



**MICROWAVE OVEN
MIKROHULLÁMÚ SÜTŐ
МИКРОВОЉНОВА ФУРНА
MIKROVALNA PEČNICA
MIKROTAŁASNA PEČNICA**

**OWNER'S MANUAL
TÍPUSÚ GRILLEZŐ MIKROHULLÁMÚ SÜTŐHÖZ
РЪКОВОДСТВО НА ПОТРЕБИТЕЛЯ
PRIRUČNIK ZA VLASNIKA
PRIRUČNIK ZA UPOTREBU**

MD-2644GT

P/No: 3828W5A4276

표2는 백지..

GB

..... **4~26**
OWNER'S MANUAL

PLEASE READ THIS OWNER'S MANUAL THOROUGHLY BEFORE OPERATING.

HU

..... **27~49**
TÍPUSÚ GRILLEZŐ MIKROHULLÁMÚ SŰTŐHÖZ

BG

..... **50~72**
РЪКОВОДСТВО НА ПОТРЕБИТЕЛЯ

Моля, прочетете внимателно това ръководство преди работа

HR

..... **73~95**
PRIRUČNIK ZA VLASNIKA

MOLIMO VAS DA PRIJE KORIŠTENJA U CIJELOSTI PROČITATE OVAJ PRIRUČNIK

SB

..... **96~118**
PRIRUČNIK ZA UPOTREBU

MOLIMO VAS DA PAŽLJIVO PROČITATE OVO UPUTSTVO PRE UPOTREBE.

Predostrožnosti

Predostrožnosti za izbjegavanje mogućih izlaganja pretjeranoj mikrovalnoj energiji

Svoju pećnicu ne možete koristiti s otvorenim vratima zbog sigurnosnih prekidača koji su ugrađeni u vratni mehanizam. Kada su vrata otvorena sigurnosni prekidači automatski isključuju svaku operaciju pečenja, što u slučaju mikrovalne pećnice može prouzročiti štetno izlaganje mikrovalnoj energiji.

Važno je ne prepravljati sigurnosne prekidače.

Ne stavljajte nikakve predmete između prednje ploče pećnice i vrata i ne dozvolite da se hrana i sredstva za čišćenje nakupe na površinama za brtvljenje.

Ne koristite svoju pećnicu ako je oštećena. Posebno je važno da se vrata pećnice dobro zatvore i da nema oštećenja na: (1) vratima (iskrivljenost), (2) okovima vrata (slomljeni ili olabavljeni), (3) brtvama vrata i na brtvenim površinama.

Vašu pećnicu može podešavati i popravljati samo i jedino kvalificirano osoblje za servisiranje.

UPOZORENJE

Molimo vas da pravilno postavljate vrijeme za pečenje jer prekomjerno pečenje može uzrokovati da se HRANA zapali i tako oštetiti vašu pećnicu.

Kod zagrijavanja tekućina, napr. juha, umaka i napitaka u vašoj mikrovalnoj pećnici, pregrijavanje tekućine preko točke vrenja može se dogoditi bez pojave mjehurića. Ovo može dovesti do iznenadnog pregrijavanja vruće tekućine. Da bi ste spriječili ovu mogućnost trebate poduzeti sljedeće korake.

- 1 Izbjegavajte koristiti četvrtaste posude s uskim grlima.
- 2 Ne pregrijavajte.
- 3 Promiješajte tekućinu prije nego li posudu stavite u pećnicu i još jednom u sredini vremena spravljanja.
- 4 Poslije zagrijavanja, pustite da tekućina odstoji kratko u pećnici, pažljivo još jednom protresite ili promiješajte i provjerite temperature prije uzimanja kako biste izbjegli opekline (posebnice, sadržaje bočica za hranjenje i bočica sa hranom za djecu.) Budite pažljivi kod rukovanja s posudom.

UPOZORENJE

Hranu nakon pečenja u mikrovalnoj pećnici uvijek ostavite da odstoji i prije uzimanja hrane provjerite temperaturu. Posebno važi za sadržaje bočica za hranjenje i posuda sa hranom za djecu.

Kako radi mikrovalna pećnica

Mikrovalovi su oblik energije koja slični radio i televizijskim valovima kao i običnoj svjetlosti. Normalno, mikrovalovi se šire van kako putuju kroz atmosferu i raspršuju se bez posljedica. Mikrovalne pećnice, međutim, imaju magnetron koji je oblikovan tako da iskoristi energiju u mikrovalovima. Električna energija, priključena na cijev magnetrona, koristi se za proizvodnju mikrovalova.

Mikrovalovi ulaze u polje za pečenje kroz otvore unutar pećnice. Rotirajući pladanj postavljen je na dno pećnice. Mikrovalovi ne mogu proći kroz metalne zidove pećnice, ali mogu proći kroz materijale kao što su staklo, porculan i papir, materijale od kojih je napravljeno posuđe prikladno za uporabu u mikrovalnoj pećnici.

Mikrovalovi ne zagrijavaju posuđe, iako će se posuda za hranu s vremenom zagrijati od topline koju isijava hrana.

Zaista siguran uređaj

U usporedbi sa svim drugim kućanskim uređajima Vaša mikrovalna pećnica jedan je od najsigurnijih uređaja. Kada su vrata otvorena, pećnica automatski prestaje proizvoditi mikrovalove. Mikrovalna energija se potpuno pretvara u toplinu kada uđe u hranu, ne ostavljajući nikakve «ostatke» energije koja bi vam naštetila kada jedete svoju hranu.

Predostrožnosti _____	73
Sadržaj _____	74
Raspakiranje i Instaliranje _____	75 ~ 76
Podešavanje sata _____	77
Zaštita za djecu _____	78
Mikro snaga _____	79
Nivo Mikro snage _____	80
Kuhanje ili pečenje na dva nivoa _____	81
Brzi Start _____	82
Samo Kuhanje _____	83 ~ 84
Samo Odmrzavanje _____	85 ~ 86
Uglavnom kuhanje _____	87
Toster _____	88
Čišćenje podloška _____	89
Važne upute za sigurnost	
Pročitaj pažljivo i čuvaj za buduću pripomoć _____	90
Mikrovalno sigurno Posuđe _____	91
Karakteristike hrane i Mikrovalno kuhanje _____	92 ~ 93
Pitanja i Odgovori _____	94
Informacije o napojnom kablju /	
Tehničke karakteristike _____	95

Raspakiranje i Instaliranje

Prateći osnovne korake na ove dvije stranice bit ćete u stanju brzo provjeriti radi li vaša pećnica ispravno. Molimo da posebnu pažnju posvetite uputama koje govore gdje da instalirate pećnicu. Kod raspakiranja provjerite jeste li uklonili sve što pripada pakiranju. Provjerite da se uvjerite da vaša pećnica nije oštećena tijekom isporuke.

1

Raspakirajte svoju pećnicu i položite ju na ravnu površinu.

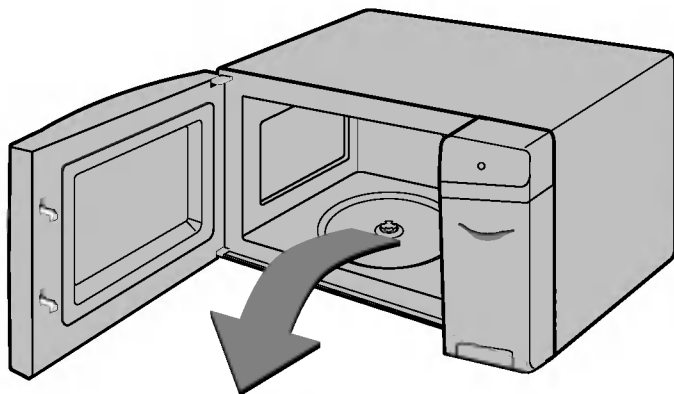

STAKLENI
PODLOŽAK



ROTIRAJUĆI PRSTEN

2

Postavite pećnicu na ravan položaj po svom izboru na visinu veću od 85cm, ali budite sigurni da ima više od 30cm prostora na vrhu i 10 cm pozadi za potrebnu ventilaciju. Prednja strana pećnice mora biti barem 8cm od ruba površine da bi se spriječilo prevrtanje i rušenje.

Na vrhu i sa strane pećnice nalaze se ispušni otvori. Blokiranje otvora može oštetiti pećnicu.

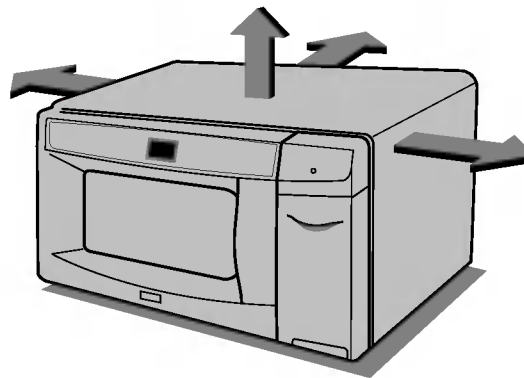

**OVA SE PEĆNICA NE SMIJE KORISTITI U SVRHU
KOMERCIJALNOG POSLUŽIVANJA HRANE.**

- 3** Uključite svoju pećnicu u standardnu kućnu utičnicu. Uvjerite se da je vaša pećnica jedini uređaj koji je priključen na tu utičnicu. **Ako vaša pećnica ne radi kako treba, isključite ju iz utičnice a zatim ponovno uključite.**

- 4** Otvorite vrat vaše pećnice pritišćući tipku **TIPKA ZA VRATA (DOOR BUTTON)**. Postavite **ROTIRAJUĆI PRSTEN** u pećnicu i na vrh postavite **STAKLENI PODLOŽAK**.

- 5** Nalijte u **mikrovalnu sigurnosnu posudu** 300 ml (3dcl) vode. Postavite **STAKLENI PODLOŽAK** i zatvorite vrata pećnice. Ukoliko niste sigurni koji tip posude da upotrijebite molimo pogledajte stranu 89.

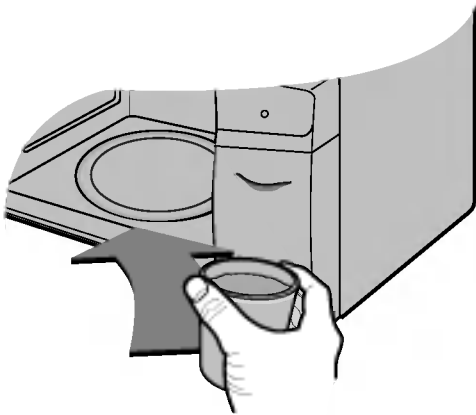

- 6** Pritisnite tipku **STOP**, a zatim tipku

START šest puta da postavite vrijeme pečenja na 3 minute.



- 7** **DISPLAY** će odbrojavati od 3 minute. Kada dođe do kraja, oglasit će se sa BIP tonovima. Otvorite vrata i provjerite temperaturu vode. Ako vaša pećnica radi voda treba biti topla.



VAŠA JE PEĆNICA SADA INSTALIRANA.

Podešavanje sata



Prilikom uključivanja vaše pećnice po prvi put ili nakon nestanka električne energije, na display-u će se prikazati 0; morat ćete ponovno podesiti sat.

Ako se na satu ili display-u vide neki neobični znakovi, iskopčajte pećnicu iz utičnice u zidu, ponovno je ukopčajte i ponovno podesite sat.

Tijekom podešavanja sata treperit će tipka **START**. Nakon podešavanja tipka **START** prestat će treperiti.

Sat možete podesiti na 12-satnu ili 24-satnu opciju.

Na sljedećim primjerima pokazat ću vam kako da postavite vrijeme 3:35 prilikom korištenja 24-satne opcije.

Pripazite jeste li iz pećnice izvadili sav sadržaj.

Provjerite jeste li pravilno instalirali svoju pećnicu kako je to ranije opisano.

Pritisnite tipku **STOP / CLEAR**.



Pritisnite tipku **CLOCK (SAT)** dvaput.



Pritisnite tipku **10 MIN** tri puta.

Pritisnite tipku **1 MIN** tri puta.

Pritisnite tipku **10 SEC** pet puta.



Ukoliko bilo koju od ovih tipki pritisnete i držite, vrijeme će se brzo povećavati.

Pritisnite tipku **CLOCK**.



Zaštita za djecu



Vaša pećnica ima sigurnosnu opciju koja sprječava slučajno uništavanje pećnice. Kad se postavi opcija zaštite za djecu, nikakva druga funkcija ne može se podesiti i ne može se ni kuhati ni peći u mikrovalnoj pećnici. Ipak, dijete će ipak moći otvoriti vrata pećnice.

Pritisnite tipku **STOP/CLEAR**.



Pritisnite i držite tipku **STOP** dok se na display-u ne prikaže “**L**” i dok se ne začuje zvuk. Sada je postavljena opcija **CHILD LOCK (ZAŠTITA ZA DJECU)**.

Ukoliko ste postavili sat, na display-u će se prikazati vrijeme.



“**L**” ostaje na display-u kako bi vam se dalo do znanja da je postavljena opcija **CHILD LOCK**.



Kako biste otkazali postavljenu opciju **CHILD LOCK**, pritisnite i držite tipku **STOP/CLEAR** dok ne nestane “**L**”. Kad se opcija isključi, začut će se zvuk.



Mikro snaga



Vaša pećnica ima mogućnost postavljanja 5 snaga mikrovalova.

POWER(SNAGA)	Pritisnite tipku MICRO	%
VISOKA (HIGH)	1 put	100% 900W
SREDNJE VISOKA (MEDIUM HIGH)	2 puta	80% 720W
SREDNJA (MEDIUM)	3 puta	60% 540W
ODMRZAVANJE/ SREDNJE NISKA (DEFROST/ MEDIUM LOW)	4 puta	40% 360W
NISKA (LOW)	5 puta	20% 180W

Na sljedećim primjerima pokazat ću vam kako da pripremite neku hranu na snazi 720 za 5 minuta i 30 sekundi.

Tijekom spravljanja hrane u mikrovalki, vrijeme spravljanja možete produživati za svakih 30 sekundi sve do 30 minuta, stalno pritišćući tipku start.

Provjerite jeste li pravilno instalirali svoju pećnicu kako je to ranije opisano.

Pritisnite tipku **STOP / CLEAR**.



Pritisnite jednom tipku **MICRO** kako biste odabrali 720. Na display-u će se pojaviti "720".



Pritisnite tipku **1 MIN** pet puta.
Pritisnite tipku **10 SEC** tri puta



Pritisnite tipku **START**.



Nivo Mikro snage

Vaš mikrovalna pećnica je opremljena s 5 nivoa snage kako bi vam pružila maksimalnu fleksibilnost i kontrolu nada pečenjem. Donja tabela prikazuje primjere hrane i za njih preporučene nivoe snage pečenja koji se koriste za ovu pećnicu.

NIVO SNAGE	IZLAZ		UPOTREBA
VISOKA (HIGH)	100%	900W	<ul style="list-style-type: none">• Kuhanje vode• Smeđa sjeckana govedina• Pečena perad, riba, povrće• Pečeni maleni komadi mesa
SREDNJE VISOKA (MEDIUM HIGH)	80%	720W	<ul style="list-style-type: none">• Svako podgrijavanje• Pečeno meso i perad• Pečene gljive i školjke• Pečena hrana koja sadrži sir i jaja
SREDNJA (MEDIUM)	60%	540W	<ul style="list-style-type: none">• Pečeni kolači i peciva• Pripremanje jaja• Kuhani deserti• Pripremanje riže, juha
ODMRZAVANJE/ SREDNJE NISKA (DEFROST/ MEDIUM LOW)	40%	360W	<ul style="list-style-type: none">• Sve odmrznuto• Rastopljeni maslac i čokolada• Pečenje većih komada mesa
NISKA (LOW)	20%	180W	<ul style="list-style-type: none">• Omekšani maslac i sir• Omekšani sladoled• Dizanje tijesta



Kuhanje ili pečenje na dva nivoa

Na sljedećim primjerima pokazat ću vam kako da pripremite neku hranu na dva nivoa.. Prvi nivo spravljat će hranu 11 minuta na NAJVIŠOJ jačini, a drugi 35 minuta na 360.



Tijekom spravljanja hrane na dva nivoa, smijete otvarati vrata i provjeravati hranu. Zatvorite vrata pećnice i pritisnite tipku **START**, i pećnica će početi s radom.

Na kraju nivoa 1 začut će se zvuk i započet će nivo 2.

Ukoliko želite poništiti programirano, dvaput pritisnite tipku **STOP/CLEAR**.

Pritisnite tipku **STOP / CLEAR**.

Jačinu i vrijeme spravljanja postavite na **nivo 1**.

(Ovaj proces možete prijeći.)

Pritisnite jednom tipku **MICRO** kako biste odabrali NAJJAČE (HIGH).

Pritisnite tipku **10 MIN** jednom.

Pritisnite tipku **1 MIN** jednom.

Jačinu i vrijeme spravljanja postavite na **nivo 2**.

Pritisnite jednom tipku **MICRO** kako biste odabrali jačinu 360.

Pritisnite tipku **10 MIN** jednom.

Pritisnite tipku **1 MIN** jednom.

Pritisnite tipku **START**.



U sljedećem primjeru pokazat ću vam kako da postavite 2- minutno pečenje na visokoj snazi.



Opcija **QUICK START** vam dopušta postavljanje 30-sekundnih intervala **VISOKE** snage pečenja dodirom **QUICK START** tipke.

Pritisnite tipku **STOP / CLEAR**.



Pritisnite tipku **QUICK START** četiri puta da izaberete 2 minute na visokoj snazi.

Vaša će pećnica početi raditi prije nego što završili s četvrtim pritiskom.



Za vrijeme **QUICK START** pečenja, vi možete produžiti vrijeme pečenja **ponavljajući** pritiskanje **QUICK START** tipke.

Samo Kuhanje

Na slijedećem primjeru pokazujem kako treba skuhati 0,5 kg krumpira s korom



Funkcija **AUTO COOK** omogućava jednostavno pripremanje omiljenih jela.

Za to je dostatno odabrati vrstu jela te gumbom podesiti težinu jela pritiskom na gumb .

Kategorija Pritisnite **AUTO COOK** gumb

Krumpir skuhan s korom  jednom

Svježe povrće  jednom

Zamrznuto povrće  tri puta

Riža/tijesto  četiri puta

Riba  pet puta

Pritisnite **STOP/CLEAR** gumb.



Pritisnite jednom **AUTO COOK** gumb i odaberite krumpir skuhan u kori. Na signalnom označivaču pojavit će se natpis "AC-1".



Dajte težinu krumpira Pritisnite pet puta  gumb za davanje težine od 0,5 kg.

Ako neprekidno držite pritisnutim  gumb, tada se vrijednost težine brže povećava ili smanjuje.



Pritisnite gumb **START**.



FUNKCIJA	KATEGORIJA	OGRANIČENJE TEŽINE	POSUDA	TEMPERATURA JELA	UPUTE																
AUTO COOK	Krumpir skuhan u kori	0,1 - 1,0 kg	Posuda koja se može koristiti u mikrovalnoj peći	Sobna temperatura	Izaberite krumpire srednje veličine, oko 170-200 grama. Krumpir operite i osušite. Vilicom ga izbodite na više mjesta, a potom ga smjestite na staklenu okretnu zdjelu. Podesite težinu i pritisnite gumb START. Poslije kuhanja izvadite krumpir iz peći. Folijom ga prekrijte i ostavite stajati pet minuta.																
	Svježe povrće	0,2 – 0,8 kg	Posuda koja se može koristiti u mikrovalnoj peći	Sobna temperatura	Stavite povrće u jednu posudu pogodnu za korištenje u mikrovalnoj peći. Dodajte vode te ju prekrijte. Poslije kuhanja promiješajte povrće te ga ostavite stajati dvije minute. Zavisno od količine povrća dodajte mu odgovarajuću količinu vode. ** 0,2kg – 0,4kg: 2 žlice ** 0,5kg – 0,8kg: 4 žlice																
	Zamrznuto povrće	0,2 – 0,8 kg	Posuda koja se može koristiti u mikrovalnoj peći	Zamrznuto	Stavite povrće u jednu posudu pogodnu za korištenje u mikrovalnoj peći. Dodajte vode te ju prekrijte. Poslije kuhanja promiješajte povrće te ga ostavite stajati dvije minute. Zavisno od količine povrća dodajte mu odgovarajuću količinu vode. ** 0,2kg – 0,4kg: 2 žlice ** 0,5kg – 0,8kg: 4 žlice																
	Riža/tijesto	0,1 – 0,3 kg		Sobna temperatura	Operite rižu, te ostavite da se cijedi. Stavite rižu u jednu duboku zdjelu u vrelu vodu i dodajte ¼ – 1 žlicu soli. <table border="1" data-bbox="820 594 1407 692"> <thead> <tr> <th colspan="2">Težina</th> <th>100g</th> <th>200g</th> <th>300g</th> <th>poklopac</th> </tr> </thead> <tbody> <tr> <td rowspan="2">Voda</td> <td>Riža</td> <td>180ml</td> <td>330ml</td> <td>480ml</td> <td>potreban</td> </tr> <tr> <td>Tijesto</td> <td>400ml</td> <td>800ml</td> <td>1200ml</td> <td>nije potreban</td> </tr> </tbody> </table> ** Riža – Poslije kuhanja poklopite ju i ostavite stajati pet minuta, ili dok se voda ne upije ** Tijesto – Tijekom kuhanja često ga promiješajte, a potom ga poklopite i ostavite stajati 1-2 minute. Isperite tijesto s hladnom vodom.	Težina		100g	200g	300g	poklopac	Voda	Riža	180ml	330ml	480ml	potreban	Tijesto	400ml	800ml	1200ml
Težina		100g	200g	300g	poklopac																
Voda	Riža	180ml	330ml	480ml	potreban																
	Tijesto	400ml	800ml	1200ml	nije potreban																
Svježa riba	0,1 – 0,6kg	Zdjela koja se može koristiti u mikrovalnoj peći	Ohlađena	Cijela riba, komadi ribe - Riba u ulju: losos, makrela - Bijela riba: obični bakalar, pjegasti bakalar Postavite ribe u jednom sloju u jednu zdjelu većih dimenzija koja je pogodna za korištenje u mikrovalnoj peći. Poklopite zdjelu jednom čvrstom folijom, a potom foliju izbušite na više mjesta. Postavite posudu na staklenu okretnu posudu. Podesite težinu i pritisnite gumb START. Poslije kuhanja izvadite zdjelu iz peći. Prije serviranja jela ostavite ga da stoji 3 minute.																	

Samo Odmrzavanje



Vaša pećnica ima postavljena četiri tipa odmrzavanja: - **MESO**, **PERAD**, **RIBA I KRUH**; svaka kategorija odmrzavanja ima postavljenu različitu snagu. Ponavljano pritiskanje tipke **AUTO DEFROST** izabrat će različito postavljanje.

Kategorija	Pritisni Defrost
MESO	1 put
PERAD	2 puta
RIBA	3 puta
KRUH	4 puta

Temperatura i gustoća hrane variraju. Preporučujem vam da hranu provjerite prije nego li počnete s kuhanjem. Posebnu pažnju posvetite mesu i piletini, neka hrana ne smije se potpuno odlediti prije pečenja. Na primjer program za **KRUH** prikladan je za odmrzavanje malih namirnica kao što su rolade ili male štruce kruha. Ovo će tražiti vrijeme stajanja kako bi se pustilo da se sredina otopi. Na sljedećem primjeru ću vam pokazati kako da odmrznete 1,4 kg.

Pritisnite tipku **STOP/CLEAR**.

Izvažite hranu koju želite odmrznuti. Provjerite da li ste uklonili sve metalne vezice ili omotače; tada stavite hranu u pećnicu i zatvorite vrata pećnice.



Pritisnite tipku **AUTO DEFROST** dva puta da izaberete tipku **PERAD (POULTRY)** odmrzavajući program. Na display-u će se prikazati "dEF2".



Unesite težinu zamrznute hrane koju namjeravate odmrznuti.

Za upisivanje 1.4kg pritisnite tipku **1.4** četrnaest puta.



Pritisnite **START**.



Za vrijeme odmrzavanja vaša će se pećnica oglasiti sa » BIP «, tada otvorite vrata pećnice i provjerite je li sve jednako otopljeno. Uklonite sve otopljene dijelove ili ih prekrijte provjeravajući dobro vrata pećnice, pritisnite **START** da nastavite s odmrzavanjem.

Vaša pećnica neće prestati s odmrzavanjem (čak i kada čujete zvuk) sve dok se vrata ne otvore.

VODIČ ZA SAMO-ODREĐIVANJE TEŽINE PRI ODMRZAVANJU

- Hrana koju podložak.
- Ukoliko je to potrebno, neke dijelove mesa ili peradi zaštitite ravnim komadima aluminijske folije. To će spriječiti da se tanji dijelovi ugriju tijekom odmrzavanja. Pazite da folija ne dodiruje stjenke pećnice.
- Namirnice poput mljevenog mesa, odrezaka kobasica ili šunke razdvojite što je prije moguće.
Kad se oglasi zvuk, preokrenite hranu. Uklonite odmrznute dijelove. Nastavite odmrzavati preostale komade.
 Nakon odmrzavanja, neka odstoji dok se potpuno ne odmrzne.
- Na primjer, cijelo pile trebalo bi ODSTAJATI najmanje 1 sat prije pripravljanja.

Kategorija	Ograničenje težine	Posuđe	Hrana
Meso Perad Riba	0.1 ~ 4.0 kg	Posuđe prikladno za mikrovalnu pećnicu (Ravni tanjuri)	Meso Mljevena govedina, goveđi fileti, kockice mesa za varivo, odresci buta, konzervirana govedina, odresci gornjeg dijela buta, goveđe pljeskavice Svinjski odresci, janjeći odresci, pečenje, kobasice, kotleti (.2cm) Okrenite kad začujete zvuk. Nakon odmrzavanja ostavite da odstoji 5-15 minuta. Perad Cijelo pile, batci prsa, pureća prsa (ispod 2kg) Okrenite kad začujete zvuk. Nakon odmrzavanja ostavite da odstoji 20-30 minuta. Riba Fileti, odresci, cijela riba, plodovi mora Okrenite kad začujete zvuk. Nakon odmrzavanja ostavite da odstoji 10-20 minuta.
Kruh	0.1 ~ 0.5 kg	Papirnati ubrus ili ravni tanjur	Kriške kruha, peciva, cijeli kruh.

U nastavku Vam pokazujemo kako možete povećati ili smanjiti vrijeme kuhanja koristeći programe AUTO COOK.

Uglavnom kuhanje



⚠️/⚠️ Ako prosudite da se jelo prekuha prigodom korištenja programa AUTO COOK, ili da ostane nedokuhan, možete korištenjem gumba podesiti vrijeme kuhanja.

Kada kuhate bez funkcije Auto, bilo kada možete produžiti vrijeme kuhanja pritiskom na gumb. ⚠️/⚠️
Ne treba se prekidati tijekom kuhanja.

Pritisnite STOP/CLEAR gumb.



Podesite željeni AUTO COOK program.
(Izaberite težinu jela.)



Pritisnite START gumb.



Pritisnite gumb ⚠️
Svakim pritiskom na gumb vrijeme kuhanja povećat će se za 10 sekundi.

Pritisnite gumb ⚠️
Svakim pritiskom na gumb vrijeme kuhanja smanjuje se za 10 sekundi.



Toaster

U nastavku prikazujemo način prženja kruha na 6. stupnju.

POZOR! NAKON KORIŠTENJA APARATA NEMOJTE DODIRIVATI METALNE DIJELOVE, JER MOGU BITI VRELI.



Mikrovalna peč i toaster mogu se koristiti istovremeno.

Kada neprekidno pržite, smanjite vrijeme prženja prije idućeg komada kruha. Nakon završetka prženja ventilator za hlađenje funkcionira još jednu sekundu. Tijekom funkcioniranja uz zatvorena vrata u funkciji se nalazi svjetlosni sustav toastera. Ako tijekom funkcioniranja otvorite vrata, treptat će.

Podešavanje jačine prženja

Stupanj zatamnjavanja	Izbor jačine
Svijetlo	1 ~ 3
Srednje	4 ~ 6
Tamno	7 ~ 9

Maximalna dimenzija kruha.

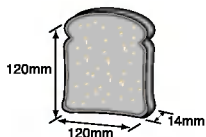

Pritisnite TOAST CLEAR gumb..

Pritisnite dvaput TOAST DARKER gumb u cilju izabiranja 6. stupnja.

Pritisnite TOAST START gumb.

Ako prvo pritisnete toast start gumb, toaster se automatski pokreće na **onom stupnju** na kojem je prethodno bio korišten.

Na kraju prženja čuje se fućkanje. Tada otvorite vrata i izvadite kruh.

Kruh **se može zapaliti**, te se stoga toaster ne smije koristiti ispod zastora ili u njegovoj blizini. Treba se obratiti pozornost i na druge zapaljive materijale.

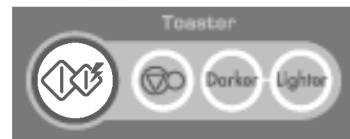
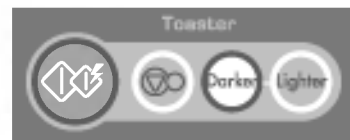

Čišćenje podložka

Na sljedećem primjeru ću vam pokazati kako očistiti podložak.



Površine koje dodiruju kruh morate redovito čistiti.

Izvučite **PODLOŽAK**.

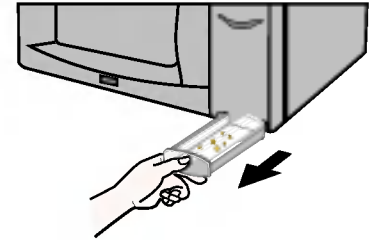

Očistite **PODLOŽAK**.

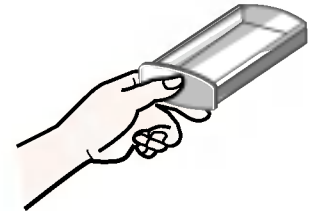

Umetnite **PODLOŽAK** do kraja na mjesto.

Ukoliko podložak ne umetnete do kraja, vrata tostera se možda neće moći otvoriti.

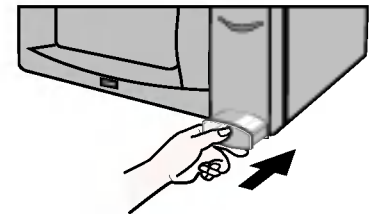

Važne upute za sigurnost

Pročitaj pažljivo i čuvaj za buduću
pripomoć

1. Ne pokušavajte sami podešavati ili popravljati vrata, kontrolnu ploču, prekidače sigurnosnog sistema zatvaranja ili bilo koji drugi dio pećnice. Opasno je za svakoga da pokušava izvesti bilo kakvu vrstu popravka koja uključuje skidanje bilo kakvog poklopca koji štiti od izlaganja mikrovalnoj energiji. Popravke trebaju vršiti samo osobe za to osposobljene i ovlaštene.
2. Ne uključujte pećnicu dok je prazna. Tijekom neupotrebljavanja najbolje je u pećnici ostaviti čašu vode. Voda će upiti svu mikrovalnu energiju ukoliko se pećnica slučajno uključi.
3. Ne sušite odjeću u mikrovalnoj pećnici. Ukoliko predugo bude unutra, odjeća će pougljeniti i izgorjeti.
4. Ne kuhajte i ne zagrijavajte hranu umotanu u papir, ukoliko vaša knjiga s uputama za spravljanje hrane u mikrovalnoj pećnici ne sadrži upute za hranu.
5. Umjesto papirnatih ubrusa za potrebe mikrovalne pećnice ne koristite novinski papir.
6. Ne upotrebljavajte drvene posude. Mogle bi se zagrijati i pougljeniti. Ne upotrebljavajte keramičke posude s metalnim (zlatnim ili srebrnim) rubovima. Uklonite metalne vrpce. Metalni predmeti mogli bi se napuniti električnom, što može prouzrokovati ozbiljnu štetu.
7. Ne stavljajte kuhinjske krpe, maramice ili bilo koje druge predmete između vrata i prednjih rubova pećnice, jer to može prouzrokovati otjecanje mikrovalne energije.
8. Ne upotrebljavajte proizvode od recikliranog papira jer mogu sadržavati nečistoće koje mogu prouzrokovati iskre i/ili plamen tijekom spravljanja hrane.
9. Ne uranjajte rotirajući pladanj u vodu neposredno nakon upotrebe. Mogao bi se oštetiti ili puknuti.
10. Manje količine hrane zahtijevaju manje vremena za kuhanje ili podgrijavanje. Ukoliko ih se ostavi na propisano vrijeme za veće količine, moglo bo doći do pregrijavanja i zagorijevanja.
11. Pazite da pećnicu postavite tako da su joj prednja vrata udaljena najmanje 8cm od ruba površine na koju je stavljena, kako bi se izbjegli slučajni padovi uređaja.
12. Prije spravljanja voća i povrća, napravite rupice na njihovoj koži.
13. Ne kuhajte jaja u ljusci. Unutar jaja može doći do nakupljanja pritiska i jaje se može raspuknuti.
14. Ne pokušavajte prženje u pećnici.
15. Prije spravljanja ili odmrzavanja hrane, s nje uklonite plastične omotače. Ipak, u nekim slučajevima hrana treba biti prekrivena plastičnim slojem, pri podgrijavanju ili kuhanju, kako je navedeno u knjizi s uputama za spravljanje hrane u mikrovalnoj pećnici.
16. Ukoliko su vrata pećnice ili dijelovi za hermetičko zatvaranje vrata oštećeni, pećnica se ne smije upotrebljavati dok je ne popravi osoba kvalificirana za to.
17. Primijetite li dim, isključite pećnicu i iskopčajte kabel iz utičnice, te ostavite vrata pećnice zatvorena, kako bi se spriječilo širenje mogućeg plamena.
18. Podgrijavate li ili spravlimate hranu u posudama od plastike, papira ili ostalog zapaljivog materijala za jednokratnu uporabu, češće provjeravajte stanje u pećnici zbog mogućeg zapaljenja.
19. Djeca bez nadzora smiju koristiti pećnicu samo ako su dobila odgovarajuće upute za sigurno rukovanje i ako su razumjela opasnosti nepravilnog rukovanja.
20. Tekućine i ostale namirnice ne smiju se zagrijavati u poklopljenim posudama jer bi moglo doći do eksplozije.

UPOZORENJE

Pazite da ste vrijeme spravljanja pravilno podesili jer bi prekuhavanje moglo dovesti do PLAMENA i velike ŠTETE u PEĆNICI.

Mikrovalno sigurno Posuđe

Nikada ne koristite metalne posuđe ili posuđe s metalnim rubom u vašoj mikrovalnoj pećnici.

Mikrovalovi ne mogu prodrijeti u metal. Odbijaju se od metalnih predmeta u pećnicu i stvaraju elektricitet, uznemirujuću pojavu koja nalikuje bljeskanju munje.

Većina posuđa koje nije od metala ali je otporno na toplinu može se upotrebljavati u mikrovalnoj pećnici. Ipak, neko posuđe može sadržavati materijale koji nisu pogodni za mikrovalnu pećnicu. Ukoliko niste sigurni je li neko posuđe odgovarajuće za upotrebu u mikrovalnoj pećnici, postoji jednostavan način kako da to saznate.

Spornu posudu stavite u mikrovalnu pećnicu, a do nje stavite čašu vode. Podesite mikrovalove na JAKO na 1 minutu. Ukoliko se voda zagrije a posuda ostane hladna, znači da je odgovarajuća za upotrebu u mikrovalnoj pećnici. Ukoliko se, pak, voda ne zagrije, ali se zato posuda zagrije, znači da posuda upija mikrovalove i nije odgovarajuća za upotrebu u mikrovalnoj pećnici. Sigurno kao dio svoje kuhinjske opreme imate mnogo posuda koje su odgovarajuće za upotrebu u mikrovalnoj pećnici. Samo pročitajte sljedeći popis.

Tanjuri

Mnogo vrsta tanjura je odgovarajuće za upotrebu u mikrovalnoj pećnici. Ukoliko niste sigurni, pročitajte dio priručnika koji vam opisuje mikrovalni test.

Staklene posude

Posude od vatrostalnog stakla su odgovarajuće za upotrebu u mikrovalnoj pećnici. U to spadaju sve vrste staklenog posuđa namijenjenog za pećnice. No ne upotrebljavajte osjetljivo stakleno posuđe, na primjer čaše za vino, jer bi se moglo raspuknuti kako se hrana bude zagrijavala.

Plastične posude za hranu

Ove posude mogu se koristiti za hranu koja će se na brzinu podgrijati. Ali ne upotrebljavajte ih za duže spravljanje hrane u mikrovalnoj pećnici, jer bi vruća hrana mogla rastopiti plastiku.

Papir

Papirnati tanjuri i posude prikladni su za upotrebu u mikrovalnoj pećnici po uvjetom da je vrijeme spravljanja kratko i da se hrana spravlja s malo masnoća i vlage. Papirnati ubrusi vrlo su korisni za zamatanje hrane i oblaganje pekača u kojima se spravlja masna hrana, ako što je slanina. Općenito, izbjegavajte obojeni papir jer bi boja mogla pustiti. Neki proizvodi od recikliranog papira mogu sadržavati nečistoće koje mogu prouzrokovati iskre ili plamen tijekom spravljanja hrane u mikrovalnoj pećnici.

Plastične vrećice

Ako su rađene baš za spravljanje hrane, plastične vrećice prikladne su za kuhanje u mikrovalnoj pećnici. Ipak, na vrećici napravite otvor tako da para može izaći kroz njega. U mikrovalnoj pećnici nikada ne upotrebljavajte obične plastične vrećice, jer bi se mogla rastopiti ili pući.

Plastično posuđe prikladno za mikrovalnu pećnicu

Dostupno je mnogo oblika i veličina posuđa prikladnog za mikrovalnu pećnicu. Vjerojatno za mikrovalnu pećnicu možete upotrijebiti većinu posuđa kojeg već posjedujete, što je bolje nego ulaziti u nove troškove za dodatno posuđe.

Grnčarija, zemljano posuđe i keramika

Posuđe od ovih materijala uglavnom je posuđa prikladno za mikrovalnu pećnicu, ali trebalo bi se ipak prije provjeriti.

OPREZ

Neko posuđe s visokim sadržajem željeza ili drugog metala nije prikladno za mikrovalnu pećnicu.

Provjerite posuđe prije upotrebe u mikrovalnoj pećnici.

Karakteristike hrane i Mikrovalno kuhanje

Pripazite na hranu

Recepti u ovoj knjizi sastavljeni su s velikom pažnjom, ali vaš uspjeh u pripremanju hrane ovisi o tome koliko pazite na hranu dok je pripremate. Uvijek pazite na hranu za vrijeme spravljanja. Vaša mikrovalna pećnica opremljena je žaruljicom koja se automatski uključuje kada pećnica započinje raditi tako da možete vidjeti unutra i provjeriti kako napreduje spravljanje hrane. Upute u receptima za okretanje i miješanje hrane trebale bi se shvatiti kao minimalne preporuke. Ukoliko vam se čini da se hrana kuha ili peče neravnomjerno, jednostavno prilagodite tome svoje postupke kako biste ispravili problem.

Faktori koji utječu na vrijeme spravljanja hrane u mikrovalnoj pećnici

Mnogo je faktora koji utječu na vrijeme spravljanja hrane. Temperatura sastojaka koji se koriste u određenom jelu uvelike utječe na vrijeme spravljanja. Na primjer, kolač rađen s hladnim maslacem, mlijekom i jajima duže će se peći nego kolač rađen s tim istim sastojcima ali sobne temperature. Recepti u ovoj knjižici pružaju velik raspon vremena za spravljanje hrane. Općenito, primijetite ćete da pri odabiru najkraćeg vremena pripremanja, hrana može biti nedovoljno kuhana ili pečena., tako da ćete ponekad poželjeti hranu pripremati čak i duže od maksimalne preporuke, prema vlastitim željama. Misao vodilja ove knjižice za recepte je da je bolje biti konzervativan u preporukama i određivanjima vremena za pripremanje hrane. Prekuhana ili prepečena hrana upropaštena je hrana. Neki recepti, naročito oni za kruh, kolače i složenice, preporučuju da se hrana izvadi iz pećnice dok još nije sasvim kuhana. To nije pogreška. Kada tu hranu ostavite da odstoji, i ako je pokrijete, ona će i dalje nastaviti proces pečenja ili kuhanja izvan pećnice, jer vrućina koja je pri vađenju bila na vanjskim dijelovima hrane postupno putuje u unutrašnjost. Ukoliko se hrana ostavi u pećnici da se skuha do kraja, površinski dijelovi mogli bi izgorjeti. S vremenom ćete naučiti procjenjivati vrijeme spravljanja različitih namirnica.

Gustoća hrane

Lagana, porozna hrana kao što su kolači ili kruh brže se priprema nego teška, gusta hrana kao pečenje i složenici. Pripazite pri spremanju porozne hrane da vanjski rubovi ne postanu suhi i tamni.

Visina hrane

Gornji dio visoke hrane, naročito pečenja, brže će se ispeći od donjeg dijela. zato je dobro hranu tijekom pečenja nekoliko puta okretati.

Vlažnost hrane

Obzirom za vrućina mikrovalne pećnice isparava i isušuje vlagu, relativno suha hrana poput nekih vrsta povrća trebala bi se ili prskati tijekom samog pečenja ili pokriti kako bi zadržala vlažnost.

Kosti i masnoća hrane

Kosti provode vrućinu i masnoća se brže zagrijava nego meso. Treba se voditi računa pri kuhanju ili pečenju mesa s kosti i masnoćom, kako se ne bi skuhalo ili ispekli neravnomjerno.

Količina hrane

Broj mikrovalova u vašoj pećnici konstantan je bez obzira na količinu hrane koju spravlimate. Stoga, što je više hrane u pećnici, to će duže vremena trebati da bude gotova. Vrijeme kuhanja ili pečenja smanjite za najmanje jednu trećinu prilikom smanjenja recepta na pola.

Oblik hrane

Mikrovalovi ulaze oko 2,5cm u hranu, a unutrašnjost debelih namirnica kuha se ili peče tako što vrućina izvana putuje prema unutra. Izvanjski dio namirnice kuha se ili peče mikrovalnom energijom, ostatak namirnice kuha se ili peče sprovedenom energijom. Najgori mogući oblik namirnice za mikrovalnu pećnicu jest debeli kvadrat. Kutovi će izgorjeti puno prije nego li se središte uopće ugrije. Okrugle tanje namirnice i namirnice u ostalim oblicima sasvim se uspješno spravljuju u mikrovalnoj pećnici.

Prekrivanje

Poklopci zaustavljaju vrućinu i paru u posudi što prouzrokuje brže kuhanje i pečenje hrane. Upotrebljavajte poklopce sa savijenim rubovima kako bi se spriječilo proljevanje.

Dodavanje boje hrani

Pečenje, perad ili šunka dobit će smeđu boju bez dodataka samo ako se spravljuju 15 minuta duže. Crvena paprika, na primjer, ili preljevi poput Worcestershire umaka mogu se primijeniti na odrescima, mesnim okruglicama piletini i ostalim namirnicama koje se kraće peku. Originalni okus hrane ne bi se trebao promijeniti dodate li malu količinu umaka ili drugih pojačivača boje.

Prekrivanje masnim papirom

Masni papir pomaže da hrana zadrži toplinu. Ali je slabiji od poklopca, pa može isušiti.

Premještanje i slaganje

Namirnice poput pečenih krumpira, malih kolača i slično ravnomjernije će se zagrijevati na jednakoj udaljenosti, ako je posloženi u krug. Ne stavljajte namirnice jednu na drugu.

Karakteristike hrane i Mikrovalno kuhanje

Miješanje

Miješanje je jedna od najvažnijih tehnika rada s mikrovalovima. Prilikom konvencionalnog načina spravljanja hrane hrana se miješa kako bi se usitnila. No prilikom spravljanja hrane putem mikrovalova, miješanje služi za raspoređivanje topline. Uvijek miješajte izvana prema centru, jer se hrana izvana najprije ugrije.

Preokretanje

Velike, visoke namirnice poput cijelog pileta trebaju se okretati tako kako bi se omogućilo ravnomjerno pečenje. Dobro je malo razrezati namirnice.

Stavljanje debljih komada prema vanjskom rubu

Obzirom da mikrovalove privlači vanjski dio namirnice, dobro je staviti deblje komade mesa, peradi i ribe prema vanjskom rubu pekača. Na taj način će deblje namirnice dobiti velik dio energije i hrana će se ravnomjerno ispeći.

Zaštićivanje

Komadi aluminijske folije (koja zaustavlja mikrovalove) mogu se staviti preko rubova kvadratnih namirnica kako bi se spriječilo prepečenje. No ne koristite previše folije jer bi mogla izazvati iskrenje unutar pećnice.

Podizanje

Debele ili guste namirnice moguće je podignuti kako bi donji i središnji dijelovi namirnice mogli upiti mikrovalove.

Probadanje

Namirnice u ljuskama, koži, školjkama ili membrani mogle bi se raspuknuti u pećnici ako prije spravljanja nisu probodene. U te namirnice spadaju žumanjci i bjelanjci jaja, školjke i cijelo voće i povrće.

Provjeravanje je li dovoljno kuhano ili pečeno

Hrana se u mikrovalnoj pećnici spravlja brzo, tako da je neophodna česta provjera. Neke namirnice treba ostaviti da se skuhamo ili ispeku do kraja, ali neke treba izvaditi dok još nisu sasvim kuhane ili pečene i ostaviti ih da se do kraja skuhamo ili ispeku tijekom vremena stajanja. Unutrašnja temperatura namirnica može biti od 3°C do 15°C tijekom stajanja.

Vrijeme stajanja

Ostavite hranu da odstoji 3-10 minuta nakon što je izvadite iz mikrovalne pećnice. Prekrijte je kako bi zadržala toplinu, osim ako je želite isušiti (recimo neke kolačiće). Vrijeme stajanja pomaže da se hrana do kraja ispeče ili skuha te da se okus upije i razvije.

Kako čistiti pećnicu

1 Održavanje čistoće unutrašnjosti pećnice

Mrvice i prolivena hrana lijepit će se za stjenke pećnice i na brtvnim površinama. Odmah ih obrišite vlažnom krpom. Mrvice i prolivena hrana upijaju mikrovalnu energiju i produljuju vrijeme kuhanja ili pečenja. Vlažnom krpom uklonite mrvice između vrata i okvira. Vrlo je važno da ovaj dio bude čist zbog kvalitetnog zatvaranja vrata. Ne upotrebljavajte abrazivna sredstva za čišćenje. Stakleni podložak možete prati ručno ili u perilici za posuđe.

2 Održavanje čistoće vanjskog dijela pećnice

Čistite vanjštinu pećnice blagom sapunicom i toplom vodom, isperite i osušite suhom tkaninom. Kako biste zaštitili unutrašnje dijelove, voda ne smije dospjeti do ventilacijskih otvora. Za čišćenje kontrolne ploče, otvorite vrata kako biste spriječili slučajno uključivanje pećnice i prebrišite vlažnom krpom te odmah iza toga suhom krpom. Nakon čišćenja pritisnite tipku STOP.

3 Ukoliko se unutar ili izvana vrata pećnice nakupi para, obrišite suhom krpom. To se može dogoditi prilikom rada mikrovalne pećnice u vlažnim uvjetima i ne znači da se dogodio kvar mikrovalne pećnice.

4 Vrata i hermetički zatvarači vrata trebaju uvijek biti čisti. Čistite toplom vodom i sapunicom, te isperite i temeljito osušite.

NE UPOTREBLJAVAJTE ABRAZIVNA SREDSTVA, KAO NA PRIMJER PRAŠAK ZA ČIŠĆENJE ILI ČELIČNE I PLASTIČNE ČETKE ZA RIBANJE.

Metalne dijelove lakše ćete održavati ukoliko ih često prebrišete vlažnom krpom.

Pitanja i Odgovori

P: Što nije u redu ako žaruljica pećnice ne svijetli?

O: Nekoliko je mogućih uzroka tome:

- * Žaruljica je pregorjela
- * Vrata nisu zatvorena.

P: Prilazi li mikrovalna energija kroz prozorčić na vratima?

O: Ne. Metalni prozorčić reflektira energiju u unutrašnjost pećnice. Otvori su načinjeni da propuštaju svjetlost; ne propuštaju mikrovalnu energiju van.

P: Hoće li se mikrovalna pećnica oštetiti ukoliko bude radila na prazno?

O: Da. Nikada je ne uključujte da radi na prazno.

P: Zašto se jaja ponekad raspuknu?

O: Prilikom pečenja jaja, žumanjak se može raspuknuti zbog nakupljene pare u unutrašnjosti membrane žumanjka. Kako biste to spriječili, probodite žumanjak čačkalicom prije spravljanja. Jaja nikada ne kuhajte prije nego probodete njihovu ljusku.

P: Zašto se preporuča da hrana nakon spravljanja kratko odstoji?

O: Vrlo je važno da hrana odstoji?

Pri spravljanju hrane u mikrovalnoj pećnici, sva vrućina ostaje u hrani, ne u pećnici. Dok hrana odstoji omogućit će se jednakomjerno završavanje procesa kuhanja namirnice Dužina vremena ovisi o gustoći hrane.

P: Je li moguće spravljeti kokice u mikrovalnoj pećnici?

O: Da, ukoliko koristite dvije opcije ovdje opisane:

1. Posebne posude za spravljanje kokica u mikrovalnoj pećnici.
2. Kokice već pakirane za spravljanje kokica u mikrovalnoj pećnici, koje sadrže navedeno vrijeme spravljanja i potrebnu jačinu.

SLIJEDITE TOČNE UPUTE SVAKOG PROIZVOĐAČA KOKICA. NE OSTAVLJAJTE PEĆNICU BEZ NADZORA TIJEKOM PRIPRAVLJANJA KOKICA. UKOLIKO SE NE ZAČUJE PUCKETANJE NAKON NAVEDENOG VREMENA, ISKLJUČITE PEĆNICU. PREPEČENJE BI MOGLO PROUZROKOVATI POŽAR.

OPREZ

ZA SPRAVLJANJE KOKICA NIKADA NE KORISTITE SMEDE PAPIRNATE VREĆICE. NIKADA NE POKUŠAVAJTE PONOVRNO ISPEČI ZRNCA KOJA NISU PUKLA.

P: Zašto moja pećnica ne kuha uvijek onako brzo kako je to navedeno u priručniku za mikrovalnu pećnicu?

O: Provjerite još jednom priručnik, kako biste bili sigurni da ste dobro slijedili upute.; i vidite što je moglo prouzrokovati razliku u vremenu kuhanja. Navedena vremena kuhanja i podgrijavanja u priručniku samo su prijedlozi koji bi mogli spriječiti prekuhavanje... najčešći problem je navikavanje na mikrovalnu pećnicu. Odstupanja u veličini, obliku i težini mogu zahtijevati duže vrijeme kuhanja ili pečenja. Uz svoju vlastitu procjenu i pomoć priručnika provjerite je li hrana dovoljno kuhana ili pečena i odgovara li onoj koju biste spravljeni u konvencionalnoj pećnici ili na konvencionalnom kuhu.

Informacije o napojnom kablju / Tehničke karakteristike

UPOZORENJE:

OVAJ UREĐAJ MORA BITI UZEMLJEN

Žice napojnog kabla obojene su prema sljedećem kodu:

Plava - Nula
Smeđa - Faza
Zelena i Žuta - Zemlja

Ukoliko boje napojnog kabla ne odgovaraju navedenom, postupite prema sljedećem:

Žica obojena PLAVOM bojom treba biti spojena na terminal označen slovom N ili obojen u CRNO.

Žica obojena SMEĐOM bojom treba biti spojena na terminal označen slovom L ili obojen u CRVENO.

Žica obojena ZELENO-ŽUTOM ili ZELENOM bojom treba biti spojena na terminal označen slovom E ili oznakom za uzemljenje .

Ukoliko je napojni kabel oštećen, mora ga zamijeniti proizvođač ili serviser zastupnik ili ovlaštena osoba za servisiranje, kako bi se izbjegla opasnost.

OVAJ UREĐAJ MORA BITI UZEMLJEN

	MD-2644GT
Strujni ulaz	230 v ac / 50Hz
Strujni izlaz	900 W (IEC60705 standard ocjenjivanja)
Mikrovalna frekvencija	2450 MHz
Vanjske dimenzije	535mm (širina) x 302mm (visina) x 410mm (dubina)
Potrošnja energije:	
Mikrovalovi	1300 Wata
Roštilj	900 Wata
Kombinacija	2150 Wata

<English>

Disposal of your old appliance

1. When this crossed-out wheeled bin symbol is attached to a product it means the product is covered by the European Directive 2002/96/EC.
2. All electrical and electronic products should be disposed of separately from the municipal waste stream via designated collection facilities appointed by the government or the local authorities.
3. The correct disposal of your old appliance will help prevent potential negative consequences for the environment and human health.
4. For more detailed information about disposal of your old appliance, please contact your city office, waste disposal service or the shop where you purchased the product.

<Hungarian>

Régi eszközök ártalmatlanítása

1. A termékhez csatolt áthúzott, kerek szeméttároló jel jelöli, hogy a termék a 2002/96/EC EU-direktíva hatálya alá esik.
2. Minden elektromos és elektronikai terméket a lakossági hulladéktól elkülönítve kell begyűjteni, a kormány vagy az önkormányzatok által kijelölt begyűjtő eszközök használatával.
3. Régi eszközeinek megfelelő ártalmatlanítása segíthet megelőzni az esetleges egészségre vagy környezetre ártalmas hatásokat.
4. Ha több információra van szüksége régi eszközeinek ártalmatlanításával kapcsolatban, tanulmányozza a vonatkozó környezetvédelmi szabályokat, vagy lépjen kapcsolatba az üzlettel, ahol a terméket vásárolta.



<Bulgaria>

Изхвърляне на вашия стар уред

1. Когато този символ на задраскана кофа за боклук е поставен върху дадено изделие, това означава, че изделието попада под разпоредбите на Европейска директива 2002/96/EO.
2. Всички електрически и електронни изделия трябва да се изхвърлят отделно от битовите отпадъци, в определени за целта съоръжения, посочени от държавните или местните органи.
3. Правилното изхвърляне на вашия уред ще помогне за предотвратяване на възможни негативни последици за околната среда и човешкото здраве.
4. За по-подробна информация за изхвърлянето на вашия стар уред се обърнете към вашата община, службите за събиране на отпадъци или магазина, откъдето сте купили своя уред.

<Croatia>

Uklanjanje starog aparata

1. Ako se na proizvodu nalazi simbol prekrizene kante za smeće, to znači da je proizvod pokriven europskom direktivom 2002/96/EC.
2. Električni i elektronski proizvodi ne smiju se odlagati zajedno s komunalnim otpadom, već u posebna odlagališta koja je odredila vlada ili lokalne vlasti.
3. Pravilno odlaganje starog proizvoda sprečiče potencijalne negativne posljedice po okoliš i zdravlje ljudi.
4. Podrobnije informacije o odlaganju starog proizvoda potražite u gradskom uredu, službi za odlaganje otpada ili u trgovini u kojoj ste kupili proizvod.

<Serbian>

Uklanjanje starih aparata

1. Ako se na proizvodu nalazi simbol prekrizene kante za smeće, to znači da je proizvod u skladu sa evropskom smernicom 2002/96/EC.
2. Električni i elektronski proizvodi ne smeju se odlagati zajedno s komunalnim otpadom, već na posebna mesta koja je odredila vlada ili lokalne vlasti.
3. Ispravno odlaganje starog aparata sprečiče potencijalne negativne posledice za okolinu i zdravlje ljudi.
4. Detaljnije informacije o odlaganju starog aparata potražite u gradskom uredu, komunalnoj službi ili u prodavnici u kojoj ste kupili proizvod.