



**MICROWAVE OVEN
MIKROHULLÁMÚ SÜTŐ
МИКРОВОЉНОВА ФУРНА
MIKROVALNA PEČNICA ROŠTILJ
MIKROTAŁASNA PEČNICA**

**OWNER'S MANUAL
TÍPUSÚ GRILLEZŐ MIKROHULLÁMÚ SÜTŐHÖZ
РЪКОВОДСТВО НА ПОТРЕБИТЕЛЯ
PRIRUČNIK ZA KORIŠTENJE
PRIRUČNIK ZA UPOTREBU**

**MC-7644A
MC-7644AS**

P/No: 3828W5A6099

GB	4~34
	OWNER'S MANUAL	
	PLEASE READ THIS OWNER'S MANUAL THOROUGHLY BEFORE OPERATING.	
HU	35~65
	TÍPUSÚ GRILLEZŐ MIKROHULLÁMÚ SŰTŐHÖZ	
BG	66~96
	РЪКОВОДСТВО НА ПОТРЕБИТЕЛЯ	
	Моля, прочетете внимателно това ръководство преди работа	
HR	97~127
	PRIRUČNIK ZA KORIŠTENJE	
	PRIJE POČETKA KORIŠTENJA MOLIMO PAŽLJIVO PROČITAJTE OVE UPUTE ZA KORIŠTENJE.	
SB	128~158
	PRIRUČNIK ZA UPOTREBU	
	MOLIMO VAS DA PAŽLJIVO PROČITATE OVO UPUTSTVO PRE UPOTREBE.	

Kako radi mikrovalna pećnica

Mikrovalovi su oblik energije sličan radio i televizijskim valovima i dnevnom svjetlu. U normalnim okolnostima kad prolaze kroz atmosferu mikrovalovi se šire prema van i nestaju bez ikakvoj učinka. Međutim, mikrovalne pećnice imaju magnetron građen tako da iskorištava energiju iz mikrovalova. Električnost u magnetronskoj cijevi koristi se za stvaranje mikrovalne energije.

Mikrovalovi ulaze u područje kuhanja hrane kroz otvore unutar pećnice. Na dnu pećnice nalazi se rotirajući pladanj. Mikrovalovi ne mogu prolaziti kroz metalne stranice pećnice ali mogu probiti materijale kao što je staklo, porculan ili papir, tj. materijale od kojih se izrađuje posuđe za korištenje u mikrovalnoj pećnici.

Mikrovalovi ne zagrijevaju posuđe ali ono na kraju postaje vruće od topline koju stvara zagrijana hrana.

Vrlo siguran uređaj

Mikrovalna pećnica je jedan od najsigurnijih kućanskih aparata. Kad otvorite vrata, pećnica automatski prestane stvarati mikrovalove. Mikrovalna energija se u hrani u potpunosti pretvara u toplinu i ne postoji nikakva "preostala energija" koja bi vam štetila dok konzumirate hranu.

Mjere opreza	97
Sadržaj	98
Vađenje iz kutije i instaliranje	99 ~ 100
Podešavanje sata	101
Zaštita za djecu	102
Micro Power kuhanje	103
Micro Power stupnjevi	104
Kuhanje na dva stupnja	105
Brzo uključivanje	106
Više ili manje kuhanja	107
Pečenje na grillu (Roštilju)	108
Konvekcijsko kuhanje	109 ~ 110
Kombinirano kuhanje	111 ~ 112
Automatsko odmrzavanje	113 ~ 114
Brzo odmrzavanje	115 ~ 116
Automatsko kuhanje	117 ~ 119
Automatsko pečenje	120 ~ 121
Važne upute za sigurnost	
Pročitaj pažljivo i čuvaj za buduću pripomoć	122
Mikrovalno sigurno Posuđe	123
Karakteristike hrane i Mikrovalno kuhanje	124 ~125
Pitanja i Odgovori	126
Informacije o napojnom kablu /	
Tehničke karakteristike	127

Vađenje iz kutije i Instaliranje

U sljedeća dva osnovna koraka moći ćete brzo provjeriti radi li vaša mikrovalna pećnica ispravno. Molimo da posebnu pozornost obratite na upute o tome kuda smjestiti pećnicu. Kod vađenja iz kutije provjerite jeste li izvaditi svu dodatnu opremu i ambalažu. Provjerite je li vaša mikrovalna pećnica tijekom isporuke ostala neoštećena.

1

Izvadite pećnicu iz kutije i postavite je na ravnu površinu.

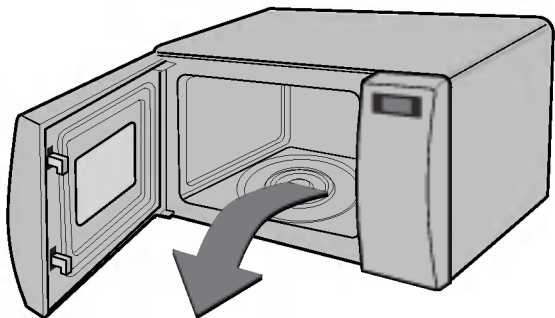

VISOKI STALAK



NISKI STALAK

STAKLENI PLADANJ



ROTIRAJUĆI PLADANJ



METALNA POSUDA

2

Pećnicu postavite na visinu koju sami odaberete ali pripazite da je smjestite na visinu od barem 85cm i da radi pravilne ventilacije bude barem 30cm slobodnog prostora iznad nje i 10 cm iza. Prednja strana pećnice treba biti barem 8cm udaljena od ruba površine kako se ne bi prevrnula. Na gornjoj ili bočnoj strani pećnice nalaze se otvori za ventilaciju. Blokiranje tih otvora može prouzročiti oštećenja pećnice.

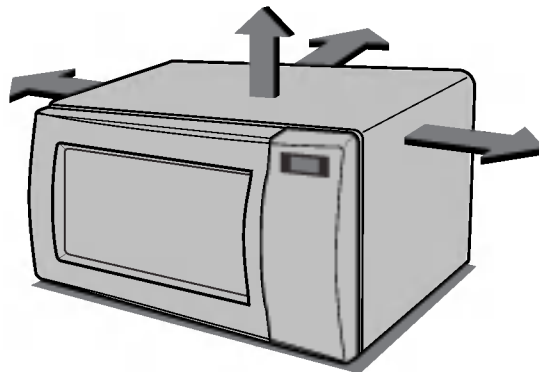

**OVA PEĆNICA SE NE SMIJE KORISTITI U KOMERCIJALNE SVRHE
(ZA CATERING USLUGE).**

- 3** Priključite pećnicu u standardnu kućansku utičnicu. Provjerite je li pećnica jedini uređaj priključen na tu utičnicu. Ako pećnica ne radi ispravno, iskopčajte je iz utičnice za dovod struje i ponovno priključite.

- 4** Za otvaranje vrata pećnice povucite RUČKU. ROTIRAJUĆI PRSTEN postavite unutar pećnice i na njega stavite STAKLENI PLADANJ.

- 5** Posudu namijenjenu korištenju u mikrovalnoj pećnici napunite s 300 ml vode. Stavite je na STAKLENI PLADANJ i zatvorite vrata. Ako niste sigurni kakve posude koristiti pročitajte upute na strani 123.



- 6** Pritisnite STOP tipku, te nakon toga START tipku jednom da biste vrijeme kuhanja podesili na 30 sekundi



- 7** Na ZASLONU se prikazuje odbrojavanje 30 sekundi. Kad dođe do 0 začuje se zvučni signal (BIP). Otvorite vrata pećnice i provjerite temperaturu vode. **Pažljivo vadite posudu jer može biti vruća.**



VAŠA PEĆNICA JE INSTALIRANA.

Podešavanje sata

Sat možete podesiti na postavku za 12 ili 24 sata. Sijedećim primjerom pokazat ću vam kako podesiti sat na 14:35 ako koristite postavku za 24 sata. Provjerite jeste li s pećnice maknuli svu ambalažu.



Kad prvi put priključite pećnicu ili nakon nestanka struje na zaslonu će se prikazati '0'; sat je potrebno vratiti u početno stanje (resetirati).

Ako se na satu (ili zaslonu) prikažu čudni simboli, isključite pećnicu iz strujnog priključka i ponovno je uključite te resetirajte sat.

Provjerite jeste li pećnicu ispravno instalirali prema uputama navedenim u prethodnom dijelu priručnika.

Pritisnite **STOP/CANCEL**.



Ukoliko **želite** koristiti 12to satnu podijelu, pritisnite **CLOCK** još jednom.

Ako nakon **podešavanja** sata želite odabrati drugačiju opciju aparat trebate isključiti iz struje i ponovno priključiti.



Pritisnite **10 MIN** petnaest puta.

Pritisnite **1 MIN** tri puta.

Pritisnite **10 SEC** pet puta



Pritisnite **CLOCK** za podešavanje sata.

Sat počinje raditi.



zaštita za djecu



Pećnica je opremljena sigurnosnim uređajem koji sprječava slučajno uključivanje. Ako uključite Child lock zaštitu, nećete moći koristiti niti jednu od funkcija pećnice niti ćete moći pripremati hranu. Međutim, dijete ipak može otvoriti vrata pećnice!

Pritisnite **STOP/CANCEL**.



Pritisnite i **zadržite STOP / CLEAR** sve dok se na zaslonu ne pojavi "**L**" i ne začuje zvučni signal "BIP". **CHILD LOCK** zaštita je time uključena.

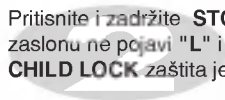

Ako ste imali podešen sat, vrijeme će nestati s ekrana, ali će se ponovo pojaviti nakon nekoliko sekundi.

Ukoliko ~~se~~ **pritisne** bilo koje dugme, "**L**" će se pojaviti na zaslonu.

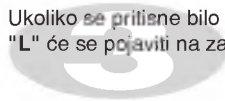

Za poništavanje **CHILD LOCK** zaštite pritisnite i **zadržite STOP / CLEAR** sve dok "**L**" ne nestane. Kada se isključi začuje se zvučni signal "BIP".



Micro Power

Kuhanje



Pećnica ima pet stupnjeva za podešavanje mikrovalova. Visoka snaga je podešena automatski, a drugačija razina snage podešava se ponovljenim pritiscima na MICRO.

SNAGA	Izlazna snaga	
VISOKA	900W	100%
SREDNJE VISOKA	720W	80%
SREDNJA	540W	60%
ODMRZAVANJE/ SREDNJE NISKA	360W	40%
NISKA	180W	20%

Sljedećim primjerom pokazat ću vam kako kuhati hranu na 720W za 5 minuta i 30 sekundi.

Provjerite **jeste** li pećnicu ispravno instalirali prema uputama navedenim **u** prethodnom dijelu priručnika.

Pritisnite **STOP/CANCEL** .



Dvaput pritisnite na **MICRO** kako biste odabrali snagu od 720W. Na zaslonu **će se** pojaviti "720".



1 MIN pritisnite pet puta.
 10 SEC pritisnite tri puta.



Pritisnite **START** .

Kada **kuhate** , možete koristiti dugme **VIŠE ILI MANJE** da produžite ili skratite vrijeme kuhanja.



Pećnica ima pet stupnjeva snage koji omogućuju veću fleksibilnost i kontrolu kuhanja. Tabela u nastavku prikazuje hranu i preporučenu snagu za kuhanje u mikrovalnoj pećnici.

Micro Power

Stupnjevi

STUPANJ	SNAGA		KORISTITI ZA
VISOK	900W	100%	<ul style="list-style-type: none">• Zagrijavanje vode• Crveno mljeveno meso• Kuhanje peradi, ribe, povrća• Pripremanje mekih komada mesa
SREDNJE VISOK	720W	80%	<ul style="list-style-type: none">• Svako zagrijavanje• Pečenje mesa i peradi• Pripremanje gljiva i školjki• Pripremanje jela koja sadrže sir i jaja
SREDNJI	540W	60%	<ul style="list-style-type: none">• Pečenje torti i kolača• Pripremanje jaja• Pripremanju umaka• Pripremanje riže, juha
ODMRZAVANJE/ SREDNJE NISKI	360W	40%	<ul style="list-style-type: none">• Sve vrste odmrzavanja• Otapanje maslaca i čokolade• Priprema tvrdih komada mesa
NISKI	180W	20%	<ul style="list-style-type: none">• Omekšavanje maslaca i sira• Omekšavanje sladoleda• Dizanje tijesta



Kuhanje na dva stupnja

Sljedećim primjerom pokazat ću vam kako neku hranu kuhati na dva stupnja. Na prvom stupnju hrana se kuha 11 minuta na stupnju HIGH (VISOK), a na sljedećem stupnju kuha se 35 minuta na 360W.



Tijekom kuhanja na dva stupnja vrata pećnice se mogu otvoriti i provjeriti kako se hrana kuha. Zatvorite vrata pećnice i pritisnite START. Kuhanje na tom stupnju će se nastaviti.

Na kraju 1. stupnja, čuje se zvučni signal "BEEP" i započinje 2. stupanj kuhanja.

Želite li poništiti program dvaput pritisnite STOP/CANCEL.

U slučaju automatskog odmrzavanja, možete kuhati hranu na najviše tri stupnja. (Automatsko odmrzavanje + stupanj 1 + stupanj 2) Tako je moguće odmrznuti hranu i skuhati ju bez ponovnog podešavanja pećnice nakon svakog stupnja.

Pritisnite **STOP/CANCEL**.



Podesite **snagu** i vrijeme kuhanja za 1. stupanj. (ovo možete **ispustiti** ako kuhate na stupnju snage HIGH). Da biste **odabrali** stupanj snage HIGH jedanput pritisnite **MICRO**.

Pritisnite **10 MIN** jedanput.
Pritisnite **1 MIN** jedanput.



Podesite **snagu** i vrijeme kuhanja za **2. stupanj**.

Da biste **odabrali** snagu od 360W četiri puta pritisnite **MICRO**.

Pritisnite **10 MIN** tri puta.
Pritisnite **1 MIN** pet puta.



Pritisnite **START**.

Kada **kuhate**, možete koristiti dugme VIŠE ILI MANJE da produžite ili skratite vrijeme kuhanja.



Slijedećim primjerom pokazat ću vam kako podesiti 2 minute kuhanja s visokom snagom

Brzo uključivanje



Funkcija QUICK START omogućuje vam da podesite kuhanje s visokom snagom na intervale od 30 sekundi jednostavnim dodiranjem tipke QUICK START.

Pritisnite **STOP/CANCEL**.



Za odabiranje 2 minute **(HIGH) VISOKE** snage pritisnite **QUICK START** četiri puta. Pećnica će se uključiti prije nego završite s četvrtim pritiskom.

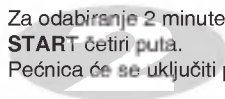

Tijekom **brzog** uključivanja vrijeme kuhanja možete produžiti do 99 minuta i 59 sekundi ponovljenim pritiscima na tipku **QUICK START**.

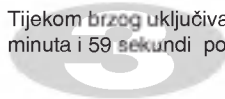

Više ili manje Kuhanja

Slijedećim primjerom pokazat ću vam kako promijeniti prethodno podešeni program Automatsko kuhanje na dulje ili kraće vrijeme kuhanja



Ako tijekom korištenja AUTO COOK programa primijetite da vam je hrana previše ili premalo kuhana, možete produžiti ili skratiti vrijeme kuhanja pritiskom na tipke MORE/LESS

Ako kuhate bez Auto funkcije, možete produžiti vrijeme kuhanja u bilo kojem momentu, pritiskanjem na MORE/LESS tipke. Nije potrebno zaustavljati kuhanje.

Provjerite **jeste** li pećnicu ispravno instalirali prema uputama navedenim **u** prethodnom dijelu priručnika.

Pritisnite **STOP/CANCEL** .



Odaberite željeni **AUTO COOK** program.

*Vidi **AUTO COOK** (str. 117)
(Odaberite **težinu** hrane)

Pritisnite **START** .



Pritisnite **MORE**

Vrijeme **kuhanja** produžit će se za 10 sekundi kod svakog pritiska na tipku.

Pritisnite **LESS**

Vrijeme kuhanja skratit će se za 10 sekundi kod svakog pritiska na tipku.

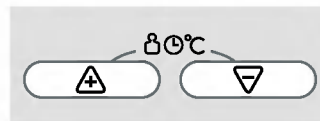

Pečenje na GRILLU (ROŠTILJU)

Slijedećim primjerom pokazat ću vam kako koristiti grill (roštilj) za pripremu hrane za 12 minuta i 30 sekundi.



Ovaj model ima klizni grijač, tako da predgrijavanje nije potrebno.

Ova funkcija omogućava da hranu brzo zarumenite i hruskavo ispržite.

Metalna posuda se treba postaviti između staklenog pladnja i rešetke pri uporabi roštilja.

Stalak za roštilj (visoki stalak) se mora upotrebljavati pri uporabi roštilja

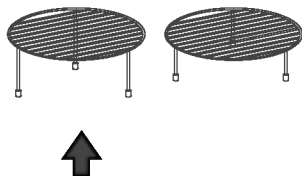

Provjerite **jeste** li pećnicu ispravno instalirali prema uputama navedenim **u** prethodnom dijelu priručnika.

Pritisnite **STOP/CANCEL**.



Pritisnite **GRILL**.



Odaberite vrijeme kuhanja.

Pritisnite **10 MIN** jedanput.

Pritisnite **1 MIN** dvaput.

Pritisnite **10 SEC** tri puta.



Pritisnite **START**.

Kada kuhate, možete koristiti dugme **VIŠE ILI MANJE** da produžite ili skratite vrijeme kuhanja.



Konvekcijsko Kuhanje

Slijedećim primjerom pokazat ću vam kako pećnicu ugrijati na temperaturu od 230 °C.



Konvekcijska pećnica ima temperaturu u rasponu od 40 °C i 100°C – 230°C (180°C je automatski odabrana temperatura ukoliko se odabere konvekcijsko kuhanje).

Pećnica ima temperaturu održavanja hrane toplom od 40°C. Morat ćete pričekati da se pećnica ohladi jer ne možete koristiti ovu funkciju ako je temperatura pećnice iznad 40°C.

Vašoj pećnici će trebati par minuta da dostigne odabranu temperaturu.

Kada je točna temperatura dostignuta, vaša pećnica će se oglasiti BIP tonom da vas obavijesti o postignutoj korektnoj temperaturi. Možete staviti hranu u pećnicu: recite svojoj pećnici da krene sa kuhanjem.

Pritisnite **SOP/CANCEL**.



Pritisnite **CONVECTION**.



Odaberite vrijeme kuhanja.

Pritisnite **10 MIN** dvaput.
Pritisnite **1 MIN** pet puta.

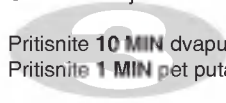

Pritisnite **START**

Kod kuhanja možete koristiti tipke + / - za produžavanje ili skraćivanje vremena kuhanja.

Pazite kako vadite hranu iz pećnice jer će posuda biti vruća!



U slijedećem primjeru pokazat ću vam kako da prvo predgrijete pećnicu i nakon toga skuhate hranu na temperaturi od 230°C za 50 minuta.

Kombinirano Kuhanje



Ukoliko sami ne odredite temperaturu, vaša pećnica će automatski odrediti 180 °C. Temperatura kuhanja se može promijeniti pritiskom na MORE ili LESS dugme.

Stalak za konvekcijско kuhanje (niski stalak) se mora koristiti prilikom konvekcijskog kuhanja.

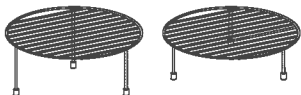

2. Za kuhanje.

Pritisnite **STOP/CLEAR**.



Pritisnite **CONVECTION**.



Pritisnite **MORE** pet puta da bi odabrali '230°C'.



Pritisnite **10 MIN** pet puta.

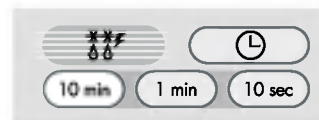

Pritisnite **START**

Dok kuhate, možete koristiti MORE ili LESS da bi produžili ili skratili vrijeme kuhanja.



Kombinirano Kuhanje

Slijedećim primjerom pokazat ću vam kako da programirate vašu pećnicu na 360W, te istovremeno koristite grill (roštilj) za pripremu hrane od 25 minuta.



Vaša pećnica ima mogućnost kombiniranog kuhanja što vam omogućava da kuhate grijačem ili mikrovalno istovremeno ili naizmjenično. To znači da će vam u principu trebati manje vremena da skuhate hranu.

Možete pećnicu ugoditi na tri nivoa mikro snage (180, 360 i 540) u kombiniranom kuhanju.

1. GRILL KOMBINACIJA

Pritisnite **STOP/CLEAR**.



Pritisnite **COMBI**

Pritisnite **GRILL**



Pritisnite **MICRO** dva puta da biste odabrali snagu od 360.



Namjestite vrijeme kuhanja.

Pritisnite **10 MIN** dva puta.

Pritisnite **1 MIN** pet puta.



Pritisnite **START**

Dok kuhate, možete koristiti **MORE** ili **LESS** da bi produžili ili skratili vrijeme kuhanja.

Budite pažljivi kada vadite hranu iz pećnice jer će posuda biti vruća.



U slijedećem primjeru pokazat ću vam kako da programirate pećnicu sa: mikro snagom od 360, te na konvekcijsku temperaturu od 200°C za kuhanje od 25 min.

Kombinirano Kuhanje



Vaša pećnica ima mogućnost kombiniranog kuhanja što vam omogućava da kuhate grijačem ili mikrovalno istovremeno ili naizmjenično. To znači da će vam u principu trebati manje vremena da skuhate hranu.

2. KONVEKCIJA KOMBINACIJA.

Pritisnite **STOP/CLEAR**.



Pritisnite **COMBI**.
Pritisnite **CONVECTION**.

Pritisnite **MORE** dva puta za konvekcijsku temperaturu od 200°C.



Pritisnite **MORE** pet puta da bi odabrali '230°C'.



Pritisnite **10 MIN** pet puta.

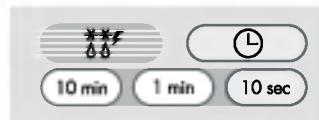

Pritisnite **START**

Dok kuhate, možete koristiti **MORE** ili **LESS** da bi produžili ili skratili vrijeme kuhanja.



Automatsko Odmrzavanje



Pećnica ima četiri različita stupnja odmrzavanja: **MESO**, **PERAD**, **RIBA** i **KRUH**; svaka kategorija ima drugačije podešenu snagu. Pritiskanjem tipke **AUTO DEFROST (odmrzavanje)** podešava se različita postavka.

Kategorija	Pritisnite DEFROST
MESO	1 put
PERAD	2 puta
RIBA	3 puta
KRUH	4 puta

Temperatura i kompaktnost hrane su različite. Preporučamo da hranu prije početka kuhanja provjerite. Posebnu pozornost obratite na velike komade mesa i peradi, a neke namirnice nemojte do kraja odmrznuti prije upotrebe. Na primjer, riba je gotova tako brzo da ju je ponekad bolje početi kuhati dok je još malo zamrznuta. Program BREAD (kruh) je dobar za odmrzavanje malih namirnica kao što su peciva ili mali hljepčići. Potrebno je ipak nešto vremena da se i sredina odmrzne. Navodimo primjer kako odmrznuti smrznutu perad od 1,4kg.

Pritisnite **STOP/CLEAR**.

Izvažite hranu koju želite odmrznuti. Provjerite jeste li skinule sve metalne kopče ili trake; stavite hranu u pećnicu i zatvorite vrata.



Dvaput pritisnite **AUTO DEFROST** kako biste odabrali stupanj odmrzavanja za **PERAD**.

Na zaslonu će se pojaviti "def2".



Unesite **težinu** smrznute hrane koju želite odmrznuti.

Pritisnite **MORE** četrnaest puta kako bi unijeli vrijednost od 1,4 kg.

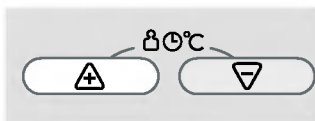

Pritisnite **START**.



Tijekom odmrzavanja pećnica će se oglasiti zvučnim signalom "BIP". Tada otvorite vrata, okrenite hranu i razdvojite komade kako bi se jednakomjerno odmrznuli. Maknite sve dijelove koji su odmrznuti ili ih zaštitite kako bi se dalje polako odmrzavali.

Nakon provjeravanja zatvorite vrata i pritisnite **START** kako bi nastavili s odmrzavanjem.

Pećnica neće prestati odmrzavati (čak i nakon zvučnog signala) ako su vrata zatvorena.

ODMRZAVANJE NAMIRNICA

- Hrana koju treba odmrznuti trebala bi biti u odgovarajućim posudama za korištenje u mikrovalnoj pećnici i stavlja se nepokrivena na stakleni rotirajući pladanj.
- Ako je potrebno, zaštitite male površine mesa ili peradi glatkom aluminijskom folijom. Time se sprječava zagrijavanje tankih površina tijekom odmrzavanja.
- Pazite da folije ne dodiruje stjenke pećnice.
- Razdvojite komade, npr. mljeveno meso, odreske, kobasice i šunku čim prije.
- Kad čujete zvučni signal "BIP" izvadite hranu iz pećnice, okrenite je i vratite u pećnicu. Pritisnite start za nastavak odmrzavanja. Na kraju programa, izvadite hranu iz pećnice, pokrijte je folijom i ostavite da se potpuno odmrzne.
- Kako bi potpuno odmrznuli, npr. velike komade mesa ili cijelu perad **OSTAVITE** ih na sobnoj temperaturi najmanje 1 sat prije kuhanja.

Kategorija	Dozvoljena težina	Posuda	Namirnica
Meso Perad Riba	0,1 – 4,0kg	Posuđe za mikrovalnu pećnicu (plitki tanjur)	<p>Meso Mljeveno meso, filei, meso narezano na kockice, odrezak Sirloin, meso za pečenje u komadu i u posudama s poklopcem, pljeskavice, mesne rolade, kotleti (2cm) Okrenite ih kad začujete "BIP". Nakon odmrzavanja ostavite da odstoje 5 – 15 minuta.</p> <p>Perad Cijelo pile, bataci, prsa, pureća prsa (manja od 2,0kg) Okrenite ih kad začujete "BIP". Nakon odmrzavanja ostavite da odstoje 20 – 30 minuta.</p> <p>Riba Filei, odresci, cijele ribe, plodovi mora Okrenite ih kad začujete "BIP". Nakon odmrzavanja ostavite da odstoje 10 – 20 minuta.</p>
Kruh	0,1 – 0,5kg	Papirnati ubrus ili plitki tanjur	Šnite kruha, pecivo, francuski kruh, itd.

Brzo Odmrzavanje

Ovu funkciju koristite za odmrzavanje samo 0,5kg smrznutog mljevenog mesa.
Bit će potrebno i nešto vremena da se odmrzne sredina.



Vaša pećnica ima mogućnost brzog odmrzavanja (MEAT).

Pritisnite **STOP/CLEAR**.

Izvažite hranu koju želite odmrznuti. Provjerite jeste li skinule sve metalne kopče ili trake; stavite hranu u pećnicu i zatvorite vrata.



Pritisnite **DEFROST** pet puta i na zaslonu će se pojaviti "dEF5".

Pritisnite **START**.



Tijekom odmrzavanja pećnica će se oglasiti zvučnim signalom "BEEP". Tada otvorite vrata, okrenite hranu i razdvojite komade kako bi se jednakomjerno odmrznuli. Maknite sve dijelove koji su odmrznuti ili ih zaštitite kako bi se dalje polako odmrzavali.

Nakon provjeravanja zatvorite vrata i pritisnite **START** kako bi nastavili s odmrzavanjem.

Pećnica neće prestati odmrzavati (čak i nakon zvučnog signala) ako su vrata zatvorena.

VODIČ ZA BRZO ODMRZAVANJE

Ovu funkciju koristite za brzo odmrzavanje mljevenog mesa.

Meso potpuno izvadite iz omota. Stavite meso na tanjur namijenjen korištenju u mikrovalnoj pećnici. Nakon zvučnog signala izvadite meso iz pećnice, okrenite ga i ponovno vratite u pećnicu. Pritisnite start za nastavak odmrzavanja. Na kraju programa izvadite meso iz mikrovalne pećnice pokrijte ga folijom i pustite da stoji 5 – 15 minuta da se potpuno odmrzne.

Kategorija	Dozvoljena težina	Posuda	Namirnica
Mljeveno meso	0,5kg	Posuđe za mikrovalnu pećnicu (plitki tanjur)	Mljeveno meso Okrenite kad začujete "BIP". Nakon odmrzavanja ostavite da odstoji 5 – 15 minuta.

Automatsko Kuhanje

Sljedećim primjerom pokazat ću vam kako pripremiti pola kilograma krumpira pečenog u ljusci.



AUTOMATSKO KUHANJE

omogućuje vam da većinu omiljene hrane pripremite jednostavno, tako da odaberete vrstu hrane i unesete njenu težinu.

Pritisnite **STOP/CANCEL**.



Pritisnite **AUTO COOK** poželjne vrste hrane, u ovom slučaju pritisnite jednom Krumpir u ljusci, Riža/Tijesto. "Ac – 1" će se pojaviti na ekranu

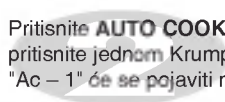

Odaberite željenu težinu krumpira u ljusci. Pritisnite **MORE** pet puta da bi upisali 0,5kg.

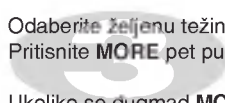

Ukoliko se dugmad **MORE/LESS** pritisnu i drže, težina će se brzo povećati /smanjiti

Pritisnite **START**



FUNKCIJA	KATEGORIJA	DOZVOLJENA TEŽINA	PRIBOR	TEMP. HRANE	UPUTE																	
Automatsko kuhanje	Svježe Povrće (Ac 1)	0,1 kg – 1,0 kg	Metalni pladanj	Sobna temperatura	<p>Odaberite krumpire srednje veličine od 200 – 220g. Operite i posušite krumpir. Probušite viljuškom na nekoliko mjesta. Krumpir poslažite na metalni pladanj. Ugodite težinu i pritisnite start. Nakon kuhanja uklonite krumpire iz pećnice. Ostavite ih da odstoje pokriveni folijom 5 minuta. PAŽNJA: Grill i okolina pećnice će se jako UGRIJATI. Koristite rukavice za pećnicu.</p>																	
	Riža/tjestenina (Ac 2)	0,1 kg – 0,3 kg	Zdjela za kuhanje u mikrovalnoj pećnici	Sobna temperatura	<p>Operite rižu i stavite rižu i ključalu vodu sa ¼ do 1 čajne žlice soli u duboku i veliku zdjelu.</p> <table border="1" data-bbox="831 381 1345 482"> <thead> <tr> <th colspan="2">Težina</th> <th>100g</th> <th>200g</th> <th>300g</th> <th>Poklopac</th> </tr> </thead> <tbody> <tr> <td rowspan="2">Voda</td> <td>Riža</td> <td>250ml</td> <td>350ml</td> <td>480ml</td> <td>Da</td> </tr> <tr> <td>Tjestenina</td> <td>300ml</td> <td>600ml</td> <td>900ml</td> <td>Ne</td> </tr> </tbody> </table> <p>**Riža – nakon kuhanja neka odstoje pokrivena oko 5 minuta ili dok se voda nije upila. **Tjestenina – Za vrijeme kuhanja, promiješajte nekoliko puta. Nakon kuhanja, neka odstoje 1 do 2 minute. Isperite tijesto sa hladnom vodom.</p>	Težina		100g	200g	300g	Poklopac	Voda	Riža	250ml	350ml	480ml	Da	Tjestenina	300ml	600ml	900ml	Ne
	Težina		100g	200g	300g	Poklopac																
	Voda	Riža	250ml	350ml	480ml	Da																
		Tjestenina	300ml	600ml	900ml	Ne																
Svježe Povrće (Ac 3)	0,2 kg – 0,8 kg	Zdjela za kuhanje u mikrovalnoj pećnici	Sobna temperatura	<p>Povrće stavite u zdjelu za mikrovalnu pećnicu. Dodajte vodu. Pokrijte. Nakon kuhanja, promiješajte i pustite da odstoje. Dodajte količinu vode koja odgovara količini povrća. ** 0,2 kg - 0,4 kg : 2 jušne žlice ** 0,5 kg – 0,8 kg : 4 jušne žlice</p>																		
Smrznuto Povrće (Ac 4)	0,2 kg – 0,8 kg	Zdjela za kuhanje u mikrovalnoj pećnici	Smrznuto	<p>Povrće stavite u zdjelu za mikrovalnu pećnicu. Dodajte vodu. Pokrijte. Nakon kuhanja, promiješajte i pustite da odstoje. Dodajte količinu vode koja odgovara količini povrća. ** 0,2 kg - 0,4 kg : 2 jušne žlice ** 0,5 kg – 0,8 kg : 4 jušne žlice</p>																		
Ohladna Pizza (Ac 5)	0,2 kg – 0,4 kg	Niski stalak i metalni pladanj	Ohladna u hladnjaku	<p>Ova funkcija namijenjena je podgrijavanju ostataka hladne pizze. Rashlađenu pizzu stavite na rešetku iznad metalnog pladnja. Nakon pripreme odmah izvadite hranu i ostavite da stoji 2 – 3 minute.</p>																		

FUNKCIJA	KATEGORIJA	DOZVOLJENA TEŽINA	PRIBOR	TEMP. HRANE	UPUTE
Automatsko kuhanje	Smrznuta Pizza (Ac 6)	0,1kg – 0,5kg	Niski stalak i metalni pladanj	Smrznuto	Ova funkcija je za pripremanje smrznute pizze. Uklonite pakovanje i stavite pizzu na niski stalak preko metalnog pladnja. Nakon pripreme ostavite da odstoji 1 – 2 minute.
	Pomfrit (Ac 7)	0,2kg – 0,4 kg	Niski stalak i metalni pladanj	Smrznut	Smrznuti krumpir raširite po metalnom stalku na niskom pladnju. Da bi se najbolje ispekao treba ga peći samo u jednom sloju. Na kraju ga izvadite iz pećnice i ostavite da stoji 1 – 2 minute.
	Gratinirano (Ac 8)	0,5kg – 1,2kg	Niski stalak i metalni pladanj	Sobna temperatura	<p>Upotrijebite ovo dugme da bi pripravljali domaća gratinirana jela. Stavite hranu na niži stalak preko metalnog pladnja</p> <p>«Gratinirani krumpir» Sastojci 400g krumpira 100g luka (tanko narezanog) 2/3 jušne žlice putra 3 narezana komada slanine 350g bijelog umaka 80g naribanog mozzarella sira sol, crni biber</p> <p>(Bijeli umak) 3 jušne žlice putra, 5 juših žlica brašna, 2 ½ šalice mlijeka Stavite putar u veliku zdjelu. Uključite mikrovalnu pećnicu na HIGH dok se putar ne otopi. Dodajte brašno i uključite mikrovalnu pećnicu na dodatne 2 minute na HIGH. Dodajte mlijeko, sol i crni biber. Uključite mikrovalnu pećnicu na 15 minuta. (Nekoliko puta promiješajte za vrijeme kuhanja).</p> <p>Metoda</p> <ol style="list-style-type: none"> 1. Pecite krumpir sa funkcijom Krumpir u ljusci (Jacket Potato). Nakon toga oljuštite i narežite na male kriške. Dodajte sol, biber. 2. Pomiješajte luk i putar u zdjeli. Uključite mikrovalnu pećnicu na 2 minute. 3. Stavite jednu trećinu bijelog umaka u posudu u kojoj ćete poslužiti jelo. Dodajte krumpire, luk i slaninu. Prekrijte ostatkom bijelog umaka. 4. Stavite sir odozgora. Postavite posudu na niski stalak preko metalnog pladnja. Nakon kuhanja ostavite da stoji 2 – 3 minute.

U slijedećem primjeru pokazat ću vam kako da ispečete 1,4kg govedine.

Automatsko Pečenje



Automatsko pečenje (**AUTO ROAST**) vam omogućava da jednostavno pripravite vašu najomiljeniju hranu tako što ćete odabrati vrstu i težinu hrane.

Pritisnite **STOP/CANCEL**.



Pritisnite **AUTO ROAST** jednom da bi izabrali **ROAST BEEF**.
"Ar 1" će se pojaviti na zaslonu

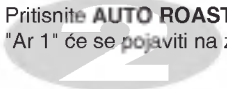

Odaberite željenu težinu govedine.
Pritisnite **MORE** deset puta da bi odabrali '1,4kg'.

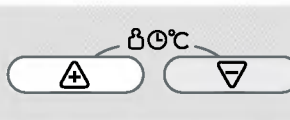
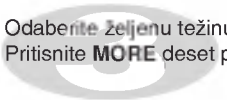

Pritisnite **START**
Dok kuhate, možete koristiti **MORE** ili **LESS** da bi produžili ili skratili vrijeme kuhanja.

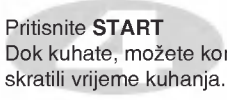

UPUTE ZA AUTOMATSKO PEČENJE

FUNKCIJA	KATEGORIJA	DOZVOLJENA TEŽINA	PRIBOR	TEMP. HRANE	UPUTE
Automatsko pečenje	Pečena govedina (Ar 1)	0,5 – 1,5 kg	Niski stalak i metalni pladanj	Ohlađeno u hladnjaku	Premažite govedinu otopljenim margarinom ili putrom. Stavite na niski stalak preko metalnog pladnja. Kada začujete zvuk «BIP», okrenite meso. Pritisnite ponovo start da nastavite sa kuhanjem. Nakon kuhanja ostavite da odstoji pokriveno folijom 10 minuta.
	Pečena svinjetina (Ar 2)	0,5 – 1,5 kg	Niski stalak i metalni pladanj	Ohlađeno u hladnjaku	Premažite svinjetinu otopljenim margarinom ili putrom. Stavite na niski stalak preko metalnog pladnja. Kada začujete zvuk «BIP», okrenite meso. Pritisnite ponovo start da nastavite sa kuhanjem. Nakon kuhanja ostavite da odstoji pokriveno folijom 10 minuta.
	Piletina (Ar 3)	0,2 – 0,8 kg	Visoki stalak i metalni pladanj	Ohlađeno u hladnjaku	Operite i osušite kožu. Premažite batkove otopljenim margarinom ili putrom. Stavite na visoki stalak preko metalnog pladnja. Kada začujete zvuk «BIP», okrenite meso. Pritisnite ponovo start da nastavite sa kuhanjem. Nakon kuhanja ostavite da odstoji pokriveno folijom 2 - 5 minuta.
	Cijelo pile (Ar 4)	0,8 – 1,5 kg	Niski stalak i metalni pladanj	Ohlađeno u hladnjaku	Operite i osušite kožu. Premažite batkove otopljenim margarinom ili putrom. Stavite na visoki stalak preko metalnog pladnja. Kada začujete zvuk «BIP», okrenite meso. Pritisnite ponovo start da nastavite sa kuhanjem. Nakon kuhanja ostavite da odstoji pokriveno folijom 2 - 5 minuta.

Važne upute za sigurnost

Pročitaj pažljivo i čuvaj za buduću pomoć

1. Ne pokušavajte sami podešavati ili popravljati vrata, kontrolnu ploču, prekidače sigurnosnog sistema zatvaranja ili bilo koji drugi dio pećnice. Opasno je za svakoga da pokušava izvesti bilo kakvu vrstu popravka koja uključuje skidanje bilo kakvog poklopca koji štiti od izlaganja mikrovalnoj energiji. Popravke trebaju vršiti samo osobe za to osposobljene i ovlaštene.
2. Ne uključujte pećnicu dok je prazna. Tijekom neupotrebljavanja najbolje je u pećnici ostaviti čašu vode. Voda će upiti svu mikrovalnu energiju ukoliko se pećnica slučajno uključi.
3. Ne sušite odjeću u mikrovalnoj pećnici. Ukoliko predugo bude unutra, odjeća će pougljeniti i izgorjeti.
4. Ne kuhajte i ne zagrijavajte hranu umotanu u papir, ukoliko vaša knjiga s uputama za spravljanje hrane u mikrovalnoj pećnici ne sadrži upute za hranu.
5. Umjesto papirnatih ubrusa za potrebe mikrovalne pećnice ne koristite novinski papir.
6. Ne upotrebljavajte drvene posude. Mogle bi se zagrijati i pougljeniti. Ne upotrebljavajte keramičke posude s metalnim (zlatnim ili srebrnim) rubovima. Uklonite metalne vrpce. Metalni predmeti mogli bi se napuniti električnom, što može prouzrokovati ozbiljnu štetu.
7. Ne stavljajte kuhinjske krpe, maramice ili bilo koje druge predmete između vrata i prednjih rubova pećnice, jer to može prouzrokovati otjecanje mikrovalne energije.
8. Ne upotrebljavajte proizvode od recikliranog papira jer mogu sadržavati nečistoće koje mogu prouzrokovati iskre i/ili plamen tijekom spravljanja hrane.
9. Ne uranjajte rotirajući pladanj u vodu neposredno nakon upotrebe. Mogao bi se oštetiti ili puknuti.
10. Manje količine hrane zahtijevaju manje vremena za kuhanje ili podgrijavanje. Ukoliko ih se ostavi na propisano vrijeme za veće količine, moglo bo doći do pregrijavanja i zagorijevanja.
11. Pazite da pećnicu postavite tako da su joj prednja vrata udaljena najmanje 8cm od ruba površine na koju je stavljena, kako bi se izbjegli slučajni padovi uređaja.
12. Prije spravljanja voća i povrća, napravite rupice na njihovoj koži.
13. Ne kuhajte jaja u ljusci. Unutar jaja može doći do nakupljanja pritiska i jaje se može raspuknuti.
14. Ne pokušavajte prženje u pećnici.
15. Prije spravljanja ili odmrzavanja hrane, s nje uklonite plastične omotače. Ipak, u nekim slučajevima hrana treba biti prekrivena plastičnim slojem, pri podgrijavanju ili kuhanju, kako je navedeno u knjizi s uputama za spravljanje hrane u mikrovalnoj pećnici.
16. Ukoliko su vrata pećnice ili dijelovi za hermetičko zatvaranje vrata oštećeni, pećnica se ne smije upotrebljavati dok je ne popravi osoba kvalificirana za to.
17. Primijetite li dim, isključite pećnicu i iskopčajte kabel iz utičnice, te ostavite vrata pećnice zatvorena, kako bi se spriječilo širenje mogućeg plamena.
18. Podgrijavate li ili spravlimate hranu u posudama od plastike, papira ili ostalog zapaljivog materijala za jednokratnu uporabu, češće provjeravajte stanje u pećnici zbog mogućeg zapaljenja.
19. Djeca bez nadzora smiju koristiti pećnicu samo ako su dobila odgovarajuće upute za sigurno rukovanje i ako su razumjela opasnosti nepravilnog rukovanja.
20. Tekućine i ostale namirnice ne smiju se zagrijavati u poklopljenim posudama jer bi moglo doći do eksplozije.

UPOZORENJE

Pazite da ste vrijeme spravljanja pravilno podesili jer bi prekuhavanje moglo dovesti do PLAMENA i velike ŠTETE u PEĆNICI.

Mikrovalno sigurno Posuđe

Nikada ne koristite metalne posuđe ili posuđe s metalnim rubom u vašoj mikrovalnoj pećnici.

Mikrovalovi ne mogu prodrijeti u metal. Odbijaju se od metalnih predmeta u pećnicu i stvaraju elektricitet, uznemirujuću pojavu koja nalikuje bljeskanju munje.

Većina posuđa koje nije od metala ali je otporno na toplinu može se upotrebljavati u mikrovalnoj pećnici. Ipak, neko posuđe može sadržavati materijale koji nisu pogodni za mikrovalnu pećnicu. Ukoliko niste sigurni je li neko posuđe odgovarajuće za upotrebu u mikrovalnoj pećnici, postoji jednostavan način kako da to saznate.

Spornu posudu stavite u mikrovalnu pećnicu, a do nje stavite čašu vode. Podesite mikrovalove na JAKO na 1 minutu. Ukoliko se voda zagrije a posuda ostane hladna, znači da je odgovarajuća za upotrebu u mikrovalnoj pećnici. Ukoliko se, pak, voda ne zagrije, ali se zato posuda zagrije, znači da posuda upija mikrovalove i nije odgovarajuća za upotrebu u mikrovalnoj pećnici. Sigurno kao dio svoje kuhinjske opreme imate mnogo posuda koje su odgovarajuće za upotrebu u mikrovalnoj pećnici. Samo pročitajte sljedeći popis.

Tanjuri

Mnogo vrsta tanjura je odgovarajuće za upotrebu u mikrovalnoj pećnici. Ukoliko niste sigurni, pročitajte dio priručnika koji vam opisuje mikrovalni test.

Staklene posude

Posude od vatrostalnog stakla su odgovarajuće za upotrebu u mikrovalnoj pećnici. U to spadaju sve vrste staklenog posuđa namijenjenog za pećnice. No ne upotrebljavajte osjetljivo stakleno posuđe, na primjer čaše za vino, jer bi se moglo raspuknuti kako se hrana bude zagrijavala.

Plastične posude za hranu

Ove posude mogu se koristiti za hranu koja će se na brzinu podgrijati. Ali ne upotrebljavajte ih za duže spravljanje hrane u mikrovalnoj pećnici, jer bi vruća hrana mogla rastopiti plastiku.

Papir

Papirnati tanjuri i posude prikladni su za upotrebu u mikrovalnoj pećnici po uvjetom da je vrijeme spravljanja kratko i da se hrana spravlja s malo masnoća i vlage. Papirnati ubrusi vrlo su korisni za zamatanje hrane i oblaganje pekača u kojima se spravlja masna hrana, ako što je slanina. Općenito, izbjegavajte obojeni papir jer bi boja mogla pustiti. Neki proizvodi od recikliranog papira mogu sadržavati nečistoće koje mogu prouzrokovati iskre ili plamen tijekom spravljanja hrane u mikrovalnoj pećnici.

Plastične vrećice

Ako su rađene baš za spravljanje hrane, plastične vrećice prikladne su za kuhanje u mikrovalnoj pećnici. Ipak, na vrećici napravite otvor tako da para može izaći kroz njega. U mikrovalnoj pećnici nikada ne upotrebljavajte obične plastične vrećice, jer bi se mogla rastopiti ili pući.

Plastično posuđe prikladno za mikrovalnu pećnicu

Dostupno je mnogo oblika i veličina posuđa prikladnog za mikrovalnu pećnicu. Vjerojatno za mikrovalnu pećnicu možete upotrijebiti većinu posuđa kojeg već posjedujete, što je bolje nego ulaziti u nove troškove za dodatno posuđe.

Grnčarija, zemljano posuđe i keramika

Posuđe od ovih materijala uglavnom je posuđa prikladno za mikrovalnu pećnicu, ali trebalo bi se ipak prije provjeriti.

OPREZ

Neko posuđe s visokim sadržajem željeza ili drugog metala nije prikladno za mikrovalnu pećnicu.

Provjerite posuđe prije upotrebe u mikrovalnoj pećnici.

Karakteristike hrane i Mikrovalno kuhanje

Pripazite na hranu

Recepti u ovoj knjizi sastavljeni su s velikom pažnjom, ali vaš uspjeh u pripremanju hrane ovisi o tome koliko pazite na hranu dok je pripremate. Uvijek pazite na hranu za vrijeme spravljanja. Vaša mikrovalna pećnica opremljena je žaruljicom koja se automatski uključuje kada pećnica započinje raditi tako da možete vidjeti unutra i provjeriti kako napreduje spravljanje hrane. Upute u receptima za okretanje i miješanje hrane trebale bi se shvatiti kao minimalne preporuke. Ukoliko vam se čini da se hrana kuha ili peče neravnomjerno, jednostavno prilagodite tome svoje postupke kako biste ispravili problem.

Faktori koji utječu na vrijeme spravljanja hrane u mikrovalnoj pećnici

Mnogo je faktora koji utječu na vrijeme spravljanja hrane. Temperatura sastojaka koji se koriste u određenom jelu uvelike utječe na vrijeme spravljanja. Na primjer, kolač rađen s hladnim maslacem, mlijekom i jajima duže će se peći nego kolač rađen s tim istim sastojcima ali sobne temperature. Recepti u ovoj knjižici pružaju velik raspon vremena za spravljanje hrane. Općenito, primijetite ćete da pri odabiru najkraćeg vremena pripremanja, hrana može biti nedovoljno kuhana ili pečena., tako da ćete ponekad poželjeti hranu pripremati čak i duže od maksimalne preporuke, prema vlastitim željama. Misao vodilja ove knjižice za recepte je da je bolje biti konzervativan u preporukama i određivanjima vremena za pripremanje hrane. Prekuhana ili prepečena hrana upropaštena je hrana. Neki recepti, naročito oni za kruh, kolače i složenice, preporučuju da se hrana izvadi iz pećnice dok još nije sasvim kuhana. To nije pogreška. Kada tu hranu ostavite da odstoji, i ako je pokrijete, ona će i dalje nastaviti proces pečenja ili kuhanja izvan pećnice, jer vrućina koja je pri vađenju bila na vanjskim dijelovima hrane postupno putuje u unutrašnjost. Ukoliko se hrana ostavi u pećnici da se skuha do kraja, površinski dijelovi mogli bi izgorjeti. S vremenom ćete naučiti procjenjivati vrijeme spravljanja različitih namirnica.

Gustoća hrane

Lagana, porozna hrana kao što su kolači ili kruh brže se pripremljavaju nego teška, gusta hrana kao pečenje i složenici. Pripazite pri spremanju porozne hrane da vanjski rubovi ne postanu suhi i tamni.

Visina hrane

Gornji dio visoke hrane, naročito pečenja, brže će se ispeći od donjeg dijela. zato je dobro hranu tijekom pečenja nekoliko puta okretati.

Vlažnost hrane

Obzirom za vrućina mikrovalne pećnice isparava i isušuje vlagu, relativno suha hrana poput nekih vrsta povrća trebala bi se ili prskati tijekom samog pečenja ili pokriti kako bi zadržala vlažnost.

Kosti i masnoća hrane

Kosti provode vrućinu i masnoća se brže zagrijava nego meso. Treba se voditi računa pri kuhanju ili pečenju mesa s kosti i masnoćom, kako se ne bi skuhalo ili ispekli neravnomjerno.

Količina hrane

Broj mikrovalova u vašoj pećnici konstantan je bez obzira na količinu hrane koju spravlimate. Stoga, što je više hrane u pećnici, to će duže vremena trebati da bude gotova. Vrijeme kuhanja ili pečenja smanjite za najmanje jednu trećinu prilikom smanjenja recepta na pola.

Oblik hrane

Mikrovalovi ulaze oko 2,5cm u hranu, a unutrašnjost debelih namirnica kuha se ili peče tako što vrućina izvana putuje prema unutra. Izvanjski dio namirnice kuha se ili peče mikrovalnom energijom, ostatak namirnice kuha se ili peče sprovedenom energijom. Najgori mogući oblik namirnice za mikrovalnu pećnicu jest debeli kvadrat. Kutovi će izgorjeti puno prije nego li se središte uopće ugrije. Okrugle tanje namirnice i namirnice u ostalim oblicima sasvim se uspješno spravljavaju u mikrovalnoj pećnici.

Prekrivanje

Poklopci zaustavljaju vrućinu i paru u posudi što prouzrokuje brže kuhanje i pečenje hrane. Upotrebljavajte poklopce sa savijenim rubovima kako bi se spriječilo proljevanje.

Dodavanje boje hrani

Pečenje, perad ili šunka dobit će smeđu boju bez dodataka samo ako se spravljavaju 15 minuta duže. Crvena paprika, na primjer, ili preljevi poput Worcestershire umaka mogu se primijeniti na odrescima, mesnim okruglicama piletini i ostalim namirnicama koje se kraće peku. Originalni okus hrane ne bi se trebao promijeniti dodate li malu količinu umaka ili drugih pojačivača boje.

Prekrivanje masnim papirom

Masni papir pomaže da hrana zadrži toplinu. Ali je slabiji od poklopca, pa može isušiti.

Premještanje i slaganje

Namirnice poput pečenih krumpira, malih kolača i slično ravnomjernije će se zagrijavati na jednakoj udaljenosti, ako je posloženi u krug. Ne stavljajte namirnice jednu na drugu.

Karakteristike hrane i Mikrovalno kuhanje

Miješanje

Miješanje je jedna od najvažnijih tehnika rada s mikrovalovima. Prilikom konvencionalnog načina spravljanja hrane hrana se miješa kako bi se usitnila. No prilikom spravljanja hrane putem mikrovalova, miješanje služi za raspoređivanje topline. Uvijek miješajte izvana prema centru, jer se hrana izvana najprije ugrije.

Preokretanje

Velike, visoke namirnice poput cijelog pileta trebaju se okretati tako kako bi se omogućilo ravnomjerno pečenje. Dobro je malo razrezati namirnice.

Stavljanje debljih komada prema vanjskom rubu

Obzirom da mikrovalove privlači vanjski dio namirnice, dobro je staviti deblje komade mesa, peradi i ribe prema vanjskom rubu pekača. Na taj način će deblje namirnice dobiti velik dio energije i hrana će se ravnomjerno ispeći.

Zaštićivanje

Komadi aluminijske folije (koja zaustavlja mikrovalove) mogu se staviti preko rubova kvadratnih namirnica kako bi se spriječilo prepečenje. No ne koristite previše folije jer bi mogla izazvati iskrenje unutar pećnice.

Podizanje

Debele ili guste namirnice moguće je podignuti kako bi donji i središnji dijelovi namirnice mogli upiti mikrovalove.

Probadanje

Namirnice u ljuskama, koži, školjkama ili membrani mogle bi se raspuknuti u pećnici ako prije spravljanja nisu probodene. U te namirnice spadaju zumanjci i bjelanjci jaja, školjke i cijelo voće i povrće.

Provjeravanje je li dovoljno kuhano ili pečeno

Hrana se u mikrovalnoj pećnici spravlja brzo, tako da je neophodna česta provjera. Neke namirnice treba ostaviti da se skuhamo ili ispeku do kraja, ali neke treba izvaditi dok još nisu sasvim kuhane ili pečene i ostaviti ih da se do kraja skuhamo ili ispeku tijekom vremena stajanja. Unutrašnja temperatura namirnica može biti od 3°C do 15°C tijekom stajanja.

Vrijeme stajanja

Ostavite hranu da odstoji 3-10 minuta nakon što je izvadite iz mikrovalne pećnice. Prekrijte je kako bi zadržala toplinu, osim ako je želite isušiti (recimo neke kolačiće). Vrijeme stajanja pomaže da se hrana do kraja ispeče ili skuha te da se okus upije i razvije.

Kako čistiti pećnicu

1 Održavanje čistoće unutrašnjosti pećnice

Mrvice i prolivena hrana lijepit će se za stjenke pećnice i na brtvnim površinama. Odmah ih obrišite vlažnom krpom. Mrvice i prolivena hrana upijaju mikrovalnu energiju i produljuju vrijeme kuhanja ili pečenja. Vlažnom krpom uklonite mrvice između vrata i okvira. Vrlo je važno da ovaj dio bude čist zbog kvalitetnog zatvaranja vrata. Ne upotrebljavajte abrazivna sredstva za čišćenje. Stakleni podložak možete prati ručno ili u perilici za posuđe.

2 Održavanje čistoće vanjskog dijela pećnice

Čistite vanjštinu pećnice blagom sapunicom i toplom vodom, isperite i osušite suhom tkaninom. Kako biste zaštitili unutrašnje dijelove, voda ne smije dospjeti do ventilacijskih otvora. Za čišćenje kontrolne ploče, otvorite vrata kako biste spriječili slučajno uključivanje pećnice i prebrišite vlažnom krpom te odmah iza toga suhom krpom. Nakon čišćenja pritisnite tipku STOP.

3 Ukoliko se unutar ili izvana vrata pećnice nakupi para, obrišite suhom krpom. To se može dogoditi prilikom rada mikrovalne pećnice u vlažnim uvjetima i ne znači da se dogodio kvar mikrovalne pećnice.

4 Vrata i hermetički zatvarači vrata trebaju uvijek biti čisti. Čistite toplom vodom i sapunicom, te isperite i temeljito osušite.

NE UPOTREBLJAVAJTE ABRAZIVNA SREDSTVA, KAO NA PRIMJER PRAŠAK ZA ČIŠĆENJE ILI ČELIČNE I PLASTIČNE ČETKE ZA RIBANJE.

Metalne dijelove lakše ćete održavati ukoliko ih često prebrišete vlažnom krpom.

Pitanja i Odgovori

P: Što nije u redu ako žaruljica pećnice ne svijetli?

O: Nekoliko je mogućih uzroka tome:

- * Žaruljica je pregorjela
- * Vrata nisu zatvorena.

P: Prilazi li mikrovalna energija kroz prozorčić na vratima?

O: Ne. Metalni prozorčić reflektira energiju u unutrašnjost pećnice. Otvori su načinjeni da propuštaju svjetlost; ne propuštaju mikrovalnu energiju van.

P: Hoće li se mikrovalna pećnica oštetiti ukoliko bude radila na prazno?

O: Da. Nikada je ne uključujte da radi na prazno.

P: Zašto se jaja ponekad raspuknu?

O: Prilikom pečenja jaja, žumanjak se može raspuknuti zbog nakupljene pare u unutrašnjosti membrane žumanjka. Kako biste to spriječili, probodite žumanjak čačkalicom prije spravljanja. Jaja nikada ne kuhajte prije nego probodete njihovu ljusku.

P: Zašto se preporuča da hrana nakon spravljanja kratko odstoji?

O: Vrlo je važno da hrana odstoji?

Pri spravljanju hrane u mikrovalnoj pećnici, sva vrućina ostaje u hrani, ne u pećnici. Dok hrana odstoji omogućit će se jednakomjerno završavanje procesa kuhanja namirnice Dužina vremena ovisi o gustoći hrane.

P: Je li moguće spravljeti kokice u mikrovalnoj pećnici?

O: Da, ukoliko koristite dvije opcije ovdje opisane:

1. Posebne posude za spravljanje kokica u mikrovalnoj pećnici.
2. Kokice već pakirane za spravljanje kokica u mikrovalnoj pećnici, koje sadrže navedeno vrijeme spravljanja i potrebnu jačinu.

SLIJEDITE TOČNE UPUTE SVAKOG PROIZVOĐAČA KOKICA. NE OSTAVLJAJTE PEĆNICU BEZ NADZORA TIJEKOM PRIPRAVLJANJA KOKICA. UKOLIKO SE NE ZAČUJE PUCKETANJE NAKON NAVEDENOG VREMENA, ISKLJUČITE PEĆNICU. PREPEČENJE BI MOGLO PROUZROKOVATI POŽAR.

OPREZ

ZA SPRAVLJANJE KOKICA NIKADA NE KORISTITE SMEDE PAPIRNATE VREĆICE. NIKADA NE POKUŠAVAJTE PONOVRNO ISPEČI ZRNCA KOJA NISU PUKLA.

P: Zašto moja pećnica ne kuha uvijek onako brzo kako je to navedeno u priručniku za mikrovalnu pećnicu?

O: Provjerite još jednom priručnik, kako biste bili sigurni da ste dobro slijedili upute; i vidite što je moglo prouzrokovati razliku u vremenu kuhanja. Navedena vremena kuhanja i podgrijavanja u priručniku samo su prijedlozi koji bi mogli spriječiti prekuhanje... najčešći problem je navikavanje na mikrovalnu pećnicu. Odstupanja u veličini, obliku i težini mogu zahtijevati duže vrijeme kuhanja ili pečenja. Uz svoju vlastitu procjenu i pomoć priručnika provjerite je li hrana dovoljno kuhana ili pečena i odgovara li onoj koju biste spravljeni u konvencionalnoj pećnici ili na konvencionalnom kuhu.

Informacije o napojnom kablju / Tehničke karakteristike

UPOZORENJE:

OVAJ UREĐAJ MORA BITI UZEMLJEN

Žice napojnog kabla obojene su prema sljedećem kodu:

Plava	- Nula
Smeđa	- Faza
Zelena i Žuta	- Zemlja

Ukoliko boje napojnog kabla ne odgovaraju navedenom, postupite prema sljedećem:

Žica obojena PLAVOM bojom treba biti spojena na terminal označen slovom N ili obojen u CRNO.

Žica obojena SMEĐOM bojom treba biti spojena na terminal označen slovom L ili obojen u CRVENO.

Žica obojena ZELENO-ŽUTOM ili ZELENOM bojom treba biti spojena na terminal označen slovom E ili oznakom za uzemljenje .

Ukoliko je napojni kabel oštećen, mora ga zamijeniti proizvođač ili serviser zastupnik ili ovlaštena osoba za servisiranje, kako bi se izbjegla opasnost.

Tehničke specifikacije

		MC-7644A/MC-7644AS
Napon		230V izmjenične struje / 50Hz
Snaga		900W (IEC60705 standard)
Frekvencija mikrovalova		2450 MHz
Vanjske dimenzije		širina 512mm; visina 302mm; dubina 500 mm
Potrošnja energije	Mikrovalovi	1300 W
	Grill (roštilj)	1250 W
	Kombinacija	2650 W
	Konvekcija	1350 W (Max 2550 W)

<English>

Disposal of your old appliance

1. When this crossed-out wheeled bin symbol is attached to a product it means the product is covered by the European Directive 2002/96/EC.
2. All electrical and electronic products should be disposed of separately from the municipal waste stream via designated collection facilities appointed by the government or the local authorities.
3. The correct disposal of your old appliance will help prevent potential negative consequences for the environment and human health.
4. For more detailed information about disposal of your old appliance, please contact your city office, waste disposal service or the shop where you purchased the product.

<Hungarian>

Régi eszközök ártalmatlanítása

1. A termékhez csatolt áthúzott, kerek szeméttároló jel jelöli, hogy a termék a 2002/96/EC EU-direktíva hatálya alá esik.
2. Minden elektromos és elektronikai terméket a lakossági hulladéktól elkülönítve kell begyűjteni, a kormány vagy az önkormányzatok által kijelölt begyűjtő eszközök használatával.
3. Régi eszközeinek megfelelő ártalmatlanítása segíthet megelőzni az esetleges egészségre vagy környezetre ártalmas hatásokat.
4. Ha több információra van szüksége régi eszközeinek ártalmatlanításával kapcsolatban, tanulmányozza a vonatkozó környezetvédelmi szabályokat, vagy lépjen kapcsolatba az üzlettel, ahol a terméket vásárolta.

<Bulgaria>

Изхвърляне на вашия стар уред

1. Когато този символ на задраскана кофа за боклук е поставен върху дадено изделие, това означава, че изделието попада под разпоредбите на Европейска директива 2002/96/EO.
2. Всички електрически и електронни изделия трябва да се изхвърлят отделно от битовите отпадъци, в определени за целта съоръжения, посочени от държавните или местните органи.
3. Правилното изхвърляне на вашия уред ще помогне за предотвратяване на възможни негативни последици за околната среда и човешкото здраве.
4. За по-подробна информация за изхвърлянето на вашия стар уред се обърнете към вашата община, службите за събиране на отпадъци или магазина, откъдето сте купили своя уред.

<Croatia>

Uklanjanje starog aparata

1. Ako se na proizvodu nalazi simbol prekrizane kante za smeće, to znači da je proizvod pokriven europskom direktivom 2002/96/EC.
2. Električni i elektronski proizvodi ne smiju se odlagati zajedno s komunalnim otpadom, već u posebna odlagališta koja je odredila vlada ili lokalne vlasti.
3. Pravilno odlaganje starog proizvoda spremit će potencijalne negativne posljedice po okoliš i zdravlje ljudi.
4. Podrobnije informacije o odlaganju starog proizvoda potražite u gradskom uredu, službi za odlaganje otpada ili u trgovini u kojoj ste kupili proizvod.



LG Electronics Inc.

<Serbian>

X Uklanjanje starih aparata

1. Ako se na proizvodu nalazi simbol prekrížene kante za smeće, to znači da je proizvod u skladu sa evropskom smernicom 2002/96/EC.
2. Električni i elektronski proizvodi ne smeju se odlagati zajedno s komunalnim otpadom, već na posebna mesta koja je odredila vlada ili lokalne vlasti.
3. Ispravno odlaganje starog aparata sprečiće potencijalne negativne posledice za okolinu i zdravlje ljudi.
4. Detaljnije informacije o odlaganju starog aparata potražite u gradskom uredu, komunalnoj službi ili u prodavnici u kojoj ste kupili proizvod.