



# SYSTÈME KARAOKE DVD

## MANUEL D'UTILISATION

MODEL : DKS-6000



**Veillez lire attentivement ce manuel avant d'utiliser votre appareil.**

**Conservez-le pour référence ultérieure.**

**Le design et les spécifications peuvent changer sans préavis en fonction des améliorations au produit.**

## Précautions relatives à la sécurité



### AVERTISSEMENT

RISQUE DE CHOCS  
ÉLECTRIQUE NE PAS OUVRIR



**AVERTISSEMENT:** AFIN DE MINIMISER LES RISQUES DE CHOC ÉLECTRIQUE NE PAS RETIRER LE COUVERCLE (OU L'ARRIÈRE) CONTIENT DES PIÈCES D'ENTRETIEN QUI NE SONT PAS À L'USAGE DE L'UTILISATEUR CONFIER L'ENTRETIEN À DU PERSONNEL QUALIFIÉ



Ce témoin clignotant avec le symbole d'une flèche dans un triangle équilatéral a pour but d'avertir l'utilisateur de la présence d'un voltage dangereux non isolé, dans le boîtier de l'appareil, qui peut s'avérer d'une amplitude suffisante pour provoquer un risque d'électrocution.



Le point d'exclamation qui se trouve dans un triangle équilatéral a pour but d'avertir l'utilisateur de la présence de directives de fonctionnement ou d'entretien importantes dans le livret qui accompagne l'appareil.

**AVERTISSEMENT:** AFIN DE MINIMISER LES RISQUES DE CHOC ÉLECTRIQUE, NE PAS EXPOSER CET APPAREIL À LA PLUIE OU À L'HUMIDITÉ.

CLASS 1 LASER PRODUCT  
KLASSE 1 LASER PRODUKT  
LUOKAN 1 LASER LAITE  
KLASS 1 LASER APPARAT  
CLASSE 1 PRODUIT LASER

### ATTENTION:

Ce produit utilise un système laser.

Afin de garantir une utilisation correcte de cet appareil, veuillez lire attentivement ce manuel de d'utilisation et conservez le pour vous le consulter ultérieurement.

Si l'appareil a besoin d'une réparation, veuillez contacter un réparateur agréé : reportez-vous au chapitre 'Procédure de réparation'

L'utilisation de contrôles, de réglages ou l'exécution de procédures autres que celle spécifiées dans ce manuel peut provoquer une exposition à un rayonnement dangereux.

Afin d'éviter une exposition directe au rayon laser, n'essayez pas d'ouvrir le coffret.

Le rayonnement est visible quand l'appareil est en marche.  
**NE PAS FIXER DU REGARD LE RAYON.**

**ATTENTION:** L'appareil ne doit pas recevoir de gouttes ou d'éclaboussures d'eau et ne placez aucun objet rempli de liquide comme par exemple un vase sur l'appareil.

### PRÉCAUTION concernant le câble d'alimentation

**Il est recommandé, pour la plupart des appareils, de les brancher sur un circuit spécialisé.**

Cela veut dire qu'un circuit comportant une prise de courant simple alimente uniquement cet appareil et qu'il n'a ni d'autres prises de courant ni d'autres circuits secondaires. Vérifiez la page des spécifications dans ce manuel de l'utilisateur pour en être sûr.

Évitez de surcharger les prises murales. Les prises murales surchargées, desserrées ou endommagées, les rallonges, les cordons d'alimentations effilochés et l'isolation des câbles endommagée ou fêlée sont dangereux. Toutes ces conditions risquent de provoquer un choc électrique ou un incendie. Examinez périodiquement le câble de votre appareil, et si son aspect indique qu'il est endommagé ou détérioré, débranchez-le, arrêtez momentanément l'utilisation de l'appareil, et demandez à un technicien agréé de remplacer le câble par une pièce de rechange appropriée.

Protégez le cordon d'alimentation de tout emploi abusif, évitant par exemple qu'il soit tordu, entortillé ou pincé, que l'on ferme une porte ou que l'on marche sur le cordon. Faites très attention aux fiches, prises murales et au point où le cordon sort de l'appareil.

# Table des matières

## INTRODUCTION

Précautions relatives à la sécurité	2
Table des matières	3
Préliminaires	4-5
Les disques compatibles	4
Précautions	4-5
Remarques concernant les disques	5
A propos des symboles	5
Caractéristiques	5
Panneau avant et arrière	6
Télécommande	7

## PRÉPARATION

Connexions	8-9
Connexion à un téléviseur	8
Connexion à un équipement optionnel	9
Préliminaires	10-15
Mini glossaire pour le jet audio & Entourez le mode	10
Mode son	10
Généralités	11
Affichage à l'écran	11
Réglages initiaux	12-15
• Fonctions Générales	12
• LANGAGE	12
• AFFICHAGE	12
• AUDIO	13
• BLOQUE (Contrôle des parents)	14
• AUTRES	15

## FONCTIONNEMENT

Fonctionnement avec un DVD et un CD vidéo	15-17
Lecture d'un DVD et d'un CD vidéo	15
Fonctions générales	16-17
• Déplacement vers un autre TITRE	16
• Déplacement sur un autre CHAPITRE/PLAGE	16
• Recherche	16
• Image fixe et lecture image par image	16
• Ralenti	16
• Répéter	16
• Répéter A-B	16
• Recherche de l'heure	16
Fonctions DVD spéciales	17
• Menu Titre	17
• Menu disque	17
• Angle de prise de vue	17
• Changement de la langue audio	17
• Changement du canal audio	17
• Sous-titres	17

## Fonctionnement avec un CD audio et un disque

MP3/WMA	18
Lecture d'un CD audio et d'un disque MP3/WMA	18
• Pause	18
• Déplacement sur une autre plage	18
• Répétition de Plage/Tous/Arrêt	18
• Recherche	18

## Fonctionnement avec un disque JPEG

Vision d'un disque JPEG	19
• Diaporama (Présentation des Diapositives)	19
• Passage à un autre fichier	19
• Arrêt sur image	19

## Lecture programmée

• Répéter Pistes Programmées	20
• Pour effacer une Piste de la Liste Programme	20
• Pour effacer la Liste Programme en entier	20

## Fonctionnement avec disque DivX

## Fonctionnement avec KARAOKÉ

Reproduction Karaoké de Base	22
Reproduction Karaoké Avancée	22-23
Reproduction MENU Karaoké	23-26
• SETUP	23
• MUSIC LIST	24
• RANDOM	25
• CHALLENGE	25

## RÉFÉRENCE

Liste des codes des langues	26
Liste des codes pays	26
Guide du dépannage / Spécification	27

## A propos des symboles des instructions



Indique les dangers susceptibles d'endommager l'appareil ou d'autres matériels.





Indique des fonctions spécifiques à cet appareil.



Indique des astuces et des conseils pour faciliter la tâche.

## Préliminaires

### Les disques compatibles

	DVD (disques de 8 cm / 12 cm)
	CD Vidéo (VCD) (disques de 8 cm / 12 cm)
	CD Audio (disques de 8 cm / 12 cm)

En plus, cette unité peut lire un DVD±R, DVD±RW, SVCD, et CD-R ou CD-RW qui contient des titres audio, des fichiers MP3, WMA, JPEG ou DivX.

#### Remarques

- Certains disques CD-R/RW (ou DVD±R/±RW), selon l'état du matériel d'enregistrement ou du CD-R/RW (ou DVD±R/±RW) lui-même, ne peuvent pas fonctionner dans cet appareil.
- Ne fixez aucun label ou étiquette sur une des faces d'un disque ( face étiquetée ou face gravée).
- N'utilisez pas de CD de forme irrégulière (par exp. En forme de cœur ou d'octogone). Cela peut provoquer un dysfonctionnement.

#### Remarques sur les DVDs et les CD Vidéo

Quelques fonctionnements de playback de DVDs et de CDs Vidéo peuvent être fixés intentionnellement par les fabricants. Parce que les DVDs et les Cds Vidéo jouent en accord avec le contenu du disque désigné par le fabricant du logiciel, quelques dispositifs de playback de l'appareil peuvent ne pas être disponibles ou d'autres applications peuvent être ajoutées. Référez-vous également aux instructions appliquées avec les DVDs et les CDs vidéo. Quelques DVDs faites pour le business peuvent ne pas être jouées sur l'appareil.

#### Code régional du lecteur DVD et des DVD.

Ce lecteur DVD est conçu et fabriqué pour lecture de logiciel DVD codé comme région "5". Ce code de région qui se trouve sur les étiquettes de certains disques DVD indique le genre de lecteur capable de lire ces disques. Cet appareil peut lire uniquement les disques étiquetés "5" ou "ALL" (toutes les régions). Si vous essayez de lire d'autres disques, le message "Vérification Code Régional" apparaît sur l'écran de télévision. Certains disques DVD peuvent ne pas avoir d'étiquette indiquant le code région, même si leur lecture est restreinte pour des limites de zones.



#### Remarque sur les CD encodés au format DTS

Quand vous utilisez des CD DTS codés, vous pourriez entendre un niveau sonore excessif provenant de la sortie stéréo analogique. Pour éviter la possible détérioration du dispositif audio, baissez le volume avant de lire ces disques, réglez le volume graduellement et conservez un niveau de volume faible. Pour apprécier la lecture d'un environnement DTS Digital Surround™, il faut raccorder un décodeur à la sortie numérique de l'appareil.

### Termes relatifs au disque

#### Titre (DVD uniquement)

Contenu du film principal ou des caractéristiques qui l'accompagne Ou de l'album musical. Chaque titre est doté d'un numéro de référence pour vous permettre une localisation facile.

#### Chapitre (DVD uniquement)

Les morceaux d'une image ou d'une mélodie qui sont plus courts que les titres. Un titre se compose d'un ou plusieurs caractères. Chaque chapitre est numéroté pour vous permettre de localiser celui que vous souhaitez. Selon le disque il est possible qu'aucun chapitre ne soit enregistré.

#### Piste (Vidéo CD et CD seulement)

Sections d'une image ou d'un morceau de musique sur un CD vidéo ou audio. Chaque piste a un numéro d'assigné qui vous permet de localiser la piste que vous voulez.

#### Scene

Sur un CD vidéo avec des fonctions de PBC (commande de Playback), images animées et images fixes sont divisées en deux sections appelées "Scènes". Chaque scène est affiché sur l'écran du menu et a un numéro d'assigné qui vous permet de localiser la scène que vous désirez. Une scène est composée de plusieurs pistes.

### Types de CDs vidéo

Il y a deux types de CDs vidéo:

#### Les CDs vidéo équipés avec les fonctions PBC (commande Playback)(Version 2.0)

qui vous permettent d'utiliser le système via menus, les fonctions de recherche ou autres opérations type ordinateur. D'ailleurs des images immobiles de haute résolution peuvent être jouées si elles sont incluses dans le disque.

#### CDs Vidéo non équipé de PBC (Version 1.1)

Actionné comme des CDs audio, ces disques permettent le playback des images visuelles aussi bien que le son, mais ils ne sont pas équipés de PBC.

### Remarques concernant les disques

#### Maniement des disques

Ne touchez pas la face de lecture du disque. Tenez le disque par les bords de sorte à ne pas laisser de traces de doigts à sa surface. Ne collez pas de papier ou de ruban adhésif sur le disque.



#### Rangement des disques

Après la lecture, rangez le disque dans son boîtier. N'exposez pas le disque à la lumière directe du jour ou à des sources de chaleur et ne le laissez pas dans une voiture en stationnement exposée au soleil car des augmentations considérables de températures peuvent se produire.

## Préliminaires

### Nettoyage des disques

La présence de traces de doigts et de poussière peuvent provoquer une détérioration de la qualité d'image et du son. Nettoyez le disque avec un chiffon propre avant de le lire. Essayez le disque en allant du centre vers la périphérie.

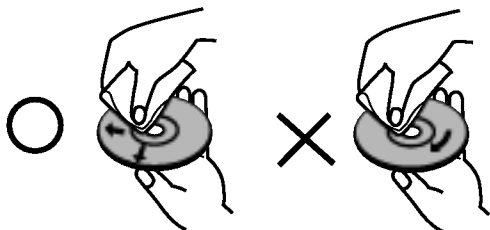

N'utilisez pas de solvants puissants comme l'alcool l'essence, le dissolvant ou les nettoyant disponibles dans le commerce ni d'aérosol anti-statique conçus pour les disques en vinyl.

### Précautions

#### Maniement de l'appareil

##### Lors de l'expédition

Le carton d'expédition et les emballages d'origine sont pratiques. Pour garantir une protection maximale, remballagez l'appareil de manière identique à l'emballage d'origine effectué à l'usine.

##### Lors de l'installation de l'appareil

Pendant la lecture, l'image et le son d'une TV, d'un magnétoscope ou d'une radio à proximité peuvent être déformés. Dans ce cas, éloignez l'appareil de la TV, du magnétoscope ou de la radio ou bien fermez l'appareil après avoir retiré le disque.

##### Propreté de la surface

N'utilisez pas de liquides volatils, comme par exemple un aérosol insecticide, à proximité de l'appareil. Ne laissez pas en contact pendant une longue période des produits en caoutchouc ou en plastique. Ceux-ci laissent des traces sur la surface.

#### Nettoyage de l'appareil

##### Nettoyage du boîtier

Employez un tissu mou et sec. Si les surfaces sont sales, employez un tissu mou légèrement humidifié d'une solution détergente douce. N'employez pas les dissolvants forts, tels que l'alcool, la benzine, ou le diluant, car ceux-ci pourraient endommager la surface de l'unité.

##### Pour obtenir une image nette

Le lecteur DVD est un dispositif de précision haute technologie. Si la lentille optique et le lecteur de disque sont sales ou usés, la qualité de l'image est mauvaise. Il est recommandé de procéder à une inspection et à un entretien régulier environ toutes les 1000 heures d'utilisation. (Cela dépend de l'environnement de fonctionnement). Pour les détails, veuillez contacter le revendeur le plus proche.

### A propos des symboles

#### A propos de l'affichage des symboles

" " peut apparaître en cours de fonctionnement sur l'écran de la TV.

Cette icône signifie que la fonction expliquée dans ce manuel de l'utilisateur n'est pas disponible sur ce DVD spécifique.

#### A propos des symboles du disque pour instruction

Un morceau dont le titre est marqué de l'un des symboles suivants est applicable uniquement au disque représenté par le symbole.

-  DVD
-  VCDs Vidéo
-  CD Audio
-  Disque MP3
-  Disque WMA
-  Disque JPEG
-  Disque DivX

### Caractéristiques

#### Sélection du système

Vous devez sélectionner le système approprié pour votre téléviseur. Si le message NO DISC s'affiche à la fenêtre d'affichage, appuyez pendant plus de 5 secondes sur PAUSE/STEP (/STEP) dans le panneau avant, afin de pouvoir sélectionner le système (PAL, NTSC ou AUTO).

- Lorsque le système sélectionné ne correspond pas au système de votre téléviseur, il est possible que les couleurs normales des images ne se visualisent pas.

**AUTO:** Sélectionner lorsque le lecteur de DVD est connecté à un téléviseur multi-système.

**NTSC:** Sélectionner lorsque le lecteur de DVD est connecté à un téléviseur NTSC.

**PAL:** Sélectionner lorsque le lecteur de DVD est connecté à un téléviseur PAL.

#### Mémorisation du dernier état

Ce lecteur mémorise le réglage de l'utilisateur pour le dernier disque que vous avez vu. Le réglage reste dans la mémoire même si vous retirez le disque du lecteur ou éteignez le lecteur. Si vous chargez un disque dont le réglage est déjà mémorisé, la dernière position d'arrêt est automatiquement rappelée.

#### Remarques

- Le réglage est stocké dans la mémoire pour être utilisé à tout moment.
- Ce lecteur ne mémorise pas le réglage d'un disque si vous éteignez le lecteur avant de commencer sa lecture.

#### Protecteur d'écran

Le protecteur d'écran s'affiche lorsque vous laissez le lecteur de DVD en mode stop pendant cinq minutes environ. Après cinq minutes d'activation du protecteur d'écran, le lecteur de DVD s'arrête automatiquement.

## Panneau avant et arrière

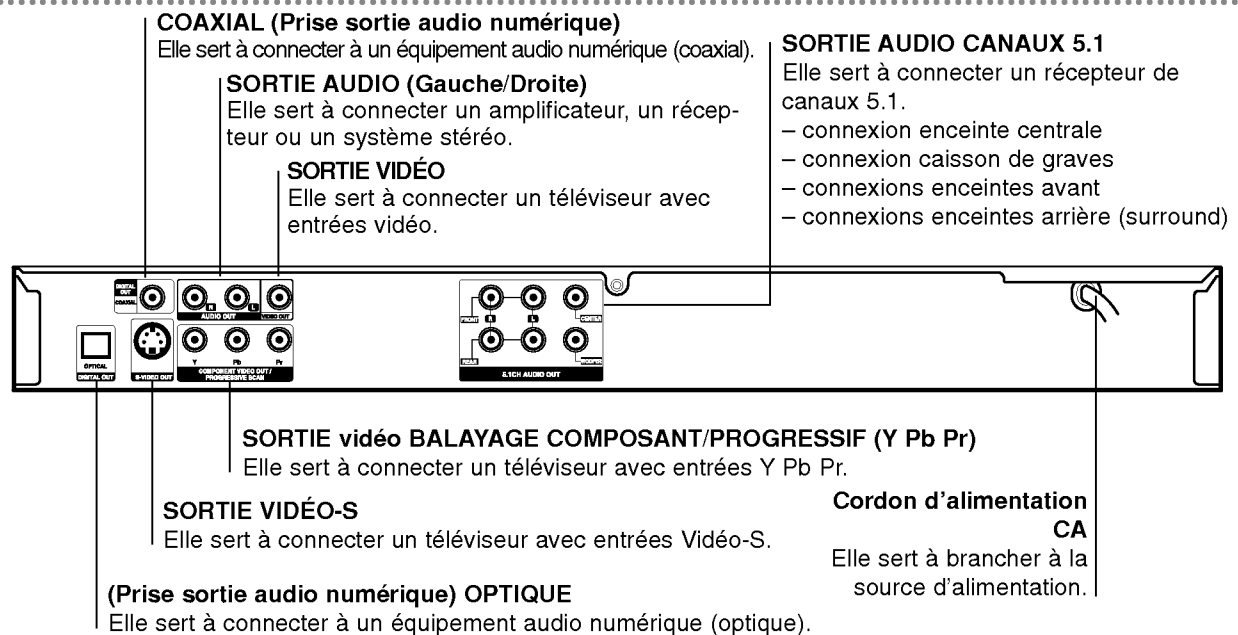
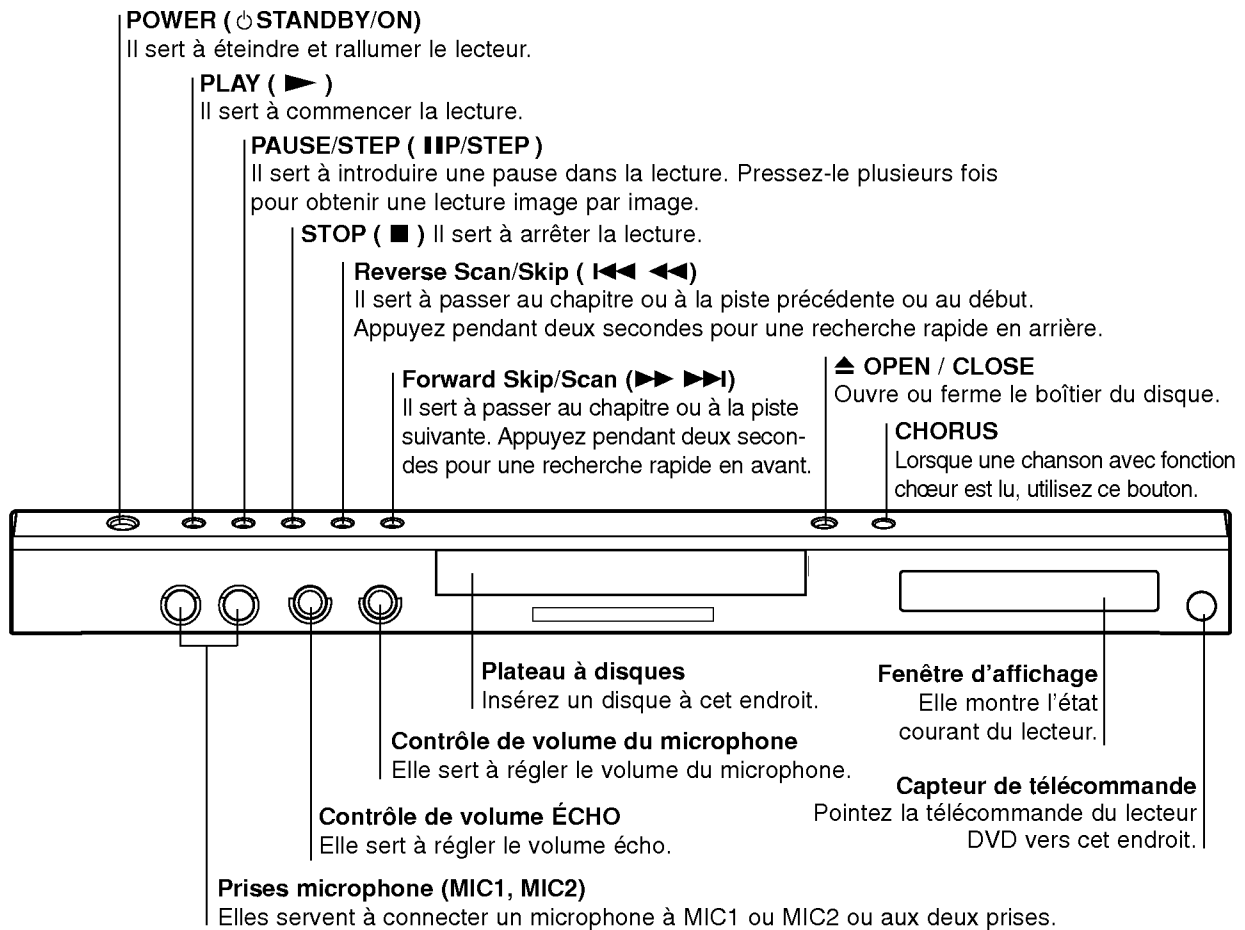

Ne pas toucher les pins intérieurs des prises dans le panneau arrière. Une décharge électrostatique peut endommager gravement l'unité.

## Télécommande

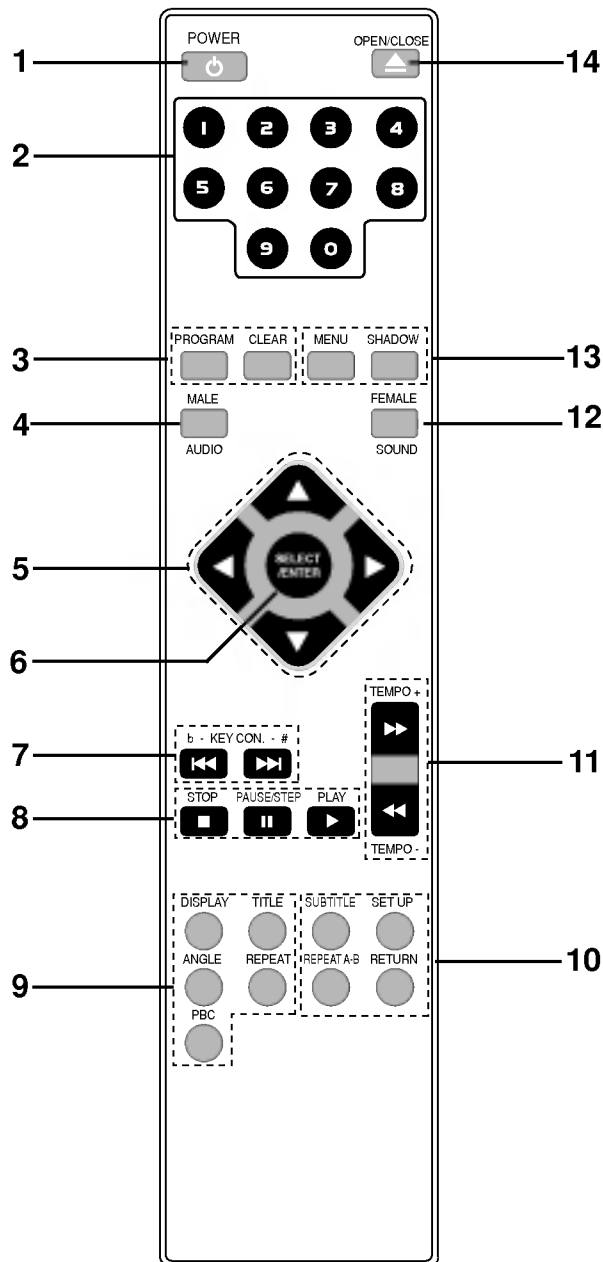

1. Touche POWER
2. Touches numériques (0-9)
3. • Touche PROGRAM  
• Touche CLEAR
4. • Touche AUDIO  
• Touche MALE
5. Touches ARROW (flèches) (▲ / ▼ / ◀ / ▶)  
(Utilisées pour mettre en évidence une sélection sur un écran de menu GUI, un écran TITLE et un écran MENU.)
6. Touche SELECT/ENTER
7. Touche KEY CONTROL (b/#)
8. • Touche STOP (■)  
• Touche PAUSE(II)/ STEP  
• Touche PLAY (▶)
9. • Touche DISPLAY  
• Touche TITLE  
• Touches ANGLE  
• Touches REPEAT  
• Touches PBC
10. • Touche SUBTITLE  
• Touche SET UP  
• Touche REPEAT A-B  
• Touche RETURN
11. Touches TEMPO(-/+)
12. • Touche SOUND  
• Touche FEMALE
13. • Touche MENU  
• Touche SHADOW
14. Touche ▲ OPEN/CLOSE

### Plage de fonctionnement de la télécommande

Pointez la télécommande en direction du capteur à distance et appuyez sur les touches.

- **Distance:** Environ 7 m du capteur à distance.
- **Angle:** Environ 30° dans chaque direction vers le capteur à distance.

### Mise en place de la pile de la télécommande

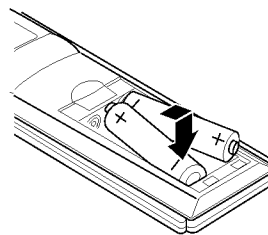

Retirez le couvercle de la pile qui se trouve à l'arrière de la télécommande, puis insérez deux piles R03 (taille AAA) et faites correspondre la polarité en alignant correctement les pôles + et -.

### ⚠ Attention

Ne mélangez pas des piles anciennes et des piles neuves. Ne mélangez jamais différents types de piles (standard, alcaline, etc.).

## Connexions

### Tips

- Selon votre téléviseur et les autres appareils que vous souhaitez brancher, il existe plusieurs manières de connecter le lecteur. Utilisez une des connexions décrites ci-dessous.
- Regardez SVP les manuels de votre téléviseur, de votre magnétoscope, de votre chaîne stéréo ou des autres appareils pour réaliser les meilleures connexions.
- Pour une meilleure reproduction du son, connectez les prises SORTIE AUDIO aux prises audio de votre amplificateur, récepteur ou équipement stéréo ou audio/vidéo. Voir "Connexion à un Équipement Optionnel" à la page 9.

### Attention

- Assurez-vous que le lecteur DVD est connecté directement au téléviseur. Syntonisez le téléviseur sur le canal d'entrée vidéo correcte.
- Ne connectez pas la prise SORTIE AUDIO du lecteur DVD à la prise phono (platine enregistrement) de votre système audio.
- Ne connectez pas votre lecteur DVD via votre magnétoscope. L'image DVD pourrait être dénaturée par le système de protection contre la copie

## Connexion à un téléviseur

- Effectuez une des connexions suivantes selon les possibilités de vos appareils.

### Connexion vidéo

- 1 Raccordez la prise SORTIE VIDÉO de votre lecteur de DVD à la prise entrée vidéo du téléviseur à l'aide du câble vidéo (V).
- 2 Raccordez les prises SORTIE AUDIO gauche et droite du lecteur de DVD aux prises d'entrée audio gauche et droite du téléviseur à l'aide des câbles audio (A).

### Connexion Vidéo-S

- 1 Raccordez la prise SORTIE S-VIDÉO du lecteur de DVD à la prise entrée S-Vidéo du téléviseur à l'aide du câble S-Vidéo (S).
- 2 Raccordez les prises SORTIE AUDIO gauche et droite du lecteur de DVD aux prises d'entrée audio gauche et droite du téléviseur à l'aide des câbles audio (A).

### Connexion Composant Vidéo (Color Stream®)

- 1 Raccordez les prises SORTIE COMPOSANT VIDÉO /BALAYAGE PROGRESSIF du lecteur DVD aux prises d'entrée correspondantes du téléviseur à l'aide du câble Y Pb Pr (C).
- 2 Raccordez les prises SORTIE AUDIO gauche et droite du lecteur de DVD aux prises d'entrée audio gauche et droite du téléviseur à l'aide des câbles audio (A).

### Branchement Progressive Scan (ColorStream®Pro)

- Si votre téléviseur est un appareil à haute définition ou un appareil "digital ready" vous pouvez bénéficier de la sortie scan progressif du produit pour une résolution optimale.
- Si votre téléviseur n'accepte pas le format Progressive Scan, l'image apparaîtra floutée lors de vos essais du scan progressif sur le produit.

**1** Raccordez les prises SORTIE COMPOSANT VIDÉO /BALAYAGE PROGRESSIF du lecteur DVD aux prises d'entrée correspondantes du téléviseur à l'aide du câble Y Pb Pr (C).

**2** Raccordez les prises SORTIE AUDIO gauche et droite du lecteur de DVD aux prises d'entrée audio gauche et droite du téléviseur à l'aide des câbles audio fournis (A).

### Remarques

- Réglez le Progressif sur "On" dans le menu de démarrage du signal progressif, voir page 12.
- Le balayage progressif ne fonctionne pas avec les connexions vidéo analogues (prise jaune SORTIE VIDÉO).

### Arrière du téléviseur

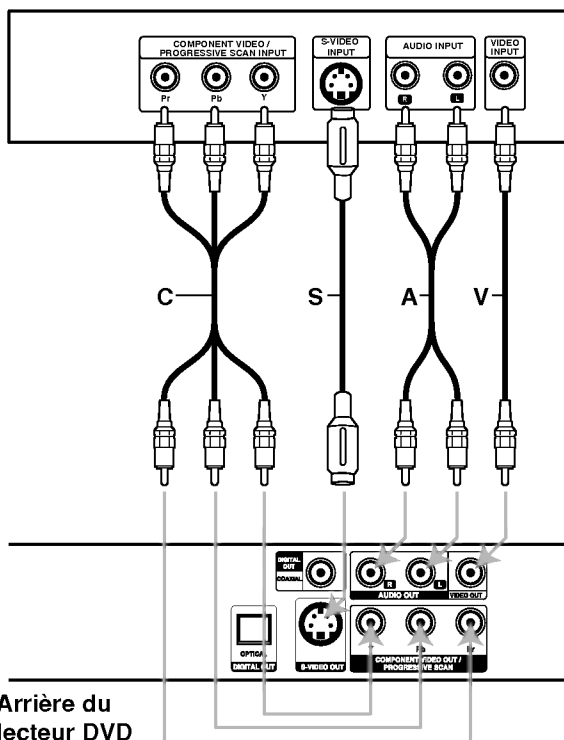



## Connexions

### Connexion à un équipement optionnel

#### Connexion à un amplificateur équipé de deux canaux numériques stéréophoniques ou Dolby Pro Logic II/Pro Logic

Raccordez les prises SORTIE AUDIO gauche et droite du lecteur de DVD aux prises d'entrée audio gauche et droite de votre amplificateur, récepteur ou système stéré à l'aide des câbles audio (A).

#### Connexion à un amplificateur équipé de deux canaux numériques stéréophoniques (PCM) ou à un récepteur audio/vidéo équipé d'un décodeur multicanal (Dolby Digital™, MPEG 2 ou DTS)

Connectez les prises SORTIE AUDIO NUMÉRIQUE du lecteur DVD (OPTIQUE O ou COAXIAL X) à la prise respective de votre amplificateur. Utilisez un câble audio numérique optionnel (optique O ou coaxial X).

#### Son multicanal numérique

Une connexion multicanal numérique fournit la meilleure qualité de son. Pour cela, vous avez besoin d'un récepteur audio/vidéo multicanal supportant un ou plusieurs des formats audio supportés par votre lecteur de DVD (MPEG 2, Dolby Digital et DTS). Lisez le manuel du récepteur et regardez les logos sur la façade de votre récepteur.

#### Attention:

En raison du contrat de licence DTS, la sortie numérique sera en mode sortie numérique DTS quand le flot audio DTS est sélectionné.

#### Arrière du lecteur DVD

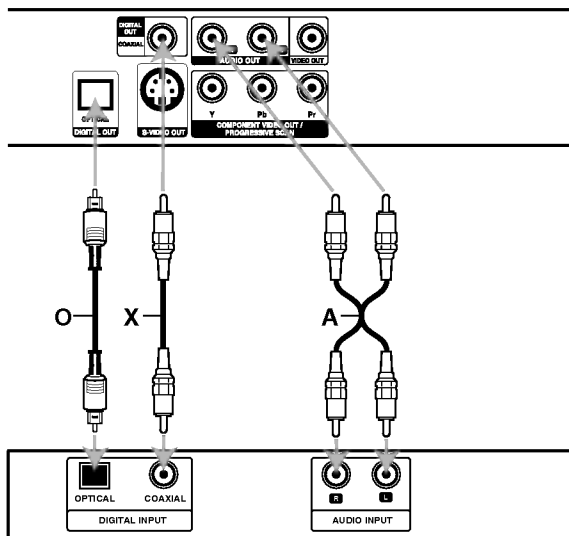

Amplificateur (Récepteur)

#### Remarques

- Si le format audio de la sortie numérique ne correspond pas aux capacités de votre récepteur, le récepteur produira un son fort et dénaturé ou il ne produira aucun son.
- Le son surround numérique par six canaux via connexion numérique ne sera possible que si votre récepteur est équipé d'un décodeur multicanal numérique.
- Pour vérifier le format audio du DVD actuel sur l'écran d'affichage, appuyez sur AUDIO.

#### Connexion analogue à un récepteur A/V multicanal avec connecteurs à 6 canaux (Dolby Digital, DTS)

Ce lecteur de DVD est équipé d'un décodeur multicanal. Cela permet de lire les DVD enregistrés en mode surround multicanal sans avoir besoin d'un décodeur optionnel.

- 1 Connectez les prises CENTRE et CAISSON DE GRAVES de l'enceinte centrale et du caisson de graves (C) aux prises respectives de votre récepteur.
- 2 Connectez les prises (F) des enceintes gauche et droite AVANT aux prises respectives de votre récepteur.
- 3 Connectez les prises (R) des enceintes gauche et droite ARRIÈRE aux prises respectives de votre récepteur.
- 4 Dans le menu de réglage, établissez les réglages appropriés du son pour sortie analogue et des enceintes. Voir page 13.

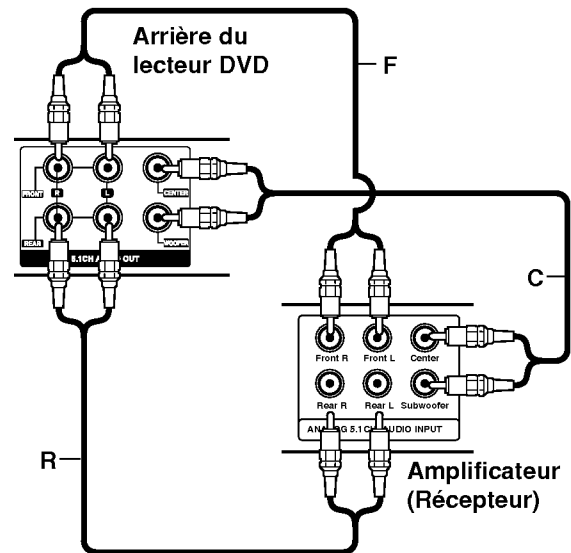

## Préliminaires

### Mini glossaire pour le jet audio & Entourez le mode

#### **dtS**

Vous permet de profiter de canaux distincts 5.1 (ou 6) de haute qualité de son numérique provenant de sources de programmes DTS portant cette marque, comme des disques, des DVD et des disques compacts, etc. DTS Digital Surround fournit jusqu'à 6 canaux de son pur (identiques aux disques originaux) et il en résulte une clarté exceptionnelle dans un champ acoustique à 360 degrés.

"DTS" et "DTS Digital Surround" sont marques déposées de Digital Theater Systems, Inc.

#### **DIGITAL**

Sélectionnez ce mode lors de la lecture d'un film ou du canal Dolby Digital 2 qui porte la marque "DOLBY DIGITAL". Ce mode simule l'effet de l'environnement sonore d'une salle de cinéma ou d'un concert en direct, avec une intensité qui ne peut être obtenue qu'au moyen du mode DOLBY PRO LOGIC SURROUND.

Fabriqué sous licence de Dolby Laboratories.

"Dolby", "Pro Logic" et le symbole double D sont des marques commerciales de Dolby Laboratories.

#### **DOLBY PRO LOGIC II**

Dolby Pro Logic II crée cinq canaux de sortie à bande passante complète à partir de deux canaux de source. Il utilise un décodeur de surround matrix de grande pureté qui extrait les propriétés spatiales de l'enregistrement original sans ajouter de nouveaux sons ou des colorations sonores.

##### **Mode MOVIE (FILM) :**

Le mode Movie est utilisé pour les émissions de télévision et pour tous les programmes encodés en Dolby Surround. Le résultat est une directionnalité renforcée du champ sonore qui se rapproche de la qualité du son d'un canal distinct 5.1.

#### **BYPASS**

Cette fonction sert à faire sortir le son par les enceintes avant gauche et droite et par le caisson de graves.

### Mode son **DVD** **VCD2.0** **VCD1.1** **CD**

Vous pouvez profiter du son surround en sélectionnant simplement les champs sonores pré-programmés selon le programme que vous souhaitez écouter.

#### **Quand le DVD est introduit**

Vous pouvez modifier le mode Sortie audio numérique en appuyant sur le bouton **AUDIO** sur la télécommande pendant la lecture. Bien que le contenu des DVD change de disque à disque, nous expliquons ci-dessous le fonctionnement de base quand cette fonction est utilisée.

a) Après avoir sélectionné le canal 2 (Par exemple



) avec le bouton AUDIO, appuyez sur le bouton SOUND à plusieurs reprises.

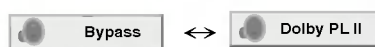

b) Après avoir sélectionné le canal 5.1 (Par exemple



) avec le bouton AUDIO, appuyez sur le bouton SOUND.

- Le symbole "DOLBY" sera affiché sur l'écran du téléviseur.
- Le voyant "BYPASS" ne sera affiché que sur l'écran d'affichage.

#### **Quand le CD Vidéo est introduit**

Chaque fois que vous appuyez sur le bouton SOUND, le mode son du CD Vidéo change sur l'écran d'affichage selon l'ordre suivant.

BYPASS → STUDIO → CLUB → HALL → THEATER 1 → CHURCH → PL II MOVIE → BYPASS...



##### **Remarque**

Après avoir sélectionné "Bypass" dans le mode son avec le bouton SOUND, appuyez sur le bouton AUDIO. La canal audio Gauche, Droit et Stéréo sera affiché sur l'écran du téléviseur.

#### **Quand le CD est introduit**

Chaque fois que vous appuyez sur le bouton SOUND, le mode son du CD Vidéo change sur l'écran d'affichage selon l'ordre suivant.

BYPASS → STUDIO → CLUB → HALL → THEATER 1 → CHURCH → PL II MOVIE → BYPASS...

#### **Pour votre référence**

- **Le mode sonore par défaut de la fonction DVD est BYPASS.**
- **Vous pouvez identifier le format d'encodage d'un logiciel en regardant son emballage.**
  - les disques Dolby Digital portent l'étiquette avec le logo.
  - les programmes Dolby Surround portent l'étiquette avec le logo.
  - les disques DTS Digital Surround sont marqués avec DTS.



##### **Remarque**

Quand vous écoutez des plages avec un taux d'échantillonnage de 96 kHz, les signaux de sortie sont convertis à 48 kHz (taux d'échantillonnage).

## Préliminaires



### Généralités

Ce mode d'emploi offre des instructions élémentaires pour l'utilisation de cette unité. Certains disques DVD demandent une utilisation spécifique ou ne permettent qu'une utilisation limitée des fonctions au cours de la lecture. Quand cela arrive, le symbole  s'affiche sur l'écran du téléviseur, indiquant que cette fonction n'est pas possible avec le Karaoké du DVD ou n'est pas disponible pour le disque.





### Affichage à l'écran

Il est possible d'afficher l'état de lecture général sur l'écran de TV. Certains éléments sont susceptibles d'être modifiés sur le menu.

### Affichage des fonctions à l'écran

- 1** Appuyez sur DISPLAY en cours de lecture.
- 2** Appuyez sur  /  pour sélectionner un élément. L'élément sélectionné se met en surbrillance.
- 3** Appuyez sur  ou  pour modifier le réglage d'un élément. Vous pouvez également utiliser Les touches numériques pour régler des numéros (par exp. Numéro de titre). Pour certaines fonctions, appuyez sur SELECT/ENTER pour effectuer le réglage.























### Icône de champ de feed-back temporaire

-  Titre Répéter le titre
-  A - B Répète la séquence
-  Reprendre la lecture à partir de ce point
-  Action interdite ou non valide.













### Remarques

- Tous les affichages à l'écran ci-dessus n'apparaissent pas sur certains disques.
- Si vous n'appuyez sur aucune touche pendant 10 secondes, l'affichage à l'écran disparaît.

### Exemple: Affichage sur l'écran lors de la reproduction d'un DVD

Eléments	Fonction / Action	utilisez  /  pour sélectionner un item	Méthode de sélection
Numéro de titre	 1 / 3	Affiche le numéro de titre actuel et le nombre total de titres et saute au numéro désiré.	 /  , Numérique, ou SELECT/ENTER
Numéro de chapitre	 1 / 12	Affiche le numéro du chapitre actuel et le nombre total de chapitres et saute au numéro de chapitre désiré.	 /  , Numérique, ou SELECT/ENTER
Recherche de l'heure	 0:20:09	Affiche le temps de lecture écoulé et Recherche le point directement au moyen du temps écoulé.	Numérique, SELECT/ENTER
Langue audio Et audio numérique Mode de sortie	 1 ENG  5.1 CH	Affiche la langue de plage son audio actuelle la méthode d'encodage et le numéro de canal et modifie les réglages.	 /  ou AUDIO
Langue du sous-titrage	 1 ENG	Affiche la langue du sous-titrage actuel et modifie les réglages.	 /  ou SUBTITLE
Angle	 1 / 3	Affiche le numéro d'angle actuel et le nombre d'angles total et modifie le numéro d'angle.	 /  ou ANGLE
Son	 Bypass	Affiche le mode son actuel et change le réglage.	 /  ou SOUND

### Exemple: Affichage sur l'écran lors de la reproduction d'un VCD

Items	Fonction / Action	utilisez  /  pour sélectionner un item	Méthode de sélection
Numéro de piste	 1 / 3	Montre le numéro de piste actuel, le nombre total de pistes et le mode PBC On , et permet de sauter au numéro de piste souhaité.	 /  , Numérique, ou SELECT/ENTER
Temps	 0:20:09	Montre le temps de lecture écoulé (uniquement affichage)	-
Canal audio	 Stereo	Montre le canal audio et change le canal audio.	 /  ou AUDIO
Son	 Bypass	Montre le mode son actuel et change le réglage.	 /  ou SOUND

## Préliminaires

### Réglages initiaux

En vous servant du menu Setup (configuration), vous pouvez réaliser de divers réglages à des items tels que l'image et le son. En outre, vous pouvez choisir une langue pour les sous-titres et le menu de configuration. Se reporter aux pages 12 à 15 pour avoir plus de détails sur les items du menu Setup.

#### Pour afficher et effacer le menu:

Appuyez sur SETUP pour montrer le menu. Si vous appuyez une autre fois sur SETUP, vous retournez à l'écran initial.

#### Pour passer au niveau suivant:

Appuyez sur **▶** de la télécommande.

#### Pour revenir au niveau antérieur:

Appuyez sur **◀** de la télécommande.

### Fonctions Générales

- 1 Appuyez sur SETUP.**  
Le menu de configuration apparaît affiché.
- 2 Employez **▲** / **▼** pour choisir l'option désirée, appuyez après sur **▶** pour passer au deuxième niveau.**  
L'écran affiche la configuration actuelle pour l'item choisi, de même que pour la configuration alternative.
- 3 Employez **▲** / **▼** pour choisir la deuxième option désirée, appuyez après sur **▶** pour passer au troisième niveau.**
- 4 Employez **▲** / **▼** pour choisir la configuration désirée, appuyez après sur SELECT/ENTER pour confirmer votre choix.**  
Quelques sélections demandent des procédures supplémentaires.
- 5 Appuyez sur SETUP ou PLAY pour quitter le menu de Configuration.**

### LANGAGE



#### OSD

Choisissez une langue pour le menu de configuration et l'affichage sur écran.

#### Disque Audio / Sous Titre Du Disque / Menu De Disque **DVD**

Choisissez la langue de votre préférence pour la piste audio (audio du disque), les sous-titres et le menu du disque.

**Original:** Il fait référence à la langue originale dans laquelle le disque a été enregistré.

**Autre:** Pour sélectionner une autre langue, appuyez sur les boutons numériques pour entrer le numéro de 4 chiffres respectif, selon la liste de codes de langues à la page 26. Si vous entrez un code de langue erroné, appuyez sur CLEAR dans la télécommande.

### AFFICHAGE



#### Aspect TV **DVD**

**4:3:** Choisissez-le lorsque l'appareil est raccordé à un moniteur TV de taille standard 4:3.

**16:9:** choisissez-le lorsque l'appareil est raccordé à un moniteur TV grand écran de 16:9

#### Mode D'affichage **DVD**

La configuration mode d'écran fonctionne uniquement lorsque le mode d'Aspect du Téléviseur est en "4:3".

**Letterbox –(Boîte à lettres):** Montre une image large avec des bandes en haut et en bas de l'écran.

**Panscan:** Montre automatiquement l'image large sur la totalité de l'écran et coupe les bords excédants.

#### Progressive Scan **DVD**

Le Balayage Progressif Vidéo vous offre la plus haute qualité en images avec moins de scintillement.

Si vous utilisez les prises Composant Vidéo pour connexion à un téléviseur ou moniteur qui est compatible avec un signal de balayage progressif, réglez le Balayage Progressif sur la position On (Marche).

#### Pour mettre en marche le Balayage Progressif:

Reliez la sortie composant du DVD à l'entrée de votre moniteur/téléviseur, réglez votre téléviseur ou moniteur pour l'Entrée Composant.

- Sélectionnez "Progressive Scan" du menu AFFICHAGE puis appuyez sur **▶**.
- A l'aide des boutons **▲** / **▼**, sélectionnez "Marche".
- Appuyez sur SELECT/ENTER pour confirmer votre sélection. Le menu de confirmation s'affichera.
- Lors que le menu de confirmation apparaît sur votre écran, l'option Annuler (Cancel) est remarquée par défaut. Utilisez les boutons **◀** / **▶** pour remarquer Entrer.
- Si vous appuyez sur "Entrer" le lecteur sera réglé en mode Balayage Progressif.

#### **⚠** Précaution

Une fois le réglage pour la sortie à balayage progressif introduit, l'image ne sera visible que sur un téléviseur ou moniteur compatible avec le balayage progressif. Si vous réglez le Balayage Progressif sur la position On (marche) par erreur, vous devrez rétablir l'unité. D'abord, enlevez le disque du Lecteur de DVD.

- Retirez le disque de l'unité et refermez le plateau à disques. Observez que "NO DISC" est affiché sur l'écran d'affichage.
- Appuyez sur le bouton STOP (■) et maintenez-le enfoncé pendant cinq secondes avant de le relâcher. La sortie vidéo sera rétablie suivant la configuration standard et l'image sera de nouveau visible sur un téléviseur ou un moniteur analogique conventionnel.

## Préliminaires

### AUDIO

Chaque disque DVD possède une variété d'options de sortie audio. Introduisez les options AUDIO du lecteur selon le type de système audio dont vous vous servez.



#### Dolby Digital / DTS / MPEG **DVD**

**Bitstream:** choisissez "Bitstream" si vous avez raccordé le DIGITAL OUT du lecteur DVD à un amplificateur ou à un autre appareil ayant un décodeur Dolby Digital, DTS ou MPEG.

**PCM:** Choisissez-le lorsque vous êtes raccordé à un amplificateur stéréo numérique à deux canaux. Les DVD encodés avec Dolby Digital, DTS ou MPEG seront mélangés à nouveau automatiquement à un audio PCM de deux canaux.

#### Sample Freq. (fréquence) **DVD**

Si votre récepteur ou amplificateur N'EST pas capable de recevoir des signaux de 96 kHz, choisissez 48kHz. Lorsque vous modifiez la fréquence, cet appareil transforme automatiquement tout signal de 96 kHz en 48 kHz, votre système peut ainsi les décoder.

Si votre récepteur ou amplificateur est capable de recevoir des signaux de 96kHz, choisissez 96 kHz. Dans ce cas, cet appareil émet chaque type de signal sans avoir recours à aucun processus. Consultez la documentation de votre amplificateur afin de vérifier ses capacités.

#### Règlage 5.1 **DVD**

Choisissez la configuration des enceintes, y compris balance de volume et distance ou vérifiez la configuration des enceintes.

La configuration des enceintes n'est activée que sur la Sortie Analogique Multicanal.

#### Configuration des Enceintes

Réalisez les configurations suivantes pour le décodeur surround à 5.1 canaux incorporé.

1. Appuyez sur SETUP. Le menu configuration est affiché.
2. Employez / pour choisir l'option AUDIO et appuyez ensuite sur pour passer au deuxième niveau.
3. Employez / pour choisir l'option de Configuration des Enceintes et appuyez après sur pour passer au troisième niveau. "Sélection" sera sélectionné.
4. Appuyez sur SELECT/ENTER et le menu 5.1 Speaker Setup apparaîtra.

5. Employez / pour choisir l'enceinte désirée.
6. Réglez les options à l'aide des touches / / / .
7. Appuyez sur SELECT/ENTER pour confirmer votre choix. Retour au menu précédent.

#### Choix de l'enceinte

Choisissez l'enceinte que vous désirez régler. [Enceintes Avant (Avant G), Enceintes Avant (Avant D), Enceintes Centrale (Centre), Caisson de Graver (Subwoofer), Enceintes Arrière (Arrière G), Enceintes Arrière (Arrière D)]

#### Taille

Une fois établi le réglage de l'enceinte, vous ne pouvez pas le modifier.

#### Volume

Réglez le volume de sortie du haut-parleur sélectionné à l'aide des touches / . (-5dB ~ 5dB)

#### Distance

Si vous avez raccordé des enceintes à votre lecteur, en fixant la Distance les enceintes peuvent savoir jusqu'où le son doit voyager pour atteindre le point d'écoute désiré. Cela permet que le son de chaque enceinte atteigne l'auditeur en même temps. Appuyez sur / pour régler la Distance de l'enceinte choisie.

#### Test

Sélectionnez "All" ["Tous"] pour mettre à l'essai les signaux de chaque enceinte. Réglez le volume au même niveau que les signaux de test intégrés dans la mémoire du système. (Quand la dimension des enceintes avant G/D est sélectionnée "Large", le caisson de graves (haut-parleur de graves) n'est pas disponible.)  
Avant G → Centre → Avant D → Arrière G → Arrière D → Sub Woofer

On peut régler le volume en mettant en fonctionnement le ton d'essai, utilisez d'abord / pour choisir le Volume ou l'option d'enceinte et employez ensuite les touches / pour sélectionner le volume ou l'enceinte, de sorte que le volume de tous les enceintes soit le même depuis l'emplacement de l'auditeur.

#### Commande de plage dynamique (DRC) **DVD**

Il est possible, en format DVD d'entendre la plage son d'un programme dans la présentation la plus précise et la plus réaliste possibles grâce à la technologie audio numérique. Toutefois, vous pouvez souhaiter compresser la plage dynamique de la sortie audio (la différence entre les sons les plus forts et les plus faibles). Alors, vous êtes en mesure d'écouter un film à un volume plus faible sans perdre la clarté du son. Pour obtenir cet effet, réglez la DRC sur Marche.

#### Vocal **DVD**

Mettez uniquement en mode vocal si un DVD de karaoké multicanal est en lecture. Les canaux de karaoké du disque sont alors mélangés à un son stéréo normal.



## Préliminaires

### BLOQUE (CONTRÔLE DES PARENTS)



#### Classement **DVD**

Quelques films comportent des scènes non appropriées pour des mineurs. Plusieurs de ces disques possèdent de l'information concernant le contrôle de la part des parents applicable à tout le disque ou à certaines scènes du disque. Les films et les scènes sont classés de 1 à 8, selon le pays. Quelques disques proposent comme alternative des scènes plus adéquates.

La caractéristique du contrôle des parents vous permet de bloquer l'accès à des scènes se trouvant au-dessous du niveau d'interdiction de votre choix, en prévoyant de cette manière que vos enfants puissent voir du matériel que vous considérez inapproprié.

**1** Choisissez "Classement" sur le menu LOCK appuyez après sur **▶**.

**2** Pour accéder aux caractéristiques Classement, Mot De Passe et Code Pays vous devez introduire le code de sécurité à 4 chiffres que vous avez choisi.

Si vous ne l'avez pas encore choisi, on vous demande de le faire. Introduisez un code à 4 chiffres et appuyez sur SELECT/ENTER.

Introduisez-le encore une fois et appuyez sur SELECT/ENTER pour le vérifier. Si vous vous trompez avant d'appuyer sur SELECT/ENTER, appuyez sur CLEAR.

**3** Choisissez un niveau de 1 à 8 à l'aide des touches **▲** / **▼**.

**Classement 1-8:** Le niveau un (1) a le plus grand nombre de restrictions et le niveau huit (8) est le moins sévère.

#### Debloque

Si vous choisissez debloque, le contrôle des parents n'est pas activé et le disque peut être lu en entier.

#### **N** Remarque

Si vous choisissez un niveau d'interdiction pour le lecteur, toutes les scènes du disque seront lues selon le même classement voire plus sévère. Les scènes ayant un niveau d'interdiction majeur ne sont pas lues sauf s'il existait une scène alternative disponible sur le disque. La scène alternative doit posséder le même niveau d'interdiction voire plus bas. Si l'on ne trouve pas de scène alternative adéquate, la lecture s'arrête. Vous devez introduire votre mot de passe à 4 chiffres ou changer le niveau de classement afin d'effectuer la lecture du disque.

**4** Appuyez sur SELECT/ENTER pour confirmer votre choix de niveau d'interdiction, appuyez après sur SETUP pour quitter le menu.

### Mot de Passe (Code de Sécurité)

Vous pouvez introduire ou modifier un mot de passe.

1. Choisissez Mot de Passe sur le menu BLOQUE appuyez après sur **▶**.
2. Suivez l'étape 2 telle qu'elle est affichée à gauche (Classement). "Changement" s'allume ou "Nouveau".
3. Introduisez le nouveau code à 4 chiffres, appuyez après sur SELECT/ENTER. Introduisez-le encore une fois pour le vérifier.
4. Appuyez sur SETUP pour quitter le menu.

#### **Si vous oubliez votre Code de Sécurité**

Si vous oubliez votre Code de Sécurité, vous pouvez l'effacer à partir des indications suivantes:

1. Introduisez le numéro de 6 chiffres "210499" dans le menu setup et le code de sécurité sera effacé.
2. Introduisez un nouveau code tel qu'il est décrit ci-dessus.

#### **N** Remarque

Quand "INPUT PASSWD" s'affiche sur l'écran du téléviseur, appuyez sur STOP (**■**) et ensuite appuyez sur SETUP pour vous déplacer vers le menu setup.

#### Code Pays **DVD**

Introduisez le code du pays/zone dont les normes ont été employées pour classer le disque de vidéo DVD, selon la liste du chapitre de référence.

**1** Choisissez "Code Pays" sur le menu BLOQUE, appuyez après sur **▶**.

**2** Suivez l'étape 2 telle qu'elle est affichée à gauche (Classement).

**3** Choisissez le premier caractère à l'aide des touches **▲** / **▼**.

**4** Faites bouger le curseur à l'aide de la touche **▶** et choisissez le deuxième caractère à l'aide des touches **▲** / **▼**.

**5** Appuyez sur SELECT/ENTER pour confirmer votre code du pays.

## Préliminaires

### AUTRES



#### PBC **VCD**

Mettre le contrôle de lecture (PBC) en Marche ou Arrêt.

**Marche:** Les CD vidéo ayant PBC sont lus selon le PBC.

**Arrêt:** Les Cd vidéo ayant PBC sont lus de la même manière que les CD audio.

#### Enregistrement DivX(R) **DivX**

Vous pouvez montrer le numéro d'enregistrement DRM (gestion numérique des droits) du DivX uniquement pour votre unité.



Le numéro d'enregistrement est utilisé pour l'agent gestionnaire de VOD (vidéo à la demande). Vous pouvez acheter ou louer un fichier vidéo crypté.

#### **N** Remarques

Si vous louez un fichier DivX VOD, il y a plusieurs options de limites de visionnement comme montré ci-dessous.

- Affichage du nombre de fois que vous pouvez regarder le fichier.

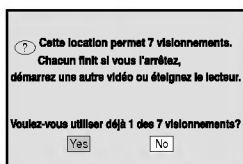

- La période de location a expirée.



- Affichage d'erreur d'autorisation.

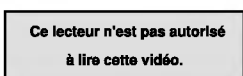

## Fonctionnement avec un DVD et un CD vidéo

### Lecture d'un DVD et d'un CD vidéo

#### Paramétrage de lecture

- Allumez le téléviseur et sélectionnez la source entrée vidéo connectée au produit.
- Chaîne Hi-Fi : Allumez la chaîne Hi-Fi et sélectionnez la source d'entrée connectée au produit.

**1** Appuyez sur **▲** OPEN/CLOSE pour ouvrir le tiroir du disque.

**2** Placez le disque choisi dans le tiroir avec la face de lecture vers le bas.

**3** Appuyez sur **▲** OPEN/CLOSE pour fermer le tiroir du disque.

La lecture commence automatiquement. Si la lecture ne commence pas, appuyez sur PLAY. Dans certains cas, le menu disque pourrait s'afficher.

#### **T** Si une page-écran est affichée

La page-écran peut être affichée d'abord après charge d'un DVD ou CD Vidéo contenant un menu.

#### **DVD**

Utilisez les touches **▲** / **▼** / **◀** / **▶** pour sélectionner le titre/chapitre que vous souhaitez voir, puis appuyez sur SELECT/ENTER pour commencer la lecture. Appuyez sur TITLE ou sur MENU pour revenir à l'écran menu.

#### **VCD**

Utilisez les touches numériques pour sélectionner la plage que vous souhaitez voir. Appuyez sur RETURN pour revenir à l'écran menu.

Le réglage du Menu et les procédures exactes de fonctionnement du menu peuvent être différents selon le disque. Suivez les instructions de chaque écran menu. Vous pouvez aussi régler le PBC sur Arrêt pendant le paramétrage. Voir page 15.

#### **N** Remarques

- Si le contrôle parental est établi et le disque n'est pas inclus dans le rang établi, vous devrez introduire le mot de passe. (Lisez menu "BLOQUE" à la page 14.)
- Les DVD peuvent avoir un code régional. Votre lecteur ne lira pas les disques qui ont un code régional différent de celui de votre lecteur. Le code régional pour ce lecteur est 5.

## Fonctionnement avec un DVD et un CD vidéo

### Fonctions générales

#### Remarque

Si ce n'est pas précisé autrement, toutes les opérations décrites utilisent la télécommande. Certaines fonctions sont aussi disponibles dans le menu Paramétrage.

### Déplacement vers un autre TITRE

#### **DVD**

Lorsque le disque comporte plusieurs titres, on peut lire un autre titre. Appuyez sur DISPLAY tant que la lecture est arrêtée et puis sur la touche numérique correspondante (0-9) ou appuyez sur ◀ / ▶ pour passer à un autre titre.

Tant que la lecture est arrêtée, vous pouvez effectuer la lecture de n'importe quel titre en introduisant son numéro.

### Déplacement sur un autre CHAPITRE/PLAGE

#### **DVD VCD DivX**

Quand un disque possède plus d'un chapitre ou s'il a plus d'une plage, vous pouvez passer à un autre chapitre/plage de la manière suivante :

- Appuyez sur ◀◀ ou ▶▶ pendant la lecture pour sélectionner le chapitre/plage suivant ou pour retourner au début du chapitre/plage actuel.
- Appuyez sur ◀◀ rapidement deux fois pour retourner au chapitre/plage précédent.
- Pour passer directement à un chapitre quelconque lors de la lecture du DVD, appuyez sur DISPLAY et appuyez sur ▲ / ▼ pour sélectionner l'icône du chapitre/piste. Après, introduisez le numéro du chapitre/piste ou employez ◀ / ▶.

### Recherche **DVD VCD DivX**

- 1 Appuyez sur ◀◀ ou ▶▶ pendant la lecture. Le lecteur passe maintenant au mode SEARCH (RECHERCHE).
- 2 Appuyez plusieurs fois sur les touches ◀◀ ou ▶▶ pour sélectionner la vitesse désirée.  
DVD; X2, X4, X8, X16, X100  
DivX/CD Vidéo; X2, X4, X8, X16
- 3 Pour quitter le mode SEARCH, appuyez sur PLAY.

### Image fixe et lecture image par image

#### **DVD VCD DivX**

- 1 Appuyez sur PAUSE/STEP de la télécommande lors de la lecture. Avancez l'image trame par trame en exerçant des pressions successives sur PAUSE.
- 2 Vous pouvez faire avancer l'image en mode image par image en appuyant à plusieurs reprises sur PAUSE/STEP dans la télécommande.
- 3 Pour quitter le mode d'image immobilisée, appuyez sur PLAY.

### Ralenti **DVD VCD**

- 1 Appuyant sur PAUSE/STEP à coups répétés sur la télécommande. Le lecteur deviendra en mode PAUSE.
- 2 Utilisez le ◀◀/▶▶ choisissez la vitesse requise: ◀◀ 1/2, ◀◀ 1/4, ◀◀ 1/8 ou ◀◀ 1/16 [(à rebours) - DVD seulement] ou ▶▶ 1/2, ▶▶ 1/4, ▶▶ 1/8 ou ▶▶ 1/16 (en avant).
- 3 Pour retourner à la lecture normale, appuyez sur PLAY.

### Répéter **DVD VCD DivX**

On peut lire sur un disque un titre/chapitre/tout/piste. Appuyez sur REPEAT lors de la lecture pour choisir le mode de répétition désiré.

#### Disques Vidéo DVD-Répéter Chapitre/Titre/Off

- Chapitre: répète le chapitre actuel.
- Titre: répète le titre actuel.
- Off: n'effectue pas de lecture à répétition.

#### DivX/CD Vidéo - Répéter Piste/ Tout / Off

- Piste: répète la piste actuelle.
- Tout: répète toutes les pistes dans un disque.
- Off: n'effectue pas de lecture à répétition.

#### Remarque

- Pour un disque vidéo ayant PBC, on doit mettre le PBC en Off sur le menu du réglage initial pour se servir de la fonction de répétition. (Voir "PBC" page 15).

### Répéter A-B **DVD VCD**

Pour répéter une séquence.

- 1 Appuyez sur REPEAT A-B au point où l'on veut que la lecture en reprise commence. "A-" est affiché momentanément sur l'écran de votre TV.
- 2 Appuyez sur REPEAT A-B à nouveau au point où l'on veut que la lecture en reprise finisse. "A-B" est affiché momentanément sur l'écran de votre TV et commence à répéter la séquence
- 3 Appuyez sur REPEAT A-B à nouveau pour annuler.

### Recherche de l'heure **DVD VCD**

La fonction de recherche de l'heure vous permet de commencer la lecture à tout moment choisi sur le disque.

- 1 Appuyez sur DISPLAY pendant la lecture. L'affichage à l'écran apparaît. La boîte de dialogue de recherche de l'heure affiche le temps écoulé du disque en cours.
- 2 Dans les 10 secondes, appuyez sur ▲ / ▼ pour sélectionner l'icône de recherche de l'heure dans l'affichage à l'écran. "--:--" apparaît sur la boîte de dialogue de recherche de l'heure.
- 3 Dans les 10 secondes, entrez l'heure de départ voulue au moyen des touches numériques. Entrez les heures, les minutes et les secondes de gauche à droite dans la boîte de dialogue. Si vous avez fait une erreur de chiffre, appuyez sur CLEAR pour effacer les chiffres entrés. Ensuite, entrez les chiffres corrects.
- 4 Après 10 secondes, appuyez sur SELECT/ENTER pour confirmer l'heure de début. La lecture commence à partir de l'heure sélectionnée sur le disque. Si vous avez entré une heure non valide, la lecture continue à partir du point actuel.



### Fonctions DVD spéciales **DVD**

#### Vérification des contenus des disques vidéo : menus

Les DVD peuvent offrir des menus qui vous permettent d'accéder à des fonctions spéciales. Pour utiliser le menu du disque, appuyez sur MENU. Puis, appuyez sur la touche numérique appropriée pour sélectionner une option. Ou bien utilisez les touches ▲ / ▼ / ◀ / ▶ pour mettre en évidence votre sélection, ensuite appuyez sur SELECT/ENTER.

#### Menu Titre **DVD**

- 1 Appuyez sur TITLE.  
Si le titre actuel est doté d'un menu, celui-ci apparaît sur l'écran. Sinon, le menu du disque apparaît.
- 2 La liste du menu peut contenir la liste des angles de prise de vue, la langue parlée et les options de sous-titrage, de chapitres, pour les titres.
- 3 Pour retirer le menu 'titre', appuyez à nouveau sur TITLE.

#### Menu disque **DVD**

Appuyez sur MENU.  
Le menu 'disque' s'affiche.

#### Angle de prise de vue **DVD**

Si le disque contient des scènes enregistrées avec des angles différents de caméra, vous pouvez changer l'angle pendant la lecture.

- Appuyez sur ANGLE plusieurs fois lors de la lecture pour sélectionner l'angle désiré.  
Le numéro de l'angle en cours s'affiche sur l'écran.

#### Changement de la langue audio **DVD**

Appuyez sur AUDIO à coups répétés pendant la lecture pour entendre une langue audio ou une autre plage audio différente.

#### Changement du canal audio **VCD**

Appuyez plusieurs fois sur AUDIO pendant la lecture pour écouter un canal audio différent (STER., GAUCHE ou DROITE).

#### Sous-titres **DVD**

Appuyez sur SUBTITLE à coups répétés pendant la lecture pour voir les différentes langues de sous-titrage.



#### Remarque

Si  apparaît cela signifie que cette fonction n'est pas disponible sur le disque.

## Fonctionnement avec un CD audio et un disque MP3/WMA

### Lecture d'un CD audio et d'un disque

#### MP3/WMA **CD** **MP3** **WMA**

Le produit peut lire des enregistrements MP3/WMA formatés sur des CD-ROM, CD-R ou CD-RW.

#### CD Audio

Lorsque vous introduisez un CD audio, un menu est affiché sur le moniteur TV. Appuyez sur **▲** / **▼** pour choisir une piste et appuyez après sur **PLAY** ou **SELECT/ENTER** pour enclencher la lecture.

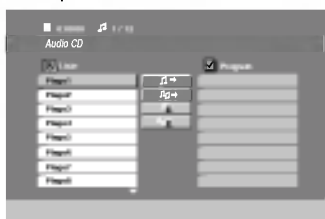

#### MP3 / WMA

1. Appuyez sur **▲** / **▼** pour choisir un dossier, et appuyez sur **SELECT/ENTER** pour en observer les contenus.
2. Appuyez sur **▲** / **▼** pour choisir une piste et appuyez après sur **PLAY** ou **SELECT/ENTER** pour démarrer la lecture.



#### Remarques

- Si vous vous trouvez sur une liste de fichiers sur le menu de MP3/WMA et vous désirez retourner sur la liste de Dossiers, employez **▲** / **▼** pour sélectionner **⌂** et appuyez sur **SELECT/ENTER**.
- Appuyez sur **MENU** pour passer à la page suivante.
- Pour le CD mixte ayant des fichiers MP3/WMA et JPEG, les menus de MP3/WMA et JPEG peuvent être modifiés. Appuyez sur **TITLE** et le mot MP3/WMA ou JPEG sera remarqué en haut du menu. Puis, utilisez **◀** / **▶** pour sélectionner MP3/WMA ou JPEG avant d'appuyer sur **SELECT/ENTER**.

#### Pause **CD** **MP3** **WMA**

- 1 Appuyez sur **PAUSE/STEP** rendant la lecture.
- 2 Pour revenir à la lecture, appuyez sur **LECTURE (PLAY)** ou appuyez une nouvelle fois sur **PAUSE/STEP**.

#### Déplacement sur une autre plage **CD**

##### **MP3** **WMA**

- Appuyez sur **◀◀** ou **▶▶** sur brièvement pendant la lecture pour retourner au début de la plage actuelle ou pour sélectionner la plage suivante.
- Appuyez deux fois brièvement sur **◀◀** pour revenir à la plage précédente.
- Dans le cas d'un CD audio, pour aller directement sur une plage quelconque, entrez le numéro de la plage au moyen des touches numériques (0-9) pendant la lecture.

### Répétition de Plage/Tous/Arrêt

#### **CD** **MP3** **WMA**

On peut lire sur un disque un titre/chapitre/tout/piste.

- 1 Appuyez sur **REPEAT** au moment de lire un disque. L'icône de répétition est affiché.
- 2 Appuyez sur **REPEAT** pour choisir le mode de répétition désiré.
  - Piste: répète la piste actuelle.
  - Tout: répète toutes les pistes d'un disque
  - Off: n'effectue pas de lecture de répétition.

#### Recherche **CD** **MP3** **WMA**

- 1 Appuyez sur **◀◀** ou **▶▶** en cours de lecture. Avancez l'image frame par frame en exerçant des pressions successives sur **SEARCH**.
- 2 Pour quitter le mode **SEARCH**, appuyez sur **PLAY**.

#### La compatibilité du disque MP3 / WMA avec l'appareil est ainsi limitée:

- Fréquence d'échantillonnage: entre 32 - 48kHz (MP3), entre 24 - 48kHz (WMA)
- Vitesse de Bit: entre 32 - 320kbps (MP3), 40 - 192kbps (WMA)
- L'appareil ne peut pas effectuer la lecture d'un fichier MP3/WMA comportant autre extension qui ne soit pas ".mp3" / ".wma".
- Le format physique du CD-R devra être ISO 9660.
- Si des fichiers MP3 / WMA sont enregistrés à l'aide d'un logiciel ne pouvant pas créer de système de fichier (ex.: Direct-CD), il est impossible de lire les fichiers MP3/ WMA. L'emploi de Easy-CD Creator créant un système de fichier ISO 9660 est conseillé.
- Les noms des fichiers devront comporter 8 lettres au maximum et incorporer une extension .mp3 ou .wma.
- Ils ne doivent pas comporter de caractères spéciaux tels que / ? \* : " < > | etc.
- Le nombre total de fichiers sur le disque devra être inférieur à 999.

Ce lecteur DVD exige des disques et des enregistrements conformes à certains standards techniques afin d'atteindre une qualité de lecture optimale. Les DVD pre-enregistrés sont conçus pour respecter automatiquement ces standards.

Il existe plusieurs types de formats de disques à enregistrer différents (y compris CD-R, contenant des fichiers MP3 ou WMA) et ceux-ci demandent certaines conditions pre-existantes (voir ci-dessus) afin d'en assurer une lecture compatible.

**Les clients doivent savoir qu'une autorisation est requise pour télécharger des archives MP3 / WMA ainsi que de la musique depuis l'Internet. Notre entreprise n'a pas le droit d'octroyer cette permission-là. Celle-ci devra être toujours demandée au détenteur de droits d'auteur.**

## Fonctionnement avec un disque JPEG

### Vision d'un disque JPEG **JPEG**

Ce produit peut lire des disques avec des fichiers JPEG. Avant de lire des enregistrements JPEG, lisez les remarques sur les enregistrements JPEG à droite.

- 1 Introduisez un disque et fermez le tiroir.**  
Le menu du JPEG s'affiche sur l'écran du téléviseur.



- 2 Appuyez sur ▲ / ▼ pour choisir un dossier, et appuyez sur SELECT/ENTER. Une liste des fichiers sera affichée dans le dossier.**

#### **T** Conseils

Si vous vous trouvez sur une liste des fichiers et vous désirez retourner à la liste de Dossiers, employez les touches ▲ / ▼ de la télécommande pour sélectionner ■ et appuyez sur ENTER pour revenir à l'écran du menu précédent.

- 3 Si vous désirez visionner un fichier déterminé, appuyez sur ▲ / ▼ pour sélectionner un fichier et appuyez sur SELECT/ENTER ou PLAY.**

Slide Show commence depuis le fichier sélectionné si l'option Speed n'est pas en Off.

Au moment de visionner un fichier, vous pouvez appuyer sur STOP(■) pour retourner au menu précédent (JPEG menu).

#### **T** Conseils

- Appuyez sur MENU pour passer à la page suivante.
- Il existe quatre options pour la Vitesse des : >>> (Rapide), >> (Normale), > (Lent) et II(Arret).  
Employez ▲ / ▼ / ◀ / ▶ pour sélectionner la Vitesse. Appuyez après sur ◀ / ▶ pour choisir l'option désirée et appuyez ensuite sur SELECT/ENTER.
- Si vous désactivez l'option de vitesse, le défilement des diapositives ne fonctionne pas.

### Diaporama (Présentation des Diapositives)

Employez ▲ / ▼ / ◀ / ▶ pour sélectionner ■ (Slide Show) et appuyez après sur SELECT/ENTER.

### Passage à un autre fichier

Appuyez sur ◀◀ ou ▶▶ une fois pendant la vision d'une image pour passer au fichier suivant ou précédent.

### Arrêt sur image

- 1 Appuyez sur PAUSE/STEP pendant le défilement. Le produit est maintenant en mode PAUSE.
- 2 Pour retourner au défilement, appuyez sur PLAY ou de nouveau sur PAUSE/STEP.

#### La compatibilité du disque JPEG avec ce lecteur est ainsi limitée:

- En fonction de la taille et du nombre des fichiers JPEG, il peut prendre longtemps pour que le lecteur de DVD lisse les contenus du disque. Si vous ne voyez pas l'affichage sur écran après plusieurs minutes, c'est peut être que certains fichiers sont trop longs, faites diminuer la résolution des fichiers JPEG au-dessus des 5M pixels comme 3760 x 3840 pixels et enregistrer un autre disque.
- Le nombre de fichiers et de dossiers sur le disque devra être inférieur à 999.
- Quelques disques peuvent être incompatibles vu la différence de format d'enregistrement ou leurs caractéristiques.
- Vérifiez que tous les fichiers sélectionnés aient des extensions ".jpg" au moment de les copier sur le lay-out du CD.
- Si les fichiers ont des extensions ".jpe" ou ".jpeg", prière de les enregistrer comme des fichiers ".jpg".
- Les fichiers sans extension ".jpg" ne pourront pas être lus par ce lecteur DVD. Même dans le cas où les fichiers sont montrés comme des fichiers d'image JPEG sur l'Explorateur de Windows.

## Lecture programmée **CD** **MP3** **WMA**

La fonction Programmation vous permet de mémoriser vos plages préférées de tout disque dans la mémoire du lecteur. Un programme peut contenir 300 pistes. (Audio CD/MP3/WMA)

### 1 Introduire un disque.

#### CD Audio et Disques MP3/WMA:

Le menu de CD Audio ou de MP3/WMA est ainsi affiché.



Menu de CD Audio

Menu MP3/WMA

### 2 Sélectionner une piste sur la Liste.

### 3 Appuyez sur PROGRAM. Ou choisissez l'icône "A→ (Ajouter)", après appuyez sur SELECT/ENTER pour ajouter la piste choisie sur la liste Programme. Répétez cette étape pour ajouter d'autres pistes sur la liste.

#### **N** Remarque

Vous pouvez ajouter toutes les pistes sur le disque. Choisissez l'icône "A→ (Ajouter tout)" et appuyez après sur SELECT/ENTER.

### 4 Choisissez la piste que vous voudrez bien placer au début de la liste Programme. Pressez et tenez pressé ▲ / ▼ pour aller à la page suivante / précédente.

#### **T** Conseil

Appuyez sur MENU pour vous déplacer vers la page suivante.

### 5 Appuyez sur PLAY ou SELECT/ENTER pour commencer.

La lecture s'enclenche dans l'ordre que les pistes ont été programmées et "PROG." est affiché sur l'affichage des fonctions. La lecture est arrêtée une fois que toutes les pistes de la liste Programme ont été entendues.

### Répéter Pistes Programmées

Vous pouvez lire un titre/chapitre/tout/ piste sur un disque.

- 1 Appuyez sur REPEAT au moment de lire un disque. L'icône de répétition est affiché.
- 2 Appuyez sur REPEAT pour choisir le mode de répétition désiré.
  - Piste: répète la piste actuelle.
  - Tout: répète toutes les pistes d'une liste programmée.
  - Off: n'effectue pas de lecture de répétition.

### Pour effacer une Piste de la Liste Programme

- 1 Employez ▲ / ▼ / ◀ / ▶ pour choisir la piste que vous désirez effacer de la liste Programme.
- 2 Appuyez sur CLEAR. Ou choisissez l'icône "E→ (Effacer)" et appuyez après sur SELECT/ENTER pour effacer la piste sélectionnée de la liste Programme. Répétez cette étape pour effacer d'autres pistes de la liste.

### Pour effacer la Liste Programme en entier

Sélectionnez "E→ (Effacer tout)" et appuyez ensuite sur SELECT/ENTER. Le programme complet du disque est effacé.

#### **N** Remarque

Les programmes sont aussi effacés lorsque vous retirez le disque du lecteur.

*Pour reprendre la lecture normale après la lecture programmée*

Sélectionnez une piste dans la liste puis appuyez sur SELECT/ENTER.

"PROG" disparaît de la fenêtre d'affichage.

## Fonctionnement avec disque DivX

Cette unité peut lire fichiers DivX.

- 1 Insérez un disque et fermez le plateau.**  
Le menu DivX s'affiche sur l'écran du téléviseur.

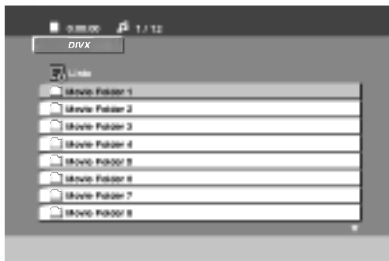

- 2 Appuyez sur  $\blacktriangle$  /  $\blacktriangledown$  pour sélectionner un dossier et appuyez sur SELECT/ENTER pour voir son contenu.**

### Conseil

Si vous êtes dans une liste de fichiers et vous voulez revenir à la liste des dossiers, utilisez les boutons  $\blacktriangle$  /  $\blacktriangledown$  de la télécommande pour mettre en évidence " " et appuyez sur SELECT/ENTER pour revenir à la page-écran précédente.

- 3 Si vous voulez ouvrir un fichier déterminé, appuyez sur  $\blacktriangle$  /  $\blacktriangledown$  pour le mettre en évidence et pressez SELECT/ENTER ou PLAY.**  
La lecture commence.

### Remarques

- Assurez-vous de sélectionner le mode "SUBTITLE ON" en ouvrant le fichier sous-titres avant reproduction d'un fichier DivX.
- Lorsque le sous-titrage du fichier est dans plus de deux langues, le sous-titre original est le seul disponible.

### Affichage

Appuyez sur DISPLAY au cours de la lecture.  
L'état général de la lecture peut être affiché sur l'écran du téléviseur.

### La compatibilité des disques DivX avec ce lecteur est restreinte comme suit:

- La taille de résolution disponible du fichier DivX doit être au-dessous de 720x576 (L x H) pixels.
- Le nom du fichier des sous-titres du DivX peut comporter jusqu'à 20~40 caractères.
- S'il y a un code impossible à exprimer dans le fichier DivX, celui-ci peut être affiché comme une marque " \_ " sur l'écran d'affichage.
- Si la fréquence d'images est au-dessus de 30 par seconde, cette unité pourrait ne pas marcher normalement.
- Si les structures vidéo et audio du fichier enregistré ne sont pas entrelacées, il n'y aura aucune sortie vidéo ni même audio.
- Si le fichier est enregistré avec GMC, l'unité supporte une partie des point 1 du niveau d'enregistrement.  
\* GMC?  
GMC, c'est un acronyme de Global Motion Compensation. C'est un outil de codage spécifié en standard MPEG4. Certains encodeurs MPEG4, comme DivX ou Xvid, comportent cette option.  
  
Il y a différents niveaux de codage GMC, appelés normalement 1-point, 2-point ou 3-point GMC.

### Fichiers pris en charge pour sous-titres de DivX

- " .srt ", ".smi ", ".sub "

### Fichier DivX lisible

- " .avi ", ".mpg ", ".mpeg "

### Format codec lisible

- "DIVX3.xx ", "DIVX4.xx ", "DIVX5.xx ", "XVID ", "MP43 ", "3IVX ", "MP42 "

### Format audio lisible

- "AC3 ", "DTS ", "PCM ", "MP3 ", "WMA "
  - Fréquence d'échantillonnage: dans les 32 - 48 kHz (MP3), dans les 24 - 48kHz (WMA)
  - Débit binaire: 32 - 320kbps (MP3), 40 - 192kbps (WMA)

## Fonctionnement avec KARAOKÉ

En raccordant un microphone à cette unité, vous pouvez jouir de la lecture du KARAOKÉ (tout en chantant) à partir d'un disque karaoké.

Vous pouvez profiter du KARAOKÉ avec un disque enregistré en stéréo, même s'il ne s'agit pas d'un disque karaoké, en réduisant la puissance de la voix du chanteur.

### Reproduction Karaoké de Base

- 1** Vérifiez si le système est connecté.  
(Lisez les pages 8-9.)
- 2** Allumez le téléviseur (ou Amplificateur) et le DVD Karaoké et sélectionnez le mode vidéo dans le téléviseur.
- 3** Appuyez sur  $\blacktriangle$  OPEN/CLOSE pour ouvrir le plateau à disques et insérez dans le plateau le disque karaoké fourni, l'étiquette vers le haut.
- 4** Appuyez sur  $\blacktriangle$  OPEN/CLOSE pour fermer le plateau à disques.

[Écran du téléviseur]

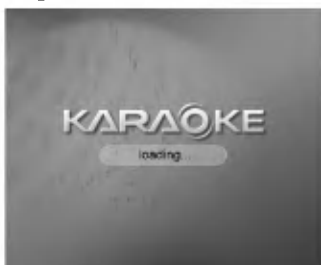

- 5** Connectez le microphone à la prise MIC 1 ou MIC 2.
- 6** Sélectionnez le numéro de la chanson avec les boutons NUMÉRIQUES.  
Si vous voulez annuler le numéro de chanson choisi, appuyez sur CLEAR.
- 7** Appuyez sur PLAY.  
Le numéro de chanson sélectionné est lu.  
Chantez avec le microphone.  
Une fois la chanson finie, cette fonction s'arrête automatiquement et les données sur la chanson s'affichent.

#### **N** Remarque

Ne connectez le microphone lors de la lecture d'un disque DivX.

### Reproduction Karaoké Avancée

#### Fonction Revenir

Cette fonction sert à revenir au MENU précédent.

Appuyez sur RETURN.

#### **N** Remarque

S'il n'y a pas de menu précédent (premier menu), il ne sera pas possible d'utiliser cette fonction.

#### Réglage du volume du MIC

Tournez le MIC VOLUME CONTROL [CONTRÔLE DE VOLUME DU MIC] dans le panneau avant dans le sens des aiguilles d'un horloge pour augmenter le volume ou dans le sens inverse des aiguilles d'un horloge pour le diminuer. (0~15 pas)

#### Réglage du volume ÉCHO

Vous pouvez donner un effet d'écho au son provenant du microphone.

Tournez le CONTRÔLE DE VOLUME ÉCHO dans le panneau avant dans le sens des aiguilles d'une montre pour augmenter l'écho ou dans le sens inverse pour le diminuer. (0~15 pas)

#### Commande des clés

Vous pouvez changer la clé pour l'adapter à votre registre vocal.

Vous pouvez régler la clé dans 13 niveaux (6 niveaux supérieurs, 6 niveaux inférieurs et la clé originelle).  
- Le réglage est affiché sur l'écran.

Appuyez sur KEY CONTROL (b/#) à plusieurs reprises dans la télécommande ou tournez KEY CONTROL (b/#) dans le panneau avant pour trouver la clé qui s'adapte le mieux à votre registre vocal..

- Pour rendre la clé plus grave une à une, appuyez sur KEY CONTROL (b) à plusieurs reprises lors de la reproduction.
- Pour rendre la clé plus aigue une à une, appuyez sur KEY CONTROL (#) à plusieurs reprises lors de la reproduction.
- Pour revenir à la clé originelle, appuyez sur KEY CONTROL (b/#) à plusieurs reprises.

## Fonctionnement avec KARAOKÉ

### Programmation des chansons

Si vous voulez programmer la chanson suivante, vous pouvez profiter d'une programmation de 8 chansons sans attendre.

**1** Appuyez sur les boutons NUMÉRIQUES pour programmer le numéro de chanson que vous voulez reproduire en mode karaoké

Le numéro de chanson s'affiche sur l'écran du téléviseur.

**2** Appuyez sur PROGRAM.

Le numéro de chanson est programmé.

**3** Répétez les pas 1-2.

Vous pouvez programmer jusqu'à 8 chansons.

#### Conseil

Une fois la première chanson finie, la prochaine chanson sera reproduite automatiquement.

#### Pour annuler une chanson programmée

Chaque fois que vous appuyez sur CLEAR, les chansons programmées sont annulées une à une.

#### Pour annuler ou changer une chanson mal programmée

Appuyez sur PROGRAM pour vous déplacer vers la position désirée. Puis, appuyez sur CLEAR pour annuler la chanson mal programmée.

### Fonction Mâle/Femelle

Si vous voulez chanter une chanson dans une clé masculine ou féminine, appuyez sur le bouton MALE (♂) / FEMALE (♀) à plusieurs reprises pour choisir la clé désirée.

### Pour changer le Tempo

Vous pouvez utiliser cette fonction pour obtenir une reproduction plus rapide ou plus lente.

- Appuyez sur TEMPO + à plusieurs reprises pendant la chanson pour obtenir une reproduction plus rapide.
- Appuyez sur TEMPO - à plusieurs reprises pendant la chanson pour obtenir une reproduction plus lente.

### Fonction Masque

Si la légende du CD Vidéo et le sous-titre de la chanson sont mélangés, le sous-titre de la chanson peut être invisible. Dans ce cas, appuyez sur SHADOW pour faire apparaître le sous-titre de la chanson.

- Il sera mis en relief par rapport à l'image de fond.

### Reproduction MENU Karaoké

#### Préparation

Appuyez sur MENU en mode karaoké

Le MENU principal s'affiche sur l'écran.

#### MENU principal (sur l'écran de TV)



#### SETUP

**1** Sélectionnez "1. SETUP" avec les boutons ▲ / ▼ du menu principal.

**2** Utilisez ◀ / ▶ pour sélectionner l'option désirée et appuyez sur SELECT/ENTER.



#### SCORE On/Off

**On** : Quand vous chantez la chanson sélectionnée, les données de cette chanson s'affichent après la fin de la première chanson.

Pour l'annuler, sélectionnez **Off**.

#### FANFARE On/Off

**On** : Étant l'unité allumée, la fonction fanfare est activée. Le son de fanfare est émis à la fin de la chanson.

Pour l'annuler, sélectionnez **Off**.

#### LYRIC On/Off

**On** : Quand vous chantez la chanson sélectionnée, les paroles de la chanson sont affichées sur l'écran du téléviseur.

Pour l'annuler, sélectionnez **Off**.

#### CHORUS On/Off

**On** : Quand vous chantez la chanson sélectionnée, le son du chœur de la chanson est émis.

Pour l'annuler, sélectionnez **Off**.

#### Remarque

Pour revenir au menu principal, appuyez sur MENU ou sur RETURN.

# Fonctionnement avec KARAOKÉ

## MUSIC LIST

### LOCAL SONG et POP SONG

- 1** Sélectionnez “2. MUSIC LIST” avec le bouton ▲ / ▼ dans le menu principal. Les menus LOCAL SONG et POP SONG seront affichés sur l’écran du téléviseur.



- 2** Sélectionnez “1. LOCAL SONG” ou “2. POP SONG” avec le bouton ▲ / ▼, et appuyez sur SELECT/ ENTER. Les menus SONG LIST et SINGER LIST seront affichés sur l’écran du téléviseur.



### SONG LIST

- 1** Sélectionnez “1. SONG LIST” et sélectionnez l’initiale du titre de la chanson que vous voulez avec le bouton ▲ / ▼, et appuyez sur SELECT/ ENTER.



Menu “1. LOCAL SONG”

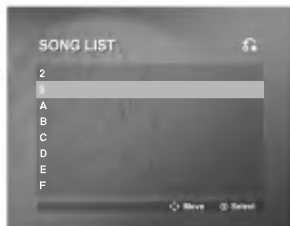

Menu “2. POP SONG”

- 2** Sélectionnez le titre de la chanson que vous voulez avec le bouton ▲ / ▼, et appuyez sur SELECT/ ENTER.



Menu “1. LOCAL SONG”



Menu “2. POP SONG”

### SINGER LIST

- 1** Sélectionnez “2. SINGER LIST” et sélectionnez l’initiale du chanteur que vous voulez avec le bouton ▲ / ▼ et appuyez sur SELECT/ ENTER.



Menu “1. LOCAL SONG”

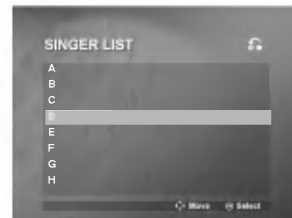

Menu “2. POP SONG”

- 2** Sélectionnez le chanteur que vous voulez avec le bouton ▲ / ▼, et appuyez sur SELECT/ ENTER.



Menu “1. LOCAL SONG”



Menu “2. POP SONG”

- 3** Sélectionnez le titre de la chanson du chanteur que vous voulez avec le bouton ▲ / ▼, et appuyez sur SELECT/ ENTER.



Menu “1. LOCAL SONG”



Menu “2. POP SONG”

### Remarque

Pour revenir au mode précédent, sélectionnez  avec le bouton ▲ / ▼, et appuyez sur SELECT/ ENTER.



## Fonctionnement avec KARAOKÉ

### RANDOM

- 1** Sélectionnez "3. RANDOM" avec le bouton ▲ / ▼ dans le menu principal.



- 2** Appuyez sur SELECT/ENTER pour lancer la reproduction en ordre aléatoire.

### CHALLENGE

Cette fonction vous permet de profiter d'un jeu avec les chansons en vous donnant la possibilité de former deux équipes : l'équipe rouge et l'équipe bleue.

- 1** Sélectionnez "4. CHALLENGE" avec le bouton ▲ / ▼ dans le menu principal. Il est affiché tel qu'il est illustré en bas.



- 2** Sélectionnez "SET NUMBER TO WIN" avec le bouton ▲ / ▼, et sélectionnez un des boutons NUMÉRIQUES 1~9 avec le bouton ◀ / ▶ pour sélectionner le numéro du gagnant. Puis, appuyez sur SELECT/ENTER.

- 3** Sélectionnez "CHALLENGE SCORE" avec le bouton ▲ / ▼, et sélectionnez une chanson des années 60, 70, 80 ou 90 avec le bouton ◀ / ▶ pour sélectionner les données du succès. Puis, appuyez sur SELECT/ENTER.

- 4** Sélectionnez "START" avec le bouton ▲ / ▼, et appuyez sur SELECT/ ENTER. Il est affiché tel qu'il est illustré en bas.



- 5** Sélectionnez le numéro que vous voulez avec le bouton ▲ / ▼ et appuyez sur SELECT/ ENTER. Chantez avec l'accompagnement.

- 6** Répétez les pas 4~5. Changez d'équipe alternativement.

- 7** Lorsque une équipe atteint la quantité de victoires déterminée, "CONGRATULATION!" s'affichera sur l'écran du téléviseur. Il sera affiché tel qu'il est illustré en bas.



- 8** Soit vous continuez le jeu des chansons, soit vous l'arrêtez, sélectionnez "1. YES" ou "2. NO" avec le bouton ▲ / ▼ tel qu'il est illustré en bas.



## Liste des codes des langues

Utilisez cette liste pour saisir la langue de votre préférence pour la configuration initiale suivante : audio du disque, sous-titres du disque, menu du disque.

Langue	Code	Langue	Code	Langue	Code	Langue	Code
Abkhazian	6566	Finnish	7073	Macedonian	7775	Slovenian	8376
Afar	6565	French	7082	Malagasy	7771	Somali	8379
Afrikaans	6570	Frisian	7089	Malay	7783	Spanish	6983
Albanian	8381	Galician	7176	Malayalam	7776	Sudanese	8385
Ameharic	6577	Georgian	7565	Maltese	7784	Swahili	8387
Arabic	6582	German	6869	Maori	7773	Swedish	8386
Armenian	7289	Greek	6976	Marathi	7782	Tagalog	8476
Assamese	6583	Greenlandic	7576	Moldavian	7779	Tajik	8471
Aymara	6588	Guarani	7178	Mongolian	7778	Tamil	8465
Azerbaijani	6590	Gujarati	7185	Nauru	7865	Tatar	8484
Bashkir	6665	Hausa	7265	Nepali	7869	Telugu	8469
Basque	6985	Hebrew	7387	Norwegian	7879	Thai	8472
Bengali; Bangla	6678	Hindi	7273	Oriya	7982	Tibetan	6679
Bhutani	6890	Hungarian	7285	Panjabi	8065	Tigrinya	8473
Bihari	6672	Icelandic	7383	Pashto, Pushto	8083	Tonga	8479
Breton	6682	Indonesian	7378	Persian	7065	Turkish	8482
Bulgarian	6671	Interlingua	7365	Polish	8076	Turkmen	8475
Burmese	7789	Irish	7165	Portuguese	8084	Twi	8487
Byelorussian	6669	Italian	7384	Quechua	8185	Ukrainian	8575
Cambodian	7577	Japanese	7465	Rhaeto-Romance	8277	Urdu	8582
Catalan	6765	Javanese	7487	Rumanian	8279	Uzbek	8590
Chinese	9072	Kannada	7578	Russian	8285	Vietnamese	8673
Corsican	6779	Kashmiri	7583	Samoan	8377	Volapük	8679
Croatian	7282	Kazakh	7575	Sanskrit	8365	Welsh	6789
Czech	6783	Kirghiz	7589	Scots Gaelic	7168	Wolof	8779
Danish	6865	Korean	7579	Serbian	8382	Xhosa	8872
Dutch	7876	Kurdish	7585	Serbo-Croatian	8372	Yiddish	7473
English	6978	Laothian	7679	Shona	8378	Yoruba	8979
Esperanto	6979	Latin	7665	Sindhi	8368	Zulu	9085
Estonian	6984	Latvian, Lettish	7686	Singhalese	8373		
Faroese	7079	Lingala	7678	Slovak	8375		
Fiji	7074	Lithuanian	7684				

## Liste des codes pays

Choisissez un code de pays de la liste.

Pays	Code	Pays	Code	Pays	Code	Pays	Code
Afghanistan	AF	Ethiopia	ET	Malaysia	MY	Saudi Arabia	SA
Argentina	AR	Fiji	FJ	Maldives	MV	Senegal	SN
Australia	AU	Finland	FI	Mexico	MX	Singapore	SG
Austria	AT	France	FR	Monaco	MC	Slovak Republic	SK
Belgium	BE	Germany	DE	Mongolia	MN	Slovenia	SI
Bhutan	BT	Great Britain	GB	Morocco	MA	South Africa	ZA
Bolivia	BO	Greece	GR	Nepal	NP	South Korea	KR
Brazil	BR	Greenland	GL	Netherlands	NL	Spain	ES
Cambodia6	KH	Iles Heard et McDonald	HM	Netherlands Antilles	AN	Sri Lanka	LK
Canada	CA	Hong Kong	HK	New Zealand	NZ	Sweden	SE
Chile	CL	Hungary	HU	Nigeria	NG	Switzerland	CH
China	CN	India	IN	Norway	NO	Taiwan	TW
Colombia	CO	Indonesia	ID	Oman	OM	Thailand	TH
Congo	CG	Israel	IL	Pakistan	PK	Turkey	TR
Costa Rica	CR	Italy	IT	Panama	PA	Uganda	UG
Croatia	HR	Jamaica	JM	Paraguay	PY	Ukraine	UA
Czech Republic	CZ	Japan	JP	Philippines	PH	United States	US
Denmark	DK	Kenya	KE	Poland	PL	Uruguay	UY
Ecuador	EC	Kuwait	KW	Portugal	PT	Uzbekistan	UZ
Egypt	EG	Libya	LY	Romania	RO	Vietnam	VN
El Salvador	SV	Luxembourg	LU	Russian Federation	RU	Zimbabwe	ZW





P/NO : 3834RH0131H