





TD-C70070E  
TD-C70075E

## Richtlijnen voor gebruik en onderhoud

# LG Droger (2P~27P)

### - **Systeem voor kledingverzorging**

Lees deze richtlijnen a.u.b. aandachtig voor gebruik.  
Bewaar de gebruiksaanwijzing voor latere naslag.  
Noteer de modelnaam en het serienummer van uw toestel.  
Zorg ervoor deze gegevens klaar te hebben wanneer u onze dienst belt.

## Guide d'utilisation et d'entretien

# LG Sèche-linge (28P~52P)

### - **Dispositif d'entretien des tissus**

Veuillez lire ce manuel attentivement avant d'utiliser votre appareil.  
Conservez-le afin de le consulter plus tard.  
Ecrivez le nom du modèle et le numéro de série de votre produit.  
Préparez ces renseignements lorsque vous demandez une réparation.

# Kenmerken

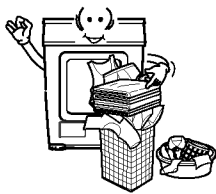

- **Extra grote trommel**  
IntelloDryer heeft een extra grote inhoud van 7kg .

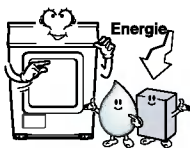

- **Minder energieverbruik**  
Met de Sirocco & Radial-ventilator wordt energie bespaard.

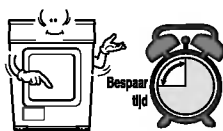

- **Verminderde droogtijd**  
Droogtijd wordt verkort door een efficiënt luchtstroommechanisme en een geoptimaliseerde verwarmers.



- **Minder lawaaioverlast**  
Minder lawaai door de innoverende lawaaiabsorptie en screeningtechnologie.

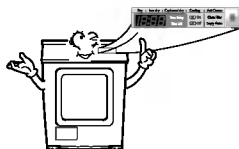

- **Gemakkelijk te gebruiken**  
Brede LED-display met elektrische bediening.

# Inhoud

Veiligheidsrichtlijnen .....	3
Installatierichtlijnen.....	6
Uitzicht & design .....	9
Uw droger gebruiken .....	10
Bijkomende functies.....	14
Uw droger onderhouden.....	15
Bijkomende tips voor slim gebruik .....	20
Problemen verhelpen .....	22
Technische gegevens.....	24
Waarborg .....	25

# Veiligheidsrichtlijnen

Om elk risico op een elektrische schok, brand, persoonlijke verwonding of beschadiging van eigendommen te voorkomen bij het gebruik van uw droger, moet u de volgende basisveiligheidsrichtlijnen volgen.

## WAARSCHUWING!

Niet-naleving van deze regels kan verwondingen en zelfs de dood veroorzaken.

## OPGELET!

Niet-naleving van deze regels kan lichte verwondingen veroorzaken.

### ⊘ Niet toegelaten handelingen.

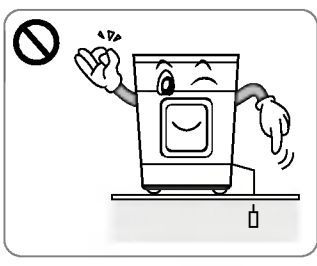

- Uw droger is enkel geschikt voor 230V. Vooraleer u het stroomsnoer in het stopcontact steekt, eerst controleren of het geaard is en aangesloten op een stroomverbreker.

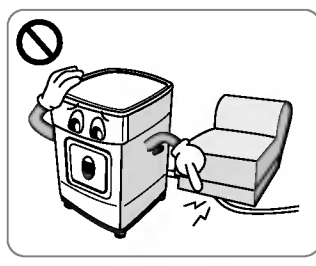

- Zorg ervoor het stroomsnoer zelf niet te beschadigen of er geen zware voorwerpen op te zetten.

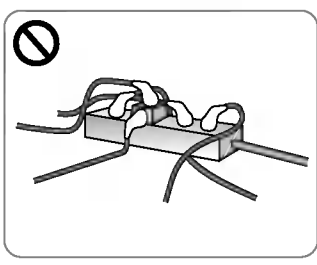

- Sluit niet aan op de stroomsnoeren van andere toestellen.

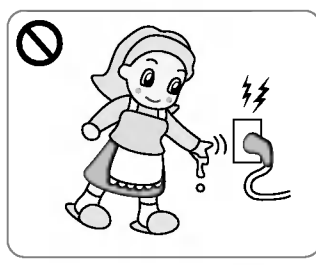

- Het stroomsnoer of de schakelaar nooit vastnemen met natte handen.

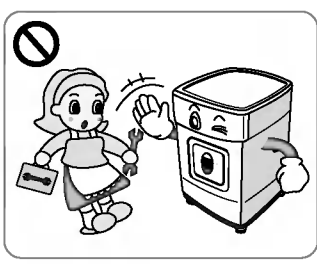

- Demonteren of onderhoud enkel laten uitvoeren door een ervaren vakman.

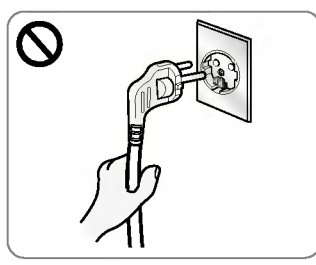

- Het stroomsnoer bij de stekker uit het stopcontact trekken, niet aan het snoer zelf trekken.

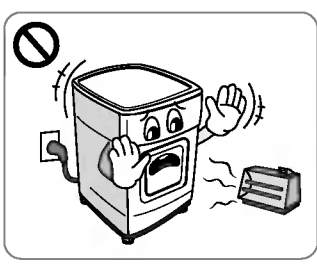

- Plaats de droger uit de buurt van een elektrische kachel, kaarsen of ontvlambare voorwerpen.

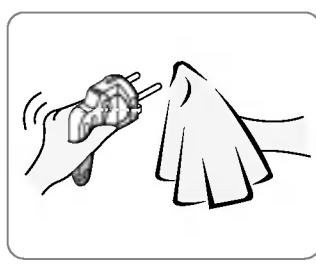

- Verwijder alle vuil en vlekken rond het stroomsnoer en steek stevig in het stopcontact.

# Veiligheidsrichtlijnen

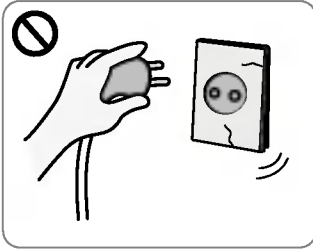

- Gebruik nooit een stroomsnoer, stekker of stopcontact die beschadigd zijn.

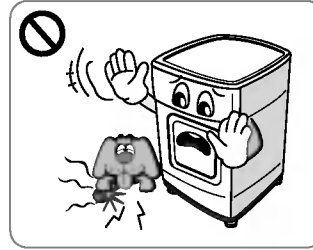

- Zorg ervoor dat ratten en huisdieren uit de buurt van de droger blijven.



- De droger nooit installeren of plaatsen waar het toestel is blootgesteld aan de weersomstandigheden.

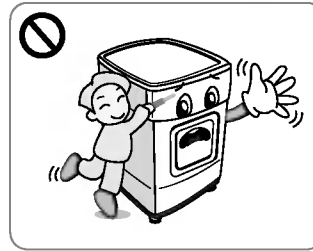

- De knop niet indrukken met scherpe voorwerpen zoals een schroevendraaier of een pen.

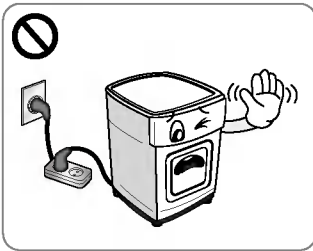

- Geen verlengsnoer of een adapter gebruiken om het stroomsnoer aan te sluiten.

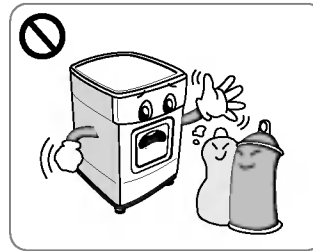

- Geen producten voor chemische reiniging gebruiken in de droger, noch wasgoed met wasproducten in de droger plaatsen.

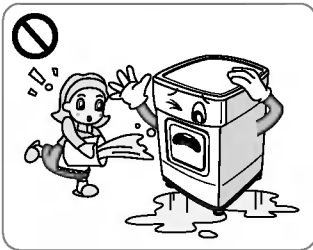

- Sproei geen water op de droger.

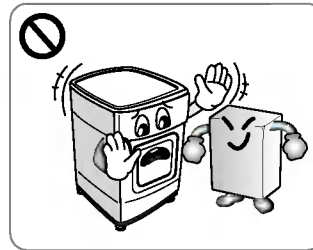

- Geen ontvlambare voorwerpen in de buurt van de droger plaatsen.

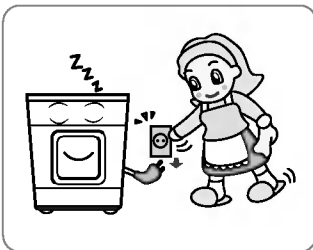

- Het stroomsnoer uit het stopcontact trekken wanneer u de droger reinigt of langere tijd niet gebruikt.

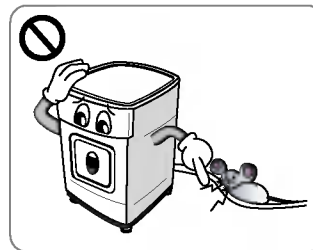

- De droger uit de buurt van kakkerlakken en andere insecten houden.



- Laat niet toe dat kinderen of huisdieren boven op of in de droger spelen.

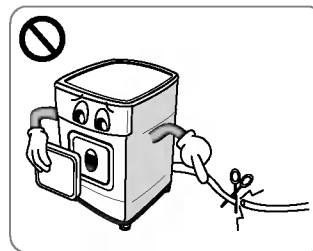

- Indien het toestel versleten is en verwijderd moet worden, eerst de deurvergrendeling en het stroomsnoer demonteren om verder gebruik te voorkomen.

# Veiligheidsrichtlijnen

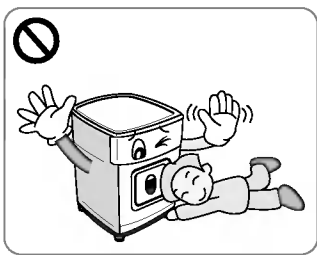

• Houdt toezicht bij kinderen, let op dat ze niet met het apparaat spleen. Kinderen kunnen er af vallen  
 .....  
**Huisdieren of kinderen kunnen verwondingen oplopen door draaiende onderdelen, of stikken in de trommel.**

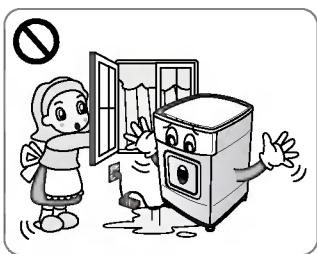

• Let op dat indien u het apparaat aansluit op een stekkerdoos of een verlengsnoer, het verlengsnoer of de stekkerdoos niet nat kunnen worden door waterspetters of door vocht.  
 .....  
**Dit kan leiden tot elektrische schokken, brand, niet functioneren en misvorming van het apparaat.**

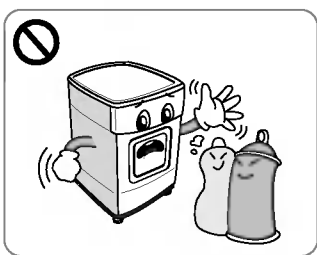

• Kleding met spetters of gedrenkt in plantaardige of bakolie dienen niet in de droger geplaatst te worden, dit kan brand tot gevolg hebben.  
 .....  
**Dit kan door spontane ontbranding explosie of brand veroorzaken.**

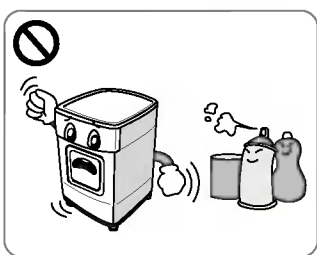

• Kleding die in aanraking is geweest, geweekt is, vlekken heeft van benzine/petroleum, stoomproducten of andere ontvlambare of explosieve producten, dient niet in de droger geplaatst te worden.  
 .....  
**Dit kan door spontane ontbranding explosie of brand veroorzaken.**

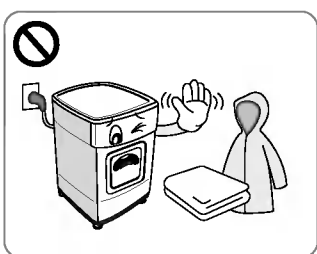

• Kleding die schuimrubber bevat (ook wel latex schuim genoemd) of gelijkwaardige producten dient niet in de droger met een hitte instelling geplaatst te worden.  
 .....  
**Schuimrubber materialen kunnen, indien verhit, brand veroorzaken door spontane verbranding.**

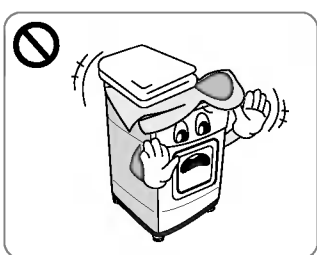

• Plastic artikelen zoals badmutsen of waterbestendige slabbertjes voor kinderen dienen niet in de droger geplaatst te worden.  
 .....  
**Dit kan leiden tot explosies of brand.**

# Installatierichtlijnen

De volgende richtlijnen leiden u door de verschillende stappen om uw droger te installeren. Merk op dat elk onderdeel van deze handleiding belangrijke informatie geeft over de voorbereiding en het gebruik van uw droger, en het is belangrijk dat u deze handleiding volledig doorneemt voordat u de droger installeert of gebruikt. Zorg ervoor alle waarschuwingen en opmerkingen na te leven. Deze installatierichtlijnen zijn bedoeld voor gebruik door vakmensen. Lees zorgvuldig alle installatierichtlijnen.

## Veiligheidsinformatie

### Risico op verwondingen

De droger is erg zwaar, probeer dus niet het toestel zelf op te heffen.

Hef de droger niet op door een van de uitstekende delen vast te grijpen, zoals de uitstekende selectieknop of de deur).

– deze kunnen afbreken

### Risico op struikelen

Risico op struikelen over loshangende slangen of kabels. Zorg ervoor dat losse slangen of kabels vastzitten.

### Controleer de droger op beschadigingen veroorzaakt tijdens het transport.

Sluit de droger niet aan als er zichtbare sporen van beschadigingen zijn.

Als u onzeker bent, neem dan contact op met uw plaatselijke verdeler. De droger altijd volledig leegmaken alvorens deze te transporteren.

Plaats uw droger nooit in de buurt van een gaskookplaat, een verwarmingstoestel of grill want de vlammen van de branders kunnen schade aan uw droger veroorzaken. Indien de droger onder een werkvlak wordt geplaatst, laat dan 15 mm ruimte aan elke kant van de droger voor de afvoer van de lucht van het rooster achteraan. Deze luchtstroom is belangrijk voor de watercondensatie tijdens het drogen.

Als u deze droger gebruikt in de buurt van of boven op een wasmachine, gebruik dan afzonderlijke stekkers en stopcontacten voor elk toestel.

Gebruik geen 2-wegadapter of een verlengsnoer. U kunt de droger boven op een wasmachine plaatsen om ruimte te besparen.

U kunt een stapelkit verkrijgen bij uw plaatselijke verdeler.

## Richtlijnen voor installatie in een kast

De LG-droger kan boven op een wasmachine met voorlader worden geplaatst. De toestellen moeten worden geïnstalleerd met een stapelkit (zie volgende pagina).

Deze installatie moet worden uitgevoerd door een vakman zodat zowel de wasmachine als de droger degelijk geïnstalleerd worden.

Indien dit niet zorgvuldig wordt gedaan, kan de droger vallen.

Een bepaald wasmachinemodel heeft bovendien bijbehorende modellen voor stapelen, advies van een vakman is dus van essentieel belang.

## WAARSCHUWING!

### Netsnoer

Als het stroomsnoer beschadigd is, moet het worden vervangen door de fabrikant, een vakman of soortgelijke gekwalificeerde mensen om gevaar te voorkomen.

De voeding moet binnen het bereik liggen zodat de gebruiker na de installatie het stroomsnoer gemakkelijk uit het stopcontact kan trekken en er weer kan insteken.

# Installatierichtlijnen

## AARDINGSVOORSCHRIFTEN

Dit toestel moet worden geaard. In het geval van een storing of defect vermindert de aarding het risico op een elektrische schok door een pad van de minste weerstand te voorzien.

Dit toestel is uitgerust met een snoer met een aardingsdraad en een aardingsstekker. De stekker moet in een geschikt stopcontact worden geplaatst en geaard worden in overeenstemming met alle plaatselijke wetten en voorschriften.

## Bijkomende aardingsprocedure

Sommige plaatselijke reglementeringen vereisen misschien een afzonderlijke aarding. In dat geval moeten de vereiste bijkomende aardingsdraad, -klem en -schroef afzonderlijk worden aangekocht.

## Afvoer van condensaat

De droger kan water afvoeren dat niet in de watercontainer terecht komt. Het water wordt rechtstreeks uit de droger gepompt.

## Stapelkit

Om deze droger op een LG-wasmachine te plaatsen, moet een stapelkit worden gebruikt.

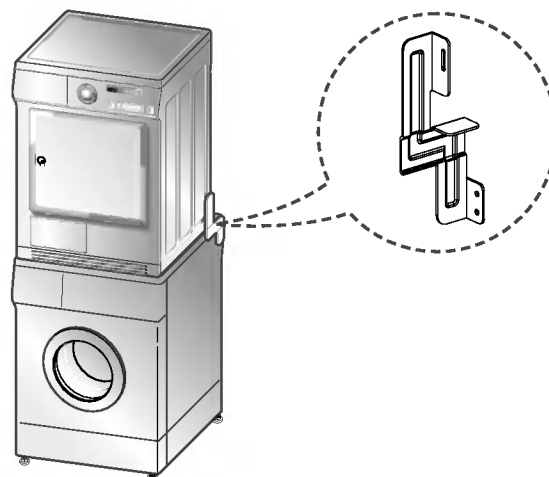

## Inbouwinstallatie

Uw droger kan worden ingebouwd. U kunt de droger onder het keukenwerkblad inbouwen. De inbouwopening moet de onderstaande afmetingen hebben.

Voor uw veiligheid moet de metalen afdekking stevig vast worden gezet.

Deze moet door een ervaren vakman geïnstalleerd worden onder een doorlopend werkblad.

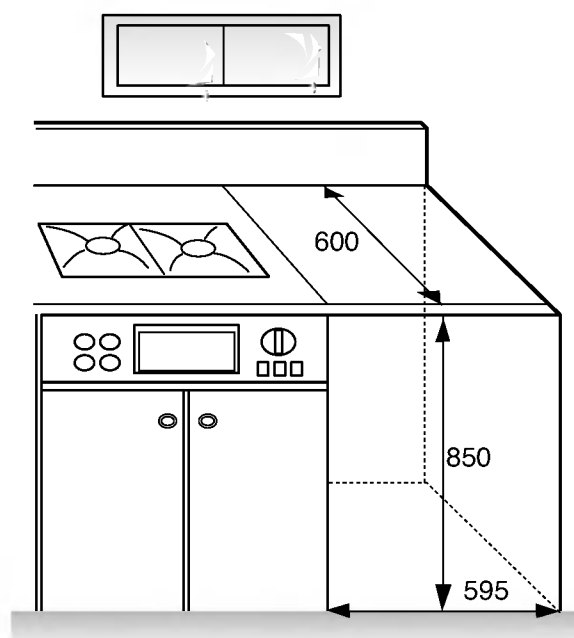



# I Installatierichtlijnen

## ● De droger waterpas zetten



1. Zet de droger waterpas om ongewenst lawaai en trillingen te voorkomen.

Plaats uw droger op een stevige en horizontale ondergrond, waar geen water lekt en kan bevriezen en waar geen ontvlambare producten worden opgeslagen.

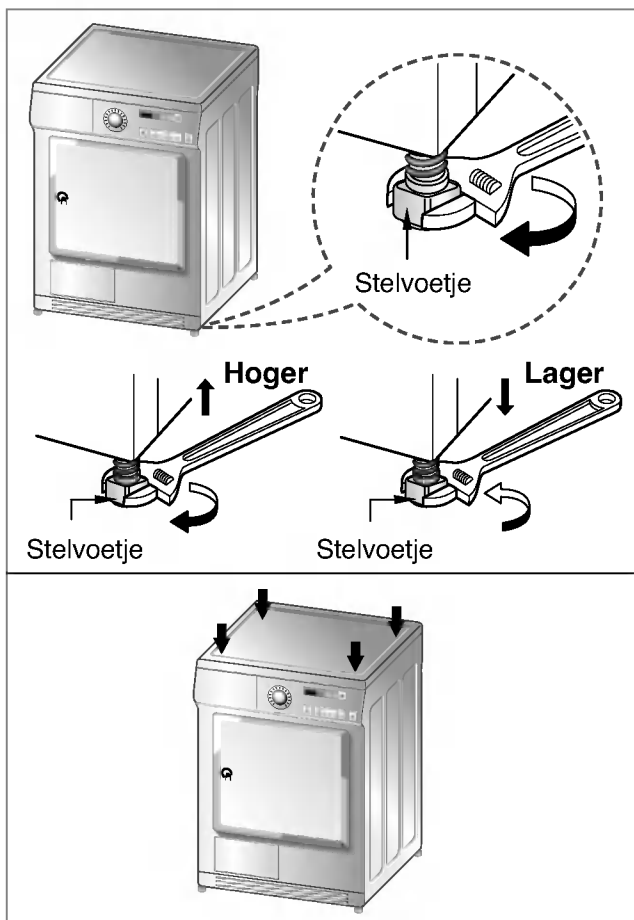

2. Als de droger niet volledig waterpas staat, regel dan indien nodig in de hoogte bij met de afstelvoetjes.

Draai ze rechtsonder om de droger hoger te zetten en linksom om de droger lager te zetten tot die niet meer van voor naar achter en van links naar rechts wiebelt.

### \* Diagonale controle

Wanneer u diagonaal drukt op de zijkanten van het bovenvlak van de wasmachine, mag deze helemaal niet naar boven en naar beneden bewegen. (Controleer a.u.b. beide richtingen).

Indien de machine wiebelt als u diagonaal drukt op het bovenvlak, regel de afstelvoetjes dan opnieuw bij.

# Uitzicht & design

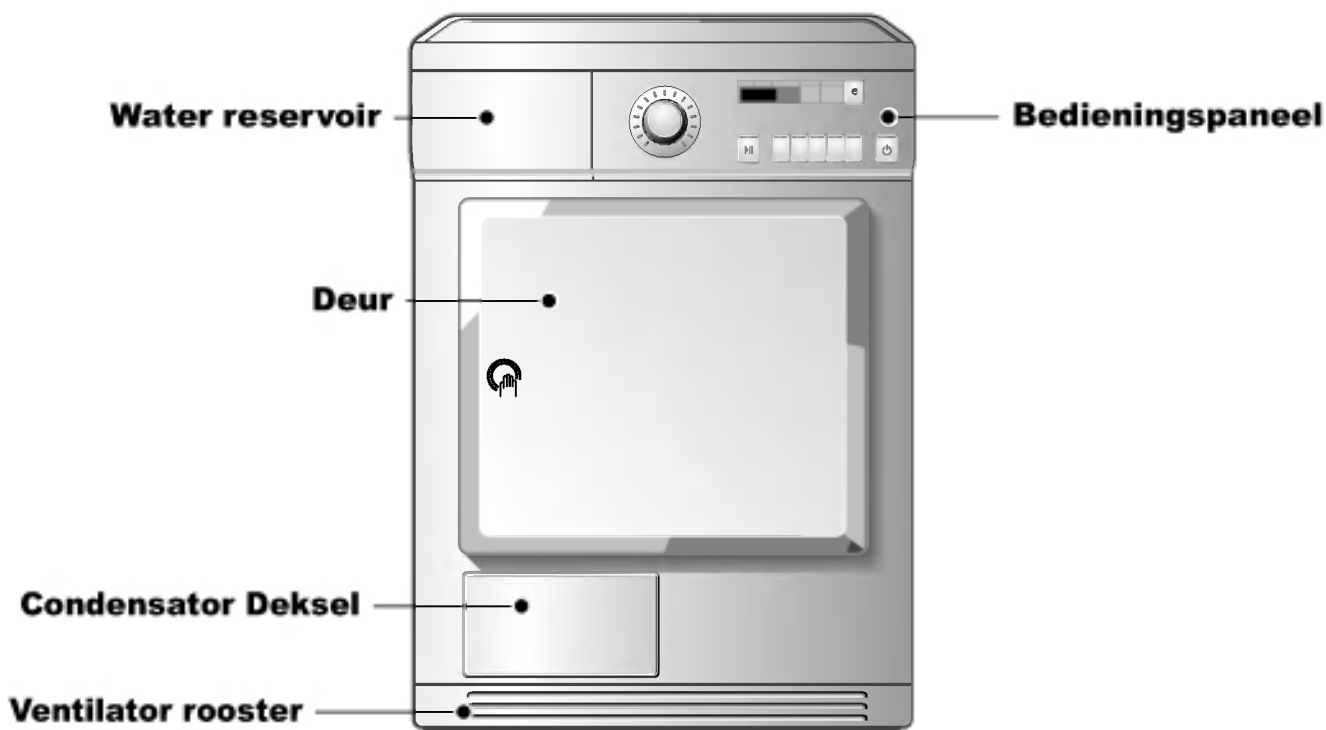

## ● Bedieningspaneel

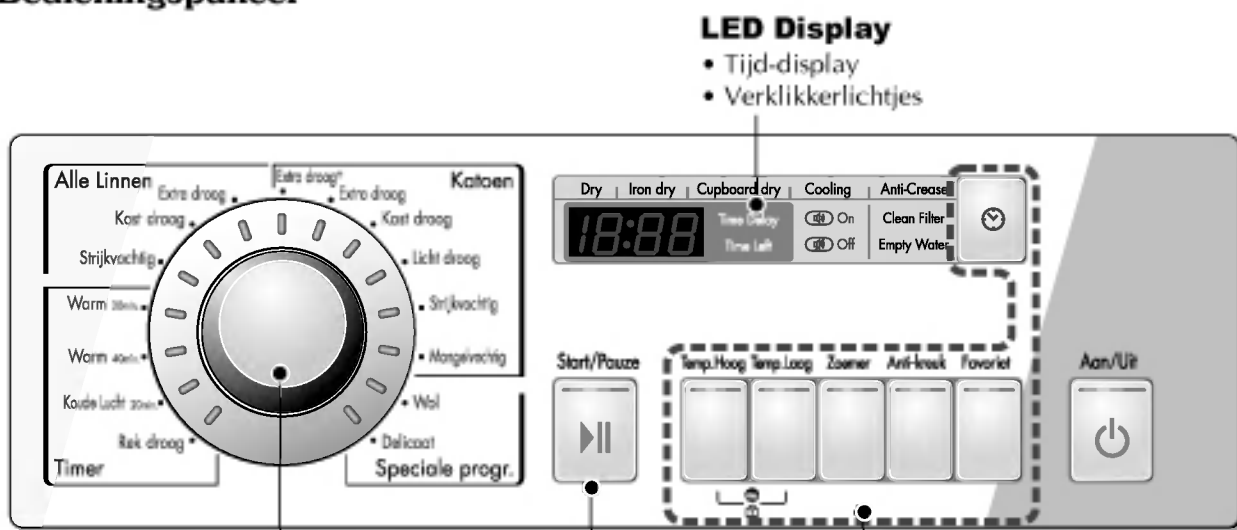

**Selectieknop  
Programma**

**Start/Pauze**

**Bijkomende  
functieknoppen**

- Temp. Hoog / Temp. Laag
- Zoemer
- Anti-Kreuk
- Favoriet
- Startuitlet (🕒)

# Uw droger gebruiken

## Cycluselectietabel

<b>Automatische elektronische droogcycli</b>		Standaard-programma
<b>Cyclus voor gemengde stoffen</b> (Opmerking) druk op de knop "Temp. Laag" voor hittegevoelige kledingstukken		
Bed- en tafellinnen, trainingspakken, anoraks, dekens	Voor dikke en gewatteerde stoffen die niet gestreken moeten worden.	Extra droog
Hemden, bloezen en sportkleding	Voor stoffen die niet gestreken moeten worden.	Kast droog
Broeken, jurken, bloezen	Voor stoffen die gestreken moeten worden.	Strijkvochtig
<b>Katoen (wit en gekleurd)</b> (Opmerking) druk op de knop "Temp. Laag" voor hittegevoelige kledingstukken		
Handdoeken, badjassen en bedlinnen	Voor dikke en gewatteerde stoffen.	Extra droog
Badstof handdoeken, keukendoeken, badhanddoeken, bedlinnen	Voor dikke en gewatteerde stoffen die niet gestreken moeten worden.	Extra droog +
Badhanddoeken, keukendoeken, ondergoed, katoenen sokken	Voor stoffen die niet gestreken moeten worden.	Kast droog
T-shirts, broeken, ondergoed, werkkleding	Voor stoffen die licht gestreken moeten worden, niet volledig.	Licht droog
Bedlinnen, tafellinnen, badhanddoeken, T-shirts, polo hemden en werkkleding	Voor stoffen die gestreken moeten worden.	Strijkvochtig
Bedlinnen, tafellinnen, handdoeken	Voor stoffen die gestreken moeten worden.	Mangelvochtig
<b>Tijdcycli voor specifieke tijdsduur</b>		
Badhanddoeken, badjassen, keukendoeken, gewatteerde stoffen van acryl	Kleine kledingstukken & voorgedroogd wasgoed Normaal Normale stoffen met hete temperatuur gedurende 20 minuten	Warm (20 min.)
	Kleine kledingstukken & voorgedroogd wasgoed Normale stoffen met hete temperatuur gedurende 40 minuten	Warm (40 min.)
Om stoffen op te frissen, laten ronddraaien zonder warmte		Koude Lucht (20 min.)
Sweaters, delicate stoffen, sportschoenen	Voor stoffen die u niet laat ronddraaien in de droogtrommel.	Rek droog
<b>Speciale progr.</b>		
Wol	Voor wollen stoffen.	Wol
Zijde, dunne zijden kledingstukken, lingerie	Voor hittegevoelige stoffen zoals synthetische stoffen.	Delicaat

### PAS OP!

Om uw was niet slecht te drogen, is het aanbevolen om het wolprogramma te gebruiken voor al uw wolkledij en het delicaat programma voor alle stoffen die gevoelig zijn aan warmte, zoals zijde, ondergoed en lingerie.

# Uw droger gebruiken

## ● Alvorens uw droger voor de eerste maal te gebruiken

※ Alvorens uw droger voor de eerste maal te gebruiken, moet u een aantal punten controleren.

Nadat u de verpakking hebt verwijderd, controleren of de machine niet beschadigd is en degelijk geïnstalleerd is.

1. Controleer met een waterpas of de droger volledig horizontaal staat. U kunt daarvoor de afstelvoetjes gebruiken, die u kunt vastzetten in de gewenste stand.
2. Controleer belangrijke onderdelen als watercontainer, condensor, bedieningspaneel en trommel.
3. Laat de machine 5 minuten drogen zodat de trommel binnenin warm wordt.

### 1. De stroomtoevoer inschakelen.

Druk eerst op de knop "Aan/Uit". Het verklikkerlichtje boven de knop gaat branden als de machine klaar is om te starten.

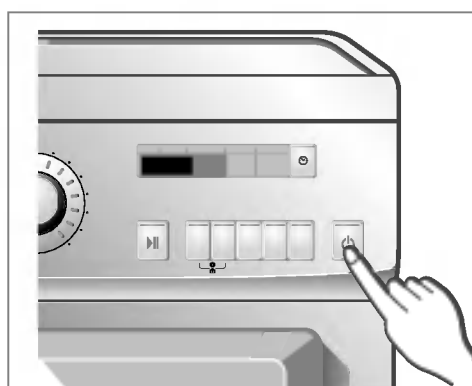

Inschakelen.

### 2. Open de deur.

### 3. Controleer pluisjesfilter, watercontainer en condensor.

De pluisjesfilter naast de deur moet na elk gebruik leeggemaakt worden.

Open de deur en controleer of de pluisjesfilter gereinigd is.

Is dit niet het geval, reinig dan zoals beschreven op pagina 15.

De watercontainer en condensor moeten ook worden leeggemaakt en gereinigd voor een beter droogresultaat.



Open de deur.

### 4. Sorteert het wasgoed en leg het in de trommel.

Sorteer de kledingstukken per soort stof en niveau van droogte, en controleer of alle linten en riemen van de kledingstukken stevig vastzitten voor u ze in de trommel legt.

Duw al het wasgoed naar de achterkant uit de buurt van de deurvergrendeling.

Anders kan de deurvergrendeling beschadigd geraken.

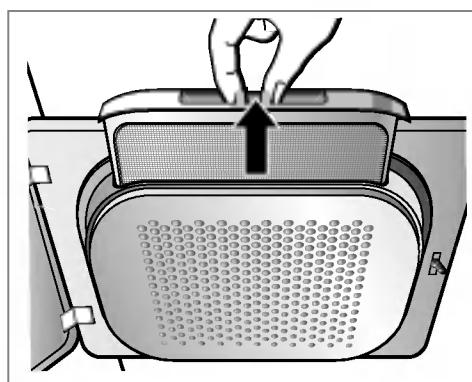

Controleer de pluisjesfilter.

# Uw droger gebruiken

## 5. Sluit de deur.

Alvorens de deur te sluiten, moet u controleren of alle kledingstoffen goed in de trommel liggen en of er rond de deur geen vreemde voorwerpen, vooral ontvlambare, geklemd zitten.

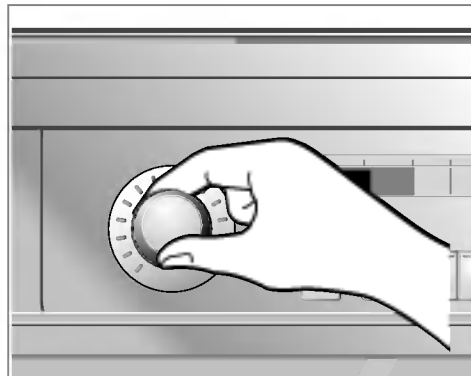

Kies de gewenste cyclus.

## 6. Kies de gewenste droogcyclus.

Kies een cyclus door de programmaknop te draaien tot het gewenste programma wordt aangegeven. Indien u enkel de knop Start/Pause indrukt zonder een cyclus te kiezen, start de droger met de cyclus Kast droog [Raadpleeg de cycluselectietabel (pagina 10) voor meer informatie].



Haal de was uit de droger.

## 7. Druk op de Start-knop.

U hoort de trommel draaien.

## 8. Na het drogen, de deur openen en het wasgoed uit de droger nemen.

Opgepast! De droger kan nog erg warm zijn. (De droogtijd varieert afhankelijk van de gekozen cyclus of opties.)

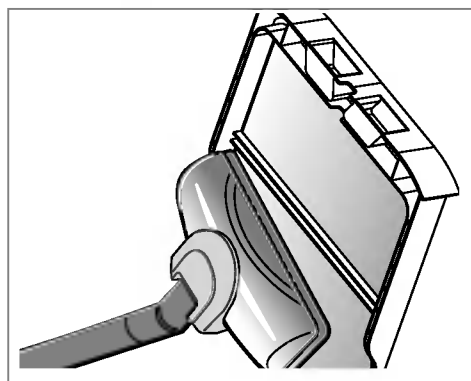

Reinig de pluisjesfilter van de deur.

## 9. Reinig de pluisjesfilters en ledig de watercontainer.

De pluisjesfilter reinigen na elke droogbeurt.

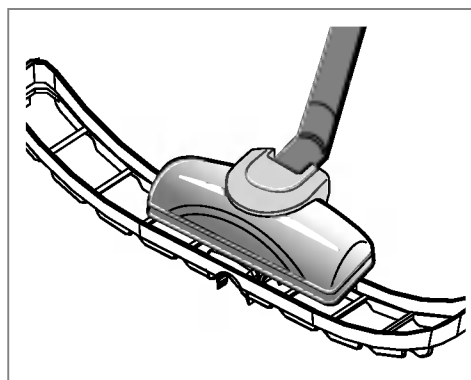

Reinig de onderste pluisjesfilter.

## 10. De droger uitschakelen.

Druk op de knop "Aan/UIT".

# Uw droger gebruiken

## ● Droogrek

Het droogrek wordt in de droger geplaatst zoals getoond in de afbeelding.

Verwijder de verpakking voor gebruik. Het droogrek is bedoeld voor kledingstukken die plat gedroogd moeten worden zoals sweaters en delicate stoffen.

*Het droogrek gebruiken:*

1. **Open de deur.**
2. **De pluisjesfilter niet verwijderen.**
3. **Druk de voorkant van het frame naar beneden om stevig te bevestigen over de pluisjesfilter.**
4. **Leg de kledingstukken op het rek. Laat ruimte rond de stukken zodat de lucht kan circuleren. Het rek beweegt niet, alleen de trommel draait.**
5. **De deur sluiten.**
6. **Kies Rek droog.**

## OPMERKING

Controleer de pluisjesfilter en verwijder stof van de op het rek gedroogde kledingstukken.

1. Steek de draad in de centrale opening.

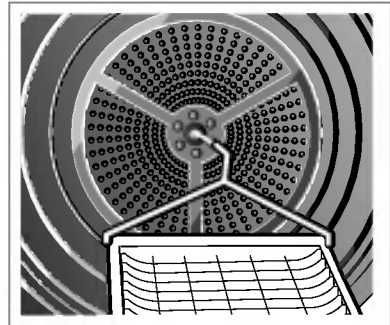

2. Leg delicate kledingstukken of sportschoenen op het droogrek.

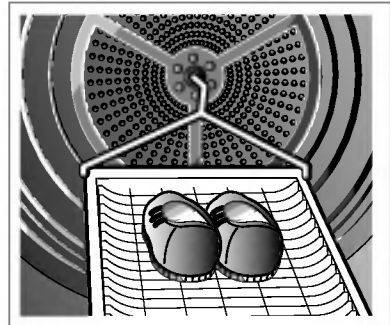

# Bijkomende functies

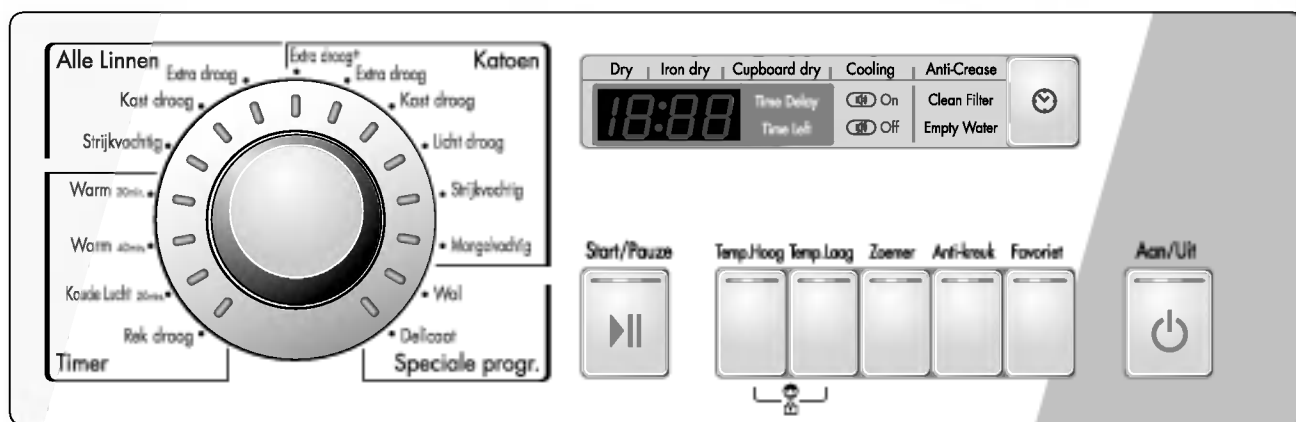

- Temp. Hoog / Temp. Laag**

Deze worden gebruikt om de cyclustijd te verlengen of in te korten door de temperatuur te verhogen of te verlagen.

Deze knoppen werken alleen bij de cycli gemengde stoffen en de cycli katoen.

Als de deur tijdens het drogen wordt geopend, zal de droger stoppen.

- Zoemer**

De zoemer aan/uitschakelen.

Hiermee schakelt u het geluid van de zoemer in/uit. Nadat de droger is ingeschakeld en u de cyclus hebt gekozen, weerklinkt de zoemer wanneer u een bepaalde knop op het paneel indrukt.

Als u dit geluid niet wenst te horen, drukt u op de knop Zoemer.

De ingeschakelde knop Zoemer duidt aan dat het geluid uit staat.

- Anti-Kreuk**

De functie Anti-Kreuk wordt gebruikt om kreuken en vouwen te vermijden in wasgoed dat niet onmiddellijk na de droogcyclus uit de trommel wordt genomen.

Met deze functie start en pauzeert de droger regelmatig tot het einde van de cyclus.

Wanneer de deur tijdens het anti-kreukproces wordt geopend, wordt de functie geannuleerd.

Maar indien de deur wordt geopend tijdens het anti-kreukproces wordt deze functie onthouden en uitgevoerd.

- Favoriet**

Als u een bepaalde cyclus als uw voorkeurencyclus wenst in te stellen, gebruikt u "Favoriet".

Eens de favoriete cyclus is opgeslagen, kunt u deze telkens opnieuw gebruiken tot u de instelling wijzigt.

Bijvoorbeeld: u schakelt de stroomtoevoer in en kiest Extra droog+ in de cyclus Katoen en Temp. Laag en Anti-Kreuk en daarna drukt u op "Favoriet" tot de droger een biepgeluid geeft. Dat duurt ongeveer 3 seconden. Meer hoeft u niet te doen.

De volgende keer dat u de droger inschakelt en op "Favoriet" drukt, ziet u de voornoemde opties weergegeven op het paneel.

- Startuitstel (🕒)**

U kunt de functie Startuitstel gebruiken om de droogcyclus op een later tijdstip te starten.

De maximale startuitstel is 19 uur.

  - Schakel de droger in
  - Kies de cyclus
  - Stel de startuitstel in
  - Druk op de knop Start/Pauze.

Nadat de ingestelde tijd voorbij is, zal de droger starten.

- Vergrendeld (🔒)**

Voor de veiligheid van uw kinderen gelijktijdig gedurende ongeveer 3 seconden op de knoppen Temp. Hoog en Temp. Laag drukken.

U kunt deze functie controleren, de droger geeft "LL" weer in het LED-venster.



# Uw droger onderhouden

## Hoe belangrijk onderhoud en reinigen is ~

Het is niet moeilijk om uw droger te onderhouden. U moet enkel de hierna volgende informatie volgen.

### Pluisjesfilter reinigen

De pluisjesfilter na elk gebruik reinigen en voor elk gebruik controleren. De pluisjesfilter moet ook worden gereinigd als het verklikkerlichtje "Clean Filter" gaat branden en de zoemer weerklinkt als de droger werkt:

Door de filter te reinigen en leeg te maken worden droogtijd en energieverbruik verminderd, en gaat uw droger langer meer.

1. Open de deur.

2. Trek de filter eruit.

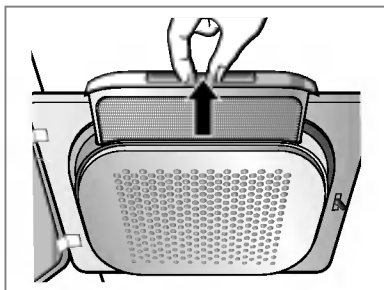

3. Reinig de filter met een stofzuiger of spoel hem onder de waterkraan.

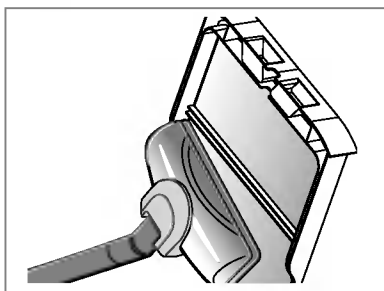

4. De filter terugplaatsen.  
- Duw de filter volledig naar beneden zodat de deur niet wordt gehinderd.

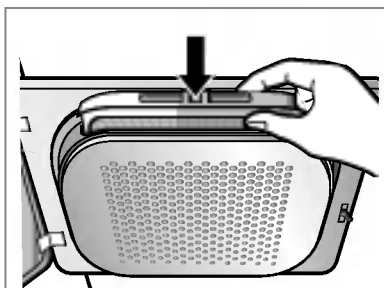

5. Sluit de deur.

### Pluisjesfilter reinigen tijdens een cyclus

Als het verklikkerlichtje "Clean Filter" knippert tijdens het gebruik, reinig dan onmiddellijk de filter.

1. Laat de droger afkoelen en ga als volgt te werk.
2. Druk op de knop Start/Pause.

### Ledig de watercontainer

Gecondenseerd water wordt verzameld in de watercontainer.

De watercontainer moet na elk gebruik geleegd worden. Doet u dit niet dan kan het gebeuren dat de machine minder degelijk droogt.

Als de watercontainer vol is, gaat het verklikkerlichtje "Empty Water" branden en de zoemer weerklinkt tijdens het drogen. In dit geval moet de watercontainer binnen het uur geleegd worden.

1. Trek de watercontainer eruit.

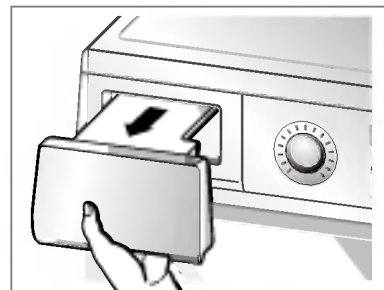

2. Ledig de watercontainer in de gootsteen.

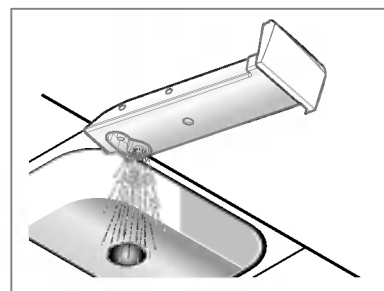

3. Duw terug op zijn plaats.

4. Druk op de knop Start/Pause.

Reinig de pluizenfilter niet met water, water op de pluizenfilter vermindert de droogprestaties.



# Uw droger onderhouden

## Condensator

De condensator is een belangrijk onderdeel voor een goed droogresultaat, u moet deze dus zorgvuldig onderhouden. Het is raadzaam de condensator drie tot vier keer per jaar te reinigen.

1. Open de afdekking van de condensator met een muntstuk of een platte schroevendraaier.

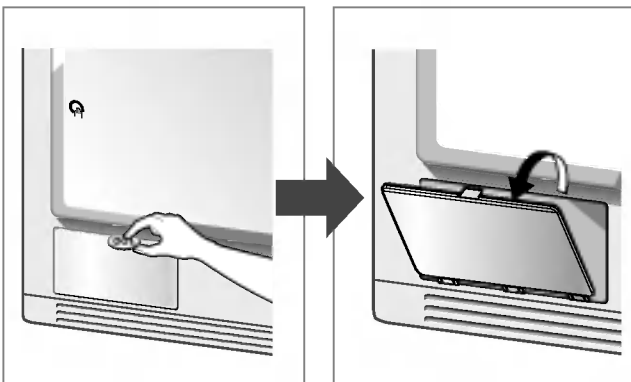

2. Open het deksel door de afgrendeling te verdraaien.

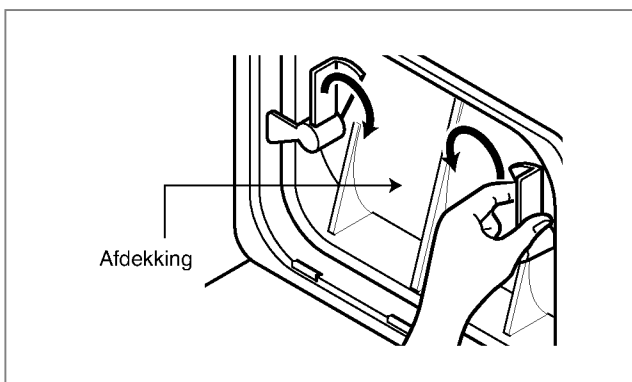

3. Zet beide vergrendelingen los door ze naar elkaar te draaien.

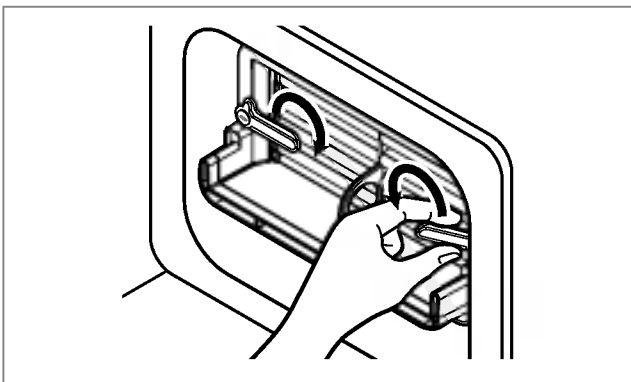

4. Trek de condensator eruit door een vinger in de opening te steken op de voorkant van de condensator. (Gebruik vooral geen kracht)

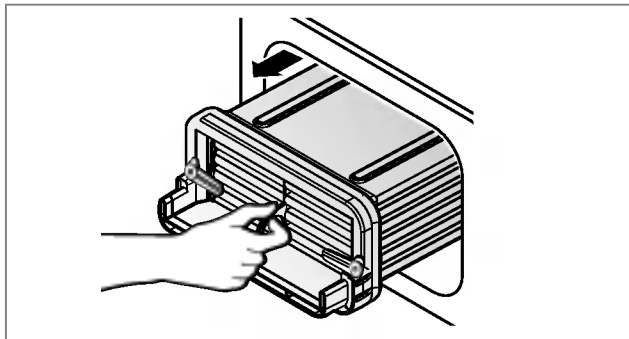

5. Reinig de condensator volledig onder de waterkraan door het water er door te laten lopen.

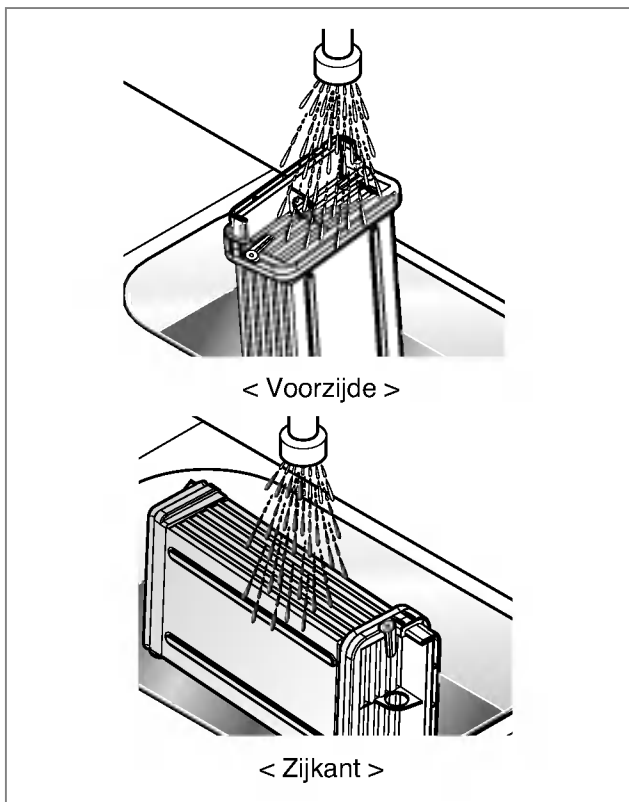

6. Sluiten in de omgekeerde volgorde van het openen.

# Uw droger onderhouden

## Ventilatierooster vooraan

Stofzuig het ventilatierooster vooraan 3-4 maal per jaar om pluisjes en vuil te verwijderen die de invoer van lucht bemoeilijken.

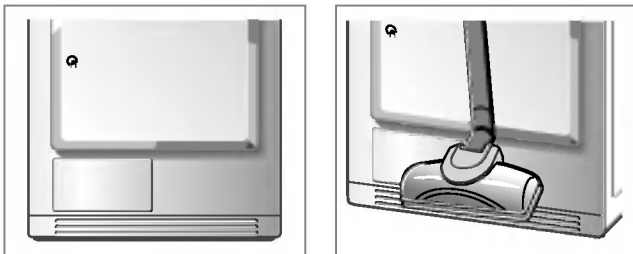

## Afvoer gecondenseerd water

Normaal wordt het gecondenseerde water naar de watercontainer gepompt die later geledigd wordt.

Water kan daarnaast ook rechtstreeks worden afgevoerd via een afvoerslang, vooral als een droger boven op de wasmachine is geplaatst. Met de aansluitkit voor de afvoerslang kunt u de waterafvoer veranderen en het water via de afvoer verwijderen.

Volg daarvoor de onderstaande stappen.

1. Schroef de afdekking los.

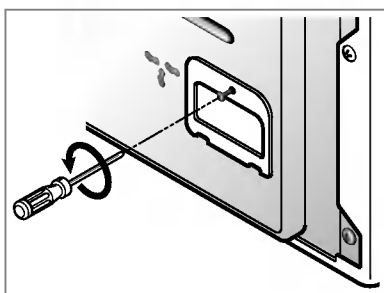

2. Verwijder de aansluitkit.

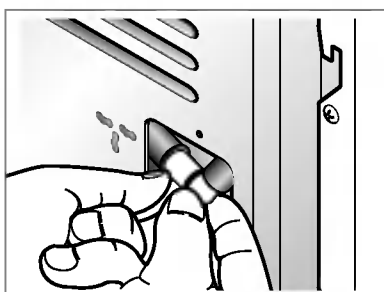

## Vochtsensor

Deze sensor meet het resterende vocht in het wasgoed tijdens het drogen en moet telkens worden gereinigd. Reinig dit onderdeel om kalk op het oppervlak van de sensor te verwijderen. Droog de sensoren binnen in de trommel (zoals getoond op de afbeelding).

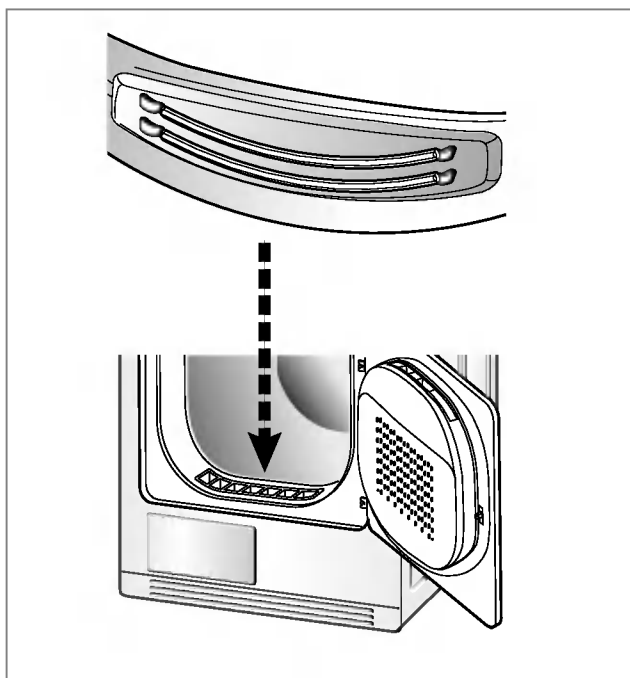

3. Haal de watercontainer slang uit de kit.

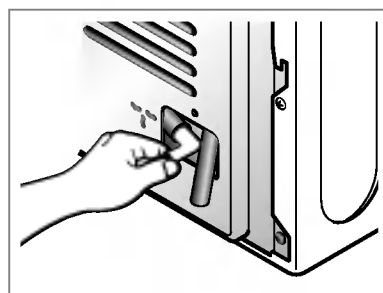

4. Sluit de afvoerslang aan op de kit.

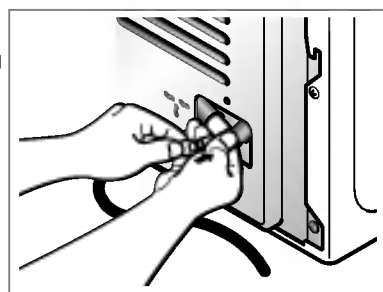

# Uw droger onderhouden

## De deur omkeren

De deur kan worden omgekeerd om de droger aan te passen aan uw omstandigheden. De deurscharnier is in de fabriek aan de rechterkant aangebracht.

### Let op!

1. Wees voorzichtig dat u uw handen niet verwondt, wees voorzichtig en gebruik een scherp werktuig zoals een kleine schroevendraaier of een schroevendraaier met gleuf.
2. Wanneer de deur is omgekeerd, moet ook de sticker op de deur worden vervangen. Gebruik geen machineschroevendraaier.

1. Schroef eerst de onderste scharnier los en dan de bovenste. Plaats ze op een deken om krassen te voorkomen.

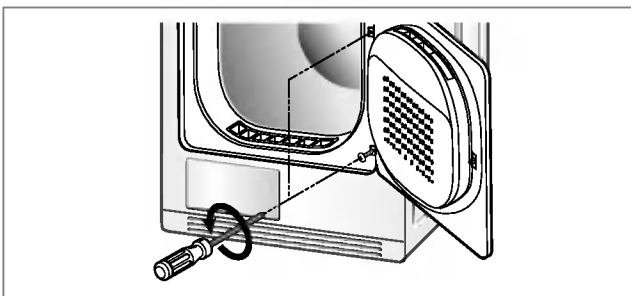

2. Verwijder de afdekking van het deurslot.

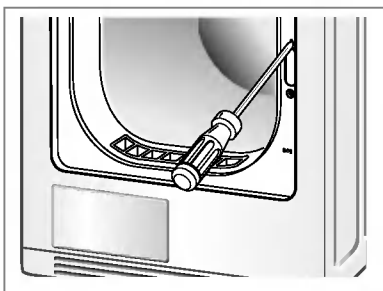

3. Verwijder het deurslot en plaats opnieuw waar de afdekking is.

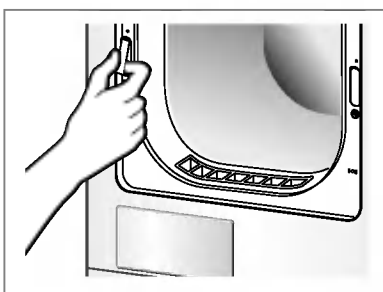

4. Verwijder de twee afdekkingen van de scharnierpunten.



5. Schroef de twee deurscharnieren los.

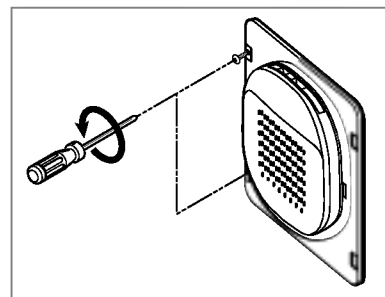

6. Plaats de beide scharnierafdekkingen opnieuw waar de deurscharnier is.

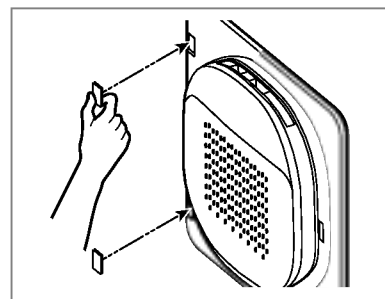

7. Plaats de deurhendel op de omgekeerde plaats.

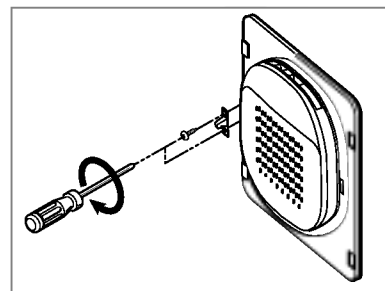

8. Schroef de deurscharnieren vast.

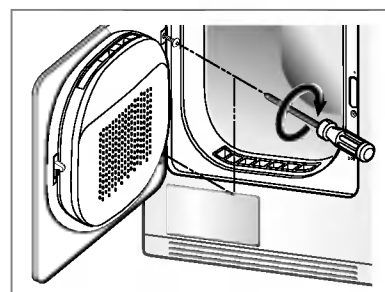

# Uw droger onderhouden

## De lamp vervangen

De lamp kan erg heet zijn wanneer het drogen net beëindigd is. Voor u de lamp vervangt, moet u er dus voor zorgen dat de binnenkant van de trommel afgekoeld is.

1. Open de deur, steek een hand in de trommel en trek aan de lampafdekking.



2. Houd de lamp vast met een hand en gebruik wat kracht om deze rechtsom te draaien.

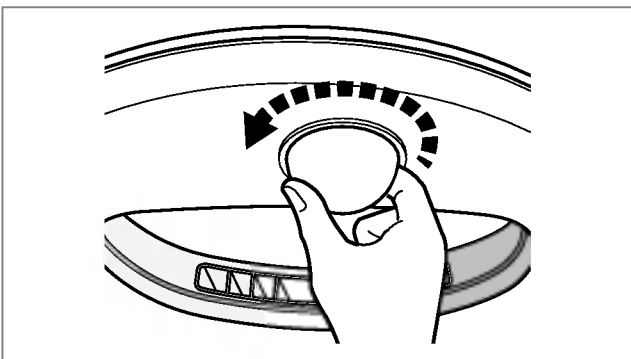

3. Verwijder de lampafdekking van de stekkerbehuizing.

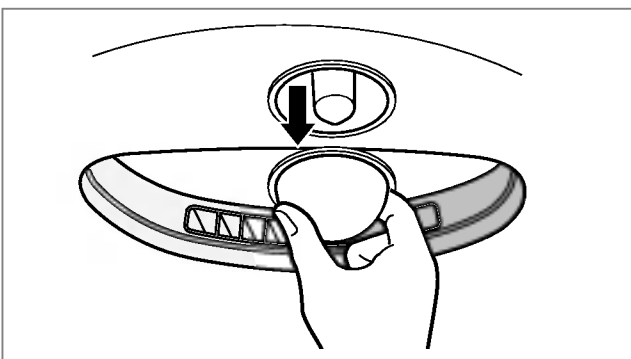

## Opgelet!

Voor u dit doet het stroomsnoer uittrekken om een elektrische schok te voorkomen.

4. Verwijder deze lamp door linksom te draaien. Wees voorzichtig en laat de lamp niet vallen.

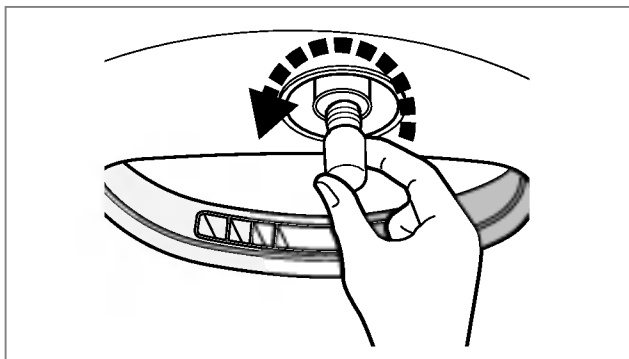

5. Schroef de nieuwe lamp in de andere richting in.

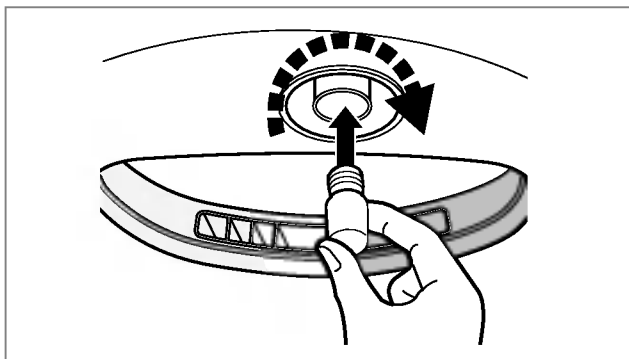

Voor dit werk heeft u geen speciale werktuigen nodig.  
Alles kan met de hand worden gedaan.

# Bijkomende tips voor slim gebruik

## ● Droogrichtlijnen

Capaciteit per type wasgoed

Katoen	7 kg
Alle	3,5 kg
Wol	1,5 kg
Delicaat	1,5 kg

### Wollen stoffen

Droog Wol enkel via het "Wol" programma. Volg steeds eerst de fabrieklabels. Het linnen is Niet volledig droog bij het beëindigen van de droogcyclus. Herhaal nooit de droogcyclus. Hierna vindt u labels voor het onderhoud van stoffen.

### Geweven en gebreide stoffen

Bepaalde geweven en gebreide stoffen kunnen krimpen, afhankelijk van hun kwaliteit.

### Strijkvrije en synthetische stoffen

Overbelast uw droger niet.

Haal strijkvrije stukken onmiddellijk na het drogen uit de machine om kreuken zoveel mogelijk te vermijden.

### Babykleden en nachthemden

Volg steeds de instructies van de fabrikant.

### Rubber en kunststof

Droog geen stukken die geheel of gedeeltelijk bestaan uit rubber of kunststof, zoals:

- schorten, slabbetjes, stoelovertrekken
- Gordijnen en tafellinnen
- Badmatten

### Glasvezel















Droog geen voorwerpen met glasvezel.

In de droger achtergebleven glasdeeltjes kunnen bij de volgende droogbeurt in uw kleden terecht komen en huidirritatie veroorzaken.

### Labels voor het onderhoud van stoffen

In kledingstukken zijn eigen labels voor onderhoud aangebracht, volg de aanbevelingen op deze labels. Volg niet enkele deze aanbevelingen, maar sorteer wasgoed ook volgens afmeting en soort stof. Overbelast de droger niet om energie en tijd te besparen, zo krijgt u het beste droogresultaat.

*Hierna vindt u labels voor het onderhoud van stoffen.*

Symbolen	Instructies
	Drogen
	Drogen in de trommel
	Strijkvrij/Kreukvrij
	Voorzichtig /Delicaat
	Niet drogen in de trommel
	Niet drogen
	Zeer heet
	Gemiddeld warm
	Minder warm
	Geen hitte / lucht
	Te drogen hangen
	Laten uitdruipen
	Plat drogen
	In de schaduw

# Bijkomende tips voor slim gebruik

## Reserveonderdelen

Reserveonderdelen die u nodig hebt, worden geleverd volgens de garantievoorwaarden. De onderdelen die door de garantie worden gedekt, zijn gratis. Indien ze niet gratis zijn, moeten ze worden gekocht bij de plaatselijke verdeler.

## De droger afvoeren

Verwijder de droger op een veilige manier uit de buurt van kinderen om ongevallen te voorkomen. Deur en afdekking en andere uitstekende voorwerpen moeten worden verwijderd en het stroomsnoer afgesneden om verder gebruik te voorkomen. Daarna kan de droger veilig worden weggedaan.

## Contactpersoon voor onderhoud

Als er iets misloopt met uw droger moet u eerst de tabel met mogelijke problemen doorlopen. Indien u een probleem vindt dat u niet kunt verhelpen moet u contact opnemen met het servicecentrum.

Uw contactpersoon van de servicedienst zal u de volgende vragen stellen:

1. Uw naam, adres en postcode.
2. Uw telefoonnummer.
3. Beschrijving van het probleem.
4. Het modelnummer en serienummer van uw droger.
5. De aankoopdatum.

## Accessoires

De accessoire onderdelen worden alleen bij de volgende modellen geleverd .

### 1. Condensaatafvoerslang

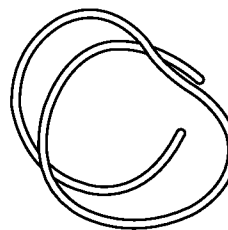

### 2. Slanghouder

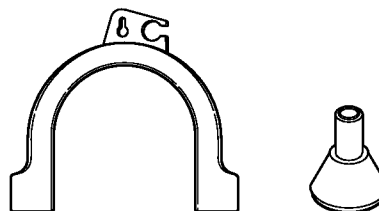

### 3. Droogrek

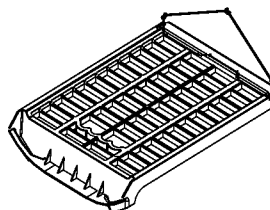

## Stapelkit

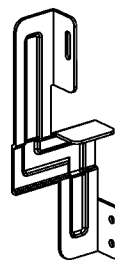

Houder : 2EA  
Schroef : 4EA

U dient, in geval van stapelen, de droger op de LG wasmachine te plaatsen. Een stapelkit dient afzonderlijk gekocht te worden.



# Problemen verhelpen

## Tips om problemen te verhelpen

Om tijd en geld te besparen vindt u op de volgende pagina een aantal antwoorden op uw vragen voor u het servicecenter belt.

Vragen	Wat te doen
<b>Droger werkt niet</b>	<ol style="list-style-type: none"> <li>1. Controleer of de stekker in het stopcontact steekt.</li> <li>2. Controleer of de knop "Start" is ingedrukt.</li> <li>3. Controleer of de deur goed is gesloten.</li> <li>4. Controleer of de kamertemperatuur lager is dan 5°C.</li> <li>5. Controleer of er geen zekering gesprongen is of de stroomverbreker niet is geactiveerd en vervang. (Opgelet: Elektrische drogers hebben meestal twee zekeringen of stroomverbrekers) Nadat u de watercontainer hebt leeg gegoten en de filter hebt gereinigd tijdens het drogen, moet u opnieuw de knop Start indrukken om verder te drogen.</li> </ol>
<b>Het drogen duurt erg lang</b>	<ol style="list-style-type: none"> <li>1. Na elke lading de filter reinigen.</li> <li>2. Controleer of de watercontainer leeg is.</li> <li>3. Controleer of de condensor proper is.</li> <li>4. Controleer het juiste programma voor elk soort stof.</li> <li>5. Controleer of het luchtventilatioerooster of het rooster achteraan de droger niet geblokkeerd is.</li> <li>6. Controleer of de kledingstukken niet "uitzonderlijk nat" zijn.</li> <li>7. Controleer of het juiste programma is gekozen.</li> <li>8. Controleer of de droger niet overbelast is.</li> </ol>
<b>Controleer of het verklikkerlampje brandt "Clean Filter"</b>	<ol style="list-style-type: none"> <li>1. Controleer of de filter gereinigd is.</li> <li>2. Controleer of de condensor niet verstopt is.</li> </ol>
<b>De trommelverlichting functioneert niet</b>	Controleer de lampdraad.
<b>Kledingstukken bevatten heel wat pluisjes</b>	<ol style="list-style-type: none"> <li>1. Controleer of de pluisjesfilter leeg is.</li> <li>2. Controleer of er enkel gewassen kledingstukken in de droger liggen.</li> <li>3. Controleer of het wasgoed in de droger juist gesorteerd is.</li> <li>4. Controleer of de droger niet overbelast is.</li> <li>5. Controleer of er geen papier, papieren zakdoekjes of soortgelijke zaken in de zakken van het wasgoed steken.</li> </ol>
<b>De droogtijd klopt niet</b>	De droogtijd voor een lading hangt af van de ingestelde warmte, de hoeveelheid wasgoed, het soort stof, hoe nat de kledingsstukken zijn en de staat van de pluisjesfilter.
<b>Het water lekt</b>	Controleer of de deur en de afdekking niet vuil en beschadigd is.
<b>De kledingstukken zijn gekreukt</b>	Controleer of de droger niet overbelast is. Probeer een kortere droogtijd en verwijder de kledingsstukken terwijl ze nog een beetje vochtig zijn.
<b>De kledingstukken zijn gekrompen</b>	Om krimpen te voorkomen, moet u zorgvuldig de wasvoorschriften voor elk kledingsstuk volgen, sommige stoffen krimpen wanneer ze worden gewassen. Andere stoffen kunnen worden gewassen maar krimpen in de droger.

# Problemen verhelpen

## Defecten

- **dE** : LED geeft "dE " weer als de deur open is. De deur moet worden gesloten en de start-knop ingedrukt om het drogen te hervatten.

Indien de droger stopt met drogen als gevolg van stroomuitval of andere oorzaken, zal er een hoge temperatuur en hoge vochtigheidsgraad in de droger aanwezig blijven.

De droger kan beschadigd raken en de levensduur verminderen indien u de droger in deze stand laat staan. Open de deur zodat de hoge temperatuur en de hoge vochtigheidsgraad kunnen ontsnappen uit de droger, indien de droger stopt terwijl het droogprogramma nog niet is voltooid.

- **EHE** : Dit is een aanwijzing dat er een hoge temperatuur en hoge luchtvochtigheid in de droger aanwezig is, waardoor deze tijdens het drogen is gestopt. Verwijder de te drogen kleding, laat de deur open staan, en ventileer de droger minstens een uur goed voordat u deze weer gebruikt.  
(Neem contact op met een service centrum indien de omstandigheden niet veranderen na ventilatie.)
- **ELE** : Trek de stekker uit het stopcontact en neem contact op met een service centrum indien deze foutmelding niet verdwijnt.
- **EE** : Trek de stroomstekker uit en neem contact op voor hulp.



# T echnische gegevens

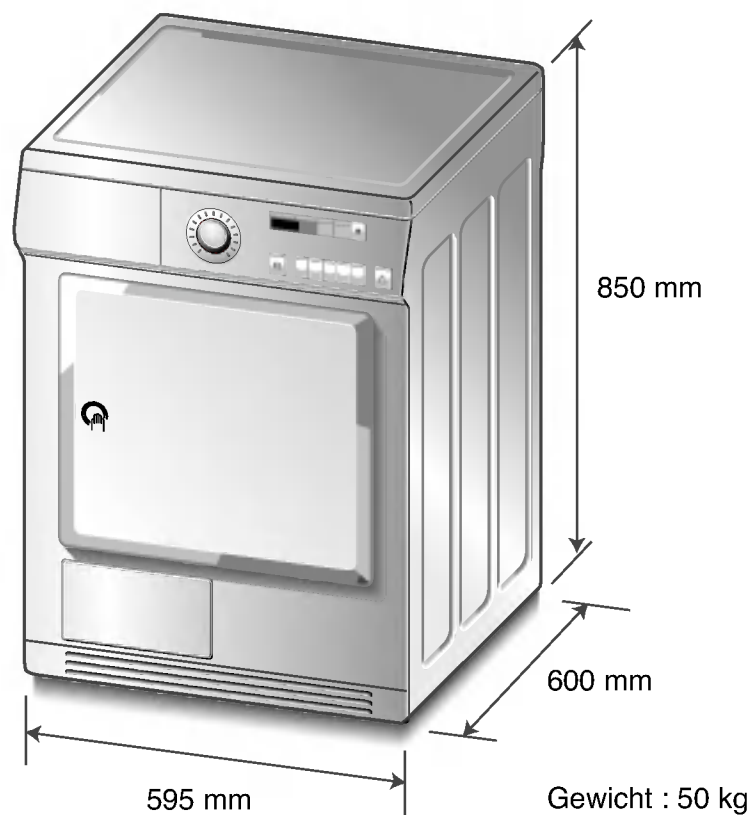

## Elektrische vereisten

Volt	Hertz	Watt (Max)
230 V	50 Hz	2900

Controleer het vermogen van de droger op het plaatje.

	Inbouw of onderbouw	Werkblad
Zijkanten	0 mm	0 mm
Bovenkant	0 mm	250 mm
Achterkant	25 mm	125 mm

## Ventilatievereisten

Inbouw of onderbouw	Werkblad
Zorg voor een luchtstroom van 112 kub. voet /min door de droger.	De kastdeur moet 2 openingen met jaloezielatten hebben, elk met een minimumoppervlakte van 387 cm <sup>2</sup> elk op 8 cm van de onder- en bovenkant van de deur.

## Uw oude toestel wegdoen

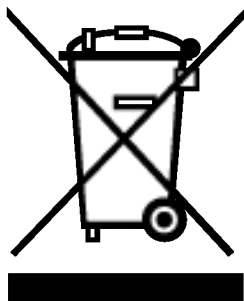

1. Als het symbool met de doorgekruiste verrijdbare afvalbak op een product staat, betekent dit dat het product valt onder de Europese Richtlijn 2002/96/EC.
2. Elektrische en elektronische producten mogen niet worden meegegeven met het huishoudelijk afval, maar moeten worden ingeleverd bij speciale inzamelingspunten die door de lokale of landelijke overheid zijn aangewezen.
3. De correcte verwijdering van uw oude toestel helpt negatieve gevolgen voor het milieu en de menselijke gezondheid voorkomen.
4. Wilt u meer informatie over de verwijdering van uw oude toestel? Neem dan contact op met uw gemeente, de afvalophaaldienst of de winkel waar u het product hebt gekocht.

## ■ Wat wordt niet gedekt door de garantie

Bezoek van de servicedienst bij u thuis om u richtlijnen te geven over het product. Indien de machine wordt aangesloten op een andere spanning dan die aangegeven op het vermogenplaatje.

Als het defect wordt veroorzaakt door ongevallen, onachtzaamheid, verkeerd gebruik of overmacht.

De garantie geldt niet als het defect wordt veroorzaakt door andere dan huishoudelijke factoren of indien de machine niet wordt gebruikt zoals aangegeven in de gebruikershandleiding.

Als het defect wordt veroorzaakt door ongedierte zoals ratten of kakkerlakken. Lawaai of trillingen die als normaal worden bestempeld, zoals het geluid van de waterafvoer, het geluid van het ronddraaien en de waarschuwingsbiebs.

Het corrigeren van de installatie, het product afbreken, de afvoer veranderen. Normaal onderhoud zoals aanbevolen in de handleiding.

Verwijderen van vreemde voorwerpen/stoffen van de machine, met inbegrip van de pomp en de filter van de toevoerslang, bijvoorbeeld grint, nagels, beugeldraden van bh's en knopen enz

Vervangen van zekeringen of corrigeren van de bedrading of van de loodgieterij in huis.

Corrigeren van niet toegelaten herstellingen.

Incidentele of vervolgschade aan persoonlijke eigendommen veroorzaakt door mogelijke defecten van deze machine.

Dit product wordt niet gedekt als het wordt gebruikt voor commerciële doeleinden.

(Bijvoorbeeld: openbare ruimtes zoals openbare toiletten, huurhuizen, trainingcentra, studentenhuizen)

Indien de machine wordt geïnstalleerd buiten het normale servicegebied, zijn de transportkosten voor het herstellen van de machine of het vervangen van defecte onderdelen ten laste van de eigenaar.

## Garantievoorwaarden voor droger

1. De garantietermijn begint met de aankoopdatum en duurt 24 maanden. Het begin van de garantietermijn geldt als bevestigd, wanneer de koper het aankoopbewijs (kwitantie/ kassabon) voorlegt samen met de door de verkoper ingevulde en ondertekende garantiekaart.  
Het serienummer van het product moet overeenstemmen met het ingevulde nummer op de garantiekaart!
2. Tijdens de garantieperiode verhelpen wij gratis alle gebreken, indien aangetoond kan worden dat ze veroorzaakt zijn door fabricage- of materiaalfouten.
3. De garantie is niet van toepassing voor beschadigingen die voortkomen uit ondeskundige behandeling, het niet in acht nemen van de handleiding en normale slijtage. De garantie geldt ook niet voor versleten onderdelen en licht breekbare delen (zoals bijv. kijkvensters, glim- en gloeilampen). Beschadigingen die het gevolg zijn van transport en ook de verzendings- en verpakkingskosten vallen niet onder deze garantie.
4. De beslissing over herstelling, omruiling of vervanging is aan ons voorbehouden. Omgeruide of vervangen onderdelen worden onze eigendom. Door herstelling of vervanging van onderdelen wordt de garantietermijn niet verlengd.
5. De garantie vervalt zodra herstellingen aan het het apparaat verricht worden door personen die niet voor service geautoriseerd zijn door LG Electronics en vervalt tevens zodra het apparaat ingezet wordt voor professionele doeleinden.
6. Het is noodzakelijk dat de originele verpakking bewaard wordt, om het apparaat voor herstelling zonder risico op beschadigingen te kunnen transporteren.
7. Om de garantie aan te spreken moet u zich wenden tot uw handelaar of een geautoriseerd servicecenter.
8. Andere aanspraken zijn uitgesloten! Indien delen van deze bepalingen ongeldig zijn, dan gelden ze naar inhoud. De geldigheid van de andere bepalingen wordt hierdoor niet beïnvloed.

## Garantiecertificaat

### Voor dit apparaat verlenen wij een garantie van 24 maanden!

Gedurende deze garantieperiode van 24 maanden verplichten wij ons ertoe uw apparaat gratis te herstellen of de vervangstukken gratis ter beschikking te stellen bij uw vakhandelaar, indien het niet meer naar behoren functioneert door fabricage- of materiaalfouten. Andere aanspraken zijn uitgesloten. Voor het overige gelden de op de keerzijde vermelde garantiebepalingen!

Toesteltype : \_\_\_\_\_

Serienr :

Naam van de koper : \_\_\_\_\_

Aankoopdatum : \_\_\_\_\_

stempel/ handtekening van de handelaar

# Memo

---

# C aractéristiques

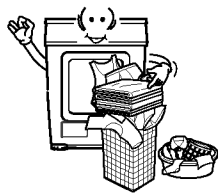

## ● **Tambour à très grande contenance**

L'IntelloDryer peut contenir 7 kg, ce qui constitue une très grande contenance.

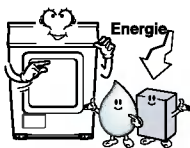

## ● **Faible consommation d'énergie**

L'énergie est économisée grâce au Sirocco et au ventilateur radial.

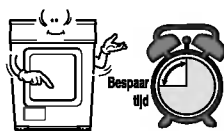

## ● **Temps de séchage réduit**

Le temps de séchage est réduit grâce à un mécanisme efficace de circulation de l'air et à un chauffage optimisé.



## ● **Réduction du bruit innovante**

Le bruit est réduit grâce à une technologie d'absorption du bruit et de scannage.

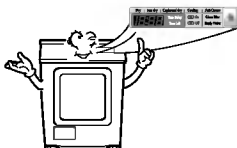

## ● **Utilisation simple**

Large affichage de voyants à commande électrique.

# T able des matières

Consignes de sécurité.....	29
Consignes d'installation .....	32
Apparence et conception .....	35
Utilisation de votre sèche-linge .....	36
Fonctions supplémentaires .....	40
Entretien de votre sèche-linge .....	41
Astuces supplémentaires pour une utilisation avancée .....	46
Dépannage .....	48
Données techniques.....	50
Garantie.....	51

# Consignes de sécurité

Pour contribuer à diminuer tout risque d'électrocution, d'incendie, ou d'autre dommage matériel ou corporel lors de l'utilisation de votre sèche-linge, veuillez suivre les consignes élémentaires de sécurité.

## ATTENTION !

Des blessures graves, voire la mort, peuvent se produire si vous n'observez pas les règles ci-après.

## ATTENTION !

Vous risquez des blessures légères si vous n'observez pas les règles ci-après.

### ⊘ Actions interdites

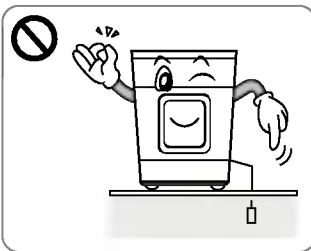

• Votre sèche-linge est uniquement destiné à une tension située entre 230V. Avant de brancher le cordon d'alimentation, assurez-vous qu'il est relié à la terre ainsi qu'au coupe-circuit.

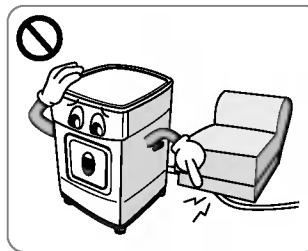

• N'abîmez pas le cordon d'alimentation et ne placez aucun objet lourd sur celui-ci.

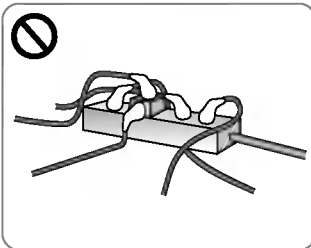

• Ne branchez pas le cordon d'alimentation de votre sèche-linge en même temps que plusieurs autres cordons d'alimentation d'appareils électriques.

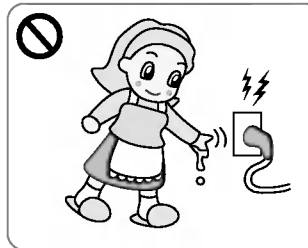

• Ne saisissez pas le cordon d'alimentation ou l'interrupteur si vos mains sont humides.

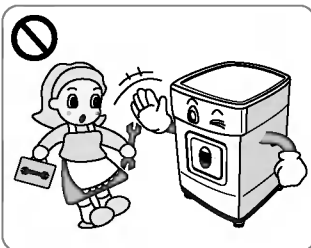

• Tout démontage ou révision devrait être effectué par un réparateur expérimenté.

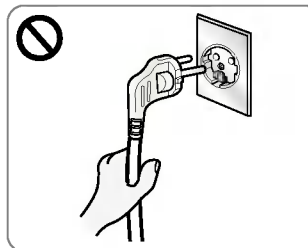

• Débranchez le cordon d'alimentation en le tenant par la prise, pas par le cordon.

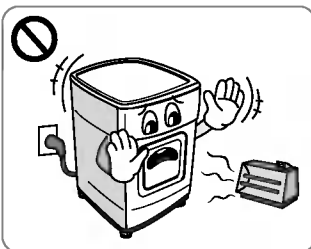

• Maintenez le sèche-linge à l'écart de tout chauffage électrique ou de tout objet inflammable.

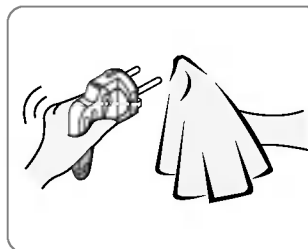

• Essuyez les poussières et les taches se trouvant sur le cordon d'alimentation puis insérez-le fermement dans la prise secteur.

# Consignes de sécurité

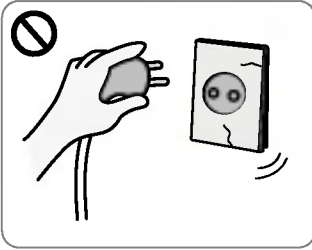

- N'utilisez pas de cordon d'alimentation, de prise ou de prise secteur détériorés.

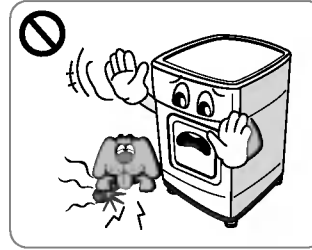

- Assurez-vous que les rats ou les animaux domestiques mangent à l'écart du sèche-linge.



- N'installez pas ou ne stockez pas ce sèche-linge en des lieux exposés aux conditions intempéries.

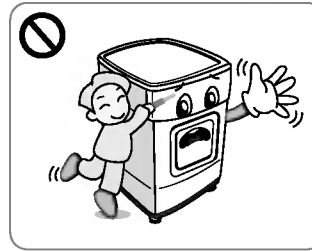

- N'appuyez pas sur le bouton à l'aide d'instruments aiguisés comme un tournevis ou une épingle.

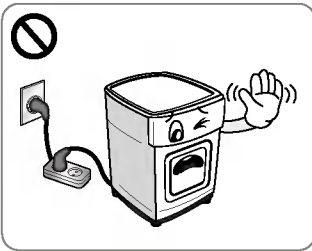

- N'utilisez aucune rallonge ni aucun adaptateur pour brancher le cordon d'alimentation.

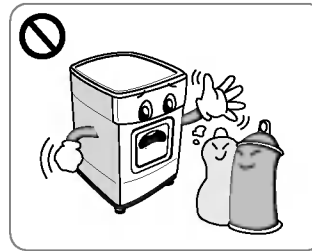

- N'utilisez aucun détergent de nettoyage à sec pour ce sèche-linge et ne placez pas le linge à l'intérieur avec des détergents de nettoyage.



- Ne projetez pas d'eau sur le sèche-linge.

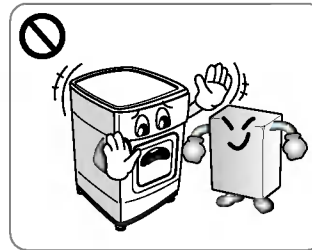

- Ne placez pas d'éléments inflammables à proximité du sèche-linge.

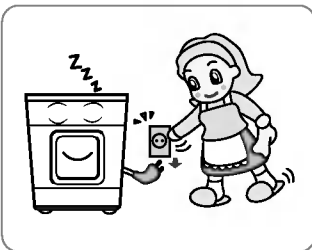

- Débranchez le cordon d'alimentation au cours du nettoyage ou lorsque vous n'utilisez pas le sèche-linge.

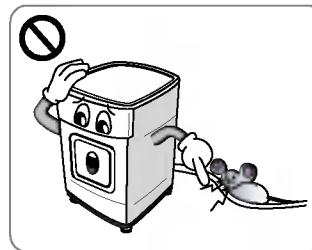

- Maintenez votre sèche-linge hors de portée des cafards et autres insectes.



- Ne laissez pas les enfants ni les animaux domestiques jouer sur le sèche-linge ou à l'intérieur de celui-ci.

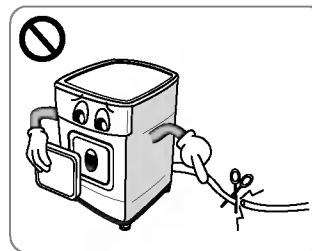

- Avant de mettre cet appareil hors service ou de le remiser, démontez la porte et coupez le cordon d'alimentation pour empêcher toute utilisation ultérieure.

# C onsignes de sécurité

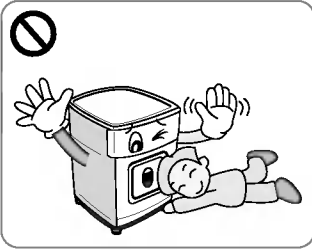

• Il faut surveiller les enfants pour éviter qu'ils ne jouent avec cet appareil.

.....  
**Les enfants peuvent tomber dedans. Les animaux domestiques ou les enfants peuvent être blessés par les pièces mobiles ou étouffés à l'intérieur du tambour.**



• Si cet appareil est utilisé à l'aide d'une rallonge ou d'une prise électrique portable, celle-ci doit être placée de manière à éviter qu'elle soit éclaboussée ou exposée à l'humidité.

.....  
**Autrement, vous risquez de provoquer un choc électrique, un incendie, un dysfonctionnement ou une déformation de l'appareil.**

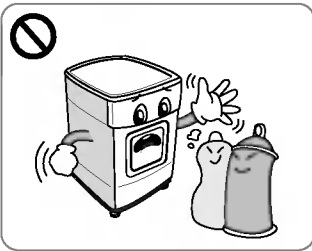

• Les éléments éclaboussés ou mouillés avec de l'huile végétale ou de cuisson représentent un risque d'incendie et ils ne doivent pas être placés dans un sèche-linge à tambour.

.....  
**Autrement, vous risquez de provoquer une explosion ou un incendie.**

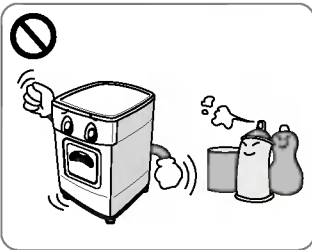

• Les éléments qui ont été préalablement nettoyés, lavés, mouillés ou éclaboussés avec de l'essence, avec des solvants pour nettoyage à sec ou avec d'autres substances inflammables ou explosives, ne doivent pas être placés dans un sèche-linge à tambour.

.....  
**Autrement, vous risquez de provoquer une explosion ou un incendie.**

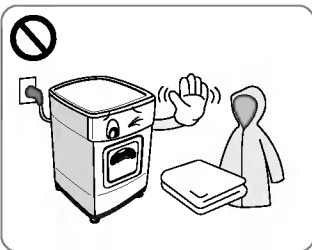

• Les éléments contenant du caoutchouc mousse (également connu sous le nom de mousse de latex) ou d'autres matériaux ressemblant à du caoutchouc ne doivent pas être séchés dans une sèche-linge à tambour en employant un réglage chaleur.

.....  
**Les éléments en caoutchouc mousse peuvent produire un incendie par combustion spontanée lorsqu'ils sont séchés.**

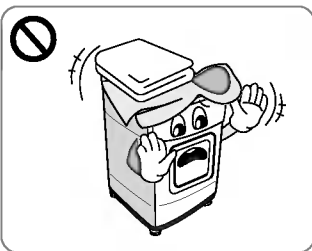

• Les articles en plastique tels que les bonnets de douche et les serviettes de table imperméables pour bébés ne doivent pas être placés dans un sèche-linge à tambour.

.....  
**Autrement, vous risquez de provoquer une explosion ou un incendie.**



# Consignes d'installation

Les consignes ci-après vous guideront tout au long des étapes initiales de mise en marche de votre sèche-linge. Veuillez noter que chaque section de ce manuel fournit des renseignements importants en ce qui concerne la préparation et l'utilisation de votre sèche-linge, et il est important que vous examiniez entièrement ce manuel avant de procéder à toute installation ou utilisation de votre appareil. Veuillez à observer l'ensemble des avertissements et précautions énumérés. Ces consignes d'installation sont destinées à être utilisées par des techniciens qualifiés. Lisez les consignes d'installation entièrement et avec attention.

## Renseignements concernant la sécurité

### Risque de blessure

Ce sèche-linge est très lourd, c'est pourquoi vous ne devriez pas essayer de le soulever seul.

Ne soulevez pas le sèche-linge en le tenant par l'une des parties protubérantes, par exemple le cadran ou la porte car ceux-ci pourraient casser.

### Risque de chutes

Risque de chutes provoquées par les tuyaux suspendus ou par les câbles. Assurez les tuyaux ou les câbles lâches.

### Vérifiez toute détérioration éventuelle du sèche-linge pendant le transport.

Ne branchez pas le sèche-linge en cas de signe visible de détérioration.

En cas de doute, contactez votre point de vente.

Videz toujours le sèche-linge complètement avant de le transporter.

Votre sèche-linge ne devrait pas être situé près d'une table de cuisson au gaz, d'une gazinière, d'un chauffage ou d'un grill situé à la hauteur des yeux car les flammes des brûleurs pourraient endommager votre sèche-linge. Lorsque le sèche-linge est encastré sous un plan de travail, laissez un espace de 15 mm de chaque côté du sèche-linge pour que l'air puisse s'évacuer par la grille arrière. Cette circulation d'air est essentielle pour la condensation de l'eau pendant le séchage.

Si vous utilisez ce sèche-linge à proximité ou au-dessus d'une machine à laver, des prises principales et des prises secteur distinctes doivent être utilisées pour chaque appareil.

N'utilisez pas d'adaptateur multiprise ni de rallonge.

Vous pouvez placer ce sèche-linge au-dessus d'un lave-linge pour économiser de l'espace. Un kit de montage est disponible chez votre vendeur.

## Consigne d'installation du boîtier

Ce sèche-linge LG peut être placé au-dessus d'un lave-linge à chargement par la façade avant. Ils doivent être fixés à l'aide du kit de montage (voir page suivante). Cette installation doit être effectuée par un technicien expérimenté afin de garantir une installation solide du lave-linge et du sèche-linge. Si ce travail n'est pas effectué avec soin, le sèche-linge risque de tomber.

Plus important, un modèle de lave-linge particulier ne peut être empilé que sur des modèles correspondants c'est pourquoi les conseils d'un technicien expérimenté sont essentiels.

## ATTENTION !

### Cordon d'alimentation

Si le cordon d'alimentation est détérioré, il doit être remplacé par le fabricant, son agent d'entretien ou des techniciens de même qualification afin d'éviter tout danger.

Le cordon d'alimentation devrait être à la portée de l'utilisateur afin que celui-ci puisse brancher ou débrancher l'appareil après son installation.

# Consignes d'installation

## CONSIGNES DE MISE A LA TERRE

Cet appareil doit être relié à la terre. En cas de dysfonctionnement ou de panne, la mise à la terre diminue le risque d'électrocution en fournissant une trajectoire de moindre résistance au courant électrique.

Cet appareil est équipé d'un cordon pourvu d'un conducteur de mise à la terre des équipements et d'une prise de terre. La prise doit être branchée à une prise secteur pertinente installée correctement et reliée à la terre conformément à l'ensemble des codes et des réglementations de votre région.

## Procédure de mise à la terre supplémentaire

Certains codes régionaux peuvent nécessiter un lien à la terre séparé. Dans de tels cas, le câble de mise à la terre accessoire, la pince et les vis nécessaires doivent être achetés séparément.

## Drainage du condensat

Cet appareil peut drainer l'eau sans la déverser dans le réservoir d'eau. L'eau est directement pompée et rejetée à l'extérieur du sèche-linge.

## Kit de montage

Afin de placer ce sèche-linge au-dessus d'un lave-linge, vous avez besoin d'un kit de montage.

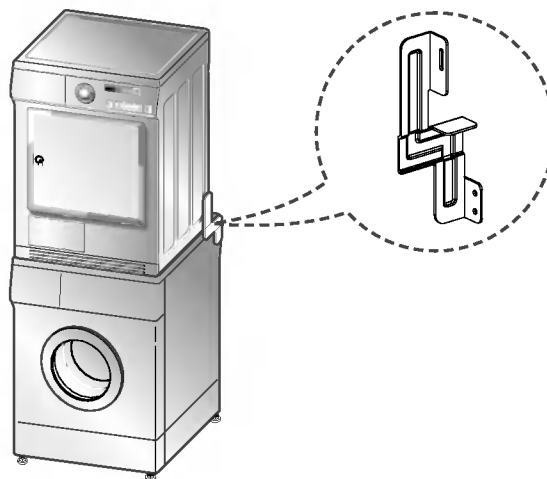

## Encastrer votre sèche-linge

Votre sèche-linge peut être encastré. Vous pouvez placer ce sèche-linge sous le plan de travail, dans l'ouverture d'un placard de cuisine aménagée.

Les dimensions de l'ouverture sont indiquées comme suit.

Pour votre sécurité, le couvercle métallique doit être solidement fixé.

Celui-ci doit être placé par un technicien expérimenté et installé sous un plan de travail continu.

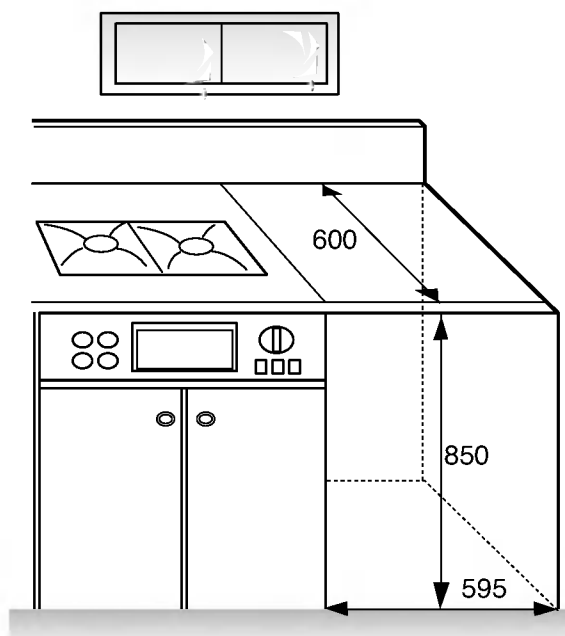

# Consignes d'installation

## Mise à niveau du sèche-linge



1. La mise à niveau du sèche-linge sert à prévenir tout bruit ou vibration indésirable.

Placez votre sèche-linge dans une zone solide et plane où l'eau ne s'égoutte pas et ne gèle pas, et à l'écart de tout stockage de matériaux inflammables.

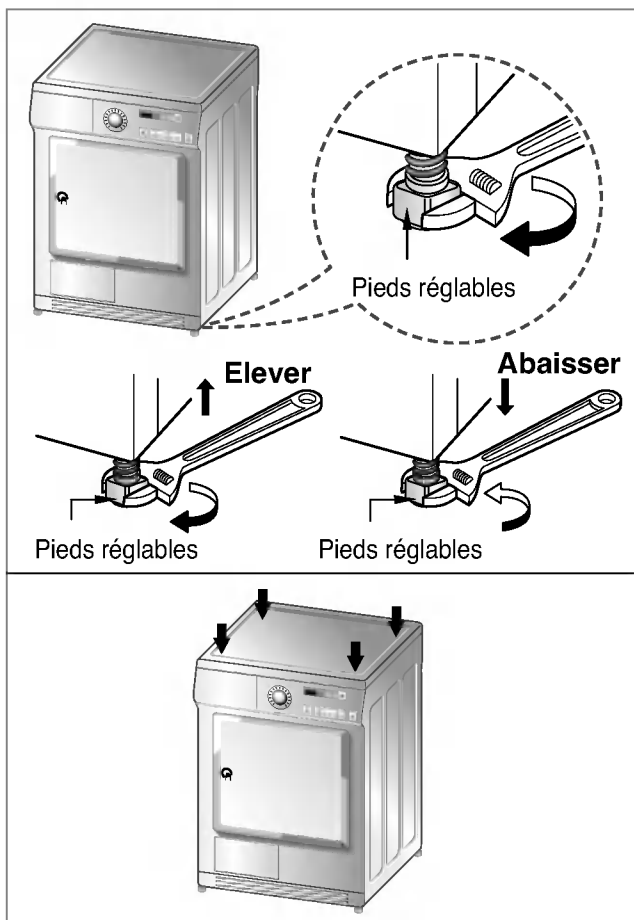

2. Si le sèche-linge n'est pas à plat, réglez les pieds de nivellement situés à l'avant vers le haut ou vers le bas si cela s'avère nécessaire.

Tournez-les dans le sens des aiguilles d'une montre pour lever le sèche-linge et dans l'autre sens pour l'abaisser jusqu'à ce que l'appareil ne bouge plus ni d'avant en arrière ni d'un côté à l'autre.

### \* Vérification diagonale

Lorsque vous appuyez en diagonale sur les extrémités de la plaque supérieure de la machine à laver, celle-ci ne devrait pas bouger du tout, ni vers le haut, ni vers le bas (veuillez vérifier les deux directions). Si la machine bouge lorsque vous appuyez sur son plateau supérieur en diagonale, réglez à nouveau ses pieds.

# Apparence et conception

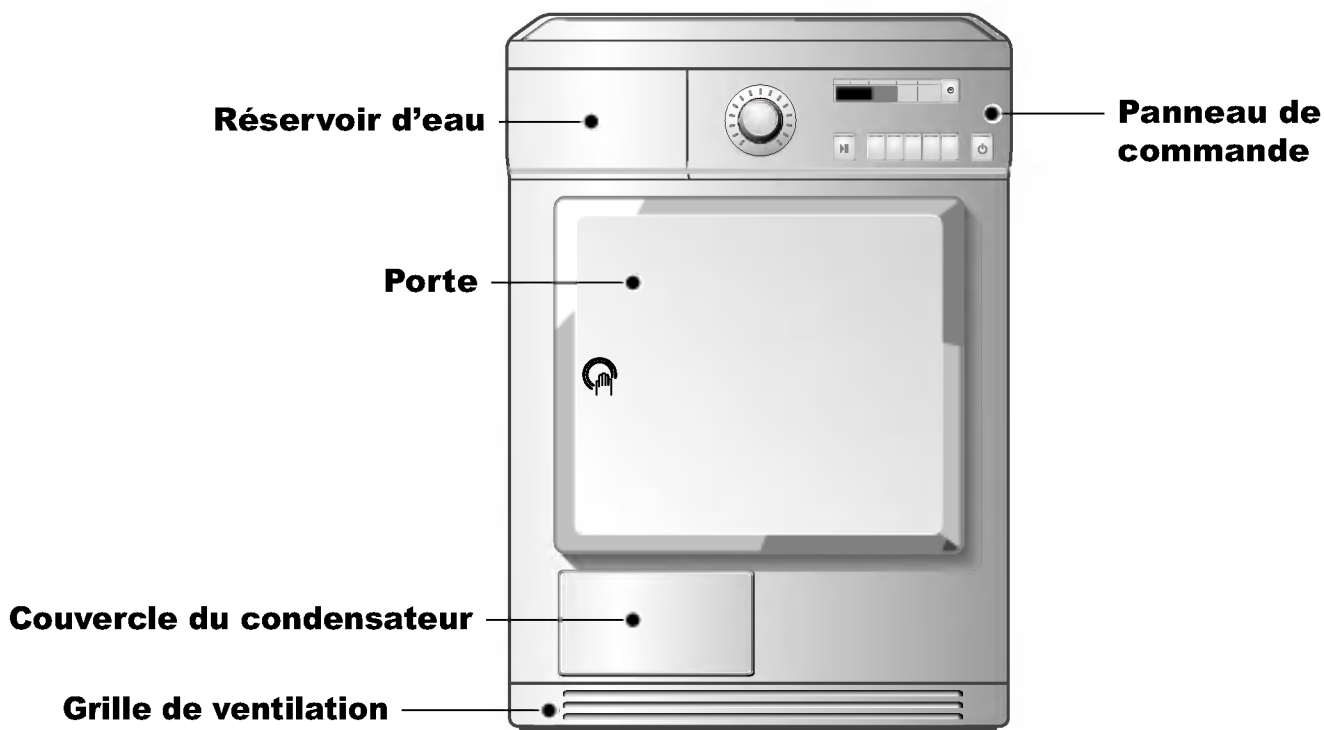

## ● Panneau de commande

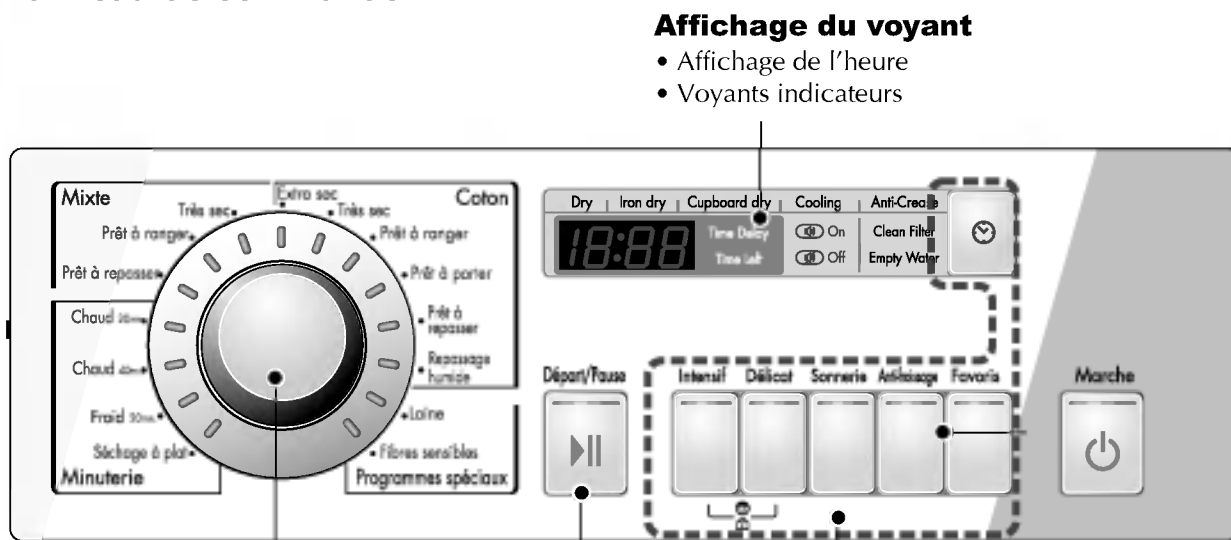

# Utilisation de votre sèche-linge

## Tableau de sélection des cycles

<b>Cycles de séchage auto électronique</b>		Programme standard
<b>Mixte (Textiles mixés)</b> <b>(Note) Appuyez sur le bouton "Délicat" (Doux) pour les articles sensibles au chaud</b>		
Linge de lit et linge de table, survêtements, anoraks, couvertures	Pour les textiles épais et matelassés qui n'ont pas besoin d'être repassés.	Très sec
Chemises, corsages et vêtements de sport	Pour les textiles qui n'ont pas besoin d'être repassés.	Prêt à ranger
Pantalons, costumes, jupes, corsages	Pour les textiles qui ont besoin d'être repassés.	Prêt à repasser
<b>Coton (blanc et couleurs)</b> <b>(Note) Appuyez sur le bouton "Délicat" (Doux) pour les articles sensibles au chaud</b>		
Serviettes, robes de chambre et linge de lit	Pour les textiles épais et matelassés.	Extra sec
Serviettes éponge, serviettes de table, serviettes, linge de lit	Pour les textiles épais et matelassés qui n'ont pas besoin d'être repassés.	Très sec
Serviettes de bain, serviettes de table, sous-vêtement, chaussettes en coton	Pour les textiles qui n'ont pas besoin d'être repassés.	Prêt à ranger
T-shirts, pantalons, sous-vêtements, vêtements de travail	Pour les textiles qui ont besoin d'être légèrement repassés, pas complètement.	Prêt à porter
Linge de lit, linge de table, serviettes, T-shirts, polos et vêtements de travail	Pour les textiles qui ont besoin d'être repassés.	Prêt à repasser
Linge de lit, linge de table, serviettes	Pour les textiles qui ont besoin d'être pressés.	Repassage humide
<b>Minuterie pour sélectionner la durée du cycle</b>		
Serviettes de bain, peignoirs, torchons, textiles matelassés en acrylique	Petits vêtements & linge pré-séché Normal Textiles normaux utilisant une haute température pendant 20 minutes	Chaud (20 mn.)
	Petits vêtements & linge pré-séché Textiles normaux utilisant une haute température pendant 40 minutes	Chaud (40 mn.)
Tous textiles nécessitant de l'air frais, des culbutages sans chaleur.		Froid (20 mn.)
Pull-overs, textiles délicats, chaussures de sport	Pour les textiles que vous ne souhaitez pas sécher par culbutage.	Séchage à plat
<b>Programmes spéciaux</b>		
Laine	Pour les textiles en laine.	Laine
Soie, vêtements de femme légers, lingerie	Pour les textiles qui sont sensibles au chaud tels que les textiles synthétiques.	Fibres sensibles

## PRÉCAUTIONS

Afin d'éviter des résultats indésirables au séchage, il est recommandé d'utiliser le programme Laine pour tous vos lainages et le programme Fibres sensibles pour tous les tissus sensibles à la chaleur comme la soie, les sous-vêtements ou la lingerie fine.

# Utilisation de votre sèche-linge

## ● Avant la première utilisation de votre sèche-linge

※ Avant la première utilisation de votre sèche-linge, vous devez vérifier quelques points.

Après avoir retiré l'emballage, vous vérifierez que le produit ne présente pas de problème et qu'il est installé correctement.

1. Vérifiez que le sèche-linge est bien équilibré en utilisant un niveau. Afin d'effectuer cette vérification, vous pouvez regarder et régler les pieds qui doivent rester fixes.
2. Vérifiez certaines pièces essentielles telles que le réservoir d'eau, le condensateur, le panneau de commande et le tambour.
3. Il faut faire fonctionner le sèche-linge pendant 5 minutes afin de vous assurer que l'intérieur du tambour se réchauffe.

### 1. Mise en Départ de l'appareil.

Appuyez d'abord sur le bouton "Marche". Le voyant situé au-dessus du bouton s'allume, indiquant que l'appareil est entièrement réglé pour se mettre en marche.

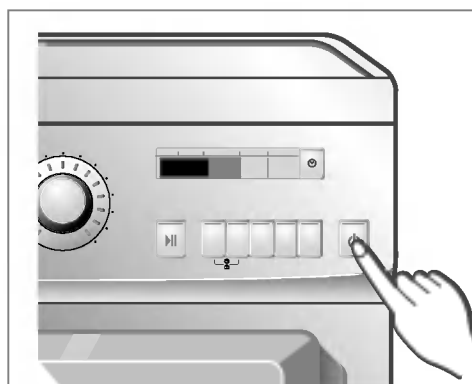

Allumez

### 2. Ouvrez la porte.

### 3. Vérifiez le filtre à fibres, le réservoir d'eau et le condensateur.

Le filtre à fibres situé près de la porte devrait être vidé avant ou après le séchage.

Ouvrez la porte et vérifiez si le filtre à fibres est nettoyé.

S'il ne l'est pas, veuillez consulter la page 41.

Le réservoir d'eau et le condensateur sont également vérifiés et nettoyés pour de meilleurs résultats de séchage.



Ouvrez la Porte

### 4. Placez le linge à l'intérieur du tambour après l'avoir trié.

Les vêtements devraient être triés par type de tissu et par niveau de séchage et tous les cordons et les ceintures des vêtements doivent être bien fermés et fixés avant d'être placés à l'intérieur du tambour.

Il est souhaitable que vous poussiez le linge jusqu'au fond du tambour pour le maintenir à l'écart du joint de la porte.

Sinon, le joint de la porte risque d'être détérioré.

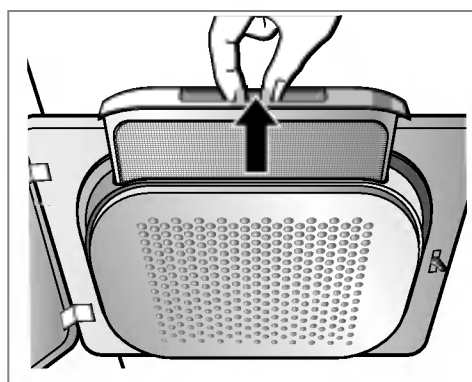

Vérifiez le filtre à fibres

# Utilisation de votre sèche-linge

## 5. Fermez la porte.

Avant de fermer la porte, il est nécessaire de s'assurer que les tissus sont bien placés et qu'aucun corps étranger, en particulier aucun objet inflammable, n'est coincé autour de la porte.

## 6. Sélectionnez le cycle de séchage de votre choix.

Vous pouvez choisir un cycle en tournant le bouton de commande de programmation jusqu'à ce que le programme nécessaire soit en face de son indicateur.

Si vous ne faites qu'appuyer sur le bouton Start/Pause sans choisir aucun cycle, le sèche-linge passe en mode Séchage normal.

[Veuillez consulter le tableau de Sélection des cycles ci-après (Page 36) pour des renseignements détaillés]

## 7. Appuyez sur le bouton START.

Vous entendez la rotation du tambour.

## 8. Lorsque l'appareil s'arrête après utilisation, ouvrez la porte et retirez le linge.

Faites attention ! L'intérieur du tambour risque d'être toujours chaud.

(La durée de fonctionnement varie suivant votre sélection de cycle ou suivant les options.)

## 9. Nettoyez les filtres à fibres et videz le réservoir d'eau.

Le filtre à fibres devrait être nettoyé après chaque chargement.

## 10. Arrêtez le sèche-linge.

Appuyez sur le bouton "Power".

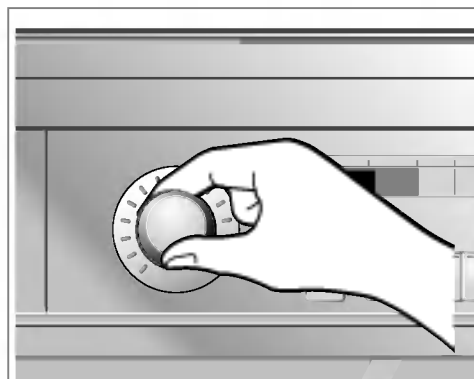

Sélectionnez le cycle de votre choix



Sortez le linge

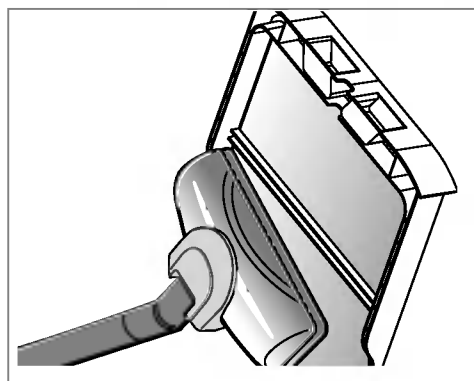

Nettoyez le filtre à fibres de la porte

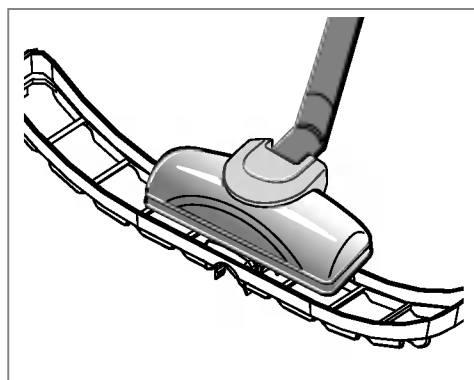

Nettoyez le filtre à fibres inférieur



# Utilisation de votre sèche-linge

## ● Panier de séchage

Le panier de séchage se place à l'intérieur du sèche-linge comme sur l'illustration.

Retirez et jetez l'emballage avant utilisation. Le panier de séchage est conçu pour une utilisation avec des articles que vous ne voulez pas faire sécher par culbutage y compris les sweat-shirts et les tissus délicats.

Lorsqu'il est chaud, le panier de séchage laisse l'air chaud situé à l'intérieur du sèche-linge circuler selon un circuit concentré, ce qui permet un séchage efficace et cohérent.

Utilisez le panier de séchage pour sélectionner le temps de votre choix.

*Utilisation du panier de séchage :*

- 1. Ouvrez la porte.**
- 2. Ne retirez pas le filtre à fibres.**
- 3. Placez le panier de séchage sur le fond de l'ouverture du sèche-linge. Posez le panier sur le logement situé au fond du sèche-linge. Appuyez sur l'avant du cadre afin de fixer le filtre à fibres.**
- 4. Placez les articles humides en haut du panier. Laissez de l'espace autour des articles afin que l'air circule. Le panier ne bouge pas mais le tambour pivote.**
- 5. Fermez la porte.**
- 6. Sélectionnez Séchage avec panier.**

## REMARQUE

Vérifiez le filtre à fibres et retirez toute accumulation de fibres sur les articles séchés dans le panier.

1. Insérez la flamme du câble au centre du trou.

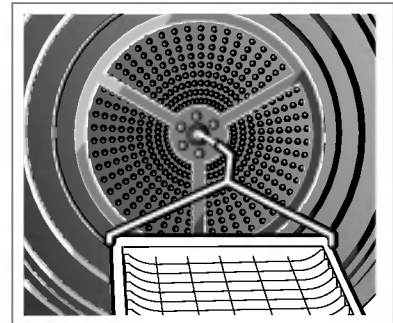

2. Placez des articles délicats ou des chaussures de sport.

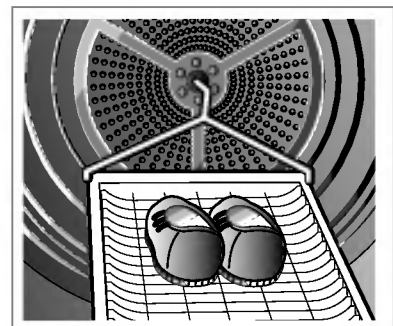



# Fonctions supplémentaires

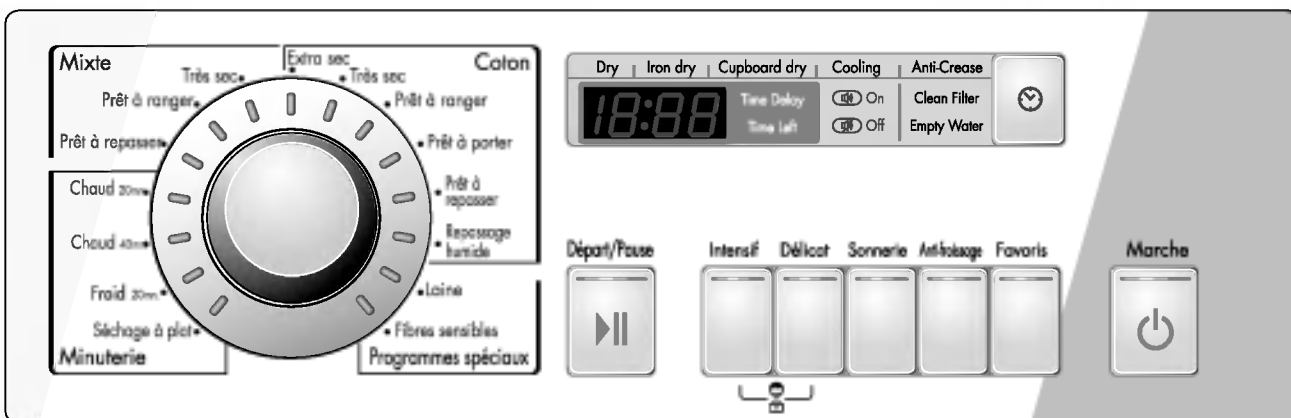

## ● Intensif / Délicat

Ces fonctions permettent de réduire ou d'allonger la durée du cycle en augmentant ou réduisant la température.

## ● Sonnerie

Cette fonction permet de désactiver ou d'activer le signal sonore. Une fois le sèche-linge allumé et le cycle sélectionné, un signal sonore retentira lorsque vous appuierez sur certains boutons du panneau.

Si vous ne souhaitez pas entendre ce son, il vous suffit d'appuyer sur le bouton Sonnerie. Le signal sonore est ainsi désactivé.

## ● Anti-froissage

Cette fonction empêche les froissements et les plis de se former lorsque le linge n'est pas sorti immédiatement à la fin du cycle de séchage.

Avec cette fonction, le sèche-linge tourne et s'arrête de façon répétée jusqu'à la fin du cycle. Si la porte est ouverte pendant le fonctionnement Anti-froissage, cette fonction est annulée. Mais si la porte est ouverte pendant le cycle normal, cette fonction sera mémorisée et appliquée.

## ● Favoris

Si vous souhaitez enregistrer le cycle que vous utilisez le plus souvent, utilisez la fonction Favoris. Une fois le cycle Favori stocké, vous pouvez l'utiliser pour les prochains séchages jusqu'à la modification de la configuration. Par exemple, allumez le sèche-linge et sélectionnez Extra sec dans le cycle Coton, Délicat et Anti-froissage, puis appuyez sur le bouton Favoris jusqu'au signal sonore. Cela prend environ 3 secondes. Vous avez terminé.

La prochaine fois que vous allumerez votre sèche-linge et appuierez sur le bouton Favoris, vous verrez s'afficher sur le panneau les options que vous avez sélectionnées.

## ● Fin différée (☺)

Vous pouvez utiliser la fonction Fin différée pour différer la fin du cycle de séchage. Le retardement maximal est de 19 heures.

1. Allumez votre sèche-linge.
2. Sélectionnez le cycle.
3. Configurez le nombre d'heures de retardement.
4. Appuyez sur le bouton Départ/Pause.

## ● Protection enfant (👶)

Pour la sécurité de vos enfants, appuyez simultanément sur les boutons Intensif et Délicat pendant environ 3 secondes.

Vous pouvez vérifier cette fonction sur le panneau d'affichage où 'CL' est affiché sur l'écran.

# Entretien de votre sèche-linge

## Importance de l'entretien et du nettoyage

Importance de l'entretien et du nettoyage. Il n'est pas très difficile d'entretenir votre sèche-linge. Vous devez simplement suivre les instructions ci-dessous.

## Nettoyage du filtre à fibres

Nettoyez le filtre à fibres après chaque utilisation et vérifiez-le avant chaque utilisation. Ce filtre devrait également être nettoyé si le voyant "Clean Filter" s'allume et si le signal se déclenche pendant l'utilisation du sèche-linge. Le nettoyage ou le vidage du filtre réduisent les temps de séchage et la consommation d'énergie et allongent la durée de vie du sèche-linge.

1. Ouvrez la porte.

2. Retirez le filtre.

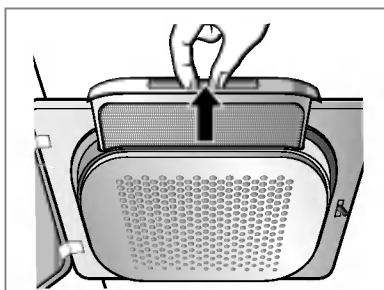

3. Nettoyez le filtre à l'aide d'un aspirateur ou rincez-le sous le robinet.

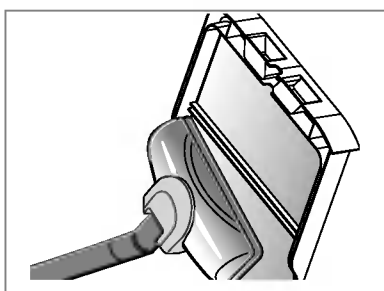

4. Remettez le filtre en place.  
- Poussez le filtre jusqu'en bas afin d'éviter toute interférence avec la porte.

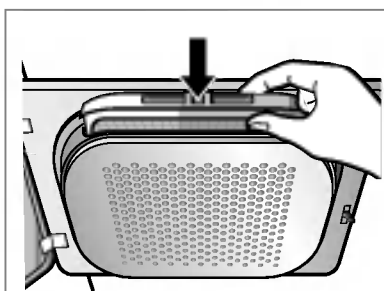

5. Fermez la porte.

## Nettoyage du filtre à fibres pendant un cycle

Si le voyant "Clean Filter" clignote pendant le fonctionnement, nettoyez rapidement le filtre.

1. Laissez le sèche-linge refroidir puis suivez les étapes indiquées.
2. Appuyez sur le bouton Start/Pause.

## Videz le réservoir d'eau

L'eau condensée est récupérée et stockée dans le réservoir d'eau. Vous devriez vider le réservoir d'eau après chaque utilisation. Si vous ne le faites pas, les performances de séchage de votre appareil pourraient être altérées.

Si le réservoir d'eau est plein, le voyant "Empty Water" s'allume et un signal sonne retentit pendant le fonctionnement du sèche-linge. Dans ce cas, le réservoir d'eau doit être vidé en moins d'une heure.

1. Retirez le réservoir d'eau.

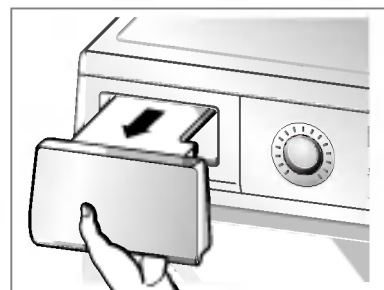

2. Videz le réservoir d'eau dans l'évier.

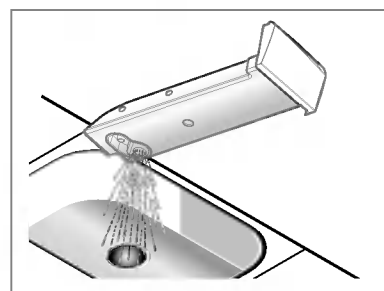

3. Remettez-le en place.

4. Appuyez sur le bouton Start/Pause.

**Ne pas nettoyer le filtre à peluches à l'eau. De l'eau sur le filtre va diminuer les résultats de séchage.**

# Entretien de votre sèche-linge

## Condensateur

Le condensateur est également très important pour un séchage efficace, c'est pourquoi vous devez lui porter une attention particulière. Il est recommandé de nettoyer le condensateur trois à quatre fois par an.

1. Ouvrez le couvercle du condensateur à l'aide d'une pièce ou d'un tournevis à lame plate.

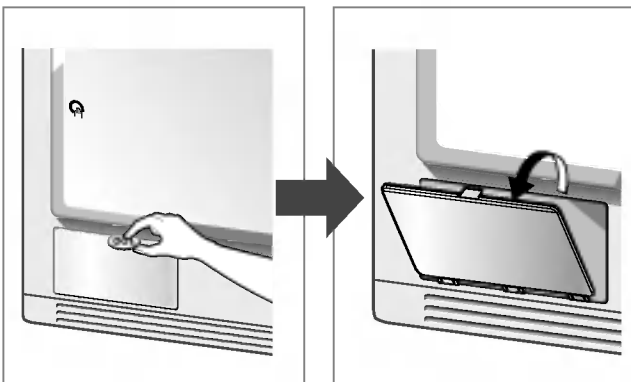

2. Ouvrez le couvercle du joint en tournant un levier de verrouillage.

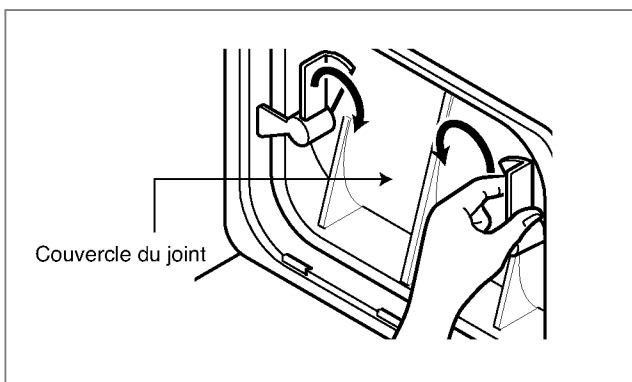

3. Relâchez les leviers de verrouillage en les tournant l'un vers l'autre.

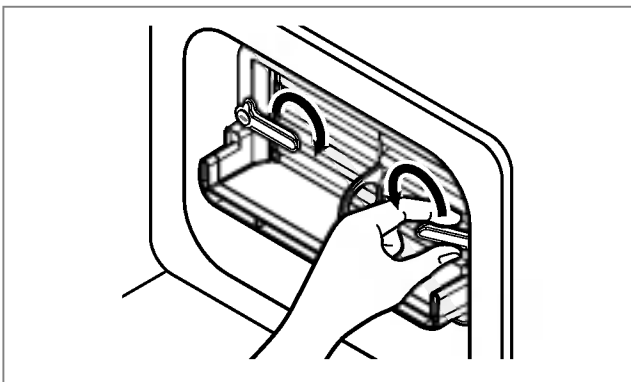

4. Retirez le condensateur en plaçant un objet à l'intérieur d'un orifice situé en bas, à l'avant de celui-ci. (Ne forcez pas.)

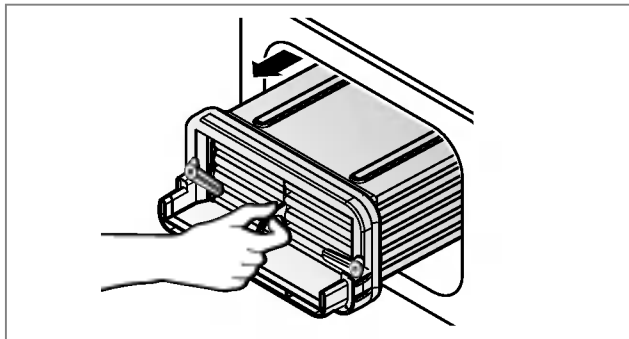

5. Nettoyez entièrement le condensateur sous l'évier en laissant l'eau le traverser.

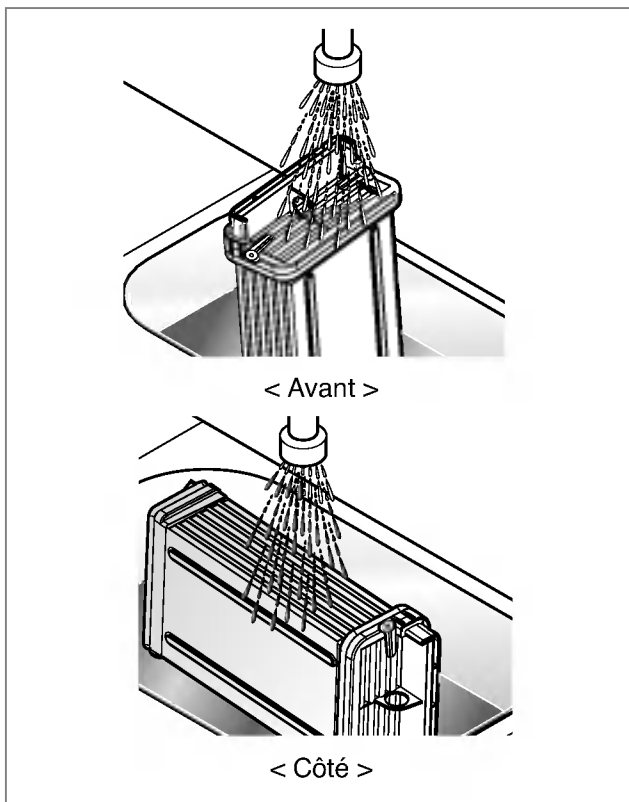

6. Fermez tout en faisant l'inverse de ce que vous avez fait pour ouvrir.

# Entretien de votre sèche-linge

## Grille de ventilation avant

Passez l'aspirateur sur la grille de ventilation avant 3 à 4 fois par an afin de vous assurer qu'il n'existe aucun amas de fibres ou de poussière à l'origine d'une mauvaise prise d'air.

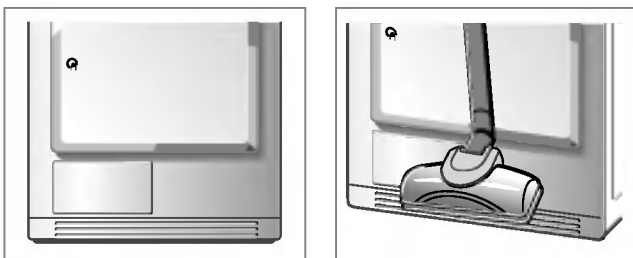

## Détecteur d'humidité?

Ce système fonctionne afin de détecter l'humidité restant dans le linge pendant le fonctionnement, ce qui signifie qu'il doit être nettoyé à chaque fois. La raison principale du nettoyage de cette pièce est le retrait de tout amas de débris à la surface du capteur. Essuyez les capteurs à l'intérieur du tambour (voir illustration).

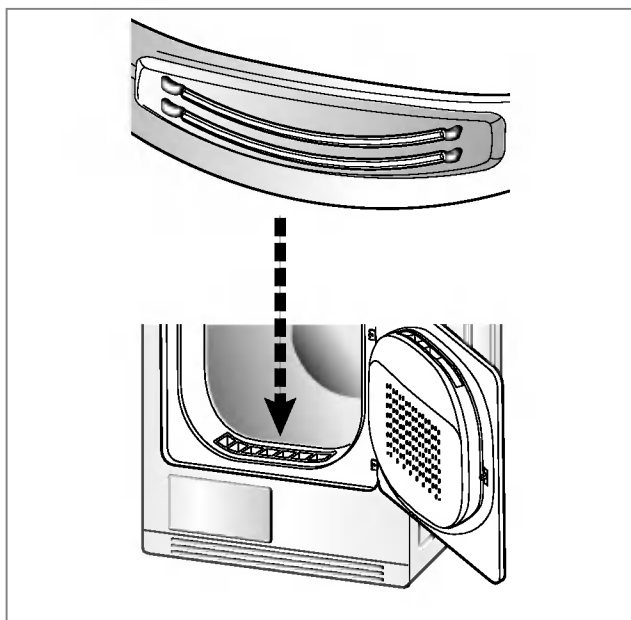

## Évacuation de l'eau de condensation

Normalement, l'eau condensée est rejetée par pompage dans le réservoir d'eau où l'eau est stockée avant d'être vidée.

En plus de l'utilisation du réservoir d'eau, l'eau peut être évacuée directement vers le tuyau d'évacuation, en particulier lorsque le sèche-linge est installé au-dessus d'un lave-linge.

A l'aide du kit de branchement du tuyau d'évacuation, vous pouvez simplement modifier l'itinéraire de l'eau et la rediriger vers l'évacuation. Veuillez suivre ces étapes.

1. Dévissez le couvercle.

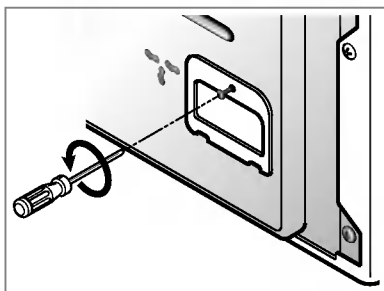

2. Sortez le kit de branchement.

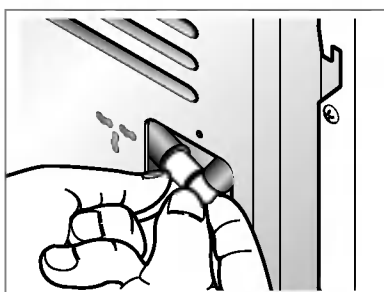

3. Détachez le tuyau de branchement du kit.

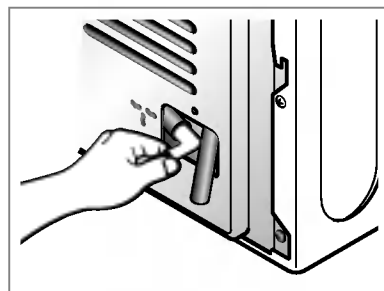

4. Branchez le tuyau de l'évacuation au kit.

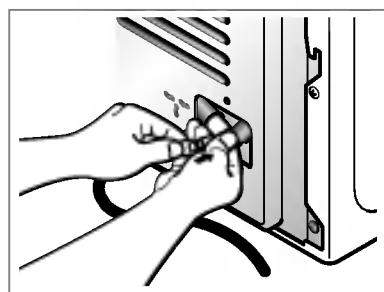

# Entretien de votre sèche-linge

## Inversez la position de la porte

La porte peut être positionnée dans l'autre sens afin de s'adapter à vos conditions d'installation.

D'usine, les charnières de la porte se trouvent à droite.

### Attention !

1. Cette opération est susceptible d'entraîner des blessures aux mains, c'est pourquoi vous devez être prudent lorsque vous manipulez des outils tranchants tels que des tournevis de projection ou des tournevis rainurés.

2. Lorsque la porte est dans l'autre sens, l'autocollant avec la main situé sur la porte doit également être remplacé.

N'utilisez pas de visseuse électrique.

1. Dévissez la charnière du bas de la porte en premier, puis dévissez celle du haut. Placez-les ensuite sur une couverture pour éviter toute rayure.

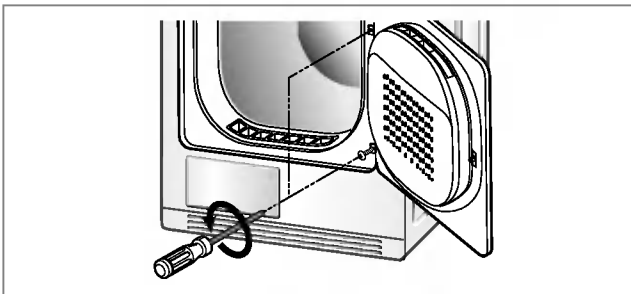

2. Retirez le couvercle du verrou de la porte.

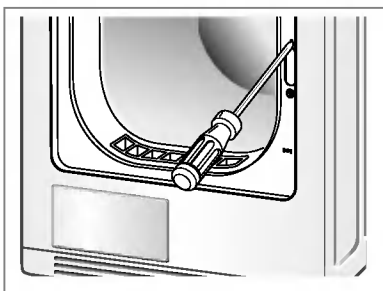

3. Retirez le verrou de la porte et replacez-le au nouvel emplacement du verrou de la porte.

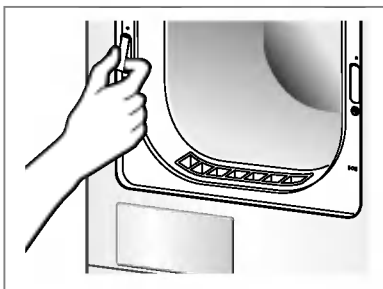

4. Détachez les deux capuchons des charnières.



5. Dévissez les deux charnières.

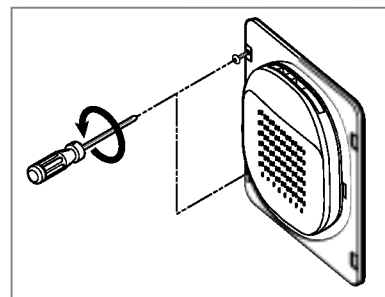

6. Replacez les deux capuchons sur les deux charnières.

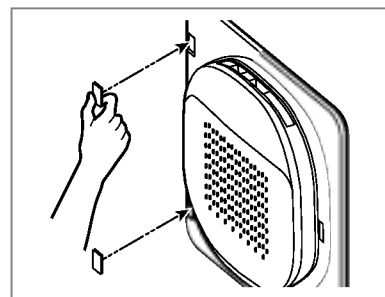

7. Replacez la poignée de la porte à son nouvel emplacement.

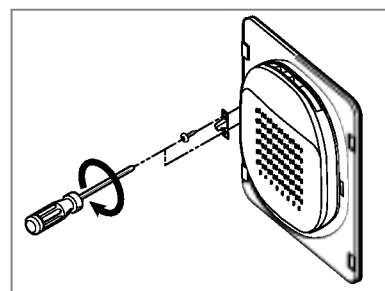

8. Vissez les charnières de la porte.

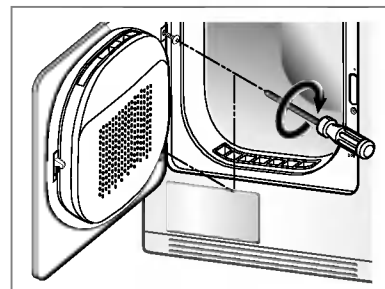

# Entretien de votre sèche-linge

## Changement de l'ampoule

L'ampoule risque d'être très chaude lorsque le sèche-linge vient de s'arrêter. C'est pourquoi vous devez vérifier que le tambour s'est refroidi avant de changer l'ampoule.

1. Ouvrez la porte, passez une main à l'intérieur du tambour et saisissez une enveloppe d'ampoule.



2. En tenant l'ampoule dans votre main, faites-la pivoter dans le sens des aiguilles d'une montre avec une certaine force.

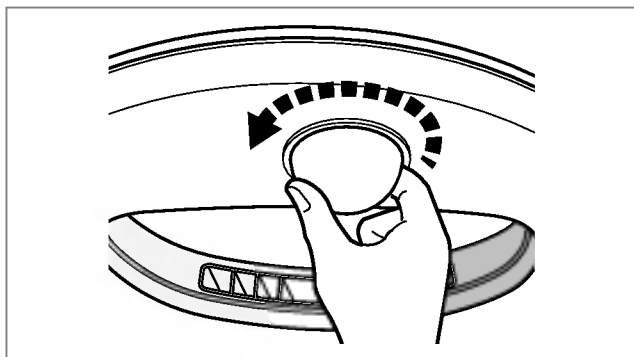

3. Séparez le couvercle de l'ampoule de la prise.

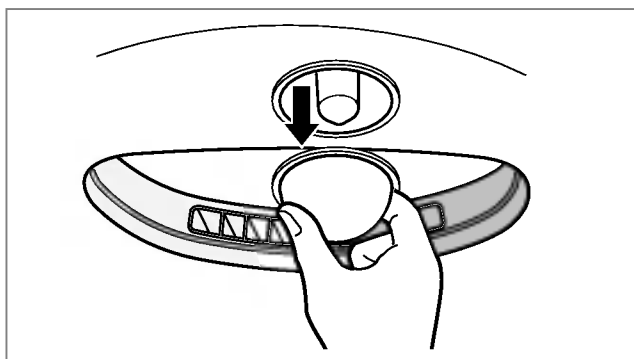

## Attention !

Le cordon d'alimentation doit être débranché avant cette opération afin de prévenir tout risque d'électrocution.

4. Retirez l'ampoule actuellement en place en la faisant pivoter dans le sens inverse de celui des aiguilles d'une montre. Veillez à ne pas la faire tomber.

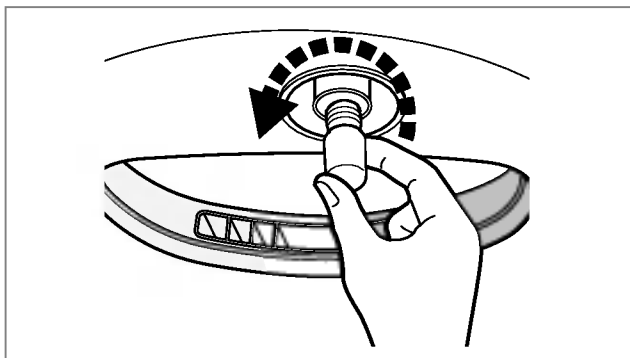

5. Vissez la nouvelle ampoule en la faisant pivoter en sens inverse.

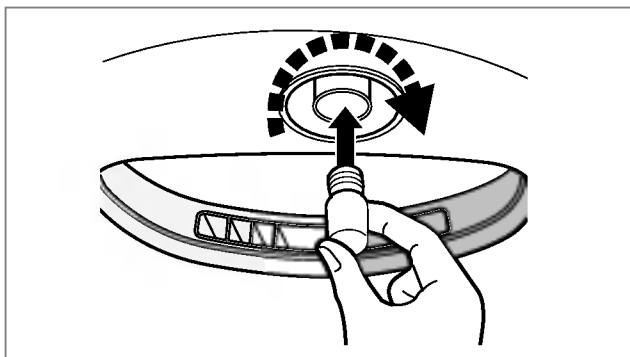

Aucun outil spécifique n'est nécessaire à cette manipulation.  
Toutes les étapes peuvent être suivies à la main.



# Astuces supplémentaires pour une utilisation avancée

## ● Guide de séchage

Capacité par type de linge

Coton	7 kg
Mixte	3,5 kg
Laine	1,5 kg
Fibres sensibles	1,5 kg

### Articles en laine

Utilisez uniquement le programme spéciale "LAINE" pour votre LAINE. Vérifiez d'abord les labels du fabricant. Votre laine ne sera pas tout à fait sec à la fin du programme.

NE PAS REPETER LE PROGRAMME.

Ne séchez pas d'article en laine. Étirez-les pour qu'ils prennent leur forme d'origine puis étalez-les à plat.

### Tissus tissés et tricotés

Certains tissus tissés et tricotés peuvent rétrécir en fonction de leur qualité.

### Tissus sans repassage et tissus synthétiques

Ne chargez pas votre sèche-linge avec excès.

Sortez les articles sans repassage dès l'arrêt du sèche-linge afin de diminuer le nombre de plis.

### Vêtements de bébé et chemises de nuit

Consultez toujours les consignes du fabricant.

### Gomme et plastiques

Ne séchez jamais aucun article fabriqué en ou contenant de la gomme ou des plastiques tels que :

- a) Des tabliers, des plastrons et des housses de chaises
- b) Des rideaux et des nappes
- c) Des tapis de bain

### Fibre de verre

Ne séchez aucun article en fibre de verre dans votre sèche-linge. Les particules de verre restant à l'intérieur du sèche-linge risqueraient d'être coincées dans les fibres de vos vêtements lors de votre prochaine utilisation du sèche-linge et pourraient irriter votre peau.















### Étiquettes d'instruction de lavage

Les vêtements ont leurs propres étiquettes d'instructions de lavage, c'est pourquoi il est recommandé de suivre leurs instructions de séchage.

De plus, le linge doit être trié par taille et par type de tissu.

Ne chargez pas votre appareil avec excès afin de faire des économies d'énergie et de temps et afin d'obtenir un séchage optimal.

Voici les étiquettes d'entretien des tissus

symboles	Consignes
	Séchage
	Séchage en machine
	Sans repassage/Résistant aux plis
	Fragile/Délicat
	Ne pas sécher en machine
	Ne pas sécher
	Haute température
	Température moyenne
	Basse température
	Pas de chauffage d'air
	Séchage sur un fil/Suspendre pour faire sécher
	Séchage par égouttement
	Faire sécher à plat
	A l'ombre



# Astuces supplémentaires pour une utilisation avancée

## ● Pièces de rechange

Les pièces de rechange dont vous avez besoin sont fournies selon les termes de la garantie. Les pièces couvertes par la garantie sont fournies gratuitement. Si la garantie a expiré, les pièces de rechange doivent être achetées chez un réparateur.

## ● Remisage du sèche-linge

Il est souhaitable que vous placiez le sèche-linge de façon sûre afin d'empêcher que vos enfants se blessent.

La porte et le couvercle ainsi que les autres articles protubérants doivent être enlevés et le cordon d'alimentation doit être coupé pour empêcher toute utilisation ultérieure. Ensuite, le sèche-linge doit être entreposé en sécurité.

## ● Contact pour l'entretien

En cas de problème avec votre sèche-linge vous devez d'abord passer en revue le tableau de dépannage.

Si vous n'y trouvez pas le même problème et si vous ne pouvez pas le résoudre vous-même, veuillez contacter le centre d'entretien.

Un technicien d'entretien vous posera quelques questions semblables à celles-ci :

1. Votre nom, votre adresse et votre code postal.
2. Votre numéro de téléphone.
3. La description du problème.
4. Le numéro de modèle ainsi que le numéro de série de votre sèche-linge.
5. La date d'achat.

## ● Pièces accessoires

Les accessoires seront compris uniquement dans les modèles suivants.

### 1. Tuyau d'évacuation de la condensation

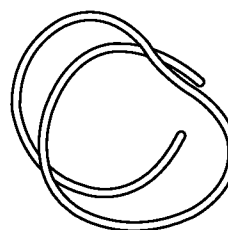

### 2. Poignée du tuyau

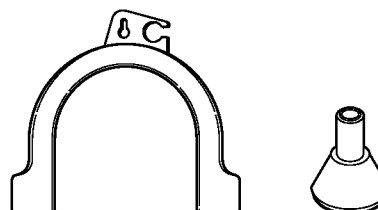

### 3. Panier de séchage

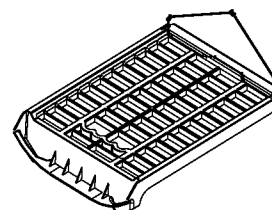

## ● Kit de montage

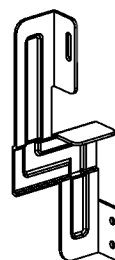

Supports : 2pcs  
Vis : 4pcs

S'il faut les mettre l'un sur l'autre, vous devez ranger le sèche-linge sur le lave-linge LG. Pour ce faire, il faut acheter séparément le set de montage.

# Dépannage

## ● Astuces de dépannage

Afin de vous faire gagner du temps et de l'argent, la page suivante vous aidera à répondre à vos questions avant d'appeler le service d'entretien.

Questions	Marche à suivre
<b>Le sèche-linge ne fonctionne pas</b>	<ol style="list-style-type: none"><li>1. Vérifiez que le sèche-linge est branché.</li><li>2. Vérifiez que le bouton "Start" est enfoncé.</li><li>3. Vérifiez si la porte est bien fermée.</li><li>4. Vérifiez si la température de la pièce est inférieure à 5°C.</li><li>5. Vérifiez si un fusible a sauté ou si le coupe-circuit est enclenché et remplacez-les. (Attention : les sèche-linges électriques utilisent généralement deux fusibles ou coupe-circuits) Après avoir vidé le réservoir d'eau et nettoyé le filtre pendant cette opération, vous devez appuyer sur le bouton Start afin que le sèche-linge se remette en marche.</li></ol>
<b>Le séchage dure longtemps</b>	<ol style="list-style-type: none"><li>1. Le filtre devrait être nettoyé après chaque chargement.</li><li>2. Vérifiez si le réservoir d'eau est vide.</li><li>3. Vérifiez si le condensateur est propre.</li><li>4. Vérifiez si le programme correspondant au type de tissu est bien sélectionné.</li><li>5. Vérifiez si la grille de ventilation ou les aérations arrière du sèche-linge sont obstruées.</li><li>6. Vérifiez si le linge est "excessivement mouillé".</li><li>7. Vérifiez si le bon programme est sélectionné.</li><li>8. Vérifiez si le sèche-linge est trop chargé.</li></ol>
<b>Le voyant "Clean Filter" clignote</b>	<ol style="list-style-type: none"><li>1. Vérifiez si le filtre a été nettoyé.</li><li>2. Vérifiez si le condensateur est encrassé.</li></ol>
<b>La lumière du tambour ne s'allume pas</b>	Vérifiez si le filament de l'ampoule est brisé.
<b>Les vêtements sont couverts de fibres</b>	<ol style="list-style-type: none"><li>1. Vérifiez si le filtre à fibres est vide.</li><li>2. Vérifiez si le sèche-linge ne contient que des articles propres.</li><li>3. Vérifiez si le linge est correctement trié dans le tambour.</li><li>4. Vérifiez si le sèche-linge est trop chargé.</li><li>5. Vérifiez s'il reste du papier, des mouchoirs en papier ou des articles semblables dans les poches des vêtements.</li></ol>
<b>Le temps de séchage n'est pas cohérent</b>	Le temps de séchage d'un chargement varie suivant la température choisie, la taille du chargement, le type de tissu, le degré d'humidité des vêtements et l'état du filtre à fibres.
<b>Fuite d'eau</b>	Vérifiez si la porte ou le joint de fermeture sont encrassés ou détériorés.
<b>Les vêtements sont froissés</b>	Vérifiez si le sèche-linge est trop chargé. Essayez un temps de séchage plus court et retirez les articles lorsqu'ils sont encore un peu humides.
<b>Les vêtements rétrécissent</b>	Pour éviter tout rétrécissement, veuillez suivre attentivement les consignes d'entretien et d'utilisation de votre appareil parce que certains tissus rétrécissent automatiquement au lavage. D'autres tissus sont lavables mais rétrécissent s'ils sont séchés dans un sèche-linge.

# Dépannage

## ● Mode Erreur

- **dE** : L'écran affiche 'dE' si la porte est ouverte. La porte doit être fermée et le bouton Départ enfoncé pour que le sèche-linge redémarre.

Si le sèche-linge s'arrête soudain à cause d'une panne d'électricité ou pour d'autres raisons alors que le séchage est en cours, l'air à l'intérieur du sèche-linge restera très chargé de chaleur et d'humidité, celle-ci dégagée de l'objet en cours de séchage.

Le fait que le sèche-linge reste longtemps dans cet état pourrait réduire sa durabilité ou endommager ses composants électriques.

Si le sèche-linge s'arrête longtemps au cours du processus de séchage, ouvrez sa porte afin de permettre la décharge vers l'extérieur de l'air chaud et humide.

- **EHE** : Symbole qui sert à indiquer la présence d'air très chaud et très humide à l'intérieur du sèche-linge lorsque le sèche-linge s'arrête au cours du processus de séchage. Dans ce cas, n'utilisez de nouveau le sèche-linge qu'après l'avoir aéré. Pour ce faire, enlevez tout le linge en cours de séchage et ouvrez la porte pendant plus d'une heure.  
(Contactez le service technique si cet état continue en dépit de l'ouverture prolongée de la porte.)
- **ELE** : Si l'erreur **ELE** continue de s'afficher, débranchez les cordons d'alimentation et téléphonez ensuite le service technique.
- **EE** : Débranchez le sèche-linge et contactez le service technique.

# Données techniques

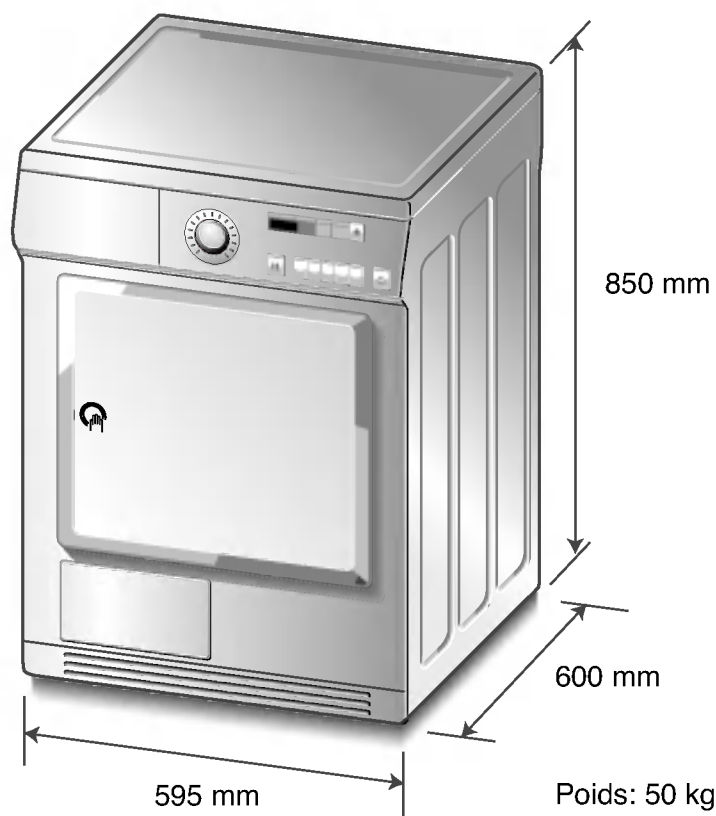

## ● Configuration électrique requise

Volts	Hertz	Watts (Max)
230 V	50 Hz	2900

Assurez-vous de vérifier la plaque située sur le sèche-linge afin de vous assurer que ses caractéristiques électriques sont bonnes.

	Encastrement sous alcove ou plan de travail	Encastrement
<b>Côtés</b>	0 mm	0 mm
<b>Haut</b>	0 mm	250 mm
<b>Arrière</b>	25 mm	125 mm

## ● Besoins en ventilation

### Encastrement sous alcove ou plan de travail

**Assurez-vous que le flux d'air circulant à l'intérieur du sèche-linge est de 112 pieds cu/min.**

### Encastrement

La porte du placard doit avoir 2 ouvertures (persiennes), mesurant chacune 60 pouces carrés (387 cm carrés), situées à 3 pouces (8cm) du bas et au-dessus de la porte.

## Élimination de votre ancien appareil

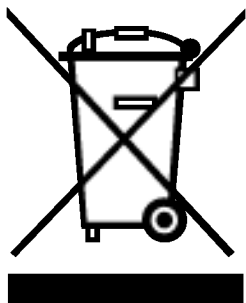

1. Ce symbole, représentant une poubelle sur roulettes barrée d'une croix, signifie que le produit est couvert par la directive européenne 2002/96/EC.
2. Les éléments électriques et électroniques doivent être jetés séparément, dans les vide-ordures prévus à cet effet par votre municipalité.
3. Une élimination conforme aux instructions aidera à réduire les conséquences négatives et risques éventuels pour l'environnement et la santé humaine.
4. Pour plus d'information concernant l'élimination de votre ancien appareil, veuillez contacter votre mairie, le service des ordures ménagères ou encore la magasin où vous avez acheté ce produit.

## ■ Ce qui est exclu de la garantie

Les déplacements des techniciens chez vous pour vous enseigner l'utilisation du produit.

Si ce produit est branché sous toute tension autre que celle indiquée sur la plaque nominale.

Si la panne est provoquée par un accident, une négligence, une mauvaise utilisation ou une catastrophe naturelle.

Si la panne a pour origine des raisons sortant du cadre d'utilisation domestique normale ou du mode d'emploi.

Si la panne est provoquée par des animaux nuisibles, par exemple, des rats ou des cafards, etc.

Le bruit ou les vibrations considérés comme normaux, par exemple, le bruit de l'évacuation de l'eau, le pivotement du tambour ou les bips d'avertissement.

La correction de l'installation, par exemple, la mise à niveau du produit, l'ajustement de l'évacuation.

L'entretien normal recommandé par le mode d'emploi.

Le retrait de corps/substances étrangers de la machine, y compris la pompe et l'entrée du tuyau du filtre, exemple, des gravillons, des clous, des armatures de soutien-gorges et des boutons, etc...

Remplacement de fusibles ou correction de branchement ou de plomberie.

Correction de réparations non autorisées.

Les détériorations d'effets personnels suite à l'utilisation de ce produit provoquée par un défaut éventuel de l'appareil.

Si ce produit est utilisé à des fins commerciales, il n'est pas garanti.

(Exemple : lieux publics tels que les douches publiques, les pensions, les clubs sportifs, les dortoirs)

Si ce produit est installé en dehors de sa zone de fonctionnement normale, tout frais de transport impliqué par la réparation du produit ou le remplacement d'une pièce défectueuse est à la charge de l'utilisateur.

## Conditions de garantie de la sèche-linge

- 1. La période de garantie prend cours** à la date d'achat et s'étend sur 24 mois. La période de garantie commence lorsque l'acheteur présente la preuve d'achat (reçu / ticket de caisse) avec la carte de garantie complétée et signée par le revendeur.  
Le **numéro de série** du produit doit coïncider avec le numéro figurant sur la carte de garantie !
- 2. Pendant la période de garantie, nous remédions** gratuitement à tous les défauts, pour autant qu'ils soient dus, preuve à l'appui, à un vice de fabrication ou de matière.
- 3. Sont exclus de la garantie** les dommages dus à une manipulation inappropriée, au non-respect du mode d'emploi ou à une usure normale de l'appareil. De même, la garantie ne s'applique pas aux pièces usées et aux éléments fragiles du produit (p. ex. voyants, lampes à effluves ou lampes à incandescence). Les dommages qui surviendraient pendant le transport sont à charge de l'acheteur, de même que les frais d'expédition et d'emballage.
- 4. La décision de réparation, d'échange ou de remplacement** nous revient. Les éléments échangés ou remplacés sont notre propriété. La réparation ou le remplacement de pièces ne prolonge pas la durée de garantie initiale !
- 5. Le droit à la garantie prend fin** dès que des personnes non agréées par LG Electronics interviennent sur l'appareil, ou que celui-ci est utilisé à des fins professionnelles.
- 6. Conservez impérativement l'emballage original** pour pouvoir transporter l'appareil en toute sécurité en cas de service.
- 7. En cas de recours en garantie, contactez** votre revendeur ou l'un de nos centres de service agréés.
- 8. Des revendications plus importantes sont exclues!** Si des points de ces conditions devaient s'avérer caducs, ils sont applicables par analogie. La validité des autres dispositions n'en est pas affectée.

## Certificat de garantie

**Cet appareil est couvert par une garantie de 24 mois !**

Nous nous engageons, pendant la durée de garantie de 24 mois, à réparer gratuitement votre appareil et/ou à fournir gratuitement à votre revendeur les pièces de rechange, en cas de panne due à un vice de fabrication ou de matière. Des revendications plus importantes à notre rencontre sont exclues.

**Pour le reste, nos conditions de garantie spécifiées au verso sont applicables !**

Modèle : \_\_\_\_\_

N° de série :

Nom de l'acheteur : \_\_\_\_\_

Date d'achat : \_\_\_\_\_

Cachet/signature du revendeur

# Memo

---



# Memo

---

