



# REPRODUCTOR DE DVD/GRABADORA DE CINTAS DE VÍDEO

## MANUAL DEL USUARIO

MODELO : V180 / V160 / V150



Le recomendamos que lea cuidadosamente este libro de instrucciones antes de conectar, operar o ajustar este aparato.

Lea detenidamente el contenido de esta tarjeta de Garantía.

## Precauciones de seguridad



**ADVERTENCIA**  
RIESGO DE CHOQUE  
ELÉCTRICO. NO ABRIR



**ADVERTENCIA:** PARA REDUCIR EL RIESGO DE CHOQUE ELÉCTRICO NO EXTRAIGA LA CUBIERTA (O PARTE POSTERIOR). NO HAY EN EL INTERIOR NINGUNA PARTE QUE PUEDA REEMPLAZAR EL USUARIO QUE PUEDE SER DE LA MAGNITUD SUFICIENTE COMO PARA CONSTITUIR UN RIESGO DE CHOQUE ELÉCTRICO A LAS PERSONAS.



Este símbolo de un relámpago con cabeza de flecha dentro de un triángulo equilátero está destinado para alertar al usuario de la presencia de una potencia no aislada peligrosa dentro del producto que puede ser de la magnitud suficiente como para constituir un riesgo de choque eléctrico a las personas.



El signo de exclamación dentro de un triángulo equilátero está destinado para alertar al usuario de la presencia de instrucciones de mantenimiento y funcionamiento en la documentación que acompaña al producto.

**ADVERTENCIA:** PARA REDUCIR EL RIESGO DE INCENDIO O CHOQUE ELÉCTRICO, NO EXPONGA ESTE PRODUCTO A LA LLUVIA NI A LA HUMEDAD.

**PRECAUCIÓN:** No obstruya ninguno de los orificios de ventilación. Instalar conforme a las instrucciones del fabricante. Las ranuras y orificios de la carcasa cumplen un propósito de ventilación y aseguran el correcto funcionamiento del producto, y a fin de protegerlo de un posible sobrecalentamiento. Los orificios no deben obstruirse en ningún caso colocando el producto sobre una cama, sofá, alfombra o superficie similar. Este producto no debe colocarse en una instalación empotrada, como una librería o estante, a menos que se proporcione una correcta ventilación del mismo y se respeten todas las instrucciones del fabricante.

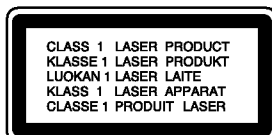

### PRECAUCIÓN:

Este reproductor de disco de vídeo digital utiliza un sistema láser.

Para garantizar el uso apropiado de este producto, por favor lea este manual del usuario cuidadosamente y guárdelo para futura referencia; en caso de que la unidad necesite servicios de mantenimiento, por favor, contacte un servicio de mantenimiento autorizado - vea el procedimiento para mantenimiento.

El uso de controles, los ajustes o la realización de procedimientos diferentes a aquellos especificados en este manual pueden tener como consecuencia la exposición a radiaciones peligrosas.

Para evitar la exposición directa al rayo láser, no intente abrir la carcasa. Si está abierta, hay radiación visible de láser. NO MIRE FIJAMENTE AL RAYO.

**PRECAUCIÓN:** RADIACIÓN VISIBLE E INVISIBLE DEL LÁSER AL ABRIR LA UNIDAD, INTERBLOQUEO RECHAZADO.

**PRECAUCIÓN:** El aparato no debe exponerse a salpicaduras ni goteo de agua y no deben colocarse objetos llenos de líquidos, tales como jarrones, sobre el aparato.

**NÚMERO DE SERIE:** El número de serie se encuentra en la parte posterior de esta unidad. Este número es exclusivo de esta unidad y no está a disposición de otros. Debería anotar la información necesaria aquí y retener esta guía como registro permanente de su compra.

Número de modelo \_\_\_\_\_

Número de serie \_\_\_\_\_

### **Cómo deshacerse de aparatos eléctricos y electrónicos viejos**

1. Si en un producto aparece el símbolo de un contenedor de basura tachado, significa que éste se acoge a la Directiva 2002/96/EC.
2. Todos los aparatos eléctricos o electrónicos se deben desechar de forma distinta del servicio municipal de recogida de basura, a través de puntos de recogida designados por el gobierno o las autoridades locales.
3. La correcta recogida y tratamiento de los dispositivos inservibles contribuye a evitar riesgos potenciales para el medio ambiente y la salud pública.
4. Para obtener más información sobre cómo deshacerse de sus aparatos eléctricos y electrónicos viejos, póngase en contacto con su ayuntamiento, el servicio de recogida de basuras o el establecimiento donde adquirió el producto.

### PRECAUCIÓN referente al cable de alimentación

**La mayoría de los electrodomésticos recomiendan ser emplazados sobre un circuito dedicado;**

Es decir, un circuito de un sólo enchufe que acciona solamente este electrodoméstico y no tiene enchufes o circuitos derivados adicionales. Revise la página de especificaciones de este manual del propietario para asegurarse.

No sobrecargue los enchufes de pared. Los enchufes de pared sobrecargados, flojos o dañados, cables de extensión, cables de alimentación pelados, o el aislamiento dañado o agrietado del cable son elementos peligrosos. Cualquiera de estas condiciones podría dar lugar a descargas eléctricas o fuego. Examine periódicamente el cable de su electrodoméstico, ya que su aspecto indica daños o deterioro, desenchúfelo, cese el uso del electrodoméstico, y haga cambiar el cable por una pieza de recambio exacta por un distribuidor de servicio autorizado.

Proteja el cable de alimentación contra abusos físicos o mecánicos, como el ser torcido, doblado, pinzado, atrapado bajo una puerta cerrada, o ser pisado continuamente. Preste especial atención a los enchufes, tomas de pared, y al punto donde el cable sale del electrodoméstico.



Este producto se ha fabricado para cumplir las normas de interferencias de radio de las DIRECTIVAS 89/336/CEE, 93/68/CEE y 73/23/CEE DE LACEE.

# Contenidos

## Introducción

Precauciones de seguridad	2
Contenidos	3
Antes de usar	4-5
El visualizador  de símbolos	4
Símbolos utilizados en este manual	4
Notas sobre discos	4
Manejo de discos	4
Almacenamiento de discos	4
Limpieza de discos	4
Selección de la fuente de visionado	4
Tipos de discos reproducibles	5
Código regional	5
Panel delantero	6
Control remoto	7
Panel posterior	8

## Preparación

Conexiones	9-10
Conexión a TV y decodificador (o Satélite)	9
Conexión a equipo opcional	10
Antes del funcionamiento – parte del VCR	11-15
Sintonizar un canal de vídeo en la TV	11
Si utiliza su vídeo por primera vez	11
Ajustar el reloj Manualmente	12
Configurar el sistema de color	12
Cómo utilizar el menú principal	13
Sintonizar Canales de Televisión	
Automáticamente	13
Manualmente	14
Cómo cambiar El orden de los	
Canales de televisión	15
Cómo borrar Canales de televisión	15
Antes del funcionamiento – parte del DVD	16-19
Visualización en pantalla de la	
información del disco	16
Parámetros iniciales	16
Funcionamiento general	16
IDIOMA	17
● Idioma Del Menú	17
● Audio / Subtítulo / Menú Del Disco	17
PANTALLA	17
● Aspecto TV	17
● Modo visualización	17
● Progressive Scan	17
● Selección salida TV	17
AUDIO	18
● Dolby Digital / DTS / MPEG	18
● Muestreo PCM (Frecuencia)	18
● DRC (Control de rango dinámico)	18
● Vocal	18
BLOQUEO	18
● Índice	18
● Contraseña (Código de seguridad)	18
● Código de área	19

OTROS	19
● PBC	19
● Auto Play	19
● DivX(R) VOD	19

## Funcionamiento

Funcionamiento con cinta	20-24
Reproducción de una cinta	20
● Salto de CM (Mensajes Comerciales)	20
● OPR (Respuesta Óptima de Imagen)	20
Configuración de Grabación Rápida (ITR)	21
Grabación con el Temporizador	
utilizando la visualización en pantalla	22-23
Funcionamiento adicional – parte del VCR	24-26
Hi-Fi Estéreo Sistema de Sonido	24
Visualización en pantalla	24
Parada del Contador de Memoria de la Cinta	24
Configurar el decodificador	24
Video Doctor (Autodiagnóstico)	25
Compatibilidad con Pantallas panorámicas 16:9	25
Modo 1 W (Modo ahorro de energía)	25
Grabación desde componentes externos	26
Copia del DVD al VCR	26

## Características reproducción generales

Reproducción del DVD	27-28
Reproducción un DVD y CD de vídeo	28
Características adicionales	28
● Envoltente 3D	28
● Búsqueda por tiempo	28
● Búsqueda de marcadores	28
● Memoria de la última escena	28
● Salvapantallas	28
Reproducción de un CD de audio o un archivo	
MP3/WMA	29
Reproducción programada	29
● Repetición de las pistas programadas	29
● Eliminación de una pista de la	
lista "Programa"	29
● Eliminación de toda la lista de programas	29
Visualización de un archivo JPEG	30
Mostrar (Proyección de diapositivas)	30
Imagen congelada	30
Mover a otro Fichero	30
Zoom	30
Para rotar la imagen	30
Reproducción de un archivo de película DivX	31
Reproducción de un disco en formato DVD VR	32
Funcionamiento adicional	33
Control de otros televisores con el mando a	
distancia	33
Mantenimiento y reparaciones	33

## Referencia

Códigos del idioma y Códigos de área	34
Códigos del idioma	34
Códigos de área	34
Resolución de averías	35
Especificación	36

## Antes de usar

Para garantizar el uso adecuado de este producto, lea detenidamente este manual del usuario y consérvelo para futuras consultas.

Este manual ofrece información sobre el manejo y el mantenimiento de su reproductor de DVD. En caso de que la unidad necesite alguna reparación, póngase en contacto con un servicio de reparaciones autorizado.

## El visualizador de símbolos

El símbolo “  ” puede aparecer en la pantalla de su televisor durante el funcionamiento e indica que la función explicada en este manual del usuario no está disponible para ese disco de vídeo DVD específico.

## Símbolos utilizados en este manual

### Nota:

Indica la existencia de notas y características de funcionamiento particulares.

### Consejo:

Señala consejos y trucos para facilitar la tarea.

Un apartado cuyo título tenga uno de los símbolos siguientes, indica que éste es aplicable exclusivamente al disco representado con el símbolo.

**ALL**

A continuación se facilita una lista completa de discos

**DVD**

DVD y DVD±R/RW finalizados

**VCD**

CDs de vídeo

**ACD**

CDs de audio

**MP3**

Archivos MP3

**WMA**

Archivos WMA

**DivX**

Archivos DivX

## Notas sobre discos

### Manejo de discos

No toque la parte de reproducción del disco. Sujete el disco por los bordes de modo que no queden huellas dactilares en la superficie. No pegue papel ni cinta adhesiva en el disco.



### Almacenamiento de discos

Después de reproducirlos, guarde el disco en su caja. No exponga el disco a la luz solar directa ni a fuentes de calor, ni lo deje en un coche aparcado expuesto a luz solar directa, puesto que podría haber un aumento de temperatura considerable en el interior del coche.

### Limpieza de discos

La existencia de huellas dactilares y polvo sobre el disco pueden provocar una calidad de imagen pobre y distorsión del sonido. Antes de la reproducción, limpie el disco con un paño limpio. Frote el disco desde el centro hacia afuera.

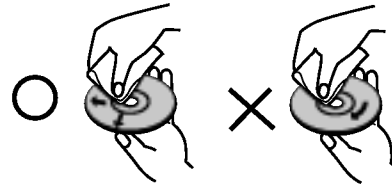

No utilice solventes fuertes tales como alcohol, benceno, disolvente, limpiadores comerciales o spray anti-estático que están destinados para vinilo más antiguo.

## Selección de la fuente de visionado

Debe seleccionar una fuente de salida (DVD o VHS) para verlo en la pantalla de TV

- **Si quiere ver la fuente de salida del reproductor de DVD:** Presione DVD hasta que se ilumine el indicador DVD de la ventana de visualización y la salida del DVD aparezca en la pantalla del televisor.
- **Si quiere ver la fuente de salida del reproductor VHS:** Presione VCR hasta que se ilumine el indicador VCR de la ventana de visualización y la salida del VCR aparezca en la pantalla del televisor.

### Notas:

- Si inserta un disco mientras el DVD+VHS está en modo VHS, el DVD+VHS pasará a modo DVD automáticamente.
- Si inserta una cinta de vídeo sin aleta protectora mientras el DVD+VHS se encuentra en modo DVD, el DVD+VHS cambiará a modo VHS automáticamente.

## Antes de usar (Continuación)

### Tipos de discos reproducibles

	DVD (discos de 8 cm / 12 cm)
	Video CD (VCD) (discos de 8 cm / 12 cm)
	Audio CD (discos de 8 cm / 12 cm)

Además, este equipo puede reproducir un SVCD, DVD±R/RW un CD-R/RW, que contengan títulos de audio o archivos en formato DivX, MP3, WMA o JPEG.



Esto indica una característica del producto que es capaz de reproducir discos DVD-RW grabados en formato de grabación de vídeo.

#### Notes:

- En función de las condiciones del equipo de grabación o del propio disco CD-R/RW (o DVD -R, DVD +R, DVD -RW, DVD +RW), algunos discos CD-R/RW (o DVD -R, DVD +R, DVD -RW, DVD +RW) no pueden ser reproducidos en esta unidad.
- No utilice CDs con forma irregular (por ejemplo, con forma de corazón u octogonal) pues podrían provocar el funcionamiento incorrecto de la unidad.
- Este reproductor de DVD exige que los discos y las grabaciones cumplan ciertas normas técnicas estándar para poder obtener una calidad de reproducción óptima. Los DVDs ya grabados se adaptan automáticamente a estas normas. Existen muchos tipos diferentes de formatos de discos grabables (incluidos CD-R con archivos MP3 o WMA) y éstos exigen ciertas condiciones previas (véanse las indicaciones anteriores) para garantizar una reproducción compatible.

**Los clientes no deberán olvidar que es necesaria una autorización para descargarse archivos MP3 / WMA y música desde Internet. Nuestra empresa no goza del derecho para garantizar dicha autorización. La autorización deberá solicitarse siempre al propietario del copyright.**

#### Código regional

Esta unidad tiene un código de región impreso en su parte posterior. La unidad sólo puede reproducir DVDs con la misma etiqueta que la existente en la parte posterior de la unidad, o "TODOS".

#### Notas sobre los códigos regionales

- La mayoría de los discos DVD tiene un globo con uno o más números en su interior claramente visible en la cubierta. Este número debe coincidir con el código regional de su reproductor de DVD o el disco no podrá ser reproducido.
- Si intenta reproducir un DVD con un código de zona distinto al de su reproductor, aparecerá en la pantalla del televisor el mensaje "Chequee Codigo Regional".

#### Notas sobre los derechos de autor:

Está prohibido por ley copiar, difundir, mostrar, emitir por cable, mostrar en público o alquilar material con derechos de reproducción sin permiso.

Este producto tiene la función de protección contra copia desarrollada por by Macrovision. Algunos discos tienen grabadas señales de protección contra copia. Al grabar y reproducir las imágenes de estos discos en un reproductor de vídeo, aparecerá ruido de imagen.

Este producto incluye tecnología de protección de derechos de autor protegida por ciertas patentes de EEUU y otros derechos de la propiedad intelectual que pertenece a Macrovision Corporation y otros poseedores de derechos. El uso de esta tecnología de protección de los derechos de autor debe ser autorizado por Macrovision Corporation, y está destinado a usos domésticos y otros visionados limitados, a no ser que Macrovision Corporation autorice lo contrario. Está prohibido su desmontaje o desmenuzamiento.

LOS CONSUMIDORES DEBERÍAN RECORDAR QUE NO TODOS LOS TELEVISORES DE ALTA DEFINICIÓN SON TOTALMENTE COMPATIBLES CON ESTE PRODUCTO Y QUE PUEDE PROVOCAR PROBLEMAS POR LA APARICIÓN DE OBJETOS EXTRAÑOS EN LA IMAGEN. SE RECOMIENDA QUE EL USUARIO CAMBIE LA CONEXIÓN A SALIDA "DEFINICIÓN ESTÁNDAR". EN CASO DE DUDA EN RELACIÓN A LA COMPATIBILIDAD DE NUESTRO TELEVISOR CON ESTE MODELO DE REPRODUCTOR DVD 625p, LE ROGAMOS QUE SE PONGA EN CONTACTO CON NUESTRO CENTRO DE ATENCIÓN AL CLIENTE.

## Panel delantero

Model : V180

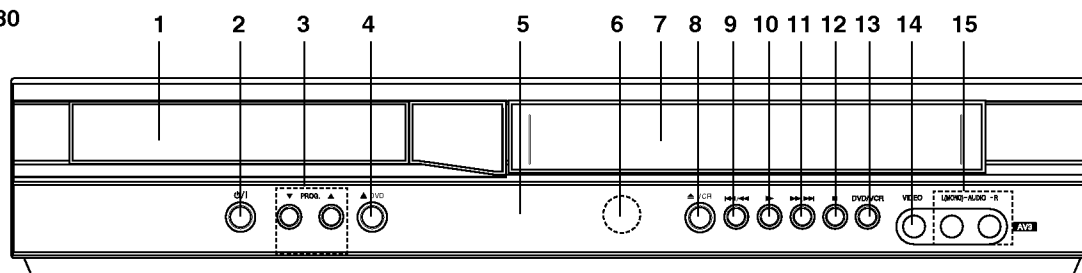

Model : V160

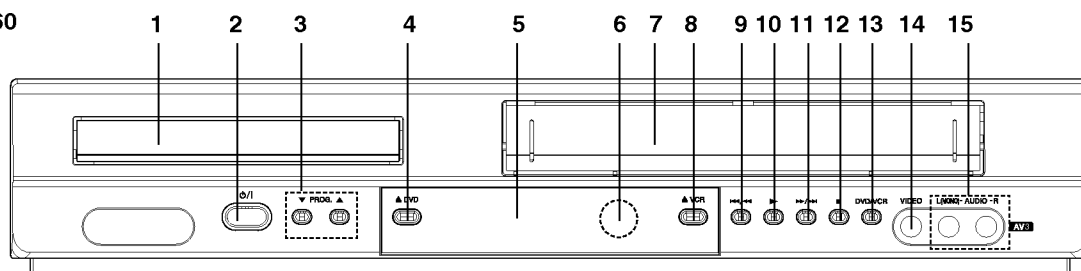

Model : V150

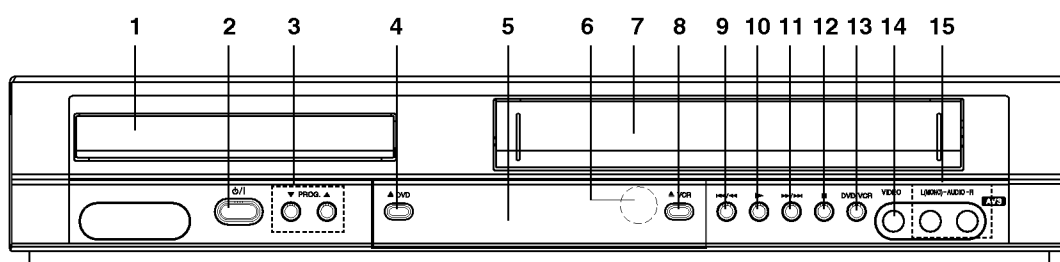

1. **Bandeja de disco**  
Insertar un disco aquí.
2. **⏻/⏻**  
Enciende y apaga el reproductor (ON/OFF).
3. **PROG. (▼/▲)**  
Selectores del programa de canal.
4. **▲ DVD**  
Abre o cierra la bandeja de disco.
5. **Pantalla de visualización**  
Muestra el estado actual del reproductor.  
**DVD:** El dispositivo DVD está seleccionado.  
Ⓛ: En el dispositivo DVD ha sido colocado un disco  
**[P]:** Indica que el escaneo progresivo está activado (modo On)  
↺: Indica el modo de repetición  
⏻: Bloqueo para Crianças está activado.  
⌚: A gravação do temporizador está programada ou em andamento.  
Ⓛ: Indicador de cinta introducida  
**VCR:** El dispositivo VCR está seleccionado.  
**REC:** A gravação VCR está activada.  
Cópia do DVD para VCR está em andamento.  
**TV:** Indicador de régimen de TV  
(Ver Notas en la pág.21.)  
-18:88:88: Indica el tiempo de reproducción total/  
tiempo transcurrido/ tiempo actual.
6. **Sensor remoto**  
Dirija el control remoto del reproductor de DVD hacia aquí.
7. Compartimento de la casete
8. **▲ VCR**  
Expulsión de cinta
9. **⏮/⏮**  
Ir al principio de capítulo/pista actual o a capítulo/pista ANTERIOR.  
Oprimir y mantener durante dos segundos para una búsqueda rápida hacia atrás.  
Compartimento de la cinta.
10. **▶**  
Comienza la reproducción.
11. **▶▶/▶▶**  
Ir a SIGUIENTE capítulo/pista.  
Oprimir y mantener durante dos segundos para una búsqueda rápida hacia delante.  
Enrolla la cinta hacia delante.
12. **■**  
Detiene la reproducción.
13. **DVD/VCR**  
DVD / VCR Selector
14. Conexión Video IN
15. Conexiones AUDIO IN (L/R)

## Control remoto

### POWER

Enciende y apaga la unidad.

### Botón de selección DVD / VCR

Selecciona el modo de funcionamiento del mando a distancia.

### ABRIR/CERRAR

Abre o cierra la bandeja de discos.

Expulsión de cinta.

### Botones numéricos 0-9

Selecciona opciones numeradas en un menú.

### TV/VCR

Conecta entre el sintonizador de TV y el sintonizador interno del VCR.

### AV

Selecciona la fuente de entrada para la grabación en la cinta.

### BACKWARD / FORWARD

(◀ / ▶)

DVD: Busca hacia atrás o delante.

VCR: Rebobina la cinta durante el modo STOP para una búsqueda de la imagen en retroceso rápido y hace avanzar la cinta durante el modo STOP para una búsqueda de la imagen en avance rápido.

### SKIP (◀◀ / ▶▶)

Va al siguiente capítulo o pista.

Vuelve al comienzo del capítulo o pista actual o va al capítulo o pista anterior.

### PAUSE/STEP (II)

Interrumpe temporalmente la reproducción / oprimir varias veces para una reproducción fotograma a fotograma.

### REPRODUCIR (▶)

Comienza la reproducción.

### PARAR (■)

Detiene la reproducción.

### MARCADOR

Marca cualquier punto durante la reproducción.

### BÚSQUEDA DE MARCADOR

Muestra el menú BÚSQUEDA DE MARCADOR.

### CLEAR

Borra un número de pista del menú de programa o una marca del menú de BÚSQUEDA POR MACADORES.

### REPEAT

Restablece el contador de cinta a cero.

### REPEAT

Repite el capítulo, pista, título, todo.

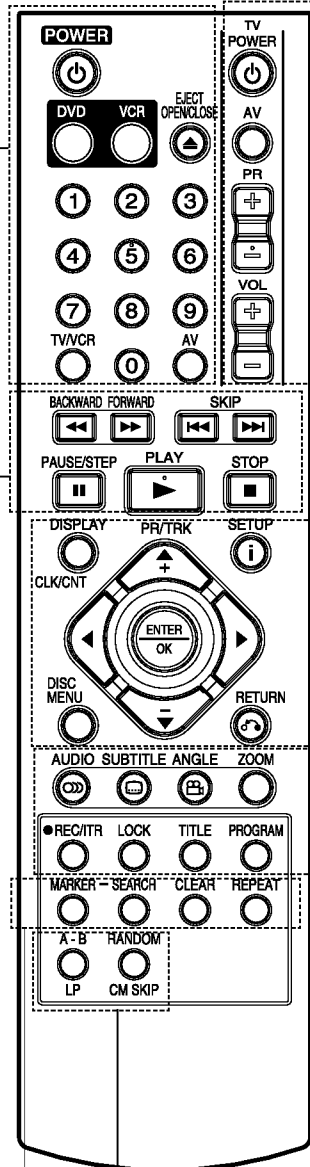

### Botones de control del televisor (consulte la p. 33.)

**TV POWER:** Enciende (ON) y apaga (OFF) el televisor.

**TV AV +/-:** Cambiar la fuente de recepción de señales de TV entre el televisor y otras fuentes de recepción.

**TV PR +/-:** Selecciona un canal del televisor.

**TV VOL +/-:** Ajusta el volumen del televisor.

### DISPLAY

#### CLK/CNT

Se accede al display en pantalla. Muestra la hora o el contador actual.

◀ ▶ ▲ ▼ (izquierda / derecha / arriba / abajo)

Selecciona un elemento del menú

#### PR/TRK(+/-)

Selecciona un programa de canal del VCR.

Para ajustar el tracking.

Para controlar el temblor vertical de la imagen parada.

### ENTRAR/OK

Reconoce la selección del menú.

### DISC MENU

Accede al menú de un disco DVD.

### SETUP/ i

Acceso o eliminación del menú de configuración.

### RETURN

Muestra el menú de un CD de vídeo con PBC.

### AUDIO

Selecciona un idioma de audio (DVD).

### SUBTITULADO

Selecciona un idioma de subtítulado.

### ÁNGULO

Selecciona el ángulo de la cámara si está Disponible

### ZOOM

Agranda la imagen de vídeo.

### REC/ITR (●)

Graba las fuentes de entrada en la cinta.

### LOCK (Child Lock)

Enciende y apaga el Bloqueo para niños.

### TÍTULO

Muestra el menú de títulos del disco si está disponible.

### PROGRAMAR

Acceder o eliminar el menú de programa.

### A-B/LP

Repite la secuencia. Selecciona la velocidad de grabación de la cinta.

### RANDOM/CM SKIP

Reproduce las pistas en orden aleatorio.

Salta anuncios

### Funcionamiento del mando a distancia

Dirija el mando a distancia hacia el sensor remoto y pulse los botones.



No mezcle pilas viejas con otras nuevas ni distintos tipos de pilas, como por ejemplo normales con alcalinas, etc.

### Colocación de las pilas del mando a distancia

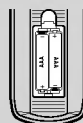

Retire la tapa de las pilas de la parte trasera del mando a distancia e introduzca dos pilas (tamaño AAA) ⊕ y ⊖ con la alineación correcta.

## Panel posterior

### ANTENA

(conecte la antena utilizando esta toma)

### SALIDA DE AUDIO (Izda/dcha) (DVD/VCR OUT)

Conecte a un sistema amplificador, receptor o estéreo.

### SALIDA PARA UN VÍDEO COMPONENTE/PROGRESSIVE SCASN (Y Pb Pr) (SALIDA EXCLUSIVA PARA DVD)

Conecte a un televisor que tenga entradas Y Pb Pr.

### SALIDA DE AUDIO (Izda/dcha) (SALIDA EXCLUSIVA DE DVD)

Conectar a sistema amplificador, receptor o estéreo.

### EURO AV2 DECODIFICADOR

Conexión al decodificador de TV de pago o a otro grabador de vídeo.

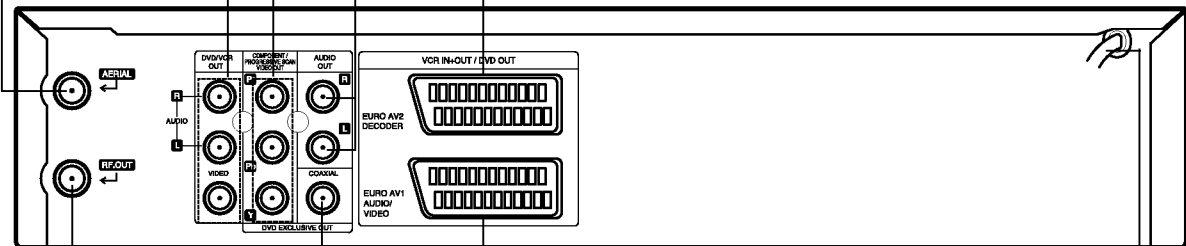

**Cable de alimentación AC**  
Conectar a una fuente de alimentación.

### EURO AV1 AUDIO/VIDEO (VCR IN+OUT/DVD OUT)

Conexión a la TV o a otro grabador de vídeo.

### COAXIAL (Jack de salida digital de sonido) (SALIDA EXCLUSIVA DE DVD)

Conectar al equipo de sonido digital (coaxial).

### SALIDA RF.

(Conecte su Televisión utilizando esta toma)



No toque las clavijas interiores de los conectores del panel posterior. La descarga electrostática puede causar daños permanentes a la unidad.



## Conexiones

### Notas:

- Asegúrese de que el reproductor de DVD está directamente conectado a la TV. Configure la TV al canal de entrada de vídeo correcto.
- No conecte el conector de SALIDA DE AUDIO del reproductor de DVD al conector de su sistema de sonido.

## Conexión a TV y decodificador (o Satélite)

Realice una de las siguientes conexiones atendiendo a las funciones del equipo que tenga.

### Conexiones básicas (AV)

1. Conecte **EURO AV1 AUDIO/VIDEO** del panel trasero de esta unidad a la conexión de entrada scart en la TV mediante un conector SCART (**S1**).
2. Algunos retransmisores de TV transmiten señales de televisión codificadas que sólo podrá ver con un decodificador alquilado o comprado. Puede conectar este descodificador a esta unidad. (**S2**).

1. Conecte las tomas de **VÍDEO (SALIDA DE DVD/VCR)** del reproductor de DVD a las entradas correspondientes de la TV mediante el cable de vídeo (**V**).
2. Conecte la toma izquierda y derecha o de **AUDIO (SALIDA DE DVD/VCR)** del DVD+VCR a las tomas de entrada izquierda y derecha de la TV mediante los cables de audio incluidos (**A**).

### Notas:

Las señales codificadas de televisión (**CANAL+ o PREMIERE**) no estarán descodificadas en el modo **1W**. (véanse las pág. 25).

### Conexiones básicas (RF)

1. Conecte el cable de la antena RF de la antena interior / exterior a la conexión **AERIAL** en el panel trasero de esta unidad.
2. Conecte el cable de antena RF suministrado de la conexión **RF.OUT** del panel trasero de esta unidad a la entrada de antena de TV (**R**).

#### Parte trasera de la TV

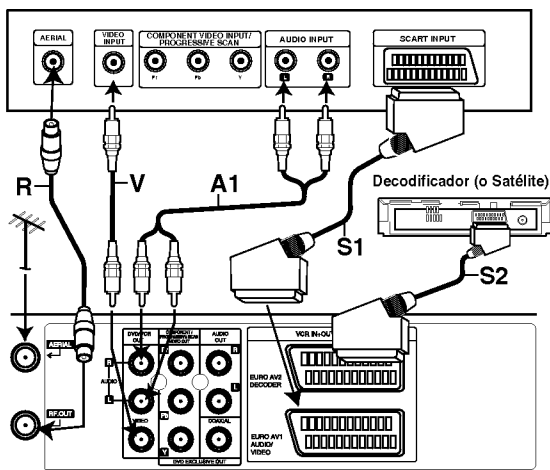

La parte trasera de esta unidad (Conexión básica)

## Conexión externa exclusiva para DVD

### Conexión de un Video Connection

1. Conecte los jacks **COMPONENT/PROGRESSIVE SACN VIDEO OUT** de esta unidad con los respectivos jacks del televisor empleando un cable Y Pb Pr (**C**).
2. Conecte el jack izquierdo (L) y el derecho (D) de la salida audio del equipo **AUDIO-OUT** del televisor usando cables audio (**A2**).

### Conexión de escaneo progresivo

- Si su televisor es de alta definición o "digital ready", podrá beneficiarse de las salidas de escaneo progresivo del reproductor de DVD para conseguir la resolución de vídeo más alta posible.
- Si su televisor no acepta el formato de escaneo progresivo, la imagen aparecerá codificada si prueba el escaneo progresivo en el reproductor de DVD.

1. Conecte las tomas **COMPONENT / PROGRESSIVE SCAN VIDEO OUT** en el reproductor de DVD a las tomas correspondientes del televisor usando el cable Y Pb Pr (C).
2. Conecte las tomas izquierda y derecha **AUDIO OUT** del reproductor de DVD a las tomas de entrada izquierda/derecha del televisor (A) usando los cables de audio.

### Notas:

- Ajuste Progressive a "On" (activar) en el menú de configuración para una señal progresiva, consulte la página 17.
- El escaneo progresivo no funciona con las conexiones de vídeo analógicas (toma VIDEO OUT amarilla).

#### Parte trasera de la TV

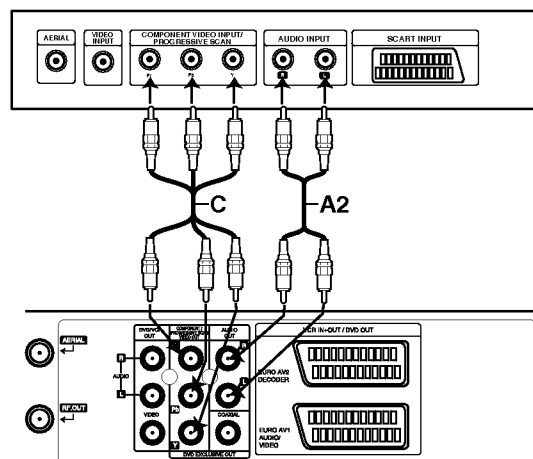

La parte trasera de esta unidad (Conexión de un Video Componente)

## Conexiones (Continuación)

### Conexión a equipo opcional

#### Conexión a un amplificador equipado con dos canales analógicos estéreos o Dolby Pro Logic II/Pro Logic

Conecte los conectores izquierdo y derecho de SALIDA DE AUDIO en el reproductor de DVD a los conectores de entrada izquierdo y derecho de su sistema amplificador, receptor o estéreo, usando los cables de sonido.

#### Conexión a un amplificador equipado con dos canales estéreos digitales (PCM) o a un receptor de Audio/Vídeo equipado con un decodificador multicanal (Dolby Digital™, MPEG 2 o DTS)

1. Conecte uno de los conectores de salida digital audio del reproductor de DVD (COAXIAL) al conector correspondiente de su amplificador. Use un cable de audio opcional digital (coaxial).
2. Necesitará activar la salida de su reproductor. (Vea "Salida de audio digital" en la página 18).

#### Sonido digital multicanal

Una conexión digital multicanal ofrece la mejor calidad de sonido. Para esto necesita un receptor multicanal de Audio/Vídeo que admita uno o más de los formatos de sonido admitido por su receptor de DVD (MPEG 2, Dolby Digital y DTS). Compruebe el manual del receptor y los logos en la parte frontal del receptor.

#### ADVERTENCIA:

Debido al acuerdo de licencia de SPD, la salida digital será en la salida digital SPD cuando esté seleccionado el flujo de audio SPD.

#### Notas:

- Si el formato de sonido de la salida digital no coincide con las capacidades de su receptor, el receptor producirá un sonido fuerte y distorsionado, o no producirá sonido alguno.
- Para ver el formato de audio del DVD actual en la pantalla, oprima AUDIO.

Fabricado bajo licencia de Dolby Laboratories. "Dolby", "Pro Logic", y el símbolo de doble D son marcas comerciales de Dolby Laboratories.

"DTS" y "DTS Digital Out" son marcas comerciales de Digital Theater Systems, Inc.

La parte trasera de esta unidad

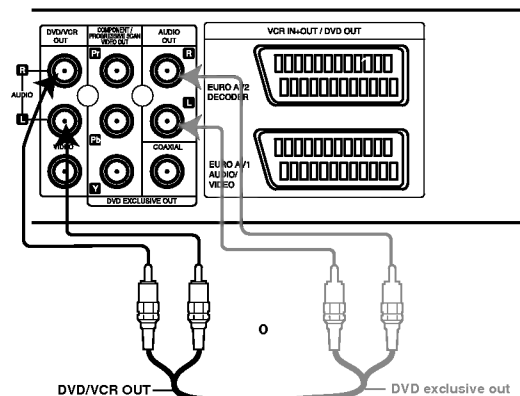

Amplificador (Receptor)

La parte trasera de esta unidad  
(Conexión de un video componente)

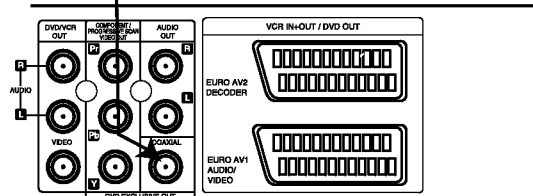

La parte trasera de esta unidad

## Antes del funcionamiento – parte del VCR

### Sintonizar un canal de vídeo en la TV

El canal de vídeo (canal de salida RF) es aquel en el que la TV recibe señales de imagen y sonido procedentes del DVD+VCR a través del cable RF.

Si ha utilizado un cable SCART no tendrá que sintonizar la TV, simplemente seleccione el canal de AV. El canal de AV ya estará pre-sintonizado para ofrecer la mejor reproducción posible de vídeo en su TV.

Ejecute los siguientes pasos sólo si sufre interferencias en la imagen de su TV después de haberla desplazado o de que una nueva emisora iniciara su difusión en su área, o si modifica la conexión de RF a AV, o viceversa.

1. Encienda el DVD+VCR y la TV.
2. Configure la posición libre 36 de su TV.
3. Presione **POWER** en el mando a distancia para introducir el modo de espera (el indicador del reloj aparecerá atenuado).
4. Mantenga presionado **PROG.** (**▲** o **▼**) en el DVD+VCR durante más de 4 segundos. "RF 36" aparecerá en pantalla. La imagen siguiente aparecerá en la pantalla de la TV.

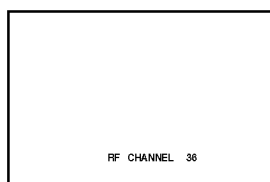

Si la imagen apareciera con nieve, continúe hasta el paso 5. Si la imagen fuera nítida, presione **POWER** en el DVD+VCR para finalizar.

5. Presione **PROG.** (**▲** o **▼**) en el DVD+VCR para configurar el canal de vídeo en una posición libre entre el 22 y el 68, y que no esté ocupada por ninguna emisora local de su área.

#### Nota:

El canal RF no cambiará hasta haber ejecutado el paso 6.

6. Presione **POWER** para almacenar el nuevo canal de vídeo RF en la memoria del DVD+VCR. Sintonice ahora su TV para recoger el nuevo canal RF del DVD+VCR.

#### Nota

Si la imagen de la TV era nítida en el paso 4, no vuelva a sintonizarla.

### Si utiliza su vídeo por primera vez

La siguiente imagen aparecerá en la pantalla de la televisión cuando conecte su vídeo por primera vez.

Para sintonizar los canales de televisión, por favor, siga los pasos 3 a 4 tal y como se indica "ACMS" (Sistema Automático de Memoria de Canales) (véase la pág. 13).

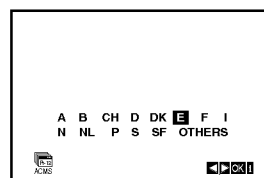

## Antes del funcionamiento – parte del VCR

### Ajustar el reloj Manualmente

El reloj del DVD+VCR controla las configuraciones de la hora, día y fecha del DVD+VCR.

El reloj se configurará automáticamente durante el ACMS (Sistema de memoria de canal automática) cuando el DVD+VCR detecte un canal que retransmita un señal de teletexto.

Si la señal de retransmisión es débil, el reloj no se configurará y necesitará que se configura de forma manual.

1. Pulse **i**.

Pulse las teclas **◀** o **▶** para seleccionar **TIME DATE**.

Pulse **ENTER/OK**.

El modo ACSS puede establecerse en "APAGADO" presionando **ENTER/OK** si desea establecer la hora manualmente.

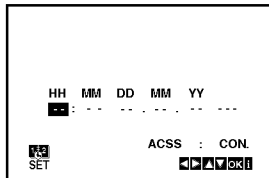

2. Utilice **▲** o **▼** en el mando a distancia para cambiar las **HORAS, MINUTOS, DÍA, MES** y **AÑO**.

Por favor, tenga en cuenta que su vídeo utiliza un reloj de 24 horas. Por ejemplo, la 1 de la tarde se mostrará como 13:00.

El día de la semana aparecerá automáticamente cuando introduzca el año.

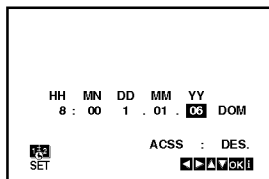

3. Si se equivoca pulse las teclas **◀** o **▶** e introduzca los datos correctos.

4. Pulse **i**.

### Configurar el sistema de color

1. Pulse **i**.

2. El menú principal aparecerá en la pantalla de la televisión.

3. Pulse las teclas **◀** o **▶** para seleccionar el **SYSTEM**. Pulse **ENTER/OK**.

4. Pulse las teclas **▲** o **▼** para seleccionar el sistema de **COLOR** utilizado.

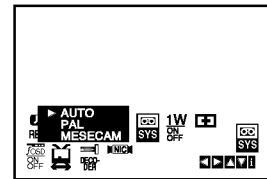

5. Pulse **◀** o **▶** para seleccionar RF AUDIO. Pulse **▲** o **▼** para hacer una selección de acuerdo con el RF AUDIO usado.

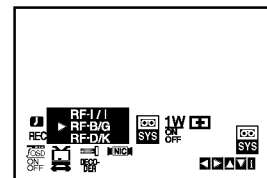

6. Pulse **i** para quitar los menús de la pantalla de la televisión.

## Antes del funcionamiento – parte del VCR

### Cómo utilizar el menú principal

Este vídeo se puede programar fácilmente utilizando los menús que aparecen en la pantalla. Los menús se controlan desde el MANDO A DISTANCIA.

1. Encienda su televisor y su vídeo pulsando el botón **POWER**.
2. Pulse el botón **i**.  
Aparecerá el menú principal en la pantalla de la televisión.

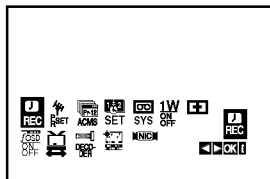

- **REC** - Configuración de la grabación mediante el Timer (véanse las pág. 22).
- **PR SET** - Configuración de sintonización manual (véanse las pág. 14).
- **ACMS** - ACMS (Sistema Automático de Memoria de Canales) (véase la pág. 13).
- **SET** - Configuración de la Fecha y del Reloj (véase la pág. 12).
- **SYS** - Para configurar el Sistema de Color del Televisor (véase la pág. 12).
- **1 W ON/OFF** - Modo ahorro de energía (consulte la pág. 25).
- **Dr.** - Para comprobar un problema con su vídeo (véase la pág. 25).
- **F.OSD ON/OFF** - Para mostrar el modo operativo de su Vídeo (véase la pág. 24).
- **16:9/4:3** - Para seleccionar la proporción del aspecto de televisor (véase la pág. 25).
- **DECODER** - Para utilizar un decodificador de televisión de pago (o satélite) con su vídeo (véase la pág. 24).
- **(OPR)** - Para mejorar la imagen de reproducción (véase la pág. 20).
- **NIC** - Para activar o desactivar el sonido digital NICAM (véase la pág. 24).

#### Consejo:

Podrá cambiar el idioma del menú en el menú de configuración del DVD. (Consulte el menú del idioma en la página 17.)

3. Pulse las teclas ◀ o ▶ para seleccionar el menú deseado.  
Pulse **ENTER/OK** y pulse las teclas ▲ o ▼ para seleccionar.
4. Pulse **i** para quitar los menús de la pantalla.

### Sintonizar Canales de Televisión Automáticamente

Si la señal de emisión de televisión es débil, puede que la unidad de DVD+VCR no detecte la información necesaria y no pueda almacenarla correctamente. Para solucionar este problema, vaya al apartado sobre la sintonización manual en la página 14.

1. Pulse **POWER** para encender su Vídeo.
2. Pulse **i**.  
Aparecerá el menú principal en la pantalla de la televisión.  
Pulse ◀ o ▶ para seleccionar el **ACMS**.  
Pulse **ENTER/OK**.

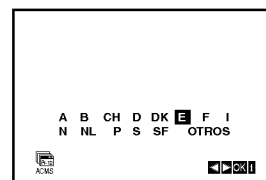
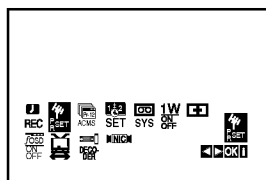

3. Pulse ◀ o ▶ para seleccionar el PAÍS. (A: Austria, B: Bélgica, CH: Suiza, D: Alemania, DK: Dinamarca, E: España, F: Francia, I: Italia, N: Noruega, NL: Países Bajos, P: Portugal, S: Suecia, SF: Finlandia, Otros)
4. Presione **ENTER/OK** de nuevo para iniciar el proceso de selección automático.

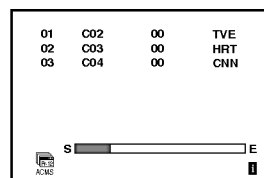

5. Aparecerá la **TABLA DE CANALES DE TELEVISIÓN** cuando haya finalizado el proceso de sintonización.  
Pulse **i** para guardar su configuración.

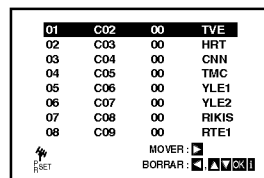

#### Notas:

Si - - - aparece en el display del DVD+VCR, significa que la señal de retransmisión es débil y el reloj no se puede establecer. Pase a la sección "Ajustar el reloj Manualmente" de este libro en la página 12.

## Antes del funcionamiento – parte del VCR

### Sintonizar Canales de Televisión Manualmente

En algunas partes del país puede que las señales sean demasiado débiles como para que el proceso de sintonización automática pueda encontrar o asignar canales de televisión de forma correcta. Debe sintonizar estos canales de televisión manualmente para que su vídeo pueda almacenarlos.

1. Pulse **i**.

Aparecerá el menú principal en la pantalla. Pulse las teclas **◀** o **▶** para seleccionar **PR SET**. Pulse **ENTER/OK**.

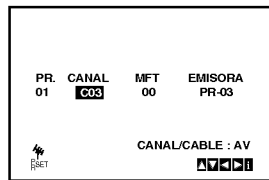
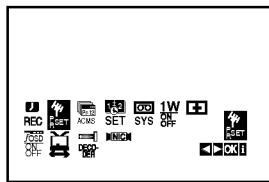

2. Pulse **i**.

Aparecerá la tabla de canales de TV.

3. Pulse **▲** o **▼** para seleccionar el número de programa que quiere sintonizar (por ejemplo, PR 04).

01	C01	00	PR-01
02	C02	00	PR-02
03	C03	00	PR-03
04	--	--	-----
05	--	--	-----
06	--	--	-----
07	--	--	-----
08	--	--	-----

MOVER : **▶**  
BORRAR : **◀**

4. Pulse **ENTER/OK**.

Pulse **AV** para seleccionar **C** (Canales estándares) o **S** (para canales por Cable):  
C02 - C69, S01 - S41.

Introduzca el número del canal de la estación que quiere sintonizar con las **teclas numeradas** o use **▲** o **▼** para encontrar la estación necesaria.

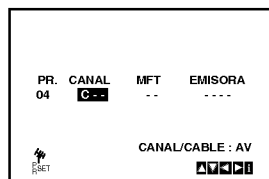

5. La búsqueda se detendrá cuando localice una estación.

Pulse **▶** para seleccionar **MFT**.

Controle el ajuste fino de la emisora utilizando **▲** o **▼**.

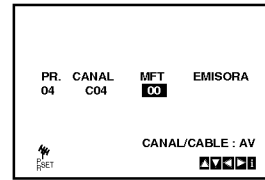

6. Pulse la tecla **u** para seleccionar la **EMISORA** de forma que pueda dar un nombre a su cadena de televisión.

Pulse **ENTER/OK**.

7. Pulse las teclas **▲** o **▼** para seleccionar las letras o los números de la nueva cadena de televisión.

Use **◀** o **▶** para mover hacia atrás y adelante entre los caracteres.

Pulse **ENTER/OK**.

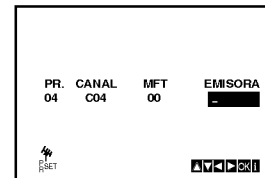

8. Pulse **i**, confirme la ubicación de la cadena.

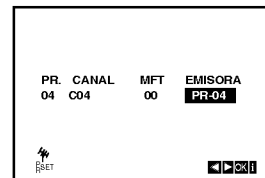

Si desea sintonizar manualmente otras cadenas de televisión repita los pasos **3 - 8**.

01	C01	00	PR-01
02	C02	00	PR-02
03	C03	00	PR-03
04	C04	00	PR-04
05	--	--	-----
06	--	--	-----
07	--	--	-----
08	--	--	-----

MOVER : **▶**  
BORRAR : **◀**

9. Pulse **i** otra vez.

Su nueva cadena de televisión ha sido sintonizada en su vídeo.

### Cómo cambiar El orden de los Canales de televisión

Después de sintonizar los canales de televisión en su vídeo puede que le apetezca cambiar el orden en el que han sido almacenados sin tener que volver a sintonizarlos. Las instrucciones proporcionadas en esta página le enseñarán a cambiarlos fácilmente en base al orden que usted elija.

1. Pulse **i**.  
El menú principal aparecerá en la pantalla de la televisión.  
Pulse las teclas **◀** o **▶** para seleccionar **PR SET**.  
Pulse **ENTER/OK**.

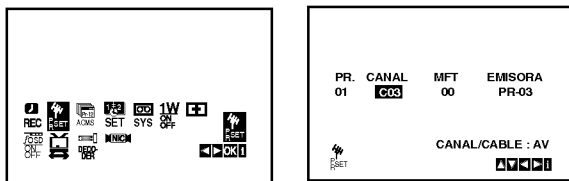

2. Pulse **i**.  
Pulse las teclas **▲** o **▼** para seleccionar el número de programa que desea cambiar (por ejemplo, el PR 03).  
Pulse **▶**.

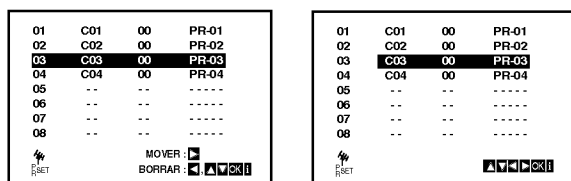

3. Pulse las teclas **▲** o **▼** para seleccionar el número de programa al que desea cambiarlo (por ejemplo, el PR 05).

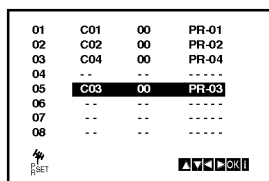

4. Pulse **ENTER/OK**.  
El programa seleccionado se cambiará al nuevo número de programa.  
Si desea cambiar más canales de televisión, repita los pasos 1 – 4.

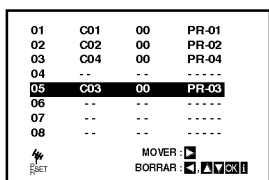

5. Pulse **i** para quitar los menús de la pantalla de la televisión.

### Cómo borrar Canales de televisión

Después de sintonizar los canales de televisión en su vídeo puede que le apetezca borrar un canal. Las instrucciones que se muestran en esta página le enseñarán a borrar fácilmente los canales de televisión que no desee.

1. Pulse **i**.  
El menú principal aparecerá en la pantalla de la televisión.  
Pulse las teclas **◀** o **▶** para seleccionar el **PR SET**.  
Pulse **ENTER/OK**.

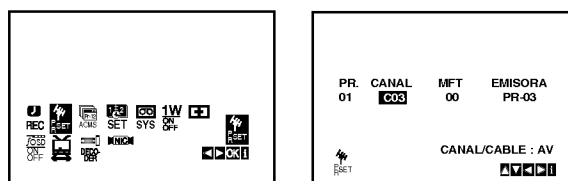

2. Pulse **i**.
3. Pulse las teclas **▲** o **▼** para seleccionar el **número de programa** que desea borrar.(por ejemplo, el PR 01)

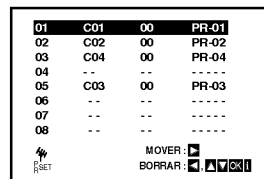

4. Pulse la tecla **◀**.  
Después de unos segundos, el canal seleccionado se borrará.  
Si desea borrar más canales de televisión, repita los pasos 3 - 4.

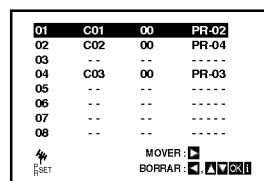

5. Pulse **i** para quitar los menús de la pantalla de la televisión.

## Antes del funcionamiento – parte del DVD

### Visualización en pantalla de la información del disco

Usted podrá visualizar en pantalla información variada acerca del disco cargado.

1. Presione DISPLAY para mostrar información variada sobre la reproducción.  
Los elementos en pantalla difieren dependiendo del tipo de disco o estado de reproducción.

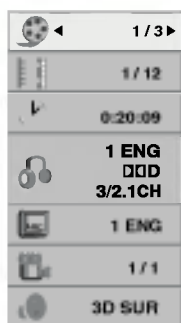

2. Puede seleccionar un elemento presionando ▲ / ▼ y cambiar o seleccionar la configuración presionando ◀ / ▶.
  - Título (pista) – Número del título actual (o pista)/número total de títulos (o pistas)
  - Capítulo – Número del capítulo actual/número total de capítulos
  - Tiempo – Tiempo de reproducción transcurrido
  - Audio – Idioma seleccionado de audio o canal
  - Subtítulos – Subtítulos seleccionados
  - Ángulo – Ángulo seleccionado/número total de ángulos
  - Sonido – Modo de sonido seleccionado

#### Nota:

Si no se presiona ningún botón durante algunos segundos, la visualización en pantalla desaparecerá.

### Parámetros iniciales

Con el menú de configuración, puede efectuar varios ajustes en opciones tales como la imagen y el sonido. Asimismo, puede configurar, entre otras cosas, un idioma para los subtítulos y el menú de configuración. Para conocer más detalles sobre cada opción del menú de configuración, consulte las páginas 16 a 19.

#### Para entrar y salir del menú:

Pulse SETUP para entrar en el menú. Pulsando de nuevo SETUP volverá a la pantalla inicial.

#### Para pasar a la categoría siguiente:

Pulse ▶ en el mando a distancia.

#### Para volver a la categoría anterior:

Pulse ◀ en el mando a distancia.

### Funcionamiento general

1. Pulse DVD en el mando a distancia.



2. Pulse SETUP.  
Aparecerá el menú de configuración.
3. Utilice los botones ▲ / ▼ para seleccionar la opción deseada y pulse ▶ para pasar a la segunda categoría. La pantalla muestra la configuración actual de la opción elegida, así como los parámetros alternativos.
4. Utilice los botones ▲ / ▼ para seleccionar la segunda opción deseada y pulse ▶ para pasar a la tercera categoría.
5. Utilice los botones ▲ / ▼ para seleccionar la configuración deseada y pulse ENTER para confirmar su elección. Algunas opciones requieren pasos adicionales.
6. Pulse SETUP o ▶ para salir del menú de Configuración.



## Antes del funcionamiento – parte del DVD

### IDIOMA



#### Idioma Del Menú

Elija un idioma para el menú de configuración y el visualizador en pantalla.

#### Audio / Subtítulo / Menú Del Disco

Seleccione el idioma que prefiera para la pista de audio (audio del disco), subtítulos y menú del disco.

**Original** – Hace referencia al idioma original en el que se grabó el disco.

**Otros** – Para seleccionar otro idioma presione los botones numéricos y, a continuación, ENTER/OK para introducir el número de 4 dígitos correspondiente según la lista de códigos de idiomas incluida en la página 34. Si introdujera el código erróneo, presione CLEAR.

### PANTALLA



#### Aspecto TV **DVD**

**4:3** – Opción para la conexión de un televisor 4:3 estándar.

**16:9** – Opción para la conexión de un televisor ancho 16:9.

#### Modo visualización **DVD**

La configuración del modo de visualización sólo funciona cuando el modo de aspecto del televisor se encuentra en "4:3".

**Letterbox** – Muestra una imagen alargada con bandas en la parte superior e inferior de la pantalla.

**Panscan** – Muestra de forma automática la imagen en la pantalla completa y corta las partes de la imagen que no se ajusten a la misma.

### Progressive Scan

El vídeo con barrido progresivo proporciona unas imágenes de altísima calidad y con poco parpadeo. Si va a utilizar tomas de vídeo de componente para conexión a un televisor o monitor que sea compatible con una señal de barrido progresivo, ajuste el barrido progresivo a On.

#### Para ACTIVAR el barrido progresivo:

Conecte el componente del DVD a la entrada de su monitor/televisor y ajuste su televisor o monitor a la entrada de componente.

1. Seleccione "Progressive Scan" en el menú DISPLAY y, a continuación, pulse ►.



2. Selección "On" usando los botones ▲ / ▼.
3. Pulse ENTER/OK para confirmar su selección. Aparecerá el menú de confirmación.

#### Precaución:

Una vez que el ajuste de la salida de barrido progresivo haya sido introducido, sólo verá la imagen en un televisor o monitor compatible con el barrido progresivo. Si ajusta el barrido progresivo a On (Activado) por error, deberá reiniciar la unidad.

En primer lugar, saque el disco del reproductor de DVD.

- 1) Extraiga cualquier disco de la unidad y cierre la bandeja de discos. Compruebe que aparece "DISC" (ningún disco) en la ventana de visualización.
- 2) Pulse STOP y manténgalo pulsado durante cinco segundos antes de soltarlo. La salida de vídeo volverá a almacenarse al ajuste estándar, y la imagen será de nuevo sólo visible en un televisor o monitor analógico convencional.

#### Selecciona salida TV

Ajuste las opciones de Selecciona salida TV de acuerdo con el tipo de conexión del televisor.

**YPbPr:** Cuando su televisor esté conectado con las tomas COMPONENT/PROGRESSIVE SCAN VIDEO OUT a esta unidad.

**RGB:** Cuando su televisor esté conectado con la toma SCART (señal RGB) jack.

## Antes del funcionamiento – parte del DVD

### AUDIO

Cada disco DVD cuenta con varias opciones de salida de audio. Configure las opciones de AUDIO del reproductor según el tipo de sistema de audio que utilice.



#### Dolby Digital / DTS / MPEG **DVD** **DivX**

**Bitstream:** Seleccione "Bitstream" si conectó el conector de SALIDA DIGITAL del reproductor de DVD a un amplificador o a otro equipo con decodificador de Dolby Digital, DTS o MPEG.

**PCM (para Dolby Digital / MPEG) :** Seleccione esta opción cuando haya conectado el equipo a un amplificador de sonido estéreo digital de dos canales. Los DVDs codificados con Dolby Digital o MPEG se mezclarán automáticamente en audio PCM de dos canales.

**apagado (para DTS):** Si selecciona "Off(Apagado)", no habrá salida de señal DTS a través del conector jack de SALIDA DIGITAL.

#### Muestreo PCM (Frecuencia) **DVD**

Si su receptor o amplificador NO acepta señales de 96 kHz, seleccione 48 kHz. Cuando efectúa esta elección, la unidad convierte automáticamente las señales de 96 kHz a 48 kHz para que su sistema pueda decodificarlas.

Si su receptor o amplificador acepta señales de 96 kHz, seleccione 96 kHz. Cuando efectúa esta elección, la unidad admite cada tipo de señal sin necesidad de ningún otro proceso.

Compruebe la documentación de su amplificador para verificar su capacidad.

#### DRC (Control de rango dinámico) **DVD**

Con el formato DVD, puede escuchar la banda sonora de un programa con la presentación más precisa y realista posible, gracias a la tecnología de audio digital. No obstante, tal vez desee comprimir el rango dinámico de la salida de audio (diferencia entre los sonidos más altos y los más bajos). Esta opción le permite escuchar una película a un volumen más bajo sin perder la claridad del sonido. Para ello, active el DRC.

#### Vocal **DVD**

Active esta opción sólo cuando reproduzca un DVD con karaoke multi-canal. Los canales de karaoke del disco se combinan para crear un sonido estéreo normal.

### BLOQUEO



#### Indice

Presionar Enter ajustará el reproductor en modo Barrido progresivo.

1. Seleccione "Indice" en el menú de BLOQUEO y pulse ►.

2. Para acceder a las opciones LOCK (de bloqueo), deberá introducir la contraseña que ha creado. Si aún no ha introducido una contraseña, se le solicitará que lo haga.

Introduzca una contraseña y presione ENTER/OK. Introdúzcalo de nuevo y presione ENTER/OK para verificarlo. Si ha cometido un error antes de presionar ENTER/OK, presione CLEAR.

3. Elija una clasificación del 1 al 8 utilizando los botones ▲ / ▼.

**Indice 1-8:** La clasificación uno (1) es la que tiene más restricciones y la ocho (8) la que menos.

**Desbloqueo:** Si selecciona la opción de desbloqueo, el control parental no estará activado y el disco se reproducirá en su totalidad.

4. Pulse ENTER/OK para confirmar la clasificación elegida, a continuación, pulse SETUP para salir del menú.

#### Contraseña (Código de seguridad)

Puede introducir o cambiar la contraseña.

1. Seleccione Contraseña en el menú LOCK y, a continuación, presione ►.

2. Siga el paso 2 como se ha indicado (Clasificación). Si desea cambiar la contraseña, presione ENTER/OK cuando la opción "Change" esté resaltada. Introduzca su antigua contraseña y, a continuación, introduzca y verifique su nueva contraseña.

3. Presione SETUP para salir del menú.

#### Si olvida su contraseña

Si olvidara su contraseña, podrá borrarla siguiendo estos pasos:

1. Presione SETUP para acceder al menú Setup.

2. Introduzca el número de 6 dígitos "210499" y presione ENTER/OK. La contraseña ha sido eliminada.

## Antes del funcionamiento – parte del DVD

### Código de área **DVD**

Introduzca el código del país / área cuya normativa haya sido utilizada para clasificar el disco de vídeo DVD, según la lista incluida en el capítulo de referencia (véanse las pág. 34).

1. Seleccione "Código de área" en el menú de BLOQUEO y pulse ►.
2. Siga el paso 2 como se muestra en la página anterior (clasificación).
3. Elija el primer carácter utilizando los botones ▲ / ▼.
4. Presione ► y seleccione el segundo carácter mediante los botones ▲ / ▼.
5. Pulse ENTER/OK para confirmar el Código de área que haya elegido.

### OTROS

Pueden cambiarse los ajustes PBC, Auto Play y DivX(R) VOD.



### PBC **VCD**

Ajuste el control de reproducción (PBC) en Activado o Desactivado.

**On (Activado):** Los CDs de vídeo con PBC se reproducen según los parámetros del PBC.

**Off (Desactivado):** Los CDs de vídeo con PBC se reproducen igual que los CDs de audio.

### Auto Play **DVD**

Puede configurar el reproductor de DVD para que un disco DVD se reproduzca automáticamente al introducirlo. Si activa el modo de reproducción automática, el reproductor de DVD buscará el título cuya duración de reproducción sea mayor y lo reproducirá de forma automática.

#### **Nota:**

Puede que la reproducción automática no funcione con algunos DVDs.

### DivX(R) VOD

Le proporcionamos el código de registro DivX® VOD (Televisión a la carta) que le permitirá alquilar y comprar vídeos mediante el servicio DivX® VOD. Para obtener más información, visite [www.divx.com/vod](http://www.divx.com/vod).

1. Seleccione la opción "DivX(R) VOD" y presione ►.
2. Presione ENTER/OK mientras "Select" está seleccionado y aparecerá el código de registro. Emplee el código de registro para adquirir o alquilar vídeos del servicio VOD de DivX® VOD en [www.divx.com/vod](http://www.divx.com/vod) Siga las instrucciones y descargue el vídeo a un disco para la reproducción en ésta unidad.
3. Presione ENTER/OK para salir.

#### **Nota:**

Todos los vídeos descargados de DivX® VOD sólo podrán reproducirse en ésta unidad.

## Funcionamiento con cinta

### Reproducción de una cinta

Tan sólo podrá cargar y expulsar cintas de vídeo cuando su vídeo esté conectado a la red eléctrica. Su vídeo también puede reproducir grabaciones de cintas NTSC (en televisión PAL).

#### Para lograr una imagen de mejor calidad

Cuando se introduce una cinta y comienza su reproducción, la función automática de tracking se activa para lograr la mejor calidad de imagen posible. Si la calidad es baja, pulse repetidamente ▲ o ▼ del mando a distancia para ajustar manualmente el tracking hasta que hayan desaparecido las distorsiones. Pulse el botón con el número 0 del mando a distancia para volver al tracking automático.

1. Asegúrese de que ha conectado correctamente su vídeo tal y como se describe anteriormente en este manual.  
Encienda su Televisor.  
Pulse **POWER** para encender su vídeo.  
Inserte la cinta de vídeo en su vídeo.  
La cinta de vídeo deberá tener la cara de la ventana hacia arriba y la fecha apuntando en dirección contraria a usted.
2. Pulse ► para empezar a reproducir la cinta.  
Si introduce una cinta de vídeo a la que se le ha quitado la lengüeta y protección de grabación la reproducción de la cinta comenzará automáticamente.

#### AUTO TRACKING

Su vídeo ajustará de forma automática el tracking para proporcionar la mejor calidad de imagen.

3. Pulse **PAUSE/STEP** para congelar una imagen.  
Pulse **PAUSE/STEP** repetidamente para hacer avanzar la cinta imagen a imagen.  
  
Si mantiene pulsado **FORWARD**, la imagen se ralentizará sobre 1/19 veces comparado con la reproducción normal.  
Las cintas se pueden parar durante 5 minutos. Una vez transcurridos los 5 minutos, su vídeo parará la reproducción de la cinta para evitar que la cinta o su vídeo sufran daños.  
La calidad de las imágenes congeladas se puede mejorar ligeramente pulsando las teclas ▲ o ▼.
4. Pulse ► para continuar la reproducción de la cinta.

#### Reproducción a doble velocidad

Presione el botón "►" durante la reproducción normal. La cinta se reproducirá a doble velocidad y sin sonido.

Presione el botón "►" para volver a la reproducción a velocidad normal.

#### Búsqueda de imagen:

Durante la reproducción pulse **FORWARD** o **BACKWARD** para rebobinar la cinta rápidamente (7 veces más rápido que la velocidad normal de reproducción) viendo en qué parte de la cinta se encuentra.

#### Búsqueda lógica:

Durante el bobinado o rebobinado rápido pulse y mantenga pulsadas las teclas ◀◀ o ▶▶ y se mostrará la imagen con una velocidad siete veces mayor a la velocidad de reproducción normal.

#### 5. Cámara Lenta. Shuttle :

Durante la reproducción o la parada de imagen, pulsando los botones del cursor ◀ y ▶.

Puede variar la velocidad de reproducción de la cinta entre los siguientes valores: (REV, PB 5-, PB 1-, Still, SLW, PLAY, 2PLY, CUE)

Para cancelar la cámara lenta, pulse el botón de la función que desee, por ejemplo, reproducción, búsqueda, imagen fija, detener.

Si aparecen barras horizontales en la imagen, puede eliminarlas ajustando manualmente el paso de cinta (tracking) con los botones del cursor ▲ o ▼.

6. Pulse **STOP** para finalizar la reproducción.  
Pulse **EJECT**.

Si se ha llegado al final de la cinta, su vídeo parará la reproducción automáticamente, rebobinará la cinta. La parará y la expulsará.

#### Salto de CM (Mensajes Comerciales):

Esta característica le permite durante la reproducción de una cinta saltar las pausas de los anuncios publicitarios en unos segundos y luego volver a reproducir la cinta de forma normal.

Mientras que se reproduce la cinta, pulse **CM SKIP** en el mando a distancia para saltar los anuncios (o cualquier otro tipo de material).

Pulse **CM SKIP** repetidamente para saltar:

- 1 presión 30 segundos
- 2 presiones 60 segundos
- 3 presiones 90 segundos
- 4 presiones 120 segundos
- 5 presiones 150 segundos
- 6 presiones 180 segundos

#### OPR (Respuesta Óptima de Imagen):

Esta característica mejora de forma automática la reproducción de la calidad de imagen ajustando su vídeo al tipo de cinta.

Por favor advierta que el icono OPR ( ) sólo aparecerá en el modo reproducción de una cinta.

1. Pulse i.
2. Pulse las teclas ◀ o ▶ para seleccionar (OPR).
3. Pulse **ENTER/OK**.
4. Pulse las teclas ▲ o ▼ para seleccionar: **DES, SUAVE** o **NÍTIDO**. **Por favor, tenga en cuenta que sólo debe configurar OPR cuando está reproduciendo una cinta.**
5. Pulse i para quitar los menús de la pantalla de la televisión.

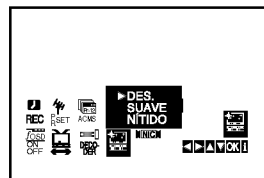

### Configuración de Grabación Rápida (ITR)

Su vídeo le permite realizar grabaciones utilizando una variedad de métodos sencillos:

#### la Configuración de Grabación Rápida (ITR)

inicia la grabación automáticamente durante un periodo de tiempo establecido hasta que llega al final de la cinta.

Su vídeo incorpora la función LP (Larga Reproducción) que le permita grabar hasta el doble de la duración de una cinta de vídeo. Por ejemplo una cinta E-180 grabará hasta 180

minutos utilizando la función SP (Grabación Estándar); mientras que con la función LP podrá grabar hasta 360 minutos. Por favor, tenga en cuenta que se producirá una ligera pérdida en la calidad de la imagen y del sonido cuando utiliza la función LP.

1. Asegúrese de que ha conectado correctamente el vídeo tal y como se describe anteriormente en este manual.  
Pulse **POWER** para encender su vídeo.
2. Inserte una cinta de vídeo con lengüeta de protección en su vídeo.  
La cinta de vídeo deberá tener la cara de la ventana hacia arriba y la fecha apuntando en sentido contrario a usted.
3. Pulse las teclas **▲** o **▼** para seleccionar el número de programa que desea grabar.  
También puede seleccionar el número de programa directamente utilizando los botones numerados del mando a distancia.
4. Si desea grabar directamente de las conexiones del EUROCONECTOR o de AUDIO pulse **AV** repetidamente hasta que aparezca la conexión de la que desea grabar.  
**AV 1** Grabación de sonido y de imágenes utilizando la toma inferior del EUROCONECTOR que se encuentra en la parte posterior del vídeo.  
**AV 2** para la grabación desde tomas EURO AV2 DECODER en la parte posterior de la unidad.  
**AV 3** Grabación de la ENTRADA DE VÍDEO y de la ENTRADA DE AUDIO (Izquierda y Derecha) utilizando las tomas que se encuentran en la parte frontal del vídeo.
5. Pulse LP si desea grabar en modo LP o en modo SP.  
Con la función SP las calidad de la imagen y del sonido será mejor, no obstante con la función LP se obtendrá el doble de tiempo de grabación que en modo SP.

6. Pulse **REC/ITR** para iniciar la grabación.  
RECORD aparecerá en la pantalla de la televisión.  
Pulse **REC/ITR** varias veces. Cada vez que vuelva a pulsar la tecla aumentará el tiempo de grabación en 30 minutos hasta que alcance un máximo de 9 horas.
7. Pulse **PAUSE/STEP** para impedir la grabación de las escenas que no desee.  
Pulse **PAUSE/STEP** para continuar la grabación.  
Las cintas se pueden para hasta 5 minutos; RECP aparecerá cuando una cinta esté en pausa.  
Después de 5 minutos su vídeo parará la grabación para evitar que la cinta o el vídeo sufran daños.
8. Pulse **STOP** para cesar la grabación.  
Pulse **EJECT**.

#### Notas:

- Si no quiere grabar en una cinta (esto puede suceder fácilmente por accidente) quite la lengüeta de protección que se encuentra en el borde posterior de la cinta de vídeo.
- Se puede grabar en una cinta a la que se le ha quitado la lengüeta de protección de grabación cubriendo este hueco con cinta autoadhesiva.
- No olvide que Vd. puede grabar un programa mientras está viendo otro. Para este fin, después de arrancar la grabación, pulse **TV/VCR** hasta que en la pantalla se visualice el indicador **TV**, luego seleccione otro canal de su televisor.

## Funcionamiento con cinta

### Grabación con el Temporizador utilizando la visualización en pantalla

Puede programar los datos para siete grabaciones hasta con un mes de antelación.

#### Nota:

POR FAVOR, antes de programar el timer no se olvide de comprobar que ha ajustado el reloj del vídeo correctamente y que sabe cuáles son los canales de televisión que ha sintonizado en el vídeo.

1. Inserte una cinta de vídeo con lengüeta de protección en el vídeo.  
La cinta de vídeo deberá tener la cara de la ventana hacia arriba y la fecha apuntando en sentido contrario a usted.
2. Pulse **i**.  
Pulse las teclas **◀** o **▶** para seleccionar **REC** (  ).  
Pulse **ENTER/OK**.

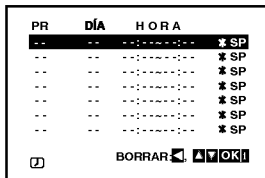

3. Pulse **ENTER/OK** para iniciar la configuración del bloque de grabación temporizador.
4. Utilice **PR/TRK** (  ) para introducir la emisora que desea grabar, después presione **▶**.

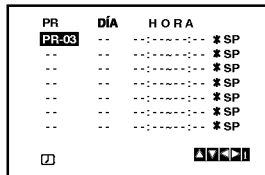

#### Nota:

Si todos los acontecimientos de grabación con temporizador están llenos, presione **▲** o **▼** para seleccionar el acontecimiento que desea eliminar y sustituir. Presione **◀** para borrar el acontecimiento.

5. Utilice **PR/TRK** (  ) para introducir los datos del programa.  
Si pulsa **ENTER/OK** antes de introducir la fecha podrá seleccionar una de las siguientes características de grabación automáticas. Pulse las teclas **◀** o **▶** para seleccionar, luego pulse **ENTER/OK** para confirmar.

**L-V** Para grabar todos los días (excepto sábados y domingos) a la misma hora.

**DO~SA** Para grabar a la misma hora todas las semanas.

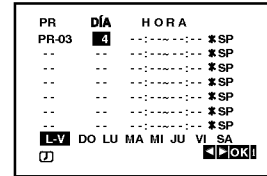

6. Utilice los botones **▲/▼/◀/▶** para introducir la hora de inicio y fin de la grabación del programa que desea grabar.

Por favor, tenga en cuenta que su vídeo utiliza un reloj de 24 horas. Por ejemplo, la 1 de la tarde se mostrará como 13:00.

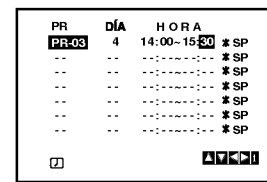

7. Pulse **▶** y pulse **▲** o **▼** para pasar al modo **VPS CON** o **DES**.

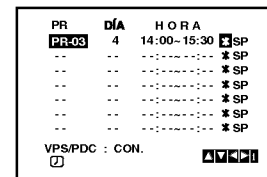

8. Pulse la tecla **▶** para seleccionar la velocidad de grabación.  
Pulse la tecla **▲** o **▼** para seleccionar la velocidad deseada de la cinta (SP, IP, o LP).  
El modo IP determina cuánta cinta queda y cambia la velocidad de SP a LP si es necesario para completar la grabación del programa. El modo IP no está seleccionado cuando está encendido **VPS/PDC**.

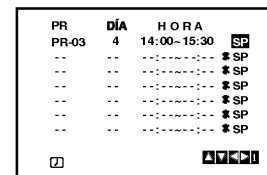

### Timer recording using On Screen Display (Continuación)

9. Compruebe que los datos del bloque Timer sean correctos.  
Pulse i dos veces.  
Si aparece el mensaje **POR FAVOR COMPRUEBE**, ha introducido información incorrecta y tendrá que volver a introducir los datos.
10. Pulse **POWER** para apagar el vídeo en modo espera.  
**Nota:**  
**El modo 1W no está disponible en el modo de espera para la grabación con temporizador.**  
⊙ aparecerá en el visor del vídeo mientras su vídeo espera para realizar la grabación. Si desea ver un DVD durante el modo en standby de grabación con temporizador, pulse el botón de encendido y apagado (**POWER**) y DVD para cambiar al modo DVD.
11. Pulse **POWER** para terminar la grabación.

#### Notas:

- El DVD+VCR se apagará automáticamente al término de la grabación del temporizador.
- En el modo de espera de la grabación con temporizador, el modo DVD y VCR no podrán funcionar. Para usar el DVD+VCR, presione **POWER**. Si usa el DVD o VCR, presione **POWER** de nuevo para poner el VCR en modo de espera de la grabación con temporizador.
- Si posteriormente desea borrar o cambiar alguna de las programaciones de la memoria del timer puede hacerlo sin tener que introducir toda la información de programación del timer de nuevo. Simplemente muestre la pantalla de programación del timer. Pulse las teclas ▲ o ▼ para seleccionar el bloque timer que desea borrar o cambiar.  
  
Pulse la tecla ◀ para borrar el bloque... o  
  
Pulse **ENTER/OK** para cambiar; luego pulse las teclas ◀ o ▶ para seleccionar el Canal, la Fecha, la Hora, el Inicio y el Fin y la función LP. Pulse las teclas ▲ o ▼ para introducir la información correcta.
- **Si los bloques del temporizador se superponen...**  
Asegúrese de que las horas configuradas de los bloques de grabación con timer no se superpongan. Si lo hacen, siempre se dará prioridad al programa que empiece antes.

#### Ejemplo:

El programa 1 ha sido programado para empezar a las 16:00 y para finalizar a las 17:00.

El programa 2 ha sido programado para empezar a las 16:30 y para acabar a las 17:30.  
(En este caso, el Programa 1 se grabará por completo, pero tan sólo se grabarán los últimos 30 minutos del Programa 2.)

- Para ver un DVD mientras se ejecuta una grabación con temporizador, pulse DVD para seleccionar el modo DVD.
- **Sistema de programas del vídeo (VPS)**  
El sistema de programas del vídeo (VPS) ajusta las horas de inicio y finalización de una grabación programada. Puede resultar especialmente útil en eventos deportivos que se puedan prolongar.  
La señal de VPS se transmite por una emisora y esto controlará la programación de la grabación del vídeo. Actualmente sólo transmiten señales VPS un número limitado de emisoras de TV.  
Asegúrese de que al grabar desde canales que no emiten VPS tendrá que poner VPS en modo OFF.  
  
\*\*\*Det liknande systemet PDC som används i Nederländerna, kan också användas med videobandspelaren.



## Funcionamiento adicional – parte del VCR

### Hi-Fi Estéreo Sistema de Sonido

Su vídeo puede grabar y reproducir sonidos Hi-Fi Estéreo. Además tiene un decodificador de sonido estéreo digital NICAM. Esto le permite grabar y reproducir sonidos de varias formas diferentes. Las cintas grabadas en su vídeo tendrán una pista de sonido mono normal y dos pistas de sonido estéreo Hi-Fi VHS. Estas pistas estéreo le permiten realizar grabaciones de sonido en modo estéreo Hi-Fi o en modo dual de una emisión de televisión, un sistema de audio estéreo, un disco de vídeo u otro Vídeo Hi-Fi..

1. El decodificador de sonido digital NICAM de su vídeo le permite disfrutar de las emisiones en sonido NICAM, así como en sonido estéreo estándar, y en sonido mono y dual. El tipo de sonido recibido o el grabado se mostrarán brevemente en la pantalla de la televisión durante un par de segundos:

#### **STEREO NICAM**

El sonido se graba automáticamente en las pistas estéreo Hi-Fi y mono de la cinta de vídeo.

#### **BIL NICAM**

Ambos canales audio se grabarán en las pistas Hi-Fi estéreo. El canal de idioma primario (izquierda) se grabará en la pista mono de la cinta de vídeo.

#### **MONO**

El sonido se graba en las pistas Hi-Fi y en la pista mono de la cinta de vídeo sin ningún tipo de separación.

2. Pulse **AUDIO** varias veces hasta que aparezca el modo de audio deseado.
3. Las posibles elecciones son **STEREO**, **IZQUI.** (canal izquierdo), **DERECH** (canal derecho) y **MONO**. En la reproducción en modo **BIL NICAM** el idioma primario sale del canal izquierdo y el idioma secundario sale simultáneamente del canal derecho cuando la salida de sonido está configurada como **STEREO**. El idioma primario saldrá de ambos canales cuando la configuración de sonido sea **MONO**. Por favor, tenga en cuenta que al ajustar el control tracking e sonido Hi-Fi estéreo puede convertirse en **MONO**.

### Visualización en pantalla

Puede visualizar fácilmente la hora actual o el contador de la cinta a cantidad de cinta restante, el día, el mes, el año, el día de la semana, el canal del programa y el modo operativo del vídeo en la pantalla de la televisión. Si se está realizando una grabación, estas Visualizaciones en Pantalla no se grabarán en la cinta.

1. Pulse **CLK/CNT** para visualizar. Pulse **CLK/CNT** varias veces para circular por las opciones de pantalla. El contador de cinta y la cantidad de cinta restante aparecerán si hay una cinta en el VCR.
2. Después de 3 segundos la mayoría de la información que aparece en pantalla se borrará, dejando sólo el reloj o el contador de cinta y la cantidad de cinta que queda en la pantalla. Pulse **CLK/CNT** de nuevo para quitar todas las visualizaciones de la pantalla de la televisión.

### Parada del Contador de Memoria de la Cinta

El **Contador Digital de Cinta** puede mostrarse en su pantalla de TV en lugar de la hora, presionando **CLK/CNT** en el control remoto. El Contador Digital de Cinta indica las posiciones relativas de las grabaciones en la cinta.

1. Pulse **CLK/CNT**. Pulse **CLEAR** para establecer el contador a 0:00:00. Pulse **▶** o inicie la grabación. El contador de la cinta mostrará la hora actual de programación en horas, minutos y segundos.
2. Pulse **■** cuando la reproducción o la grabación se haya completado. Pulse **◀◀**. La cinta se rebobinará y se parará automáticamente cuando el contador vuelva a 0:00:00.

### Configurar el decodificador

Ya hemos descrito cómo conectar un decodificador de televisión de pago tal como CANAL + o PREMIERE en la página 10 de este manual. Para la grabación de un canal codificado no es necesario controlar nada. Simplemente, seleccione el canal y espere unos segundos hasta que se inicie la decodificación.

1. Pulse **i**. El menú principal aparecerá en la pantalla de la televisión. Pulse las teclas **◀** o **▶** para seleccionar el **DECODER**. Pulse **ENTER/OK**.
2. Pulse las teclas **▲** o **▼** para seleccionar. **CON**: Cuando el decodificador está conectado a la toma AV2. **DES**: Cuando otro Vídeo está conectado a la toma AV2.
3. Por favor, pulse **i** para volver a una imagen del televisor.



## Funcionamiento adicional – parte del VCR

### Video Doctor (Autodiagnóstico)

Esta característica le informa que existe un problema con el vídeo. Estos mensajes de error aparecerán en la pantalla de la televisión y en el visor del vídeo.

1. Pulse **i**.  
Pulse las teclas ◀ o ▶ para seleccionar **i**.  
Pulse **ENTER/OK**.

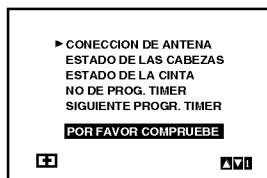
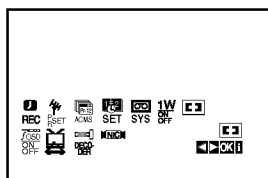

2. Pulse las teclas ▲ o ▼ para comprobar un problema.

#### CONEXIÓN DE ANTENA

##### ● POR FAVOR CONSULTE:

Conecte la antena a la toma de forma segura.

#### ESTADO DE LAS CABEZAS

##### ● LIMPIAR POR FAVOR:

Limpie los cabezales del vídeo.

#### ESTADO DE LA CINTA

##### ● NO GRABABLE:

Inserte una cinta que tenga la lengüeta de protección en su sitio.

#### NO DE PROG. TIMER

##### ● 2

Muestra el número de bloque de grabación timer.

#### SIGUIENTE PROGR. TIMER

##### ● PR-01 26 10:00~11:00 SP

Muestra el estado actual del bloque de grabación del timer.

3. Presione **i** para eliminar los menús de la pantalla de la televisión.

### Lock (Bloqueo para Niños)

Los botones de control que se encuentran en el frontal del vídeo se pueden desconectar de forma que tan sólo pueda accionar el vídeo mediante el mando a distancia.

1. Pulse **LOCK**.  
**On** y **SAFE** aparecerá en la ventana del display.  
No funcionará ninguno de los botones de la parte delantera del DVD+VCR.  
Si alguno de los botones del panel delantero de la unidad se pulsan, **SAFE** parpadeará en la ventana del display durante unos segundos.
2. Pulse **LOCK** de nuevo para apagar el bloqueo para niños.  
**On** aparecerá en la ventana del display.

### Compatibilidad con Pantallas panorámicas 16:9

Su vídeo puede grabar y reproducir programas con aspecto de pantalla panorámica (16:9). Para grabar un programa con formato de pantalla panorámica correctamente la cadena de televisión debe emitir la señal correcta de tipo de pantalla panorámica.

1. Encienda el vídeo.  
Pulse **i**.  
Pulse las teclas ◀ o ▶ para seleccionar **i**.  
Pulse **ENTER/OK**.

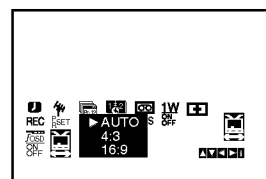
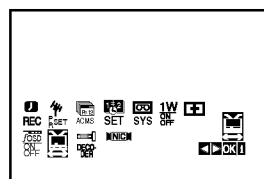

2. Presione ▲ o ▼ repetidamente para seleccionar:  
**AUTO, 4:3 o 16:9.**  
**AUTO (Sólo en modo de reproducción)**  
Reproduce automáticamente los programas con formato de pantalla panorámica en modo Pantalla panorámica y los programas con formato Normal en modo normal.  
**4:3**  
Sólo para reproducir y grabar grabaciones con formato Normal (4:3).  
**16:9:**  
Sólo para grabar y reproducir grabaciones con formato de pantalla panorámica (16:9).
3. Pulse **i** para quitar los menús de la pantalla de la televisión.  
Para disfrutar de la reproducción en modo Pantalla Panorámica debe conectar su vídeo a la televisión por medio de un cable de EUROCONECTOR.

### Modo 1 W (Modo ahorro de energía)

Configure 1W ON/OFF (encendido/apagado) en ON para ajustar su DVD+VCR en un modo de ahorro de energía, muy económico.

No aparecerá nada en pantalla.

1. Presione **i**.  
El menú principal aparecerá en la pantalla de TV.  
Presione ◀ o ▶ para seleccionar **1W ON/OFF** (encendido/apagado).  
Presione **ENTER/OK**.
2. Presione ▲ o ▼ para seleccionar ON (encendido).
3. Presione **i**.

#### Notas:

Algunas funciones pueden no estar operativas en el modo 1W.

- El modo 1W no estará disponible en el modo de espera para la grabación con temporizador y al apagar la alimentación del DVD+VCR tras recibir las señales codificadas de televisión (CANAL+ o PREMIERE).
- Las señales codificadas de televisión (CANAL+ o PREMIERE) no estarán descodificadas en el modo 1W.

## Funcionamiento adicional – parte del VCR

### Grabación desde componentes externos

Usted puede grabar desde componentes externos, como una videocámara o VCR, conectada a cualquiera de las entradas externas del DVD+VCR.

1. Asegúrese que los componentes desde los que desea grabar estén correctamente conectados al DVD+VCR.
2. Presione repetidamente AV para seleccionar la entrada externa desde la que grabar.  
**AV 1** para la grabación desde tomas EURO AV1 SCART en la parte posterior de la unidad.  
**AV 2** para la grabación desde tomas EURO AV2 DECODER en la parte posterior de la unidad.  
**AV 3** para la grabación desde las tomas de ENTRADA DE VÍDEO y ENTRADA DE AUDIO (izquierda y derecha) en la parte frontal de su unidad.
3. Introduzca una cinta grabable.
4. Establezca un modo de grabación (SP o LP) como necesite presionando repetidamente LP.
5. Reproduzca la cinta o disco en el dispositivo externo. Si cuenta con una TV acoplada a su DVD+VCR, podrá observar la reproducción del vídeo.
6. Presione REC/ITR una vez para iniciar la grabación. Las luces de indicación REC aparecen en la pantalla de visualización.
7. Presione STOP para cesar la grabación.

#### Notas:

- Antes de grabar, confirme la posición de inicio de la grabación.
- Si su fuente está protegida contra copia mediante CopyGuard, no podrá grabar con esta unidad. Consulte Copyright en la página 5 para conocer los detalles.
- Para grabar durante un tiempo fijo, consulte la grabación instantánea mediante el temporizador.

### Copia del DVD al VCR

Usted puede copiar el contenido de un DVD a una cinta VHS.

1. Introduzca el disco que desea copiar en la plataforma de DVD y cierre la bandeja del disco.
2. Introduzca una cinta de vídeo VHS virgen en la plataforma del VCR.
3. Localice el punto del DVD desde el que desea iniciar la copia mediante las funciones PLAY, BACKWARD, FORWARD y PAUSE. Para obtener mejores resultados, pause la reproducción en el punto desde el que desea grabar.
4. Presione el botón COPY en el panel frontal o REC/ITR en el mando a distancia. El DVD entrará en modo PLAY y el VCR en modo RECORD. Si aparece el menú del disco DVD, puede que necesite presionar ► manualmente para iniciar la copia.
5. Al término de la reproducción del DVD, presione STOP para finalizar el proceso de copia.

#### Notas:

- Si el DVD que intenta copiar está protegido contra copia, usted no podrá copiar el disco. No está permitido copiar DVD (o discos) codificados de Macrovision. "Lock" aparecerá en la ventana de visualización.
- Deberá cesar manualmente el proceso de copia al término de la película en DVD, o la unidad volverá a reproducir y grabar sobre el DVD.
- Si usted para la reproducción del DVD durante el proceso de copia, la grabación del VCR parará automáticamente.

## Características reproducción generales-parte del DVD

Botones	Funciones	Discs
▲ (OPEN / CLOSE)	Abre y cierra la bandeja del disco.	<b>ALL</b>
⏸ (PAUSE)	Durante la reproducción, presione <b>⏸</b> a fin de pausar la reproducción. Presione repetidamente <b>⏸</b> para lograr una reproducción fotograma a fotograma.	<b>ALL</b> <b>DVD</b> <b>VCD</b> <b>DivX</b>
⏮ / ⏭	Durante la reproducción, presione <b>⏮</b> o <b>⏭</b> para dirigirse al siguiente capítulo/pista o para regresar al inicio del capítulo/pista actual. Presione <b>⏮</b> brevemente dos veces para regresar al capítulo/pista anterior.	<b>ALL</b>
⏪ / ⏩	Durante la reproducción, presione <b>⏪</b> o <b>⏩</b> repetidamente para seleccionar la velocidad de barrido necesaria. DVD, DivX disc; 4 pasos CD de vídeo, MP3, CD de audio; 3 pasos Mientras la reproducción esté pausada, presione repetidamente <b>⏩</b> para reproducir a cámara lenta (4 pasos, sólo hacia delante).	<b>ALL</b> <b>DVD</b> <b>VCD</b> <b>DivX</b>
REPEAT	Durante la reproducción, presione repetidamente REPEAT para seleccionar el modo de repetición deseado. Discos de vídeo en DVD: Capítulo/Título/Desactivado CD de vídeo, CD de audio, discos DivX/MP3/WMA: Pista/Todas/Desactivado	<b>ALL</b>
A-B	Durante la reproducción, cada vez que presione el botón A-B para seleccionar el punto A y el punto B se repetirá la secuencia desde el punto A (punto de inicio) al punto B (punto final). Presione CLEAR para salir.	<b>DVD</b> <b>VCD</b> <b>DivX</b> <b>ACD</b>
ZOOM	Durante la reproducción o el modo de pausa, presione ZOOM para aumentar la imagen de vídeo (4 pasos). Podrá desplazarse a través de la imagen ampliada mediante los botones ◀▶▲▼. Presione CLEAR para salir.	<b>DVD</b> <b>VCD</b> <b>DIVX</b>
RANDOM	Durante la reproducción o el modo de parada, presione RANDOM para lograr una reproducción aleatoria.	<b>ACD</b> <b>MP3</b> <b>WMA</b>
TITLE	Si el título actual del DVD tiene un menú, el menú de títulos aparecerá en pantalla. De lo contrario, el menú del disco puede no aparecer.	<b>DVD</b>
DISC MENU	El menú del disco aparecerá en pantalla.	<b>DVD</b>
📷 (ANGLE)	Durante la reproducción del DVD, el disco contiene escenas grabadas desde diferentes ángulos de cámara; presione ANGLE repetidamente para seleccionar el ángulo deseado.	<b>DVD</b>
🗣 (SUBTITLE)	Durante la reproducción, presione repetidamente SUBTITLE para seleccionar el idioma de subtítulos deseado.	<b>DVD</b> <b>DivX</b>
🔊 (AUDIO)	Durante la reproducción, presione AUDIO repetidamente para escuchar un idioma de audio distinto o pista de audio.	<b>DVD</b> <b>DivX</b> <b>VCD</b>

## Reproducción un DVD y CD de vídeo

### Notas acerca de las características generales:

- En un CD de vídeo con PBC, debe desactivar el PBC en el menú de configuración para utilizar la función de repetición (véase el apartado "PBC" en la página 19).
- Si pulsa ►► una vez durante la repetición de capítulo (pista), la reproducción de repetición se anula.
- Puede que la opción de zoom no funcione en algunos DVDs.
- Al reproducir un DVD con escenas grabadas desde diferentes ángulos de cámara, el indicador de ángulo parpadeará en la pantalla de TV durante las escenas grabadas desde distintos ángulos como indicación de que es posible cambiar de ángulo.
- La función repetición A-B sólo está disponible en el pista actual.

## Características adicionales

### Envolvente 3D

La unidad puede producir un efecto envolvente en 3D, que simula una reproducción de audio multicanal con dos altavoces estéreo (en lugar de los cinco o más altavoces que normalmente se necesitan para escuchar audio multicanal en un sistema de cine en casa).

#### DVD VCD DivX

1. Pulse DISPLAY durante la reproducción.
2. Use ▲ o ▼ para seleccionar la opción de sonido. La opción de sonido aparecerá iluminada.
3. Use ◀ o ▶ para seleccionar "3D SUR". Para desactivar el efecto envolvente 3D, seleccione "Normal".

#### ACD

1. Pulse AUDIO durante la reproducción. Aparecerá en la pantalla del menú "3D SUR".
2. Para regresar a la reproducción normal, pulse AUDIO repetidamente hasta que "3D SUR." desaparezca de la pantalla del menú.

### Búsqueda por tiempo DVD VCD DivX

Para iniciar la reproducción en cualquier momento seleccionado del disco:

1. Pulse DISPLAY durante la reproducción.
2. Pulse ▲ / ▼ para seleccionar el icono del tiempo y "--:--:--" aparecerá.
3. Introduzca el tiempo de inicio requerido en horas, minutos y segundos de izquierda a derecha. En caso de que introduzca un número equivocado, pulse CLEAR y borre los números que haya introducido. A continuación, introduzca los números correctos.
4. Pulse el botón ENTER para confirmar. La reproducción se iniciará a partir del momento seleccionado.

### Búsqueda de marcadores DVD VCD DivX

#### Para introducir un marcador

Puede iniciar la reproducción desde un máximo de nueve puntos memorizados. Para introducir un marcador, pulse MARKER en el punto del disco que desee marcar. El icono de marcador aparece brevemente en la pantalla del televisor. Repita esta operación para introducir hasta nueve marcadores.

#### Para mostrar o anular una escena marcada

1. Durante la reproducción del disco, pulse SEARCH. El menú de búsqueda de marcadores aparecerá en pantalla.
2. En los 10 segundos siguientes, pulse ◀ / ▶ para elegir un número de marcador que desee mostrar o anular.
3. Pulse ENTER y la reproducción se inicia a partir de la escena marcada. O, pulse CLEAR y el número del marcador se borrará de la lista.
4. Puede reproducir cualquier marcador introduciendo su número en el menú de búsqueda de marcadores.

### Memoria de la última escena DVD ACD VCD

Este reproductor memoriza la última escena del último disco que vio. La escena permanece en la memoria incluso si retira el disco o apaga el reproductor. Si carga un disco que tiene la escena memorizada, ésta reaparecerá de forma automática.

#### Nota:

Este reproductor no memoriza la escena de un disco cuando si apaga el reproductor antes de comenzar la reproducción del disco.

### Salvapantallas

El salvapantallas aparece cuando el reproductor de DVD se encuentra en la posición de parada durante unos cinco minutos.

## Reproducción de un CD de audio o un archivo MP3/WMA

Esta unidad puede reproducir CDs de audio o archivos MP3/WMA.

### MP3/WMA/ CD de audio

Una vez insertado un archivo MP3/WMA o CD de audio, aparecerá un menú en la pantalla de TV.

Presione ▲ / ▼ para seleccionar una pista/archivo y presione PLAY o ENTER para iniciar la reproducción. Usted puede utilizar funciones variables de reproducción. Consulte las páginas 27-28.



### ID3 TAG

- Si reproduce un archivo que contenga información, como los títulos de las pistas, podrá verla pulsando DISPLAY.

[ Song, Artist, Album, Comment, Genre ]

### Consejos:

- Pulse DISC MENU para ir a la página siguiente.
- En un CD mixto que contenga archivos MP3/WMA y JPEG, puede cambiar del menú MP3/WMA al de JPEG. Pulse TITLE y se marcará MUSIC o PHOTO en la parte superior del menú.

### La compatibilidad del disco MP3 / WMA con este reproductor queda limitada como sigue:

- Frecuencia de muestra: entre a 8 - 48 kHz (MP3), entre 32 - 48kHz (WMA)
- Régimen binario: entre 8 - 320kbps (MP3), 32 - 384 kbps (WMA)
- El reproductor no puede leer un archivo MP3/WMA que no tenga la extensión ".mp3" / ".wma".
- El formato físico de CD-R será ISO 9660.
- Si graba archivos MP3 / WMA con un programa de software que no cree un sistema de archivos (por ejemplo: Direct-CD), será imposible la reproducción de archivos MP3 / WMA. Le recomendamos que utilice el programa Easy-CD Creator para crear un sistema de archivos ISO 9660.
- El nombre de los archivos tendrá un máximo de 8 letras y llevará la extensión .mp3 o .wma.
- No llevarán caracteres especiales como / ? \* : " < > | etc.
- El número total de archivos en una carpeta debe ser inferior a 1190 archivos.

## Reproducción programada

La función de programación le permite almacenar sus pistas favoritas de cualquier disco en la memoria del reproductor. Un programa puede contener 30.

1. Inserte un CD de audio o un archivo MP3/WMA. Aparecerá el menú CD DE AUDIO o MÚSICA.
2. Presione PROGRAM y aparecerá la marca ©.

### Nota:

Presione de nuevo PROGRAM para salir del modo edición de programa, © a continuación desaparecerá la marca.

3. Seleccione una pista en "Lista de usuario" y, a continuación, pulse ENTER para añadir la pista seleccionada a la lista "Programa". Repita para añadir otras pistas a la lista.
4. Seleccione la pista que desee empezar a reproducir en la lista "Programa".
5. Pulse PLAY o ENTER para iniciar la reproducción. La reproducción se inicia en el orden en que programó las pistas. La reproducción se detiene después de que todas las pistas de la lista "Programa" se hayan reproducido una vez.
6. Para reanudar la reproducción normal a partir de la programada, seleccione una pista de la lista y presione PLAY.

### Repetición de las pistas programadas

Pulse REPEAT para seleccionar el modo de repetición deseado.

- Track: repite la pista actual.
- Todo: repite todas las pistas de la lista programada.
- Off(Desactivada): no reproduce repetidamente.

### Nota:

Si pulsa una vez ►► durante la reproducción repetida de pistas, se cancelará la reproducción repetida.

### Eliminación de una pista de la lista "Programa"

1. Durante el modo STOP (parada), presione PROGRAM y aparecerá la marca ©.
2. Utilice ▲ ▼ ◀ ▶ para seleccionar la pista que desea eliminar de la Lista de programas.
3. Presione CLEAR. Repita los pasos 1-3 para eliminar pistas adicionales de la lista.

### Eliminación de toda la lista de programas

1. Durante el modo STOP (parada), presione PROGRAM y aparecerá la marca ©.
2. Utilice ▲ ▼ ◀ ▶ para seleccionar "Borrar Todo" y, a continuación, pulse ENTER.

### Note:

Los programas también serán eliminados al desconectar la unidad o retirar el disco.

## Visualización de un archivo JPEG



Esta unidad puede reproducir archivos JPEG.

1. Inserte un archivo JPEG. El menú de PHOTO aparecerá en pantalla del televisor.



2. Pulse ▲ / ▼ para seleccionar una carpeta y ENTER. Aparecerá una lista de archivos de la carpeta.
3. Si desea visualizar un archivo concreto, presione ▲ / ▼ para resaltar un archivo y presione ENTER o PLAY.
4. Para volver al menú PHOTO (foto) durante la visualización de imágenes, presione STOP.

### Consejo:

- Si se encuentra en una lista de archivos y desea regresar a la anterior lista de carpetas, utilice los botones ▲ / ▼ para resaltar  y presione ENTER.
- Pulse DVD MENU para ir a la página siguiente.
- Existen tres opciones de velocidad de proyección  : >>> (Bajo), >> (Normal) y > (Alto). Utilice ▲ ▼ ◀ ▶ para resaltar el elemento deseado  . A continuación, utilice ◀ / ▶ para seleccionar la opción que desea utilizar; después presione ENTER.
- En un disco con MP3/WMA y JPEG puede cambiar a MP3/WMA y JPEG. Pulse sobre la palabra TITLE y MUSIC o PHOTO y la parte superior del menú se iluminará.
- Durante la visualización de una película, presione RETURN para ocultar el menú de ayuda.

### Mostrar (Proyección de diapositivas)

Utilice los botones ▲ ▼ ◀ ▶ para marcar la opción de  proyección de diapositivas y pulse ENTER.

### Imagen congelada

1. Pulse PAUSE/STEP durante la proyección de diapositivas. El reproductor pasará al modo de PAUSA.
2. Para volver a la proyección de diapositivas, pulse PLAY o pulse de nuevo PAUSE/STEP.

### Mover a otro Fichero

Pulse ◀◀ o ▶▶ o el cursor (◀ o ▶) una vez mientras visualiza una imagen para avanza al fichero siguiente o al anterior.

### Zoom

Durante la visualización de películas, presione ZOOM para aumentar la imagen de vídeo (4 pasos). Podrá desplazarse a través de la imagen ampliada mediante los botones ◀ ▶ ▲ ▼.

### Para rotar la imagen

Pulse ▲ / ▼ mientras se muestra una imagen para hacerla rotar en sentido horario o antihorario.

### La compatibilidad del disco JPEG con este reproductor queda limitada como sigue:

- Dependiendo del tamaño y número de los ficheros JPEG, podría tardarse mucho tiempo en que el reproductor DVD lea todos los contenidos del disco. Si no observa una visualización en pantalla tras unos minutos, algunos archivos pueden ser demasiado grandes – reduzca la resolución de los archivos JPEG a menos de 5 millones de píxeles y queme otro disco.
- El número total de archivos en una carpeta debe ser inferior a 1190 archivos.
- Algunos discos pueden ser incompatibles por haber sido grabados en un formato diferente o por el estado del disco.
- Asegúrese de que todos los archivos seleccionados tengan la extensión ".jpg" cuando los copie en el CD.
- Si la extensión de los archivos es ".jpe" o ".jpeg", cámbiela por ".jpg".
- Este reproductor de DVD no podrá leer archivos cuyos nombres no tengan la extensión ".jpg". No obstante, los archivos se muestran como archivos de imagen JPEG en el Explorador de Windows.

## Reproducción de un archivo de película DivX

El uso de este reproductor de DVD le permitirá disfrutar de la reproducción de archivos DivX.

1. Inserte un archivo DivX. El menú MOVIE aparece en la pantalla del televisor.

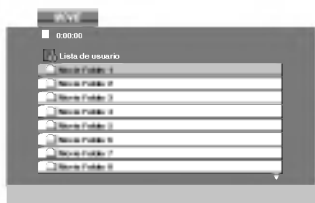

2. Pulse ▲ / ▼ para seleccionar una carpeta y, a continuación, pulse ENTER. Aparece una lista con los archivos contenidos en la carpeta.
3. Si desea visualizar un archivo concreto, presione ▲ / ▼ para resaltar un archivo y presione ENTER o PLAY. Usted puede utilizar funciones variables de reproducción. Consulte las páginas 27-28.
4. Presione STOP para cesar la reproducción. Aparecerá el menú Película.

### Consejo:

- Si está en una lista de archivos y desea regresar a la lista de carpetas, use los botones ▲ / ▼ del mando a distancia para resaltar la opción  y pulse ENTER.
- Pulse DISC MENU para ir a la página siguiente.
- En un CD con archivo MP3/WMA, JPEG y MOVIE, puede cambiar entre los menús MUSIC, PHOTO y MOVIE. Si pulsa TITLE, se iluminarán las palabras MUSIC, PHOTO y MOVIE en la parte superior del menú.
- La imagen puede no visualizarse correctamente durante la reproducción de DivXs. Ajuste el sistema de su TV en modo AUTO o PAL-60 para restaurar la calidad de la imagen, si están disponibles.
- Los subtítulos del disco pueden no visualizarse correctamente si descarga un título en DivX por Internet.
- Si el menú de configuración de subtítulos del disco no cuenta con el idioma del DivX que usted va a reproducir, el idioma de los subtítulos puede no visualizarse correctamente.

### Aviso para la visualización de subtítulos en DivX

Si los subtítulos no aparecen correctamente durante la reproducción, mantenga presionado SUBTITLE durante cerca de 3 segundos y, a continuación, presione ◀ / ▶ para seleccionar otro código de idioma hasta que los subtítulos puedan visualizarse correctamente.

### La compatibilidad de los discos DivX con este reproductor está limitada del siguiente modo:

- El tamaño de resolución disponible del archivo DivX está por debajo de 720x576 (W x H) píxeles.
- El nombre del archivo de los subtítulos DivX pueden tener hasta 56 caracteres.
- Si no se puede expresar el código en el archivo DivX, se visualizará " \_ " en la pantalla.
- **Si el número de fotogramas en la pantalla es superior a 30 por segundo, la unidad no funcionará con normalidad.**
- **Si la estructura de vídeo y audio del archivo grabado no está intercalada, se emitirá vídeo o audio.**
- **Si el archivo está grabado con GMC, la unidad sólo admite 1 punto del nivel de grabación.**  
\* GMC?  
GMC son las siglas de Global Motion Compensation. Es una herramienta de codificación especificada en el estándar MPEG4. Algunos codificadores MPEG4, como DivX o Xvid, disponen de esta opción.  
Hay diferentes niveles de codificación GMC, normalmente denominados GMC de 1 punto, 2 puntos o 3 puntos.

### Archivo DivX reproducible

.avi, .mpg, .mpeg

### Formatos de subtítulos reproducibles

SubRip(\*.srt/\* .txt)  
SAMI(\*.smi)  
SubStation Alpha(\*.ssa/\* .txt)  
MicroDVD(\*.sub/\* .txt)  
SubViewer 1.0(\*.sub)  
SubViewer 2.0(\*.sub/\* .txt)  
TMPlayer(\*.txt)

### Formato de codificación reproducible

"DIVX3.xx", "DIVX4.xx", "DIVX5.xx", "XVID",  
"MP43", "3IVX".

### Formato de audio reproducible

- "Dolby Digital", "DTS", "PCM", "MP3", "WMA".
- Frecuencia de muestreo: entre 8 - 48 kHz (MP3), entre 32 - 48kHz (WMA)
  - Tasa de bits: entre 8 - 320kbps (MP3), 32 - 192kbps (WMA)
  - No todo el formato de audio WMA es compatible con esta unidad.

## Reproducción de un disco en formato DVD VR

Esta unidad puede reproducir discos DVD-R/RW grabados usando el formato Vídeo DVD finalizado con una grabadora de DVD.

- Esta unidad reproduce discos DVD-R/RW grabados usando el formato Videograbación (VR).
1. Inserte un disco y cierre la bandeja. La reproducción comenzará automáticamente.
  2. El menú DV-VR aparecerá en la pantalla del TV al presionar los botones del MENÚ DISCO durante la reproducción.

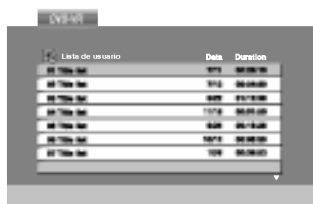

3. Pulse ▲ / ▼ para seleccionar una pista y, a continuación, pulse ► o ENTER. Comenzará la reproducción.
4. Pulse DISC MENU para ir al menú de la lista.

### Nota:

- Este reproductor no puede reproducir discos DVD-R/RW no finalizados.
- Algunos discos DVD-VR se hacen con datos CPRM mediante una GRABADORA DE DVD. El reproductor no soporta este tipo de discos.

### Qué es 'CPRM'?

CPRM es un sistema de protección contra copia (con un sistema de condificación) que sólo permite la grabación de programas 'de una sola grabación' CPRM significa Content Protection for Recordable Media (Protección de contenidos para soportes grabables) Esta grabadora es compatible con CPRM, lo que significa que puedes grabar programas que sólo se pueden copiar una vez, pero después no podrá hacer una copia de esas grabaciones. Las grabaciones CPRM sólo pueden realizarse en discos DVD-RW dormateados en modo VR, y las grabaciones CPRM sólo podrán reproducirse en reproductores específicamente compatibles con CPRM.



### Control de otros televisores con el mando a distancia

Con el mando a distancia, puede regular el nivel de sonido, recepción de señal e interruptor de encendido de su TV LG.

Con el mando a distancia, puede regular también el nivel de sonido, recepción de señal e interruptor de encendido de otros televisores que no son LG. Si su TV está listado en la siguiente tabla, indique el código correspondiente a su fabricante.

1. Para seleccionar el código de su fabricante para su TV, pulse las teclas numéricas mientras mantiene pulsado el botón TV POWER (vea la siguiente tabla).
2. Suelte el botón TV POWER.

#### Números de código de TVs controlables

Si en la lista aparece más de un código, indíquelos uno a uno, hasta que encuentre el que funcione mejor con su TV.

Fabricante	Número del código
LG / GoldStar	1 (Predeterminado), 2
Zenith	1, 3, 4
Samsung	6, 7
Sony	8, 9
Hitachi	4

#### Notas:

- Según su televisor, es posible que algunos botones no funcionen en su aparato, incluso tras indicar el código correcto del fabricante.
- Si indica un nuevo número de código, éste sustituirá el número previamente introducido.
- Cuando cambie las pilas del mando a distancia, es posible que el número de código indicado regrese al valor predeterminado. Indique de nuevo el número de código.

### Mantenimiento y reparaciones

Consulte la información facilitada en este capítulo antes de ponerse en contacto con el servicio técnico.

#### Manejo de la unidad

##### Durante el transporte de la unidad

Conserve la caja y los materiales de embalaje originales. Si necesita enviar de nuevo la unidad, para una máxima protección de la misma, empaquétela como venía de fábrica.

##### Conservación de las superficies externas limpias

- No utilice líquidos volátiles, como insecticidas, cerca de la unidad.
- No deje productos de caucho o plástico en contacto con la unidad durante un tiempo prolongado, podrían dejar marcas en la superficie.

##### Limpieza de la unidad

Para limpiar el reproductor, utilice un paño suave y seco. Si las superficies están extremadamente sucias, utilice un paño suave ligeramente humedecido con una solución de detergente suave.

No utilice disolventes fuertes, como alcohol, bencina o disolvente, podría dañar la superficie de la unidad.

##### Mantenimiento de la unidad

El reproductor de DVD es un aparato de precisión de alta tecnología. Si las lentes ópticas y las piezas de la unidad del disco están sucias o deterioradas, la calidad de la imagen podría verse reducida.

Dependiendo del medio de uso, se recomienda la inspección y el mantenimiento regulares tras 1.000 horas de uso.

Para obtener más detalles, póngase en contacto con su distribuidor más cercano.

## Códigos del idioma y Códigos de área

### Códigos del idioma

Utilice esta lista para introducir el idioma deseado en los parámetros iniciales siguientes. Audio Del disco, Subtítulos Del disco, Menú Del disco.

Idioma	Código	Idioma	Código	Idioma	Código	Idioma	Código
Abjaso	6566	Fiji	7074	Lingala	7678	Singalés	8373
Afaro	6565	Finlandés	7073	Lituano	7684	Eslovaco	8375
Afrikaans	6570	Francés	7082	Macedonio	7775	Esloveno	8376
Albanés	8381	Frisio	7089	Malagasy	7771	Somalí	8379
Amárico	6577	Gallego	7176	Malayo	7783	Español	6983
Arabe	6582	Georgiano	7565	Malayalam	7776	Sudanés	8385
Armenio	7289	Alemán	6869	Maltés	7784	Suahili	8387
Asamés	6583	Griego	6976	Maorí	7773	Sueco	8386
Aymara	6588	Groenlandés	7576	Marathi	7782	Tagalo	8476
Azerbaijano	6590	Guaraní	7178	Moldavo	7779	Tajik	8471
Basquero	6665	Gujarati	7185	Mongol	7778	Tamil	8465
Eusquera	6985	Hausa	7265	Nauru	7865	Tártaro	8484
Bengalí, Bangla	6678	Hebreo	7387	Nepalí	7869	Telugu	8469
Bhután	6890	Hindi	7273	Noruego	7879	Tailandés	8472
Bihari	6672	Húngaro	7285	Oriya	7982	Tibetano	6679
Bretón	6682	Islandés	7383	Punjabi	8065	Tigrinya	8473
Búlgaro	6671	Indonesio	7378	Pashto, Pushto	8083	Tongo	8479
Burmese	7789	Interlingua	7365	Persa	7065	Turco	8482
Bielorruso	6669	Irlandés	7165	Polaco	8076	Turkmenistán	8475
Camboyano	7577	Italiano	7384	Portugués	8084	Twi	8487
Catalán	6765	Japonés	7465	Quechua	8185	Ucraniano	8575
Chino	9072	Javanés	7487	Retorromano	8277	Urdu	8582
Corso	6779	Canarés	7578	Rumano	8279	Uzbeko	8590
Croata	7282	Cachemiro	7583	Ruso	8285	Vietnamita	8673
Checoslovaco	6783	Kazakh	7575	Samoano	8377	Volapuk	8679
Danés	6865	Kirguizo	7589	Sánscrito	8365	Galés	6789
Holandés	7876	Coreano	7579	Gaélico escocés	7168	Wolf	8779
Inglés	6978	Kurdo	7585	Serbio	8382	Xhosa	8872
Esperanto	6979	Lao	7679	Serbo-croata	8372	Yiddish	7473
Estonio	6984	Latín	7665	Shona	8378	Yoruba	8979
Faroés	7079	Letón	7686	Sindhi	8368	Zulú	9085

### Códigos de área

Utilice esta lista para introducir el código de su país.

País	Código	País	Código	País	Código	País	Código
Afganistán	AF	Etiopía	ET	Malasia	MY	Arabia Saudita	SA
Argentina	AR	Fiji	FJ	Maldivas	MV	Senegal	SN
Australia	AU	Finlandia	FI	Méjico	MX	Singapur	SG
Austria	AT	Francia	FR	Mónaco	MC	República de Eslovaquia	SK
Bélgica	BE	Alemania	DE	Mongolia	MN	Eslovenia	SI
Bhután	BT	Gran Bretaña	GB	Marruecos	MA	Sudáfrica	ZA
Bolivia	BO	Grecia	GR	Nepal	NP	Corea del Sur	KR
Brasil	BR	Groenlandia	GL	Países Bajos	NL	España	ES
Camboya	KH	Islas Heard y McDonald	HM	Antillas Holandesas	AN	Sri Lanka	LK
Canadá	CA	Hong Kong	HK	Nueva Zelanda	NZ	Suecia	SE
Chile	CL	Hungría	HU	Nigeria	NG	Suiza	CH
China	CN	India	IN	Noruega	NO	Taiwán	TW
Colombia	CO	Indonesia	ID	Omán	OM	Tailandia	TH
Congo	CG	Israel	IL	Pakistán	PK	Turquía	TR
Costa Rica	CR	Italia	IT	Panamá	PA	Uganda	UG
Croacia	HR	Jamaica	JM	Paraguay	PY	Ucrania	UA
República Checa	CZ	Japón	JP	Filipinas	PH	Estados Unidos	US
Dinamarca	DK	Kenia	KE	Polonia	PL	Uruguay	UY
Ecuador	EC	Kuwait	KW	Portugal	PT	Uzbekistán	UZ
Egipto	EG	Libia	LY	Rumanía	RO	Vietnam	VN
El Salvador	SV	Luxemburgo	LU	Federación Rusa	RU	Zimbabwe	ZW

## Resolución de averías

Compruebe en la siguiente guía las posibles causas de un problema determinado antes de contactar con el servicio de reparación.

Síntoma	Causa	Corrección
Sin alimentación.	<ul style="list-style-type: none"> <li>El cable de alimentación está desconectado.</li> </ul>	<ul style="list-style-type: none"> <li>Enchufe el cable de alimentación a la toma de la pared de forma segura.</li> </ul>
La alimentación está conectada, pero el reproductor de DVD no funciona.	<ul style="list-style-type: none"> <li>No hay discos introducidos.</li> </ul>	<ul style="list-style-type: none"> <li>Introduzca un disco.</li> </ul>
Sin imagen.	<ul style="list-style-type: none"> <li>La TV no está configurada para recibir la salida de señal de DVD.</li> </ul>	<ul style="list-style-type: none"> <li>Seleccione el modo de entrada de vídeo adecuado en la TV para que la imagen del reproductor de DVD aparezca en la pantalla de TV.</li> </ul>
	<ul style="list-style-type: none"> <li>El cable del vídeo no está conectado de forma segura.</li> </ul>	<ul style="list-style-type: none"> <li>Conecte el cable del vídeo en los conectores de forma segura.</li> </ul>
	<ul style="list-style-type: none"> <li>El escaneo progresivo se ha ajustado a "On" (activar) en el menú de configuración, pero está conectado a un televisor estándar (analógico)</li> </ul>	<ul style="list-style-type: none"> <li>Ajuste el escaneo progresivo a "Off" (desactivar) (consulte la página 17).</li> </ul>
No hay sonido.	<ul style="list-style-type: none"> <li>El equipo conectado con el cable de audio no está configurado para recibir la salida de señal.</li> </ul>	<ul style="list-style-type: none"> <li>Seleccione el modo de entrada correcto del receptor de audio de forma que pueda escuchar el sonido del reproductor de DVD.</li> </ul>
	<ul style="list-style-type: none"> <li>Los cables de audio no están conectados de forma segura.</li> </ul>	<ul style="list-style-type: none"> <li>Conecte el cable de vídeo en los conectores de forma segura.</li> </ul>
	<ul style="list-style-type: none"> <li>La alimentación del equipo conectado con el cable de audio está apagada.</li> </ul>	<ul style="list-style-type: none"> <li>Encienda el equipo conectado con el cable de audio.</li> </ul>
	<ul style="list-style-type: none"> <li>La salida de audio digital (Digital Audio Output) no está en la posición correcta.</li> </ul>	<ul style="list-style-type: none"> <li>Coloque Digital Audio Output en la posición correcta y encienda el reproductor de DVD de nuevo pulsando POWER.</li> </ul>
Sin sonido.	<ul style="list-style-type: none"> <li>El disco está sucio.</li> <li>Los canales de TV no están sintonizados adecuadamente.</li> </ul>	<ul style="list-style-type: none"> <li>Limpie el disco.</li> <li>Compruebe la sintonización y vuelva a realizarla.</li> </ul>
	<ul style="list-style-type: none"> <li>Hay introducido un disco no reproducible.</li> </ul>	<ul style="list-style-type: none"> <li>Introduzca un disco reproducible. (Compruebe el tipo de disco, sistema de color y código regional).</li> </ul>
El reproductor de DVD no comienza la reproducción.	<ul style="list-style-type: none"> <li>El disco está colocado al revés.</li> </ul>	<ul style="list-style-type: none"> <li>Coloque el disco con la cara de reproducción hacia abajo.</li> </ul>
	<ul style="list-style-type: none"> <li>El disco no está colocado dentro de la guía.</li> </ul>	<ul style="list-style-type: none"> <li>Coloque el disco en la bandeja correctamente dentro de la guía.</li> </ul>
	<ul style="list-style-type: none"> <li>El disco está sucio.</li> </ul>	<ul style="list-style-type: none"> <li>Limpie el disco.</li> </ul>
	<ul style="list-style-type: none"> <li>El nivel de Clasificación está configurado.</li> </ul>	<ul style="list-style-type: none"> <li>Cancele la función de Clasificación o cambie el nivel de clasificación.</li> </ul>
La imagen reproducida es pobre.	<ul style="list-style-type: none"> <li>Hay un obstáculo entre el camino del mando a distancia y esta unidad.</li> </ul>	<ul style="list-style-type: none"> <li>Quite los obstáculos.</li> </ul>
	<ul style="list-style-type: none"> <li>Se han acabado las pilas del mando a distancia.</li> </ul>	<ul style="list-style-type: none"> <li>Sustituya las pilas por otras nuevas.</li> </ul>
La cinta de vídeo no se puede insertar.	<ul style="list-style-type: none"> <li>Está vacío el compartimento de la cinta?</li> </ul>	<ul style="list-style-type: none"> <li>Expulse la cinta que hay dentro.</li> </ul>
No hay sonido Hi-Fi	<ul style="list-style-type: none"> <li>El modo de audio no está configurado adecuadamente.</li> </ul>	<ul style="list-style-type: none"> <li>Seleccione "STEREO" pulsando varias veces "AUDIO" en el mando a distancia.</li> </ul>
No se graba el sonido NICAM	<ul style="list-style-type: none"> <li>El modo NICAM no está configurado adecuadamente.</li> </ul>	<ul style="list-style-type: none"> <li>Cerciórese de que en el menú NICAM está configurado como AUTOMÁTICO para el canal que se va a grabar</li> </ul>

## Especificación

### **Generalidades**

Requisitos de alimentación	AC 200-240V, 50/60 Hz
Consumo de energía	17W
Dimensiones (aprox.)	430 X 78.5 X 265 mm (w/h/d)
Peso (aprox.)	4.2 kg
Temperatura de funcionamiento	5°C a 35°C (41°F a 95°F)
Humedad de funcionamiento	5 % a 90 %
Timer	Tipo de visor de 24 horas.
Modulador RF	UHF 22 - 68 (Ajustable)

### **Sistema**

Láser	Láser semiconductor, longitud de onda 650 nm
Sistema de cabezales del vídeo	6 cabezales dobles, visualización helicoidal.
Sistema de señal	PAL
Respuesta de frecuencia	DVD (PCM 96 kHz): 8 Hz a 44 kHz DVD (PCM 48 kHz): 8 Hz a 22 kHz CD: 8 Hz a 20 kHz
Relación señal-ruido	Más de 100dB (sólo conectores ANALOG OUT)
Distorsión armónica	Menos de 0.008%
Margen dinámico	Más de 100 dB (DVD) Más de 95 dB (CD)

### **Entradas (VCR)**

Audio	-6.0dBm, Más de 10 k. ohmios (SCART) -6.0dBm, Más de 47 k. ohmios (RCA)
Video	1.0 Vp-p, 75 Ohmios, sin equilibrar (SCART/RCA)

### **Salidas (DVD)**

Salida vídeo (VIDEO OUT)	1 V p p 75 $\Omega$ , sync negativo
Salida "Vídeo Componente" (Progressive Scan)	(Y) 1,0 V (p-p) 75 $\Omega$ , sync negativo, jack RCA x 1 (Pb)/(Pr) 0.7 V (p-p), 75 $\Omega$ , jack RCA x 2
Salida RGB	0.7 V p p 75 $\Omega$
Salida de audio (audio digital)	0.5 V (p-p), 75 $\Omega$ , conector RCA x 1
Salida de audio (audio analógico)	2.0 Vrms (1 KHz, 0 dB), 600 $\Omega$ , conector RCA (Izq. Dcha. x 2/SCART(A TV)

### **Salidas (VCR)**

Audio	-6.0dBm, menos de 1 k. ohmios (SCART)
Video	1.0 Vp-p, 75 Ohmios, sin equilibrar (SCART)
Salida RGB	0.7 V p p 75 $\Omega$

- El diseño y las especificaciones están sujetos a cambios sin previo aviso.