



# LCD TV

---

## MANUAL DE INSTRUÇÕES

MODELOS: 26LX2R | 32LX2R



Internet Home Page : <http://www.lge.com>  
<http://www.lge.com.br>

Leia este manual atentamente antes de iniciar a operação do seu TV. Guarde-o para futuras referências.  
Anotar o modelo e número de série do televisor, que aparecem na etiqueta na parte traseira do mesmo.  
Informe estes dados a assistência técnica, quando necessário.

## Acessórios

Certifique-se de que os seguintes acessórios acompanham o seu TV. Na falta de algum item, favor entre em contato com o revendedor onde foi adquirido o seu produto.

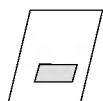

Manual do Usuário



Cabo trançado  
Arrume os cabos usando  
o cabo trançado.



Pano de Limpeza  
Limpe a tela com o pano.

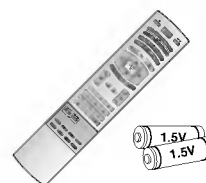

Controle Remoto /  
pilhas AA



Cabo de força



Cabo DVI-D



Cabo DVI / D-Sub



Cabo de Som para PC



2 Parafusos de  
Suporte da TV



2 Suportes de TV,  
2 Suportes para Parede



- Se o TV estiver frio ao toque, poderá haver uma pequena cintilação ao ligar. Isto é normal. Não há nada errado com o seu TV.
- Alguns pontos poderão aparecer na tela (vermelho, verde ou azul). Porém, isto não causará nenhum efeito adverso na performance do TV.
- Evite tocar a tela LCD ou manter seus dedos contra ela por um longo período de tempo. Fazendo isto, poderá causar algumas distorções temporárias na tela.

# Instruções de segurança

**AVISO** : PARA REDUZIR O RISCO DE INCÊNDIO E CHOQUE ELÉTRICO, NÃO EXPONHA ESTE PRODUTO À CHUVA OU UMIDADE.

**CUIDADO** : PARA REDUZIR O RISCO DE CHOQUE ELÉTRICO, NÃO REMOVA A TAMPA (OU PARTE TRASEIRA). NENHUMA PEÇA PODE SER MANUSEADA PELO USUÁRIO. ENTRE EM CONTATO COM A EQUIPE QUALIFICADA PARA TODOS OS SERVIÇOS DE MANUTENÇÃO.

## Limpeza

Desconecte a televisão da tomada antes de limpá-la. Não use detergentes líquidos ou em aerossol. Use um pano úmido para limpar. Não use conexões não recomendadas pelo fabricante da televisão; elas podem danificar o equipamento.

## Fonte de alimentação

Esta televisão deve ser operada somente com o tipo de fonte de alimentação indicada na etiqueta. Se você não tem certeza do tipo de alimentação fornecido na sua casa, consulte o revendedor da televisão ou a empresa de energia elétrica local.

## Instalação

Não use esta televisão próxima à água, como banheiras, tinas, pias de cozinha, tanques de lavar roupa, em pisos molhados ou próxima a piscinas. Não coloque a televisão em estantes, suportes ou mesas instáveis. Ela pode cair, provocando ferimentos graves em crianças ou adultos e danos ao equipamento. Use somente estantes ou suportes recomendados pelo fabricante ou vendidos com a televisão. A montagem de prateleiras deve seguir as instruções do fabricante e deve usar um kit de montagem aprovado pelo fabricante. As aberturas no gabinete e na parte traseira ou inferior têm a função de ventilação e garantem uma operação segura da televisão, protegendo-a de superaquecimento. Essas aberturas não devem ser bloqueadas ou cobertas. As aberturas nunca devem ser bloqueadas colocando a televisão em uma cama, sofá, tapete ou outra superfície semelhante. Esta televisão não deve ser colocada em

uma instalação embutida, como estantes de livros, a menos que haja ventilação apropriada. Não é recomendável operar esta unidade perto de alto-falantes ou grandes móveis metálicos, para impedir que o magnetismo atrapalhe a pureza (uniformidade) das cores na tela.

## Uso

Não apoie nada sobre o cabo de alimentação. Não coloque esta televisão onde o cabo ficará exposto à passagem das pessoas. Não sobrecarregue as tomadas e os cabos de extensão; isso pode causar incêndio ou choque elétrico. Nunca empurre nenhum tipo de objeto pelas aberturas do gabinete desta televisão; eles podem tocar em pontos de voltagem perigosa ou causar curto-circuito em peças, resultando em incêndio ou choque elétrico. Nunca derrame líquido de nenhum tipo na televisão.

## Serviço

Não tente fazer a manutenção desta televisão; abrir ou remover tampas pode expô-lo a voltagens perigosas ou outros riscos. Entre em contato com a equipe qualificada para todos os serviços de manutenção.

## Anotar os números do modelo e de série

O número de série e o número do modelo encontram-se na parte traseira deste aparelho. O número de série é exclusivo deste aparelho. Você deve anotar as informações solicitadas aqui e guardar este manual como registro permanente da sua compra. Guarde a nota fiscal como comprovante da compra.

Data da compra \_\_\_\_\_  
Revendedor \_\_\_\_\_  
Endereço do revendedor \_\_\_\_\_  
Telefone do revendedor \_\_\_\_\_  
No. do modelo \_\_\_\_\_  
No. de série \_\_\_\_\_

# Sumário

<b>Introdução</b>		<b>2</b>	<b>Acessórios</b>	
		<b>3</b>	<b>Instruções de segurança</b>	
		<b>6</b>	<b>Controles</b>	
		<b>7</b>	<b>Opções de conexão (Modelo: 32LX2R)</b>	
		<b>8</b>	<b>Opções de conexão (Modelo: 26LX2R)</b>	
		<b>9~11</b>	<b>Controle Remoto</b>	
	<hr/>			
	<b>Instalação</b>	Instruções para Instalação	12	Várias Instalações
			13	Como utilizar a tampa traseira
			13	Base giratória
			14	Como prender as peças do produto na parede para proteger o produto ao ser movimentado
<hr/>				
Conexões de Equipamentos Externos		15	Conexões de Antena	
		15	Soquete de Fone de Ouvido	
		16~17	Configuração do VCR	
		17	Ajuste de Equipamentos externos de Áudio e Vídeo	
		18~19	Configuração do DVD	
		20	Configuração da TV a cabo	
	21	Ajuste da saída de Monitor		
	21	Estéreo Externo		
	22~23	Configuração de STB		
	24~25	Configuração de PC		
	26	Conexão do cabo de força		
<hr/>				
<b>Operação</b>	Operação básica	27	Ligando a TV	
		27	Ajuste de volume	
		27	Seleção de canal	
		27	Seleção do Idioma do Menu	
		28	Como ajustar a tela OSD	
	<hr/>			
	Opções do Menu Canal	29	Programação Automática: Busca de Canais	
		29	Programação Manual: Adicionar/Apagar Canais	
		30	Ajuste de Sintonia Fina	
		30	Ajuste Canal Favorito	
		30	Sistema de cor (alguns modelos)	
	<hr/>			
	Opções do menu Imagem	31	EZ PICTURE	
		31	XD	
		32	Controle Automático de Temperatura de Cor	
		33	ACM (Active Color Management: gerenciamento ativo de cores)	
		33	sRGB (somente para os modos DVI PC ou HDMI PC)	
		34	Controle de imagem Manual (EZ PICTURE configurado para opção Pessoal)	
	<hr/>			
	Opções do Menu Som	35	EZ SOUND	
		35	SRS WOW	
	36	AVL (Auto Volume Leveler; Nivelador Automático de Volume)		
	36	Controle Manual de Som		
	37	Configuração Ligado/Desligado do Falante TV		
	37	Ajuste Recepção de sinais Estéreo/SAP		
<hr/>				
Opções do Menu Timer	38	Ajuste do relógio		
	38	Ajuste do Temporizador para Desativar/Ativar		
	39	Desligamento Automático		
	39	Configuração do timer		

<b>Operação</b>	Opções do menu Especial	40	Bloqueio
		40	XD Demo
		41	Closed Captions
	Opções do menu Tela	41	Caption/Texto
		42	Front Light
		43	Configuração Automática (Somente para o modo DVI PC (RGB), analógica PC)
		43	Configuração Manual
		44	Selecionando o Modo XGA (somente para os modos DVI PC (RGB) e XGA/WXGA (60Hz))
		44	Formato da imagem
		45	Zoom do tamanho da imagem
	Menu PIP (Imagem na Imagem)/DW (Dupla Janela)	45	Posição da Tela
		46	Ajustes modo Cinema (somente para os modos TV, Vídeo, S-Vídeo e Component 480i)
		46	NR (Noise Reduction: Redução de ruído)
		47	Retornar aos ajustes de padrão de fábrica (Reajustando)
		48	Assistindo PIP/POP/Janela Dupla
48		Seleção de fonte entrada para PIP/Janela Dupla	
49		Tamanho do PIP	
49		Movendo o PIP (somente modo PIP)	
<b>Referência</b>	50	Transparente PIP (somente modo PIP)	
	50	Seleção de canal de TV no modo PIP	
	51	Alternando PIP/Janela Dupla	
	<b>52~55 Controles Externos para Setup de Dispositivos</b>		
	<b>56~57 Código Infravermelho</b>		
	<b>58 Programando o Controle Remoto</b>		
	<b>59~60 Programação das Códigos</b>		
	<b>61~62 Lista de verificação para solução de problemas</b>		
	<b>63 Especificações do Produto</b>		

# Introdução

## Controles

- Esta é uma representação simplificada do painel frontal.
- São apenas ilustrativos para auxiliar na operação do mesmo.

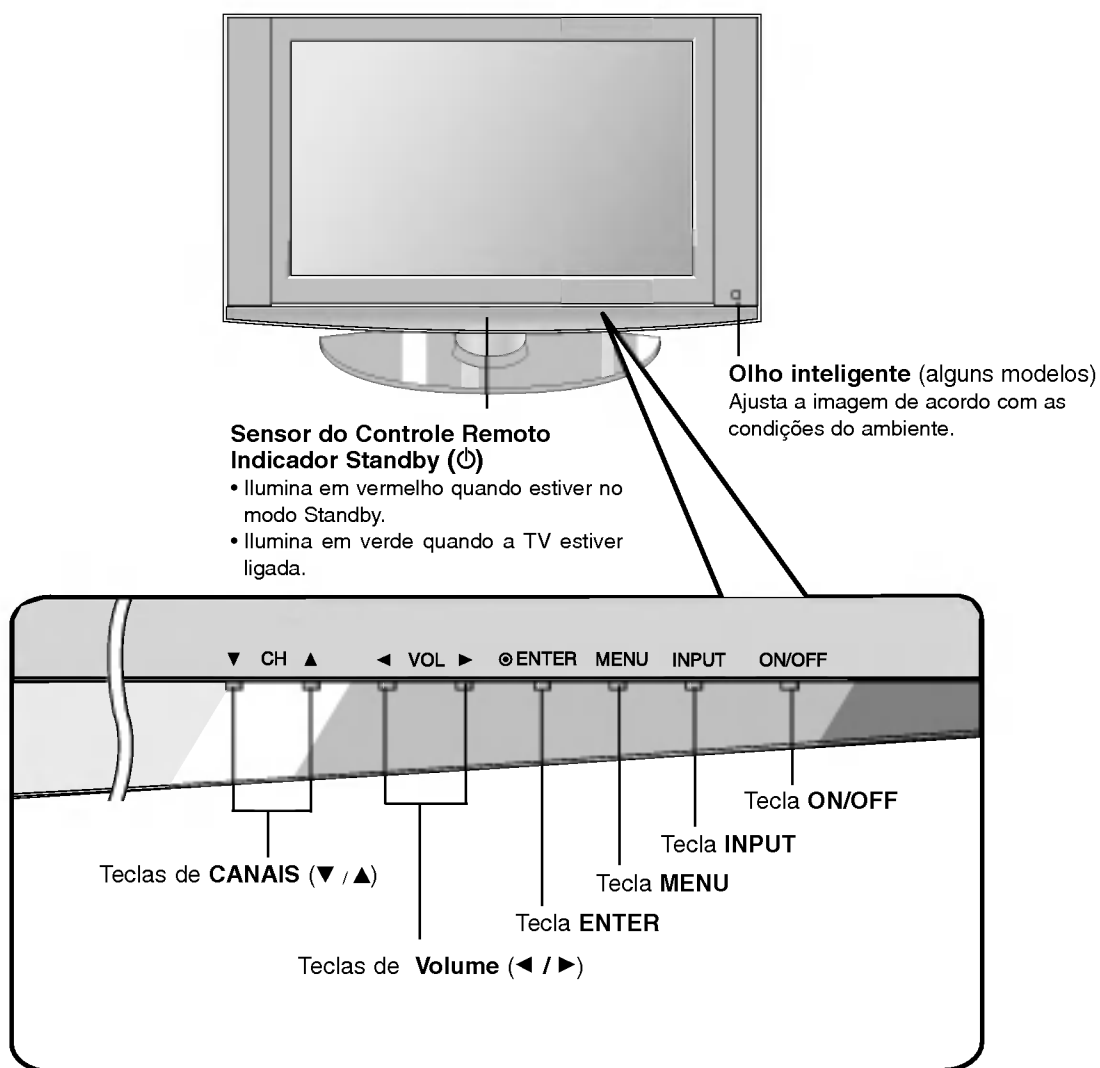

## Opções de conexão (Modelo: 32LX2R)

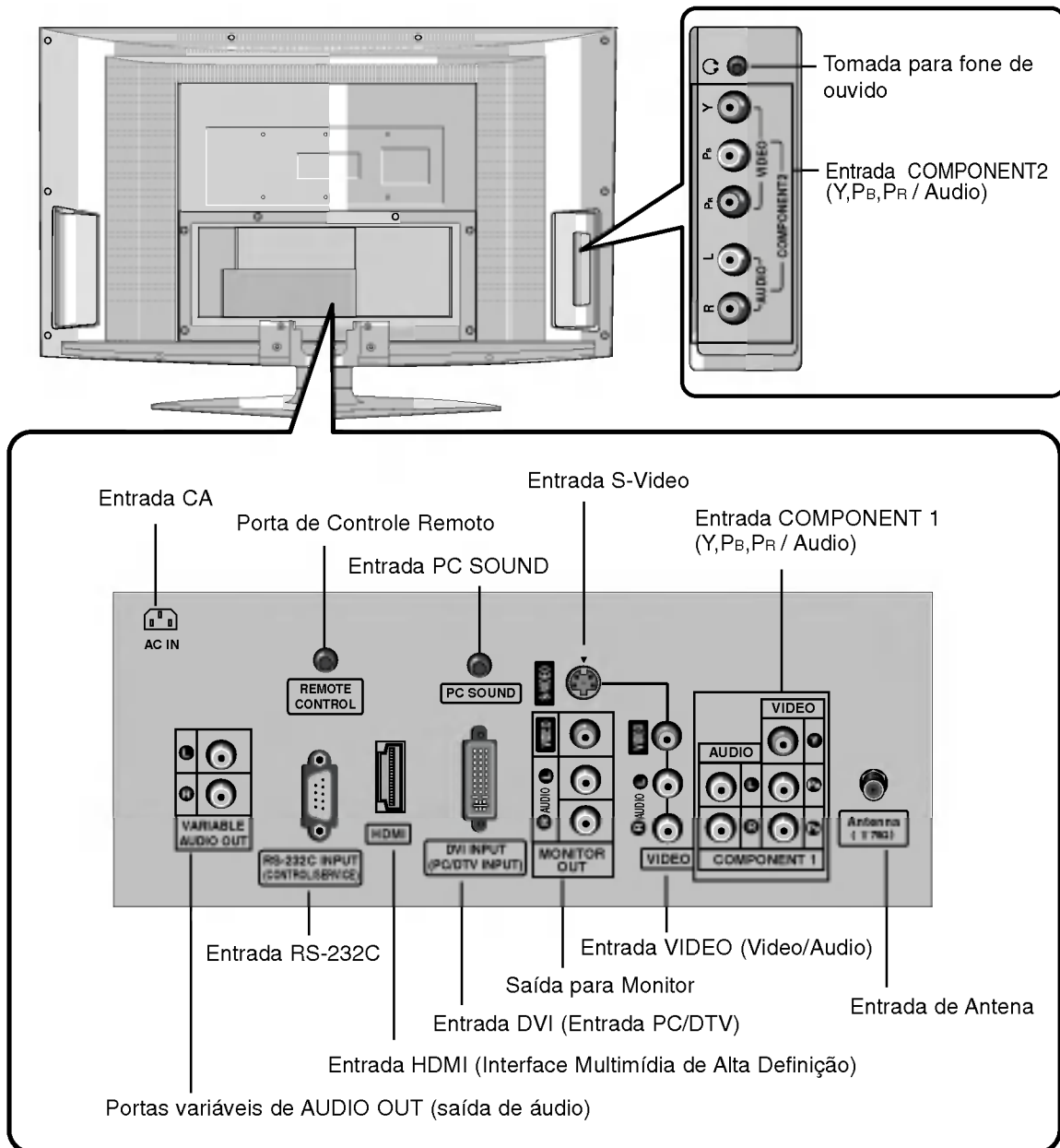

# Opções de conexão (Modelo: 26LX2R)

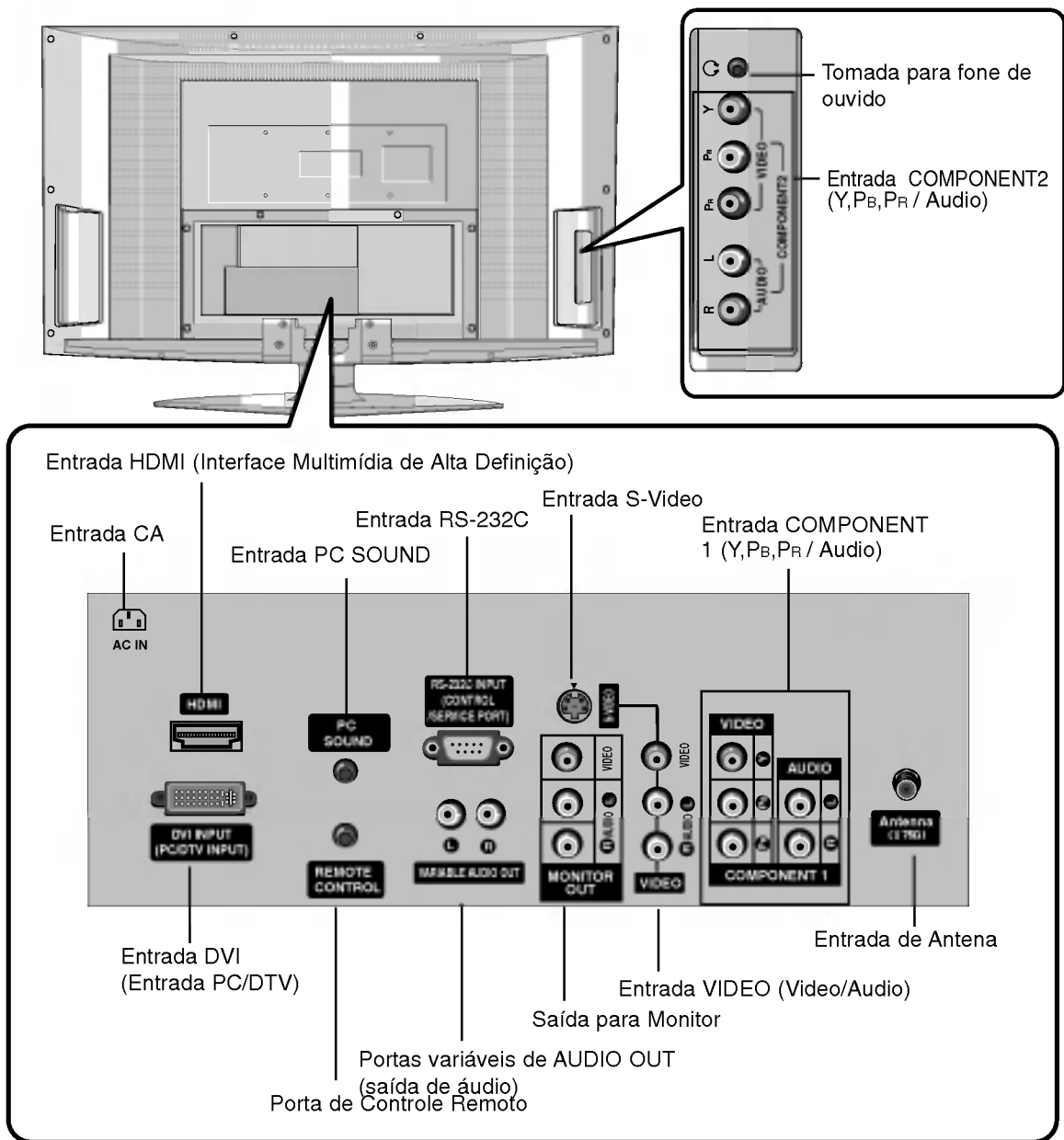



# Controle Remoto

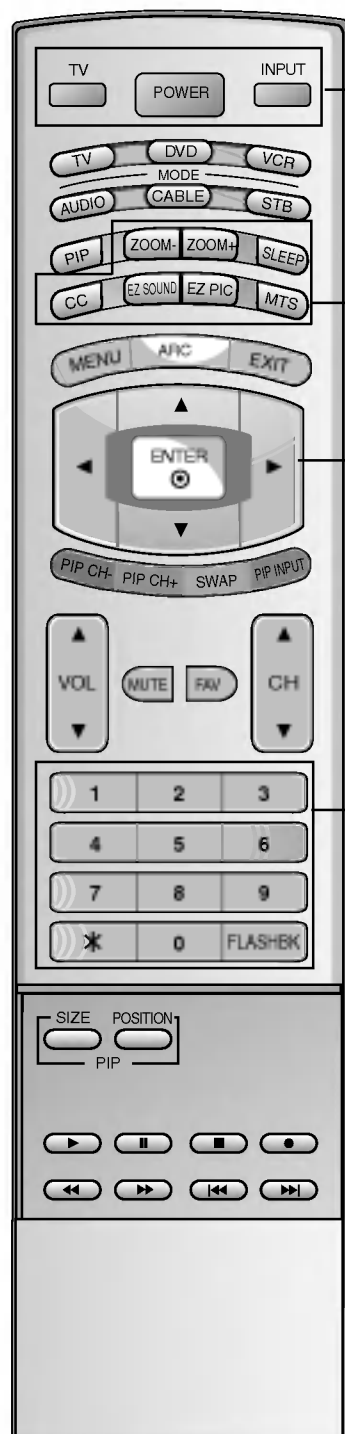

## POWER

Alterna a TV entre LIGADO e STANDBY.

## TV

Retorna para exibição de TV a partir de qualquer modo.

## INPUT

Entrada
TV
Vídeo
S-Vídeo
Component1
Component2
DVI PC
HDMI PC

Se você apertar este botão uma vez, a fonte de entrada OSD será exibida na tela conforme mostrado. Pressione o botão ▲ / ▼ e, em seguida, o botão **ENTER** para selecionar a fonte de entrada desejada (**TV**, **Vídeo**, **S-Vídeo**, **Component1**, **Component2**, **DVI PC/DVI DTV** ou **HDMI PC/ HDMI DTV**).

## ZOOM+/ZOOM- (Página 45)

Amplia e reduz o tamanho da imagem principal.

## SLEEP (Página 39)

Ajusta o Sleep Timer.

## CC (Página 41)

Seleciona o modo CAPTION.

## EZ SOUND (Página 35)

Seleciona o tipo de som de acordo com a característica do programa assistido.

## EZ PIC (Página 31)

Aplica os ajustes pré-definidos de fábrica para imagem de acordo com o ambiente.

## MTS (Página 37)

Seleciona o som MTS: Mono, Stereo (Estéreo) ou SAP.

## Navegador (cima/baixo/esquerda/direita/ENTER)

permite que você navegue nos menus de tela e ajusta os itens de sistema de acordo com a sua preferência.

## TECLAS NUMÉRICAS

### FLASHBK

Retorna ao último canal visualizado.

### \*

Nenhuma função.

# Controle Remoto

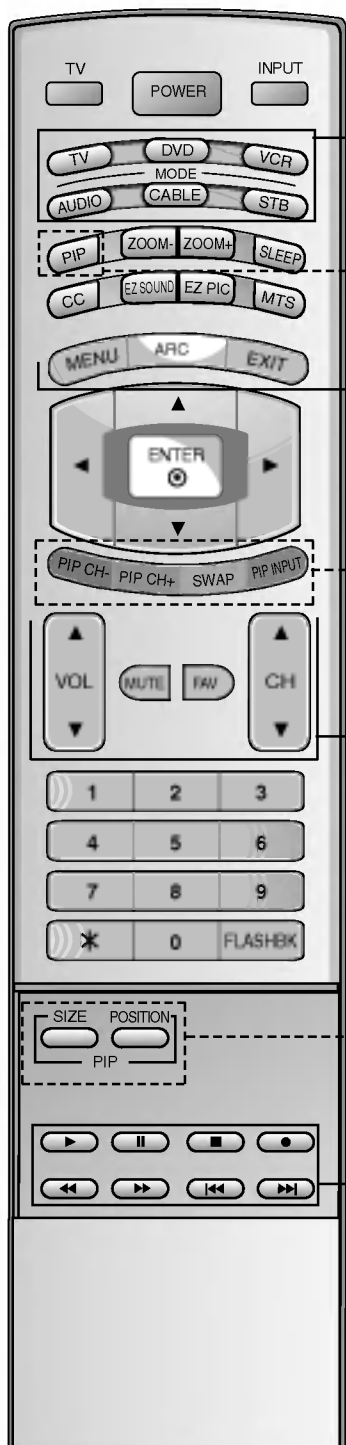

**MODE**  
selecione o modo de operação: TV, VCR, DVD, Cabo, STB ou Áudio. Seleciona outros modos de operação, para que o controle remoto opere com outros equipamentos.

**MENU**  
Ativa os menus de tela. Sai do menu corrente.

**ARC (Página 44)**  
Muda o formato da imagem.

**EXIT**  
Limpa todos os ajustes dos menus de tela e retorna à imagem da TV.

**PIP (Página 48)**  
Seleciona o modo PIP, POP e Janela Dupla.

**PIP CH-/PIP CH+ (Página 50)**  
Muda os canais da imagem PIP.

**PIP INPUT (Página 48)**  
Seleciona a fonte de sinal para a PIP.

**SWAP (Página 51)**  
Alterna as imagens da tela principal e da PIP.

**SIZE (Página 49)**  
Ajusta o tamanho da PIP.

**POSITION (Página 49)**  
Move a PIP.

**Teclas de Volume**  
Aumenta e diminui o nível do som. Regula os ajustes do menu.

**Teclas de Canal**  
Seleciona o canal desejado. Seleciona a opção do menu.

**MUTE**  
Ativa e desativa o som.

**FAV**  
Use para visualizar a lista dos Canais Favoritos.

**Teclas VCR/DVD**  
Controla alguns modelos de VCR e DVD (a tecla Recording não está disponível para DVD)

**Instalando as pilhas**

- 1** Abra a tampa do compartimento de pilhas na parte traseira.

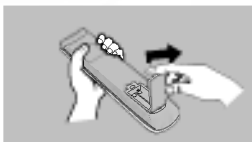

- 2** Coloque as duas pilhas 1.5 V tipo AA na polaridade correta (+ com +, - com -). Não misture pilhas usadas com novas.

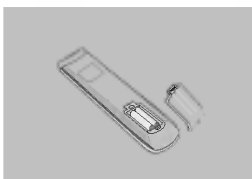

- 3** Feche a tampa.

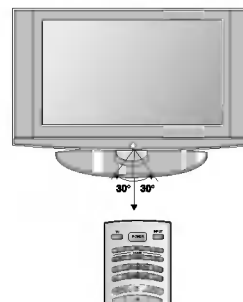
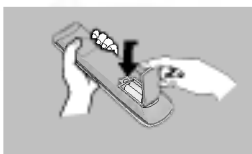

- \* Use o Controle Remoto com 7 metros de distância e 30° (esquerda/direita) dentro do escopo da unidade receptora.

\* Descarte as pilhas usadas na lixeira para evitar poluição ambiental.

# Instalação

## Várias Instalações

### Instalação do suporte de parede



Para melhor ventilação, permita uma distância de 10cm de cada lado, e da parede. As instruções detalhadas você pode obter no guia de instalação do seu Suporte de parede.

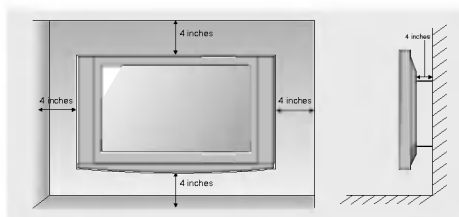

### Instalação do rack de mesa

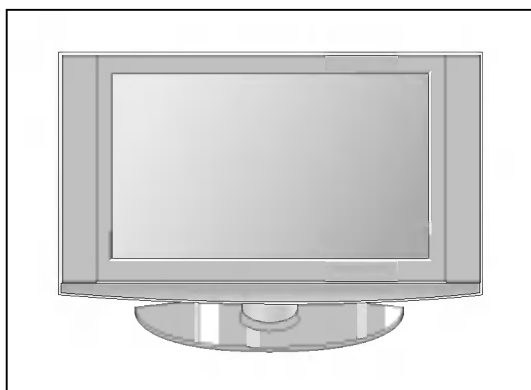

Para melhor ventilação, permita uma distância de 10cm de cada lado, e da parede.

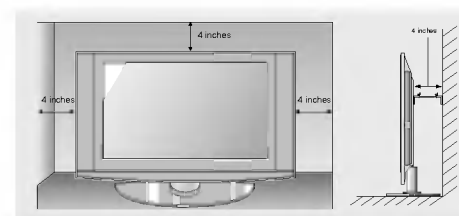

### Como utilizar a tampa traseira

- 1** Segure a tampa com as duas mãos e puxe para trás.

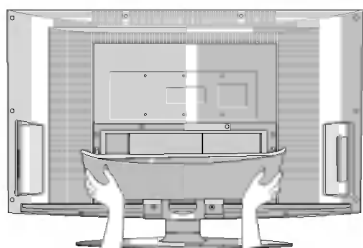

- 2** Instale os fios, se necessário.  
(Para instalar vários fios, consulte as páginas 15~26.)

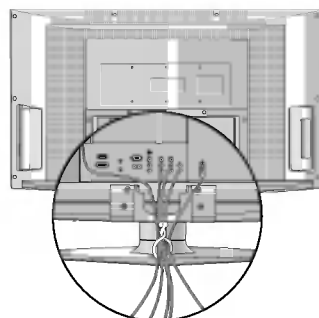

\* Passe o cabo de sinal de entrada e o cabo de alimentação pelo fixador de cabos, como mostrado.

- 3** Alinhe os orifícios no painel traseiro da TV com as quatro elevações na tampa traseira e insira.

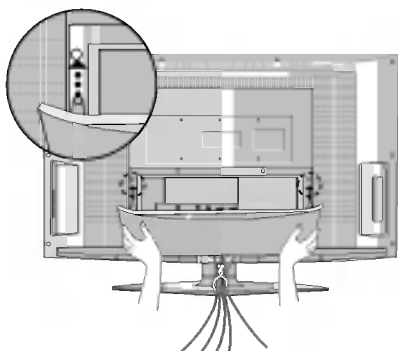

- 4** Reinstale a tampa.

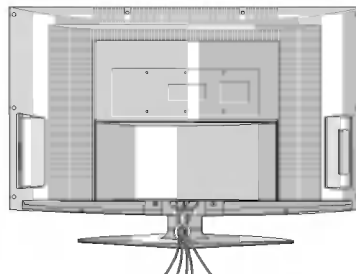

#### Organização dos Fios

- Puxe os cabos pelo orifício do TV.

### Base giratória

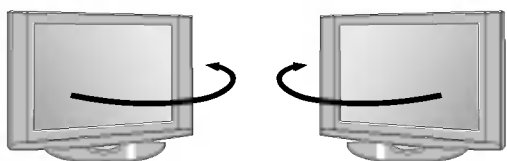

- A TV pode ser girada em sua base 30° para a esquerda ou para a direita, para proporcionar um ângulo de visão ideal.

**Como prender as peças do produto na parede para proteger o produto ao ser movimentado**

Fixe-o próximo à parede para que o produto não caia quando for empurrado para trás. As instruções mostradas abaixo são um modo seguro de fixar o produto, prendendo a TV na parede de forma que não caia quando for puxada para frente. Isso evitará que o produto caia para frente e machuque as pessoas, bem como que o produto seja danificado na queda. Não deixe que crianças escalem o produto ou pendurem-se nele.

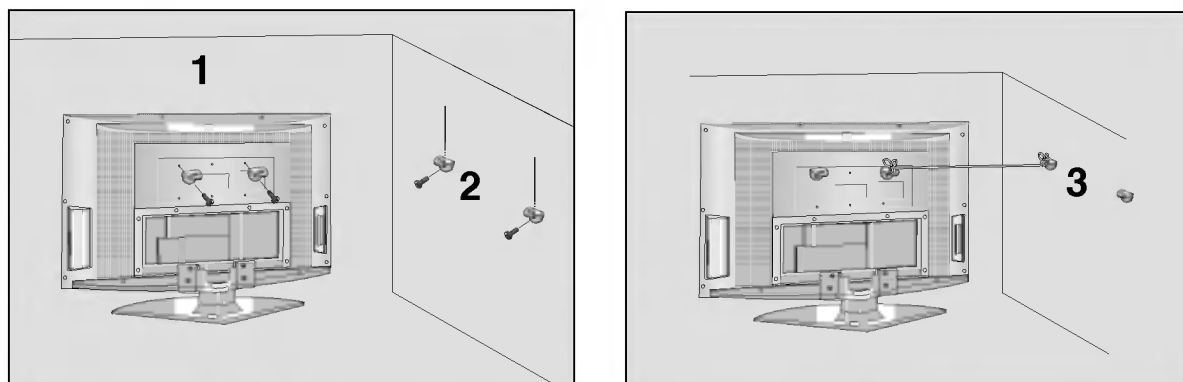

- 1** Use o suporte e o parafuso para prender o produto na parede conforme mostra a figura.
- 2** Prenda na parede o suporte com o parafuso (não é fornecido com as peças do produto e deve ser adquirido à parte).
- 3** Para prender, use uma corda resistente (não é fornecida com as peças do produto e deve ser adquirida à parte). É mais seguro pender a corda de forma que fique na horizontal entre a parede e o produto.

**Notas**

- Ao transportar o produto para outro local, primeiro desamarre as cordas.
- Use um apoio ou um móvel grande e forte o suficiente para o tamanho e peso do produto.
- Para usar o produto com segurança, verifique se a altura do suporte que está preso na parede é a mesma que a do produto.

# Conexões de Equipamentos Externos

**NOTA:** Nem todos os cabos mostrados estão inclusos com o equipamento.

## Conexões de Antena

- Antena ou Serviço de TV a cabo sem conexões com a Cable Box (conversor).
- Para otimizar a qualidade de imagem, ajuste a direção da antena caso seja necessário.

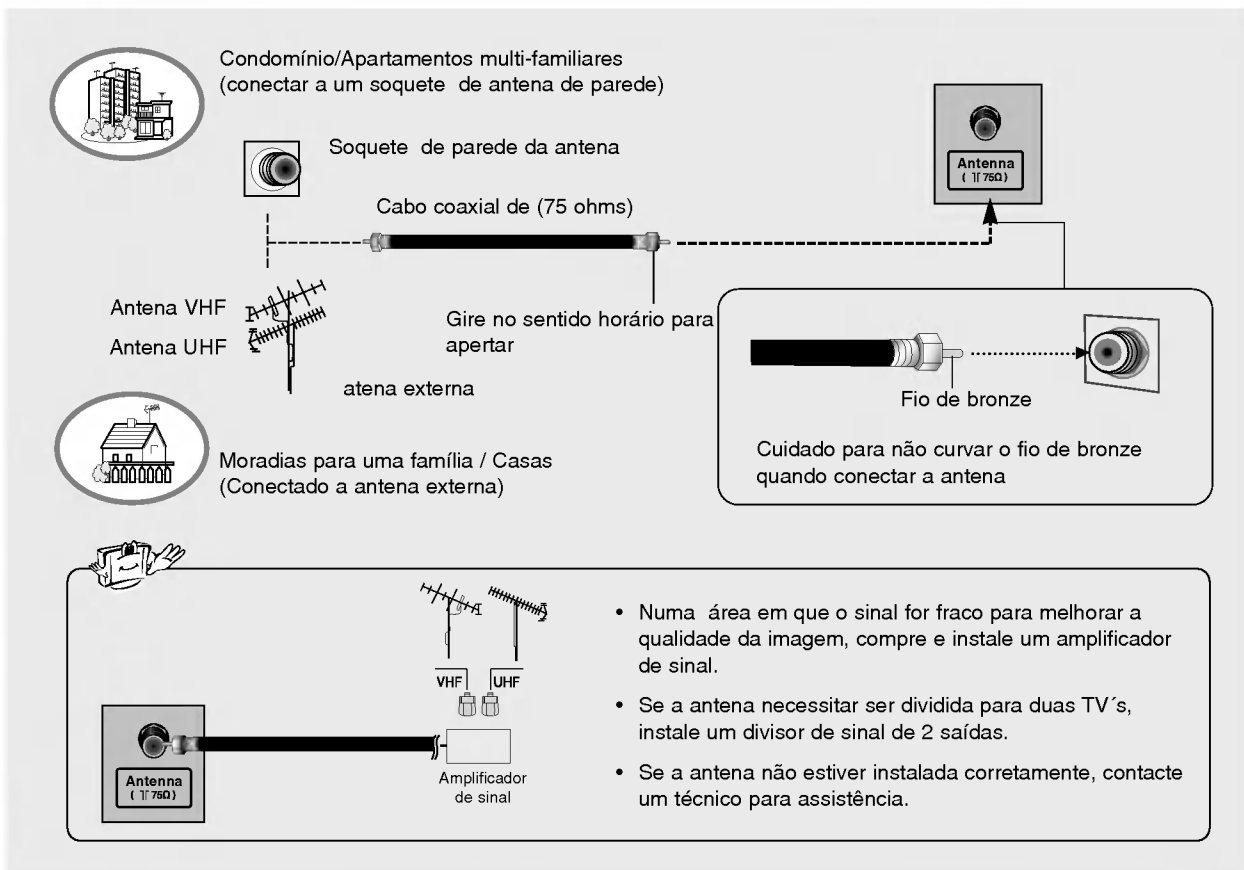

## Soquete de Fone de Ouvido

- Você pode ouvir o som pelo fone de ouvido.

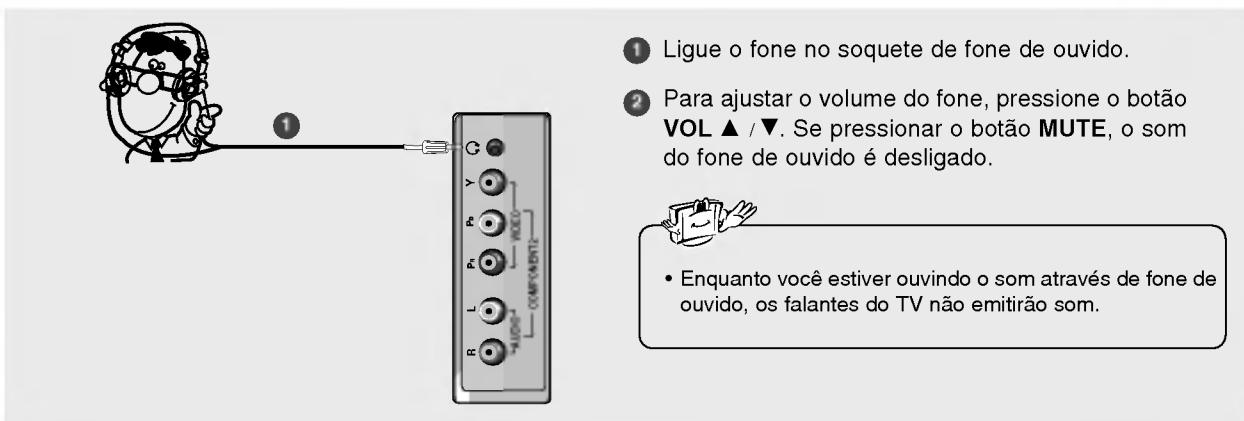

**NOTA:** Nem todos os cabos mostrados estão inclusos com o equipamento.

### Configuração do VCR

- Para evitar interferência de imagem, deixe uma distância adequada entre o VCR (videocassete) e a TV.
- Imagens congeladas de um VCR, se o formato de tela 4:3 for usado, essas imagens podem permanecer visíveis na tela da TV.

#### Ao conectar com um cabo de antena

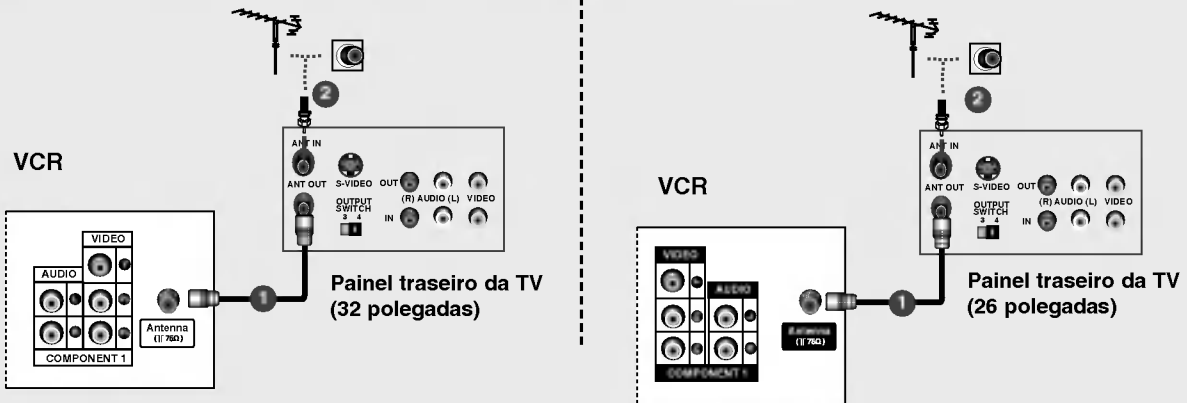

- 1 Conecte a tomada de saída da antena RF do videocassete à tomada **Antena** no TV.
- 2 Conecte o cabo da antena à tomada de entrada da antena RF do videocassete.
- 3 Ajuste a saída do VCR para o canal 3 ou 4, em seguida sintonize a TV no mesmo número de canal.
- 4 Insira uma fita de vídeo no VCR e pressione a tecla **PLAY** (leia o manual do usuário do VCR)

#### Ao conectar a um cabo RCA

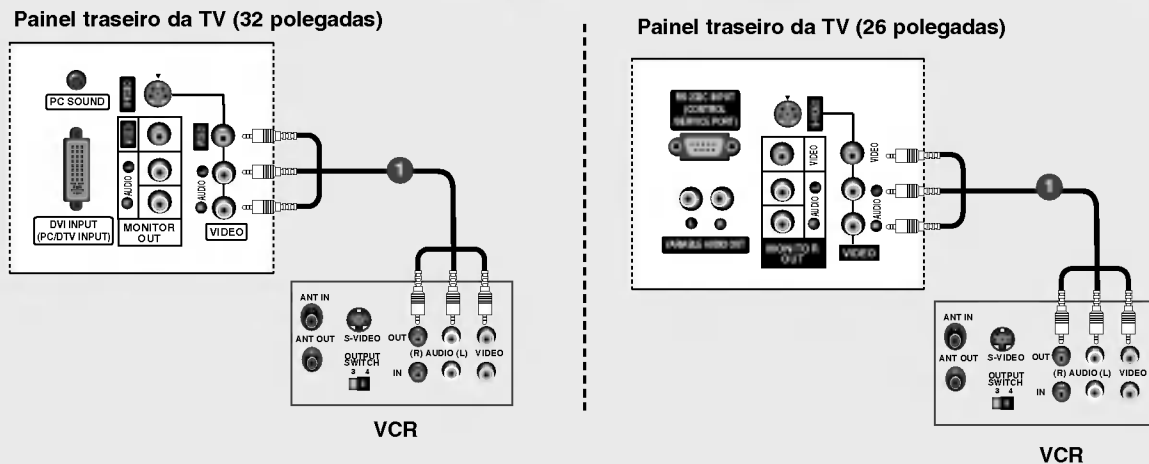

- 1 Conecte as tomadas **AUDIO/VIDEO** entre a TV e o videocassete. Combine as cores das tomadas (Vídeo = amarelo, Áudio Esquerdo = branco e Áudio Direito = vermelho)
- 2 Insira uma fita de vídeo no VCR e pressione a tecla **PLAY** (leia o manual do usuário do VCR)
- 3 Selecione a fonte de entrada **Video** usando o botão **INPUT** do controle remoto.



**Ao conectar a um cabo S-Video**

**Painel traseiro da TV (32 polegadas)**

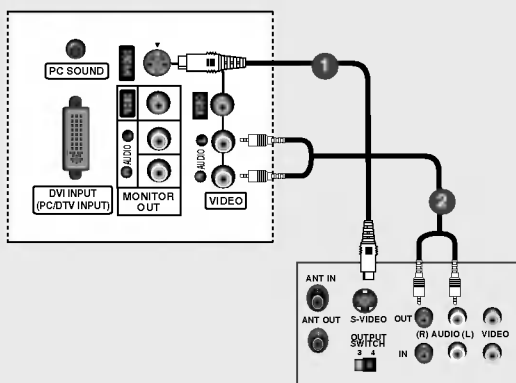

**VCR**

**Painel traseiro da TV (26 polegadas)**

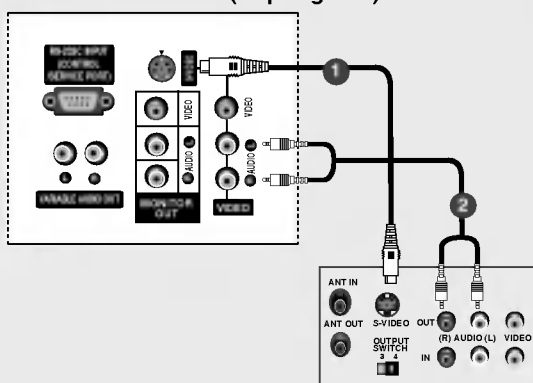

**VCR**

- ❶ Conecte uma saída S-VIDEO do videocassete à entrada **S-VIDEO** do TV. A qualidade da imagem irá melhorar, comparada com a conexão de um VCR regular à entrada de vídeo.
- ❷ Conecte as saídas de áudio do videocassete às tomadas de entrada **AUDIO** do TV.
- ❸ Insira uma fita de vídeo no VCR e pressione a tecla **PLAY** (leia o manual do usuário do VCR)
- ❹ Selecione a fonte de entrada **S-Video** usando o botão **INPUT** do controle remoto.

**Ajuste de Equipamentos externos de Áudio e Vídeo**

**Painel traseiro da TV (32 polegadas)**

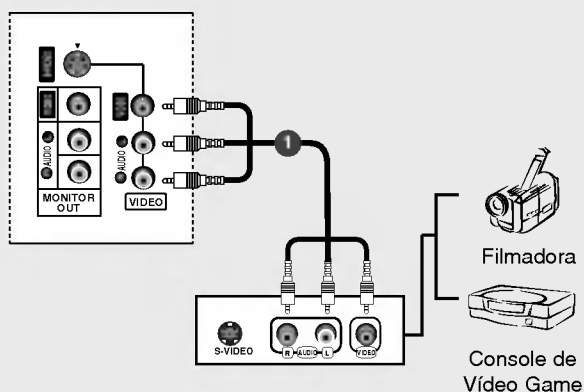

**Painel traseiro da TV (26 polegadas)**

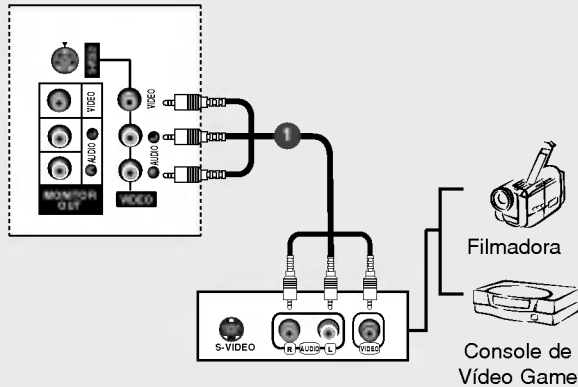

- ❶ Conecte as tomadas **AUDIO/VIDEO** entre a TV e o equipamento externo. Combine as cores das tomadas (Vídeo = amarelo, Áudio Esquerdo = branco e Áudio Direito = vermelho).
- ❷ Selecione a fonte de entrada **Video** usando o botão **INPUT** do controle remoto.
- ❸ Opere o equipamento externo correspondente. Siga o guia de instruções deste equipamento.

## Configuração do DVD

### Ao conectar com o cabo S-Video

**Painel traseiro da TV (32 polegadas)**

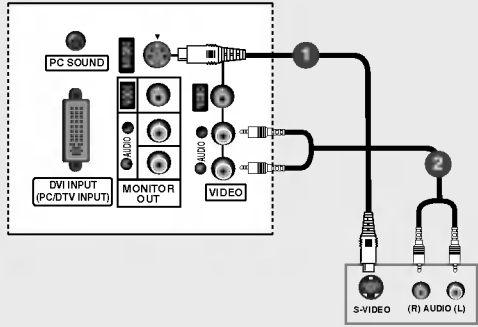

**DVD**

**Painel traseiro da TV (26 polegadas)**

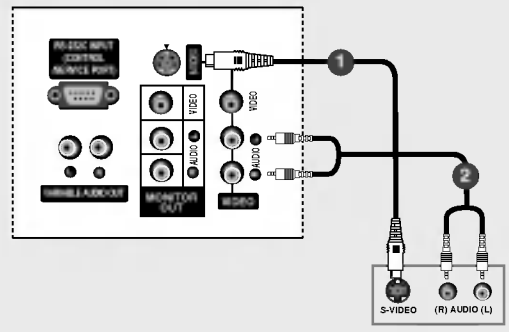

**DVD**

- 1 Conecte a saída S-VIDEO do Aparelho de DVD à entrada **S-VIDEO** do TV.
- 2 Conecte as saídas de áudio do Aparelho de DVD às tomadas de entrada **AUDIO** do TV.
- 3 Ligue o DVD Player e insira um DVD.
- 4 Selecione a fonte de entrada **S-Video** usando o botão **INPUT** do controle remoto.
- 5 Para operar o seu DVD, Siga o manual de instruções do mesmo.

### Ao conectar a um cabo HDMI

**Painel traseiro da TV (32 polegadas)**

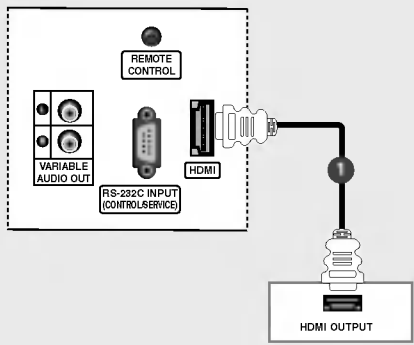

**DVD**

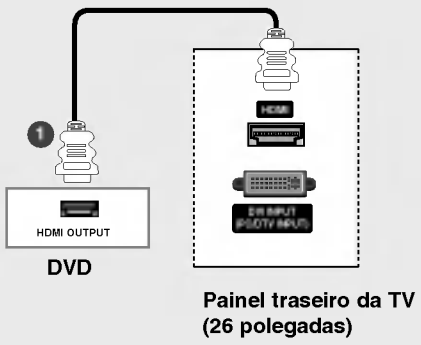

**Painel traseiro da TV (26 polegadas)**

- 1 Conecte a saída de HDMI do DVD à tomada **HDMI** do TV.
- 2 Selecione a fonte de entrada **HDMI DTV** usando o botão **INPUT** do controle remoto.
- 3 Para operar o seu DVD, Siga o manual de instruções do mesmo.

• A TV pode receber o sinal de vídeo e de áudio simultaneamente com o uso do cabo HDMI.

Ao conectar com um cabo do componente

Painel traseiro da TV (32 polegadas)

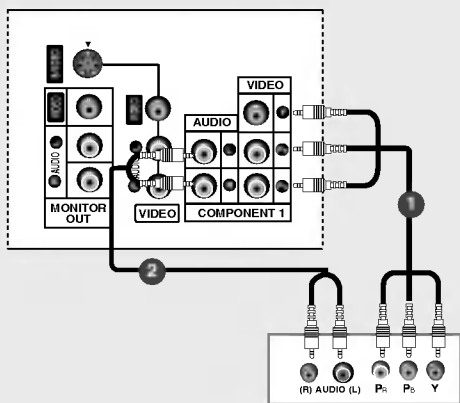

DVD

Painel traseiro da TV (26 polegadas)

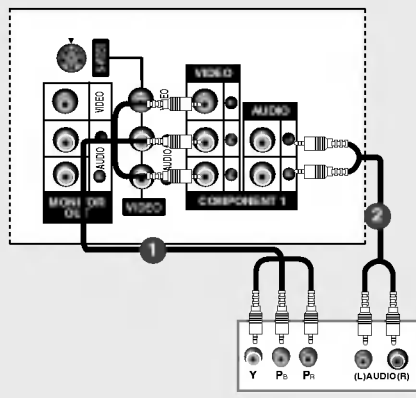

DVD

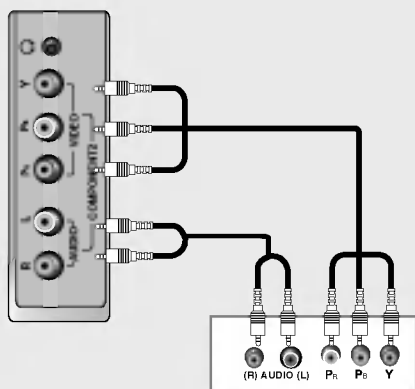

DVD

- 1 Conecte as saídas de vídeo (Y, Pb, Pr) do Aparelho de DVD às tomadas **COMPONENT1 VIDEO (Y, Pb, Pr)** do TV.
- 2 Conecte as saídas de áudio do Aparelho de DVD às tomadas de entrada **COMPONENT1 AUDIO** do TV.
- 3 Ligue o DVD Player e insira um DVD.
- 4 Selecione a fonte de entrada **Component 1** usando o botão **INPUT** do controle remoto.  
- Se estiver conectado à entrada **COMPONENT2**, Selecione **Component 2**.
- 5 Para operar o seu DVD, Siga o manual de instruções do mesmo.



• **Portas de entrada Componente**

Para obter a melhor qualidade de imagem, conecte o DVD Player às portas de entrada Componente como é mostrado abaixo:

Portas Componente da TV	Y	P <sub>B</sub>	P <sub>R</sub>
Portas de saída de vídeo do DVD Player	Y	P <sub>b</sub>	P <sub>r</sub>
	Y	B-Y	R-Y
	Y	C <sub>b</sub>	C <sub>r</sub>
	Y	P <sub>B</sub>	P <sub>R</sub>

## Configuração da TV a cabo

- Após contratar o serviço de TV a Cabo, de um provedor local e instalar o conversor, você pode assistir a programação da TV a Cabo. Essa TV não pode mostrar uma programação de TV a menos que um Sintonizador de TV ou um conversor de TV a cabo esteja conectado a ela.
- Para maiores esclarecimentos referentes aos serviços de TV a cabo, contate um provedor local.

### Ao conectar com um cabo de antena

**Panel traseiro da TV (32 polegadas)**

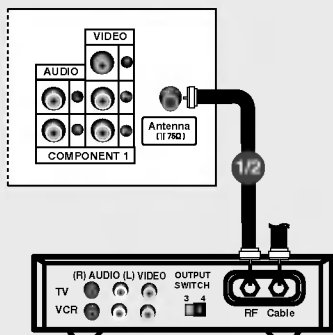

**Sintonizador de TV a cabo**

**Panel traseiro da TV (26 polegadas)**

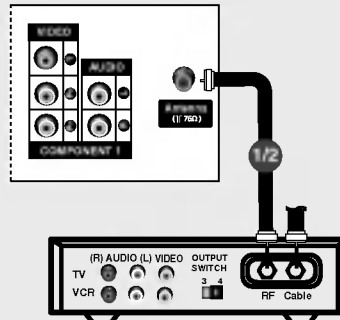

**Sintonizador de TV a cabo**

- 1 Conecte o soquete da antena RF da caixa de cabos ao soquete **Antenna** do TV.
- 2 Conecte o cabo da antena ao soquete da antena RF da caixa de cabos.
- 3 Selecione chave para o canal 3 ou 4 do conversor (Sintonizador TV a cabo).
- 4 Sintonize a TV no mesmo número de canal de saída do conversor.
- 5 Selecione os canais no conversor ou no controle remoto do conversor.

### Ao conectar a um cabo RCA

**Panel traseiro da TV (32 polegadas)**

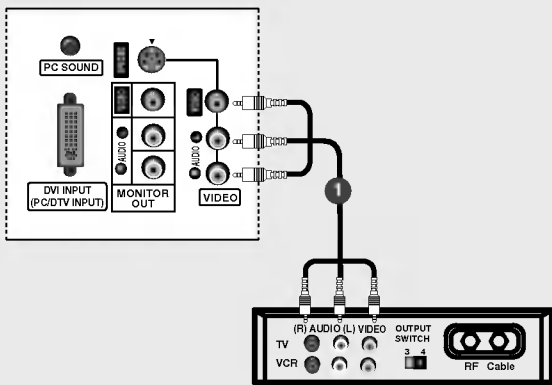

**Sintonizador de TV a cabo**

**Panel traseiro da TV (26 polegadas)**

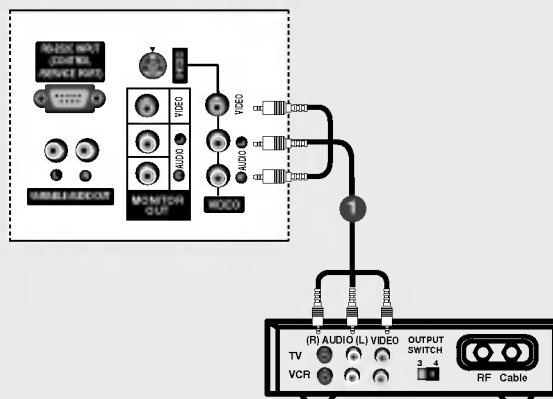

**Sintonizador de TV a cabo**

- 1 Conecte as tomadas **AUDIO/VIDEO** entre a TV e a caixa de cabos. As cores das tomadas devem ser correspondentes. (Vídeo = amarelo, Audio Esquerdo = branco e Audio Direito = vermelho)
- 2 Selecione a fonte de entrada **Video** usando o botão **INPUT** do controle remoto.
- 3 Selecione o seu canal desejado, com o controle remoto do conversor de TV a cabo.

## Ajuste da saída de Monitor

- Este televisor tem uma saída especial capaz de conectar um segundo televisor ou monitor.

**Painel traseiro da TV (32 polegadas)**

**Painel traseiro da TV (26 polegadas)**

- 1 Conecte o segundo televisor ou monitor na saída da TV.
- 2 Veja o Manual de instruções do segundo televisor ou monitor para maiores detalhes, relativos àquele dispositivo e ajustes de entrada.

• As fontes de entrada de S-Video, Component 1-2, DVI PC/DVI DTV, HDMI PC/HDMI DTV não podem ser usadas para saída de TV.

## Estéreo Externo

- Use para conectar um amplificador externo ou adicionar um sub-woofer para o seu sistema de som de ambiente.

**Painel traseiro da TV (32 polegadas)**

**Painel traseiro da TV (26 polegadas)**

**Amplifier Estéreo analógico**

**Amplifier Estéreo analógico**

- 1 Conecte a tomada de entrada do amplificador do estéreo às tomadas **VARIABLE AUDIO OUT** do TV.
- 2 Ajuste os alto-falantes no seu amplificador estéreo analógico de acordo com as instruções fornecidas com o amplificador.
  - Ao conectar com equipamentos externos de áudio, como amplificadores ou alto-falantes, desligue os alto-falantes da TV. (Consulte a p.37)

## Configuração de STB

- Para assistir a programas com transmissão digital, adquira e conecte um conversor digital (Set-top box Digital).

### Ao conectar com um cabo do componente

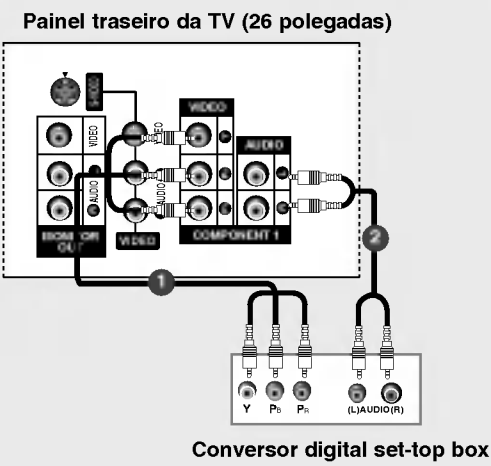
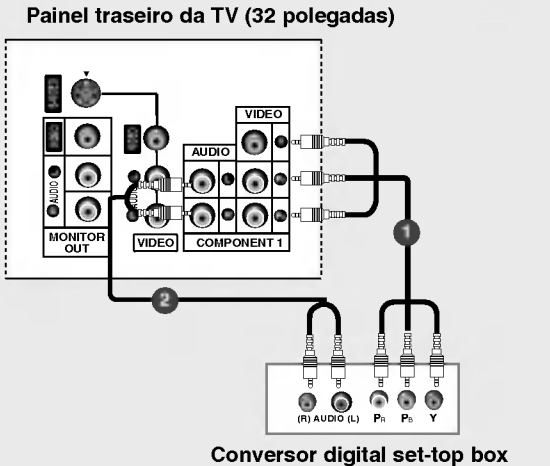

- 1 Conecte as saídas de vídeo (Y, Pb, Pp) do conversor digital set-top box às tomadas **COMPONENT1 VIDEO (Y, Pb, Pp)** do TV
- 2 Conecte as saídas de áudio do conversor digital set-top box às tomadas de entrada **COMPONENT1 AUDIO** do TV.
- 3 Ligue o conversor. Veja seu manual de instruções para operá-lo.
- 4 Selecione a fonte de entrada **Component 1** usando o botão **INPUT** do controle remoto.  
- Se estiver conectado à entrada **COMPONENT2**, Selecione **Component 2**.

### Ao conectar a um cabo HDMI

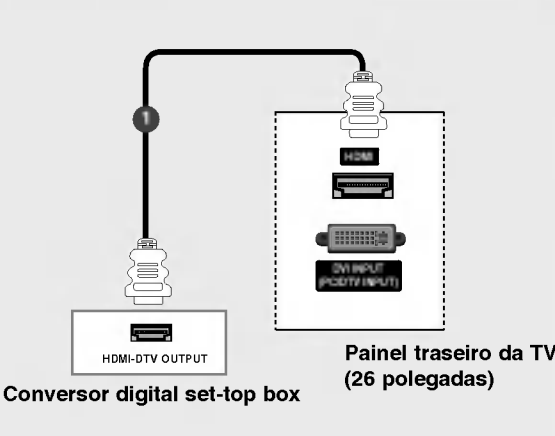
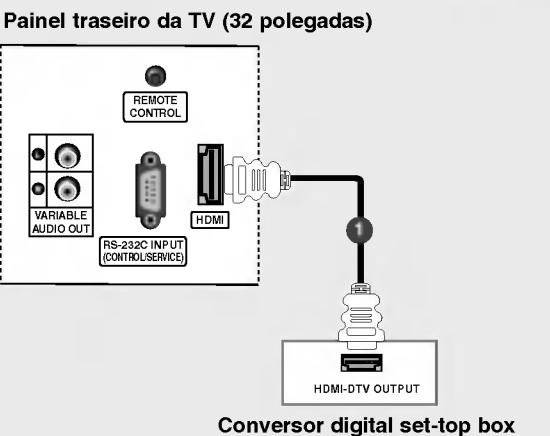

- 1 Conecte a saída HDMI do conversor digital set-top box à tomada **HDMI** do TV.
- 2 Ligue o conversor. Veja seu manual de instruções para operá-lo.
- 3 Selecione a fonte de entrada **HDMI DTV** usando o botão **INPUT** do controle remoto.

• A TV pode receber o sinal de vídeo e de áudio simultaneamente com o uso do cabo HDMI.

Ao conectar a um cabo DVI

Painel traseiro da TV (32 polegadas)

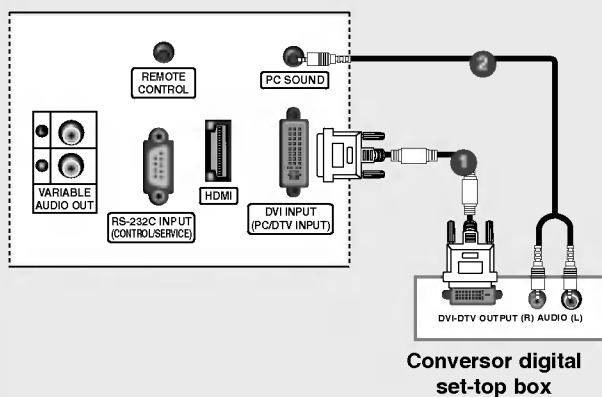

Painel traseiro da TV (26 polegadas)

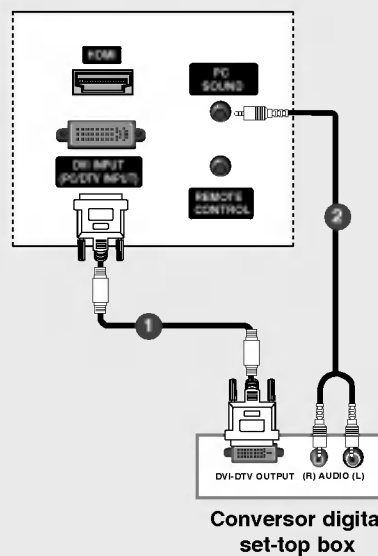

- ❶ Conecte a saída DVI do conversor digital set-top box à tomada **DVI INPUT (PC/DTV INPUT)** do TV.
- ❷ Conecte as saídas de áudio do conversor digital set-top box à tomada **PC SOUND** do TV.
- ❸ Ligue o conversor. Veja seu manual de instruções para operá-lo.
- ❹ Selecione a fonte de entrada **DVI DTV** usando o botão **INPUT** do controle remoto.

## Configuração de PC

- Esta TV possui a função Plug and Play, ou seja, o PC é ajustado automaticamente para as configurações da TV.

### Ao conectar com o cabo DVI-D

**Painel traseiro da TV (32 polegadas)**

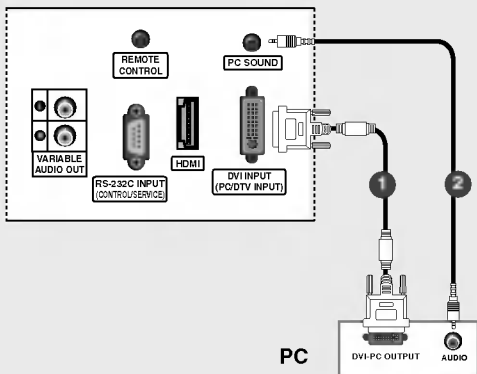

**Painel traseiro da TV (26 polegadas)**

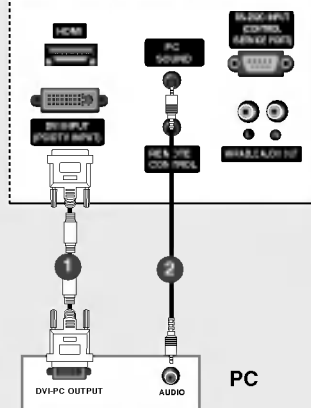

- ❶ Conecte a saída DVI do PC à tomada **DVI INPUT (PC/DTV INPUT)** do TV.
- ❷ Conecte as saídas de áudio do PC à tomada **PC SOUND** do TV.
- ❸ Ligue o PC e a TV.
- ❹ Selecione a fonte de entrada **DVI PC** usando o botão **INPUT** do controle remoto.



• Conecte o cabo de sinal (o cabo DVI-D, não o cabo DVI / D-Sub) do soquete de saída de DVI do PC ao soquete de entrada de DVI do aparelho ao usar um PC com saída de DVI. Em algumas placas de vídeo, não há suporte para saída analógica de DVI.

### Ao conectar com um cabo DVI para D-Sub

**Painel traseiro da TV (32 polegadas)**

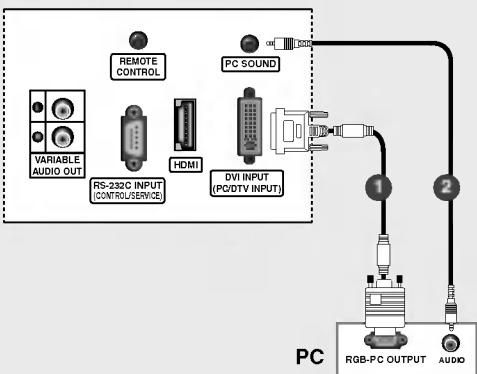

**Painel traseiro da TV (26 polegadas)**

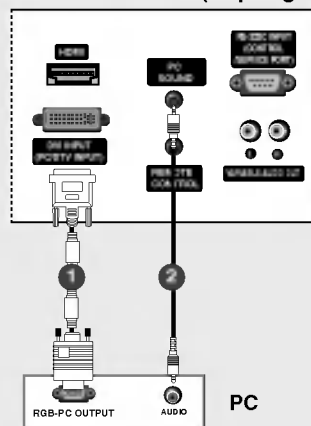

- ❶ Conecte a saída RGB do PC à tomada **DVI INPUT (PC/DTV INPUT)** do TV.
- ❷ Conecte as saídas de áudio do PC à tomada **PC SOUND** do TV.
- ❸ Ligue o PC e a TV.
- ❹ Selecione a fonte de entrada **DVI PC** usando o botão **INPUT** do controle remoto.



Ao conectar a um cabo HDMI para DVI

Painel traseiro da TV (32 polegadas)

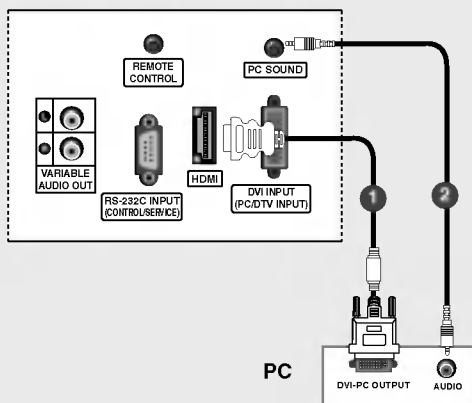

Painel traseiro da TV (26 polegadas)

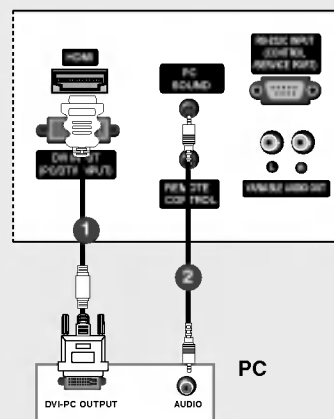

- 1 Conecte a saída DVI do PC à tomada **HDMI** do TV.
- 2 Conecte as saídas de áudio do PC à tomada **PC SOUND** do TV.
- 3 Ligue o PC e a TV.
- 4 Selecione a fonte de entrada **HDMI PC** usando o botão **INPUT** do controle remoto.



- Se o PC tem uma saída DVI mas não tem saída HDMI, é necessária uma conexão de áudio separada.
- Não está disponível para conectar com um cabo HDMI para DVI à **DVI INPUT** no aparelho.

### Resolução de vídeo compatível

■ PC

Resolução	Frequência Horizontal (kHz)	Frequência Vertical (Hz)
720x400	31.468	70
640x480	31.469	60
	37.500	75
800x600	37.879	60
	46.875	75
832x624	49.725	75
	48.363	60
1024x768	56.470	70
	60.123	75
	47.776	60
1280 x 768	47.720	60
1360 x 768	47.720	60
1366 x 768	47.720	60



a. Para obter uma ótima qualidade de imagem, use a saída do computador WXGA 1360x768 padrão com velocidade de atualização de 60Hz. O uso de outros formatos (VGA, SVGA, etc.) ou velocidades de atualização pode resultar em uma qualidade de imagem reduzida. (Para mudar o formato da saída de vídeo do computador, consulte o manual de operação do computador que está sendo usado).

b. Se a mensagem **Sem sinal** aparece na tela, ajuste a saída do PC para o formato listado no quadro acima 'Especificações de Tela'.

c. A forma de entrada sincronizada de frequência Horizontal e Vertical é separada.

**Modo DPM (Display Power Management)**

Se o PC mudar para o modo de economia de energia, o monitor mudará automaticamente para o modo DPM.

O modo DPM não pode funcionar se você não usar o cabo do PC fornecido.

*\* No modo HDMI PC, o modo DPM não está disponível.*

■ DTV

Terminal Mode	Component	DVI (DTV)	HDMI (DTV)
480i	o	x	x
480p	o	o	o
720p	o	o	o
1080i	o	o	o

### Conexão do cabo de força

- Conecte o cabo de força corretamente como mostrado.

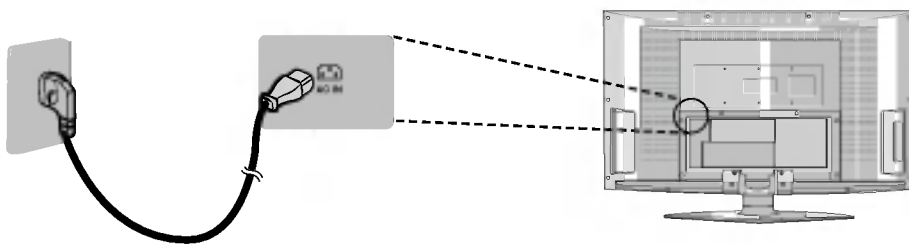

# Operação

## Operação básica

### Ligando a TV

1. Conecte o cabo de força corretamente. Nesse momento, a TV entra no modo standby.  
Pressione a tecla **ON/OFF**, **INPUT**, **CH ▲ / ▼**, na TV ou a tecla **POWER**, **TV**, **INPUT**, **CH ▲ / ▼**, Number (0 ~ 9) no controle remoto para ligar a TV.
2. Selecione a fonte para visualização, pressionando **INPUT** repetidamente.  
Esta TV está programada para memorizar o estado de energia conforme foi usado pela última vez, mesmo que o cabo de força esteja desativado.
3. Quando não for mais usar a TV, pressione o botão **POWER** no controle remoto. A TV passa para o modo de espera.

### Ajuste de volume

1. Pressione o botão **VOL ▲ / ▼** para ajustar o volume.
2. Para desligar o som, pressione o botão **MUTE**.
3. Você pode cancelar essa função pressionando o botão **MUTE** ou **VOL ▲ / ▼**.

### Seleção de canal

Pressione o botão **CH ▲ / ▼** ou os botões de número para selecionar um número de canal.



- Se o cabo do receptor for conectado ou desconectado da TV, este entra no modo standby.

### Seleção do Idioma do Menu

- *Os Menus podem ser visualizados no idioma escolhido. Primeiro selecione o seu idioma.*
- 1 Pressione a tecla **MENU** e em seguida **▲ / ▼** para selecionar o Menu **ESPECIAL**.
  - 2 Pressione a tecla **►** e em seguida **▲ / ▼** para selecionar **Idioma (Language)**.
  - 3 Pressione a tecla **►** e em seguida **▲ / ▼** para selecionar o idioma desejado. A partir desse ponto, todos os menus da tela estarão no idioma de sua escolha.
  - 4 Pressione a tecla **EXIT** para retornar a imagem da TV.

## Como ajustar a tela OSD

1. Pressione o botão **MENU** e, em seguida, o botão **▲ / ▼** para exibir cada menu.
2. Pressione o botão **▶** e use o botão **▲ / ▼ / ◀ / ▶** para exibir os menus disponíveis.

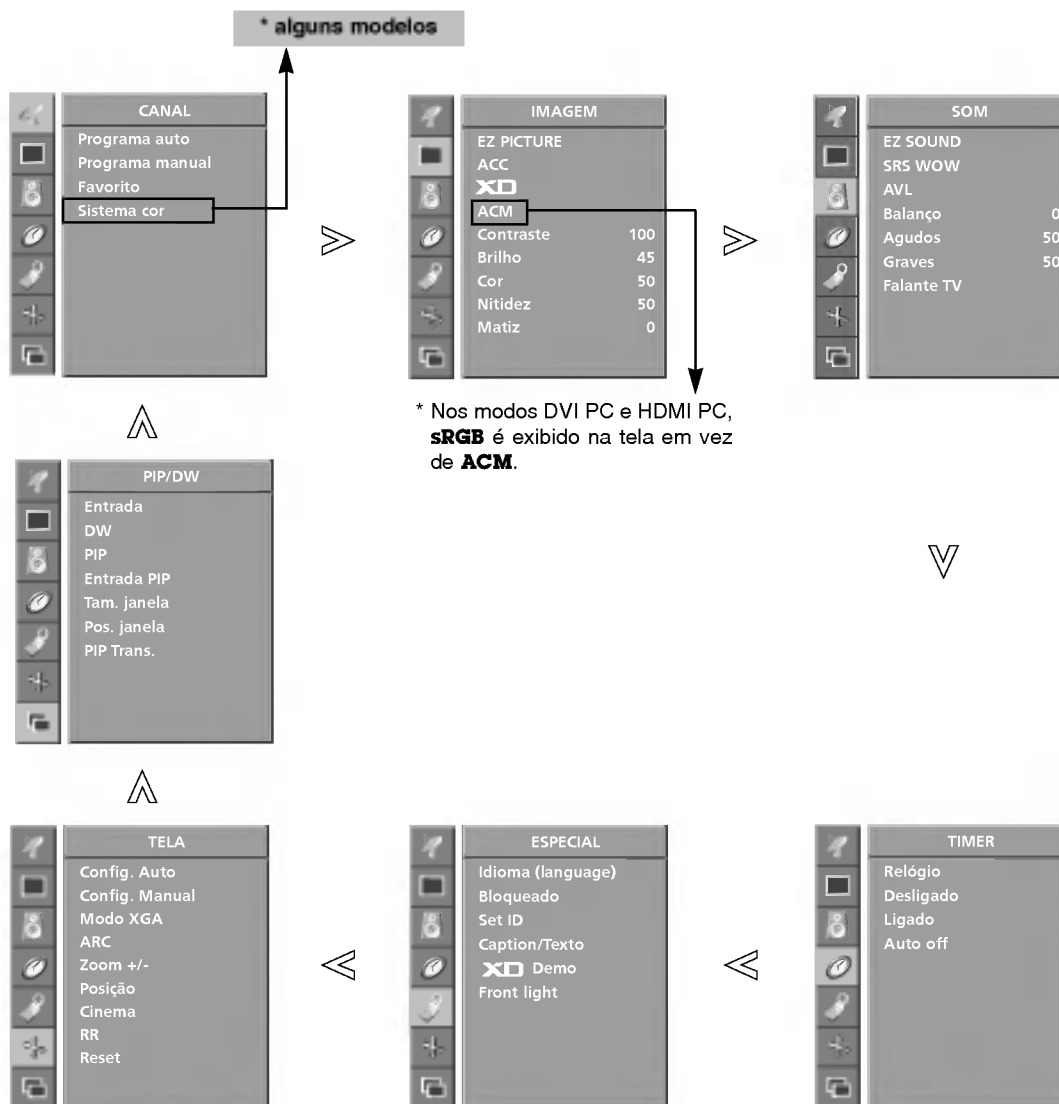

- Neste manual, o recurso OSD (On Screen Display, exibição na tela) pode ser diferente da sua TV pois é apenas um exemplo para ajudar a operação de TV.

## Opções do Menu Canal

- A Programação automática deve ser usada para memorizar todos os canais ativos em sua área antes de você usar a TV.
- Há dois modos de armazenar os canais na memória da TV. Você pode usar qualquer um.
- Um é chamado PROGRAMAÇÃO AUTOMÁTICA e o outro de PROGRAMAÇÃO MANUAL.
- No modo PROGRAMAÇÃO AUTOMÁTICA, a TV memorizará os canais na ordem numérica crescente. Se houver canais adicionais que você queira incluir ou apagar, você pode fazê-lo manualmente ou apagar esses canais com a Programação Manual.

### Programação Automática: Busca de Canais



- Refaça a Programação automática se a TV for trocada de região.
- A Programação automática só procurará canais pela entrada Antena.
- Se números de canais para transmissão da TV aberta e da TV a cabo for duplicado, onde canais diferentes têm o mesmo número, pressione as mesmas teclas do número duas vezes, para alternar entre eles:



(Por exemplo, pressione 17 para ir para o canal de TV, e pressione 17 novamente para ir para o canal da TV a cabo.)

- 1 Pressione a tecla **MENU** e em seguida **▲ / ▼** para selecionar o Menu **CANAL**.
- 2 Pressione a tecla **▶** e em seguida **▲ / ▼** para selecionar **Programa auto**.
- 3 Pressione a tecla **▶**. A PROGRAMAÇÃO AUTOMÁTICA começa a procura de canal.
- 4 Se você quiser parar programação automática, pressione a tecla **ENTER**. Somente os canais encontrados até aquele momento são memorizados.

### Programação Manual: Adicionar/Apagar Canais

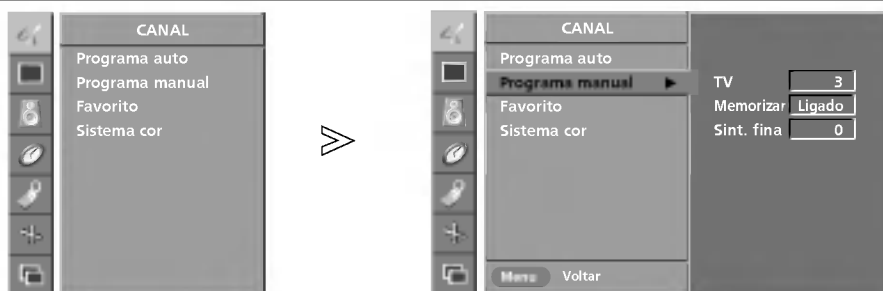

- Você pode adicionar ou apagar canais manualmente da busca de canal.

- 1 Pressione a tecla **MENU** e em seguida **▲ / ▼** para selecionar o Menu **CANAL**.
- 2 Pressione a tecla **▶** e em seguida **▲ / ▼** para selecionar **Programa manual**.
- 3 Pressione a tecla **▶** e em seguida **◀ / ▶** para selecionar o número de canal caso você queira adicionar ou apagar.
- 4 Pressione a tecla **▼** e em seguida **◀ / ▶** para selecionar **Ligado (memorizar)** ou **Desligado (excluir)**.
- 5 Pressione a tecla **EXIT** para retornar a imagem da TV. O número de canal atual é acrescentado ou apagado da lista de canais.

### Ajuste de Sintonia Fina

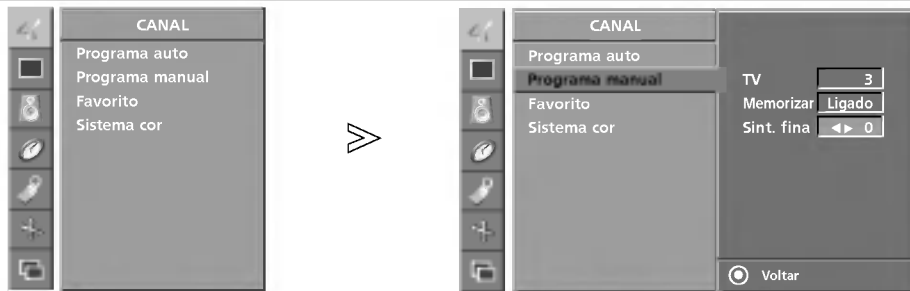

- Use esta função para corrigir a instabilidade e a condição da imagem se estiverem ruins.
- Para remover a sintonia fina de um canal, re programe o canal finamente sintonizado com a Prog.auto ou Prog.manual.
- Se um canal finamente sintonizado é memorizado, a cor do número do canal muda para amarelo.

- 1 Pressione a tecla **MENU** e em seguida **▲ / ▼** para seleccionar o menu **CANAL**.
- 2 Presione el botón **►** e em seguida **▲ / ▼** para seleccionar **Programa manual**.
- 3 Presione el botón **►** e em seguida **▲ / ▼** para seleccionar **Sint. fina**.
- 4 Use a tecla **◀ / ▶** para ajustar a imagem a sua preferência.
- 5 Pressione a tecla **EXIT** para retornar a imagem da TV.

### Ajuste Canal Favorito

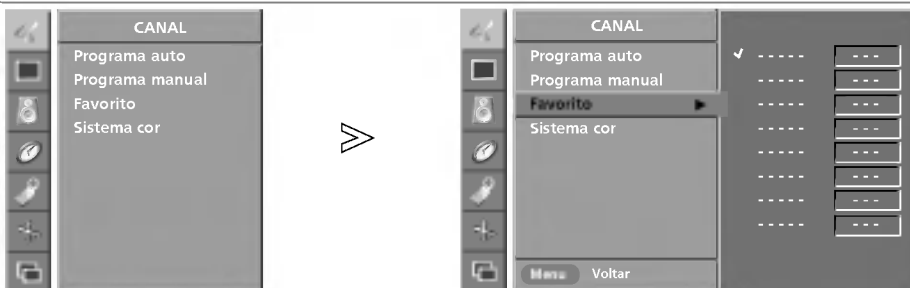

- Canais favoritos é um recurso conveniente que o permite seleccionar rapidamente até 8 canais de sua preferência sem ter que esperar a TV passar por todos os canais.
- Para Sintonizar um canal favorito, pressione a tecla **FAV** repetidamente. Os oito canais favoritos aparecem na tela em ordem numérica.

- 1 Pressione a tecla **MENU** e em seguida **▲ / ▼** para seleccionar o menu **CANAL**.
- 2 Pressione a tecla **►** e em seguida **▲ / ▼** para seleccionar **Favorito**.
- 3 Pressione a tecla **►** e em seguida **▲ / ▼** para seleccionar a posição do primeiro canal favorito.
- 4 Use a tecla **◀ / ▶** para definir o número do canal desejado para o primeiro canal favorito.
- 5 Pressione a tecla **ENTER** para Salvar.
- 6 Repita os passos de 3 a 5 para memorizar os outros canais favoritos.

### Sistema de cor (alguns modelos)

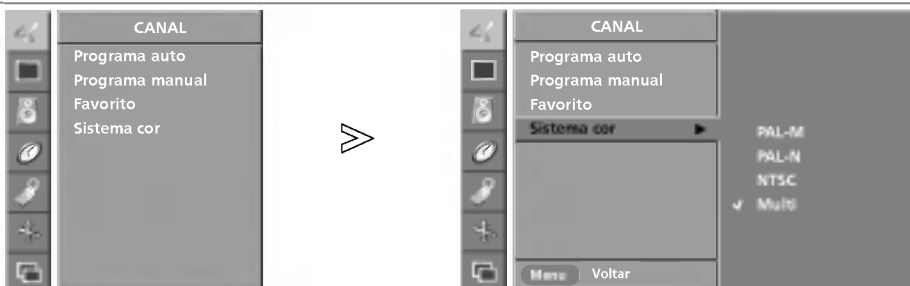

- Esta função pode corrigir falhas na detecção ou anormalidades de cor.
- Se após auto programação alguns canais apresentarem falhas na detecção de cor ou má qualidade de imagem seleccione outro sistema de cor.
- Essa função atua no modo PIP e entradas de Audio e Video.

- 1 Pressione a tecla **MENU** e em seguida **▲ / ▼** para seleccionar o menu **CANAL**.
- 2 Pressione a tecla **►** e em seguida **▲ / ▼** para seleccionar **Sistema cor**.
- 3 Pressione a tecla **►** e em seguida **▲ / ▼** para seleccionar **PAL-M, PAL-N, NTSC** ou **Multi**.
- 4 Pressione a tecla **EXIT** para retornar a imagem da TV.

## Opções do menu Imagem

### EZ PICTURE

- **EZ PICTURE** ajusta a TV para a melhor exibição de imagem.
- Quando ajustar as opções de imagem (**Contraste**, **Brilho**, **Cor**, **Nitidez**, **Matiz**), **EZ PICTURE** automaticamente muda para **Pessoal**.
- Os ajustes **Nítida**, **Ótima** e **Suave** são de fábrica, e não podem ser alterados.

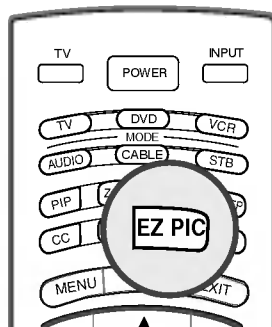

- 1 Pressione a tecla **EZ PIC** repetidamente para selecionar a opção de ajuste de imagem, como mostrado abaixo: **Intelligent Eye** (alguns modelos), **Nítida**, **Ótima**, **Suave** e **Pessoal**.
  - Você pode ajustar o **EZ PICTURE** no menu **IMAGEN**.
- 2 Pressione a tecla **EXIT** para retornar a imagem da TV.

### XD



- **XD** é uma tecnologia exclusiva LG de melhoria de imagem para exibir uma verdadeira fonte de alta definição (High Definition) através de um processamento algorítmico de avançado sinal digital.
  - Quando selecionar as opções **EZ PICTURE** (**Nítida**, **Ótima**, **Suave**), **XD** é automaticamente mudado para **Ligado**.
  - Se a configuração **XD** estiver como **Desligado**, a função **EZ PICTURE** é alterada automaticamente para **Pessoal** e a função **ACM** não fica disponível.
  - Esta função não está disponível em fontes DVI PC e HDMI PC.
- 1 Pressione a tecla **MENU** e em seguida **▲** / **▼** para selecionar o menu **IMAGEM**.
  - 2 Pressione a tecla **▶** e em seguida **▲** / **▼** para selecionar **XD**.
  - 3 Pressione a tecla **▶** e em seguida **▲** / **▼** para selecionar **Ligado** ou **Desligado**.
  - 4 Pressione a tecla **EXIT** para retornar a imagem da TV.

## Opções do menu Imagem (cont.)

### Controle Automático de Temperatura de Cor

#### \* Controle Automático de Temperatura de Cor

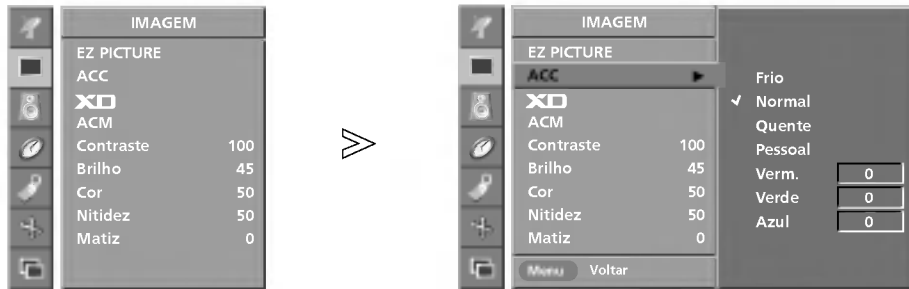

- Para inicializar os ajustes, selecione a opção **Normal**.

- 1 Pressione a tecla **MENU** e em seguida **▲ / ▼** para selecionar o menu **IMAGEM**.
- 2 Pressione a tecla **▶** e em seguida **▲ / ▼** para selecionar **ACC**.
- 3 Pressione a tecla **▶** e em seguida **▲ / ▼** para selecionar **Frio** (pre-ajustado), **Normal** (padrão) ou **Quente** (pre-ajustado).
- 4 Pressione a tecla **EXIT** para retornar a imagem da TV.

#### \* Controle Manual de Temperatura de Cor (**ACC** configurado para opção **Pessoal**)



- Você pode ajustar vermelho, verde ou azul para qualquer temperatura de cor que preferir.

- 1 Pressione a tecla **MENU** e em seguida **▲ / ▼** para selecionar o menu **IMAGEM**.
- 2 Pressione a tecla **▶** e em seguida **▲ / ▼** para selecionar **ACC**.
- 3 Pressione a tecla **▶** e em seguida **▲ / ▼** para selecionar **Pessoal**.
- 4 Pressione a tecla **▶** e em seguida **▲ / ▼** para selecionar **Verm.**, **Verde** ou **Azul**.
- 5 Use a tecla **◀ / ▶** para fazer os ajustes necessários.
  - A faixa de ajuste para **Verm.**, **Verde** ou **Azul** é de -30 ~ +30.
- 6 Pressione a tecla **EXIT** para retornar a imagem da TV.



## ACM (Active Color Management: gerenciamento ativo de cores)



- Ajusta a **ACM** para selecionar a opção de cor de aparência.
- Esta função não está disponível em fontes DVI PC e HDMI PC.

- 1 Pressione a tecla **MENU** e em seguida **▲ / ▼** para selecionar o menu **IMAGEM**.
- 2 Pressione a tecla **▶** e em seguida **▲ / ▼** para selecionar **ACM**.
- 3 Pressione a tecla **▶** e em seguida **▲ / ▼** para selecionar **Tom de pele**, **Tom verde** ou **Tom azul**.
- 4 Pressione a tecla **◀ / ▶** para fazer os ajustes apropriados.
  - A faixa de ajuste para **Tom de pele**, **Tom verde** ou **Tom azul** é de 0 ~ 3.
- 5 Pressione a tecla **EXIT** para retornar a imagem da TV.

## sRGB (somente para os modos DVI PC ou HDMI PC)



- Se a TV estiver conectada a equipamentos externos usando sRGB, defina sRGB em "Ligado" para ajustar a diferença de cor.

- 1 Pressione a tecla **MENU** e em seguida **▲ / ▼** para selecionar o menu **IMAGEM**.
- 2 Pressione a tecla **▶** e em seguida **▲ / ▼** para selecionar **sRGB**.
- 3 Pressione a tecla **▶** e em seguida **▲ / ▼** para selecionar **Ligado** ou **Desligado**.
- 4 Pressione a tecla **EXIT** para retornar a imagem da TV.

## Opções do menu Imagem (cont.)

### Controle de imagem Manual (EZ PICTURE configurado para opção **Pessoal**)



- Você pode ajustar o **Contraste**, **Brilho**, **Cor**, **Nitidez** e **Matiz** ao seu critério.
- No sistema de transmissão PAL-M/N, o item de imagem **Matiz** não está disponível.
- No modo PC, a função **Cor**, **Nitidez**, **Matiz** não está disponível.

- 1** Pressione a tecla **MENU** e em seguida **▲** / **▼** para selecionar o menu **IMAGEM**.
- 2** Pressione a tecla **▶** e em seguida **▲** / **▼** para selecionar a opção de imagem desejada (**Contraste**, **Brilho**, **Cor**, **Nitidez** ou **Matiz**).
- 3** Pressione a tecla **▶** e em seguida **◀** / **▶** para fazer o ajuste necessário.
- 4** Pressione a tecla **EXIT** para retornar a imagem da TV.



## Opções do Menu Som

### EZ SOUND

- Essa função permite que você desfrute de um melhor som sem que sejam necessários ajustes especiais. Isto porque essa TV possui tipos de som baseados no conteúdo dos programas.
- Quando as opções de som (Agudo, Grave) forem ajustadas, o modo **EZ SOUND** automaticamente muda para Pessoal.
- Os ajustes **Flat**, **Música**, **Cinema**, **Esportes** são de fábrica e não podem ser alterados.

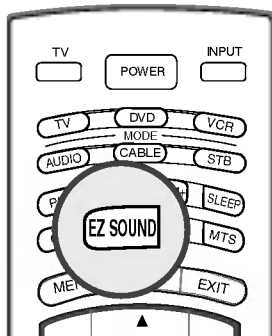

- 1 Pressione a tecla **EZ SOUND** repetidamente para selecionar o ajuste de som, como mostrado abaixo. **Flat**, **Música**, **Cinema**, **Esportes** e **Pessoal**.
  - Você também pode ajustar o **EZ SOUND** no menu **SOM**.
- 2 Pressione a tecla **EXIT** para retornar a imagem da TV.

### SRS WOW



- A função **SRS WOW** reproduz a entrada de som mono ou estéreo com os efeitos dinâmicos do ambiente. Essa função proporcionará um som harmonioso e profundo.
- Se você definir **SRS WOW**, os recursos **Agudos/Graves** não poderão ser ajustados.

- 1 Pressione a tecla **MENU** e em seguida **▲ / ▼** para selecionar o menu **SOM**.
- 2 Pressione a tecla **▶** e em seguida **▲ / ▼** para selecionar **SRS WOW**.
- 3 Pressione a tecla **▶** e em seguida **▲ / ▼** para selecionar **Ligado** ou **Desligado**.
- 4 Pressione a tecla **EXIT** para retornar a imagem da TV.



é marca registrada dos laboratórios SRS, inc.  
está incorporada sob licença dos laboratórios SRS, INC.



## Opções do menu Som (cont.)

### AVL (Auto Volume Leveler; Nivelador Automático de Volume)



- Este recurso mantém o nível de som constante, mesmo na troca de canal.

- 1 Pressione a tecla **MENU** e em seguida ▲ / ▼ para selecionar o menu **SOM**.
- 2 Pressione a tecla ► e em seguida ▲ / ▼ para selecionar **AVL**.
- 3 Pressione a tecla ► e em seguida ▲ / ▼ para selecionar **Ligado** ou **Desligado**.
- 4 Pressione a tecla **EXIT** para retornar a imagem da TV.

### Controle Manual de Som



- Você pode ajustar as opções **Balanço**, **Agudos** e **Graves** ao nível que preferir.

- 1 Pressione a tecla **MENU** e em seguida ▲ / ▼ para selecionar o menu **SOM**.
- 2 Pressione a tecla ► e em seguida ▲ / ▼ para selecionar a opção desejada (**Balanço**, **Agudos**, **Graves**).
- 3 Pressione a tecla ► e em seguida ◀ / ▶ para fazer o ajuste necessário.
- 4 Pressione a tecla **EXIT** para retornar a imagem da TV.

## Configuração Ligado/Desligado do Falante TV



- Você pode ajustar o status do alto-falante interno.
- Se deseja utilizar o sistema estéreo hi-fi externo, desligue os alto-falantes internos do TV.

- 1 Pressione a tecla **MENU** e em seguida **▲ / ▼** para selecionar o menu **SOM**.
- 2 Pressione a tecla **▶** e em seguida **▲ / ▼** para selecionar **Falante TV**.
- 3 Pressione a tecla **▶** e em seguida **▲ / ▼** para selecionar **Ligado** ou **Desligado**.
- 4 Pressione a tecla **EXIT** para retornar a imagem da TV.

## Ajuste Recepção de sinais Estéreo/SAP

- Essa TV pode receber programas transmitidos em Estéreo MTS e qualquer sinal SAP (Programa de Áudio Secundário) que acompanham os programas em estéreo, se a emissora transmitir um sinal de som adicional, juntamente com o sinal principal.
- Mono: O idioma principal é ouvido a partir das caixas de som direita e esquerda. O modo de sinal é mono.
- Estéreo: O idioma principal é ouvido a partir das caixas de som direita e esquerda. O modo de sinal é estéreo.
- SAP: O idioma secundário é ouvido a partir das caixas de som direita e esquerda no modo de som mono.

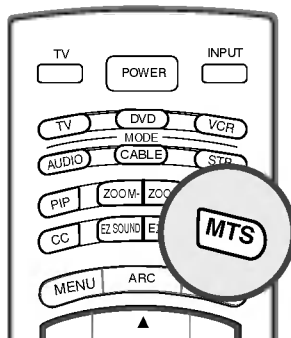

- 1 Pressione o botão **MTS** repetidamente. **Mono**, **Estéreo** ou **SAP** aparecem em seqüência.
  - Selecione o modo de som mono se o sinal não estiver limpo, ou em áreas onde a recepção de sinal seja fraca.
  - Os modos Estéreo e SAP estão disponíveis apenas se incluso no sinal de transmissão.
- 2 Pressione a tecla **ENTER** para salvar.

## Opções do Menu Timer

### Ajuste do relógio

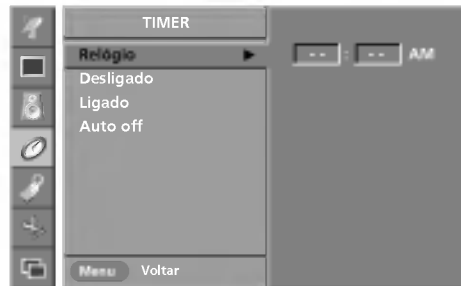

- Se a hora estiver errada, ajuste o relógio manualmente.

- 1 Pressione a tecla **MENU** e em seguida **▲ / ▼** para selecionar o menu **TIMER**.
- 2 Pressione a tecla **▶** e em seguida **▲ / ▼** para selecionar **Relógio**.
- 3 Pressione a tecla **▶** e em seguida **▲ / ▼** para ajustar a hora.
- 4 Pressione a tecla **▶** e em seguida **▲ / ▼** para ajustar os minutos.
- 5 Pressione a tecla **EXIT** para retornar a imagem da TV.

### Ajuste do Temporizador para Desativar/Ativar

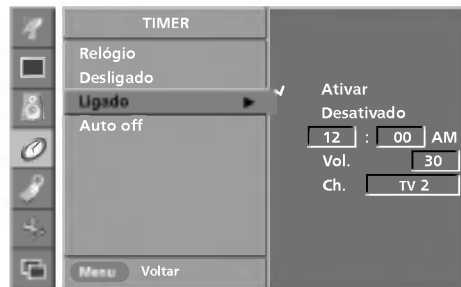

- As funções de Temporizador funcionam somente se o horário atual for ajustado.
- Caso os horários coincidam, o horário para Desativar permanecerá, e o de Ativar deverá ser trocado.
- O TV deve estar no modo de espera (standby) para o Timer-ligado operar.
- Se você não pressionar qualquer tecla dentro de 2 horas após o ajuste do Temporizador para Ativar, este retornará automaticamente para o modo standby.

- 1 Pressione a tecla **MENU** e em seguida **▲ / ▼** para selecionar o menu **TIMER**.
- 2 Pressione a tecla **▶** e em seguida **▲ / ▼** para selecionar **Desligado** ou **Ligado**.
- 3 Pressione a tecla **▶** e em seguida **▲ / ▼** para selecionar **Ativar**.  
• Para cancelar a função **Ligado/Desligado**, selecione **Desativado**.
- 4 Pressione a tecla **▶** e em seguida **▲ / ▼** para ajustar a hora para desligar.
- 5 Pressione a tecla **▶** e em seguida **▲ / ▼** para ajustar os minutos.
- 6 **Somente para a função Ligado**  
Pressione a tecla **▶** e em seguida **▲ / ▼** para ajustar o volume ao ligar.  
Pressione a tecla **▶** e em seguida **▲ / ▼** para ajustar o canal ao ligar.
- 7 Pressione a tecla **EXIT** para retornar a imagem da TV.

## Desligamento Automático



- Se nenhuma tecla for pressionada em 10 minutos, a TV desligará automaticamente.

- 1** Pressione a tecla **MENU** e em seguida **▲ / ▼** para selecionar o menu **TIMER**.
- 2** Pressione a tecla **▶** e em seguida **▲ / ▼** para selecionar **Auto off**.
- 3** Pressione a tecla **▶** e em seguida **▲ / ▼** para selecionar **Ligado** ou **Desligado**.
- 4** Pressione a tecla **EXIT** para retornar a imagem da TV.

## Configuração do timer

- A função **Sleep Timer** desliga a TV dentro de um tempo pré-definido.

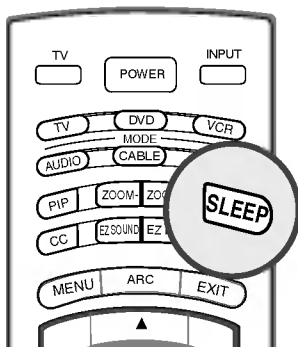

- 1** Pressione a tecla **SLEEP** repetidamente para selecionar os minutos. Primeiro a função - - - aparece no vídeo, seguida pelos seguintes períodos de tempo: 10, 20, 30, 60, 90, 120, 180 e 240 minutos.
- 2** Quando o número dos minutos que você deseja aparecer na tela, pressione a tecla **ENTER**. O temporizador começa a regredir o tempo a partir do minuto escolhido.
- 3** Para verificar os minutos restantes antes que a TV desligue, pressione a tecla **SLEEP** uma vez.
- 4** Para cancelar a função, pressione a tecla **SLEEP** repetidamente, até aparecer a seguinte mensagem - - - na tela.



## Opções do menu Especial

### Bloqueio



- Essa TV pode ser ajustada para que funcione somente com o controle remoto.

- 1 Pressione a tecla **MENU** e em seguida **▲ / ▼** para selecionar o menu **ESPECIAL**.
- 2 Pressione a tecla **▶** e em seguida **▲ / ▼** para selecionar **Bloqueado**.
- 3 Pressione a tecla **▶** e em seguida **▲ / ▼** para selecionar **Ligado** ou **Desligado**.
- 4 Pressione a tecla **EXIT** para retornar a imagem da TV.



- Esse recurso pode ser usado para evitar o uso desautorizado, travandose o painel frontal de controles da TV .
- Essa TV é programada para lembrar qual foi a última opção ajustada, mesmo que ela seja desligada.
- Com as teclas bloqueadas, a mensagem '**! Bloqueado**' aparece no vídeo, caso alguma tecla na TV seja pressionada.
- Em **Bloqueado 'Ligado'**, se o aparelho estiver desligado, pressione o botão **POWER, INPUT, CH ▲ / ▼** no aparelho, ou os botões **POWER, INPUT, CH ▲ / ▼** ou **NUMBER** no controle remoto.

### XD Demo

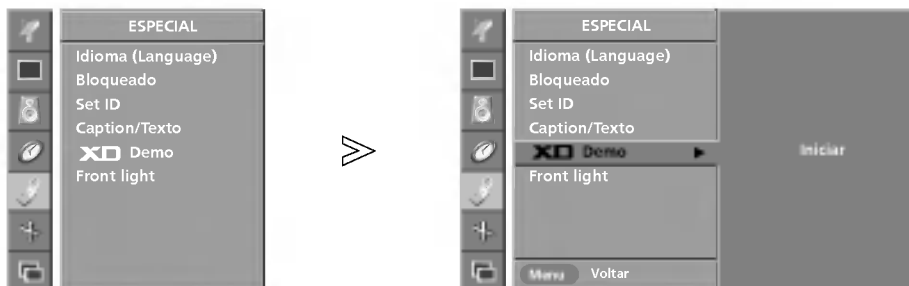

- Use-a para verificar a diferença entre **XD Demo Ligado** e **XD Demo Desligado**.

- Esta função não esta disponível em fontes **DVI PC** e **HDMI PC**.

- 1 Pressione a tecla **MENU** e em seguida **▲ / ▼** para selecionar o menu **ESPECIAL**.
- 2 Pressione a tecla **▶** e em seguida **▲ / ▼** para selecionar **XD Demo**.
- 3 Pressione a tecla **▶** para iniciar **XD Demo**.
- 4 Pressione a tecla **EXIT** para interromper **XD Demo**.



## Closed Captions

Closed Caption é um processo que converte uma porção de áudio de um programa de televisão em palavras escritas, que aparecem como legendas na tela da televisão. Closed Caption permite aos espectadores lerem o diálogo e a narração de programas de televisão.

### Usando closed captions

Closed Caption são legendas do diálogo e narração de programas de televisão. Para programas pré-gravados, a digitação dos diálogos pode ser organizada com antecedência. A legendagem de um programa ao vivo é possível graças ao uso de um processo chamado captioning em tempo real, que cria legendas imediatamente. Captioning em tempo real é normalmente feito por repórteres profissionais que usam uma máquina de taquigrafia e sistema de computador para tradução em inglês. Captioning é um sistema efetivo para os deficientes auditivos, e também pode ajudar no aprendizado de idiomas.

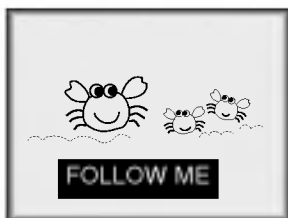

- A imagem à esquerda mostra uma legenda típica.

### Dicas de Caption

- Nem todas as transmissões de TELEVISÃO incluem sinais de Closed Caption.
- Às vezes, a TELEVISÃO transmite até quatro sinais de closed diferentes no mesmo canal. Selecionando **Modo 1** a **Modo 2**, você pode escolher qual sinal assistir. **Modo 1** normalmente é o sinal com as legendas, enquanto outro modo poderia exibir demonstração ou informação sobre programação.
- Sua TV pode não receber sinais de Closed Caption nas seguintes situações.

1. São encontradas condições de recepção ruins:



- **IGNIÇÃO:**

A Imagem pode tremular, ter manchas Pretas, ou risco horizontal. Normalmente causado por interferência de sistemas de ignição de automóvel, lâmpadas de néon, furadeiras elétricas, e outros eletrodomésticos.



- **FANTASMAS:**

Os fantasmas são causados quando o sinal de TELEVISÃO se divide e segue dois caminhos. Um é o caminho direto e o outro é refletido por edifícios altos, colinas ou outros objetos. Mudando a direção ou a posição da antena, você pode melhorar a recepção.



- **NEVE:**

Se seu receptor fica situado em uma área distante e/ou receber um sinal de TELEVISÃO fraco, sua imagem pode ser formada com muitos pontos pequenos. Pode ser necessário instalar uma antena especial para melhorar a imagem.

2. Uma fita velha, ruim ou ilegal está sendo reproduzida.
3. Sinais fortes, e aleatórios de carros ou avião interferem com o sinal de TELEVISÃO.
4. O sinal da antena é fraco.
5. O programa não foi legendado quando foi produzido, transmitido, ou gravado.

### Caption/Texto

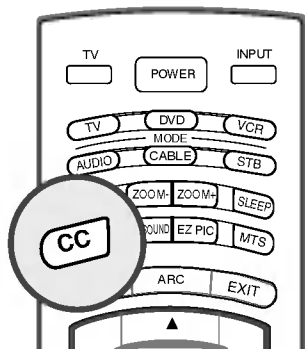

- 1 Use o botão **CC** para selecionar a legenda, conforme mostrado abaixo: **Modo1, Modo2, Texto1, Texto2** ou **Desligado**.
  - Também é possível ajustar **Caption/Texto** no menu **ESPECIAL**.
- 2 Pressione a tecla **EXIT** para retornar a imagem da TV.



## Opções do menu Especial (cont.)



- Se você selecionar **On**, a lâmpada no painel frontal da TV será acesa.

- 1** Pressione a tecla **MENU** e em seguida **▲ / ▼** para selecionar o menu **ESPECIAL**.
- 2** Pressione a tecla **▶** e em seguida **▲ / ▼** para selecionar **Front Light**.
- 3** Pressione a tecla **▶** e em seguida **▲ / ▼** para selecionar **Ligado** ou **Desligado**.
- 4** Pressione a tecla **EXIT** para retornar a imagem da TV.

## Opções do menu Tela

### Configuração Automática (Somente para o modo DVI PC (RGB), analógica PC)

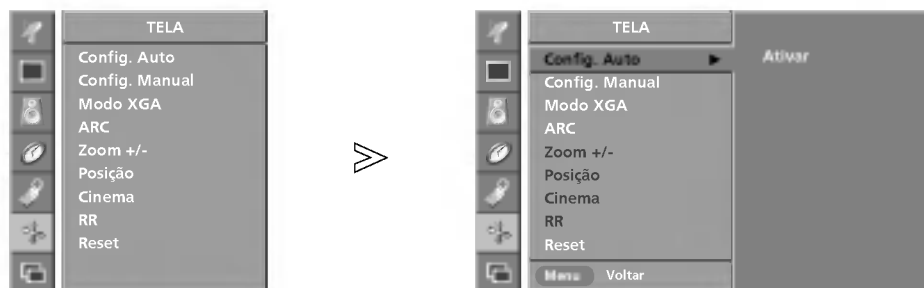

- Automaticamente ajusta a posição da imagem para reduzir vibrações na imagem.
- Após o ajuste, caso a imagem ainda não esteja perfeita, seu TV funciona normalmente, mas necessita de maiores ajustes.
- Ajusta automaticamente a posição da tela, o relógio e a fase do relógio. (A imagem exibida desaparecerá por alguns segundos enquanto a configuração automática estiver em andamento.)

- 1 Pressione a tecla **MENU** e em seguida **▲ / ▼** para selecionar o menu **TELA**.
- 2 Pressione a tecla **▶** e em seguida **▲ / ▼** para selecionar **Config. Auto**.
- 3 Pressione a tecla **▶** para executar **Config. Auto**.
  - Ao término da **Config. Auto**, a mensagem **OK** aparecerá na tela.
  - Se a posição da imagem continuar incorreta, tente novamente a configuração automática.
- 4 No modo RGB (PC), se a imagem necessitar de mais ajustes após a **Config. Auto**, você poderá fazê-lo com a **Config. Manual**.

### Configuração Manual

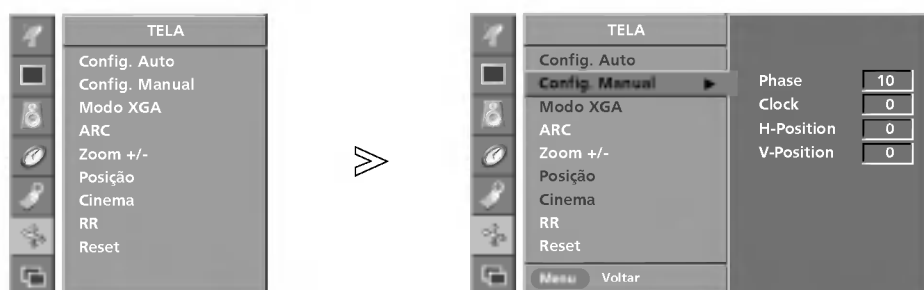

- Se a imagem ainda continuar sem definição, após a configuração automática, faça o ajuste de Phase da imagem, manualmente.
- Para ajustar o tamanho da imagem, faça o ajuste de **Clock**, (velocidade do Clock).
- Esta função esta disponível em fontes DVI PC (RGB) e Component. (Em alguns modos de entrada, a opção **Config. Manual (Phase, Clock, H-Position e V-Position)** não funcionarão.)

- 1 Pressione a tecla **MENU** e em seguida **▲ / ▼** para selecionar o menu **TELA**.
- 2 Pressione a tecla **▶** e em seguida **▲ / ▼** para selecionar **Config. Manual**.
- 3 Pressione a tecla **▶** e em seguida **▲ / ▼** para selecionar **Phase, Clock, H-Position** ou **V-Position**.
  - **Phase**: Remove ruídos horizontais e torna a imagem de caracteres mais limpa e nítida.
  - **Clock**: Minimiza listras ou barras verticais que aparecem no fundo da tela.
  - **H-Position / V-Position**: Ajusta a imagem para a esquerda/direita e para cima/baixo.
- 4 Use a tecla **◀ / ▶** para fazer os ajustes necessários.
- 5 Pressione a tecla **EXIT** para retornar a imagem da TV.

## Opções do menu Tela (cont.)

### Selecionando o Modo XGA (somente para os modos DVI PC (RGB) e XGA/WXGA (60Hz))



- Para uma qualidade de imagem melhor, selecione o mesmo modo correspondente à resolução do computador.

- 1 Pressione a tecla **MENU** e em seguida **▲ / ▼** para selecionar o menu **TELA**.
- 2 Pressione a tecla **▶** e em seguida **▲ / ▼** para selecionar **Modo XGA**.
- 3 Pressione a tecla **▶** e em seguida **▲ / ▼** para selecionar a resolução desejada para XGA.  
A partir daí, tem início o ajuste.

### Formato da imagem

- *Aviso: Se uma imagem 4:3 permanecer fixa por um longo tempo, ela poderá ficar visível.*

- *Ajuste cada relação de eixo para a entradas TV, Vídeo, S-Video.*

- 1 Pressione a tecla **ARC** repetidamente para selecionar o formato de imagem desejado.
  - Você pode ajustar **ARC** no menu **TELA**.
  - **4:3**  
Escolha 4:3 quando quiser visualizar uma imagem na relação de eixo original 4:3, com barras cinzas nos lados esquerdo e direito.
  - **16:9**  
Escolha 16:9 quando quiser visualizar uma imagem sem alteração. Entretanto, as partes superior e inferior da imagem serão cortadas.
  - **Horizontal**  
Use Horizontal quando quiser ajustar a imagem numa proporção não linear, ou seja, mais larga nas laterais para criar uma visão espetacular.
  - **Zoom**  
Escolha Zoom quando quiser ajustar uma imagem horizontalmente, numa proporção linear até preencher a tela completamente.

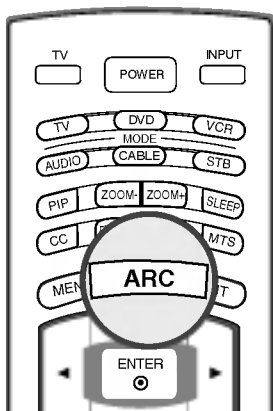

- Use 4:3 ou 16:9 para outras fontes de RGB-PC e HDMI-PC.
- No modo DW (Dupla Janela), a função ARC não está disponível.
- No modo Component, DVI DTV e HDMI DTV, somente as proporções de vídeo **4:3**, **16:9** e **Zoom** estão disponíveis.

## Zoom do tamanho da imagem

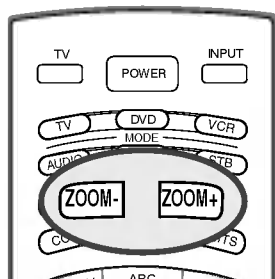

- No aumento ou redução da imagem, a tela pode exibir imagens estranhas.
- Você pode ajustar **Zoom+/-** no menu **TELA**.
- Esta função não está disponível em fonte DVI PC (RGB).

- 1 Pressione a tecla **Zoom+/Zoom-**.
- 2 Use a tecla **Zoom+/Zoom-** para ampliar ou reduzir o tamanho da imagem.
  - A faixa de ajuste do Zoom é de 100 ~ 300.
- 3 Ajuste a posição da imagem principal com as teclas **▲ / ▼ / ◀ / ▶** no modo de ampliação.

## Posição da Tela

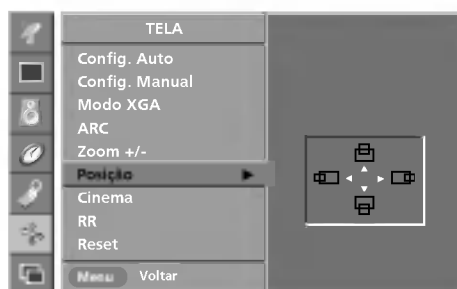

- Quando o ecrã é aumentado, pode alterar a posição da imagem.
- Esta função estará disponível somente se o recurso **Zoom+/-** for ajustado primeiro.
- Esta função não está disponível em fonte DVI PC (RGB).

- 1 Pressione a tecla **MENU** e em seguida **▲ / ▼** para selecionar o menu **TELA**.
- 2 Pressione a tecla **▶** e em seguida **▲ / ▼** para selecionar **Posição**.
- 3 Pressione a tecla **▶** e em seguida **▲ / ▼ / ◀ / ▶** para ajustar a posição.
- 4 Pressione a tecla **EXIT** para retornar a imagem da TV.

## Opções do menu Tela (cont.)

### Ajustes modo Cinema (somente para os modos TV, Video, S-Video e Component 480i)

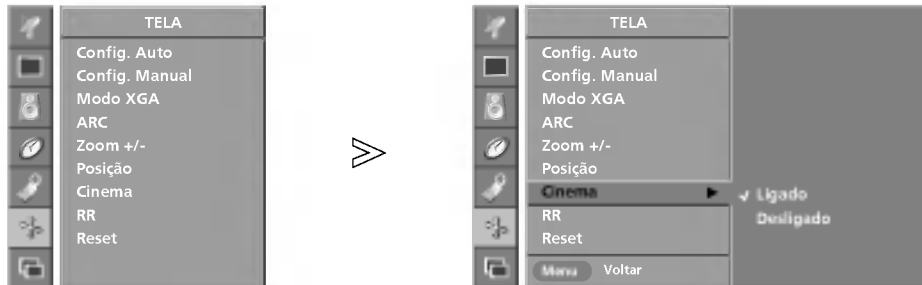

- Use essa função para melhor exibição de filmes.

- 1 Pressione a tecla **MENU** e em seguida **▲ / ▼** para selecionar o menu **TELA**.
- 2 Pressione a tecla **▶** e em seguida **▲ / ▼** para selecionar **Cinema**.
- 3 Pressione a tecla **▶** e em seguida **▲ / ▼** para selecionar **Ligado** ou **Desligado**.
- 4 Pressione a tecla **EXIT** para retornar a imagem da TV.

### NR (Noise Reduction: Redução de ruído)

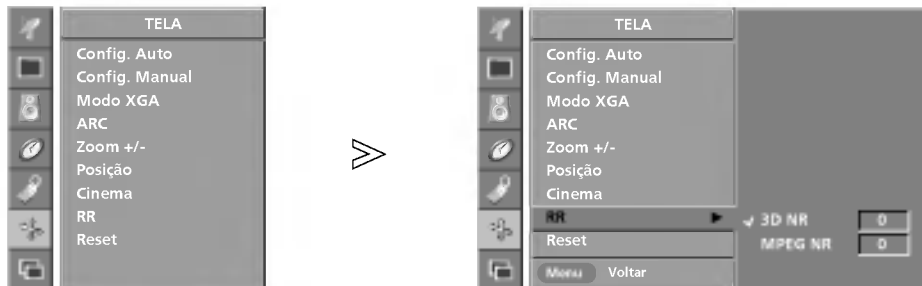

- Você pode selecionar **3D NR** ou **MPEG NR** para reduzir o ruído da imagem que possa aparecer na tela no modo TV.

- Esta função não está disponível em fontes **DVI PC** e **HDMI PC**.

- **3D NR** não está disponível em fontes **Component**, **DVI DTV** e **HDMI DTV mode**.

- 1 Pressione a tecla **MENU** e em seguida **▲ / ▼** para selecionar o menu **TELA**.
- 2 Pressione a tecla **▶** e em seguida **▲ / ▼** para selecionar **NR**.
- 3 Pressione a tecla **▶** e em seguida **▲ / ▼** para selecionar **3D NR** ou **MPEG NR**.
- 4 Use a tecla **◀ / ▶** para fazer os ajustes necessários.
  - A faixa de ajuste para **3D NR** é de 0~2.
  - A faixa de ajuste para **MPEG NR** é de 0~15.
- 5 Pressione a tecla **EXIT** para retornar a imagem da TV.

### Retornar aos ajustes de padrão de fábrica (Reajustando)



- Você pode iniciar o Zoom +/-, Posição, Config manual, tamanho de PIP, posição de PIP e tamanho de sub-imagem para Double window.

- Esta função opera em qualquer modo. Para iniciar o valor de ajuste.

- 1** Pressione a tecla **MENU** e em seguida ▲ / ▼ para selecionar o menu **TELA**.
- 2** Pressione a tecla ► e em seguida ▲ / ▼ para selecionar **Reset**.
- 3** Pressione a tecla ► para ajustar.  
A mensagem **Ok** será exibida.

## Menu PIP (Imagem na Imagem)/DW (Dupla Janela)

- O recurso PIP permite a visualização de duas fontes de sinal na tela de seu TV simultaneamente. Uma imagem será maior, enquanto a outra será uma menor dentro da primeira.
- O modo Janela Dupla (DW) divide a tela em 2, permitindo 2 fontes de imagem a ser visualizada na tela da TV ao mesmo tempo. Cada fonte ocupa a metade da tela.

### Assistindo PIP/POP/Janela Dupla

Pressione o botão **PIP** para acessar a sub-imagem. Sempre que você pressiona o botão PIP, as opções de PIP são alteradas, conforme mostrado abaixo.

Você pode ouvir o som da imagem principal no modo PIP. Troque a posição da imagem principal para ouvir o som da sub-imagem.

- Você também pode ajustar o **PIP** e **DW** no menu **PIP/DW**.

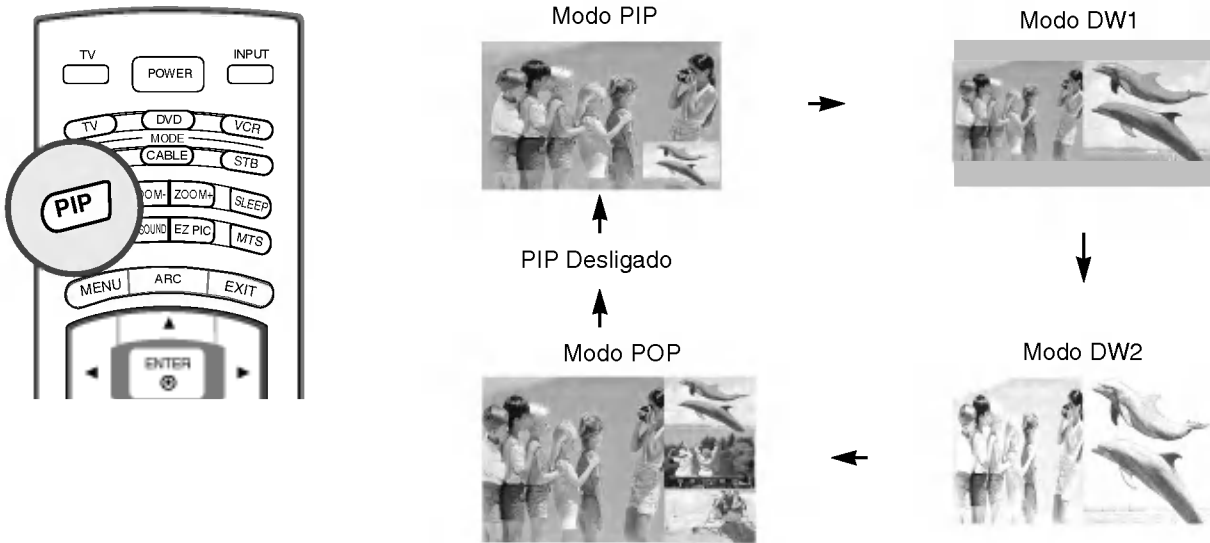

#### POP (Picture out Picture: varredura de canais)

- Use POP para pesquisar os programas de todos os canais na memória, um a um na tela 3 PIP (enquanto a fonte de imagem principal permanece no canal atual). As imagens de todos os canais programados são procuradas na tela 3 POP.
- Use o botão **SWAP** para aumentar o canal selecionado que está sendo procurado na tela POP a fim de visualizá-lo na tela principal.
- Execute a busca de canais da programação automática antes de usar o modo POP.

### Seleção de fonte entrada para PIP/Janela Dupla

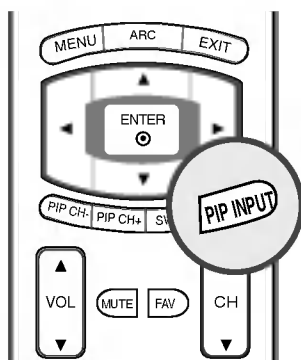

Use a tecla **PIP INPUT** para selecionar a fonte de sinal para a sub imagem; Cada acionamento muda a fonte de sinal.

- Você também pode selecionar as fontes para **Entrada PIP** no menu **PIP/DW**.

Fonte da Imagem principal	Fontes disponíveis para a sub-imagem	
	PIP/DW	POP
TV	Todos (Exceto TV)	Indisponível
Video	Todos (Exceto Video)	TV
S-Video	Todos (Exceto S-Video)	
Component 1	Todos (Exceto Component 1)	
Component 2	Todos (Exceto Component 2)	
DVI PC / DVI DTV	Todos (Exceto DVI, HDMI)	
HDMI PC / HDMI DTV	Todos (Exceto DVI, HDMI)	



## Tamanho do PIP

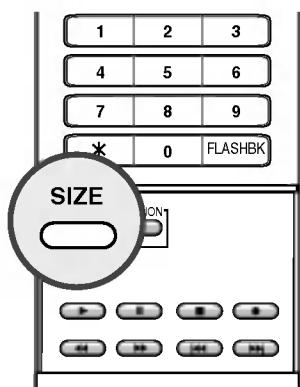

Pressione a tecla **SIZE**, em seguida pressione ◀ / ▶ para mudar o tamanho da sub imagem.

- Usando a função **Tam. janela** no modo Janela Dupla, a imagem principal e sub mudam de tamanho simultaneamente. Usando a função **Tam. janela** no modo PIP, o tamanho da sub imagem muda.
- Você também pode mudar o tamanho da sub imagem com a função **Tam. janela** no menu **PIP/DW**.

## Movendo o PIP (somente modo PIP)

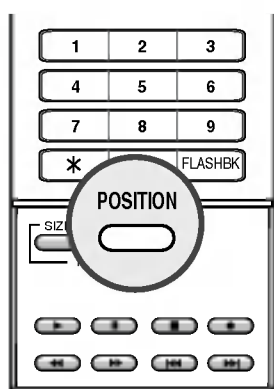

Pressione a tecla **POSITION**.

Pressione as telcas ▲ / ▼ / ◀ / ▶ repetidamente até a posição desejada. A sub imagem move-se em todas as direções.

- Você pode também mover a posição do PIP com a opção **Pos. janela**, no menu **PIP/DW**.

## Menu PIP (Imagem na Imagem)/DW (Dupla Janela) (cont.)

### Transparente PIP (somente modo PIP)

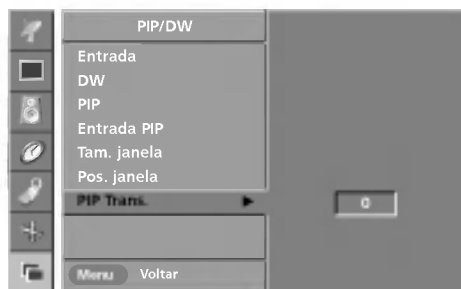
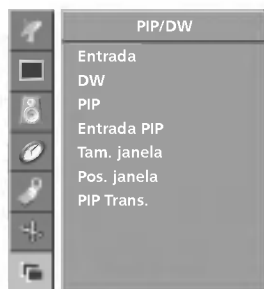

- Para tornar a sub imagem transparente e óptica.

- 1 Pressione a tecla **MENU** e em seguida **▲ / ▼** para selecionar o menu **PIP/DW**.
- 2 Pressione a tecla **▶** e em seguida **▲ / ▼** para selecionar **PIP Trans..**
- 3 Pressione a tecla **▶** e em seguida **◀ / ▶** para ajustar a transparência do PIP.
  - A faixa de ajuste para **PIP Trans.** é de 0 ~ 10.
- 4 Pressione a tecla **EXIT** para retornar a imagem da TV.

### Seleção de canal de TV no modo PIP

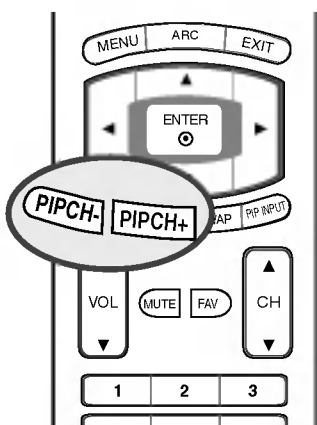

- 1 Pressione a tecla **PIPCH+ / PIPCH-** para selecionar um canal para a sub imagem no modo PIP.

## Alternando PIP/Janela Dupla

Use a tecla **SWAP** para trocar entre as imagens principal e a sub.

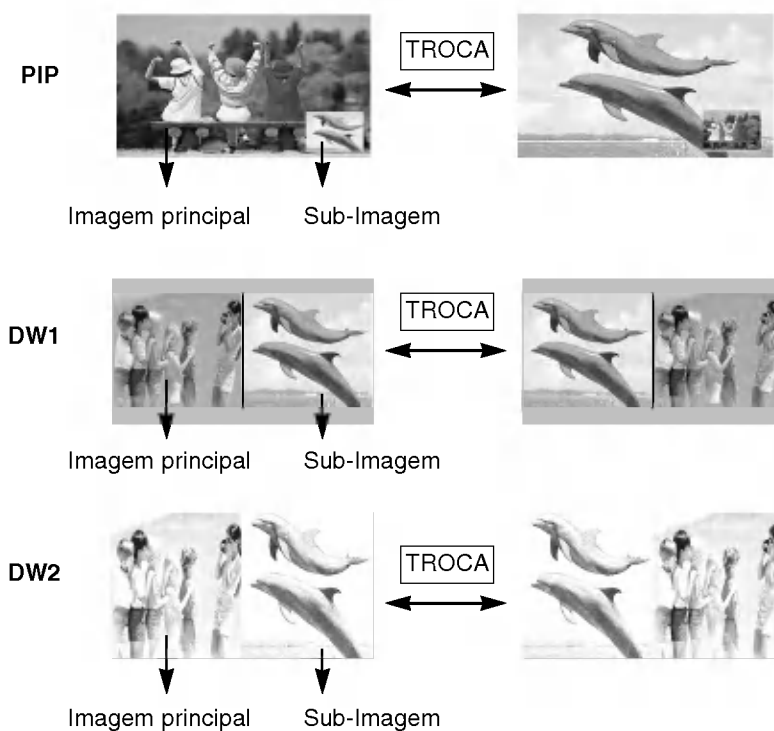
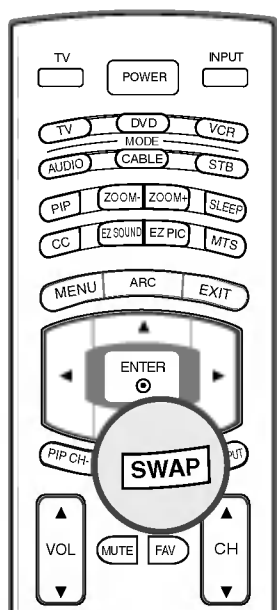

- Em alguns casos do modo PIP/DW, a imagem principal e a sub-imagem podem apresentar qualidades diferentes. A sub-imagem pode aparecer fraca se comparada com a imagem principal.

# Referência

## Controles Externos para Setup de Dispositivos

- Conecte a tomada de entrada RS-232C a um equipamento de controle externo (como um Computador Pessoal - PC ou a um sistema de controle AV) e controle as funções da TV externamente.
- Conecte a porta serial do equipamento de controle à entrada RS-232C no painel traseiro da TV.
- Os cabos de conexão RS-232C não são fornecidos com a TV.

### Ajuste RS-232C

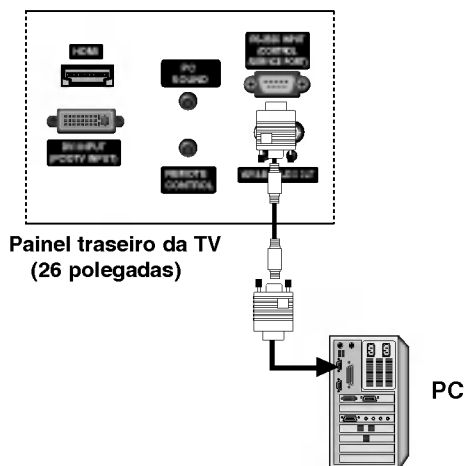
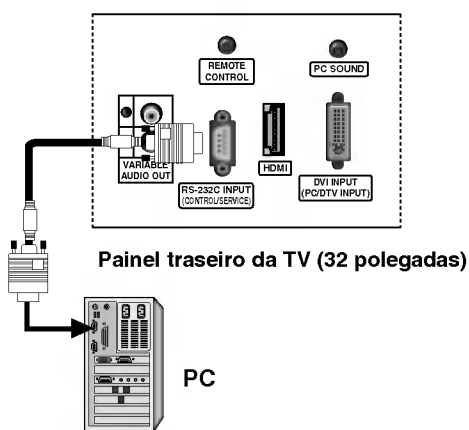

### Tipo de conector; D-sub 9-pinos Macho

No.	Nome do pino
1	Sem conexão
2	RXD (receptor de dados)
3	TXD (transmissor de dados)
4	DTR (DTE side ready)
5	GND (TERRA)
6	DSR (DCE side ready)
7	RTS (Pronto pra envio)
8	CTS (Liberado para envio)
9	Sem conexão

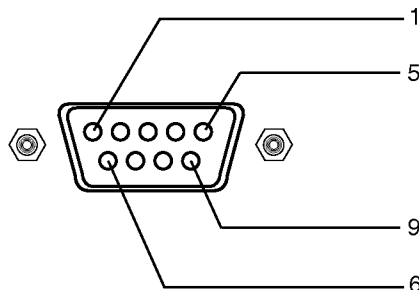

### RS-232C Configurations

7 Configurações dos cabos (Cabo padrão RS-232C)

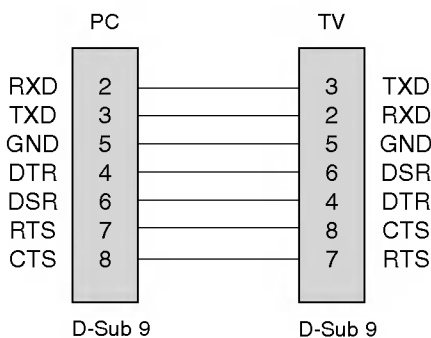

3 Configuração (Sem padrão)

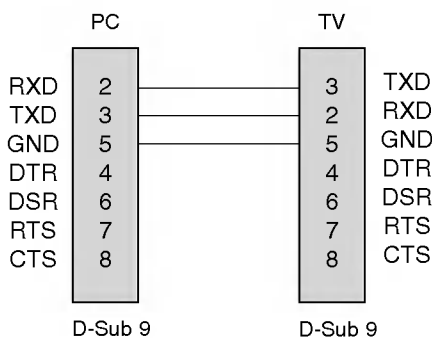

## Ajuste do ID

- Use essa função para especificar o número de identificação ID
- Veja "Real Data Mapping 1". Veja página 54.

1. Pressione a tecla **MENU** e em seguida ▲ / ▼ para selecionar o menu **ESPECIAL**.
2. Pressione a tecla ► e em seguida ▲ / ▼ para selecionar **Set ID**.
3. Pressione a tecla ► e em seguida ▲ / ▼ para ajustar o ID e escolher o número **Set ID** desejado. A faixa de ajuste é de 1 ~ 99.
4. Pressione a tecla **EXIT** para retornar a imagem da TV.

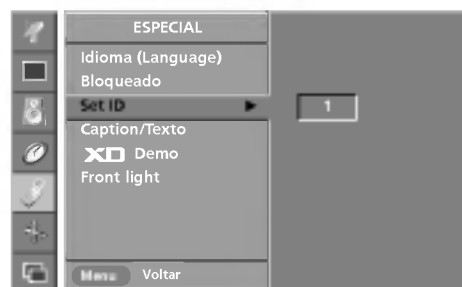

## Parâmetros de Comunicação

- Baud rate : 9600 bps (UART)
- Comprimento de dados : 8 bits
- Paridade: None
- Stop bit : 1 bit
- Código de comunicação : ASCII code

\* Utilize um cabo reverso.

## Lista de referência de comandos

	COMANDO1	COMANDO2	DATO (Hexadecimal)
01. Ligar (Ligar/Desligar)	k	a	0 ~ 1
02. Seleção de entrada (Imagem principal)	x	b	*
03. Seleção de entrada (Sub-Imagem)	x	y	*
04. Relação de eixo	k	c	0 ~ 3
05. Desativar Tela	k	d	0 ~ 1
06. Emudecer Volume	k	e	0 ~ 1
07. Control de Volume	k	f	0 ~ 64
08. Contraste	k	g	0 ~ 64
09. Brilho	k	h	0 ~ 64
10. Cor	k	i	0 ~ 64
11. Matiz	k	j	0 ~ 64
12. Nitidez	k	k	0 ~ 64
13. Seleção OSD	k	l	0 ~ 1
14. Modo de bloqueio Controle Remoto	k	m	0 ~ 1
15. Balanço	k	t	0 ~ 64
16. Bloqueio	m	c	Código Bloqueio

\* : Veja '02~03 Seleção de entrada'. Consulte a pag. 54.

## Protocolo de Transmissão / Recepção

### Transmissão

```
[Comando1][Comando2][ ][Set ID][ ][Dato][Cr]
```

\* [Commando 1]: Primeiro comando para controle do TV (k, x ou m)

\* [Commando 2]: Segundo comando para controle do TV

\* [Set ID]: Você pode ajustar o ID para escolher o número do monitor desejado no menu Especial. A faixa de ajuste é de 1 ~99. quando selecionar o ajuste de ID para "0" todos TV conectados são controlados. Os ajustes do ID são indicados em números decimal (1~99) no menu e hexadecimal (0x0x~ 0x63) no protocolo de transmissão/recepção.

\* [DATA]: para transmitir dado de comando.

Transmit "FF" Dado to read status of command.

\* [Cr]: Carriage Return

ASCII code "0x0D"

\* [ ]: código ASCII "Espaço (0x20)"

### Reconhecimento OK

```
[Comando2][ ][Set ID][ ][OK][Dato][x]
```

\* O Monitor transmite ACK (reconhecimento) baseado neste formato quando recebe dado normal. Neste momento, se o dado está no modo de leitura, ele indica a situação atual do dado. Se o dado está no modo de gravação, ele o retorna ao computador PC.

### Reconhecimento de Erro

```
[Comando2][ ][Set ID][ ][NG][Dato][x]
```

\* O Monitor transmite ACK (reconhecimento) baseado nesse formato quando recebe dados anormais de funções inviáveis ou erro de comunicação.

Dado 1: Código ilegal

2: Função não suportada

### \*\*Mensagens de erro

1. **ID ilegal**: Se for digitada uma ID errada ou nenhuma ID no comando.
2. **B\_TokenLength !=2**: Se o primeiro argumento do comando não for igual a 2.
3. **Error ==TOKEN\_ERROR**: Se algum Caractere especial ou numérico, ou se a posição de espaço errada for digitado(a) no primeiro argumento do comando.
4. **Códigos de operação ilegal**: Se for escrito um alfabeto errado no primeiro argumento do comando.
5. **Parâmetros ilegais**: Se o parâmetro errado for fornecido no final da linha de comando, (significa que o valor do parâmetro não é compatível).

### 01. Ligar (Comando:a)

- ▶ Para Ligar e desligar o TV

Transmissão

[k][a][ ][Set ID][ ][Dado][Cr]

Dado 0 : Desligado 1 : Ligado

Reconhecimento

[a][ ][Set ID][ ][OK][Dado][x]

- ▶ Para mostrar Power (ligar/desligar).

Transmissão

[k][a][ ][Set ID][ ][FF][Cr]

Reconhecimento

[a][ ][Set ID][ ][OK][Dado][x]

Dado 0 : Desligado 1 : Ligado

### 02. Seleção de Entrada (Comando:b) (entrada imagem principal)

- ▶ Para selecionar a fonte de entrada para o TV.  
Você pode também selecionar a fonte de entrada usando a tecla INPUT no controle remoto do TV.

Transmissão

[x][b][ ][Set ID][ ][Dado][Cr]

Dado 10 : TV	50 ou 60: DVI PC
20 : Video	51 ou 61: DVI DTV
30 : S-Video	90 : HDMI PC
40 : Component 1	91 : HDMI DTV
41 : Component 2	

Reconhecimento

[b][ ][Set ID][ ][OK][Dado][x]

### 03. Seleção de Entrada (Comando:y) (Entrada Sub-Imagem)

Transmissão

[x][y][ ][Set ID][ ][Dado][Cr]

Dado 10 : TV	41 : Component 2
20 : Video	50 ou 60: DVI
30 : S-Video	90 : HDMI
40 : Component 1	

Reconhecimento

[y][ ][Set ID][ ][OK][Dado][x]

### 04. Relação de eixo (Comando:c) (formato da imagem principal)

- ▶ Para ajustar o formato da tela.  
Você também pode ajustar ARC (Relação de eixo) usando a tecla ARC do controle remoto ou menu Tela.

Transmissão

[k][c][ ][Set ID][ ][Dado][Cr]

Dado 0 : Tela normal (4:3)  
1 : Tela ampla (16:9)  
2 : Horizontal  
3 : Tela cheia (Zoom)

\* No modo PC, somente as proporções de vídeo 16:9 e 4:3 estão disponíveis.

Reconhecimento

[c][ ][Set ID][ ][OK][Dado][x]

### 05. Desativar Tela (Comando:d)

- ▶ Para ativar ou desativar a tela.

Transmissão

[k][d][ ][Set ID][ ][Dado][Cr]

Dado 0 : função desligada (Com imagem)  
1 : função ativada (Sem imagem)

### 06. Emudecer Volume (Comando:e)

- ▶ Para ativar ou desativar o som.  
Você pode emudecer o som com a tecla MUTE no Controle remoto.

Transmissão

[k][e][ ][Set ID][ ][Dado][Cr]

Dado 0 : Emudecer ligado (Sem áudio)  
1 : Emudecer desligado (Com áudio)

Reconhecimento

[e][ ][Set ID][ ][OK][Dado][x]

### 07. Controle do Volume (Comando:f)

- ▶ Para ajustar o nível do volume.  
Você pode ajustar o nível do volume com as teclas no controle remoto.

Transmissão

[k][f][ ][Set ID][ ][Dado][Cr]

Dado Min: 0 ~ Max: 64 (transmitir por código hexadecimal)  
• Veja 'mapeamento de dado real 1' como mostrado abaixo.

Reconhecimento

[f][ ][Set ID][ ][OK][Dado][x]

### 08. Contraste (Comando:g)

- ▶ Para ajustar o contraste da imagem.  
Você pode ajustar o contraste pelo menu Imagem.

Transmissão

[k][g][ ][Set ID][ ][Dado][Cr]

Dado Min: 0 ~ Max: 64 (transmitir por código hexadecimal)  
• Veja 'mapeamento de dado real 1' como mostrado abaixo.

Reconhecimento

[g][ ][Set ID][ ][OK][Dado][x]

**\* Mapeamento do dado real 1**

0 : Step 0  
⋮  
A : Step 10  
⋮  
F : Step 15  
10 : Step 16  
⋮  
64 : Step 100

\* Matiz : R50 ~ G50  
\* Balanço : L50 ~ R50

**09. Brilho (Commando:h)**

- ▶ Para ajustar o brilho da imagem.  
Você também pode ajusta o brilho pelo menu Imagem.

Transmissão

[k][h][ ][Set ID][ ][Dado][Cr]

Dado Min: 0 ~ Max: 64 (transmitir por código hexadecimal)  
• Veja 'mapeamento de dado real 1'. Página 54.

Reconhecimento

[h][ ][Set ID][ ][OK][Dado][x]

**10. Cor (Commando:i)**

- ▶ Para ajustar a cor da imagem.  
Você também pode ajusta a cor pelo menu Imagem.

Transmissão

[k][i][ ][Set ID][ ][Dado][Cr]

Dado Min: 0 ~ Max: 64 (transmitir por código hexadecimal)  
• Veja 'mapeamento de dado real 1'. Página 54.

Reconhecimento

[i][ ][Set ID][ ][OK][Dado][x]

**11. Matiz (Commando:j)**

- ▶ Para ajustar o matiz da imagem.  
Você também pode ajustar o matiz pelo menu Imagem.

Transmissão

[k][j][ ][Set ID][ ][Dado][Cr]

Dado Min: 0 ~ Max: 64 (transmitir por código hexadecimal)  
• Veja 'mapeamento de dado real 1'. Página 54.

Reconhecimento

[j][ ][Set ID][ ][OK][Dado][x]

**12. Nitidez (Commando:k)**

- ▶ Para ajustar a nitidez da imagem.  
Você também pode ajustar a nitidez pelo menu Imagem.

Transmissão

[k][k][ ][Set ID][ ][Dado][Cr]

Dado Min: 0 ~ Max: 64 (transmitir por código hexadecimal)  
• Veja 'mapeamento de dado real 1'. Página 54.

Reconhecimento

[k][ ][Set ID][ ][OK][Dado][x]

**13. Selecionar OSD (Commando:l)**

- ▶ Para selecionar OSD (On Screen Display) ativado ou desativado.

Transmissão

[k][l][ ][Set ID][ ][Dado][Cr]

Dado 0: OSD ativado      1: OSD desativado

Reconhecimento

[l][ ][Set ID][ ][OK][Dado][x]

**14. Modo de bloqueio do Controle Remoto (Commando:m)**

- ▶ Para bloquear os comandos do painel de controle frontal do TV.

Transmissão

[k][m][ ][Set ID][ ][Dado][Cr]

Dado 0: destravado      1: travado

Reconhecimento

[m][ ][Set ID][ ][OK][Dado][x]

- Se você não está usando os controles do painel frontal da TV, use este modo. Quando a força principal estiver ligada/desligada, o bloqueio do controle remoto será liberado.

**15. Balanço (Commando:t)**

- ▶ Para ajustar o balanço.

Transmissão

[k][t][ ][Set ID][ ][Dado][Cr]

Dado Min: 0 ~ Max: 64 (transmitir por código hexadecimal)  
• Veja 'mapeamento de dado real 1'. Página 54.

Reconhecimento

[t][ ][Set ID][ ][OK][Dado][x]

**16. Bloqueio (Command:m c)**

- ▶ Para enviar IR código de bloqueio remoto.

Transmissão

[m][c][ ][Set ID][ ][Dado][Cr]

Dado: Código da chave de dados (**consulte a pag.57**)

Reconhecimento

[c][ ][Set ID][ ][OK][Dado][x]

# Código Infravermelho

## Como Conectar

- ▶ Conecte o seu controle remoto com cabo à porta de controle remoto na TV.

## Código infravermelho do controle remoto

### Forma de onda de saída

Pulso simples, modulada com sinal de 37,917 KHz a 455 KHz

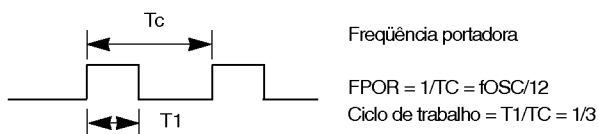

### Configuração de quadros

- 1º quadro

Código-guia	Código personalizado baixo							Código personalizado alto							Código de dados							Código de dados										
	C0	C1	C2	C3	C4	C5	C6	C7	C0	C1	C2	C3	C4	C5	C6	C7	D0	D1	D2	D3	D4	D5	D6	D7	D0	D1	D2	D3	D4	D5	D6	D7
	[Diagrama de um único pulso de código-guia]																															

- Quadro de repetição

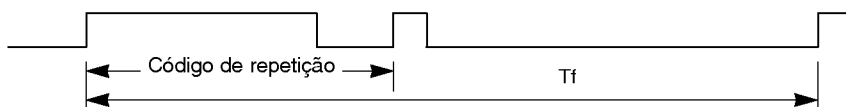

### Código-guia

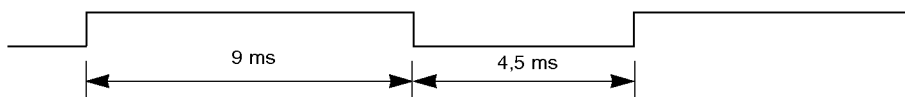

### Código de repetição

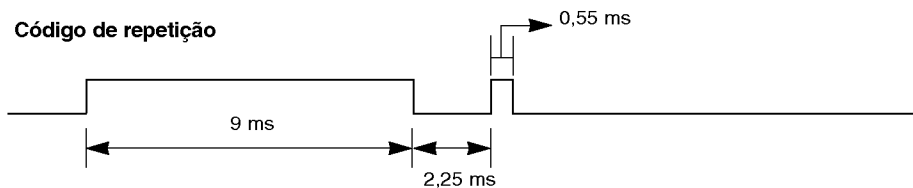

### Descrição de bits

- Bit "0"

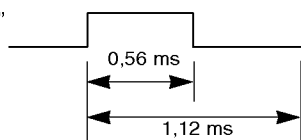

- Bit "1"

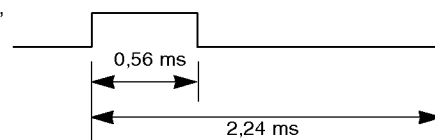

### Intervalo de quadros : Tf

- A forma de onda é transmitida assim que uma tecla é pressionada.

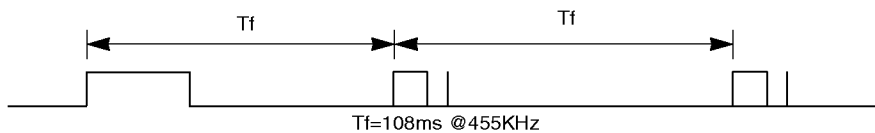



Código hexa	Função	Nota
0F	TV	Tecla C/R
08	POWER	Tecla C/R
0B	INPUT	Tecla C/R
C4	POWER Ligar	Pequeno Código IR (somente ligar)
C5	POWER desligar	Pequeno Código IR (somente desligar)
60	PIP	Tecla C/R
5D	ZOOM-	Tecla C/R
5C	ZOOM+	Tecla C/R
0E	SLEEP	Tecla C/R
39	CC	Tecla C/R
52	EZ SOUND	Tecla C/R
4D	EZ PIC	Tecla C/R
0A	MTS	Tecla C/R
43	MENU	Tecla C/R
79	ARC	Tecla C/R
5B	EXIT	Tecla C/R
07	◀	Tecla C/R
06	▶	Tecla C/R
40	▲	Tecla C/R
41	▼	Tecla C/R
44	ENTER	Tecla C/R
72	PIP CH-	Tecla C/R
71	PIP CH+	Tecla C/R
63	SWAP	Tecla C/R
61	PIP INPUT	Tecla C/R
02	VOL ▲	Tecla C/R
03	VOL ▼	Tecla C/R
00	CH ▲	Tecla C/R
01	CH ▼	Tecla C/R
09	MUTE	Tecla C/R
1E	FAV	Tecla C/R
10~19	Tecla numérica 0~ 9	Tecla C/R
1A	FLASHBK	Tecla C/R
64	SIZE	Tecla C/R
62	POSITION	Tecla C/R

## Programando o Controle Remoto

- ▶ O controle remoto é do tipo multimarca ou universal. Pode ser programado para operar a maioria dos dispositivos com controle remoto de outros fabricantes. Observe que o controle remoto pode não ser compatível com todos os modelos de outras marcas.

### Programando um código em um modo remoto

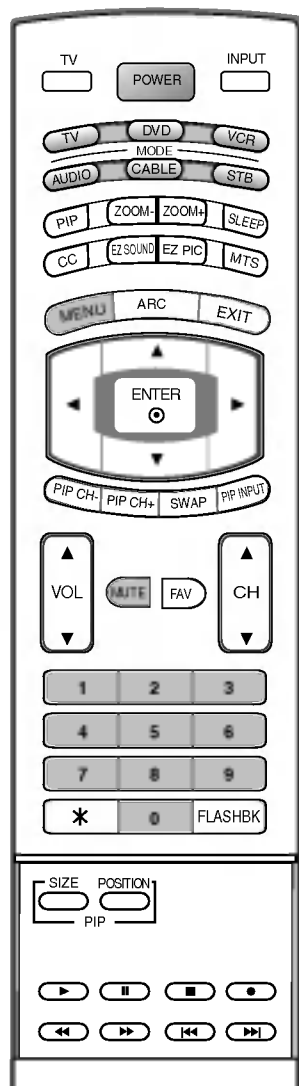

- 1** Teste o controle remoto. Para descobrir se o controle remoto pode operar o componente sem programação, ligue o componente, por exemplo o videocassete e pressione o botão **MODE** (modo) correspondente (VCR) no controle remoto, enquanto a luz do componente acende. Teste o botão **POWER** para verificar se o componente responde corretamente. Caso contrário, o controle remoto precisa ser programado para operar o dispositivo.
- 2** Ligue o componente para que ele seja programado e, em seguida, pressione o botão **MODE** (modo) correspondente no controle remoto.
- 3** Pressione os botões **MENU** e **MUTE** simultaneamente por 2 segundos para que o botão selecionado acenda no controle remoto. Se você não pressionar nenhum botão durante 20 segundos, o componente selecionado será desligado no controle remoto. Em outro momento, você terá que repetir a partir do passo 2.
- 4** Insira um código usando os botões numéricos no controle remoto. Quando pressionar o botão, a luz pisca uma vez. Os números para programação de código para o componente correspondente podem ser encontrados nas seguintes páginas. Novamente, se o código for correto, o dispositivo desligará automaticamente.
- 5** Pressione o botão **MENU** para armazenar o código. Após piscar por duas vezes, o código é armazenado.
- 6** Teste as funções do controle remoto para verificar se o componente responde corretamente. Caso contrário, repita a partir do passo 2.

# Programação das Códigos

## VCRs

Marca	Códigos	Marca	Códigos	Marca	Códigos	Marca	Códigos	
AIWA	034	KENWOOD	014 034 039 043	PORTLAND	108	TATUNG	039 043	
AKAI	016 043 046 124 125 146	LG (GOLDSTAR)	001 012 013 020	PULSAR	072	TEAC	034 039 043	
AMPRO	072	LLOYD	034	QUARTZ	011 014	TECHNICS	031 033 070	
ANAM	031 033 103	LXI	003 009 013 014	QUASAR	033 066 075 145	TEKNIKA	019 031 033 034	
AUDIO DYNAMICS	012 023 039 043	MAGIN	040	RCA	013 020 033 034	THOMAS	034	
BROKSONIC	035 037 129	MAGNAVOX	031 033 034 041	REALISTIC	040 041 062 063	TMK	006	
CANON	028 031 033	MARANTZ	067 068 012 031 033 067	RICO	107 109 140 144	TOSHIBA	008 013 042 047	
CAPEHART	108	MARTA	101	RUNCO	145 147	UNITECH	040 101	
CRAIG	003 040 135	MATSUI	027 030	SALORA	003 008 010 014	VECTOR RESEARCH	040	
CURTIS MATHES	031 033 041	MEI	031 033	SAMSUNG	031 033 034 040	VICTOR	048	
DAEWOO	005 007 010 064 065 108 110 111 112 116 117 119	MEMOREX	012 031 033 067 069 101	SCOTT	053 054 101	VIDEO CONCEPTS	012 034 046	
DAYTRON	108	MGA	045 046 059	SEARS	058	VIDEOSONIC	040	
DBX	012 023 039 043	MINOLTA	013 020	SHARP	148	WARDS	003 013 017 024	
DYNATECH	034 053	MITSUBISHI	033 034 053 072 101 102 134 139	SHINTOM	014	YAMAHA	059 082 112 131	
ELECTROHOME	059	MTC	034 040	SONY	032 040 102 104	ZENITH	034 048 056	
EMERSON	006 017 025 027 029 031 034 035 036 037 046 101 129 131 138 153	MULTITECH	049 051 059 061 151	TANDY	105 107 109 112 113 115 120 122 125		012 034 039 043	
FISHER	003 008 009 010	NEC	012 023 039 043 048		SANSUI	022 043 048 135		053 054 131
FUNAI	034	NORDMENDE	043		SANYO	003 007 010 014		012 034 039 043
GE	031 033 063 072 107 109 144 147	OPTONICA	053 054		SCOTT	017 037 112 129 131		058 072 080 101
GO VIDEO	132 136	PANASONIC	066 070 074 083 133 140 145		SEARS	003 008 009 010 013 014 017 020 031 042 073 081 101		
HARMAN KARDON	012 045	PENTAX	013 020 031 033 063		SHARP	031 054 149		
HITACHI	004 018 026 034 043 063 137 150	PHILCO	031 034 067		SHINTOM	024		
INSTANTREPLAY	031 033	PHILIPS	031 033 034 054 067 071 101		SONY	003 009 031 052 056 057 058 076 077 078 149		
JCL	031 033	PILOT	101		SOUNDESIGN	034		
JCPENNY	012 013 015 033	PIONEER	013 021 048		STS	013		
JENSEN	043				SYLVANIA	031 033 034 059		
JVC	012 031 033 043 048 050 055 060 130 150 152				SYMPHONIC	067		
					TANDY	034		

## Caixa de cabos

Marca	Códigos	Marca	Códigos	Marca	Códigos	Marca	Códigos	
ABC	003 004 039 042	GOLDEN CHANNEL	030	PIONEER	065 085 090	SPRUCER	047 078	
AJIN	046 052 053	HAMLIN	049 050 055	POST NEWS WEEK	034 051 052 063	STARCOM	002 004 008 009	
ANTRONIK	014	HITACHI	052 055	PRUCER	076	STARGATE	008 030	
ARCHER	005 007 014 024	HOSPITALITY	070 077	PTS	016	TADIRAN	030	
CABLE STAR	026	JERROLD	002 003 004 008 009 010 052 069		059	TAEKWANG	110	
CENTURION	092	LG (GOLDSTAR)	001 106 101 005		011 048 071 072	TAIHAN	105	
CENTURY	007	M-NET	037		073 074	TANDY	017	
CITIZEN	007	MACOM	033		PULSAR	100	TEXSCAN	029
COLOUR VOICE	065 090	MAGNAVOX	010 012 064 079		RCA	047	TOCOM	039 040 056
COMBANO	080 081	MEMOREX	100		REGAL	049 050	TOSHIBA	100
COMTRONICS	019 030	MOVIE TIME	028 032		REGENCY	057	UNIKA	007 014 024
DIAMOND	023	NSC	015 028 038 071 073		REMBRANT	025	UNITED CABLE	004 053
EAGLE	020 030 040	OAK	016 031 037 053		SAMSUNG	102 107 030 068	UNIVERSAL	005 007 014 024
EASTERN	057 062 066	PANASONIC	044 047		SCIENTIFIC ATLANTA	003 011 041 042		026 027 032 035
ELECTRICORD	032	PARAGON	100			043 045 046	VIEWSTAR	012 015 018 086
GE	072	PHILIPS	006 012 013 020		SHERITECH	022		087 088 089
GEMINI	008 022 025 054				SIGNAL	030	ZENITH	100 114 060 093
GI	052 074				SIGNATURE	052		
					SL MARX	030		

## Cabo Digital/Caixa Satélite

Marca	Códigos	Marca	Códigos	Marca	Códigos	Marca	Códigos
ALPHASTAR DSR	123		133 134	PACE SKY SATELLITE	143		088 090 107 130
AMPLICA	050	GENERAL INSTRUMENT	003 004 016 029	PANASONIC	060 142		137
BIRDVIEW	051 126 129		031 059 101	PANSAT	121	TOSHIBA	002 127
CHANNEL MASTER	013 014 015 018	HITACHI	139 140	PERSONAL CABLE	117	UNIDEN	016 025 042 043
	036 055	HOUSTON TRACKER	033 037 039 051	PHILIPS	071		044 045 048 049
CHAPARRAL	008 009 012 077		057 104	PICO	105		078 079 080 086
CITOH	054	HUGHES	068	PRESIDENT	019 102		101 135 136
CURTIS MATHES	050 145	JANIEL	060 147	PRIMESTAR	030 110 111	VIEWSTAR	115
DRAKE	005 006 007 010	JERROLD	061	PROSAT	072	WINEGARD	128 146
	011 052 112 116	KATHREIN	108	RCA	066 106	ZENITH	081 082 083 084
	141	LEGEND	057	REALISTIC	043 074		091 120
DX ANTENNA	024 046 056 076	LG	001	SAMSUNG	123		
ECHOSTAR	038 040 057 058	LUTRON	132	SATELLITE SERVICE CO	028 035 047 057		
	093 094 095 096	LUXOR	062 144		085		
	097 098 099 100	MACOM	010 059 063 064	SCIENTIFIC ATLANTA	032 138		
	122		065	SONY	103		
ELECTRO HOME	089	MEMOREX	057	STARCAST	041		
EUROPLUS	114	NEXTWAVE	028 124 125	SUPER GUIDE	020 124 125		
FUJITSU	017 021 022 027	NORSAT	069 070	TEECOM	023 026 075 087		

## Áudio

Marca	Códigos	Marca	Códigos	Marca	Códigos	Marca	Códigos
AIWA	014 028 070 096	JVC	004 013 141	PHILIPS	026 112 143	TOSHIBA	137
	125 129 139 229	KEC	185 186 187	PIONEER	039 042 043 063	THE	061
	230	KENWOOD	038 050 067 089		065 091 093 094	VICTOR	088 131
AKAI	163		170 171 197 206		115 123 127 250	WARDS	089
ANAM	003 014 017 023		215 222	QUASAR	113	YAMAHA	054 055 066 092
	059 106 189 216	KOHEL	030	RCA	080		199
	217 235 236	NAD	045 046	RCX	092		
BURMECTER	252	LOTTE	014 016 036 098	REALISTIC	103 106		
CARVER	086		100 172 173 174	SAMSUNG	124 145 146 182		
CLARION	199		175 176 177 178		193 194 195 203		
DAEWOO	027 053 060 084		179 180 181 183		204 244 245 246		
	102 148 198 221		201 202 208 213	SANSUI	011 135 138 144		
DENON	015 075 130 143		214 219 223 232	SANYO	019 083 234		
FANTASIA	071		238 240	SCOTT	106 186		
FINEARTS	022	LXI	103	SHARP	031 032 051 052		
FISHER	089 099	MAGNAVOX	111		072 082 117 119		
LG(GOLDSTAR)	001 021 024 029	MARANTZ	002 018 020 025		156 184 199 200		
	087 107 108 110		034 041 081 090	SHERWOOD	206 209		
	190 191 192 210		097 112		005 006 158		
	211 212 239	MCINTOSH	049	SONY	044 045 109 114		
HAITAI	034 035 188 222	MCS	104		118 126 248 249		
HARMAN/KARDON	068	MEMOREX	107	TAEKWANG	012 020 073 074		
INKEL	037 058 062 069	NAD	046		076 077 105 161		
	078 079 095 121	ONKYO	013 040 041 047		162 163 164 165		
	122 149 150 151		048 056 057 132		166 167 168 169		
	152 153 154 155		133 140		205 231 233 242		
	157 158 159 160	OPTIMUS	158	TEAC	010 085 106 136		
	189 207 222 224	PANASONIC	007 033 064 113		185 187 237		
	225 226 227 243		142 220 241 251	TECHNICS	101 113 128 134		
	247	PENNEY	104		147 218		

## DVD

Marca	Códigos	Marca	Códigos	Marca	Códigos	Marca	Códigos
APEX DIGITAL	022	MAGNAVOX	013	PHILIPS	013	SONY	007
DENON	020 014	MARANTZ	024	PIONEER	004 026	THOMPSON	005 006
GE	005 006	MITSUBISHI	002	PROCEED	021	TOSHIBA	019 008
HARMAN KARDON	027	NAD	023	PROSCAN	005 006	YAMAHA	009 018
JVC	012	ONKYO	008 017	RCA	005 006	ZENITH	010 016 025
LG	001 010 016 025	PANASONIC	003 009	SAMSUNG	011 015		

## Lista de verificação para solução de problemas

<b>A operação não funciona normalmente.</b>	
<b>O controle remoto não funciona</b>	<ul style="list-style-type: none"> <li>• Verifique se há algum objeto entre o aparelho e o controle remoto que possa estar causando uma obstrução.</li> <li>• As pilhas estão instaladas com a polaridade correta (+ em +, - em -)?</li> <li>• A configuração do modo de operação do controle remoto está correta: TV, VCR, etc.?</li> <li>• Insira pilhas novas.</li> </ul>
<b>A energia é desligada de repente</b>	<ul style="list-style-type: none"> <li>• O timer está configurado?</li> <li>• Verifique as configurações do controle de energia. Interrupção de energia</li> <li>• Nenhuma transmissão no canal sintonizado com o Auto off (desligamento automático) ativado.</li> </ul>

<b>A função vídeo não funciona.</b>	
<b>Sem imagem e sem som</b>	<ul style="list-style-type: none"> <li>• Verifique se o aparelho está ligado.</li> <li>• Tente outro canal. O problema pode ser a transmissão.</li> <li>• O cabo de força está ligado na tomada?</li> <li>• Verifique a direção e/ou a posição da antena.</li> <li>• Teste a tomada: ligue o cabo de força de outro aparelho na mesma tomada onde o cabo do produto estava conectado.</li> </ul>
<b>A imagem aparece lentamente após ligar o aparelho</b>	<ul style="list-style-type: none"> <li>• Isso é normal, a imagem estava sem áudio durante o processo de inicialização do aparelho.</li> <li>• Se a imagem não aparecer depois de cinco minutos, entre em contato com o centro de atendimento.</li> </ul>
<b>Cor fraca/sem cor ou imagem fraca</b>	<ul style="list-style-type: none"> <li>• Altere a opção Adjust Color (ajustar cor) no menu.</li> <li>• Mantenha uma distância suficiente entre o produto e o aparelho de vídeo (VCR).</li> <li>• Tente outro canal. O problema pode ser a transmissão.</li> <li>• Os cabos do vídeo estão instalados corretamente?</li> <li>• Ative qualquer função para restaurar o brilho da imagem.</li> </ul>
<b>Barras horizontais/verticais ou imagem tremida</b>	<ul style="list-style-type: none"> <li>• Verifique se há interferência local, como um eletrodoméstico ou um equipamento elétrico.</li> </ul>
<b>Recepção fraca em alguns canais</b>	<ul style="list-style-type: none"> <li>• O canal ou cabo do aparelho está com problemas de transmissão, sintonize em outro canal.</li> <li>• O sinal do canal está fraco, redirecione a antena para receber o canal mais fraco.</li> <li>• Procure por possíveis fontes de interferência.</li> </ul>
<b>Linhas ou listras na imagem</b>	<ul style="list-style-type: none"> <li>• Verifique a antena (mude a direção da antena).</li> </ul>

<b>A função áudio não funciona.</b>	
<b>Imagem OK e sem som</b>	<ul style="list-style-type: none"> <li>• Pressione o botão <b>VOL (ou Volume)</b>.</li> <li>• Sem áudio? Aperte o botão <b>MUTE</b>.</li> <li>• Tente outro canal. O problema pode ser a transmissão.</li> <li>• Os cabos do áudio estão instalados corretamente?</li> </ul>
<b>Sem saída em um dos alto-falantes</b>	<ul style="list-style-type: none"> <li>• Altere a opção Adjust Balance (ajustar equilíbrio) no menu.</li> </ul>
<b>Som diferente dentro do aparelho</b>	<ul style="list-style-type: none"> <li>• Uma mudança na umidade ou na temperatura do ambiente pode causar ruídos diferentes na hora de ligar ou desligar o aparelho e não indica uma falha no aparelho.</li> </ul>

<b>Há um problema no modo PC. (Aplicável somente ao modo PC)</b>	
<b>O sinal está fora de alcance.</b>	<ul style="list-style-type: none"> <li>• Ajuste a resolução, a frequência horizontal ou a frequência vertical.</li> <li>• Verifique se o cabo de sinal está conectado ou solto.</li> <li>• Verifique a fonte de entrada.</li> </ul>
<b>Barra ou listra vertical no fundo da tela, ruído horizontal e posição incorreta</b>	<ul style="list-style-type: none"> <li>• Opere a configuração Auto (automática) ou ajuste o relógio, a fase ou a posição H/V.</li> </ul>
<b>A cor da tela está instável ou apresenta uma única cor</b>	<ul style="list-style-type: none"> <li>• Verifique o cabo de sinal.</li> <li>• Reinstale a placa de vídeo do PC.</li> </ul>

# Especificações do Produto

MODELO	26LX2R	32LX2R
Requisitos de alimentação	AC 100-240V~ 50/60Hz 1.5A	AC 100-240V~ 50/60Hz 2.0A
Consumo de energia	115W	140W
Sistema	NTSC, PAL - M/N	
Faixa de canal	VHF 2 ~ 13, UHF 14 ~ 69, Cable 1 ~ 125	
Imped. Ant. externa	75 $\Omega$	

- Os desenhos e especificações técnicas desse manual estão sujeitos a mudanças sem prévio-aviso. Peso e dimensões são aproximados.

