



תנור מיקרוגל

דגם MS-204W

דגם MS-204WS

הוראות הפעלה

בבקשה קראו הוראות הפעלה אלו בתשומת לב לפני הפעלת המכשיר.



BRIMAG DIGITAL AGE

השקמה 19, אזור, 58001, ☎ 03-7358000, 📠 03-5594224

P/No.:MFL30475701

אמצעי זהירות למניעת חשיפה אפשרית לאנרגיית מיקרו

כאשר מחממים במיקרוגל נוזלים (מרקים, רטבים ומשקאות), עלולה להיווצר רתיחה ללא הופעת בועות והדבר יכול לגרום לגלישה פתאומית של הנוזל. על מנת למנוע גלישה יש לנקוט בצעדים הבאים:

1. הימנעו מהשימוש בכלים בעלי זוויות ישרות (מרובעים וכו') בעלי פתח צר.
2. אל תחממו יתר על המידה.
3. בחשו את הנוזל לפני הכנסתו למיכל בתנור ופעם נוספת בחלוף כמחצית זמן החימום.
4. בסיום החימום השאירו את הכלי בתנור למשך זמן קצר, בחשו או נערו שוב בזהירות ובדקו את החום בכלי לפני השתייה על מנת למנוע כוויות (במיוחד בקבוקים וצנצנות מזון לתינוקות).
הזהרו כאשר אתם מטפלים במיכל.
5. נקו את פנים תא התנור עם מטלית לחה לאחר השימוש.
6. לעולם אל תפעילו את התנור ללא מגש הזכוכית וחישוק התושבת 1 מיכל המתכת משום שזה עלול לגרום לניצוצות.

אזהרה

בסיום הבישול השאירו את המזון במיקרוגל למשך מספר דקות, ובדקו את דרגת הטמפרטורה לפני ההגשה. הקפידו שבעתיים לבדוק בקבוקים לתינוקות.

לא ניתן להפעיל את התנור כשהדלת פתוחה אודות להתקני בטיחות הנמצאים המנגנון הדלת. התקנים אלה גורמים להפסקה אוטומטית של פעולת המיקרוגל עם פתיחת הדלת. במקרה של תנור מיקרוגל, פתיחת דלת יכולה להביא לחשיפה מזיקה לאנרגיה של גלי מיקרו.
חשוב לא להתעסק עם נועלי הבטיחות.

אל תניחו דבר בין התנור לבין הדלת ואל תאפשרו לשיירי מזון או חומרי ניקוי להצטבר על משטחי האטימה.

במקרה של נזק אין להפעיל את התנור. חשוב במיוחד לוודא שהדלת נסגרת באופן נכון ושלא נגרם נזק ל – (1) דלת (עקומה) (2) צירים ובריחים (שבורים או רופפים) (3) אטמי הדלתות ומשטחי האטימה.

רק צוות שירות מוסמך רשאי לכוון את התנור או לתקנו.

אזהרה

אנא ודאו שזמני הבישול נכונים. עודף בישול עשוי לגרום לדליקה ונזק לתנור.

תוכן העינים

2	אמצעי זהירות
3	תוכן העינים
4-5	פריקה והצבה
6	קביעת השעון
7	נעילה מפני ילדים
8	בישול בעוצמת מיקרוגל
9	רמת עוצמת המיקרוגל
10	בישול דו שלבי
11	הפעלה מהירה
12-13	בישול אוטומטי
14-15	הפשרה אוטומטית
16	הפשרה מהירה
17	הוספת / הפחתת זמן בישול
18	הנחיות בטיחות חשובות
19	כלים המתאימים לשימוש במיקרוגל
20-21	מאפייני מזון והבישול במיקרוגל
22	שאלות ותשובות
23	מידע חיבור / מפרט טכני

כיכד פועל תנור מיקרוגל

גלי מיקרו הם צורת אנרגיה הדומה לגלי רדיו, גלי טלוויזיה ואנרגית שמש. גלי המיקרו מתפשטים בתנועתם באטמוספירה, ונעלמים. אום לתנורי מיקרוגל יש מגנטרון שמיועד לנצל את עוצמת גלי המיקרו. חשמל המגיע לצינור המגנטרון משמש ליצור אנרגיה של גלי מיקרו.

גלים אלה נכנסים לאזור הבישול דרך פתחים בתוך התנור. בתחתית התנור נמצא מגש או מגש מסתובב. הגלים אינם יכולים לחדור לחומרים כגון זכוכית, פורצלן ונייר, החומרים מהם עשויים כלי בישול המתאימים לתנורי מיקרוגל.

על אף שגלי המיקרו אינם מחמים את כלי הבישול, הם יתחממו בסופו של דבר מהחום של המזון המועבר אליהם.

מכשיר בטוח מאוד

תנור המיקרוגל הוא אחד ממכשירי החשמל הביתיים הבטוחים ביותר. כאשר הדלת נפתחת, התנור מפסיק ליצר גלים באופן אוטומטי, אנרגית המיקרוגל הופכת כולה לחום כאשר היא נכנסת למזון, ללא שאריות מזיקות בזמן אכילת המזון.

פריקה והצבה

השלבים המופיעים בשני העמודים הבאים יסייעו לכם לבדוק ולוודא כי התנור תקין. שימו לב במיוחד למיקום והצבת התנור. בזמן פירוק התנור מהאריזה הוציאו ממנו את כל האביזרים וחומרי האריזה. וודאו שהתנור לא ניזוק בזמן ההובלה.

1

הוציאו את התנור מהאריזה והציבו אותו על משטח ישר ויציב היכול לשאת את משקלו.

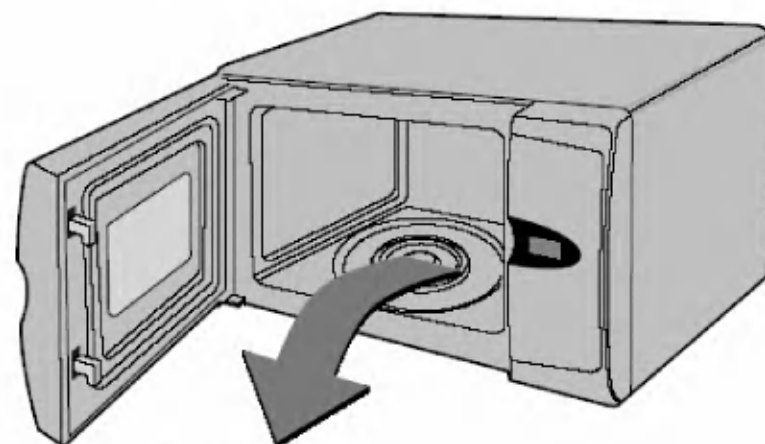

מגש זכוכית



תושבת סובבת

2

הציבו את התנור על משטח ישר ויציב. חובה להשאיר מרווח של 30 ס"מ לפחות מעל ו 10 ס"מ מאחורי התנור ומהצדדים על מנת לאפשר אוורור נאות. בחלקו האחורי והצדדי של התנור נמצאים פתחי פליטת אוויר חם. חסימת פתחי האוורור עלולה לגרום נזק לתנור. אין להציב את התנור מעל כיריים (או מקור חום אחר).

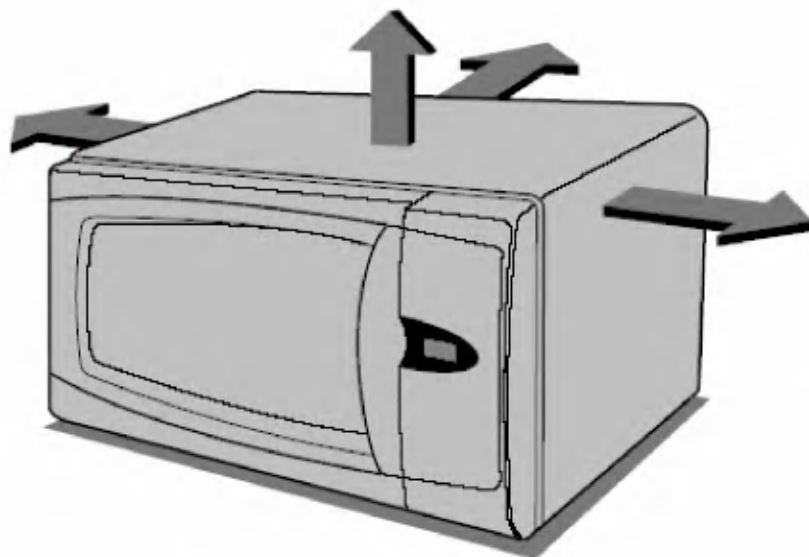

התנור מיועד לשימוש ביתי בלבד. אין להשתמש בו למטרות אחרות (מסחריות, קייטרינג ואחרות).

3

הכניסו את התקע לשקע ביתי רגיל. וודאו שהמיקרוגל הוא המכשיר היחיד המחובר לשקע זה. **אם התנור אינו פועל כראוי, הוציאו את התקע מהשקע וחברו אותו שנית לאחר מספר דקות.**

4

פתחו את דלת התנור על ידי לחיצה על לחצן פתיחת דלת (DOOR OPEN) והכניסו את החישוק הסובב (תומך המגש) לתנור והניחו עליו את מגש הזכוכית.

5

מלאו בכלי המתאים למיקרוגל 300 סמ"ק מים. הניחו את הכלי על **מגש הזכוכית** וסגרו את הדלת (במקרה של ספק לגבי התאמת הכלי למיקרוגל, עיינו בעמוד 19).

6

לכיוון 3 דקות בישול יש ללחוץ על לחצן הפעלה מהירה (QUICK START) 6 פעמים. כל לחיצה תשמיע צפצוף (ביפ).



התנור יתחיל לפעול אוטומטית לפני ביצוע הלחיצה השישית, זו אינה תקלה.

7

בחלון התצוגה תופיע הספירה לאחור במשך 3 דקות. בסיום התכנות ישמעו 3 צפצופים. פתחו את הדלת ובדקו את טמפרטורת המים. אם התנור תקין ופועל, המים יהיו חמים. **היזהרו בזמן הוצאת הכלי מהתנור – הוא עשוי להיות חם מאוד.**



נסתיים תהליך ההצבה וההתקנה.

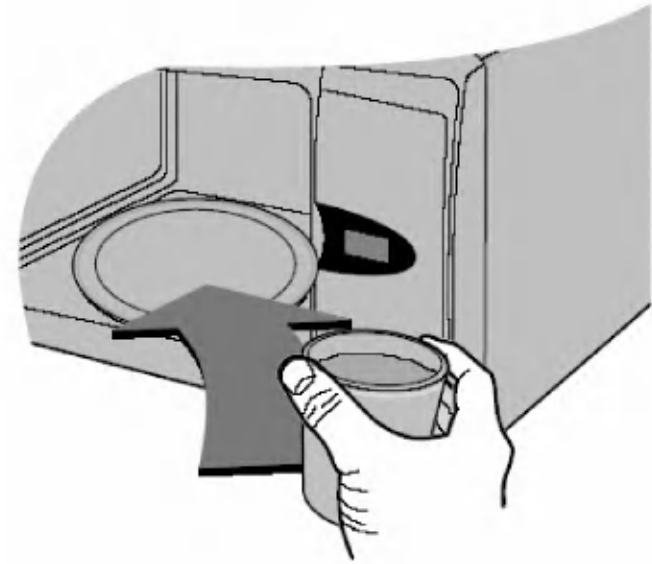

לתנור יש שעון פנימי בתצורה של 12 שעות ובתצורה של 24 שעות. להלן דוגמא לכיוון השעה 14:35, בתצורת שעון של 24 שעות. ודאו שהסרתם את כל חומרי האריזה.



1 ודאו שהתנור מותקן ומוצב בהתאם להוראות ההצבה המופיעות בסעיף "התקנה והצבה".

לחצו על **STOP/CLEAR**

1

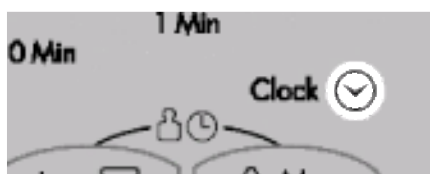

2 לחצו על לחצן **CLOCK** פעם אחת.

אם אתם רוצים להשתמש בשעון בן 12 שעות, לחצו על לחצן **CLOCK** פעם נוספת. אם אתם רוצים תצורת שעון (24 שעות), נתקו את תקע הכבל מהשקע וחברו שוב.

2

כאשר מחברים את התנור לחשמל בפעם הראשונה, או לאחר הפסקת חשמל, הספרה "0" תוצג בחלון התצוגה, יש לכוון את השעון.

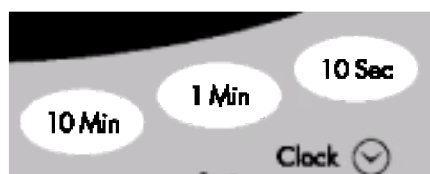

3 לחצו על 10 min חמש עשרה פעמים. לחצו על 1 min שלוש פעמים. לחצו על 10 sec חמש פעמים.

אם המקש (10 SEC / 1 MIN / 10 MIN) ילחץ וישאר לחוץ, הזמן יעלה ללא הפסקה.

3

אם השעון (או התצוגה) מראים סימנים מוזרים למראה, נתקו את התנור שלכם משקע החשמל וחברו שוב לאחר כמה שניות כשי לאפס את השעון.

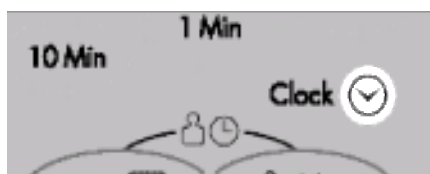

4 לחצו על **CLOCK** כדי לקבוע את השעה.

השעון יחל לספור...

4

נעילה מפני ילדים



לחצו על STOP/CLEAR

1



לחצו והחזיקו את לחצן **Stop** לחוץ עד שהאות "L" (נעול) תופיע על גבי הצג וישמע צפצוף "ביפ".
הנעילה מפני ילדים כעת מופעלת.
תצוגת השעה תיעלם (במידה והשעון מכוון)

2

לתנור המיקרוגל שלכם יש התקן בטיחותי ייחודי המונע הפעלה לא רצויה של התנור (למשל על ידי ילדים). כאשר החסימה מופעלת, לא ניתן להפעיל את התנור, אולם ניתן לפתוח את הדלת.



האות "L" תוצג ברציפות, לציין כי **הנעילה מפני ילדים** מופעלת.

3



לביטול את **הנעילה מפני ילדים**, לחצו והחזיקו את לחצן "STOP/CLEAR" לחוץ עד שהסימן "L" (נעול) יעלם מהצג. עם שחרור הנעילה יישמע חיווי קולי (ביפ)

4

בישול בעוצמת מיקרוגל

בדוגמה הבאה, נראה לכם איך לבשל בהספק של 80% במשך 5 דקות ו 30 שניות.



1 וודאו שההתקנה וההצבה נכונים בהתאם לסעיף "הצבה והתקנה" כמתואר לפני כן בחוברת זו.

לחצו על לחצן **STOP/CLEAR**.

1



תנור המיקרוגל שלכם מצויד ב 5 דרגות עוצמה.

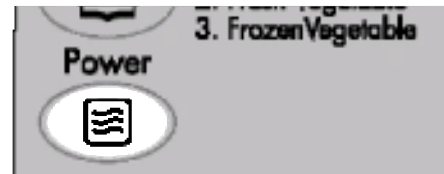

2 לחצו על **MICRO** פעמיים כדי לבחור בעוצמה של 80% (640 וואט)

2

לאחר שהבישול יסתיים, צפצוף התראה ישמע מידי דקה למשך 5 דקות עד אשר תיפתח דלת התנור.



3 לחצו על **1 MIN** חמש פעמים. לחצו על **10 SEC** שלוש פעמים.

3

הספק יציאה מספר לחיצות

1 100% 800W
גבוה (מכסימום)

2 80% 640W
בינוני גבוה

3 60% 480W
בינוני

4 40% 320W
הפשרה בינוני נמוך

5 20% 160W
נמוך



4 לחצו על לחצן **START**.

4

רמת עוצמת המיקרוגל

תנור המיקרוגל מצויד ב 5 דרגות עוצמה, וזאת לצורך מתן גמישות ושליטה מרביים על תהליך הבישול. הטבלה הבאה מראה את דרגות העוצמה בדגם זה ורמות עוצמות ההספק לשימוש באמצעות תנור מיקרוגל זה.

הספק יציאה	רמת עוצמה (%)	שימוש	עוצמה
800 וואט	100%	<ul style="list-style-type: none"> • הרתחת מים • השחמת בשר טחון • חלקי עוף, דגים וירקות • נתחי בשר עדינים 	גבוה (HIGH) מכסימום
640 וואט	80%	<ul style="list-style-type: none"> • חימום מהיר של מזון מוכן • צליית בשר ועופות • בישול פטריות וצדפות • מאכלי ביצים וגבינה 	בינוני גבוה MEDIUM/HIGH
480 וואט	60%	<ul style="list-style-type: none"> • אפיית עוגות, לחמים • ביצים • רפרפת • הכנת אורז, מרקים 	בינוני MEDIUM
320 וואט	40%	<ul style="list-style-type: none"> • כל סוגי ההפשרה • המסת חמאה, שוקולד • נתחי בשר גסים 	הפשרה / בינוני נמוך DEFROST MEDIUM HIGH
160 וואט	20%	<ul style="list-style-type: none"> • ריכוך חמאה וגבינה • ריכוך גלידות • התפחת בצק 	נמוך LOW

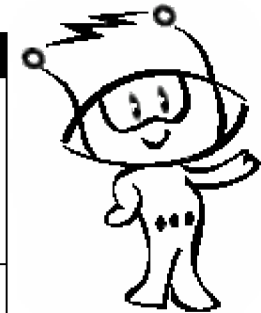

בישול דו שלבי

בדוגמה הבאה ניתן לראות כיצד לבשל בתכנית בישול דו שלבית. השלב הראשון יבצע בישול בעוצמה גבוהה (HIGH) במשך 11 דקות, והשלב השני יהיה בעוצמה של 40% (320 וואט) במשך 35 דקות.



1 לחצו על לחצן STOP/CLEAR

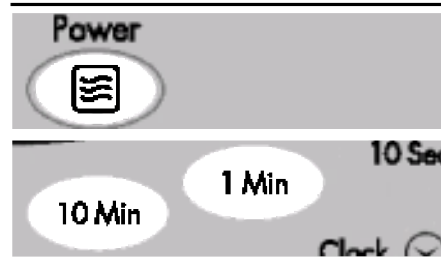

2 כווננו את משך הזמן ואת העוצמה עבור שלב ראשון (Stage 1). לחצו פעם אחת על לחצן MICRO פעם אחת לבחירת עוצמה גבוהה (HIGH). לחצו על 10 MIN פעם אחת. לחצו על 1 MIN פעם אחת.

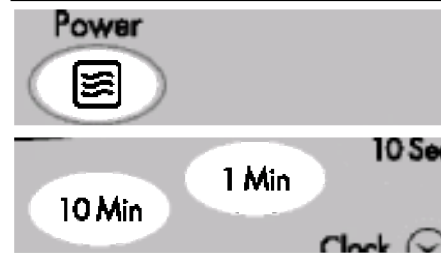

3 כווננו את משך הזמן ואת העוצמה עבור שלב שני (Stage 2). לחצו 4 פעמים על לחצן MICRO כדי לבחור בעוצמה 40% (320 וואט). לחצו 3 פעמים על לחצן 10 min. לחצו 5 פעמים על לחצן 1 min.



4 לחצו על לחצן START.

במהלך תכנית בישול דו שלבית, ניתן לפתוח את הדלת כדי לבדוק את מצב הבישול, לטפל במזון, להפוך אותו, להפריד אותו וכו'. להמשך התכנית מהמקום בה עצרתם אותה, סגרו את הדלת ולחצו על לחצן START.

בסיום שלב 1 יישמע צפצוף ומייד לאחריו יתחיל שלב 2. אם ברצונכם לבטל את התכנית, לחצו פעמיים על לחצן STOP/CLEAR.

הפעלה מהירה

בדוגמה הבאה יוצג כיצד לקבוע שתי דקות בישול בעוצמה גבוהה.



לחצו על לחצן STOP/CLEAR

1



לחצו **START** ארבע פעמים לבחירת 2 דקות בעוצמה גבוהה (**HIGH**). התנור שלכם יחל לפעול עוד לפני שתסיימו ללחוץ את הלחיצה הרביעית.

2

תכונת ההפעלה המהירה
(**QUICK START**)

מאפשרת לכם לבצע בישול בעוצמה גבוהה במרווחים של 30 שניות של על ידי מגע על לחצן עצירה (**STOP**).

במהלך בישול באמצעות **הפעלה מהירה**, אתם יכולים להגדיל את זמן הבישול עד 10 דקות על ידי לחיצות חוזרות ונשנות על לחצן **START**.

3

בישול אוטומטי

בדוגמה הבאה, תוכלו לראות כיצד לבשל 0.5 ק"ג של תפוח אדמה אפוי.



1 לחצו על לחצן **STOP/CLEAR**.

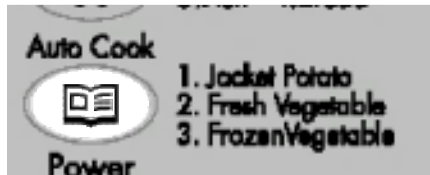

2 לחצו על **AUTO COOK** פעם אחת.
Ac-1 יופיע על התצוגה.

בישול אוטומטי מאפשר לכם לבשל את רוב המזון המועדף עליכם בקלות על ידי בחירת סוג המזון והכנסת משקל המזון על ידי לחיצה על לחצן **▲/▼**.



3 בחרו את משקל התפוח אדמה הרצוי.
לחצו על לחצן **▲** 5 פעמים כדי להכניס 0.5 ק"ג.

אם לחצני **▲/▼** לחוצים ומוחזקים לחוצים, המשקל יעלה / ירד בהתאמה.

הערה:
רק מצב מיקרוגל בשימוש כאשר מבשלים ירקות בעזרת תכונת **AUTO COOK**, אך כאשר מבשלים בשר, מצבי גריל ומיקרוגל יהיו בשימוש לסירוגין.



4 לחצו על לחצן **START**.

קטגוריית מזון	מגבלת משקל	כלי בישול	טמפ. מזון	הוראות
1. תפוד אפוי	0.1 ק"ג ~ 1.0 ק"ג	-	טמפרטורת חדר	שטפו ויבשו את תפוחי האדמה. נקבו את תפוחי האדמה במספר מקומות באמצעות מזלג. הניחו את תפוחי האדמה על שלוש מגבוני נייר במרכז מגש הזכוכית. לאחר בישול, הניחו להם לעמוד למשך 5 דקות.
2. ירקות טריים	0.2 ק"ג ~ 0.8 ק"ג	קערה בטוחה לשימוש למיקרוגל	טמפרטורת חדר	הניחו את הירקות המנוקים בתוך קערה מתאימה לבישול במיקרוגל. הוסיפו 30 מ"ל מים לכל 200 גרם ירקות. לאחר בישול, ערבבו והניחו לעמוד במשך 3 דקות.
3. ירקות קפואים	0.2 ק"ג ~ 0.8 ק"ג	קערה בטוחה לשימוש למיקרוגל	קפוא	הניחו את הירקות המנוקים הקפואים בתוך קערה מתאימה לבישול במיקרוגל. הוסיפו 30 מ"ל מים לכל 200 גרם ירקות. כסו ומקמו במרכז מגש הזכוכית. לאחר בישול, ערבבו והניחו לעמוד במשך 3 דקות.

הפשרה אוטומטית

טמפרטורת המזון וצפיפותו אינם שווים בכל התבשילים. מומלץ לבדוק את דרגת הטמפרטורה לפני תחילת הבישול. שימו לב במיוחד לנתחי בשר ועוף גדולים. חלק מהתבשילים יש לבשל כאשר הם אינם מופשרים לגמרי. למזון זה יידרש זמן השהייה מסוים כדי לאפשר את סיום ההפשרה של המזון כולו (כולל החלקים המרכזיים). בדוגמה שלפנינו, נדגים הפשרת 1.4 ק"ג של עוף קפוא.



1 לחצו על לחצן **STOP/CLEAR**. שקלו את המזון שאתם ברצונכם להפשיר. יש להסיר תחילה את סוגרי המתכת מהאריזה, הניחו את המזון בתנור וסגרו את הדלת.

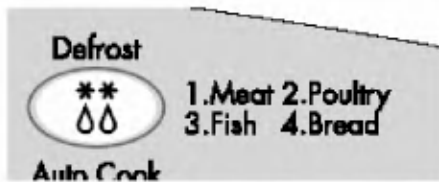

2 לחצו פעמיים על לחצן **Defrost** (הפשרה) פעמיים כדי לבחור בתכנית הפשרת **POULTRY** (עוף). חיווי "dEF2" יוצג בתצוגת המכשיר.

התנור מצויד בארבע אפשרויות הפשרה: **בשר, עופות, דגים ולחם**. לכל קבוצה יש דרגת עוצמה שונה. כל לחיצה על לחצן **AUTO DEFROST** (הפשרה אוטומטית) תעביר אתכם לאפשרות הבאה.

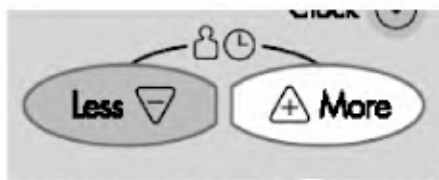

3 הכניסו את המשקל של המזון הקפוא שברצונכם להפשיר. לחצו על לחצן תוספת **+** עד אשר יופיע על גבי התצוגה 1.4 ק"ג.



4 לחצו על לחצן **START**.

5 בזמן ההפשרה, התנור ישמיע צפצוף. בנקודה זו, פתחו את הדלת, הפכו את המזון והפרידו את הנתחים, על מנת לאפשר הפשרה אחידה. הוציאו את החלקים המופשרים או כסו אותם על מנת להאט את תהליך ההפשרה. להמשך ההפשרה, סגרו את הדלת ולחצו על לחצן **START**. התנור לא יפסיק את תהליך ההפשרה (גם אם ישמע צלצול) עד אשר תפתחו את הדלת.

קטגוריה מס. לחיצות על הלחצן

1	בשר
2	עופות
3	דגים
4	לחם

מדריך הפשרה שקילה אוטומטית

- * יש להניח את המזון הקפוא בכלי זכוכית שטוחים המתאים לחימום במיקרוגל או על תבנית הצלייה של המיקרוגל על מנת למנוע טפטוף של הנוזלים לתחתית התנור.
- * תכונת ההפשרה האוטומטית היא הכיוון והשליטה האוטומטיים של תהליך ההפשרה, אולם בדומה להפשרה רגילה, יש לבדוק את המזון בזמן ההפשרה.
- * לקבלת תוצאות מיטביות: מומלץ להוציא דגים, בשר ועופות מאריזת הנייר או הניילון המקורית האטומה, על מנת שלא יצטברו נוזלים ואדים על החלק החיצוני, דבר העלול לגרום לבישול בשלב זה.
- * בסיום תהליך ההפשרה, החלק הפנימי של המזון צריך להישאר צונן.
- * כאשר לא ניתן להסיר את העטיפה מהמזון, יש להפשירו ארוז במשך כ $\frac{1}{4}$ מזמן ההפשרה (משך הזמן מוצג בצג בתחילת ההפשרה). לאחר מכן הוציאו את המזון מהתנור והסירו את העטיפה.

קטגוריה	מגבלת משקל	כלי	מזון
בשר עוף דג	0.1 ק"ג ~ 4.0 ק"ג	כלי מתאים למיקרוגל (צלחת שטוחה)	<p>בשר בשר טחון, סטיק פילה, קוביות בשר לנזיד, סטיק סירליון, בשר צלי, בשר שריר, המבורגר, צלעות טלה, צלעות עגל, נקניקיות, קבאב. הפכו את הבשר כאשר ישמע צליל "ביפ". לאחר הפשרה: הניחו לעמוד למשך 5 - 15 דקות.</p> <p>עוף תרנגולת שלמה, רגלים, חזה, חזה הודו (מתחת ל 2.0 ק"ג) הפכו את המזון כאשר ישמע צליל "ביפ". לאחר הפשרה, הניחו לעמוד למשך 20 - 30 דקות.</p> <p>דג פילה, סטיק, דג שלם, פירות ים הפכו את המזון כאשר ישמע צליל "ביפ". לאחר הפשרה, הניחו לעמוד למשך 10 - 20 דקות.</p>
לחם	0.1 ק"ג ~ 0.5 ק"ג	מגבת נייר או צלחת שטוחה	<p>פרוסות לחם, לחמניות, בגטים וכו'... הפרידו פרוסות והניחו בין מגבוני נייר או משטח שטוח. הפכו את המזון בהשמע הצפצוף (ביפ).</p>

הפשרה מהירה

השתמשו בתכונה זו כדי להפשיר 0.5 ק"ג של בשר טחון במהירות רבה. זה ידרוש זמן עמידה כדי לאפשר למרכז להפשיר. בדוגמה הבאה יוצג כיצד להפשיר 0.5 ק"ג בשר טחון קפוא.



1 לחצו על לחצן **STOP/CLEAR**. שקלו את המזון שאתם מתכוונים להפשיר. הקפידו להסיר מהדקי מתכת או עטיפות; מקמו את המזון בתוך התנור וסגרו את הדלת.



2 לחצו **Quick Defrost** לבחירת תוכנית הפשרת בשר **Meat**. התנור יחל לפעול אוטומטית.

3 בזמן ההפשרה, התנור ישמיע צפצוף. בנקודה זו, פתחו את הדלת, הפכו את המזון והפרידו על מנת לאפשר הפשרה אחידה. הוציאו את אותם חלקים שהופשרו או כסו אותם על מנת להאט את תהליך ההפשרה. להמשך ההפשרה, סגרו את הדלת ולחצו על לחצן **START** כדי לחדש הפעולה.. התנור לא יפסיק את תהליך ההפשרה (גם אם ישמע צלצול) אלא אם תפתחו את הדלת.

מדריך הפשרה מהירה

השתמשו בתכונה זו כדי להפשיר בשר טחון במהירות.

הסירו את הבשר החוצה מאריזתו. הניחו את הבשר הטחון בצלחת בטוחה לשימוש במיקרוגל. כאשר ישמע צפצוף, הוציאו את הבשר מהמיקרוגל, הפכו אותו והחזירו אותו חזרה למיקרוגל. לחצו Start כדי להמשיך. בסוף בתוכנית, הוציאו את הבשר מתנור המיקרוגל, כסו בניילון נצמד והניחו לעמוד למשך 5 - 15 דקות או עד שיפשיר לגמרי.

קטגוריה	משקל	כלי	הוראות
בשר טחון	0.5 ק"ג	צלחת שטוחה בטוחה לשימוש במיקרוגל	בשר טחון. סובבו את המזון כאשר ישמע צפצוף (ביפ) לאחר הפשרה, הניחו לעמוד למשך 5 - 15 דקות.

הוספת / הפחתת זמן בישול

בדוגמה הבאה, תוכלו לראות כיצד לשנות את התוכנית **AUTO COOK** (בישול אוטומטי) למשך זמן בישול ארוך יותר או קצר יותר.



1 לחצו על לחצן **STOP/CLEAR**.



2 קבעו את תוכנית הבישול האוטומטי.
לחצו על לחצן **START**.

כאשר מבשלים ידנית, אתם יכולים להגדיל את זמן הבישול בכל עת על ידי לחיצה על לחצן **▲/▼**. אין כל צורך לעצור את פעולת המכשיר תוך כדי תהליך הבישול.

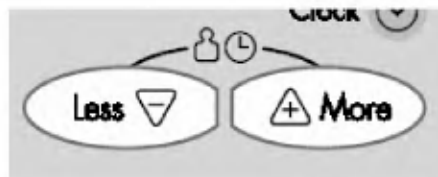

לחצו על לחצן **עוד (MORE) ▲** זמן הבישול יעלה ב 10 שניות עבור כל לחיצה על המקש.
לחצו על לחצן **פחות (LESS) ▼** זמן הבישול יפחת ב 10 שניות עבור כל לחיצה על המקש.

3

הוראות בטיחות חשובות

קראו בתשומת לב ושמרו לעיון בעתיד

אזהרה:

ודאו כי כיוונתם נכון את זמני הבישול היות שבישול יתר עלול לגרום לשריפה ואף נזק לתנור.

1. אין לנסות להזיז, לשנות או לתקן את הדלת ו/או את לוח הבקרה, את מנגנון הנעילה או כל חלק אחר של התנור, תיקונים יתבצעו רק על ידי טכנאים שהוסמכו לכך על ידי החברה.
 2. אין להפעיל את התנור ריק. מומלץ להשאיר כוס מים בתוך התנור. במקרה של הפעלה בטעות, המים יספגו את כל אנרגיית המיקרו.
 3. אין לייבש בגדים במיקרוגל.
 4. אין לבשל מזון העטוף במגבות נייר, אלא אם כן צוין אחרת.
 5. בזמן הבישול, אין להשתמש בנייר עיתון במקום במגבת נייר.
 6. אין להשתמש בכלים העשויים עץ. הם עלולים להתחמם ואף להישרף. אין להשתמש בכלים ממתכת, או בכלי חרס עם עיטורים ממתכת (זהב או כסף). הסירו את סוגרי המתכת של השקיות. חפצים מתכתיים עלולים לגרום נזק, ניצוצות ואף לדליקה.
 7. אין להפעיל את התנור כאשר מגבת מטבח, מפית או חפץ כלשהו תקוע בין הדלת לחלק הקדמי של התנור, דבר העלול לגרום לדליפת אנרגיה.
 8. אין להשתמש בנייר עיתון במקום במגבוני נייר לבישול.
 9. אין להשתמש במוצרי נייר ממוחזר, העלולים להכיל חומרים דליקים או בעלי תכולת עופרת וכיו"ב העלולים לגרום לניצוצות או דליקה בתנור.
 10. אין לרחוץ את המגש המסתובב במים מייד בסיום הבישול כשהוא חם מאוד. הוא עלול להיסדק ואף להישבר.
11. כמויות קטנות של מזון דרושות משכי בישול קצרים יותר. במידה שיבושלו יתר על המידה, הם עלולים להישרף.
 12. יש להציב את התנור כך שפני הדלת יהיה מרוחק כ 8 ס"מ או יותר מקצה שטח ההצבה, וזאת כדי למנוע את נפילת המכשיר.
 13. יש לנקב קליפות של תפוח אדמה, תפוחים, פירות וירקות.
 14. אין לבשל ביצים בקליפתן. תהליך הבישול עלול ליצור לחץ שיגרום להתפוצצות.
 15. אין לטגן במיקרוגל בשמן עמוק.
 16. לפני בישול או הפשרה, יש להסיר את האריזות מהמזון, אולם חלק מהמזון יש לכסות לחימום או לבישול.
 17. אם דלת התנור, או הצירים ניזוקו, אין להפעיל את התנור עד שהנזק יתוקן במעבדת השירות בלבד.
 18. אם הבחנתם בעשן הבוקע מהתנור, אין לפתוח את הדלת. במקרה זה נתקו את התנור מהחשמל.
 19. כאשר מחממים או מבשלים מזון בכלים חד פעמיים העשויים פלסטיק, נייר או חומר דליק אחר, בדקו לעיתים קרובות על מנת לוודא שהכלי תקין ולא נהרס.
 20. אין לאפשר לילדים להפעיל את התנור ללא השגחה.
 21. אין לחמם בתנור נוזלים בכלים או בבקבוקים אטומים, הם עלולים להתפוצץ.
 22. ודאו שהכלים מתאימים לשימוש בתוך מיקרוגל.
 23. אל תגעו בדלת התנור, המעטה החיצוני, גב המכשיר, תא התנור, עזרים וכלים במצב גריל והפעלת בישול אוטומטי, אלא אם כן אתם עונדים כפפות תנור דקות, משום שהם עלולים להיות חמים. לפני ניקוי, וודאו שהם אינם חמים.

בטיחות מיקרוגל

כלים המתאימים לשימוש במיקרוגל

כלי נייר הם נוחים ובטוחים לשימוש במיקרוגל, בתנאי שמשך הבישול קצר, ושתכולת הנוזלים והשומן נמוכים. מגבות נייר שמושיות גם לעטוף תבניות אפיה ומגשים. כללית מומלץ לא להשתמש בכלי נייר צבעוניים (הצב יורד).

שקיות ניילון לבישול ואפיה

הקפידו להשתמש רק בשקיות המיועדות לשימוש במיקרוגל. יש לחרר את השקית על מנת לאפשר אידוי. אין להשתמש בשקיות ניילון רגילות, הן לא מתאימות למיקרוגל (נמסות בחום).

כלי פלסטיק המתאימים לשימוש במיקרוגל

קיים מגוון רחב של כלים וגדלים המתאימים לשימוש במיקרוגל. קרוב לוודאי שיש ברשותכם כלים מתאימים וברוב המקרים אין צורך להשקיע או לרכוש כלים חדשים.

כלי חרס, אבן וקרמיקה

ככלל כלים אלו אינם מתאימים לשימוש במיקרוגל, אולם מומלץ לבצע את בדיקת ההתאמה.

זהירות

כלים בעלי תכולת עופרת או ברזל אינם מתאימים לבישול במיקרוגל. יש לבדוק כלים כדי לוודא שהם אכן מתאימים לשימוש בתנור מיקרוגל

אין להכניס לתנור כלים ממתכת או עם עיטורים ממתכת
גלי מיקרו אינם חודרים מתכת, והם עלולים לגרום לניצוצות, תופעה המזכירה פגיעת ברקים באנטנת מתכת.

במקרה של ספק, קיימת דרך פשוטה לבדוק אם ניתן להשתמש בהם במיקרוגל:

הניחו את הכלי ליד קערת מים בתוך התנור, כווננו את עוצמת המיקרוגל ל HIGH למשך דקה אחת. אם המים מתחממים והכלי לא מתחמם הוא אכן מתאים, אולם אם טמפרטורת המים אינה משתנה אך הכלי מתחמם, המשמעות היא כי גלי המיקרו נספגים על ידי הכלי ואין הוא מתאים לשימוש במיקרוגל.

הכלים השונים ומידת התאמתם למיקרוגל צלחות

חלק ניכר מסוגי הצלחות מתאימים לשימוש במיקרוגל. במקרה של ספק קראו את הוראות היצרן או בצעו את בדיקת ההתאמה במיקרוגל.

כלי זכוכית

כלי זכוכית עמידים בחום מתאימים לשימוש במיקרוגל, כולל כלי פיירקס המיועדים לחימום בתנור, אולם אין להשתמש בכלי זכוכית עדינים כמו כוסות יין כי הם עלולים להישבר.

כלי פלסטיק

ניתן לחמם בהם סוגי מזון המתחממים מהר, אולם אין להכניסם לתנור לזמן ארוך כיוון שמזון חם עלול להמיס את כלי הפלסטיק.

כלי נייר

מאפייני מזון

ובישול במיקרוגל

שימו לב לפרטים

המתכונים בחוברת זו נבחרו ותוכננו בקפידה רבה, אולם הצלחתם תלויה במידת תשומת הלב שתקדישו לתהליך הבישול. יש להשגיח על התהליך כולו.

בתנור מצויה נורה הנדלקת אוטומטית עם הפעלת התנור ומאפשרת לצפות בהתקדמות התהליך.

ההוראות הניתנות במתכונים כגון לבחוש, לערבב, להפוך וכד', ההמלצות ברמה המינימאלית שאותן יש לבצע. אם נראה לכם שהמזון מתבשל בצורה לא אחידה, בצעו את התיקונים או הסידורים שלדעתכם נדרשים.

גורמים המשפיעים על משך הבישול

מספר גורמים משפיעים על משך הבישול.

דרגת החום של הרכיבים המשמשים במתכון, הם בעלי השפעה רבה על משך הבישול.

דוגמה: זמן אפיית עוגה המכילה חמאה קפואה, חלב וביצים שהוצאו מהמקרר, יהיה ארוך יותר מאשר עוגה שהמרכיבים שלה הם בטמפרטורת החדר. כל זמני הבישול המופיעים בחוברת זו כוללים גבולות זמני בישול (עליון ותחתון), לעיתים בגבול המינימאלי, המזון אינו מבושל דיו, ולעיתים תרצו לבשל מעבר לזמן המוצע על ידנו.

הכלל הוא שבספר זה זמני הבישול הם שמרניים. אוכל שמתבשל זמן רב מידי נהרס. חלק מהמתכונים (בייחוד לחם, עוגות ורפרפות) מומלץ להוציא מהתנור כשאינם אפויים לגמרי, לכבות את התנור ולהשאיר את המזון מכובה (זמן השהייה) שכאמור הכרחי לסיום תהליך הבישול ומהווה חלק אינטגרלי שלו.

דחיסות המזון

מזון קל ואוורירי כגון לחמים ועוגות, מתבשלים במהירות רבה יותר מאשר סוגי מזון כבדים ודחוסים כגון צלי ותבשילים, יש להקפיד שהחלקים החיצונים של סוגי מזון קלים (דברי מאפה וכיוצא בזה) לא יתייבשו ולא יתקשו.

גובה המזון

החלק העליון של המזון (דוגמה: צלי בשר) יתבשל מהר יותר מאשר חלקו התחתון, לכן מומלץ להפוך את המזון מספר פעמים במהלך תכנית הבישול.

תכולת הנוזלים במזון

החום הרב הנוצר כתוצאה מאנרגיית המיקרו גורם לאידוי הלחות ויובש בתנור, לפיכך יש להוסיף מים לסוגי מזון יבשים כגון צלי וירקות על מנת שלא ישרפו.

עצם ושומן במזון

עצמות מעבירות חום ושומן מתבשל יותר מהר מבשר. יש לשמור שמזון המכיל עצמות או בשר שומני לא יתבשל באופן בלתי אחיד ולא יתבשל יתר על המידה.

כמות המזון

כמות גלי המיקרו בתנור קבועה ללא קשר לכמות המזון המתבשל. לפיכך ככל שכמות המזון גדולה יותר, משך הבישול יהיה ארוך יותר.

צורת המזון

גלי המיקרו חודרים רק כ 2.5 ס"מ לתוך המזון. החלק הפנימי של המזון מתבשל בזמן שהחום חודר פנימה. רק החלק החיצוני של המזון מתבשל באמצעות אנרגיית המיקרו, והשאר באמצעות הולכת חום. צורת המזון הפחות מתאימה למיקרוגל היא ריבוע עבה. הפינות יתרככו זמן רב לפני שהחלק המרכזי יספיק להתחמם. הסידור האופטימאלי להכנסה למיקרוגל הוא של אוכל עגול ודק או סידור מזון במבנה טבעתי.

כיסוי

מכסה או כיסוי כולא את החום והאדים, וגורם להאצת תהליך הבישול.

השחמה

בשרים ועופות המתבשלים פרקי זמן העולים על 15 דקות משחימים קלות. על מנת לעורר תיאבון של סוגי מזון שאינם משחימים ושמשך הבישול שלהם קצר יותר, יש להשתמש ברוטב השחמה, רוטב סויה או רוטב ברביקיו.

היות שכמות רוטב ההשחמה היא קטנה מאוד, טעם התבשיל לא משתנה.

כיסוי בנייר שעווה

נייר שעווה מונע התזה ומסייע לשמור על החום אך היות שכיסוי זה הוא רופף יותר ממכסה או מפלסטיק נצמד, הוא מאפשר למזון להתייבש.

סידור וריווח המזון

מנות אישיות כגון תפוחי אדמה אפויים, עוגיות ומתאבנים יתחממו באופן

אחיד אם יונחו בתנור במרחק שווה זה מזה, מומלץ בצורה עגולה, אין להניח פריטי מזון אחד על השני.

בחישה

זו אחת הפעולות החשובות ביותר של הבישול במיקרוגל. בתנור רגיל, פעולת הבחישה משמשת לערבוב התבשיל, ואילו בתנור המיקרוגל, פעולת הבחישה משמשת לפיזור והפצת החום בצורה אחידה. בחשו תמיד מהחוף כלפי המרכז, היות והחלק החיצוני של המזון מתחמם קודם.

הפיכת המזון

יש להפוך סוגי מזון גבוהים וגדולים כגון צלי ועופות שלמים, על מנת שהחלק העליון והתחתון יתבשלו באופן אחיד. מומלץ גם להפוך נתחי עוף וצלעות.

הנחת החלקים העבים יותר כלפי חוץ

היות שגלי המיקרו פועלים על החלקים החיצוניים של המזון, מומלץ להניח חלקי בשר, עופות ודגים בחלק החיצוני של התבנית. בצורה זו, רוב האנרגיה תחדור לנתחים העבים והמזון יתבשל באופן אחיד.

הגנה וכיסוי המזון

ניתן לכסות חלקים עדינים של מזון בפסי נייר אלומיניום וזאת למניעת בישול יתר וחריכה.

הגביה

ניתן להגביה מזון עבה או דחוס וזאת כדי לאפשר לגלי המיקרו להיפג גם בחלק הנמוך ובמרכז התבשיל.

ניקוב

מזון בקליפה, בעור או בקרום עלולים להתפוצץ בתנור, לכן יש צורך לנקבם לפני בישול. סוגי המזון שיש לנקב הם פירות, ירקות, ביצים, תפוחי אדמה ועוד.

בדיקת מוכנות מזון

המזון מתבשל במיקרוגל במהירות גבוהה, ולפיכך יש לבדוק אותו לעתים קרובות. חלק מהמזון יש להשאיר בתנור עד לסיום הבישול. אולם את רוב סוגי המזון (כולל בשר ועופות) מוציאים מהתנור כשהוא טרם מבושל דיו, ומשאירים זמן שהייה לצורך סיום התהליך. בזמן ההשהיה, טמפרטורת המזון תעלה בין 3 – 8 מעלות.

זמן השהיה

רוב סוגי המזון דורשים זמן השהיה של בין 3 ל 10 דקות לאחר הוצאתם מהתנור.

בתהליך ההשהיה, המזון נשאר בדרך כלל מכוסה (על מנת לשמור על החום), אולם במקרים בהם יש לאפשר התייבשות המזון (עוגות מסוימות, ביסקוויטים וכו'), תהליך ההשהיה מסיים את תהליך הבישול ומהווה למעשה חלק בלתי נפרד ממנו.

ניקוי התנור

1. ניקוי החלק הפנימי של התנור

נתזי מזון או נוזלים נדבקים לדפנות התנור, לדלת ולמשטחי האטימה. יש לנגב לכלוך ושאריות אחרות מייד עם מטלית לחה. פירורים ונתזים הנשארים בתנור ויפגו אנרגית מיקרו ויגרמו להארכת משך הבישול. לניגוב פירורים השתמשו במטלית לחה. יש להקפיד על ניקיון הדלת וסביבתה על מנת להבטיח נעילה טובה ובטיחותית. אין לנקות עם חומצות ניקוי חזקות. את מגש הזכוכית ניתן לנקות ביד או במדיח כלים.

2. ניקוי החלק החיצוני של התנור

נקו את החלק החיצוני עם מים ונוזל כלים. נגבו עם מטלית לחה או מגבת נייר. למניעת נזק מהחלקים הנעים בתוך התנור, אין לאפשר חדירת מים לפתחי האוורור. לניקוי לוח הבקרה, פתחו את הדלת (למניעת הפעלת התנור בטעות), ונגבו בעזרת מטלית לחה או באמצעות מגבת נייר. בסיום פעולת הניקוי, לחצו על לחצן STOP.

3. במקרה של הצטברות אדים על או סביב הדלת, נגבו עם מטלית

רכה. הדבר עלול לקרות כאשר התנור פועל בתנאי לחות גבוהים, ואינו מהווה תקלה או פגם של המכשיר.

4. יש לשמור על ניקיון הדלת והאטמים. יש לנקות רק עם מים פושרים

ונוזל כלים. לשטוף ולנגב.

אין להשתמש בחומרי ניקוי כגון אבקות ניקוי, או סקוטש ברייט, העלולים לשפשף, לשרוט או לפגוע בשכבת הציפוי החיצונית של התנור.

שאלות ותשובות

שאלה

מה הסיבה לכך שנורת התנור אינה דולקת?

תשובה

קיימות שתי אפשרויות:

- הנורה שרופה
- הדלת אינה סגורה.

שאלה:

האם אנרגיית המיקרו חודרת דרך החלון הזכוכית שבדלת?

תשובה

לא, החלון מעביר אור אך אינו מעביר אנרגיית מיקרוגל.

שאלה

מדוע נשמע צפצוף כאשר לוחצים על לחצן כלשהו בלוח הבקרה?

תשובה

הצפצוף מאשר כי בחירתך בוצעה ואושרה.

שאלה

האם יגרם נזק לתנור אם הוא יופעל ריק?

תשובה

כן. אין להפעיל את התנור שהחלל ריק.

שאלה

מדוע ביצים עלולות להתפוצץ במיקרוגל?

תשובה

בזמן אפייה, טיגון, או הרתחת ביצים, החלבון עלול להתפוצץ כתוצאה מהצטברות אדים בתוך הקרום. למניעת תופעה זו, יש לנקב את החלמון לפני הבישול. בשום מקרה אין לבשל את הביצים בקליפתן.

שאלה

מדוע יש לתת זמן השהייה בסיום הבישול במיקרוגל?

תשובה

המזון ממשיך להתבשל בזמן ההשהיה. בסיום תכנית הבישול, זמן ההשהיה מאפשר סיום הבישול. משך ההשהיה תלוי בדחיסות המזון.

שאלה

האם ניתן להכין פופקורן במיקרוגל?

תשובה

כן. אם משתמשים באחת מהשיטות הבאות:

1. כלים שנועדו להכנת פופקורן במיקרוגל.
 2. פופקורן שהוכן ונארז במיוחד להכנה במיקרוגל.
- ליצרנים השונים, הוראות הכנה שונות לגבי אופן הכנת הפופקורן. יש לקרוא את הוראות ההכנה. אין השאיר את התנור ללא השגחה. אם הגרעינים לא מתפצחים לאחר הזמן המופיע על האריזה, כבו את התנור. בישול יתר עלול לגרום לדליקה.

אזהרה:

אין להכין פופקורן בשקית נייר חומה רגילה. אין לנסות לפצח גרעינים שלא התפצחו בפעם הקודמת..

שאלה

מדוע התנור אינו מבשל במהירות הנקובה בחוברת המתכונים?

תשובה

בדקו שוב את חוברת המתכונים וודאו שמלאתם במדויק אחר הוראות הבישול, ובדקו מה יכול היה לגרום לשינויים במשכי זמן הבישול. משכי הבישול ודרגת עוצמת המיקרוגל הם המלצות בלבד שנבחרו כדי למנוע בישול יתר, שזו היא הבעיה הנפוצה ביותר, בזמן ההסתגלות לאפשרויות השונות של התנור. הבדלים בגודל, בצורה ובמשקל, דורשים זמני הכנה ובישול שונים. היעזרו בהמלצות המופיעות במדריך.

מידע חיבור / מפרט טכני

מפרט טכני

MS-204W / MS-204WS	דגם
רוחב 455 מ"מ, גובה 281 מ"מ, עומק 325 מ"מ	מידות חיצוניות

חיווט והארקה



חובה לחבר את המכשיר לשקע עם הארקה

צבעי החוטים בכבל החשמל צבועים בהתאם לקודים הבאים:
כחול – אפס.
חום – פאזה.
ירוק + צהוב – הארקה.



יש לבדוק מדי פעם את תקינותו של כבל החשמל. אין להשתמש במכשיר במקרה שכבל החשמל ניזוק. תיקון או החלפה של כבל החשמל יבוצעו אך ורק במעבדת שירות מוסמכת. ראו רשימת מעבדות שירות בסוף חוברת זו.



תעודת אחריות למוצרי LG

לקוח/ה נכבד/ה, הננו מברכים אותך על קנייתך ומקווים שהמכשיר שרכשת יהווה מקור הנאה לשנים רבות.

לתשומת לבך:

1. תוקף תעודה זו מותנה בהצגת חשבונית רכישה.
2. תעודה שבוצעו בה שינויים בנתונים המקוריים תהיה משוללת כל תוקף.

שם הלקוח: כתובת:

טלפון / פקס. / E-mail:

תיאור המוצר / דגם: **תנור מיקרוגל LG דגם MS-204W / MS-204WS**

























מס. מכשיר: תאריך רכישה: חתימה וחותמת המוכר:

תעודת אחריות

חברת ברימאג דיגיטל אייג' בע"מ, רח' השקמה 19, אזור 58001, אחראית בזאת לפעילות התקינה של המכשיר האמור, בהתאם לתנאים דלהלן:

1. תעודת האחריות היא לתקופה של 12 חודשים מתאריך הקנייה.
2. אחריות זו היא בתוקף רק כשהיא חתומה על ידי מפיץ מורשה של החברה.
3. אנו מתחייבים למתן שירות תיקונים ולהחליף, ללא תשלום כל חלק אשר יראה לנו פגום ואשר לפי שיקול דעתנו הבלעדי נפגם בתנאי שימוש נכונים בהתאם להוראות ההפעלה המצורפות למכשיר.
4. **הגדרת חלק אינו כולל חלקי גומי, פלסטיק וזכוכית.** אחריות זו אינה מכסה נזק שנגרם כתוצאה מנפילה, כוח עליון ורשלנות.
5. אחריות זו בטלה, באם יתקן או ינסה לתקן את המכשיר כל אדם פרט **לטכנאי מורשה של החברה** או כתוצאה משימוש בלתי נכון, כמוסבר בספר ההדרכה.
6. אחריות זו אינה מקנה זכויות או דרישות אשר אינן כלולות בכתב אחריות זה.
7. על הלקוח להביא את המכשיר למעבדת השירות על אחריותו ועל חשבון.
8. **תעודה זו תקפה רק עם הצגת חשבונית קניה.**
9. יש לקרוא בעיון את הוראות ההפעלה.
10. אחריות זו אינה מכסה ניקיון המכשיר ותחזוקתו.
11. אחריות זו אינה מכסה כל נזק שנגרם כתוצאה מתחזוק לקוי.
12. אחריות זו אנה מכסה על נזק לחלקי פלסטיק שנשברו כתוצאה משימוש לא נכון.

רשימת תחנות השירות

03-5606931		תל אביב - שרות ומכירה ברימאג דיגיטל אייג בע"מ רח' לבונטין 11, תל אביב
03-5501662		חולון, שירות ומכירת עודפים
03-5589484		דיגיטל סרוויס שירותים לבית בע"מ, רחוב הסדן 3, חולון
02-6252451		ירושלים - שרות כל, הגידם 1, ירושלים
08-6282891		באר שבע - מיקרו מיקס, החלוץ 102, באר שבע
03-9666492		ראשון לציון - אלקטרו בוגדרי, פינסקר 4, ראשון לציון
08-9452108		רחובות - שירותי גדסי, הרצל 125, רחובות
03-6194518		בני ברק - טכנו-מיקס, רח' רבי עקיבא 72, בני ברק
09-8337733		נתניה - בר-מנחם, רמז 15, נתניה
04-8621547		חיפה - אלדן הרצל, הרצל 67, חיפה
04-6790469		טבריה - תיקון-כל, רח' יוחנן בן זכאי 3, טבריה
09-9582149		הרצליה - מכנו מיקס, סוקולוב 95, הרצליה
08-6378448		אילת - שירות אדיב, אזור התעשייה החדש, אילת
04-8757168		קריות - שירות מהיר, קדיש לוז 11, קרית מוצקין
03-9225123		פתח תקוה - המאיר, פרנקפורטר 2, פתח תקוה
04-6322252		חדרה - אחים איטח, הנשיא 53, חדרה
08-6722211		אשקלון - מעבדות שירות א.ש. רח' רמז (קניון השקם) חנות 29, אשקלון
09-7603387		רעננה - מעבדות טל-אור, אחוזה 72, רעננה
08-9250430		לוד - מעבדות ישראל, דיזרעאלי 14, לוד
08-8533976		אשדוד - המרכז לתיקוני חשמל, מרכז מסחרי, אשדוד
03-7515112		רמת גן - אלקטרו ברק, ז'בוטינסקי 89, רמת גן
03-7511145		
04-9826746		נהריה - ששת, הרצל 51, נהריה
08-6881270		קרית גת - אורות גת, שד' לכיש 7/3, קרית גת
04-6903674		קרית שמונה - חיים זוזוט, רסקו 44, קרית שמונה
052-250925		
04-6522537		עפולה - דושינצקי מוצרי חשמל, שד' אורלורוב 6, עפולה

