



Auto- CD/MP3/WMA-Receiver

Gebrauchsanleitung

MODELL : LAC-M7600R

Lesen Sie diese Anleitung bitte vor dem Anschluss, der Inbetriebnahme oder der Einstellung des Produkts sorgfältig vollständig durch.



Sicherheitshinweise



ACHTUNG
STROMSCHLÄGGE-
FAHR NICHT ÖFFNEN



ACHTUNG: UM DIE GEFAHR EINES ELEKTRISCHEN SCHLAGS AUSZUSCHLIESSEN, ENTFERNEN SIE DIE ABDECKUNG (ODER DIE RÜCKSEITE DES GEHÄUSES) NICHT. IM GEHÄUSE BEFINDEN SICH KEINE TEILE, DIE VOM BENUTZER REPARIERT WERDEN KÖNNEN. ÜBERLASSEN SIE ETWAIGE REPARATUREN QUALIFIZIERTEM WARTUNGSPERSONAL.



Der Blitz mit der Pfeilspitze in dem gleichschenkligen Dreieck soll den Benutzer vor der gefährlichen Spannung im Gehäuse des Geräts warnen, die die Gefahr eines elektrischen Schlags in sich bergen kann.



Das Ausrufezeichen im gleichschenkligen Dreieck weist den Benutzer auf wichtige Betriebs- und Wartungs-/Serviceanleitungen in der Begleitdokumentation des Geräts hin.



Richten Sie Ihre volle Aufmerksamkeit immer auf das Fahrzeug. Lassen Sie sich niemals während der Fahrt ablenken und achten Sie stets auf das Verkehrsgeschehen. Einstellungen oder Bedienungen niemals während der Fahrt vornehmen. Halten Sie das Fahrzeug unter Beachtung der Straßenverkehrsordnung vor der Bedienung des Gerätes an.



Das Gerät nicht über mehrere Stunden bei sehr niedrigen bzw. hohen Temperaturen verwenden (-10 bis 60°C)



Um die Gefahr von Stromschlägen zu vermeiden, die Abdeckung oder Rückseite des Gerätes niemals abnehmen. Im Gerät befinden sich keine Bauteile, die vom Benutzer gewartet werden können. Wartungsarbeiten stets von Fachpersonal durchführen lassen.



Um die Gefahr von Stromschlägen zu vermeiden, das Gerät niemals Tropf- und Spritzwasser, Regen oder Feuchtigkeit aussetzen.



Das Gerät sollte auf Grund seiner hohen Gehäusetemperatur nur eingebaut in einem Fahrzeug betrieben werden.

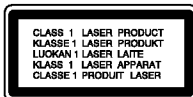

ACHTUNG: BEI GEÖFFNETEM GEHÄUSE UND VERRIEGELUNGEN TRITT SICHTBARE UND UNSICHTBARE LASERSTRAHLUNG AUF.

VORSICHT : Dieses Gerät besitzt ein Laser-System.

Um das Gerät richtig zu verwenden, lesen Sie dieses Handbuch sorgfältig durch und bewahren Sie es zum späteren Gebrauch auf. Setzen Sie sich zur Wartung mit einem zugelassenen Servicebetrieb in Verbindung (s. Serviceabschnitt).

Durch Bedienungen, Einstellungen oder Verfahren, die in diesem Handbuch nicht erwähnt werden, kann gefährliche Strahlung freigesetzt werden.

Um direkten Kontakt mit dem Laserstrahl zu vermeiden, darf das Gehäuse nicht geöffnet werden. Ansonsten tritt eine sichtbare Laserstrahlung ein. NIEMALS IN DEN LASER BLICKEN.

Sicherheitshinweise / Inhaltsverzeichnis



- Wenn Sie eine beschädigte oder verschmutzte Disc in das Gerät einlegen, kann der Wiedergabe unterbrochen werden.
- Fassen Sie die Disc nur an der Innen- und Außenkante an.
- Berühren Sie nie die Wiedergabeseite der Disc.



Bringen Sie auf keiner der beiden Seiten der Disc Papier oder Klebeband an.



Setzen Sie die Disc nie direkter Sonneneinstrahlung oder großer Hitze aus.



Dieses Gerät kann nicht mit 8-cm-Discs betrieben werden. (Es ist ausschließlich für 12-cm-Discs ausgelegt.)



- Reinigen Sie die Disc vor dem Abspielen. Wischen Sie die Disc mit einem Tuch von der Mitte nach außen ab.
- Verwenden Sie niemals scharfe Reinigungsmittel wie Benzin, Alkohol oder Verdüner.

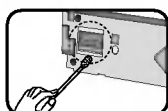

Stromwert kann das Gerät beschädigt werden. Reinigen Sie die Kontakte auf der Rückseite des vorderen Bedienfeld regelmäßig mit einem zuvor in Alkohol getränkten Baumwollstäbchen.

Sicherheitshinweise	2-3
Inhaltsverzeichnis	3
Vor dem Betrieb	4
Bedienungsfeld	5
Fernbedienung	6
Einbau	7
Anschlussdiagramm	8
Anschluss	9
Grundfunktionen	10-12
Radiobetrieb	13
RDS-Funktion	14-15
CD-/MP3-/WMA-Betrieb	16-17
Störungsbehebung	18
Technische Daten	19

Vor dem Betrieb

Abnehmen der Frontblende

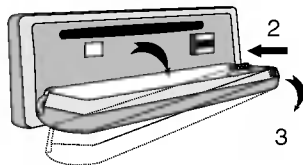

Die Blende dieses Gerätes kann zur Vermeidung von Diebstahl abgenommen werden.

- 1 Drücken Sie zum Entriegeln der Blende auf die  (FREIGEBE-Taste).
- 2 Drücken Sie die Blende nach rechts.
- 3 Ziehen Sie die Blende ab.
- 4 Bewahren Sie die Blende im mitgelieferten Schutzetui auf.

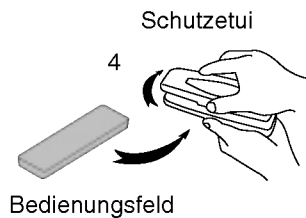

Anbringen der Frontblende

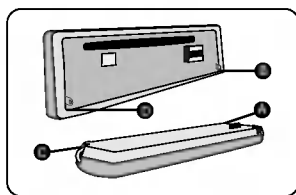

Die Blende dieses Gerätes kann zur Vermeidung von Diebstahl abgenommen werden.

- 1 Setzen Sie Punkt **A** der Blende auf Punkt **B** des Radiogerätes.
- 2 Setzen Sie Punkt **C** der Blende auf Punkt **D** des Radios und drücken Sie die Blende dabei nach rechts.
- 3 Verschließen Sie die Blende.

Hinweise

- Drücken Sie beim Abnehmen oder Anbringen der Frontblende weder das Display noch die Bedienelemente.
- Bei nicht sachgemäß angebrachter Frontblende funktionieren die Bedienelemente eventuell nicht richtig. Wenn dieser Fall eintritt, drücken Sie die Frontblende behutsam an.
- Lassen Sie die Frontblende nicht an einem Ort, an dem sie hohen Temperaturen oder direkter Sonneneinstrahlung ausgesetzt ist.
- Lassen Sie die Frontblende nicht fallen bzw. setzen Sie sie keine Stößen aus.
- Achten Sie darauf, dass die Oberfläche der vorderen Abdeckung nicht mit Benzin, Verdünner, Insektiziden usw. in Berührung kommt.
- Bauen Sie die Frontblende nicht auseinander.

Bedienungsfeld

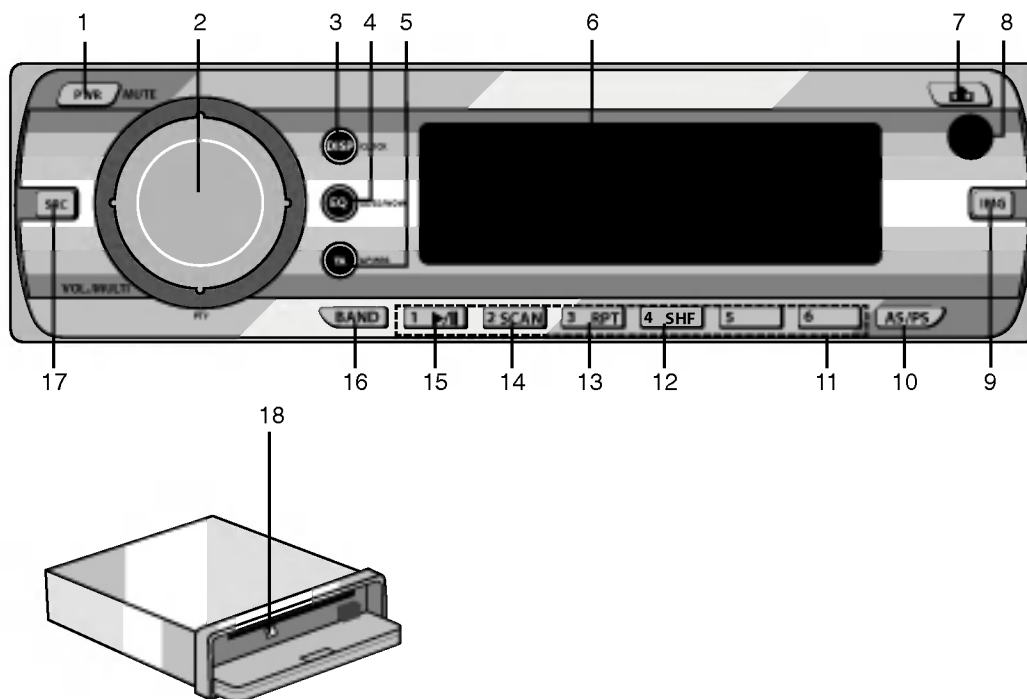

- | | | | |
|---|---------------------------------|----|--------------------------|
| 1 | EIN/AUS [PWR / MUTE] | 7 | FREIGABETASTE |
| 2 | • LAUTSTÄRKE [VOL. / MULTI] | 8 | FERNBEDIENUNGS-SENSOR |
| | • AUSWAHL | 9 | [IMG] |
| | • MENÜ | 10 | • AUTOM. SPEICHERN [AS] |
| | • ÜBERSPRINGEN/SUCHLAUF | | • PROGRAMMSUCHE [PS] |
| | • SUCHLAUF/SENDEREINSTELLUNG | 11 | Speicherplatztaste [1-6] |
| | • PROGRAMMARTKENNUNG [PTY] | 12 | SHUFFLE [SHF] |
| | • MP3-TRACK +10/-10 | 13 | WIEDERHOLEN [RPT] |
| | • ORDNER AUF/AB | 14 | ANSPIELEN [SCAN] |
| 3 | ANZEIGE [DISP / CLOCK] | 15 | WIEDERGABE/PAUSE |
| 4 | EQUALIZER [EQ / WOW / XDSS] | 16 | [BAND] |
| 5 | • VERKEHRSDURCHSAGEKENNUNG [TA] | 17 | QUELLE [SRC] |
| | • AUSWEICHFREQUENZEN [AF] | 18 | AUSWURF |
| | • REGIONAL [REG] | | |
| 6 | ANZEIGEFENSTER | | |

Fernbedienung

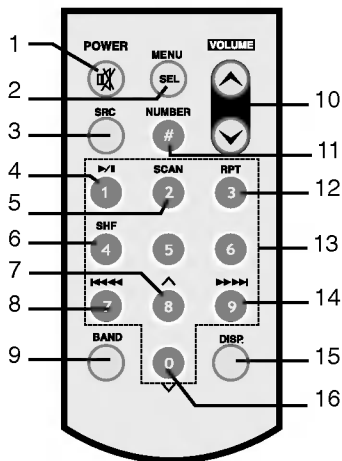

- 1 EIN/AUS [PWR] / STUMM
- 2 AUSWAHL [SEL]
- 3 QUELLE [SRC]
- 4 WIEDERGABE/PAUSE
- 5 ANSPIELEN [SCAN]
- 6 SHUFFLE [SHF]
- 7 • MP3-TRACK +10
- ORDNER AUF
- 8 • CD ÜBERSPRINGEN/SUCHLAUF
- SUCHLAUF/SENDEREINSTELLUNG
- 9 [BAND]
- 10 LAUTSTÄRKE AUF / AB
- 11 NUMMER [#]
- 12 WIEDERHOLEN [RPT]
- 13 NUMMER [0-9]
- 14 • CD ÜBERSPRINGEN/SUCHLAUF
- SUCHLAUF/SENDEREINSTELLUNG
- 15 ANZEIGE [DISP.]
- 16 • MP3-TRACK -10
- ORDNER AB

Einlegen der Batterie

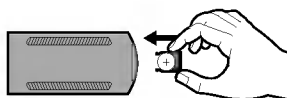
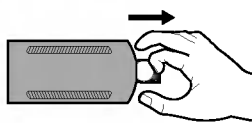
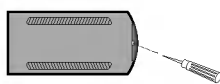

- 1 Hebeln Sie die Batteriehalterung mit einem Stift oder Kugelschreiber heraus.
- 2 Setzen Sie die neue Batterie in die Halterung ein.
- 3 Setzen Sie die Halterung an der ursprünglichen Position ein.

Hinweise

- Nur eine CR2025 Lithium-Batterie (3V) verwenden.
- Die Batterie bei längerem Nichtgebrauch der Fernbedienung herausnehmen.
- Die Batterie nicht wieder aufladen, auseinandernehmen, erwärmen oder ins Feuer werfen.
- Die Batterie nicht mit Metallgegenständen berühren.
- Die Batterie nicht zusammen mit Metallgegenständen aufbewahren.
- Bei einem Leck der Batterie die Fernbedienung sorgfältig auswaschen und eine neue Batterie einlegen.

Basisinstallation

Achten Sie vor der Installation darauf, dass der Zündschalter in der Stellung OFF ist, und klemmen Sie die Autobatterie ab, um einen Kurzschluss zu vermeiden.

- 1 Bauen Sie ein evtl. vorhandenes Autoradio aus.
- 2 Nehmen Sie alle nötigen Anschlüsse vor.
- 3 Bauen Sie den Radioschacht ein.
- 4 Schieben Sie das Gerät in den Radioschacht ein.

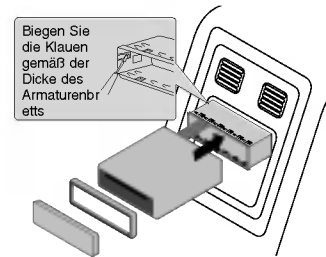

Bedienungsfeld

Entfernen des vorhandenen Receivers

Ist bereits eine Halterung für den Receiver im Armaturenbrett vorhanden, muss diese entfernt werden.

- 1 Lösen Sie die Halteschraube auf der Rückseite des Gerätes.
- 2 Nehmen Sie das Bedienungsfeld und den Justierahmen vom Gerät ab.
- 3 Schieben Sie den Hebel **A** in eine der beiden seitlichen Öffnungen im Gerät.
Wiederholen Sie den Vorgang auf der anderen Seite und ziehen Sie das Gerät aus dem Schacht.

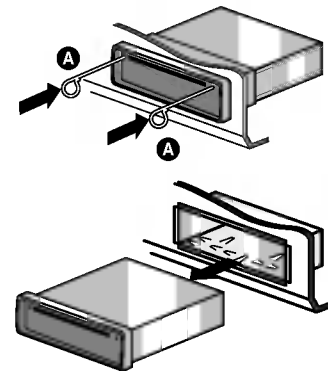

ISO-DIN-Installation

- 1 Schieben Sie das Gerät in den ISO-DIN-Rahmen.
- 2 Befestigen Sie die vom alten Gerät entfernten Schrauben.
- 3 Schieben Sie das Gerät und den Rahmen in den Armaturenschacht ein.
- 4 Befestigen Sie die Armaturenblende bzw. die Adapterblende.
- 5 Setzen Sie den Justierahmen auf das Gerät.
- 6 Setzen Sie das Bedienungsfeld an der rechten Seite des Gerätes an und drücken Sie dann die linke Seite des Bedienungsfeldes ein.

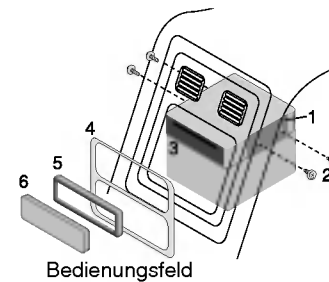

Bedienungsfeld

Anschlussdiagramm

Achten Sie vor dem Anschließen darauf, dass der Zündschalter in der Stellung OFF ist und klemmen ⊖ Sie die Autobatterie ab, um einen Kurzschluss zu vermeiden.

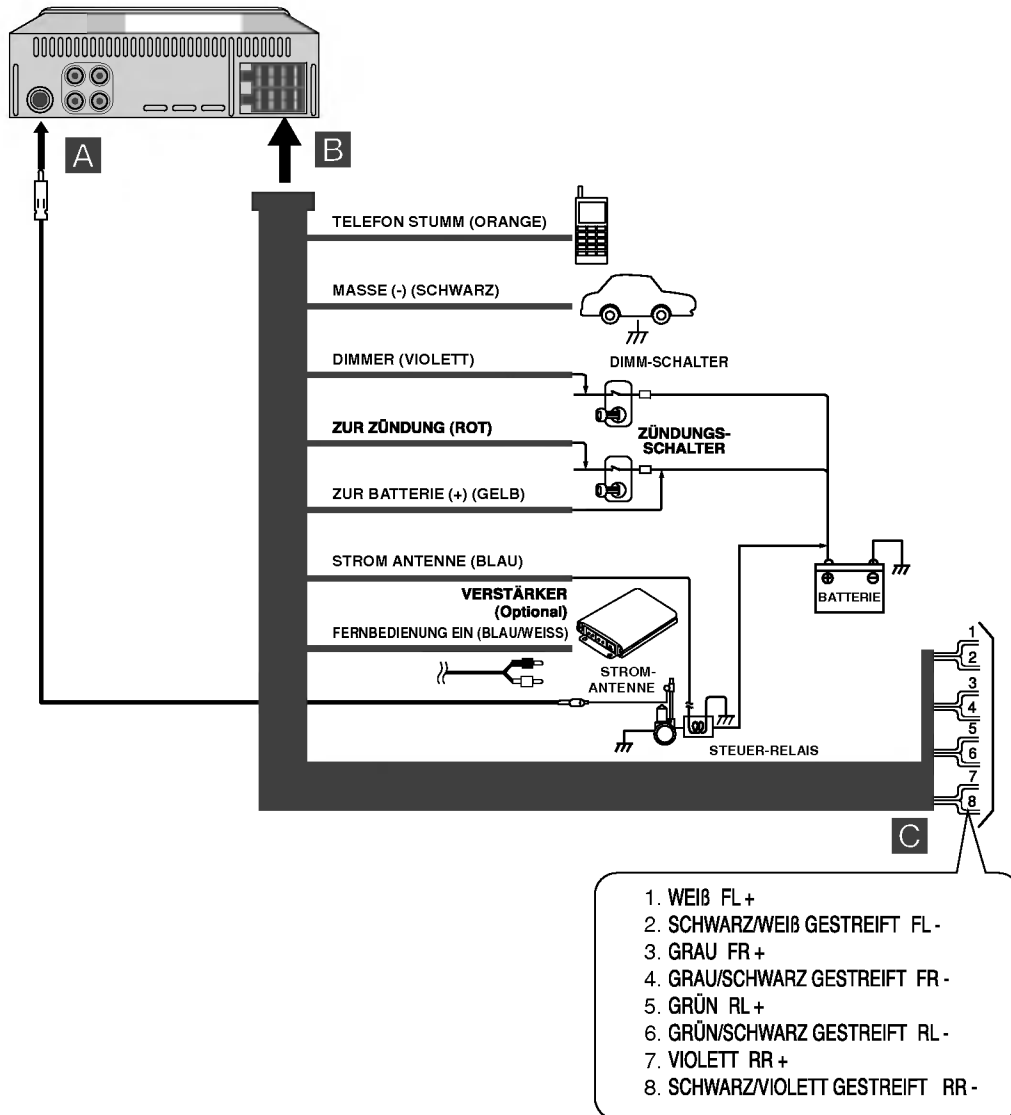

Anschluss

A Von Antenne

B An die Farbkabel der Fahrzeugverdrahtung

- **SCHWARZ** : Für den Anschluss an Masse.
- **ORANGE** : Anschluss an die Telefonleitung.
- **ROSA** : Für den Anschluss an die Dimmerleitung
- **ROT** : Für den Anschluss an die Klemme, über die die Stromversorgung läuft, wenn der Zündschalter auf ACC gesetzt ist.
- **GELB** : Draht für den Anschluss an die Batterieklemme (Reserve), über die die Stromversorgung erfolgt.
- **BLAU** : Anschluss der Leitung an die Stromantenne.
- **BLAU/WEIß** : Anschluss der Leitung an einen Verstärker.

C Lautsprecheranschlüsse

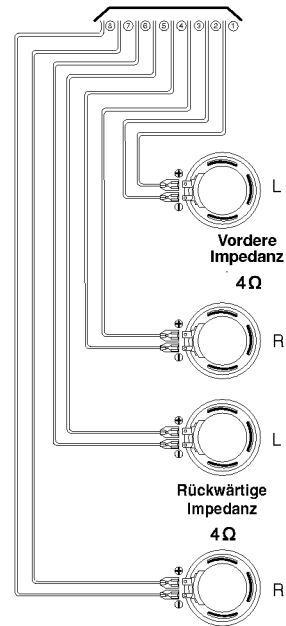

Anschluss an Hilfsgeräte (Optional)

Verbinden Sie die **AUDIO-AUSGANGSBUCHSEN** dieses Gerätes mit den **AUDIO-EINGANGSBUCHSEN** des Zusatzgerätes.

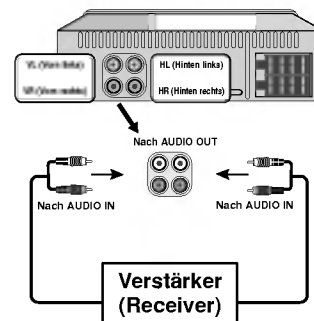

Grundfunktionen

SRS-Fokus (HIGH / LOW)	Qualität für SRS-Fokus einstellen.
Beep (2ND / ALL)	Signalton beim Drücken einer Taste einschalten oder ausschalten. <ul style="list-style-type: none"> • 2ND-Modus: Es ertönt nur dann ein Signal, wenn eine Taste länger gedrückt wird (1 Sekunde) • ALL-Modus: Bei jedem Tastendruck ertönt ein Signal.
EON TA (LOCAL / DISTANCE)	<ul style="list-style-type: none"> • LOCAL : Wenn die Signalstärke einer EON-Frequenz einen bestimmten Grenzwert unterschreitet, wird dieser Sender übersprungen, so dass beim Radio hören keine Sender mit schlechtem Empfang eingestellt werden. • DISTANCE : Die Funktion EON TA versucht, die mit dem Programm übertragenen Informationen über den eingestellten Sender zu erhalten.
DPI	<ul style="list-style-type: none"> • SOUND : Falls zwischendurch ein Sender mit einer abweichenden Programmkettenkennung empfangen wird, schaltet das Radio den Ton nach einer Sekunde stumm. • MUTE : Falls die gerade beschriebene Situation erneut eintritt, schaltet das Radio den Ton sofort stumm.
TA	<ul style="list-style-type: none"> • ALARM: Falls ein neu empfangener Sender fünf Sekunden lang keine TP-Daten ausstrahlt, wird zweimal ein Signalton ausgegeben. • SEEK: Falls ein neu eingestellter Sender fünf Sekunden lang keine TP-Daten ausstrahlt, schaltet der Empfänger zum nächsten Sender um, der dieselbe Programmkettenkennung wie der zuletzt eingestellte Sender besitzt und zusätzlich die TP-Daten überträgt.

Bedienung des Equalizers (EQ)

Mit Hilfe des Equalizers können die Klangeigenschaften an die Fahrgastzelle des Autos beliebig angepasst werden.

Drücken Sie mehrmals auf **EQ/XDSS**. Die Anzeigen leuchten in der folgenden Reihenfolge auf.
 POP → KLASSIK → ROCK → JAZZ → GESANG → SALSA → SAMBA → BENUTZER1
 → BENUTZER2 → OFF



- **POP** : Optimiert für R&B, Soul und Country-Musik.
- **KLASSIK** : Optimiert für Orchestermusik.
- **ROCK** : Optimiert für Hard Rock und Heavy-Metal-Musik.
- **JAZZ** : Sanfter Klang, weicher Hörgenuss.
- **GESANG** : Starker, realistischer Klang in hoher Klangqualität.
- **SALSA** : Erzeugt den Klang von Salsa-Musik.
- **SAMBA** : Erzeugt den Klang von Samba-Musik.
- **BENUTZER1** : Im Menü eingestellter, persönlicher Klang.
- **BENUTZER2** : Im Menü eingestellter, persönlicher Klang.

Sie können jeden Klangtyp nach Belieben anpassen. Wählen Sie den USER-Modus und nehmen Sie Ihre Einstellungen vor. Diese werden automatisch für den ausgewählten USER-Modus gespeichert.





Siehe "Klang einstellen" auf Seite 12.

Grundfunktionen

Klang einstellen

- 1 Betätigen Sie mehrmals den Lautstärkereglern **VOL./MULTI (MENU/SEL)** auf der Fernbedienung, um die gewünschte Klangoption einzustellen (Lautstärke, Equalizer, Balance oder Fader). Die Modus-LED leuchtet in der folgenden Reihenfolge.
VOL → EQ → BAL → FAD
- 2 Drehen Sie zur Einstellung der Klangqualität den **VOL./MULTI** -Regler (oder drücken Sie auf **VOLUME**   auf der Fernbedienung).

	Nach rechts drehen	Nach links drehen
VOL	Erhöht die Lautstärke	Verringert die Lautstärke
EQ	Equalizer-Pegel erhöhen.	Equalizer-Pegel verringern.
BAL	Niedrigerer Pegel des/der linken Lautsprecher(s)	Niedrigerer Pegel des/der rechten Lautsprecher(s)
FAD	Niedrigerer Pegel des/der vorderen Lautsprecher(s)	Niedrigerer Pegel des/der hinteren Lautsprecher(s)

Drücken Sie den Lautstärkereglern **VOL./MULTI** nach links bzw. nach rechts, um die nächste Option aufzurufen. (Oder drücken Sie     auf der Fernbedienung): EQ-Einstellung

Hinweise

Diese Funktion dient nur zur Einstellung des Klangpegels, d. h. die Funktion EQ kann nicht zur Einstellung der Equalizer-Pegel im EQ-Modus (POP, CLASSIC, ROCK JAZZ, VOCAL, SALSA, SAMBA) verwendet werden.

XDSS/XDSS+ (Extreme Dynamic Sound System)

Halten Sie die Taste **EQ/WOW/XDSS** gedrückt, um die Option XDSS oder XDSS+ auszuwählen
XDSS → XDSS+ → SRS (FOCUS → TRU BASS → 3D-STEREO → WOW) → By pass
XDSS/XDSS+ : Mehr treble (höhen), bässe.

SRS (Sound Retrieval System)

- 1 Halten Sie die Taste **EQ/WOW/XDSS** gedrückt, um die Option SRS auszuwählen.
- 2 Betätigen Sie mehrmals die Taste **EQ/WOW/XDSS**, um die Unteroptionen für SRS anzuzeigen.
 - **FOCUS** : Verbessert die Klaraufklärung.
 - **TRUBASS** : Verstärkt die Bässe für einen spektakuläres Klangerlebnis.
 - **3D-STEREO** : Klang mit 3D-Surround-Effekt.
 - **WOW** : SRS und TruBass gleichzeitig.

Hinweis

-  ist ein Markenzeichen von SRS Labs, Inc.
- Die Integration der WOW-Technologie wurde mit Genehmigung von SRS Labs, Inc. vorgenommen.

Die Funktion IMAGE

Drücken Sie mehrmals die Taste **IMG**, um ein Hintergrundthema für das Anzeigefenster auszuwählen. Es stehen zehn verschiedene Themen zur Visualisierung und Anzeige der Klänge während der Wiedergabe zur Verfügung.

RDS-Funktion

RDS-Anzeigeoptionen

Im normalen RDS-Betrieb werden der Sendername, Wenn Sie die **DISP/CLOCK**-Taste drücken, können Sie die unterschiedlichen Datentypen ansteuern:

(CT→FREQUENCY→PTY→RT→PS)

- **CT** (vom Kanal gesteuerte Zeit)
- **PTY** (Programmtyperkennung)
- **RT** (Radiotexterkennung)
- **PS** (Programm-Servicename)
- **PI** (Programmidentifizierung)
- **AF** (Alternative Frequenzen für das aktuelle Programm)
- **TP** (Verkehrsprogrammidentifizierung)
- **TA** (Verkehrsdurchsageidentifizierung)

PROGRAMMTYP-FUNKTION

Um einen bestimmten Programmtyp in einem Frequenzband auszuwählen, gehen Sie wie folgt vor:

- 1 Drücken Sie **BAND**, um den FM-Modus auszuwählen.
- 2 Drücken Sie dann den Regler **VOL/MULTI** mehrmals nach unten bzw. nach oben, um den gewünschten Modus auszuwählen
Musikgruppe → Sprachgruppe → Suchlauf aus
- 3 Drücken Sie kurz eine der **Speicherplatztasten 1-6**. Jedes Mal, wenn eine Taste gedrückt wird, wird das Programm wie folgt geändert:

No	Musikgruppe	No	Sprachgruppe
1.	Pop M, Rock M	1.	News, Affairs, Info
2.	Easy M, Light M.	2.	Sport, Educate, Drama
3.	Classics, Other M	3.	Culture, Science, Varied
4.	Jazz, Country	4.	Weather, Finance, Children
5.	Nation M, Oldies	5.	Social, Religion, Phone In
6.	Folk M	6.	Travel, Leisure, Document

Hinweise

RDS steht nur bei UKW-Programmen zur Verfügung.

RDS-Funktion

Die Funktion RDS REG

Um die Verkehrsdurchsagekennung (TA) ein- und auszuschalten, betätigen Sie mehrmals die Taste **TA/AF/REG**.

- **TA EIN**

Im TP/TA-Betrieb werden Verkehrsdurchsagen und -hinweise automatisch empfangen.

- **TA AUS**

Im TP/TA-Betrieb werden keine Verkehrsdurchsagen und -hinweise empfangen.

Die Funktion RDS AF

Um die Funktionen Ausweichfrequenzen (AF) oder Regionale Senderverfolgung (REG) ein- und auszuschalten, halten Sie die Taste **TA/AF/REG** mehrmals länger als zwei Sekunden lang gedrückt.

- **AF EIN/REG EIN**

Senderverfolgung ist eingeschaltet. Der Regionalbetrieb wurde aktiviert (Es werden laufend Ausweichfrequenzen desselben Senders gesucht und eingestellt). Der Regionalbetrieb sollte nur dann aktiviert werden, wenn Sie im Sendebereich des Senders unterwegs sind.

- **AF EIN/REG AUS**

Senderverfolgung ist eingeschaltet. In der AF-Funktion werden laufend Ausweichfrequenzen desselben Senders gesucht und eingestellt.

- **AF AUS/REG AUS**

Senderverfolgung ist ausgeschaltet. Es wird nur der Sendername angezeigt. Bei schlechtem Empfang werden keine Ausweichfrequenzen eingestellt.

CD-/MP3-/WMA-Betrieb

Wiedergabe von Audio-CDs und MP3/WMA-Discs

Mit diesem Gerät können CD-ROM-Aufnahmen im Format MP3/WMA, CD-R oder CD-RW abgespielt werden.

Lesen Sie vor der Wiedergabe von MP3/WMA -Aufnahmen bitte die Hinweise zu MP3/WMA -Aufnahmen auf Seite 19.

Bei einem Wechsel der Eingangsquelle wird die CD-Wiedergabe angehalten (ohne Auswerfen der CD). Sobald Sie die Quelle wieder auf "CD" umschalten, wird die CD von der letzten Wiedergabeposition fortgesetzt.

- Drücken Sie zur direkten Wiedergabe auf die **NUMBER (#)** gefolgt von der Titelnummer (**0-9**).

Pause **CD** **MP3** **WMA**

- 1 Drücken Sie während der Wiedergabe auf **▶/||**.
- 2 Drücken Sie zum Fortsetzen der Wiedergabe erneut auf **▶/||**.

Wechseln zu einem anderen Track **CD** **MP3** **WMA**

- Drücken Sie den Lautstärkereglern **VOL./MULTI** während der Wiedergabe nach links bzw. nach rechts, um zum nächsten Titel bzw. zum Anfang des aktuellen Titels zu springen. (Oder drücken Sie die Tasten **I◀◀ ◀◀/▶▶ ▶▶I** auf der Fernbedienung.)
- Drücken Sie den Lautstärkereglern **VOL./MULTI** nach links, um den vorherigen Titel abzuspielen. (Oder drücken Sie die Taste **I◀◀ ◀◀** auf der Fernbedienung.)
(Bei einer Wiedergabedauer von unter vier Sekunden ist diese Funktion nicht möglich.)

Suchlauf **CD** **MP3** **WMA**

Halten Sie den Lautstärkereglern **VOL./MULTI** während der Wiedergabe mindestens eine Sekunde lang nach links bzw. nach rechts gedrückt und lassen Sie die Taste an der gewünschten Stelle wieder los. (Oder drücken Sie die Tasten **I◀◀ ◀◀/▶▶ ▶▶I** auf der Fernbedienung.)

Anspielen **CD** **MP3** **WMA**

- 1 Drücken Sie die Taste **SCAN**.
Im Anzeigefenster erscheint daraufhin die Meldung "**FOLDER SCAN**". **MP3** **WMA**
(Die ersten 10 Sekunden aller Titel im ausgewählten Ordner auf der Disc werden angespielt.)
Im Anzeigefenster erscheint das Symbol "**SCAN ALL**". **CD**
(Die ersten 10 Sekunden aller Titel auf der Disc werden abgespielt.)
Halten Sie die Taste **SCAN** während der Wiedergabe ca. eine Sekunde lang gedrückt.
Im Anzeigefenster erscheint das Symbol "**SCAN ALL**". **MP3** **WMA**
(Die ersten 10 Sekunden aller Titel auf der Disc werden abgespielt.)
- 2 Drücken Sie nochmals auf **SCAN**.
Im Anzeigefenster erscheint daraufhin die Meldung "**SCAN OFF**". (Der Intro-Modus wird beendet.)

Wiederholen **CD** **MP3** **WMA**

- 1 Drücken Sie während der Wiedergabe auf **RPT**.
Im Anzeigefenster erscheint das Symbol "**1 RPT**". **CD** **MP3** **WMA**
(Der aktuell ausgewählte Titel wird wiederholt wiedergegeben.)
Halten Sie die Taste **RPT** während der Wiedergabe ca. eine Sekunde lang gedrückt.
Im Anzeigefenster erscheint das Symbol "**FOLDER RPT**". **MP3** **WMA**
(Der aktuell ausgewählte Ordner wird wiederholt wiedergegeben.)
- 2 Drücken Sie nochmals auf **RPT**.
Im Anzeigefenster erscheint daraufhin die Meldung "**RPT OFF**".
(Der Wiederholungsmodus wird beendet.)

CD-/MP3-/WMA-Betrieb

Zufällige Wiedergabe **CD** **MP3** **WMA**

- 1 Drücken Sie während der Wiedergabe auf **SHF**.
Im Anzeigefenster erscheint das Symbol "**FOLDER SHF**". **MP3** **WMA**
(Der aktuell ausgewählte Ordner wird zufällig wiedergegeben.)
Im Anzeigefenster erscheint das Symbol "**SHF ALL**". **CD**
(Sämtliche Titel auf der Disc werden zufällig wiedergegeben.)
Halten Sie die Taste **SHF** während der Wiedergabe ca. eine Sekunde lang gedrückt.
In der Anzeige erscheint das Symbol "**SHF ALL**". **MP3** **WMA**
(Sämtliche Titel auf der Disc werden zufällig wiedergegeben.)
- 2 Drücken Sie nochmals auf **SHF**.
Im Anzeigefenster erscheint daraufhin die Meldung "**SHF OFF**". (Die Zufalls-Wiedergabe wird beendet.)

Hinweis

Wenn Sie während der Zufalls-Wiedergabe den Regler **VOL./MULTI** (oder die Taste **I◀◀◀** auf der Fernbedienung) nach links drücken, wird nicht der vorherige Titel aufgerufen.

CD TEXT / ID3 TAG **CD** **MP3** **WMA**

Bei einigen Discs werden bei der Herstellung bestimmte Informationen hinzugefügt. Solche Discs enthalten Daten wie z. B. Titel, Künstler- oder Albumname und werden als CD-TEXT-Discs bezeichnet.

Diese Daten (Ordnername, Dateiname, ID3-TAG, Titel, Künstler oder Album) können bei der Wiedergabe der Disc im Anzeigefenster eingeblendet werden. Falls diese Informationen nicht verfügbar sind, erscheint die Meldung "**NO TEXT**" im Anzeigefenster.

Drücken Sie während der Wiedergabe einer MP3-/WMA-/CD TEXT-Datei mehrmals die Taste **DISP**.

MP3-/WMA-TITEL -10/+10 **MP3** **WMA** (Bei keinem oder einem vorhandenen Ordner.)

Drücken Sie während der Wiedergabe den Regler **VOL./MULTI** (oder die Taste **V** auf der Fernbedienung) nach unten, um zehn Titel zurückzuspringen. Drücken Sie den Regler **VOL./MULTI** (oder die Taste **▲** auf der Fernbedienung) nach oben, um zehn Titel vorzuspringen.

MP3-/WMA-ORDNER AUF/AB **MP3** **WMA** (Bei mehr als zwei vorhandenen Ordnern.)

Drücken Sie während der Wiedergabe den Regler **VOL./MULTI** (oder die Taste **V** auf der Fernbedienung) nach unten, um zum vorherigen Ordner zu wechseln. Drücken Sie den Regler **VOL./MULTI** (oder die Taste **▲** auf der Fernbedienung) nach oben, um zum nächsten Ordner zu wechseln.

Hinweis

Bei der Wiedergabe einer VBR-Datei kann die angezeigte Spielzeit von der tatsächlichen Spielzeit abweichen (bei der Wiedergabe werden Fortschritt und VBR gleichzeitig angezeigt).

Störungsbehebung

Störung	Ursache	Behebung
Gerät lässt sich nicht einschalten. Gerät funktioniert nicht.	<ul style="list-style-type: none"> Leitungen und Anschlüsse sind falsch angeschlossen. Sicherung ist durchgebrannt. Lärm und andere Faktoren können die Funktion des integrierten Mikroprozessors beeinflussen. 	<ul style="list-style-type: none"> Nochmals alle Anschlüsse überprüfen. Ursache für die Überlastung feststellen und Sicherung ersetzen. Es muss unbedingt eine Sicherung mit derselben Nennleistung eingesetzt werden. Gerät aus- und wieder einschalten.
Keine Wiedergabe möglich.	<ul style="list-style-type: none"> Disc ist verschmutzt. Der eingelegte Disc-Typ kann nicht wiedergegeben werden. 	<ul style="list-style-type: none"> Reinigen Sie die Disc. Ermitteln Sie den Disc-Typ.
Keine Tonausgabe. Lautstärke lässt sich nicht erhöhen.	<ul style="list-style-type: none"> Kabel sind nicht richtig angeschlossen. 	<ul style="list-style-type: none"> Kabel richtig anschließen.
Kein Bild.	<ul style="list-style-type: none"> Die Lautstärke ist zu gering. 	<ul style="list-style-type: none"> Stellen Sie die Lautstärke ein.
Die Musiktitel springen.	<ul style="list-style-type: none"> Das Gerät ist nicht fest montiert. 	<ul style="list-style-type: none"> Das Gerät fest montieren.
Gerät funktioniert nicht richtig, selbst bei Drücken der entsprechenden Tasten auf der Fernbedienung.	<ul style="list-style-type: none"> Batterie ist schwach. Bei bestimmten Discs stehen einige Funktionen nicht zur Verfügung. 	<ul style="list-style-type: none"> Eine neue Batterie einlegen. Versuchen Sie eine andere Disc.



Dieses Gerät wurde in Übereinstimmung mit den Funkentstöranforderungen der EU-Richtlinien 89/336/EWG, 93/68/EWG und 73/23/EWG hergestellt.

Technische Daten

Die Kompatibilität von MP3/WMA -Discs mit diesem Wiedergabegerät unterliegt den folgenden Einschränkungen:

1. Abtastfrequenz / 8 - 48kHz (MP3), 22.05 - 48kHz (WMA)
2. Bitrate/zwischen 8 - 320kbps (einschl. VBR) (MP3), 32 - 320kbps (WMA)
3. Das Dateisystem einer CD-R/CD-RW sollte das Format "ISO 9660" besitzen
4. Bei der Aufnahme von MP3/WMA-Dateien mit einer Software, welche kein Dateisystem (FILE SYSTEM) erstellen kann, z.B. mit "Direct-CD", ist die Wiedergabe von MP3/WMA-Dateien nicht möglich. Wir empfehlen die Verwendung von "Easy- CD Creator". Diese Anwendung erstellt ein Dateisystem, das der Norm ISO9660 entspricht.

Außerdem ist zu beachten, dass für das Herunterladen von MP3/WMA-Dateien aus dem Internet eine Genehmigung erforderlich ist. Unser Unternehmen ist nicht zur Erteilung solcher Genehmigungen berechtigt. Die erforderlichen Genehmigungen sind bei den jeweiligen Urheberrechtshabern einzuholen.

ALLGEMEINES

Ausgangsleistung	.50W x 4CH(Max.)
Stromversorgung	DC 12V
Lautsprecherimpedanz	.4Ω
Masse	.Negativ
Abmessungen (B x H x T)	.182 x 51 x 173 mm (ohne Frontblende)
Leergewicht (Ungefähr)	.1.3 kg

CD-AUSWAHL

Frequenzgang	.20 Hz-20 kHz
Signal/Rauschabstand	.95 dB
Verzerrung	.0.1%
Kanaltrennung(1kHz)	.70 dB

RUNDFUNK

UKW-Tuner

Frequenzbereich	.87.5-107.9 oder 87.5-108 MHz
Signal/Rauschabstand	.55 dB
Verzerrung	.0.7%
Zulässige Empfindlichkeit	.15 dBμV

MW(AM)-Tuner

Frequenzbereich	.520-1720 oder 522-1620 kHz
Signal/Rauschabstand	.45 dB
Verzerrung	.1.0%
Zulässige Empfindlichkeit	.28 dBμV



Entsorgung von Altgeräten

1. Wenn dieses Symbol eines durchgestrichenen Abfallimers auf einem Produkt angebracht ist, unterliegt dieses Produkt der europäischen Richtlinie 2002/96/EC.
2. Alle Elektro- und Elektronik-Altgeräte müssen getrennt vom Hausmüll über dafür staatlich vorgesehenen Stellen entsorgt werden.
3. Mit der ordnungsgemäßen Entsorgung des alten Geräts vermeiden Sie Umweltschäden und eine Gefährdung der persönlichen Gesundheit.
4. Weitere Informationen zur Entsorgung des alten Geräts erhalten Sie bei der Stadtverwaltung, beim Entsorgungsamt oder in dem Geschäft, wo Sie das Produkt erworben haben.



P/NO : MFL30126606