



# MICRO HI-FI SYSTEM BEDIENUNGSANLEITUNG

MODELLE: LX-U150

(LX-U150A/D/X , LXS-U150)

Lesen Sie diese Bedienungsanleitung aufmerksam durch,  
bevor Sie Ihre Anlage in Betrieb nehmen.  
Bewahren Sie dieses Handbuch zum späteren Nachschlagen  
auf.

Änderungen der technischen Daten und der Ausführung zur  
Produktverbesserung vorbehalten.

**USB**



**MP3**  
CD-R/RW

**COMPACT**  
**disc**  
DIGITAL AUDIO



# Sicherheitshinweise



## ACHTUNG

STROMSCHLÄGGEFAHR  
NICHT OFFNEN



**ACHTUNG: UM DIE GEFAHR VON STROMSCHLÄGEN ZU VERMEIDEN, DAS GEHÄUSE (BZW. DIE RÜCKSEITE) NICHT ABNEHMEN UND/ODER DAS GERÄT SELBST REPARIEREN. ES BEFINDEN SICH KEINE BAUTEILE IM GERÄT, DIE VOM BENUTZER REPARIERT WERDEN KÖNNEN. REPARATUREN STETS VOM FACHMANN AUSFÜHREN LASSEN.**

Das Blitzsymbol innerhalb eines gleichseitigen Dreiecks warnt den Benutzer vor nicht isolierter gefährlicher Spannung innerhalb des Produktgehäuses, die so stark sein kann, dass für Personen die Gefahr von Stromschlägen besteht.



Das Ausrufungszeichen innerhalb eines gleichseitigen Dreiecks weist den Benutzer auf wichtige Anleitungen Betrieb und Wartung in der mit den Gerät gelieferten Literatur hin.



**WARNUNG: UM BRANDGEFAHR UND DIE GEFAHREINES STROMSCHLAGS ZU VERMEIDEN, SETZEN SIE DAS GERÄT WEDER REGEN NOCH SONSTIGERFEUCHTIGKEIT AUS.**

**ACHTUNG:** Die Belüftungsöffnungen niemals verdecken. Das Gerät immer laut Herstellerangaben anschließen.

Schlitze und Öffnungen im Gehäuse dienen der Belüftung, gewährleisten einen störungsfreien Betrieb des Gerätes und schützen es vor Überhitzung.

Die Öffnungen sollten niemals durch Aufstellen des Gerätes auf einem Bett, Sofa, Teppich oder ähnlichen Untergründen verdeckt werden. Das Gerät sollte nicht in z. B. einem Bücherregal oder Schrank aufgestellt werden, wenn keine ausreichende Belüftung gewährleistet werden kann oder die Anleitungen missachtet wurden.

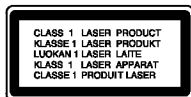

**ACHTUNG:** BEI GEÖFFNETEM GEHÄUSE UND GEÖFFNETEN VERRIEGELUNGEN TRITT SICHTBARE UND UNSICHTBARE LASERSTRAHLUNG AUF.

### VORSICHT:

Dieses Gerät besitzt ein Laser-System. Um das Gerät richtig zu verwenden, lesen Sie dieses Benutzerhandbuch sorgfältig durch und bewahren Sie es auf. Setzen Sie sich zur Wartung mit einem qualifizierten Servicebetrieb in Verbindung. Durch Bedienung, Einstellungen oder Verfahren, die in diesem Handbuch nicht erwähnt werden, können gefährliche Strahlungen verursacht werden.

Um direkten Kontakt mit dem Laserstrahl zu vermeiden, darf das Gehäuse nicht geöffnet werden. Ansonsten tritt eine sichtbare Laserstrahlung auf.

2

**Vorsicht:** Das Gerät darf nicht mit Wasser (Tropf- oder Spritzwasser) in Berührung kommen und es sollten keine mit Wasser gefüllten Behälter auf das Gerät gestellt werden, wie z. B. Vasen.

### VORSICHTSHINWEISE zum Netzkabel

**Elektrische Geräte sollten stets möglichst an eineneigenen Stromkreis angeschlossen werden.**

D. h. eine separate Steckdose ohne weitere Anschlüsse oder Zweigleitungen, über die ausschließlich dieses Gerät mit Strom versorgt wird. Beachten Sie hierzu die technischen Daten des Gerätes in diesem Benutzerhandbuch.

Steckdosen niemals überlasten. Bei überlasteten, lockeren oder beschädigten Steckdosen, Verlängerungskabeln, bei abgenutzten Kabeln oder beschädigter Isolierung besteht die Gefahr von Stromschlägen oder Bränden. Die Gerätekabel sollten regelmäßig überprüft werden. Bei Beschädigungen oder Abnutzungen der Kabel sofort den Netzstecker ziehen und das Kabel von einem qualifizierten Techniker durch ein gleiches Modell austauschen lassen.

Das Netzkabel vor mechanischen Beschädigungen, schützen, wie z. B.

Verdrehen, Knicken, Eindrücken, Einklemmen in einer Tür oder Darauftreten.

Achten Sie besonders auf die Stecker, Steckdosen und den Bereich, an dem das Kabel aus dem Gerät austritt.

Ziehen Sie zum Unterbrechen der Stromversorgung den Netzstecker. Achten Sie beim Aufstellen des Gerätes darauf, dass der Netzstecker leicht erreichbar bleibt.

**CE** Dieses Gerät wurde in Übereinstimmung mit den Funkstöranforderungen der EU-Richtlinien 89/336/EWG, 93/68/EWG und 73/23/EWG hergestellt.

### Entsorgung von Altgeräten



1. Wenn dieses Symbol eines durchgestrichenen Abfallimers auf einem Produkt angebracht ist, unterliegt dieses Produkt der europäischen Richtlinie 2002/96/EC.
2. Alle Elektro- und Elektronik-Altgeräte müssen getrennt vom Hausmüll über dafür staatlich vorgesehenen Stellen entsorgt werden.
3. Mit der ordnungsgemäßen Entsorgung des alten Geräts vermeiden Sie Umweltschäden sowie eine Gefährdung der eigenen Gesundheit.
4. Weitere Informationen zur Entsorgung des alten Geräts erhalten Sie bei der Stadtverwaltung, beim Entsorgungsamtsamt oder im dem Geschäft, in dem Sie das Produkt erworben haben.



# Vorbereitungen

## Inhalt

<b>Vorbereitungen</b> . . . . .	<b>3-5</b>	Einspeichern von Festsendern / Empfang von Radiosendern . . . . .	<b>10</b>
Inhalt / Hinweise zu den verwendeten Symbolen / Hinweise zu Tonbandcassetten/ Hinweise zu CDs . . . . .	<b>3</b>	Wiedergabe von Kassetten / Aufnahme . .	<b>11</b>
Frontplatte/Rückseitiges Anschlüsse. . . . .	<b>4</b>	CD-Wiedergabe . . . . .	<b>12</b>
Fernbedienung . . . . .	<b>5</b>	Programmieren der Wiedergabe / Über MP3/WMA . . . . .	<b>13</b>
<b>Anschlüsse</b> . . . . .	<b>6</b>	USB-Funktion . . . . .	<b>14</b>
Anschlüsse der Lautsprecheranlage / Anschlüsse für Antennen/ Zusatzfunktion . .	<b>6</b>	<b>HINWEISE</b> . . . . .	<b>15</b>
<b>BEDIENUNG</b> . . . . .	<b>7-14</b>	Störungssuche . . . . .	<b>15</b>
Einstellung der UHR / Timer-Funktion . . . . .	<b>7</b>	Technische Daten	
Einschlaf-Funktion / Audio-Einstellungen . . .	<b>8</b>		
RDS Funktion - OPTIONAL . . . . .	<b>9</b>		

Vorbereitungen

## Hinweise zu den verwendeten Symbolen

-  Zeigt an, dass die Gefahr eines Geräteschadens oder anderweitigen Sachschadens besteht.
-  Weist auf besondere Betriebsmerkmale des Geräts hin.

## Hinweise zu Tonbandcassetten

### Löschschutz

Durch Heraustrennen der Lasche(n) auf der Kopfseite der Kassette (mit Hilfe eines Schraubenziehers) können Sie verhindern, dass Aufnahmen auf der Kassette versehentlich gelöscht werden.

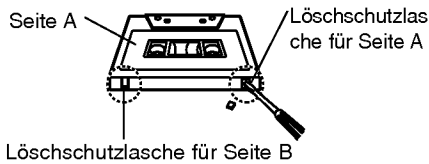

Wenn Sie die Kassette wieder bespielen möchten, überkleben Sie die entsprechenden Löcher.

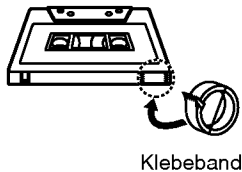

## Hinweise zu CDs

### Richtiger Umgang mit Discs

Berühren Sie nicht die Wiedergabeseite der Disc. Fassen Sie die Disc an den Außenkanten an, damit keine Fingerabdrücke auf die Oberfläche gelangen. Kleben Sie weder Papier noch Klebeband auf die Disc.



### Aufbewahren von Discs

Bewahren Sie die Discs nach der Wiedergabe stets in ihrer Hülle auf. Setzen Sie die Disc weder direktem Sonnenlicht noch Wärmequellen aus und lassen Sie sie auch nicht in einem in der Sonne geparkten Auto liegen, da die Temperatur im Inneren des Fahrzeugs erheblich ansteigen kann.

### Reinigen von Discs

Durch Fingerabdrücke und Staub auf der Disc kann sich die Tonqualität verschlechtern. Wischen Sie die Disc vor der Wiedergabe von der Mitte zum Rand mit einem sauberen Tuch ab.



Verwenden Sie keine scharfen Reinigungsmittel wie Alkohol, Benzin oder Verdünner und auch keine handelsüblichen Reinigungsmittel oder Antistatik-Sprays für Schallplatten

# Vorbereitungen

## Frontplatte/Rückseitiges Steckfeld

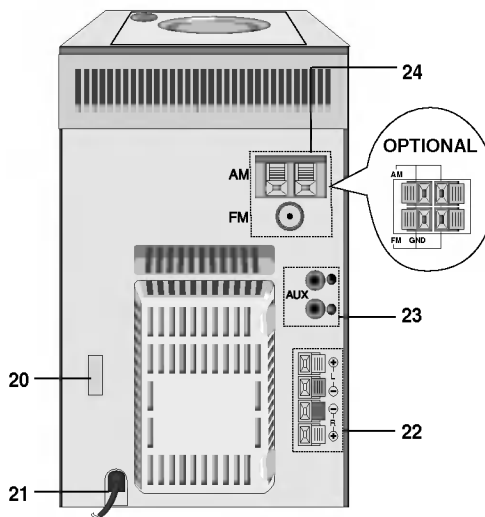
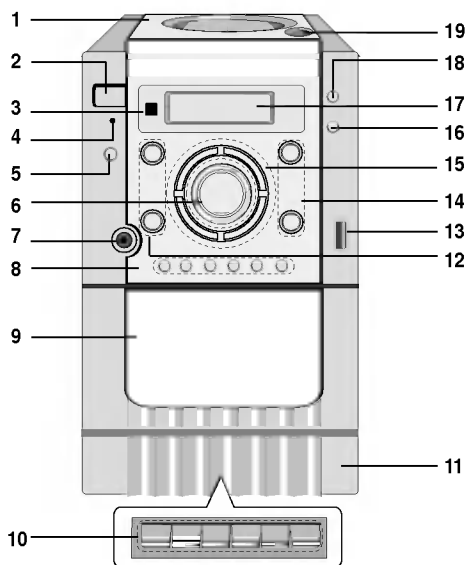

- |   |  |
|---|--|
| <ol style="list-style-type: none"> <li>1. CD-Tür</li> <li>2. Netzschalter (⏻STANDBY/ON)</li> <li>3. Empfangssensor für die Fernbedienung</li> <li>4. Netzanzeige (POWER)</li> <li>5. OPTIMIZER-Taste (MP3)</li> <li>6. LAUTSTÄRKEREGLER</li> <li>7. Netzschalter (🔌 PHONES): <math>\varnothing</math> 3,5mm</li> <li>8. • Zeittaste (CLOCK)</li> <li>• Timertaste (TIMER)</li> <li>• Wiederholen-Taste (REPEAT)</li> <li>• Taste PROGRAMM/SPEICHER (PROGRAM/MEMO.)</li> <li>• Taste Stop/Löschen (STOP/CLEAR)</li> <li>• USB-Taste</li> <li>9. Kassettenhalter</li> <li>10. • Aufnahme-Taste (RECORD ●) - BAND (TAPE)</li> <li>• Wiedergabe-Taste (PLAY ▶) - BAND (TAPE)</li> <li>• Zurückspulen-Taste (REWIND ◀◀) - BAND (TAPE)</li> <li>• Vorspulen-Taste (FAST FORWARD ▶▶) - BAND (TAPE)</li> <li>• Stop- und Auswurf-taste (STOP/EJECT ■/▲) - BAND (TAPE)</li> <li>• Pausen-Taste (PAUSE   ) - BAND (TAPE)</li> <li>11. KASSETTENAUSWURF-Taste</li> </ol> | <ol style="list-style-type: none"> <li>12. • Taste CD-Wiedergabe/Pause (CD▶/  )</li> <li>• Voreinstellungs-Taste (+/-)</li> <li>13. USB-Anschluss</li> <li>14. • Taste CD-Überspringen/Suchlauf CD SKIP/SEARCH (◀◀◀/▶▶▶)</li> <li>• Abstimmungs-Taste (+/-) - TUNER</li> <li>15. • Funktionsauswahl-taste FUNCTION SELECT (FUNCTION) (FM/ AM/ CD/ TAPE/ AUX/USB)</li> <li>• Taste RADIO/BAND (TUNER/BAND)</li> <li>• RDS-Taste: OPTIONAL/SET</li> <li>• Betriebsart/RIF-Taste (MODE/RIF)</li> <li>16. Equalizer-Taste (EQ)</li> <li>17. Anzeigefenster</li> <li>18. XDSS-Taste (XDSS)</li> <li>19. CD-Fach öffnen/schließen(▲)(OPEN/CLOSE)</li> <li>20. SPANNUNGSWAHLSCHALTER ( OPTIONAL)</li> <li>21. NETZKABEL</li> <li>22. MIKROFONANSCHLUSS</li> <li>23. EXTERNER EINGANG (AUX)</li> <li>24. ANTENNENKLEMME</li> </ol> |
|---|--|

# Vorbereitungen

## Fernbedienung

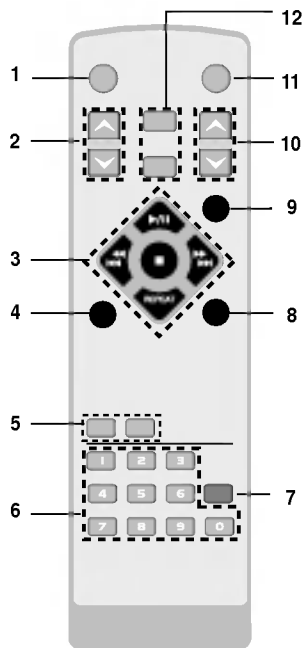

1. Netzschalter (POWER)
2. Voreinstellungs-Taste (PRESET  $\nabla/\blacktriangle$ )
3. • Taste CD-Wiedergabe/Pause (CD PLAY/PAUSE  $\blacktriangleright/\parallel$ )  
• Taste CD-Stop (CD STOP  $\blacksquare$ )  
• Abstimmungs-Taste (+/-) - TUNER  
• Taste CD-Überspringen/Suchlauf (CD SKIP/SEARCH  $\blacktriangleleft\blacktriangleleft\blacktriangleright\blacktriangleright$ )  
• CD Wiederhol-Taste (REPEAT)
4. Taste D.SKIP
5. • Equalizer-Taste [EQUALIZER PATTERN (EQ PATT.)]  
• XDSS-Taste
6. Nummerntasten
7. Taste zur Anzeige der MP3-Dateiinformationen (MP3-Info)
8. Programm-Taste (PROGRAM/MEMO.)
9. Schlaf-Taste (SLEEP)
10. Lautstärken-Taste (VOLUME  $\nabla/\blacktriangle$ )
11. Stumm-Taste (MUTE)
12. • USB Taste  
• Funktionsauswahl-Taste (FUNCTION) (FM/ AM/ CD/ TAPE/ AUX/USB)

Vorbereitungen

## Austauschen der Batterien

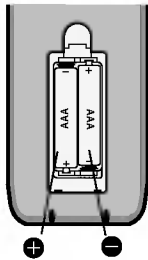

Nehmen Sie den Deckel des Batteriefachs auf der Rückseite der Fernbedienung ab und legen Sie zwei R03-Batterien (Größe AAA) entsprechend der korrekten Polarität  $\oplus$  und  $\ominus$  ein.

### ⚠ Vorsicht

zusammen und legen Sie keine Batterien unterschiedlichen Typs (Standard, Alkaline usw.) ein.

## Reichweite der Fernbedienung

Richten Sie die Vorderkante der Fernbedienung stets auf den Signalempfangssensor am Gerät und drücken Sie dabei die gewünschten Funktionstasten.

- Abstand: bis max. 7 m vom Signalempfangssensor entfernt.
- Winkel: Circa 30° in jeder Richtung vom Signalempfangssensor entfernt.

# Anschlüsse

## Anschlüsse der Lautsprecheranlage

Schließen Sie die Lautsprecherkabel an die Lautsprecheranschlüsse an.

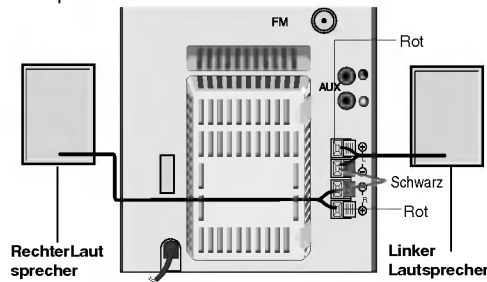

### Anmerkungen

- Achten Sie darauf, die Lautsprecherkabel mit den richtigen Anschlüssen zu verbinden: + mit + und – mit –. Die Vertauschung der Kabel führt zu verzerrtem Klang und fehlenden Bässen.
- Wenn die von Ihnen benutzten Lautsprecher eine niedrige maximale Eingangsleistung besitzen, stellen Sie die Lautstärke entsprechend geringerein, um eine übermäßig laute Ausgabe an den Lautsprechern zu vermeiden.
- Nehmen Sie die vordere Abdeckung des mitgelieferten Lautsprechers nicht ab.

## Zusatzfunktion

1. Schalten Sie Ihr Zusatzgerät (z.B. TV oder Videorecorder) ein, welches Sie mit den AUX Buchsen auf der Rückseite des Gerätes verbunden haben.
2. Drücken Sie auf die "AUX" Taste.

### Anmerkungen

- Sie können auch über die Zusatzgeräte-Eingangsquelle aufnehmen (siehe der Abschnitt Aufnahme).
- Schalten Sie das Gerät vor Anschluss eines Zusatzgerätes aus. Ansonsten könnten sehr laute Geräusche entstehen.

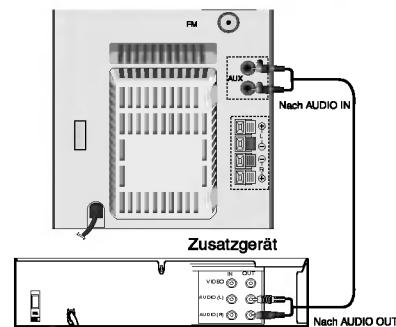

## Anschlüsse der Antennen

Schließen Sie die mitgelieferten UKW-/MW-Antennen an, um Radio zu hören.

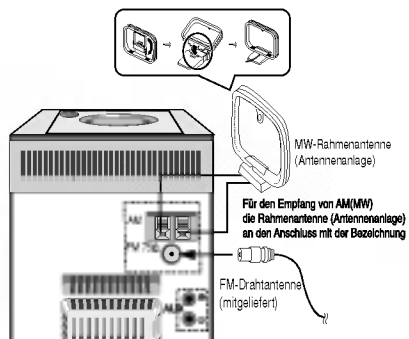

(OPTIONAL)

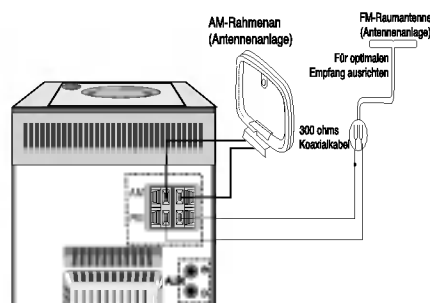

### Anmerkungen

- Zur Vermeidung von Rauschen die MW-Ringantenne vom Gerät und anderen Komponenten fernhalten.
- Achten Sie darauf, die UKW-Drahtantenne ganz ausziehen.
- Nachdem Sie die UKW-Drahtantenne angeschlossen haben, richten Sie sie möglichst horizontal aus, möglich.

# Bedienung

## Einstellung der UHR

1. Drücken Sie die Taste CLOCK.  
(Wenn die Uhrzeit gestellt werden muss, halten Sie die Taste CLOCK mindestens zwei Sekunden lang gedrückt.)  
- Die Stunden beginnen zu blinken.
2. Wählen Sie den 12-Stunden- oder den 24-Stunden-Anzeige durch Drücken der Taste TUNING (+/-) auf dem Bedienungsfeld.

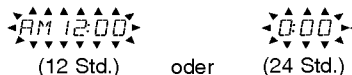

3. Drücken Sie die Taste SET, um die gewählte Stundensystem zu bestätigen.
4. Benutzen Sie die Tasten TUNING (+/-) zur Einstellung der richtigen Zahl der Stunden auf dem Frontpanel.
5. Drücken Sie die Taste SET.
6. Benutzen Sie die Taste TUNING (+/-) auf dem Bedienungsfeld, um die Minuten einzustellen.
7. Drücken Sie die SET um Taste und die Uhrzeit in der Anzeige einzublenden
8. Sie können die Taste CLOCK jederzeit drücken, um die Uhrzeit für drei Sekunden im Displayanzeigen zu lassen.

### Anmerkung

Die Uhrzeit kann auch bei ausgeschaltetem Gerät eingestellt werden.

## Timer-Funktion

Mit Hilfe der TIMER-Funktion können das Radio sowie der USB/ CD-Player zu einer festgelegten Uhrzeit eingeschaltet werden.

1. Drücken Sie die Taste CLOCK zur Überprüfung der aktuellen Uhrzeit.

### Zu Ihrer Information

Falls Sie die Uhr nicht einstellen, funktioniert die Timerfunktion nicht.

2. Drücken Sie die Taste TIMER um die Zeiteinstellung anzuwählen.  
Im Anzeigefenster blink "TUNER/CD/USB" auf.

### Zu Ihrer Information

Falls Sie eine früher abgespeicherte TIMER-Einstellung ändern möchten, drücken Sie die Taste TIMER und halten Sie sie länger als zwei Sekunden gedrückt.

- Im Anzeigefenster erscheint die früher abgespeicherte Zeit und die "TIMER"-Anzeige.

3. Drücken Sie die Taste SET, sobald die gewünschte Funktion blinkt.

4. 1. Wählen Sie im TUNER-Modus mit den Tasten TUNING (+/-) auf dem vorderen Bedienungsfeld einen zuvor gespeicherten Sender und drücken Sie dann auf SET.  
- Die Anzeige "ON TIME" leuchtet eine halbe Sekunde lang im Anzeigefenster auf und erlischt dann wieder.  
2. Bei Auswahl des CD/USB-Modus leuchtet die Anzeige "ON TIME" eine halbe Sekunde lang im Anzeigefenster auf und erlischt dann wieder.
5. Stellen Sie die Einschaltstunde durch Drücken der Tasten TUNING (+/-) auf dem Bedienungsfeld ein.
6. Zur Bestätigung der Einschaltstunde drücken Sie die Taste SET.
7. Stellen Sie die Einschaltminute durch Drücken der Tasten TUNING (+/-) auf dem Bedienungsfeld ein.
8. Zur Bestätigung der Einschaltminute drücken Sie die Taste SET.  
- Die Anzeige "OFF TIME" leuchtet eine halbe Sekunde lang im Anzeigefenster auf und erlischt dann wieder.
9. Stellen Sie die Ausschaltstunde durch Drücken der Tasten TUNING (+/-) auf dem Bedienungsfeld ein.
10. Zur Bestätigung der Ausschaltstunde drücken Sie die Taste SET.
11. Stellen Sie die Ausschaltminute durch Drücken der Tasten TUNING (+/-) auf dem Bedienungsfeld ein.
12. Drücken Sie die Taste SET.
13. Stellen Sie die Lautstärke durch Drücken der Tasten TUNING (+/-) auf dem Bedienungsfeld.
14. Drücken Sie die Taste SET.  
Daraufhin erscheint das Symbol "TIMER" im Anzeigefenster und die Einstellung des Timers ist damit abgeschlossen.
15. Schalten Sie das Gerät aus.  
Die ausgewählte Funktion wird automatisch aktiviert.

### TIMER-Einstellungen löschen oder überprüfen

Bei jedem Drücken der Taste TIMER können Sieden Timer einstellen oder löschen. Sie können auch den Einstellstatus des Timers überprüfen. Drücken Sie zur Aktivierung oder Überprüfung des Timers die Taste TIMER, bis das Symbol "TIMER" im Anzeigefenster erscheint.  
Zum Löschen des Timers drücken Sie die Taste TIMER, bis das Symbol "TIMER" im Anzeigefenster ausgeblendet.

### Anmerkung

Die Uhrzeit CLOCK kann auch bei ausgeschaltetem Gerät eingestellt werden.

# Bedienung

## Einschlaf-Funktion

Bei Verwendung des Einschlaf-Timers wird der Gerät nach Ablauf der eingestellten Zeit automatisch ausgeschaltet.

1. Drücken Sie die Taste SLEEP, um die Dauer bis zum Abschalten des Gerätes anzugeben.  
In der Anzeige wird ca. fünf Sekunden lang *SLEEP 90* angezeigt. Dies bedeutet, dass sich das Gerät nach 90 Minuten automatisch abschaltet. Bei jedem Drücken der Taste wird die bis zum Abschalten verbleibende Zeit um 10 Minuten verringert, also 80...70... usw. Wählen Sie hier die gewünschte Zeit aus.
2. Um die verbleibende Zeit bis zum Ausschalten anzuzeigen, gehen Sie wie folgt vor. Betätigen Sie bei aktivierter Schlaffunktion kurz die Taste SLEEP. Die bis zum Abschalten verbleibende Zeit wird ca. 5 Sekunden lang angezeigt.



### Anmerkung

Wird die Taste SLEEP während der Anzeige der Einschlafzeit gedrückt wird die Einschlafzeit neu eingestellt.

## Deaktivieren des Einschlaf-Timers

Wenn Sie die Funktion abbrechen möchten, drücken Sie mehrmals die Taste SLEEP, bis die Anzeige "SLEEP 10" erscheint. Drücken Sie nun die SLEEP Taste nochmals, während "SLEEP 10" angezeigt wird.

## Audio-Einstellungen

### Regelung der Lautstärke

- Drehen Sie den LAUTSTÄRKEREGLER auf dem Bedienungsfeld im Uhrzeigersinn, um die Lautstärke zu erhöhen, bzw. entgegen dem Uhrzeigersinn, um sie zu verringern.
- Drücken Sie auf der Fernbedienung die Taste VOLUME (▲) um die Lautstärke zu erhöhen, oder drücken Sie die Taste VOLUME (▼) um sie zu reduzieren.

### XDSS (Extreme Dynamic Sound System)

Drücken Sie die Taste XDSS, um Höhen, Bässe und den Surround-Effekt zu verstärken. Die Anzeige "XDSS ON" bzw. "XDSS OFF" erscheint. Drücken Sie zum Abbrechen erneut auf XDSS.

## STUMMSCHALTFUNKTION

Drücken Sie MUTE, um Ihr Gerät stummzuschalten. Sie können Ihr Gerät stummschalten, um beispielsweise einen Anruf entgegenzunehmen. Das Symbol "MUTE" blinkt im Anzeigefenster

## MP3-Optimierung

Diese Funktion dient zur Optimierung komprimierter MP3-Dateien und zur Verstärkung der Bässe für einen satten Klang.

Bei jedem Drücken der Taste OPTIMIZER auf der Gerätevorderseite ändert sich die Einstellung wie folgt:

MP3 - OPT ON → MP3 - OPT OFF

## Regelung der Klangqualität

### • Stereobetrieb

Sie können zwischen sechs vorprogrammierten Toneinstellungen wählen.

Wählen Sie den gewünschten Klangmodus

Drücken der Taste EQ .

FLAT : lineare Frequenzwiedergabe

ROCK : mehr Bass, mehr Höhen

POP : weniger Bass, weniger Höhen

CLASSIC: für Orchestermusik

### • Kopfhörerbuchse

Schließen Sie einen Stereokopfhörer (mit einem Ø 3,5 mm Stecker) an der Kopfhörerbuchse an.

Die Lautsprecher werden beim Anschluss eines Kopfhörers (nicht im Lieferumfang enthalten) automatisch ausgeschaltet.

## Einstellung der Stromspannung-OPTIONAL

Wenn Ihre Anlage mit einem Spannungswahlschalter auf der Rückseite ausgestattet ist, achten Sie darauf, dass Sie diesen auf die örtliche Netzspannung einstellen, bevor Sie das Netzkabel anschließen.





# Bedienung

## RDS Funktion - OPTIONAL

### Über RDS

Dieses Gerät ist mit RDS (Radio Data System) ausgestattet, was einen großen Informationsumfang für UKW-Radio bietet. RDS wird in vielen Ländern verwendet und ist ein System zur Übermittlung von Sendersignalen oder Senderinformationen, einer Beschreibung des Senderprogramms, Textmitteilungen über den Sender oder Details über die Musikauswahl sowie die genaue Uhrzeit.

### RDS Einstellung

Wenn ein UKW-Sender eingestellt ist und RDS Daten überträgt, zeigt das Gerät automatisch die Senderkennung an und das RDS-Symbol leuchtet im Anzeigefenster auf. Des Weiteren werden Symbole für Programmartkennung (PTY), Radio-Text (RT), Uhrzeit (CT) und RDS Service Programm (PS) angezeigt, sofern diese Informationen vom Sender übermittelt werden.

### RDS Anzeioptionen

Das RDS System kann, außer der Senderkennung beim ersten Einstellen des Senders, eine Vielzahl von Informationen übermitteln.

Beim normalen RDS-Betrieb zeigt die Anzeige den Sendernamen, das Rundfunknetz oder die Senderkennung an. Durch Drücken der RDS-Taste auf dem Bedienfeld können Sie durch die verschiedenen Informationsanzeigen in folgender Reihenfolge durchschalten:

(PS → FREQUENCY → PTY → RT → CT)

- PTY (Programmartkennung) - Der Name des Programmtyps wird im Anzeigefenster gezeigt.
- RT (Radiotext-Erkennung) - Der Name des Radiotextes wird im Anzeigefenster gezeigt.
- CT (Uhrzeiteinstellung durch den Sender) - Hierdurch kann das Gerät die aktuelle Uhrzeit empfangen und anzeigen.
- PS (Programm Service Name) - Der Name des Senders wird im Anzeigefenster gezeigt.

### Anmerkung

Es kann sein, dass manche RDS-Sender einige dieser Zusatzfunktionen nicht übertragen. Falls die Informationen für den gewählten Modus nicht übermittelt werden, wird im Anzeigefenster PTY NONE, RT NONE, CT NONE, PS NONE angezeigt.

## Programmsuche (PTY)

Ein Hauptvorteil von RDS ist es, Sendungen mit dem PTY Code zu versehen, der anzeigt, um was für eine Rundfunksendung es sich handelt. Die folgende Liste zeigt die von PTY verwendeten Abkürzungen, zusammen mit einer Erklärung des PTY.

NEWS	Nachrichten
AFFAIRS	Aktuelle Wirtschaftsnachrichten
INFO	Information
SPORT	Sport
EDUCATE	Bildung
DRAMA	Theater
CULTURE	Kultur
SCIENCE	Wissenschaft
VARIED	Programme in verschiedenen Sprachen
POP M	Popmusik
ROCK M	Rockmusik
EASY M	Leichte Musik
LIGHT M	Klassische Musik
CLASSICS	E-Musik
OTHER M	Andere Musik
WEATHER	Weiterinformationen
FINANCE	Programme zum Finanzwesen
CHILDREN	Kinderprogramme
SOCIAL	Gesellschaftliche Angelegenheiten
RELIGION	Religiöse Sendungen
PHONE IN	Programme zum Anrufen
TRAVEL	Reise und Urlaub
LEISURE	Freizeit und Hobby
JAZZ	Jazz-Musik
COUNTRY	Country-Musik
NATION M	Landestypische Musik
OLDIES	Oldies
FOLK M	Folkloristische Musik
DOCUMENT	Dokumentarprogramme
TEST	Alarmtest des Senders
ALARM 1	Notfallsendungsinformation

Mit folgenden Schritten können Sie einen bestimmten Programmtyp (PTY) suchen:

1. Drücken Sie auf TUNER/BAND, um den UKW-Modus (FM) auszuwählen.
2. Wählen Sie durch Drücken von TUNING(+/-) den gewünschten Sender aus. Falls eine RDS-Sendung empfangen wird, erscheint nach der RDS-Empfangsanzeige der Programmservicename (PS).
3. Drücken Sie RDS, um den PTY-Modus auszuwählen.
4. Drücken Sie PRESET(+/-), während der letzte verwendete PTY noch angezeigt wird, um durch die Liste der verfügbaren PTY zu blättern und einen anderen PTY-Typ auszuwählen.
5. Drücken Sie bei gewähltem PTY innerhalb von fünf Sekunden auf (+/-). Das Gerät beginnt die automatische Suche und versucht, den nächsten Sender mit einer ausreichenden Signalstärke und dem gewünschten PTY Typ zu finden.

# Bedienung

## Einspeichern von Festsendern

Sie können 50 UKW-Sender und MW-Sender einspeichern. Bevor Sie die Sender suchen, vergewissern Sie sich, dass die Lautstärke auf das Minimum eingestellt ist.

1. Drücken Sie wiederholt die Taste FUNCTION, um die Anzeige TUNER (oder TUNER/BAND auf der Fernbedienung) anzeigen zu lassen und wählen Sie das Frequenzband FM (UKW) oder AM (MW), das im Display-Fenster. Bei jedem Drücken der Taste TUNER/BAND, wird zwischen FM und AM gewechselt.
2. Drücken Sie TUNING (+/-) auf dem Bedienungsfeld, bis sich die Frequenzanzeige zu verändern beginnt, und lassen Sie die Taste dann los. Der Sendersuchlauf wird angehalten, wenn das Gerät einen Sender gefunden hat.

### Anmerkungen

- Automatisches Abstimmen des Senders Halten Sie die Taste TUNING (+/-) mindestens eine halbe Sekunde lang gedrückt.
  - Manuelles Abstimmen des Senders Drücken Sie mehrmals kurz die Taste TUNING (+/-).
3. Drücken Sie die Taste PROGRAM/MEMO. auf dem Bedienungsfeld. Eine voreingestellte Zahl blinkt im Anzeigefenster.
  4. Drücken Sie PRESET (+/-) [oder PRESET (▼/▲) auf der Fernbedienung], um die gewünschte Festsendernummer auszuwählen.
  5. Drücken Sie nochmals die Taste PROGRAM/MEMO. - Der Sender ist damit abgespeichert.
  6. Wiederholen Sie die Schritte 3 bis 5, um weitere Sender zu speichern.

### So löschen Sie alle gespeicherten Sender

Drücken Sie die Taste PROGRAM/MEMO. auf dem Bedienungsfeld etwa zwei Sekunden lang gedrückt. Daraufhin erscheint "CLEAR" im Anzeigefenster. Drücken Sie dann die Taste CLEAR, um die Sender zu löschen.

### Hinweis

Wenn bereits alle Speichernummern besetzt sind, wird kurz FULL eingeblendet. Danach blinkt eine Speichernummer auf. Befolgen Sie die Schritte 3-5, um die Festsendernummer zu ändern.

### Abrufen von Sendern

Halten Sie die Taste PRESET (+/-) (bzw. PRESET (▼/▲) auf der Fernbedienung) gedrückt, bis die gewünschte Speicherplatznummer erscheint.

## Empfang von Radiosendern

1. Drücken Sie mehrmals die Taste FUNCTION, um die Anzeige TUNER (oder TUNER/BAND auf der Fernbedienung) anzeigen zu lassen, und wählen Sie das Frequenzband FM (UKW) oder AM (MW), das im Anzeigefenster angezeigt werden soll. Der zuletzt empfangene Sender wird eingestellt.
2. Drücken Sie wiederholt PRESET (+/-) [bzw. PRESET (▼/▲) auf der Fernbedienung], um den gewünschten Festsender auszuwählen.
  - Bei jedem Drücken der Taste stellt das Gerät nacheinander einen Festsender ein.
3. Stellen Sie die Lautstärke durch Drücken der Taste Lautstärkeregler auf dem Bedienungsfeld bzw. VOLUME (▼/▲) auf der Fernbedienung ein.

### Nicht eingespeicherte Radiosender hören

- Stellen Sie die Radiosender in Schritt 2 manuell oder automatisch ein.
- Um den automatischen Suchlauf zu starten, halten Sie ca. zwei Sekunden lang die Taste TUNING (+/-) auf dem Bedienungsfeld gedrückt.

### Ausschalten des Radios

Drücken Sie den Netzschalter, um das Gerät auszuschalten oder wählen Sie einen anderen Funktionsmodus (CD, TAPE, USB oder AUX).

### Hinweis

- Bei Rauschen eines UKW-Programms Drücken Sie die MODE/RIF-Taste auf dem Bedienungsfeld, so dass "STEREO" nicht mehr eingeblendet wird. Sie werden nun keinen Stereo-Klang mehr hören, aber der Empfang verbessert sich. Drücken Sie die MODE/RIF-Taste erneut, um den Stereo-Klang wiederherzustellen.
- Zur Verbesserung des Empfangs Richten Sie die Antennen neu aus.

### Anmerkungen

- Verwenden Sie die Funktion MODE/RIF (Radio Interference Filter) um auf den Mono-Empfang umzuschalten, wenn der Stereo-Empfang durch Rauschen verzerrt wird.
- Bei der Aufnahme von MW- (AM) -Sendungen können Schlaggeräusche auftreten. Sollte dies der Fall sein, drücken Sie einmal MODE/RIF.



# Bedienung

## Wiedergabe von Kassetten

### Wiedergabe Grundfunktionen

1. Drücken Sie mehrmals die Taste FUNCTION, bis die TAPE -Anzeige erscheint.
2. Öffnen Sie das Kassettenfach durch Drücken der Taste STOP/EJECT (■/▲).
3. Setzen Sie eine Kassette mit der Bandseite nach unten ein und schließen Sie das Kassettenfach.
4. Drücken Sie die Taste PLAY (▶).

### Stoppen der Wiedergabe

Drücken Sie während der Wiedergabe die Taste STOP/EJECT (■/▲).

### Unterbrechen der Wiedergabe

Drücken Sie PAUSE (⏸) während der Wiedergabe.

Drücken Sie erneut diese Taste, um die Wiedergabe fortzusetzen.

### So können Sie das Band schnell zurück- oder vorspulen

Drücken Sie während oder bei angehaltener Wiedergabe die Taste REWIND/FASTFORWARD (◀◀/▶▶) auf dem Bedienungsfeld.

### AUTO-STOP DECK

Nach der Wiedergabe der ersten Kassettenseite wird das Gerät automatisch angehalten.

## Aufnahme

Spulen Sie das Band zum Punkt, wo die Aufnahme beginnt. (Benutzen Sie nur Normalband.)

### Grundeinstellung

1. Wählen Sie die Funktion ( USB ,CD,TUNER/ BAND oder AUX), die Sie aufnehmen möchten.
2. Öffnen Sie das Kassettenfach und legen Sie eine leere Kassette ein.

### Aufnahme von Radio, CD oder von einem Zusatzgerät

1. Drücken Sie die Taste FUNCTION um die gewünschte Aufnahmequelle auszuwählen, und drücken Sie die Taste RECORD (●). Die Aufnahme beginnt.

### Zu Ihrer Information

Beim Drücken der Taste RECORD (●) wird die Taste PLAY (▶) automatisch mit betätigt.

2. Unterbrechen der Aufnahme  
Drücken Sie die Taste PAUSE (⏸) während der Aufnahme.  
Drücken Sie die Taste PAUSE (⏸) nochmals, wenn Sie die Aufnahme fortsetzen möchten.
3. So können Sie die Aufnahme stoppen  
Drücken Sie die Taste STOP/EJECT (■/▲).

### Synchronisierte Aufnahme CD auf Band

Die Funktion Synchronisierte CD-Aufnahme überspielt ein komplettes CD bzw. programmierte Titel auf eine Kassette.

1. Wählen Sie die Funktion CD aus und drücken Sie die Taste RECORD (●). Im Anzeigefenster erscheint "REC" und "CD SYNC".
2. Die synchronisierte Aufnahme beginnt in etwa 7 Sekunden automatisch.

### Anmerkungen

- Falls Sie von einem bestimmten Titel aufnehmen möchten, wählen Sie diesen Titel mit der CD-Überspringen/Suchen-Taste aus [CD SKIP/SEARCH (I◀◀◀/▶▶▶I)] aus bevor Sie die synchronisierte CD-Aufnahme auswählen.
- Eine Funktionsänderung während der Aufnahme ist nicht mehr möglich.

# Bedienung

## CD-Wiedergabe

### Wiedergabe Grundfunktionen

1. Drücken Sie wiederholt die Taste FUNCTION, bis die CD-Anzeige erscheint. Wenn keine Discingelegt ist, wird "NO DISC" angezeigt.
2. Drücken Sie CDOPEN/CLOSE (▲OPEN/CLOSE) und legen Sie die CD in die CD-Schublade ein.

### Anmerkung

Legen Sie zum Abspielen einer CD mit 8 cm(3 Zoll) Durchmesser diese in den inneren Ring der Schublade ein.

3. Drücken Sie zum Schließen des CD-Fachs auf CD OPEN/CLOSE (▲OPEN/CLOSE).

Audio-CD: Auf dem Display wird "READING", gefolgt von der Anzahl der Tracks und der Wiedergabezeit angezeigt.

MP3-CD: Auf dem Display wird "READING", gefolgt von der Gesamtzahl der Dateien angezeigt.

4. Drücken Sie CD PLAY/PAUSE (▶||).

### Unterbrechen der Wiedergabe

Drücken Sie CD PLAY/PAUSE (▶||). Drücken Sie erneut diese Taste, um die Wiedergabe fortzusetzen.

### Stoppen der Wiedergabe

Drücken Sie während der Wiedergabe auf CD STOP(■).

### Überspringen eines Titels

- Drücken Sie die Taste the CD-Überspringen/Suchen-Taste [CD SKIP/SEARCH (▶▶▶▶)] um zur nächsten Spur zu wechseln.
- Wenn die CD-Überspringen/Suchen-Taste [CD SKIP/SEARCH (▶▶▶▶)] ein mal in der Mitte des Abspielens der Spur gedrückt wird, kehrt der Spieler zum Anfang dieser Spur zurück. Vom nächsten Drücken an wird bei jedem Tastendruck eine Spur übersprungen.

## Schnellrücklauf oder Schnellvorlauf

Schneller Suchlauf vor und zurück Halten Sie die CD-Überspringen/Suchen-Taste[CD SKIP/SEARCH (▶▶▶▶/▶▶▶▶)] auf demBedienungsfeld länger als zwei Sekunden gedrückt lassen Sie die Taste los. Drücken Sie nun an der gewünschten Stelle die Taste PLAY (▶||).

### Anmerkung

Diese Funktion ist für die MP3-Wiedergabe nicht verfügbar.

## Wiederholwiedergabe

### Wiederholte Wiedergabe eines Titels

Drücken Sie während der Wiedergabe einmal auf REPEAT.

- In der Anzeige wird "REPEAT 1" angezeigt.

### Wiederholte Wiedergabe aller Titel

Drücken Sie während der Wiedergabe erneut auf REPEAT.

- In der Anzeige wird "REPEAT ALL" angezeigt.

### Anhalten der wiederholten Wiedergabe

Drücken Sie während der Wiedergabe noch einmal auf REPEAT.

- Die Repeat-Anzeige erlischt.

### So prüfen Sie die MP3-Dateiinformationen

Anzeigen von MP3-Dateiinformationen Drücken Sie während der Wiedergabe der MP3-Datei die Taste MP3-Info.

- Die Informationen (Titel, Künstler oder Album) derMP3-Datei werden im Anzeigefenster angezeigt.

- Wenn die Informationen der MP3-Datei nicht angezeigt werden, erscheint in der Anzeige dieMeldung "NO ID3 TAG".

- "MP3-Dateiname" und "ID3 TAG" der MP3-Datei sollten englische Bezeichnungen haben.

### Anmerkung

Dieses Gerät kann eine CD-R oder CD-RW mit Audiotiteln und MP3-Dateien abspielen.

# Bedienung

## Programmieren der Wiedergabe Über MP3/WMA

Sie haben die Möglichkeit die Reihenfolge der Titel auf den CDs vorzuprogrammieren und so Ihr eigenes Programm zu gestalten. Sie können max. 20 Titel programmieren.

1. Drücken Sie bei angehaltener Wiedergabe die Taste PROGRAM/MEMO. (bzw. PROGRAM/MEMO. auf der Fernbedienung).
2. Drücken Sie die Taste CD-Überspringen/Suchen-Taste [CD SKIP/SEARCH (I◀◀◀/▶▶▶I)] um die gewünschte Titel auszuwählen.
3. Drücken Sie die Taste PROGRAM/MEMO.(bzw. PROGRAM/MEMO. auf der Fernbedienung).
4. Wiederholen Sie auf Schritte 1-3.
5. Drücken Sie CD PLAY/PAUSE (▶/II).

### Überprüfen der programmierten Titel

Drücken Sie PROGRAM/MEMO. (bzw. PROGRAM/MEMO. auf der Fernbedienung) in angehaltenem Zustand.

- Es werden der Titel und die Programmnummer angezeigt.

### Programmierte Titel löschen Drücken

Sie bei angehaltener Wiedergabe die Taste **PROGRAM/MEMO.** (bzw. **PROGRAM/MEMO.** auf der Fernbedienung). Drücken Sie danach die Stop/Löschen-Taste (STOP/CLEAR) auf dem Bedienungsfeld bzw. die Taste STOP (■) auf der Fernbedienung.

### Hinzufügen von Titeln in das Programm

1. Drücken Sie mehrmals PROGRAM/MEMO. (oder PROGRAM auf der Fernbedienung) in angehaltenem Zustand, bis "Titel Number" blinkt.
2. Wiederholen Sie die Schritte 2-5.

### Programmierung ändern

1. Drücken Sie auf PROGRAM/MEMO. (bzw. PROGRAM auf der Fernbedienung), bis die zu ändernde Programmnummer angezeigt wird.
2. Wiederholen Sie die Schritte 2-5.

### MP3

- Eine MP3-Datei besteht aus mit der MPEG1-Audio-Layer-3-Codierung komprimierten Audiodaten. Wir nennen Dateien, die die Dateierweiterung „.mp3“ aufweisen, „MP3-Dateien“.
- Das Gerät kann MP3-Dateien, die nicht die Dateierweiterung „.mp3“ haben, nicht lesen.

### WMA

- Bei einer WMA-Datei handelt es sich um eine Audio-Komprimierungstechnologie von Microsoft.
- WMA (Windows Media Audio) ermöglicht eine zwei Mal höhere Komprimierungsrate als das MP3-Format.

### Die Kompatibilität dieses Gerätes mit MP3-/WMA-Dateien unterliegt den folgenden Beschränkungen:

1. Abtastfrequenz: 8 - 48 kHz (MP3), 32 - 48 kHz (WMA)
2. Bitrate: 8 - 320 kbps (MP3), 48-320 kbps (WMA)
3. Die CD-R sollte das Format "ISO 9660" haben.
4. Falls MP3-/WMA-Dateien mit einer Software ohne DATEI-SYSTEM erzeugt werden, z. B. "Direct-CD", können keine MP3-Dateien abgespielt werden.  
Wir empfehlen Ihnen das Programm "Easy-CD Creator", mit dem das ISO9660-Dateisystem erzeugt wird.
5. Dateinamen dürfen höchstens 30 Zeichen lang sein und müssen die Erweiterung ".mp3" bzw. ".wma" besitzen, z. B. "\*\*\*\*\*.MP3" oder "\*\*\*\*\*.WMA".
6. Verwenden Sie keine Sonderzeichen wie "/ : \* ? " < > ".
7. Selbst wenn sich auf der Disc mehr als 1000 Dateien enthalten sollte, werden dennoch nur maximal 999 angezeigt.

### Info über MULTI SESSION

- Diese Funktion erkennt die Multi-Session-Disc gemäß einer Disc vom Typ CD-ROM.  
Beispiel) Beim mehreren MP3-/WMA-Datei in der ersten Sitzung wird nur die MP3-/WMA-Datei in der ersten Sitzung wiedergegeben. Bei nur einer MP3-/WMA-Datei in der gesamten Sitzung wird die MP3-/WMA-Datei in jeder Sitzung wiedergegeben. Bei einer Audio-CD in der ersten Sitzung wird nur die Audio-CD in der ersten Sitzung wiedergegeben.

# Bedienung

## USB-Funktion

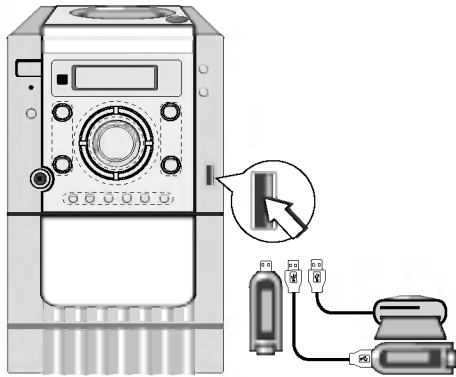

### Wiedergabe Grundfunktionen

1. Schließen Sie das USB-Gerät am USB-Anschluss des Gerätes an.
2. Drücken Sie für den USB-Modus die USB-Taste. Die Anzeige "CHECKING" erscheint im Anzeigefenster und die Gesamtanzahl der Dateien wird angezeigt.
3. Drücken Sie PLAY (▶||) auf dem Bedienungsfeld bzw. PLAY/PAUSE (▶||) auf der Fernbedienung. Die Wiedergabe kann ebenfalls über die Nummerntasten gestartet werden.

### USB-Gerät vom Player trennen

1. Wählen Sie eine der anderen Funktionen mit Ausnahme von USB aus.
2. Trennen Sie das USB-Kabel vom Gerät.

### Anmerkungen

- USB-Geräte niemals während der Wiedergabe trennen.
- Zur Sicherheit sollte eine Sicherung der Daten erstellt werden.
- Hinweise zu weiteren Betriebsarten neben der normalen Wiedergabe finden Sie im Abschnitt CD-Wiedergabe.

### Eine andere Karte einsetzen

Drücken Sie bei Verwendung eines MP3-Players oder einer Speicherkarte während der Wiedergabe oder im Stop-Modus die Taste **D.SKIP** auf der Fernbedienung.

### Anmerkungen

- Ein MP3-Player oder eine Speicherkarte darf während der USB-Wiedergabe nicht getrennt werden.
- Die Speicherkarte darf während der USB-Wiedergabe über einen Multi-Kartenleser weder angeschlossen noch getrennt werden.
- Es dürfen maximal 999 Dateien enthalten sein.
- Die Speicherkarte sollte vor dem Speichern von Dateien formatiert werden.
- Es wird kein lautes Festplattenlaufwerk benötigt.
- MP3-Player, für die eine Treiberinstallation erforderlich ist, werden nicht unterstützt.
- An dieses Gerät können USB-Geräte zur Wiedergabe von MP3-/WMA-Dateien angeschlossen werden.
- Der MP3-Dateiname und der ID3 TAG sollten auf Englisch benannt werden.
- Die Formatierung von Speicherkarten ist mit diesem Player nicht möglich.
- Dieser Player unterstützt keine USB-Hubs.
- Empfohlen Speicherkarten
- Einige USB-Geräte werden von diesem Gerät nicht erkannt.  
Compact Flash-Karte (CFC), Micro Drive (MD), Smart Media Card (SMC), Speicher-Stick (MS), Secure Digital-Karte (SD), Multimedia-Karte (MMC), Speicher-Stick Pro (MS-Pro)
  - Kompatibel mit: FAT12, 16, 32
  - Nur die oben empfohlenen Speicherkarten verwenden.



# HINWEISE

## Störungssuche

Störung	Ursache	Abhilfe
Kein Strom.	<ul style="list-style-type: none"><li>• Netzkabel ist nicht eingesteckt.</li></ul>	<ul style="list-style-type: none"><li>• Schließen Sie das Netzkabel an eine Steckdose an.</li></ul>
Kein Ton.	<ul style="list-style-type: none"><li>• Die Audiokabel sind nicht richtig angeschlossen.</li></ul>	<ul style="list-style-type: none"><li>• Schließen Sie die Audiokabel richtig an.</li></ul>
	<ul style="list-style-type: none"><li>• Das externe Zusatzgerät ist nicht eingeschaltet.</li></ul>	<ul style="list-style-type: none"><li>• Schalten Sie das externe Zusatzgerät ein.</li></ul>
Wiedergabe nicht möglich.	<ul style="list-style-type: none"><li>• Keine Disc eingelegt.</li></ul>	<ul style="list-style-type: none"><li>• Legen Sie eine Disc ein.</li></ul>
	<ul style="list-style-type: none"><li>• Eine nicht abspielbare Disc ist eingelegt.</li></ul>	<ul style="list-style-type: none"><li>• Prüfen Sie das Disc-Format.</li></ul>
	<ul style="list-style-type: none"><li>• Disc wurde falsch herum in das Disc-Fach eingelegt.</li></ul>	<ul style="list-style-type: none"><li>• Legen Sie die Disc richtig herum ein (Datenseite nach unten).</li></ul>
	<ul style="list-style-type: none"><li>• Disc liegt nicht in der Mulde des Disc-Fachs.</li></ul>	<ul style="list-style-type: none"><li>• Disc richtig in das Fach einlegen.</li></ul>
	<ul style="list-style-type: none"><li>• Verschmutzte Disc.</li></ul>	<ul style="list-style-type: none"><li>• Reinigen Sie die Disc.</li></ul>
Die Fernbedienung funktioniert nicht richtig.	<ul style="list-style-type: none"><li>• Die Fernbedienung ist nicht auf den Fernfühler des Gerätes gerichtet.</li></ul>	<ul style="list-style-type: none"><li>• Richten Sie die Fernbedienung auf den Empfangssensor des Gerätes.</li></ul>
	<ul style="list-style-type: none"><li>• Die Fernbedienung ist zu weit vom Gerät entfernt.</li></ul>	<ul style="list-style-type: none"><li>• Fernbedienung in einer Entfernung von ca. 7 m verwenden.</li></ul>
	<ul style="list-style-type: none"><li>• Zwischen der Fernbedienung und dem Gerät befindet sich ein störendes Objekt.</li></ul>	<ul style="list-style-type: none"><li>• Störendes Objekt entfernen.</li></ul>
	<ul style="list-style-type: none"><li>• Die Batterien der Fernbedienung sind leer.</li></ul>	<ul style="list-style-type: none"><li>• Batterien auswechseln.</li></ul>

HINWEISE

## Technische Daten

[Allgemein]	Stromversorgung	siehe Geräterückseite .	
	Stromverbrauch	20W	
	Nettogewicht	3kg	
	Außenmaße (B x H x T)	146X 238 X 251mm	
[CD]	Frequenzgang	40 - 18000 Hz	
	Störabstand	60 dB	
	Dynamikbereich	60 dB	
[Tuner]	FM	Frequenzbereich	87.5 - 108.0 MHz oder 65 - 74 MHz, 87.5 - 108.0 MHz
		Zwischenfrequenz	10.7 MHz
		Störabstand	55/50 dB( MONO/STEREO)
		Frequenzgang	60 - 10000 Hz
	AM (MW)	Frequenzbereich	522 - 1620 kHz oder 520 - 1720 kHz
		Zwischenfrequenz	450 kHz
		Störabstand	35 dB
		Frequenzgang	100 - 1800 Hz
[Verstärker]	Ausgangsleistung	5W + 5W	
	Gesamtklirrfaktor	0.5%	
	Frequenzgan	60 - 20000 Hz	
	Störabstand	60 dB	
[KASSETTE]	Bandgeschwindigkeit	4.75cm/sec	
	Gleichlaufschwankungen	0.3% (MTT -111, JIS-WTD)	
	Schnellvorlauf-/Rückspulzeit	120sec (C-60)	
	Frequenzgang	250 - 8000Hz	
	Störabstand	40dB(P/B)/38dB(R/P)	
	Kanaltrennung	32dB(P/B)/30dB(R/P)	
	Löschdämpfung	50dB (MTT-5511)	
[Lautsprecher]	Typ	1 Wege 1Lautspreche	
	Widerstand	4 Ω	
	Frequenzgang	100 - 18000 Hz	
	Schalldruckpegel	88 dB/W (1m)	
	Nenn-Eingangsleistung	5W	
	Max. Eingangsleistung	10W	
	Reinmaße (B x H x T)	148x238x183mm	
	Nettogewicht	1.4kg	

Änderungen des Designs und der technischen Daten ohne vorherige Ankündigung vorbehalten.

P/NO : 3834RH0128N