



## **SXS** KÜHLSCHRANK

### Bedienungsanleitung

Lesen Sie diese Anleitung bitte genau durch, bevor Sie das Gerät in Betrieb nehmen. Halten Sie sie immer zur Hand, um etwas nachschlagen zu können.

## **SXS** REFRIGERATOR

### User's Guide

Please read this guide thoroughly before operating and keep it handy for reference at all times.

## **HLADILNIK**

### Navodilo za uporabo

Pred uporabo natančno preberite ta navodila in jih obdržite za referenco.

## Inhaltsverzeichnis

<b>Einleitung</b>	Einführung	3
	Wichtiger Sicherheitshinweis	3
	Beschreibung der Teile	4
<b>Installierung</b>	Wo das Gerät installiert werden sollte	5
	Die Tür entfernen	6
	Die Türen wieder montieren	7
	Wasserzufuhrleitung anbringen	7
	Die richtige Höhe einstellen	8
<b>Betrieb</b>	Inbetriebnahme	9
	Temperatur- und Funktionseinstellung	9
	Hausbar (Nur bei bestimmten Modellen)	14
	Ablage (Nur bei bestimmten Modellen)	15
	Flaschenfach (Nur bei bestimmten Modellen)	15
	Eierbehälter (Nur bei bestimmten Modellen)	15
	Feuchtigkeitsregelung im Gemüsefach	16
	Gemüse- oder Fleischabteil einrichten (Nur bei bestimmten Modellen)	16
	Geruchfilter (Nur bei bestimmten Modellen)	16
	Frischesafetaste (Nur bei bestimmten Modellen)	17
	Einstellung der Frischesafe-Temperatur (Nur bei bestimmten Modellen)	17
Frischesafe (Nur bei bestimmten Modellen)	17	
<b>Die Lagerung der Lebensmittel</b>	Was kommt wohin?	18
	Hinweise für die Lagerung	19
<b>Pflege und Wartung</b>	Teile abmontieren	20
	Allgemein	22
	Reinigung	22
	Problemlösungen	23

## Einführung

**Modell- und Seriennummer befinden sich in der Innen- oder Rückseite vom Kühlteil dieses Geräts. Die jeweilige Nummer ist nur für dieses eine Gerät bestimmt. Tragen Sie die entsprechenden Informationen hier bitte ein und bewahren Sie diese Bedienungsanleitung als Ankaufbeweis auf. Heften Sie den Kassenzettel bitte hier fest.**

Ankaufdatum : \_\_\_\_\_  
Händler : \_\_\_\_\_  
Anschrift vom Händler : \_\_\_\_\_  
Telefonnummer Händler : \_\_\_\_\_  
Modellnummer : \_\_\_\_\_  
Seriennummer : \_\_\_\_\_

## Wichtiger Sicherheitshinweis

Dieser Kühlschrank muß vor Inbetriebnahme zuerst anhand der Anweisungen aus dieser Bedienungsanleitung installiert und plaziert werden.

Um den Kühlschrank auszuschalten, niemals am Stromkabel ziehen. Nehmen Sie den Stecker immer fest in die Hand und ziehen ihn gerade aus der Steckdose heraus.

Wenn Sie das Gerät verschieben, dürfen Sie das Kabel nicht einklemmen oder sonst beschädigen.

Wenn Ihr Kühlschrank einmal in Betrieb ist, sollten Sie die kalten Flächen im Gefrierabteil nicht berühren, insbesondere nicht mit nassen Händen. Sonst könnte die Haut an diesen sehr kalten Flächen festfrieren.

Ziehen Sie den Stecker heraus, bevor Sie das Gerät reinigen. Fassen Sie den Stecker nie mit nassen Händen an, weil dies einen Stromschlag oder sonstige Verletzungen verursachen kann.

Sie dürfen das Netzkabel nie beschädigen, umarbeiten, stark knicken, ziehen oder aufwickeln, weil Schadstellen Feuer oder einen Stromschlag verursachen können. Vergewissern Sie sich, daß das Gerät richtig geerdet ist.

Lagern Sie nie Glasbehälter im Gefrierabteil. Diese können platzen, wenn der Inhalt gefriert.

Greifen Sie nie in den Vorratbehälter des automatischen Eisbereiters hinein, weil Sie sich verletzen könnten, sobald der Eisbereiter in Wirkung tritt.

Man darf nie auf die Tür der Hausbar klettern, sitzen, stehen oder lehnen. Hierdurch könnte der Kühlschrank beschädigt werden oder sogar kippen, und man könnte sich schwer verletzen.

Schließen Sie den Kühlschrank womöglich an eine nur für das Gerät bestimmte Steckdose an, damit keine Überbelastung und Stromausfall auftreten.

Das Stromkabel des Geräts sollte leicht zugänglich für den schnellen Ausbau beim Unfall sein.

Falls das Stromkabel Schadstellen aufweist, muss es durch ein Spezialkabel vom Lieferanten oder dessen Vertreter ersetzt werden, um einer Gefahr zu entgehen.

Die Länge des Netzkabels nicht ändern bzw. verlängern.  
▪ Es besteht Stromschlag- bzw. Feuergefahr.



**Kein  
Verlängerungskabel  
benutzen**

**Zugänglichkeit des  
Stromkabels**

**Das Netzkabel  
erneuern**

**⚠ Achtung**



**Achtung, Kinder können sich beim Spielen eventuell einsperren**

**Nicht im Kühlschrank lagern**

**Erdung vom Gerät**

**GEFÄHRLICH:** Kinder könnten sich eventuell einsperren. Bevor Sie Ihren alten Kühl- oder Tiefkühlschrank wegwerfen, müssen Sie unbedingt die Türen abmontieren, aber die Ablagen an ihrem Platz lassen, damit Kinder nicht so leicht hineinklettern können.

Lagern oder benutzen Sie kein Benzin oder andere leicht entflammbare Gase und Flüssigkeiten in der Nähe vom Kühlschrank oder von anderen Geräten.

Bei einem eventuellen Kurzschluß kann die Erdung das Risiko von einem Stromschlag reduzieren, weil hierdurch der elektrische Strom über eine Erdungsleitung abgeführt werden kann.

Um das Risiko von einem eventuellen Stromschlag auszuschließen, muß dieses Gerät geerdet werden. Unsachgemäße Benutzung vom Erdungsstecker kann dem Benutzer einen elektrischen Schlag versetzen. Wenden Sie sich an einen qualifizierten Elektroinstallateur oder Kundendienstmechaniker, falls die Erdungsanweisungen nicht ganz verstanden wurden oder Sie nicht sicher sind, ob das Gerät richtig geerdet ist.

## Beschreibung der Teile

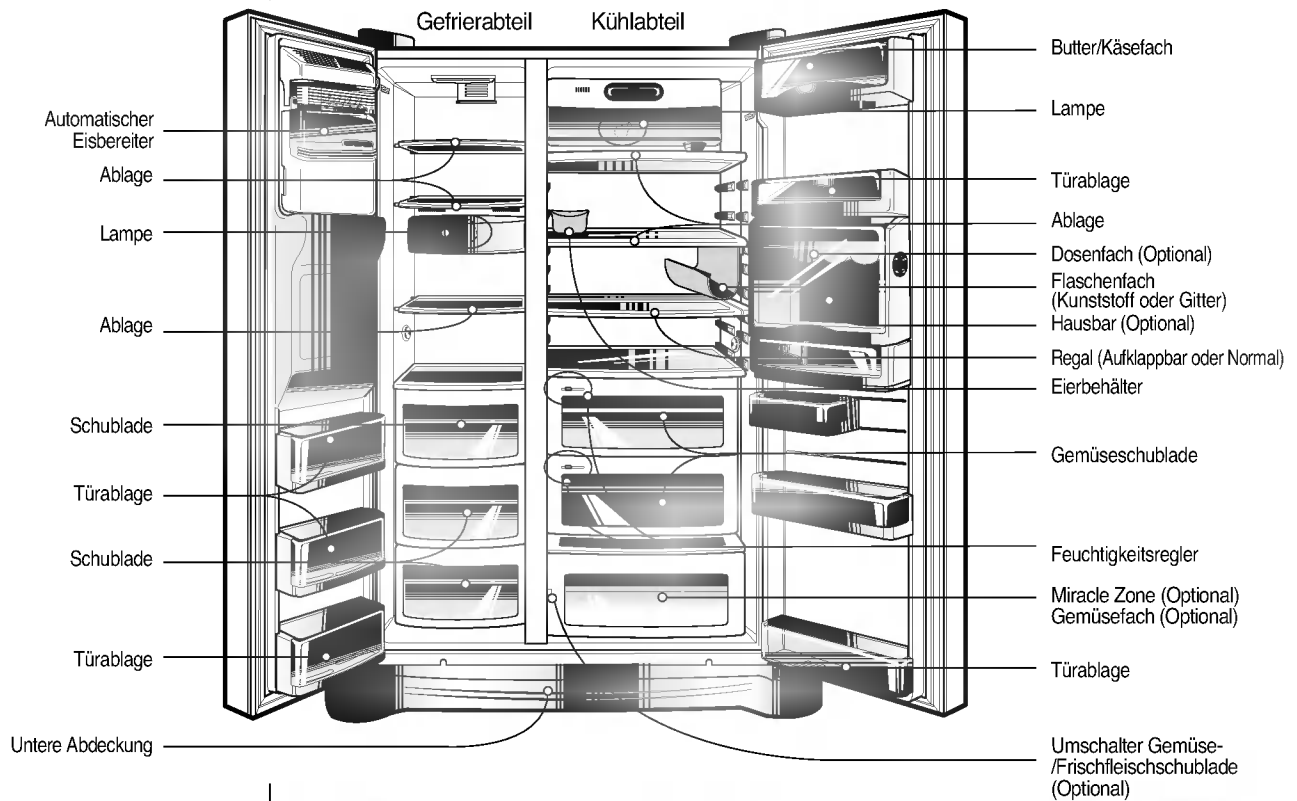

### HINWEIS

• Falls bei Ihrem Gerät bestimmte Teile fehlen, handelt es sich wahrscheinlich um Teile, die nur bei bestimmten Modellen angeboten werden. (z.B. "Hausbar")

## Wählen Sie den richtigen Platz

## Wo das Gerät installiert werden sollte

1. Stellen Sie das Gerät so auf, daß es gut zu bedienen ist.
2. Stellen Sie es nicht in die Nähe von Wärmequellen, in direktes Sonnenlicht oder in eine feuchte Umgebung.
3. Die Luft muß richtig zirkulieren können, damit ein richtiges Funktionieren gewährleistet ist. Falls Sie das Gerät in eine Nische oder ähnlichem stellen wollen, achten Sie dann darauf, daß über dem Gerät mindestens 30 cm Freiraum bleiben und es mindestens 5 cm von der Wand entfernt stehen muß. Das Gerät sollte, insbesondere bei Teppichboden, etwa 2,5 cm vom Boden entfernt bleiben.
4. Um eventuelle Vibrationen zu vermeiden, muß das Gerät völlig waagrecht stehen.
5. Stellen Sie das Gerät nicht an eine Stelle mit weniger als 5°C Raumtemperatur. Sonst könnte die Leistung beeinträchtigt werden.

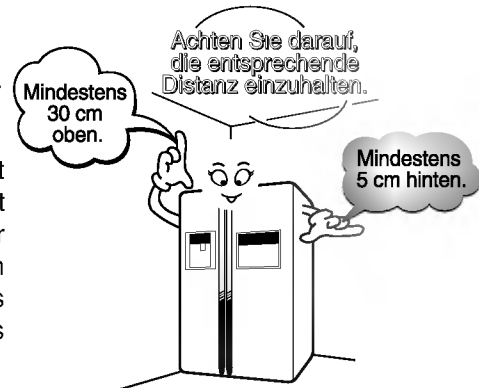

## Entsorgung des alten Gerätes

Dieses Gerät enthält Flüssigkeiten (Kältemittel, Schmierstoff) und wurde aus wiederverwendbaren und/oder wiederverwertbaren Materialien hergestellt. Alle Wertstoffe sollten zum späteren Recycling an einer Sammelstelle entsorgt werden. Setzen Sie sich zur Wiederverwertung mit Ihrer lokalen Sammelstelle in Verbindung.

## Die Tür entfernen

### Achtung

#### Stromschlagrisiko

Bevor Sie den Kühlschrank installieren, ziehen Sie zuerst den Stecker aus der Steckdose! Falls Sie dies vergessen, können Sie sich schwer verletzen oder sogar tödlich verunglücken.

**Falls Ihre Haustür für den Kühlschrank nicht breit genug ist, entfernen Sie die Tür vom Kühlschrank und transportieren den Kühlschrank quer durch die Türöffnung.**

Heben Sie die untere Abdeckung ab und entfernen Sie die Klemme. Drücken Sie auf den in der rechten Abbildung gezeigten Bereich ① und heben Sie die Wasserzuleitung an.

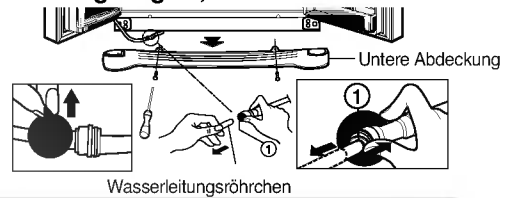

**Die untere Abdeckung entfernen und dann das Wasserleitungsrohrchen**

**Die Tür vom Gefrierabteil entfernen**

#### HINWEIS

- Falls das Ende vom Röhrrchen verformt oder abgenutzt ist, schneiden Sie ein Stückchen ab.

1) Die Scharnierabdeckung durch Lockern der Schrauben entfernen. Alle Verbindungskabel außer der Erdungsleitung lösen.

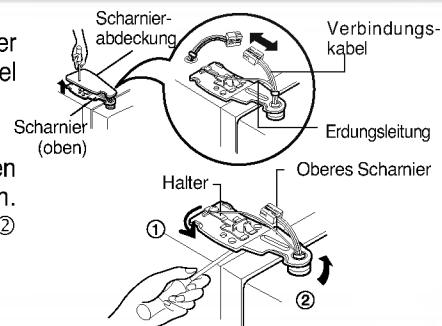

2) Entfernen Sie den Halter, indem Sie diesen entgegen dem Uhrzeigersinn ① drehen. Daraufhin heben Sie das obere Scharnier ② an.

#### HINWEIS

- Wenn Sie das obere Scharnier entfernen, darf die Tür nicht nach vorne fallen.

3) Entfernen Sie die Tür vom Gefrierabteil durch Hochziehen. Jetzt muß die Tür so weit angehoben werden, daß das Wasserleitungsrohrchen vollständig hinausgezogen werden kann.



#### HINWEIS

- Schaffen Sie die Tür vom Kühlabteil durch die Haustür und legen diese dann auf den Boden. Achten Sie aber darauf, das Wasserleitungsrohrchen nicht zu beschädigen.

**Die Tür vom Kühlschrank entfernen**

1) Lockern Sie die Schrauben der Scharnierabdeckung und entfernen Sie die Abdeckung. Entfernen Sie das Verbindungskabel, falls vorhanden, mit Ausnahme vom Erdungskabel.

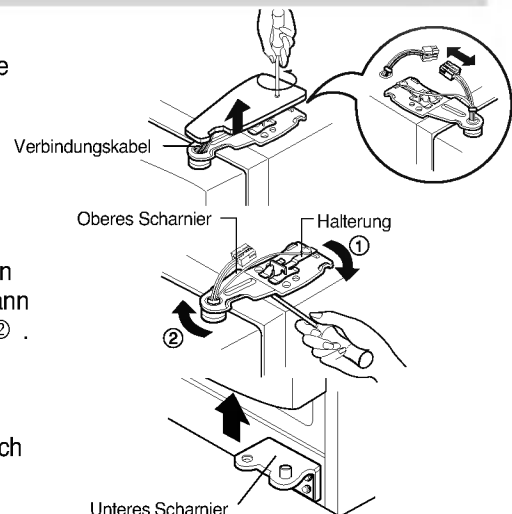

2) Entfernen Sie die Halterung durch Drehen im Uhrzeigersinn ① und entfernen Sie dann das obere Scharnier durch Hochziehen ②.

3) Entfernen Sie die Tür vom Kühlabteil durch Hochziehen.

**Den Kühlschrank  
durch die  
Türöffnung  
schieben**

Schieben Sie den Kühlschrank quer durch die Haustür, wie auf der Abbildung.

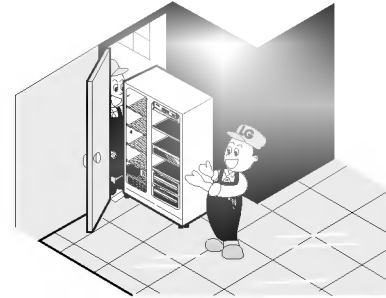

## Die Türen wieder montieren

Nachdem Sie die Türen ins Haus gebracht haben, montieren Sie diese wieder in umgekehrter Reihenfolge.

## Wasserzufuhrleitung anbringen

**Bevor Sie die  
Zufuhrleitung  
anbringen**

- Damit die automatische Eiszubereitung richtig funktioniert, wird ein Wasserdruck von 1,5-8,5 kgf/cm<sup>2</sup> (147-834 kPa) benötigt. (Dies bedeutet, daß ein Pappbecher von 180 cc in 3 Sekunden gefüllt ist).
- Falls der Wasserdruck niedriger ist als 1,5 kgf/cm<sup>2</sup> (147 kPa), benötigen Sie eine zusätzliche Wasserpumpe, um den automatischen Eisbereiter und Spender richtig funktionieren zu lassen.
- Die Wasserzufuhrleitung darf höchstens 8 m lang sein. Sie darf außerdem nicht geknickt werden. Falls die Leitung länger als 8 m ist, kann dies einen zu niedrigen Wasserdruck und somit Schwierigkeiten bei der Wasserzufuhr verursachen.
- Installieren Sie die Wasserzufuhrleitung nicht in der Nähe einer Wärmequelle.

 **Achtung**

- Schließen Sie das Gerät nur an die Trinkwasserleitung an.
- Siehe Hinweise für die Installation von Wasserfiltern.

## Die richtige Höhe einstellen

**Falls die Gefrierabteiltür niedriger hängt als die Kühlabteiltür**

Richten Sie diese folgendermaßen aus. Stecken Sie einen flachen Schraubenzieher in die Rille der linken Nivellierungsschraube und drehen im Uhrzeigersinn (①).

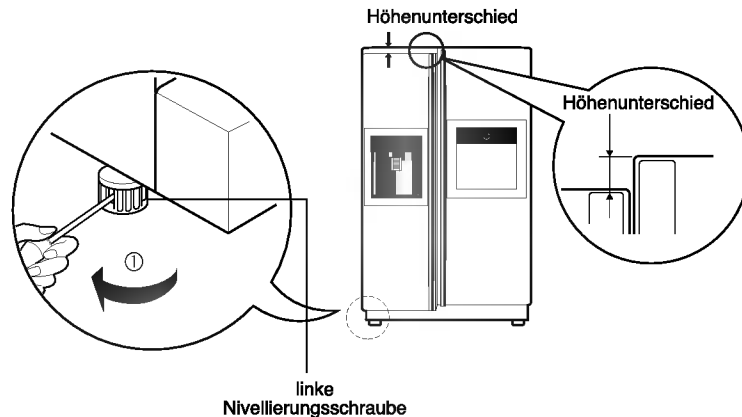

**Falls die Gefrierabteiltür höher ist als die Kühlabteiltür**

Richten Sie diese folgendermaßen aus. Stecken Sie einen flachen Schraubenzieher in die Rille der rechten Nivellierungsschraube und drehen im Uhrzeigersinn (①).

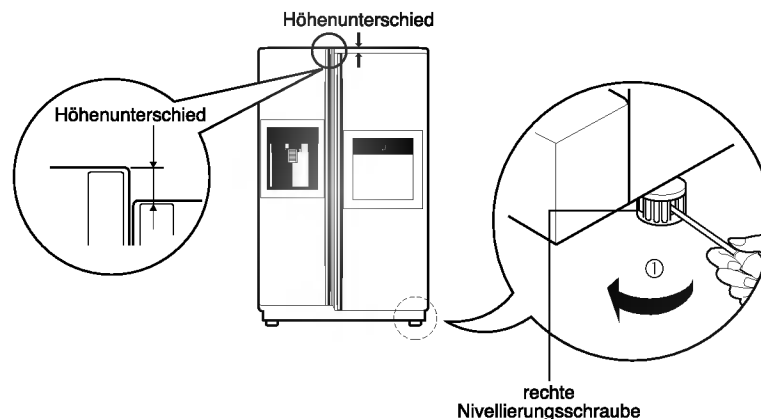

**Nachdem der Höhenunterschied der Türen ausgeglichen wurde**

**Was noch zu machen ist**

Die Türen können leichter geschlossen werden, wenn Sie mit Hilfe der Nivellierungsschraube dafür sorgen, daß die Vorderseite etwas höher steht. Falls die Tür nicht richtig schließt, kann dies die Kühlleistung beeinträchtigen.

1. Wischen Sie den Staub, der sich beim Transport angesammelt hat, ganz ab, und reinigen Sie den Kühlschrank gründlich.
2. Bringen Sie den Eiswürfelbehälter, die Abdeckung vom Verdampfer, usw. jeweils an der entsprechenden Stelle an. Diese Teile sind zusammen verpackt, damit sie während des Transports nicht beschädigt werden.
3. Stecken Sie das Netzkabel (den Stecker) in die Steckdose. Benutzen Sie diese Steckdose nur für den Kühlschrank, und nicht für andere Geräte.



## Inbetriebnahme

Wenn Ihr Kühlschrank erstmalig in Betrieb genommen wird, braucht er 2-3 Stunden um die normale Temperatur zu erreichen, bevor Sie Lebensmittel (frisch oder tiefgekühlt) einlagern können. Falls der Betrieb unterbrochen wird, warten Sie zuerst 5 Minuten, bevor Sie wieder einschalten.

## Temperatur- und Funktionseinstellung

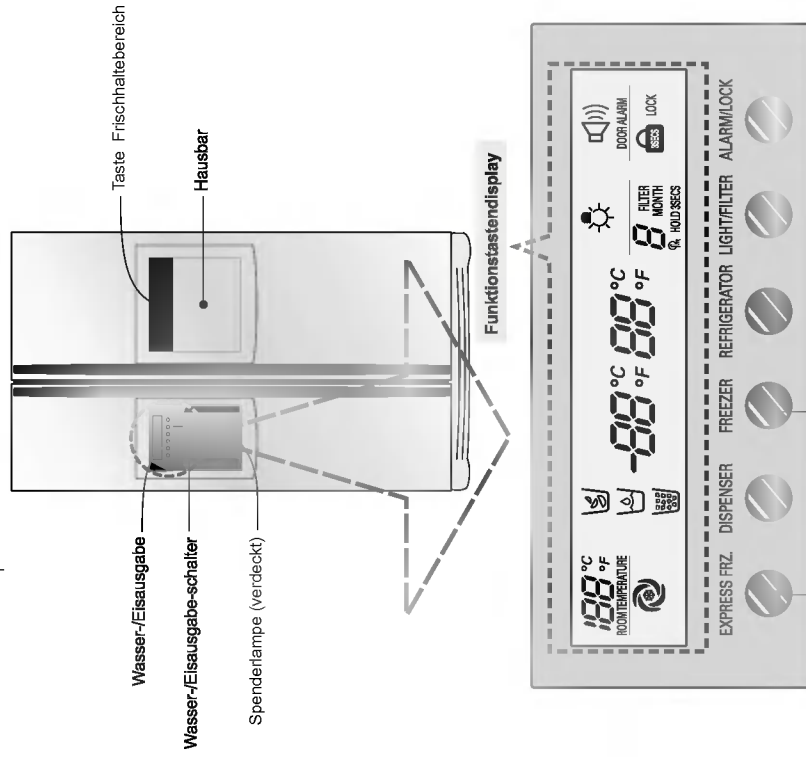

### Stromsparmmodus für Anzeige

#### HINWEIS

- Ihr Gerätemodell besitzt möglicherweise nicht alle genannten Funktionen.
- Falls das Tastenfeld beschlagen sein sollte, wischen Sie es vor der Benutzung ab. Da das Sensorfeld auf Berührungen reagiert, könnte die Reaktionszeit bei Feuchtigkeit abnehmen oder es werden versehentlich andere Funktionen aufgerufen.

### Stromsparmodus für Anzeige

Mit dieser Funktion kann die Anzeige bis zum nächsten Öffnen der Tür in den Stromsparmodus versetzt werden.

Halten Sie die Tasten FREEZER und EXPRESS FRZ. gleichzeitig 5 Sekunden lang gedrückt, bis ein Signal ertönt. Daraufhin blinken alle LEDs kurz auf. Bei aktiviertem Stromsparmodus bleibt die Anzeige ausgeschaltet. Sobald die Tür das nächste mal geöffnet oder eine Taste gedrückt wird, schaltet sich die Anzeige ein und bleibt 20 Sekunden nach dem Schließen der Tür oder dem letzten Tastendruck eingeschaltet. Um den Stromsparmodus zu deaktivieren, halten Sie die Tasten FREEZER und EXPRESS FRZ. gleichzeitig 5 Sekunden lang gedrückt, bis ein Signal ertönt.

**Die Temperaturen für das Gefrier- und das Kühlschrankfach können separat eingestellt werden.**

### Einstellung der Temperatur im Gefrierfach

#### Temperaturregelung Gefrierfach



### Einstellung der Temperatur im Kühlschrankfach

#### Temperaturregelung Kühlschrankfach



\* Immer, wenn Sie den Knopf betätigen, wechselt die Einstellung in folgender Reihenfolge: (Kühl) → (Mittelkühl) → (Mittel) → (Mittelkalt) → (Sehr kalt).

- Die reale Innentemperatur hängt vom Zustand der Speisen ab, während die angezeigte Einstelltemperatur einen Zielwert darstellt, nicht die reale Innentemperatur im Inneren des Kühlschranks.
- Am Anfang ist die Kühlfunktion schwach. Bitte regeln Sie die Temperatur wie oben angegeben, nachdem der Kühlschrank mindestens 2 bis 3 Tage in Betrieb war.

## Benutzung vom Spender

- Wählen Sie zuerst zerkleinertes Eis, Wasser oder Eiswürfel und drücken dann mit einem Glas oder einem anderen Behälter gegen den Druckschalter vom Spender.

### Wasser

- Betätigen Sie die Wahl Taste, bis das Lämpchen bei Wasser aufleuchtet.
- Das Wasser wird ausgegeben, wenn Sie den Druckschalter mit einem Glas berühren.

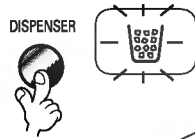

### Zerkleinertes Eis

- Betätigen Sie die Wahl Taste, bis das Lämpchen bei zerkleinertem Eis aufleuchtet.
- Das zerkleinerte Eis wird ausgegeben, wenn Sie den Druckschalter mit einem Glas berühren.

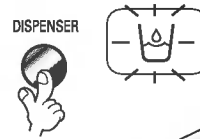

### Eiswürfel

- Betätigen Sie die Wahl Taste, bis das Lämpchen bei Eiswürfeln aufleuchtet.
- Die Eiswürfel werden ausgegeben, wenn Sie den Druckschalter mit einem Glas berühren.

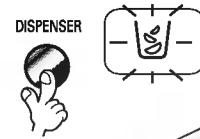

- Tipp:** Ziehen Sie Ihren Behälter nach der Eis- oder Wasserausgabe erst nach einigen Sekunden heraus, damit keine Flüssigkeit auf den Fußboden tropft.

## Automatischer Eisbereiter

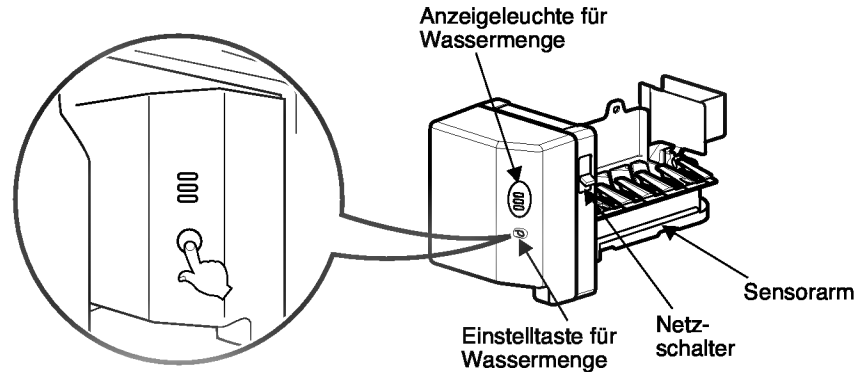

- Mit dem automatischen Eisbereiter können automatisch sechs Eiswürfel gleichzeitig hergestellt werden, das entspricht ca. 70 bis 120 Würfel pro Tag. Die angegebene Menge kann aus verschiedenen Gründen variieren, z. B. durch die Umgebungstemperatur, die Häufigkeit der Türöffnungen, der Menge an Lebensmitteln im Gefrierfach usw.
- Die Eisherstellung wird angehalten, sobald der Eisbehälter voll ist.
- Falls Sie den automatischen Eisbereiter nicht nutzen wollen, stellen Sie den Schalter auf OFF. Um den automatischen Eisbereiter wieder einzuschalten, stellen Sie den Schalter zurück auf ON.
- Die Wassermenge ist von der Einstellung der Wahl Taste sowie vom Wasserdruck in der angeschlossenen Wasserleitung abhängig.

### NOTE

- Das Hineinfallen der Eiswürfel in den Eisbehälter ist etwas lauter.

**Falls der Eisbereiter nicht einwandfrei funktioniert**

**Das Eis klumpt zusammen.**

- Falls das Eis zusammenklumpt, nehmen Sie es aus dem Vorratsbehälter, brechen die Klumpen in Stückchen und geben diese wieder in den Behälter hinein.
- Falls der Eisbereiter zu kleine oder zusammengeklumpte Eiswürfel produziert, muß die Wassermenge angepaßt werden. Wenden Sie sich an den Kundendienst.
- \* Falls Eis selten verwendet wird, kann das vorhandene Eis im Eisbereiter ebenfalls zusammenklumpen.

**Stromausfall**

- Es kann eventuell Eis ins Gefrierabteil fallen. Nehmen Sie den Eisvorratsbehälter und das restliche Eis heraus, trocknen Sie den Behälter ab und setzen ihn wieder hinein. Wenn wieder Strom vorhanden ist, wird automatisch zerkleinertes Eis gewählt.

**Das Gerät wurde erstmals in Betrieb genommen**

- Bei einem Kühlschrank, der gerade in Betrieb genommen wurde, dauert es etwa 12 Stunden, bevor im Gefrierabteil Eis hergestellt wird.

**Schnellgefrierfach**

**Diese Funktion dient zum schnellen Einfrieren.**

- Bei jedem Drücken der Taste (  ) wird Aus → Ein → Aus in dieser Reihenfolge angezeigt.
- Nach Auswahl dieser Gefrierfunktion blinkt das Pfeilsymbol viermal auf und leuchtet dann stetig.
- Die Schnellgefrierfunktion wird nach einer einstellbaren Dauer automatisch beendet.

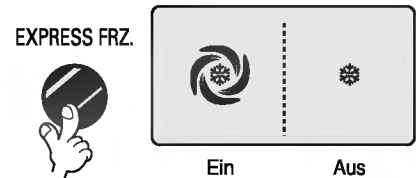

**Tastensperre**

**Mit dieser Taste werden bestimmte Tasten gesperrt.**

- Bei jedem Halten der Taste (  ) für drei Sekunden wird die Sperre aktiviert bzw. aufgehoben.
- Nach dem Drücken der Taste ALARM/LOCK sind alle anderen Tasten solange gesperrt, bis die Tastensperre wieder aufgehoben wird.



**Türsignal**

**Signal bei geöffneter Tür**

- Falls die Kühlschranktür länger als eine Minute offen gelassen wird, ertönt dreimal alle 30 Sekunden ein Wamsignal.
- Falls das Signal auch bei geschlossener Tür weiterhin ertönt, wenden Sie sich bitte an den Kundendienst.

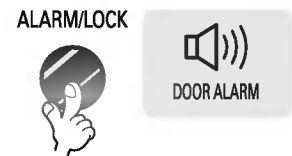

**Anzeige für Filterzustand (zum Austauschen des Filters)**

- Eine Anzeigeleuchte signalisiert, wenn der Wasserfiltereinsatz des Spenders ausgetauscht werden muss.
- Der Wasserfilter sollte alle sechs Monate ausgewechselt werden.
- Die Filteranzeige leuchtet, sobald der Filter ausgetauscht werden sollte.
- Halten Sie nach dem Filterwechsel die Filtertaste mindestens drei Sekunden gedrückt, um die Anzeige zurückzusetzen.

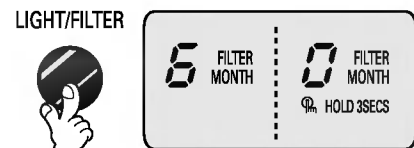

**Spenderlampe**

**Diese Riegel schaltet die Lampe im Spender ein und aus.**

- Die Spenderlampe kann über die Taste Light/Filter ein- und ausgeschaltet werden.

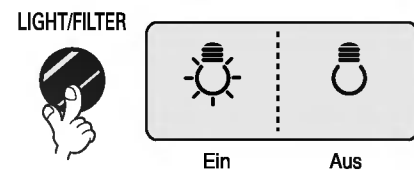

## Weitere Funktionen

## Spender Eis/ kaltes Wasser

## Vorsichtsmaßnahmen

### Anzeigefenster für Umgebungstemperatur.

- Es werden nur Temperaturen zwischen -9°C und 49°C angezeigt.
- Bei einer Temperatur unterhalb von -9°C erscheint die Anzeige LO und oberhalb von 49°C die Anzeige HI.



### Diagnosefunktion (Fehlerspezifizierung)

- Durch die Diagnosefunktion werden Fehler automatisch gefunden, wenn diese während des Betriebes im Gerät auftreten.
- Wenn ein Fehler im Gerät auftritt, lässt sich die Maschine nicht durch Drücken der Knöpfe starten, und die normale Anzeige funktioniert nicht. Schalten Sie in diesem Fall nicht den Strom ab, sondern kontaktieren Sie sofort Ihr örtliches Service-Center. Andernfalls benötigt Ihr Techniker sehr viel Zeit, um den Fehler zu finden.

Das Wasser wird zuerst im Wasserbehälter des Kühlteils gekühlt und dann zum Spender befördert. Eis wird im automatischen Eisbereiter zubereitet und daraufhin als zerkleinertes Eis und Eiswürfel ausgegeben.

### HINWEIS

- Es kann passieren, daß das Wasser zuerst nicht kalt ist. Falls das Wasser kälter sein muß, geben Sie einfach etwas Eis hinein.

### Werfen Sie, nachdem der Kühlschrank in Betrieb genommen wurde, immer das erste Eis (etwa 20 Würfel) und das erste Wasser (etwa 7 Gläser) weg.

Im ersten Eis oder Wasser können sich Teilchen oder Geruchsstoffe von der Wasserzufuhrleitung oder aus dem Wasserbehälter befinden. Das Gleiche gilt, falls der Kühlschrank längere Zeit nicht benutzt wurde.

### Kinder dürfen den Spender nicht berühren.

Sie könnten z.B. die Druckschalter falsch bedienen oder die Lämpchen kaputt machen.

### Achten Sie darauf, daß keine Lebensmittel den Eisdurchlauf behindern.

Falls Lebensmittel den Durchlauf behindern, wird kein Eis ausgegeben. Der Eisdurchlauf kann auch mit Pulvereis bedeckt sein, insbesondere, wenn nur zerkleinertes Eis benutzt wird. Dann müssen Sie das angesammelte Pulvereis entfernen.

### Lagern Sie nie Getränkedosen oder Lebensmittel, die Sie schnell abkühlen wollen, im Eisvorratsbehälter.

Hierdurch könnte der automatische Eisbereiter beschädigt werden.

### Benutzen Sie nie zerbrechliche Gläser oder Geschirr, um das Eis zu entnehmen.

Dünne Gläser oder feines Geschirr könnten zerbrechen.

### Geben Sie zuerst Eis in das Glas hinein und geben dann Wasser oder andere Getränke hinzu.

Falls Sie das Eis ins bereits mit Getränken gefüllte Glas geben, könnte das Spritzer verursachen.

### Berühren Sie die Öffnung für die Eisentnahme nie mit Ihren Händen oder mit Gegenständen.

Sonst könnten Sie entweder Ihre Hände verletzen oder den Gegenstand beschädigen.

### Lassen Sie den Deckel immer auf dem Eisbereiter.

### Verteilen Sie das Eis gleichmäßig im Eisbehälter, bis der Behälter eben gefüllt ist.

Das Eis bleibt einfach neben dem Eisbereiter liegen. Falls Sie das Eis nicht gleichmäßig verteilen, registriert das Gerät fälschlicherweise, daß der Behälter voll ist und die Eisbereitung wird eingestellt.

### Falls verfärbtes Eis ausgegeben wird, wenden Sie sich sofort an Ihren Kundendienst und stellen die Benutzung ein.

### Benutzen Sie nie ein zu schmales oder zu tiefes Glas.

Das Eis könnte sich einklemmen und der Kühlschrank könnte kaputtgehen.

### Halten Sie das Glas für die Eisentnahme in der richtigen Entfernung von der Öffnung.

Falls Sie das Glas zu nahe dranhalten, kommt kein Eis heraus.

Gefrierabteiltür

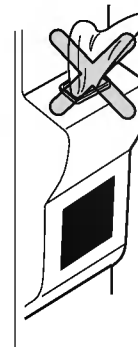

## Hausbar (Nur bei bestimmten Modellen)

### Benutzung

Um die Hausbar zu öffnen, ziehen Sie vorsichtig am Griff.

- Sie können die Hausbar benutzen, ohne die Tür vom Kühlschrank aufzumachen, und verbrauchen so weniger Strom.
- Die Innenlampe im Kühlteil leuchtet auf, sobald die Tür der Hausbar geöffnet wird, damit Sie den Inhalt gut sehen können.

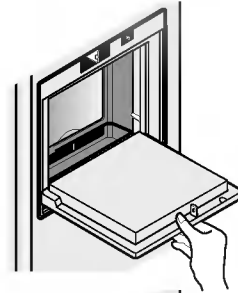

### Benutzung der Tür als Ablage

- Benutzen Sie die Tür nie als Schneidebrett oder ähnliches. Achten Sie auch darauf, die Tür nie mit scharfen Gegenständen zu beschädigen.
- Stützen Sie sich nie auf die Tür und üben keinen extremen Druck aus.

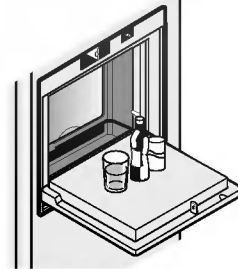

### Innere Abdeckung nie entfernen

- Die Hausbar funktioniert nur richtig, wenn diese Abdeckung an ihrem Platz bleibt.

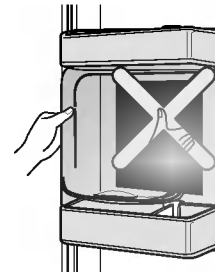

### Nie schwere Gegenstände draufstellen oder Kinder damit schaukeln lassen.

- Die Tür von der Hausbar könnte abbrechen, und außerdem könnten sich die Kinder verletzen.

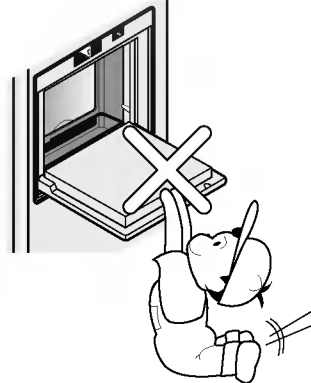

## Klappregal

### Ablage (Nur bei bestimmten Modellen)

Größere Gegenstände, wie z. B. große Behälter oder Flaschen, können gelagert werden, indem die vordere Hälfte des Regalbodens nach hinten unter die hintere Hälfte geklappt wird.

Um den ganzen Regalboden zu nutzen, klappen Sie das Brett wieder nach vorne zurück.

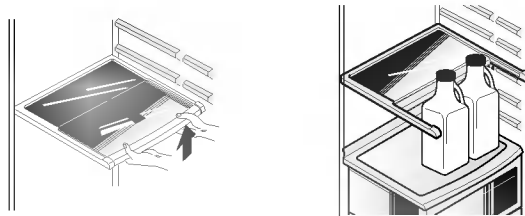

## Einstellung vom Flaschenfach (Typ 1)

### Flaschenfach (Nur bei bestimmten Modellen)

Bei diesem Flaschenfach können die Flaschen auch seitlich gelagert werden. Sie können es an jede beliebige Ablage anbringen.

#### Beim Einsetzen des Weinregals :

Ziehen Sie das Weinregal nach dem Einsetzen in die Seitenhalterungen des Regals wie in ① nach unten wie in ② , indem Sie es wie in ① nach oben einrasten.

#### Beim Entfernen des Weinregals :

Halten Sie das Weinregal wie in ③ nach oben und ziehen Sie es wie in ④ nach innen, indem Sie es einrasten.

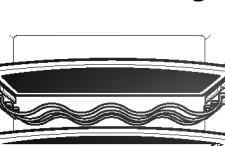
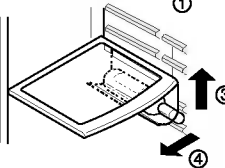
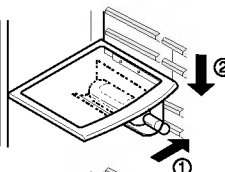
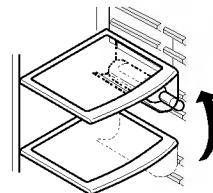

## (Typ 2)

Mit diesem Weinregal können Flaschen seitlich aufbewahrt werden.

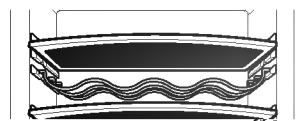

### Eierbehälter (Nur bei bestimmten Modellen)

Sie können den Eierbehälter positionieren wo Sie möchten, und, entsprechend der Eiermenge eine andere Form wählen.

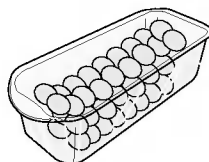

[Type-1]

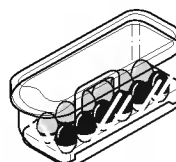

[Type-2]



#### HINWEIS

- Benutzen Sie den Eierbehälter nie als Eiskwürfelbehälter, da er dadurch kaputtgehen könnte.
- Stellen Sie den Eierbehälter nie ins Gefrier- oder Frischfleischabteil.

## Feuchtigkeitsregelung im Gemüsefach

Wenn Sie Obst oder Gemüse im Kühlschrank aufbewahren, können Sie die Feuchtigkeit mit dem entsprechenden Regler einstellen. Schieben Sie ihn einfach nach links oder nach rechts.

### Hohe Feuchtigkeit

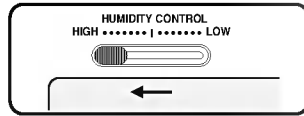

### Niedrige Feuchtigkeit

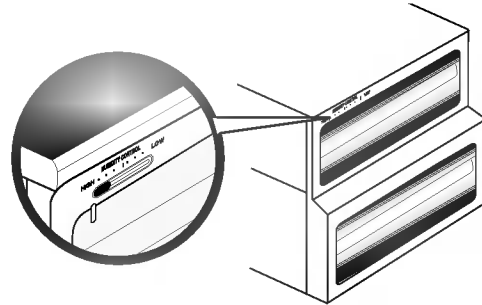
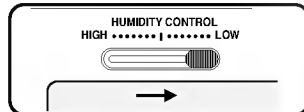

## Gemüse- oder Fleischabteil einrichten (Nur bei bestimmten Modellen)

- Die untere Schublade im Kühlabteil kann als Gemüseschublade oder auch als Fleischabteil benutzt werden.



Einstellung :  
Gemüseschublade

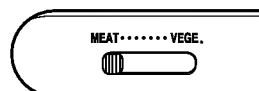
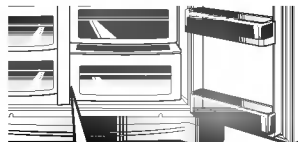

Einstellung :  
Fleischabteil

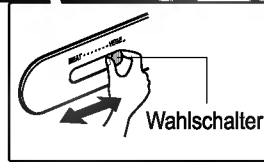

Das Fleischabteil hat eine niedrigere Temperatur als der Kühlschrank selbst. So bleiben Fleisch oder Fisch länger frisch.

### HINWEIS

- Gemüse oder Obst gefrieren, falls der Wahlschalter auf Fleischabteil eingestellt ist. Prüfen Sie also immer zuerst die Einstellung des Wahlschalters vor der Einlagerung von Lebensmitteln.

## Geruchfilter (Nur bei bestimmten Modellen)

Das System kann mit Hilfe eines optischen Katalysators starke Gerüche problemlos absorbieren.

Dieses System beeinträchtigt die gelagerten Lebensmittel keineswegs.

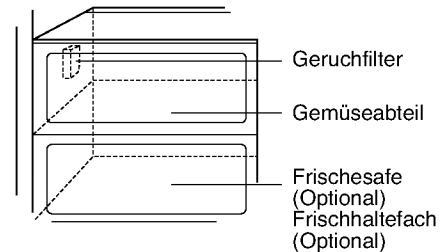

### Benutzung des Geruchfilters

- Dieses System ist schon im Luftansaugkanal des Kühlabteils eingebaut, deshalb brauchen Sie weiter nichts mehr zu tun.
- Benutzen Sie aber geschlossene Behälter für die Aufbewahrung von Lebensmitteln mit starkem Geruch. Sonst könnten diese Gerüche von anderen Lebensmitteln im Abteil absorbiert werden.





## Frischesafetaste (Nur bei bestimmten Modellen)

Drücken Sie die Taste zur Lagerung von Gemüse, Obst oder anderen Nahrungsmitteln wie tiefgefrorenem Fleisch, rohem Fisch usw.



### Vorgehensweise

Sie können für verschiedene Nahrungsmittel die jeweils optimale Temperatur einstellen.

- Die Temperatur kann in drei Schritten (-3°C, -1°C und 4°C) gewählt werden. Obst und Gemüse, kalt zu lagernde Lebensmittel, die feucht bleiben müssen und Fleisch und Fisch können länger frisch gehalten werden, wenn sie richtig gelagert werden.

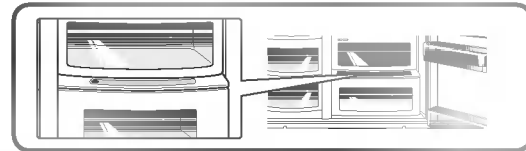

- Wird im Frischesafe Fleisch gelagert, befrieren u.U. Obst und Gemüse.
- Wird im Frischesafe Fleisch gelagert, verderben u.U. vorhandene Fisch- und Fleischvorräte, die daher im Gefrierfach aufzubewahren sind.
- Wird eine Tür des Kühlteils geöffnet oder geschlossen, wird dies durch die jeweilige Statuslampe angezeigt.
- Mit der Auswahltaste schalten Sie zwischen den Optionen „Obst→ Gemüse“→ „Kaltlagerung ohne Austrocknen“ und „Fleisch“ um.

## Frischesafe (Nur bei bestimmten Modellen)

### Ausbau des Frischesafes

- Nehmen Sie zunächst den Frischefilter ab.
- Heben Sie das Frischesafegehäuse leicht an, greifen Sie hinein, und ziehen Sie ihn heraus.

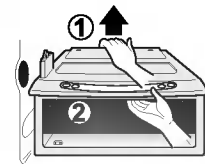

### Einbau des Frischesafes

- Setzen Sie das Frischesafegehäuse auf die Leiste, und schieben Sie es vorsichtig nach innen.
- Versuchen Sie nicht, das Gehäuse mit Gewalt hineinzuschieben, da sonst die Verbindungsteile beschädigt werden können.

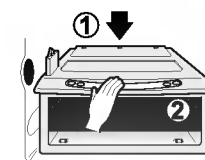

## Was kommt wohin?

(Siehe die Beschreibung der Teile)

<b>Flaschenfach</b>	Lagerung von Weinflaschen
<b>Imbißschublade</b>	Für Brot, Häppchen, usw...
<b>Ablage im Gefrierabteil</b>	Für Tiefkühlprodukte wie Fleisch, Fisch, Speiseeis, Tiefkühlgerichte usw.
<b>Türablage im Gefrierabteil</b>	<ul style="list-style-type: none"><li>▪ Für Tiefkühlprodukte in kleinen Packungen.</li><li>▪ Bei jedem Öffnen der Tür wird die Temperatur höher. Lagern Sie hier also kein Speiseeis oder andere Speisen, die länger tiefgekühlt bleiben müssen.</li></ul>
<b>Schublade im Gefrierabteil</b>	<ul style="list-style-type: none"><li>▪ Lagern Sie hier Fleisch, Fisch, Geflügel usw. in dünner Folie eingewickelt.</li><li>▪ Trockene Lebensmittel.</li></ul>
<b>Butter-/Käsefach</b>	Für oft benutzte Milcherzeugnisse wie Butter, Käse usw.
<b>Eierbehälter</b>	Wählen Sie eine geeignete Stelle für den Eierbehälter.
<b>Ablage im Kühlabteil</b>	Stellen Sie hier Beilagen oder andere Speisen ab, weit genug von einander entfernt, um eine wirksame Kühlung zu gewährleisten.
<b>Türablage im Kühlabteil</b>	Für kleine Packungen Lebensmittel oder Getränke, Milch, Saft, Bier usw.
<b>Gemüseabteil</b>	Für Obst und Gemüse.
<b>Gemüseschublade /Fleischschublade</b>	Um Obst und Gemüse zu lagern, Fleisch und Fisch aufzutauen, oder auch für rohen Fisch usw. Benutzen Sie den Umschalter, um die richtige Einstellung zu wählen. Prüfen Sie die Einstellung immer, bevor Sie die Lebensmittel hineingeben.

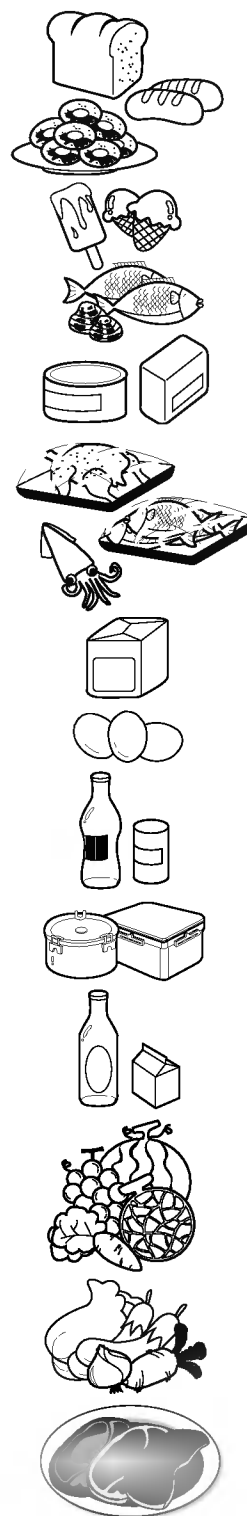

## Hinweise für die Lagerung

- Frische Lebensmittel werden im Kühlabteil aufbewahrt. Das richtige Einfrieren und Auftauen ist für die Erhaltung von Geruch und Geschmack der Lebensmittel sehr wichtig.
- Bewahren Sie bestimmte Lebensmittel, wie z.B. Bananen und Melonen, die bei niedrigen Temperaturen leicht verderben, nicht im Kühlschrank auf.
- Lassen Sie warme Speisen zuerst abkühlen, bevor Sie sie in den Kühlschrank einlagern. Falls Sie warme Speisen sofort in den Kühlschrank stellen, könnten die anderen Lebensmittel verderben und es wird auch mehr Energie verbraucht.
- Bewahren Sie die Speisen immer in einem Behälter mit Deckel auf, oder wickeln Sie sie in Klarsichtfolie. Hierdurch kann keine Flüssigkeit verdunsten und es werden Geschmack und Nährstoffe der Lebensmittel erhalten.
- Die Luftzufuhrschlitze dürfen nicht von Lebensmitteln blockiert werden. Eine einwandfreie Kaltluftzirkulation gewährleistet eine gleichmäßige Temperatur im Kühlabteil.
- Öffnen Sie die Tür nicht zu oft. Bei jedem Öffnen der Tür kommt warme Luft ins Kühlabteil, und die Temperatur wird höher.
- Bewahren Sie nie zu viele Lebensmittel in der Türablage auf, weil hierdurch die Tür sich vielleicht nicht richtig schließen lässt.

### Gefrierabteil

- Lagern Sie keine Flaschen im Gefrierabteil, da diese platzen könnten, wenn der Inhalt gefriert.
- Frieren Sie aufgetaute Lebensmittel nicht nochmals ein, Geschmack und Nährwert gehen verloren.
- Falls Sie Tiefkühlprodukte wie z.B. Speiseeis längere Zeit aufbewahren, legen Sie diese auf die Ablage im Gefrierabteil und nicht in die Türablage.
- Kalte Lebensmittel und Behälter, insbesondere Metallbehälter, niemals mit feuchten Händen berühren und niemals mit Lebensmitteln gefüllte Glasbehälter in das Gefrierfach stellen.
  - Es besteht die Gefahr von Frostbeulen, und Glasbehälter könnten beim Gefrieren des Inhalts zerbrechen und zu Verletzungen führen.

### Kühlabteil

- Lagern Sie wasserhaltige Lebensmittel nie auf den oberen Ablagen im Kühlabteil, weil diese durch den direkten Kontakt mit der kalten Luft gefrieren könnten.
- Machen Sie die Lebensmittel immer sauber, bevor Sie diese in den Kühlschrank legen. Obst und Gemüse werden gewaschen und abgetupft. Verpackte Lebensmittel werden ebenfalls abgewischt, damit Lebensmittel, die sich bereits im Kühlschrank befinden, nicht schmutzig werden.
- Die Eier in der Eierleiste oder im Eierbehälter müssen stets frisch sein und dürfen nicht liegend gelagert werden, damit sie länger frisch bleiben.

#### HINWEIS

- Falls der Kühlschrank an einer warmen, feuchten Stelle steht, die Tür öfters aufgemacht oder viel Gemüse gelagert wird, kann sich im Inneren Kondenswasser bilden. Dies hat aber keine nachteilige Auswirkung auf die Kühlleistung. Wischen Sie die Kondensbildung einfach ab.

## Teile abmontieren

### HINWEIS

- Beim Abmontieren müssen Sie die gleichen Handlungen wie bei der Montage ausführen, aber in umgekehrter Reihenfolge. Achten Sie immer darauf, daß der Netzstecker gezogen sein muß, bevor Sie Teile abmontieren oder installieren. Wenden Sie beim Entfernen der Teile nie Gewalt an, um diese nicht zu beschädigen.

### Lämpchen Gefrierabteil

Ziehen Sie das Lämpchen heraus (③) während Sie die Abdeckung (①, ②) etwas anheben. Drehen Sie die Glühbirne gegen den Uhrzeigersinn hinein. Es wird eine Kühlschrank-Glühbirne von max. 40W benötigt, die beim Kundendienst gekauft werden kann.

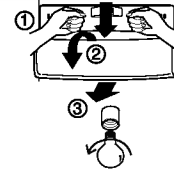

### Gefrierfach- regal

Um ein Regal herauszunehmen, drücken Sie das Regal etwas nach links (①), heben Sie zuerst die linke Regalseite (②) und dann die rechte Seite etwas an (③) und nehmen Sie das Regal heraus.

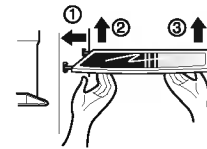

### Türablage und Halterung

Heben Sie die Halterung der Türablage hoch, während Sie beide Seiten ① festhalten und ziehen diese in Richtung ② heraus.

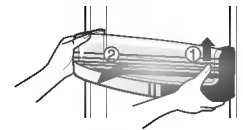

### Eisbehälter

Halten Sie den Eisbehälter wie in der rechten Abbildung gezeigt fest, heben Sie ihn etwas an (①) und ziehen Sie ihn heraus (②).

- Der Eisbehälter sollte nur herausgenommen werden, wenn es unbedingt nötig ist.
- Halten Sie den Behälter beim Herausnehmen mit beiden Händen fest, damit er nicht herunterfällt.

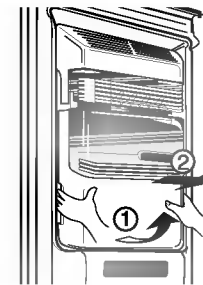

### Nachdem der Spender benutzt wurde

Der Wasserauffang besitzt kein eigenes Abflusssystem. Daher sollte er regelmäßig geleert werden. Entfernen Sie die Wasserauffangabdeckung, indem Sie an der Vorderseite der Abdeckung ziehen, und Trocknen Sie sie mit einem Tuch ab.

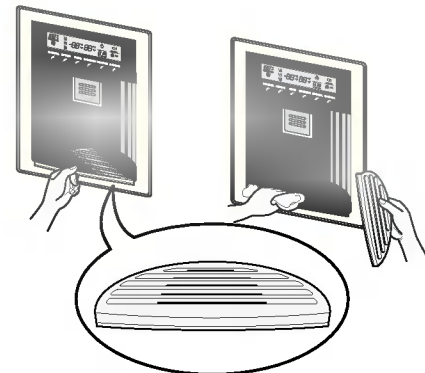

### Lämpchen im Kühlabteil

Um die Abdeckung vom Lämpchen zu entfernen, drücken Sie die Wölbung unter der Lampenabdeckung nach vorne und ziehen die Abdeckung heraus. Drehen Sie die Glühbirne gegen den Uhrzeigersinn. Es wird eine Kühlschrank-Glühbirne benötigt von max. 40W, erhältlich beim Kundendienst.

### Hausbar

- Nehmen Sie den Behälter ① nach oben heraus.
- Nehmen Sie das obere Regal des Frischhaltebereichs ab und ziehen Sie die Abdeckung ② heraus.
- Der Frischhaltebereich kann nach oben herausgenommen werden.

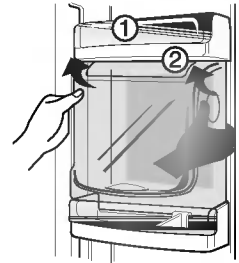

### HINWEIS

- Achten Sie darauf, daß Sie Teile der Kühlschranktür entfernen müssen, bevor Sie Gemüseabteil, Imbißschublade und die Abdeckung der Hausbar entfernen können.

### Deckel vom Gemüseabteil

- Um den Deckel vom Gemüseabteil zu entfernen, ziehen Sie das Gemüseabteil etwas nach vorne ①, heben die Vorderseite vom Deckel etwas an, wie bei ② gezeigt, und nehmen den Deckel heraus.

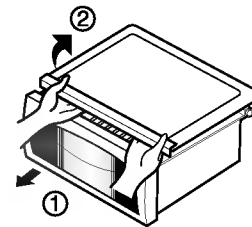

## Allgemeines

- Urlaub** Gewöhnlich werden Sie den Kühlschrank eingeschaltet lassen. Zum Einfrieren geeignete Lebensmittel können Sie im Gefrierabteil länger aufbewahren. Falls Sie das Gerät aber ausschalten möchten, nehmen Sie alle Lebensmittel heraus, ziehen Sie den Stecker, reinigen Sie das Gerät innen gründlich und lassen Sie die Tür OFFEN, damit sich keine Gerüche bilden.
- Stromausfall** Meistens ist ein Stromausfall nach ein bis zwei Stunden behoben und wird die Temperatur im Kühlschrank nicht beeinträchtigen. Solange kein Strom vorhanden ist, sollten Sie die Tür so wenig wie möglich öffnen.
- Umzug** Nehmen Sie bei einem Umzug alle nicht festsitzenden Teile aus dem Kühlschrank oder sorgen Sie dafür, dass sie gut halten. Um die Nivellierungsschrauben vor Beschädigung zu schützen, schrauben Sie diese ganz hinein.
- Antikondensationsleitung** Die Außenwand des Kühlschrankgehäuses wird manchmal warm, insbesondere wenn das Gerät gerade installiert wurde. Dies ist normal. Die Antikondensationsleitung pumpt warme Luft zum Kühlabteil, damit die Außenwand nicht "schwitzt".

## Reinigung

- Es ist sehr wichtig, den Kühlschrank sauber zu halten, damit sich keine unerwünschten Gerüche entwickeln können. Lebensmittelspuren sollten sofort aufgewischt werden, weil diese sich in Säure verwandeln können und Flecken auf den Kunststoffflächen verursachen, falls sie nicht sofort entfernt werden.
- Außenseite** Benutzen Sie eine milde, lauwarmer Seifen- oder Spülmittellauge, um die strapazierfähige Oberfläche Ihres Kühlschranks zu reinigen. Wischen Sie mit einem saubereren, feuchten Tuch nach und reiben Sie das Gerät trocken.
- Innenseite** Sie sollten das Gerät innen regelmäßig reinigen. Wischen Sie dazu alle Abteile mit Natriumbikarbonat oder einem milden Reinigungsmittel und warmem Wasser ab. Spülen Sie sie nach und trocknen Sie sie ab.
- Nach dem Reinigen** Achten Sie bitte darauf, dass das Netzkabel keine Schädstellen aufweist, die Steckdose nicht überhitzt ist und der Stecker richtig in der Steckdose steckt.
- Achtung** Ziehen Sie immer das Netzkabel aus der Steckdose, bevor Sie das Gerät in der Nähe von Elektroteilen (Lämpchen, Schaltern, usw.) reinigen. Wischen Sie überflüssiges Wasser mit einem Schwamm oder Tuch auf, damit kein Wasser oder eine andere Flüssigkeit in die Elektroteile geraten kann, da dies einen Stromschlag verursachen könnte. Benutzen Sie niemals Topfreiniger oder Bürsten aus Metall, aggressive Scheuermittel, stark alkalische Lösungen oder feuergefährliche oder giftige Reinigungsmittel. Berühren Sie die gefrorenen Flächen nicht mit nassen oder feuchten Händen, weil diese an sehr kalten Flächen festfrieren können.

## Problemlösungen

Bevor Sie den Kundendienst anrufen, lesen Sie zuerst diese Liste. Hierdurch können Sie eventuell Zeit und Kosten sparen. Auf dieser Liste finden Sie alltägliche Problemchen, die nicht auf Material- oder Verarbeitungsfehler zurückzuführen sind.

Normalbetrieb Kühlabteil		
<b>Kompressor außer Betrieb</b>	Kühlschrank ausgeschaltet.	Schalten Sie den Kühlschrank ein.
	Kühlschrank taut ab.	Dies ist normal für einen Kühlschrank, der vollautomatisch abtaut. Der Abtauvorgang findet regelmäßig statt.
	Stecker steckt nicht fest in der Steckdose.	Prüfen Sie, ob der Stecker richtig eingesteckt ist.
	Stromausfall. Brennt das Licht?	Wenden Sie sich an Ihr Elektrowerk.
<b>Kühlschrank zu oft oder zu lang in Betrieb</b>	Dieser Kühlschrank ist größer als Ihr voriger Kühlschrank.	Dies ist ganz normal. Größere, leistungsfähigere Geräte sind länger in Betrieb.
	Das Zimmer ist warm oder die Außentemperatur ist hoch.	In dem Fall ist es ganz normal, daß der Kühlschrank länger läuft.
	Kühlschrank war längere Zeit ausgeschaltet.	Der Kühlschrank braucht dann einige Stunden, um wieder auf Temperatur zu kommen.
	Es wurde gerade eine größere Menge warmer oder heißer Speisen hineingegeben.	Falls warme Lebensmittel hineingegeben werden, läuft der Kühlschrank länger, bis die gewünschte Temperatur wieder erreicht ist.
	Türen zu oft oder zu lange offen.	Weil beim Öffnen der Tür warme Luft hereinkommt, läuft der Motor länger. Machen Sie die Tür nicht so oft auf.
	Vielleicht ist die Tür vom Kühl- oder Gefrierabteil nicht ganz zu.	Sehen Sie nach, ob der Kühlschrank waagrecht steht. Achten Sie darauf, daß keine Lebensmittel oder Gefäße die Tür blockieren. Siehe Problembereich Türen AUF/ZU.
	Kühlschrank ist zu kalt eingestellt.	Stellen Sie die Temperatur höher ein, bis die gewünschte Temperatur erreicht ist.
	Dichtung vom Kühl- oder Gefrierabteil ist schmutzig, abgenutzt, porös oder falsch montiert.	Dichtung reinigen oder auswechseln. Falls die Türdichtung undicht ist, muß der Kühlschrank länger laufen um die gewünschte Temperatur zu erreichen.

<b>Kompressor des Kühlschranks läuft nicht</b>	Der Thermostat hält den Kühlschrank auf einer konstanten Temperatur.	Dies ist normal. Der Kühlschrank schaltet sich ein und aus, um die Temperatur konstant zu halten.
<b>Temperatur zu niedrig</b>		
<b>Temperatur zu niedrig im Gefrierabteil, aber richtig im Kühlabteil.</b>	Gefrierabteil ist zu kalt eingestellt.	Stellen Sie die Temperatur vom Gefrierabteil wärmer ein, bis die gewünschte Temperatur erreicht ist.
<b>Temperatur im Kühlabteil zu niedrig, aber im Gefrierabteil richtig.</b>	Kühlabteil ist zu kalt eingestellt.	Stellen Sie die Temperatur vom Kühlabteil wärmer ein.
<b>Die Lebensmittel in den Schubladen gefrieren.</b>	Kühlabteil ist zu kalt eingestellt.	Siehe oben.
<b>Fleisch im Frischfleischabteil gefriert</b>	Um Fleisch so lange wie möglich frisch zu halten, sollte es bei einer Temperatur aufbewahrt werden, die gerade unter dem Gefrierpunkt von Wasser liegt (0°C, 32°F).	Es ist normal, daß sich Eiskristalle bilden, weil Fleisch Wasser enthält.
<b>Temperatur zu hoch</b>		
<b>Temperatur im Kühl- oder Gefrierabteil ist zu hoch.</b>	Gefrierabteil ist zu warm eingestellt.	Stellen Sie die Temperatur vom Gefrier- oder vom Kühlabteil kälter ein, bis die gewünschte Temperatur erreicht ist.
	Kühlabteil ist zu warm eingestellt. Die Einstellung vom Kühlabteil ist einigermaßen von Einfluß auf die Temperatur im Gefrierabteil.	Stellen Sie die Temperatur vom Gefrier- oder vom Kühlabteil kälter ein, bis die gewünschte Temperatur erreicht ist.
	Türen zu oft oder zu lange offen.	Bei jedem Öffnen der Tür vom Kühl- oder Gefrierabteil kommt warme Luft herein. Machen Sie die Tür nicht so oft auf.
	Tür ist nicht ganz zu.	Machen Sie die Tür richtig zu.
	Es wurde gerade eine größere Menge warmer oder heißer Speisen hineingegeben.	Es braucht etwas Zeit, bis das Kühl- oder Gefrierabteil wieder auf Temperatur kommen kann.
	Der Kühlschrank war längere Zeit ausgeschaltet.	Ein Kühlschrank benötigt einige Stunden um vollständig auf Temperatur zu kommen.
<b>Temperatur im Kühlabteil ist zu hoch, aber im Gefrierabteil richtig.</b>	Kühlabteil ist zu warm eingestellt.	Stellen Sie die Temperatur vom Kühlabteil kälter ein.



## Lärm und Geräusche

<b>Wenn der Kühlschrank in Betrieb ist, ist er ziemlich laut.</b>	Heutzutage haben Kühlschränke eine höhere Leistung und halten eine konstante Temperatur.	Deswegen ist es normal, daß sie auch etwas lauter sind.
<b>Es gibt mehr Geräusche, wenn der Kompressor eingeschaltet wird.</b>	Der Kühlschrank arbeitet unter höherem Druck, wenn er EINGeschaltet wird.	Dies ist normal. Der Geräuschpegel wird niedriger, wenn der Kühlschrank länger läuft.
<b>Vibrieren oder Rattern</b>	Der Boden ist nicht eben oder unfest. Der Kühlschrank steht nicht fest am Boden, wenn er leicht berührt wird.	Schauen Sie, daß der Boden eben und fest genug für den Kühlschrank ist.
	Auf dem Kühlschrank stehende Gegenstände vibrieren.	Entfernen Sie diese Gegenstände.
	Im Kühlabteil stehende Teller usw. vibrieren.	Es ist normal, daß Teller im Kühlschrank leicht vibrieren. Achten Sie darauf, daß der Kühlschrank gerade und fest am Boden steht.
	Der Kühlschrank berührt die Wand oder Schränke.	Verschieben Sie den Kühlschrank so, daß er Wand oder Schränke nicht mehr berührt.
<b>Wasser / Eis / Feuchtigkeit im Kühlschrank</b>		
<b>Feuchtigkeit an den Innenwänden des Kühlschranks</b>	Bei warmem, feuchtem Wetter gibt es Reifbildung und "Schwitzen" im Inneren des Kühlschranks.	Dies ist normal.
	Die Tür ist nicht ganz zu.	Siehe Problembereich Türen AUF/ZU.
	Tür zu oft oder zu lange offen.	Machen Sie die Tür nicht so oft auf.
<b>Wasser / Eis / Feuchtigkeit an der Außenseite des Kühlschranks</b>		
<b>Es bildet sich Feuchtigkeit an der Außenseite des Kühlschranks oder zwischen den Türen.</b>	Feuchtes Wetter.	Bei feuchtem Wetter ist dies normal. Wenn das Wetter wieder trockener ist, sollte diese Feuchtigkeit verschwinden.
	Die Tür ist nicht ganz zu, so daß kalte Luft aus dem Inneren vom Kühlschrank und warme Außenluft aufeinanderstoßen.	Machen Sie die Tür ganz zu.

<b>Gerüche im Kühlschrank</b>		
	Das Innere vom Kühlschrank muß sauber gemacht werden.	Reinigen Sie das Innere mit einem Schwamm, warmem Wasser und Natriumbikarbonat.
	Es befinden sich stark riechende Lebensmittel im Kühlschrank	Decken Sie diese Lebensmittel ganz zu.
	Bestimmte Behälter und Verpackungsfolien haben einen Eigengeruch.	Benutzen Sie einen anderen Behälter oder Folie von einer anderen Marke.
<b>Türen / Schubladen auf- und zumachen.</b>		
<b>Tür(en) schließt(en) nicht.</b>	Vielleicht blockiert eine Lebensmittelpackung die Tür.	Legen Sie die Packung so hin, daß die Tür richtig schließt.
<b>Tür(en) schließt(en) nicht.</b>	Die eine Tür wurde so unsanft zugemacht, daß die andere Tür etwas aufgegangen ist.	Machen Sie beide Türen vorsichtig zu.
	Kühlschrank steht nicht waagrecht und wackelt, wenn man ihn berührt.	Benutzen Sie die Nivellierungsschrauben um die richtige Höhe einzustellen.
	Der Boden ist ungerade oder unfest. Der Kühlschrank wackelt, wenn man ihn berührt.	Vergewissern Sie sich, daß der Boden eben ist und den Kühlschrank tragen kann. Eventuell muß der Boden von einem Zimmermann in Ordnung gebracht werden.
	Kühlschrank berührt Wand oder Schränke.	Verschieben Sie den Kühlschrank.
<b>Schubladen gehen nur schwer auf.</b>	Lebensmittel berühren die Ablage über der Schublade.	Geben Sie weniger Lebensmittel hinein.
	Die Schiene ist schmutzig.	Reinigen Sie Schublade und Schiene.
<b>Eis- und Wasserspender</b>		
<b>Der Spender gibt kein Eis ab.</b>	Eisvorratsbehälter ist leer.	Sobald die erste Ladung Eis in den Behälter gefallen ist, sollte der Spender funktionieren.
	Die Temperatur im Gefrierabteil ist zu warm eingestellt.	Stellen Sie die Temperatureinstellung kälter, damit Eiswürfel bereitet werden können. Sobald die erste Ladung Eis bereitet ist, sollte der Spender funktionieren.
	Der Hahn der Wasserleitung ist abgesperrt.	Machen Sie den Wasserhahn auf und lassen Sie genügend Zeit, um Eis zu bereiten. Sobald das Eis bereitet ist, sollte der Spender funktionieren.
	Tür von Kühlschrank oder Gefrierabteil ist nicht zu.	Vergewissern Sie sich, daß beide Türen zu sind.

<b>Eisspender gibt kein Eis ab.</b>	Das Eis ist geschmolzen und dann wieder zusammengefroren, weil es nur selten benutzt wird, durch Temperaturschwankungen u./od. Stromausfall.	Nehmen Sie den Vorratsbehälter für das Eis heraus, werfen das alte Eis weg, machen den Behälter sauber, trocknen ihn ab und geben ihn wieder hinein. Sobald das neue Eis fertig ist, sollte der Spender funktionieren.
<b>Eisspender verstopft.</b>	Es sind Eiswürfel zwischen dem Arm vom Eisbereiter und der Rückseite vom Behälter eingeklemmt.	Entfernen Sie die Eiswürfel, die den Spender blockieren.
	Eiswürfel aneinander festgefroren.	Benutzen Sie den Spender öfter, damit die Würfel nicht festfrieren können.
	Es wurden gekaufte oder andere Eiswürfel im Spender benutzt.	Es dürfen nur vom Eisbereiter selber gemachte Eiswürfel im Spender verwendet werden.
<b>Spender gibt kein Wasser ab.</b>	Die Wasserleitung ist gesperrt. Siehe : "Eisbereiter macht kein Eis."	Machen Sie den Wasserhahn auf.
	Tür von Kühl- oder Gefrierabteil ist nicht zu.	Machen Sie beide Türen richtig zu.
<b>Wasser hat einen eigenartigen Geschmack und/oder Geruch.</b>	Das Wasser war zu lange im Behälter.	Lassen Sie 7 Gläser Wasser herauslaufen und schütten es weg, um den Wasservorrat zu erneuern. Machen Sie dasselbe nochmals, um den Behälter auszuspülen.
	Das Gerät ist nicht richtig an die Wasserleitung angeschlossen.	Verbinden Sie das Gerät mit der Kaltwasserleitung vom Wasserhahn in der Küche.
<b>Geräusch von fallendem Eis</b>	Dieses Geräusch ist ganz normal, wenn das automatisch bereitete Eis in den Eisvorratsbehälter fällt. Je nachdem, wo das Gerät aufgestellt ist, kann es mehr oder weniger laut sein.	
<b>Geräusch von fließendem Wasser</b>	Dieses Geräusch hört man normalerweise, wenn der Eisbereiter wieder mit Wasser versorgt wird, nachdem das Eis in den Behälter gefallen ist.	
<b>Sonstiges</b>	Lesen Sie bitte den Abschnitt "Automatischer Eisbereiter und Spender" in diesem Handbuch durch.	

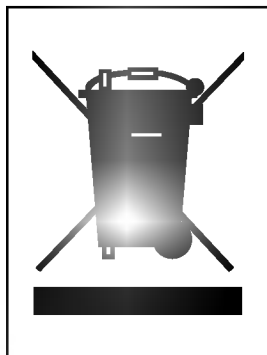

#### ENTSORGUNG VON ALTGERÄTEN

1. Wenn dieses Symbol eines durchgestrichenen Abfalleimers auf einem Produkt angebracht ist, unterliegt dieses Produkt der europäischen Richtlinie 2002/96/EC.
2. Alle Elektro- und Elektronik-Altgeräte müssen getrennt vom Hausmüll über dafür staatlich vorgesehene Stellen entsorgt werden.
3. Mit der ordnungsgemäßen Entsorgung des alten Geräts vermeiden Sie Umweltschäden und eine Gefährdung der persönlichen Gesundheit.
4. Weitere Informationen zur Entsorgung des alten Geräts erhalten Sie bei der Stadtverwaltung, beim Entsorgungsamt oder in dem Geschäft, wo Sie das Produkt erworben haben.

## Table of contents

<b>Introduction</b>	Entry	29
	Important safety instruction	29
	Identification of parts	30
<b>Installation</b>	Where to install	31
	Door removal	32
	Door replacement	33
	Feed water pipe installation	33
	Height adjustment	34
<b>Operation</b>	Starting	35
	Adjusting the temperatures and functions	35
	Refreshment center (Applicable to some models only)	40
	Shelf (Applicable to some models only)	41
	Wine holder (Applicable to some models only)	41
	Egg box (Applicable to some models only)	41
	Humidity control in the vegetable compartment	42
	Convert into a vegetable or meat compartment (Applicable to some models only)	42
	Deodorizer (Applicable to some models only)	42
	Miracle Zone Temperature Transition Corner (Applicable to some models only)	43
	Temperature Change at Miracle Zone (Applicable to some models only)	43
	Miracle Zone (Applicable to some models only)	43
<b>Suggestion on food storage</b>	Location of foods	44
	Storing foods	45
<b>Care and maintenance</b>	How to dismantle parts	46
	General information	48
	Cleaning	48
	Trouble shooting	49

## Entry

The model and serial numbers are found on the inner case or back of refrigerator compartment of this unit. These numbers are unique to this unit and not available to others. You should record requested information here and retain this guide as a permanent record of your purchase. Staple your receipt here.

Date of purchase : \_\_\_\_\_  
Dealer purchased from : \_\_\_\_\_  
Dealer address : \_\_\_\_\_  
Dealer phone no. : \_\_\_\_\_  
Model no. : \_\_\_\_\_  
Serial no. : \_\_\_\_\_

## Important safety instruction

Before it is used, this refrigerator must be properly installed and located in accordance with the installation instructions in this document.

Never unplug your refrigerator by pulling on the power cord. Always grip plug firmly and pull it straight out from the outlet.

When moving your appliance away from the wall, be careful not to roll over the power cord or to damage it in any way.

After your refrigerator is in operation, do not touch the cold surfaces in the freezer compartment, particularly when your hands are damp or wet. Skin could adhere to these extremely cold surfaces.

Unplug the power cord from the power outlet for cleaning or other requirements. Never touch it with wet hands because you can get an electric shock or be hurt.

Never damage, process, severely bend, pull out, or twist the power cord because damage the power cord may cause a fire or electric shock. You have doubts on whether the appliance is properly grounded.

Never place glass products in the freezer because they may be broken due to expansion when their contents are frozen.

Never allow your hands within the ice storage bin of the automatic ice maker. You could be hurt by the operation of the automatic ice maker.

The appliance is not intended for use by young children or infirm persons without supervision.

Young children should be supervised to ensure that they do not play with the appliance.

Never allow anyone to climb, sit, stand or hang on the refreshment center door. These actions may damage the refrigerator and even tip it over, causing severe personal injury.

If possible, connect the refrigerator to its own individual electrical outlet to prevent it and other appliances or household lights from causing an overload that could cause a power outage.

The refrigerator-freezer should be so positioned that the supply plug is accessible for quick disconnection when accident happens.

If the supply cord is damaged, it must be replaced by the manufacturer or its service agent or a similarly qualified person in order to avoid a hazard.

Do not modify or extend the Power Cord length.

- It will cause electric shock or fire.



**Don't use an extension cord**

**Accessibility of Supply Plug Supply Cord Replacement**  
**⚠ Warning**



**Child entrapment warning**

**DANGER:** Risk of child entrapment.  
Before you throw away your old refrigerator or freezer:  
Take off the doors but leave the shelves in place so that children may not easily climb inside.  
The appliance is not intended for use by young children or infirm persons without supervision.  
Young children should be supervised to ensure that they do not play with the appliance.

**Don't store**

Don't store or use gasoline or other flammable vapor and liquids in the vicinity of this or any other appliance.

**Grounding (Earthing)**

In the event of an electric short circuit, grounding (earthing) reduces the risk of electric shock by providing an escape wire for the electric current.  
In order to prevent possible electric shock, this appliance must be grounded  
improper use of the grounding plug can result in an electric shock. Consult a qualified electrician or service person if the grounding instructions are not completely understood, or if you have doubts on whether the appliance is properly grounded.

**Identification of parts**

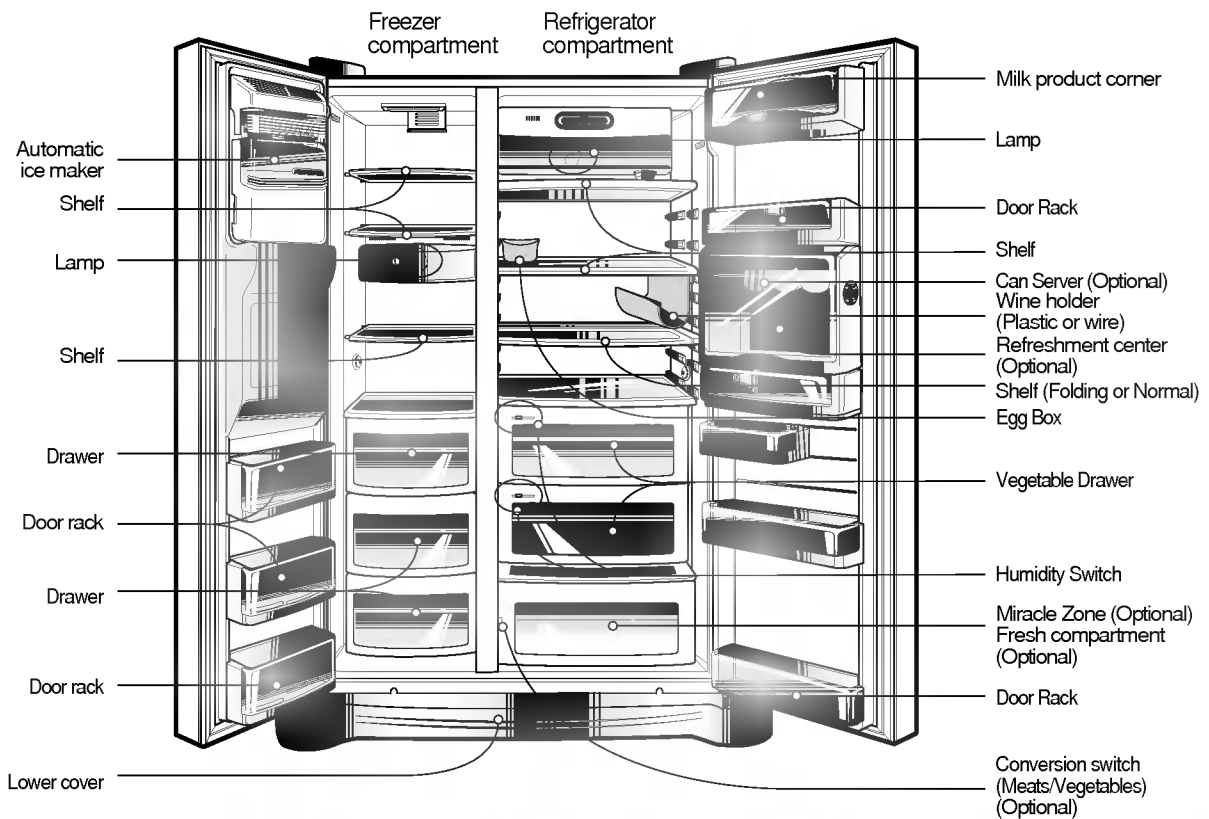

**NOTE**

- If you found some parts missing from your unit, they may be parts only used in other models. (i.c. the "Refreshment center" is not included in all models)

## Where to Install

### Select a good location

1. Place your appliance where it is easy to use.
2. Avoid placing the unit near heat sources, direct sunlight or moisture.
3. Air must circulate properly around your appliance to ensure efficient operation. If your appliance is placed in a recessed area in the wall, allow at least a 12 Inches (30 cm) or greater clearance above the appliance and 2 inches (5 cm) or more from the wall. The appliance should be elevated 1 inch (2.5 cm) from the floor, especially if it is carpeted.
4. To avoid vibrations, the appliance must be leveled.
5. Don't install the appliance below 5°C. It may cause affect the performance.

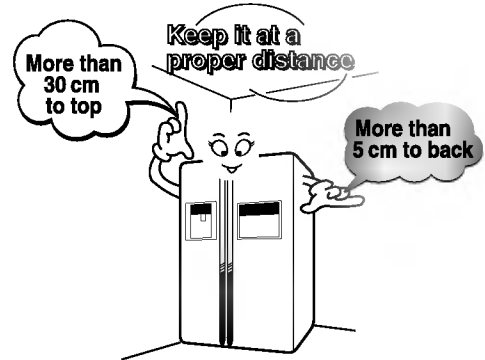

### Disposal of the old appliance

This appliance contains fluid (refrigerant, lubricant) and is made of parts and materials which are reusable and/or recyclable. All the important materials should be sent to the collection center of waste material and can be reused after rework (recycling). For take back, please contact with the local agency.

**Warning**

**Remove lower cover and then feed water tube**

**Remove the freezer compartment door**

**Remove the refrigerator door**

## Door removal

### Electric Shock Hazard

Disconnect electrical supply to refrigerator before installing.

Failure to do so could result in death or serious injury.

**If your access door is too narrow for the refrigerator to pass through, remove the refrigerator door and pass the refrigerator laterally.**

Remove the lower cover by lifting upward, and remove clip, and then pull up the feed water tube while pressing area ① shown in the figure to the right.

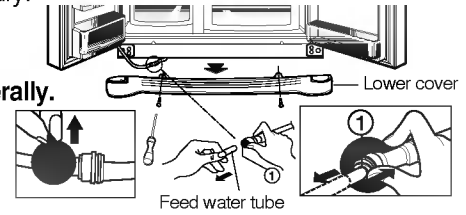

1) Removing the hinge cover by loosening the screws. Separate all connection wires except for the earth line after.

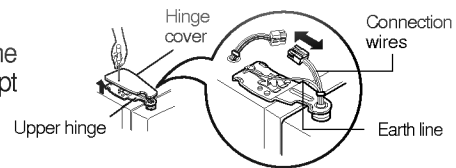

2) Remove the keeper by rotating it counter clockwise (①) and then lifting the upper hinge up (②).

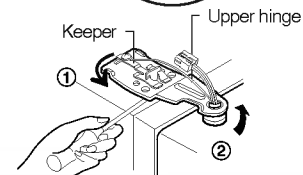

### NOTE

- When removing the upper hinge, be careful that the door does not fall forwards .

3) Remove the freezer compartment door by lifting it upward. This time, the door should be lifted enough for the feed water pipe tube to be completely pulled out.



### NOTE

- Move the refrigerator compartment door passing through the access door and lay it down, but be careful not to damage the feed water pipe tube.

1) Loosen the hinge cover screws and remove the cover. Remove connection wire, if any, except for the earth line.

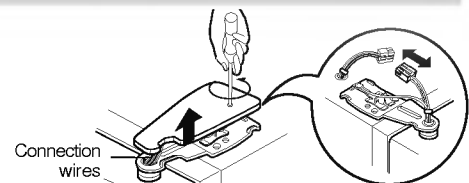

2) Remove keeper by rotating it clockwise (①) and then remove the upper hinge by lifting it up (②).

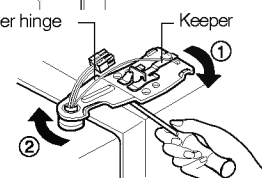

3) Remove the refrigerator compartment door by lifting it up.

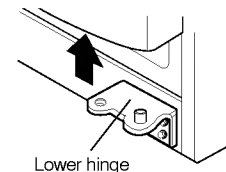



## Pass the refrigerator

Pass the refrigerator laterally through the access door as shown in the right figure.

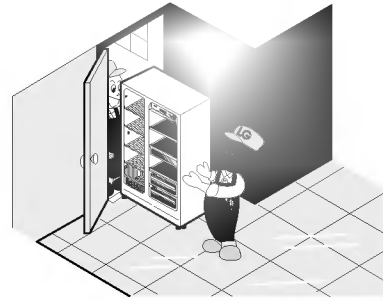

## Door replacement

Mount them in the reverse sequence of removal after they pass through the access door.

## Feed water pipe installation

### Before installation

- Automatic ice maker operation needs water pressure of 147~834 kPa (1.5~8.5 kgf/cm<sup>2</sup>) (That is, an instant paper cup (180 cc) will be fully filled within 3 sec.).
- If water pressure does not reach the rating 147 kPa (1.5 kgf/cm<sup>2</sup>) or below, it is necessary to purchase a separate pressure pump for normal automatic icing and cool water feed.
- Keep the total length of the feed water pipe tube within 8 m and be careful for the tube not be bent. If the tube is 8 m or longer it may cause trouble in water feed owing to the drain water pressure.
- Install the feed water pipe tube at a place free from heat.

### Warning

- Connect to potable water supply only.
- Refer to instructions with water filter kit for installation.

## Height adjustment

**If the freezer compartment door is lower than the refrigerator compartment door**

Level the door by inserting flat (- type) driver into the groove of the left height adjusting screw and rotate it clockwise (⌚).

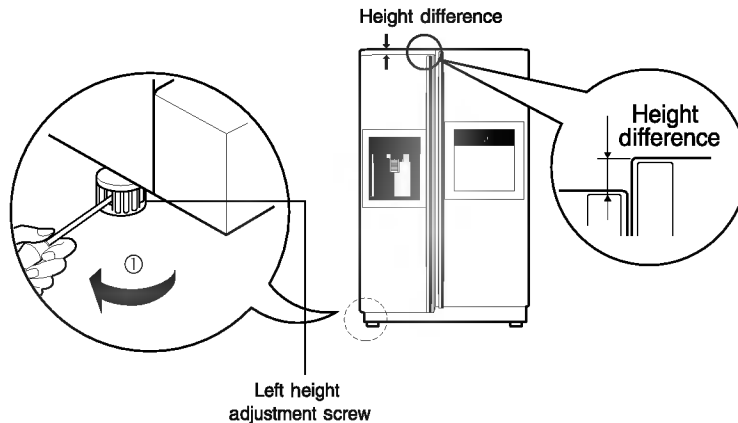

**If the freezer compartment door is higher than the refrigerator compartment door**

Level the door by inserting flat (- type) driver into the groove of the right height adjusting screw and rotate it clockwise (⌚).

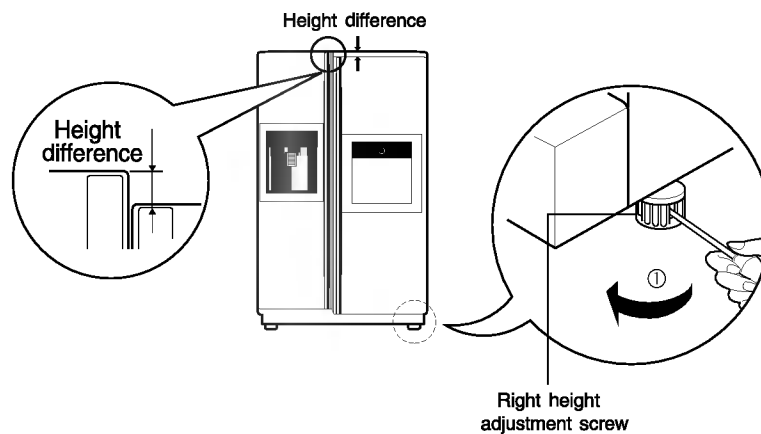

**After leveling the door height**

The refrigerator doors will close smoothly by heightening the front side by adjusting the height adjusting screw. If the doors do not close correctly, performance may be affected.

**Next**

1. Wipe off all dust accumulated during shipping and clean your appliance thoroughly.
2. Install accessories such as the ice cube box, cover evaporating tray, etc., in their proper places. They are packed together to prevent possible damage during shipping.
3. Connect the power supply cord (or plug) to the outlet. Don't double up with other appliances on the same outlet.

## Starting

When your refrigerator is first installed, allow it to stabilize at normal operating temperatures for 2-3 hours prior to filling it with fresh or frozen foods. If operation is interrupted, wait 5 minutes before restarting.

## Adjusting the temperatures and functions

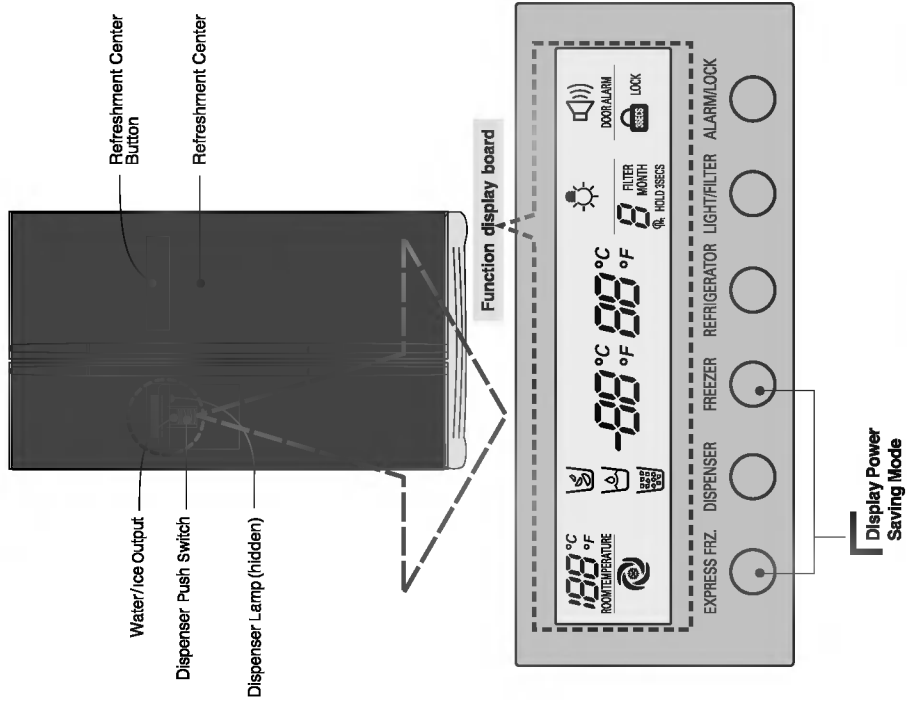

### NOTE

- Your model may not include every option.
- The control display is operated by touch. Excessive moisture on the display may cause a malfunction. Please keep display clean and dry.

### Display Power Saving Mode

This function places the display into power saving mode until the next time the door is opened.

Press the FREEZER and EXPRESS FRZ. buttons simultaneously and hold them for 5 seconds until the Ding sounds. All LEDs will then turn ON, then OFF. When the power saving mode is activated, the display will remain off until the next time the door is opened. Then, it will come on whenever a door is opened or a button is pressed and remain on for 20 seconds after the last door opening or button selection. To deactivate the power saving mode, press the FREEZER and EXPRESS FRZ. buttons simultaneously and hold them for 5 seconds until the Ding sounds.

**You can adjust temperature of and freezer room and refrigerator room.**

How to adjust the temperature in the freezer compartment

#### Freezer Compartment temperature adjustment



How to adjust the temperature in the refrigerator compartment

#### Refrigerator Compartment temperature adjustment



※ Whenever pressing button, setting is repeated in the order of (Weak) → (Middle Weak) → (Middle) → (Middle Strong) → (Strong).

- The actual inner temperature varies depending on the food status, as the indicated setting temperature is a target temperature, not actual temperature within refrigerator.
- Refrigeration function is weak in the initial time. Please adjust temperature as above after using refrigerator for minimum 2~3 days.

## How to use dispenser

- Select one among crushed ice, water, and cubed ice and slightly press the push switch with a glass or other container.

### Water

Light the water indicating lamp by pressing the selection button.

- Water will be dispensed by pressing the push switch with a glass.

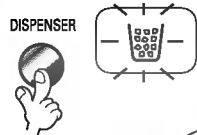

### Cubed ice

Light the cubed ice indicating lamp by pressing the selection button.

- Cubed ice will be dispensed by pressing the push switch with a glass.

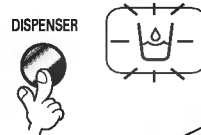

### Crushed ice

Light the crushed ice indicating lamp by pressing the selection button.

- Crushed ice will be dispensed by pressing the push switch with a glass.

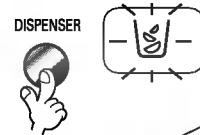

- **Reference** : Hold your cup in place for a couple of seconds after dispensing ice or water so the last few drops go in to your cup instead of the floor.

## Automatic icemaker

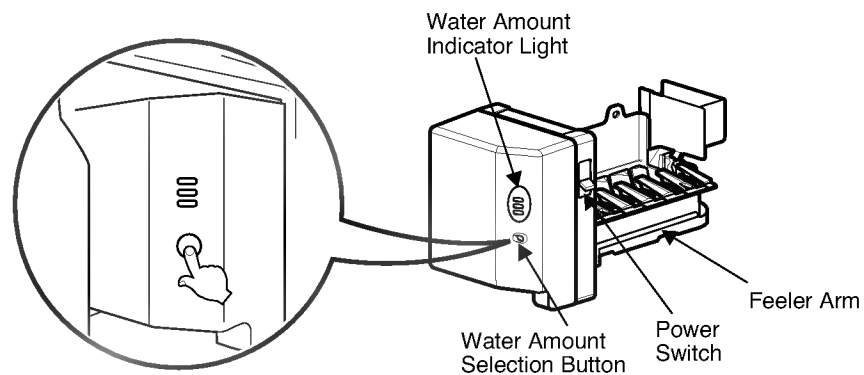

- The automatic icemaker can automatically make 6 cubes at a time, 70~120 pieces per day. This quantity may vary by circumstance, including ambient temperature, door opening, freezer load. etc.
- Icemaking stops when the ice storage bin is full.
- If you don't want to use the automatic icemaker, turn the icemaker switch to OFF. If you want to use automatic icemaker again, change the switch to ON.
- The water amount will vary depending on the water amount selection button. Setting, as well as the water pressure of the connected water line.

### NOTE

- It is normal that a noise is produced when ice drops into the ice storage bin.

**When ice maker does not operate smoothly**

**Ice is lumped together**

- When ice is lumped together, take the ice lumps out of the ice storage bin, break them into small pieces, and then place them into the ice storage bin again.
- When the ice maker produces too small or lumped together ice, the amount of water supplied to the ice maker need to adjusted. Contact the service center.
- ※ If ice is not used frequently, it may lump together.

**Power failure**

- Ice may drop into the freezer compartment. Take the ice storage bin out and discard all the ice then dry it and place it back. After the machine is powered again, crushed ice will be automatically selected.

**The unit is newly installed**

- It takes about 12 hours for a newly installed refrigerator to make ice in the freezer compartment.

**Express freezer**

**Please select this function for prompt freezer.**

- OFF → ON → OFF is repeated whenever pressing  button.
- The arrow mark graphic remains at the On status after flickering 4 times when selecting Special Refrigeration On.

EXPRESS FRZ.

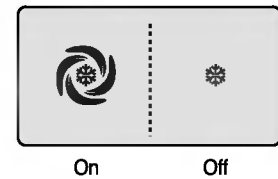

- Prompt freezer function automatically turns off after a fixed time passes.

**Lock**

**This button stops operation of different button.**

- Locking or Release is repeated whenever the  is pressed more than 3 seconds.
- If you use the ALARM/LOCK button, none of the other buttons will work until you unlock them.

ALARM/LOCK

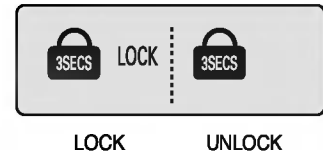

**Door alarm**

**Door open warning**

- A warning tone will sound 3 times at thirty-second intervals if the refrigerator or freezer door is left open for more than sixty seconds.
- Please contact with the local service center if warning continue to sound even after closing the door.

ALARM/LOCK



**Filter condition (filter replacement cycle) display function**

- There is a replacement indicator light for the water filter cartridge on the dispenser.
- The water filter should be replaced every six months.
- The filter light comes on to let you know when to replace filter.
- After replacing the filter, press and hold the filter button more than 3 seconds to reset the indicator.

LIGHT/FILTER

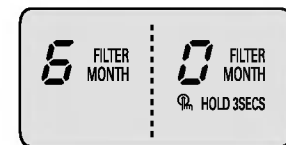

**Dispenser light**

**This button turn the dispenser light in the dispenser on an off.**

- The dispenser light function is turned ON or OFF by pressing Light/Filter button.

LIGHT/FILTER

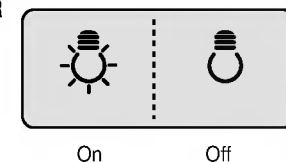

## The other functions

### **Ambient Temperature Display Window.**

- Temperature is displayed only between  $-9^{\circ}\text{C} \sim 49^{\circ}\text{C}$ .
- Temperature less than  $-9^{\circ}\text{C}$  is indicated with LO and temperature more than  $49^{\circ}\text{C}$  is indicated with HI.



### **Diagnosis (failure detection) function**

- Diagnosis function automatically detects failure when failure is found in product during the use of refrigerator.
- If failure occurs at product, it does not operate though pressing any button and normal indication is not done. In this case, do not turn power off but immediately contact with the local service center. A lot of time are need for service engineer to detect the failed part if turning it off.

## How ice/cold water is supplied

Water is cooled while stored in the water tank in the refrigerator compartment, and then sent to the dispenser.

Ice is made in the automatic ice maker and sent to the dispenser divided into crushed or cubed form ice.

### **NOTE**

- It is normal that the water is not very cold at first. If you want colder water, add ice into the glass.

## Cautions

### **Throw away the ice (about 20 pieces) and water (about 7 glasses) first made after refrigerator installation.**

The first ice and water may include particles or odor from the feed water pipe or feed water box. This is necessary in case that the refrigerator has not been used for a long time.

### **Keep children away from the dispenser.**

Children may push switch incorrectly bad or damage lamps.

### **Be careful that food is not block the ice passage.**

If foods are placed at the entrance of ice passage, ice may not be dispensed. The ice passage may also be covered with ice powder if splinter ice is used only. This time, remove the ice powder accumulated.

### **Never store beverage cans or other foods in ice storage bin for the purpose of rapid cooling.**

Such actions may damage the automatic ice maker.

### **Never use thin crystal glass or crockery to collect ice.**

Such glasses or containers may be broken.

### **Put ice first into a glass before filling water or other beverages.**

Water may be splashed if ice is added to existing liquid in a glass.

### **Never touch a hand or other tools on ice outlet.**

Touch may cause a part breakage or hand injury.

### **Never remove the ice maker cover.**

### **Sometimes level the surface so that the ice storage bin is fully filled with ice.**

Ice is piled up just near the ice maker. So, such status may be considered, by the ice maker, that the ice storage bin is fully filled and ice making operation may stop.

### **If discolored ice is dispensed, immediately contact service center, stopping use.**

### **Never use too narrow or deep glass.**

Ice may be jammed in ice passage and, thus, the refrigerator may be failed.

### **Keep the glass at a proper distance from ice outlet.**

A glass too close to the outlet may hinder ice from coming out.

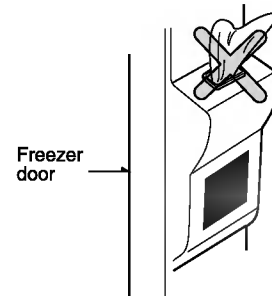

## Refreshment center (Applicable to some models only)

### How to use

#### Open the refreshment center door.

- You can access the refreshment center without opening refrigerator door and thus saving electricity.
- Inner lamp is lit in refrigerator compartment when the refreshment center door opens. Thus it is easy to identify the contents.

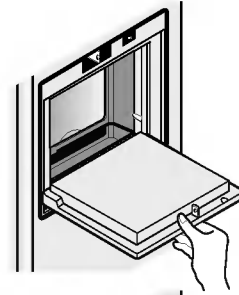

### Use the refreshment center door as a stand

- Never use the refreshment center door as a chopping board and take care not to damage it with sharp tools.
- Never rest your arms or severely press on it.

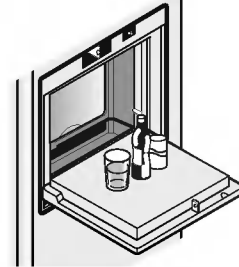

### Never take out the inner refreshment center cover

- The refreshment center can not function normally without the cover.

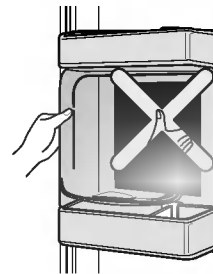

### Never place heavy items on the refreshment center door or allow children to hang it on.

- Not only can the refreshment center door may be damaged, but also children may be hurt.





## Folding Shelf

### Shelf (Applicable to some models only)

You can store taller items such as a gallon container or bottles by simply pushing in front half of shelf underneath back half of shelf. Pull toward you to return to a full shelf.

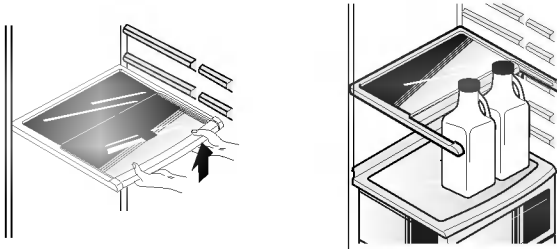

## Wine holder adjustment (Type 1)

### Wine holder (Applicable to some models only)

Bottles can be stored laterally with this wine corner. This can be attached to any shelf.

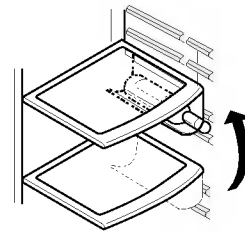

**In case of inserting the wine holder :**  
Pull the wine holder downward as in ② after inserting it into the side anchoring part of the shelf as in ① by catching it upward as in ①.

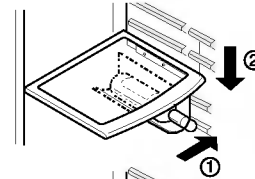

**In case of separating the wine holder :**  
Pull the wine holder inward as in ④ after holding it upward as in ③ by catching it.

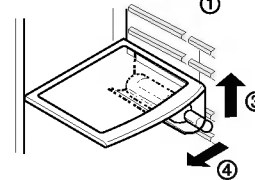

## (Type 2)

Bottles can be stored laterally with this wine rack.

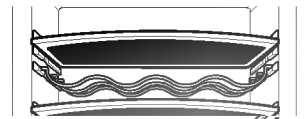

### Egg box (Applicable to some models only)

You can move the egg box to wherever you want.

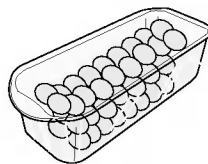

[Type-1]

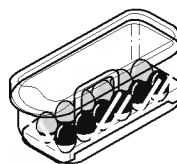

[Type-2]

#### NOTE

- Never use the egg box as an ice storage bin. It can be broken.
- Never store the egg box in the freezer compartment or fresh compartment.

## Humidity control in the vegetable compartment

The humidity can be controlled by adjusting the humidity control switch to the left/right when storing vegetables or fruits.

### High humidity

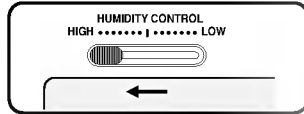

### Low humidity

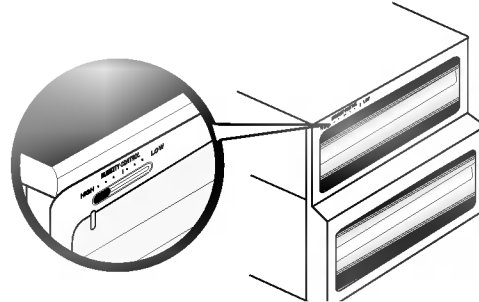
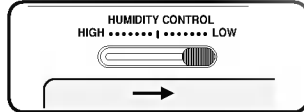

## Convert into a vegetable or meat compartment (Applicable to some models only)

- The bottom drawer in the refrigerator can be converted into a vegetable or meat compartment

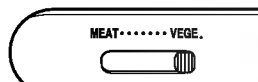

Vegetable compartment

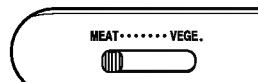

Meat compartment

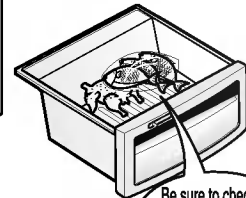
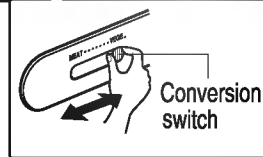
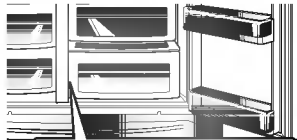

Be sure to check the conversion switch before storing foods

The meat compartment maintains the temperature at a lower point than the refrigerator compartment so that meat or fish can be stored fresh longer.

### NOTE

- Vegetables or fruits are frozen if the conversion switch is set to meats compartment. So, be sure to check it before storing foods.

## Deodorizer (Applicable to some models only)

This system efficiently absorbs strong odors by using the optical catalyst. This system does not have any effect on stored food.

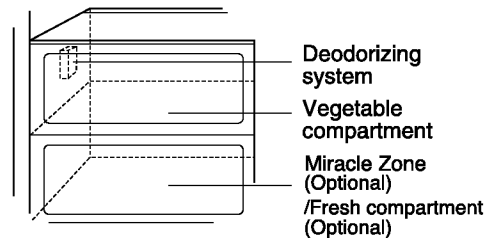

### How to use the deodorizing system

- Since it is already installed onto the cool air intake duct from the refrigerator compartment, you need no separate installation.
- Please use closed containers to store food with pungent odors. Otherwise, this odor can be absorbed by other food in the compartment.

## Miracle Zone Temperature Transition Corner (Applicable to some models only)

By pressing the button, store vegetables, fruits or other types of food such as meat to be defrosted, raw fish, etc.



## Temperature Change at Miracle Zone (Applicable to some models only)

### Method to Use

You can select optimum temperature range depending on types of foods stored.

- 3-step of temperature selection including  $-3^{\circ}\text{C}$ ,  $-1^{\circ}\text{C}$  and  $4^{\circ}\text{C}$  is available. Vegetables/fruits and cold storage foods requiring humidity maintenance and meats/fishes can be more freshly stored depending on type of foods stored.

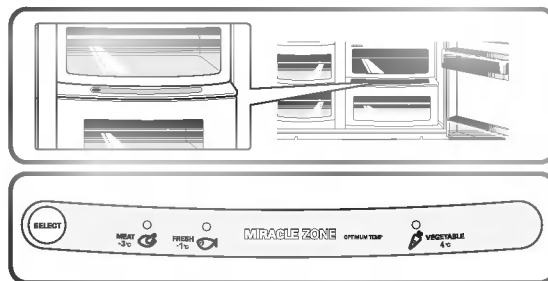

- When using the Miracle Zone as storage room of meats, storing vegetables or fruits may be frozen
- When using the Miracle Zone as storage room of meats, keeping meats or fishes may be spoiled and thus meats or fishes must be kept at the F-room.
- If opening a door of the R-room, lamp turns on in the selected status and lamp turns off if closing it.
- (Vegetable/Fruit) → (Cold storage while maintaining humidity) → (Meat) is sequentially repeated whenever pressing the "Selection" button.

## Miracle Zone (Applicable to some models only)

### When removing Miracle Zone

- First, remove the vegetable bin.
- After lifting the Miracle Zone case slightly ①, reach inside and pull it outward ②.

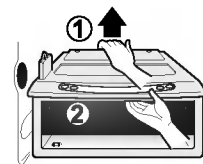





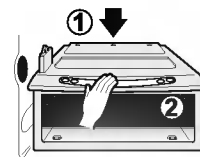

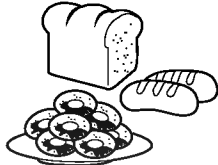
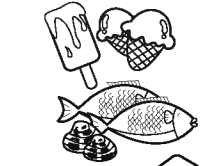

### When installing Miracle Zone

- Fit the Miracle Zone case on to the ledge ① and gently slide it in ②.
- When forced, the connecting parts can be damaged.

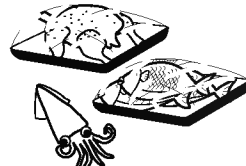

## Location of foods

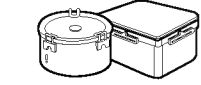
(Refer to identification of parts)

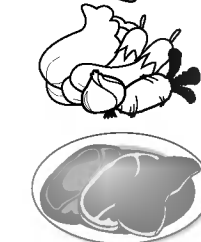
<b>Wine holder</b>	Store wine.	
<b>Snack drawer</b>	Store small foods such as bread, snacks, etc..	
<b>Freezer compartment shelf</b>	Store various frozen foods such as meat, fish, ice cream, frozen snacks, etc..	
<b>Freezer compartment door rack</b>	<ul style="list-style-type: none"> <li>▪ Store small packed frozen food.</li> <li>▪ Temperature is likely to increase as door opens. So, do not store long-term food such as ice cream, etc..</li> </ul>	
<b>Freezer compartment drawer</b>	<ul style="list-style-type: none"> <li>▪ Store meat, fish, chicken, etc.. after wrapping them with thin foil.</li> <li>▪ Store dry.</li> </ul>	
<b>Milk product corner</b>	Store milk products such as butter, cheese, etc..	
<b>Egg box</b>	Place this egg box in the proper location.	
<b>Refreshment center</b>	Store foods of frequent use such as beverage, etc..	
<b>Refrigerator compartment shelf</b>	Store side dishes or other foods at a proper distance.	
<b>Refrigerator compartment door rack</b>	Store small packed food or beverages such as milk, juice, beer, etc..	
<b>Vegetable drawer</b>	Store vegetables or fruits.	
<b>Vegetable drawer /meat drawer conversion corner</b>	<p>Store vegetable, fruits, meat to thaw, raw fish, etc.. setting the conversion switch as necessary.</p> <p>Be sure to check the conversion switch setting before storing foods.</p>	

## Storing foods

- Store fresh food in the refrigerator compartment. How food is frozen and thawed is an important factor in maintaining its freshness and flavor.
- Do not store food which goes bad easily at low temperatures, such as bananas, and melons.
- Allow hot food to cool prior to storing, placing hot food in the refrigerator could spoil other food, and lead to higher energy consumption.
- When storing the food, cover it with vinyl wrap or store in a container with a lid. This prevents moisture from evaporating, and helps food to keep its taste and nutrients.
- Do not block air vents with food. Smooth circulation of chilled air keeps refrigerator temperatures even.
- Do not open the door frequently. Opening the door lets warm air enter the refrigerator, and cause temperatures to rise.
- Never keep too much food in door rack because they may push against by inner racks so that the door cannot be fully closed.

### Freezer compartment

- Do not store bottles in the freezer compartment - they may break when frozen.
  - Do not refreeze food that has been thawed. This causes loss of taste and nutrient.
  - When storing frozen food like ice cream for a long period, place it on the freezer shelf, not in the door rack.
  - Do not touch the cold foods or containers- especially made of metallic -, with wet hands and place glass products in the freezer compartment.
- That's why you may have chilblains and they may be broken when their inner matters are frozen, causing personal injury.

### Refrigerator compartment

- Avoid placing moist food in top refrigerator shelves, it could freeze from direct contact with chilled air.
- Always clean food prior to refrigeration. Vegetables and fruits should be washed and wiped, and packed food should be wiped, to prevent adjacent food from spoiling.
- When storing eggs in their storage rack or box, ensure that they are fresh, and always store them in an upright position, which keeps them fresh longer.

#### NOTE

- If you keep the refrigerator in a hot and humid place, frequent opening of the door or storing a lot of vegetables in it may cause dew to form which has no effect on its performance. Remove the dew with dust cloth free from care.

## How to dismantle parts

### NOTE

- Dismantling is done in the reverse sequence of assembly.  
Be sure to unplug the power plug before dismantling and assembly.  
Never apply severe force to dismantle parts. Parts may be damaged.

### Freezer compartment lamp

Separate the lamp by pulling it out ③ while slightly pressing ① and rotating ② the lamp cover. Turn the bulb counterclockwise. Use a 40-watt bulb (max.) which can be purchased at a service center.

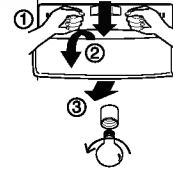

### Freezer compartment shelf

To remove a shelf, push the shelf to the left ①, lift the left part of the shelf a bit ②, lift the right part up ③, and take it out.

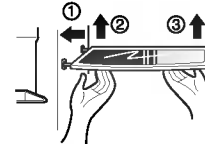

### Door rack and support

Lift the door rack holding both sides ① and pull it out ②.

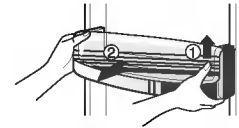

### Ice storage bin

Hold the ice storage bin as shown in the right figure and pull it out ② while slightly lifting it ①.

- Do not dismantle the ice storage bin unless it is necessary.
- Use both hands to remove the ice bin to avoid dropping it.

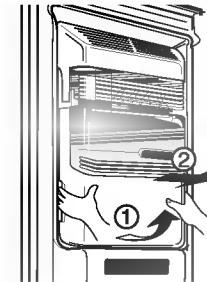

### After dispenser is used

The water collector has no self-draining function. It should be cleaned regularly. Remove the cover by pulling the front side of water collector cover and dry it with a cloth.

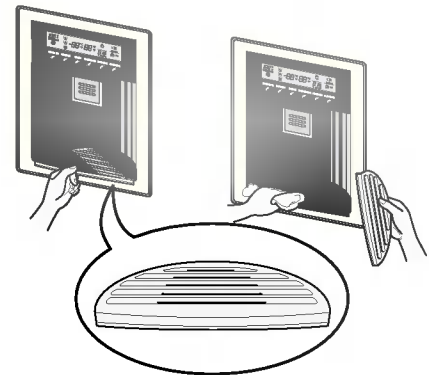

### Lamp in refrigerator compartment

To remove the lamp cover, press the protrusion under the lamp cover to the front and then pull the lamp cover out. Turn the bulb counterclockwise. Max. 40 W bulb for refrigerator is used and can be purchased at a service center.

### Refreshment center

- Separate the bin (①) to upward.
- Separate the upper rack of the refreshment center and then pull out the refreshment center cover (②).
- The refreshment center can be removed by pulling it upwards.



#### NOTE

- Be sure to remove parts from the refrigerator door when removing the vegetable compartment, snack drawer and refreshment center cover.

### Vegetable compartment cover

- To remove the vegetable compartment cover, pull out the vegetable compartment a bit to the front ①, lift the front part of the vegetable compartment cover as shown by ②, and take it out.

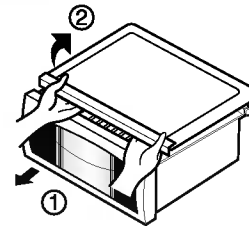

## General information

### Vacation time

During average length vacations, you will probably find it best to leave the refrigerator in operation. Place freezable items in freezer for longer life.

When you plan not to operate, remove all food, disconnect the power cord, clean the interior thoroughly, and leave each door OPEN to prevent odor formation.

### Power failure

Most power failures that are corrected in an hour or two will not affect your refrigerator temperatures.

However, you should minimize the number of door openings while the power is off.

### If you move

Remove or securely fasten down all loose items inside the refrigerator.

To avoid damaging the height adjusting screws, turn them all the way into the base.

### Anti condensation pipe

The outside wall of the refrigerator cabinet may sometimes get warm, especially just after installation.

Don't be alarmed. This is due to the anti-condensation pipe, which pumps hot refrigerator to prevent "sweating" on the outer cabinet wall.

## Cleaning

It is important that your refrigerator be kept clean to prevent undesirable odors. Spilled food should be wiped up immediately, since it may acidify and stain plastic surfaces if allowed to settle.

### Exterior

Use a lukewarm solution of mild soap or detergent to clean the durable finish of your refrigerator.

Wipe with a clean damp cloth and then dry.

### Interior

Regular cleaning is recommended. Wash all compartments a baking soda solution or a mild detergent and warm water. Rinse and dry.

### After cleaning

Please verify that the power cord is not damaged, power plug is not overheated, or power plug is well inserted into the power consent.

### Warning

Always remove power cord from the wall outlet prior to cleaning in the vicinity of electrical parts (lamps, switches, controls, etc.).

Wipe up excess moisture with a sponge or cloth to prevent water or liquid from getting into any electrical part and causing an electric shock.

Never use metallic scouring pads, brushes, coarse abrasive cleaners, strong alkaline solutions, flammable or toxic cleaning liquids on any surface.

Do not touch frozen surfaces with wet or damp hands, because damp object will stick or adhere to extremely cold surfaces.





## Trouble shooting

Before calling for service, review this list. It may save you both time and expense. This list includes common occurrences that are not the result of defective workmanship or materials in this appliance.

Runing of refrigerator		
<b>Refrigerator compressor does not run.</b>	Refrigerator control is off.	Set refrigerator control. See setting the controls.
	Refrigerator is in defrost cycle.	This is normal for a fully automatic defrosting refrigerator. The defrost cycle occurs periodically.
	Plug at wall outlet is disconnected.	Make sure plug is tightly pushed into outlet.
	Power outage. Check house lights.	Call local electric company.
<b>Refrigerator runs too much or too long</b>	Refrigerator is larger than the previous one you owned.	This is normal. Larger, more efficient units run longer in these conditions.
	Room or outside weather is hot.	It is normal for the refrigerator to work longer under these conditions.
	Refrigerator has recently been disconnected for a period of time.	It takes some hours for the refrigerator to cool down completely.
	Large amounts of warm or hot food may have been stored recently.	Warm food will cause the refrigerator to run longer until the desired temperature is reached.
	Doors are opened too frequently or too long.	Warm air entering the refrigerator causes it to run longer. Open the door less often.
	Refrigerator or freezer door may be slightly open.	Make sure the refrigerator is level. Keep food and containers from blocking door. See problem section. OPENING/CLOSING of doors.
	Refrigerator control is set too cold.	Set the refrigerator control to a warmer setting until the refrigerator temperature is satisfactory.
	Refrigerator or freezer gasket is dirty, worn, cracked, or poorly fitted.	Clean or change gasket. Leaks in the door seal will cause refrigerator to run longer in order to maintain desired temperatures.
Thermostat is keeping the refrigerator at a constant temperature.	This is normal. Refrigerator goes on and off to keep the temperature constant.	

<b>Refrigerator compressor does not run.</b>	Thermostat is keeping the refrigerator at a constant temperature.	This is normal. The refrigerator goes on and off to keep the temperature constant.
<b>Temperatures are too cold</b>		
<b>Temperature in the freezer is too cold but the refrigerator temperature is satisfactory.</b>	Freezer control is set too cold	Set the freezer control to a warmer setting until the freezer temperature is satisfactory.
<b>Temperature in the refrigerator is too cold and the freezer temperature is satisfactory.</b>	Refrigerator control is set too cold.	Set the refrigerator control to a warmer setting
<b>Food stored in drawers freezes.</b>	Refrigerator control is set too cold.	See above solution.
<b>Meat stored in fresh meat drawer freezes.</b>	Meat should be stored at a temperature just below the freezing point of water (32°F, 0°C) for maximum fresh storage time.	It is normal for ice crystals to form due to the moisture content of meat.
<b>Temperatures are too warm</b>		
<b>Temperatures in the refrigerator or freezer are too warm.</b>	Freezer control is set too warm.	Set the freezer or refrigerator control to a colder setting until the freezer or refrigerator temperature is satisfactory.
	Refrigerator control is set too warm. Refrigerator control has some effect on freezer temperature.	Set the freezer or refrigerator control to a colder setting until the freezer or refrigerator temperature is satisfactory.
	Doors are opened too frequently or too long.	Warm air enters the refrigerator/ freezer whenever the door is opened. Open the door less often.
	Door is slightly open.	Close the door completely.
	Large amounts of warm or hot food may have been stored recently.	Wait until the refrigerator or freezer has a chance to reach its selected temperature.
	Refrigerator has recently been disconnected for a period of time.	A refrigerator requires some hours to cool down completely.
<b>Temperature in the refrigerator is too warm but the freezer temperature is satisfactory.</b>	Refrigerator control is set too warm.	Set the refrigerator control to a colder setting.

<b>Sound and noise</b>		
<b>Louder sound levels when refrigerator is on.</b>	Today's refrigerators have increased storage capacity and maintain more even temperatures.	It is normal for sound levels to be higher.
<b>Louder sound levels when compressor comes on.</b>	Refrigerator operates at higher pressures during the start of the ON cycle.	This is normal. The sound will level off as the refrigerator continues to run.
<b>Vibrating or rattling noise.</b>	Floor is uneven or weak. Refrigerator rocks on the floor when it is moved slightly.	Be sure floor is level and solid and can adequately support refrigerator.
	Items placed on the top of the refrigerator are vibrating.	Remove items.
	Dishes are vibrating on the shelves in the refrigerator.	It is normal for dishes to vibrate slightly. Move dishes slightly. Make sure refrigerator is level and firmly set on floor.
	Refrigerator is touching wall or cabinets.	Move refrigerator so that it does not touch the wall or refrigerator.
<b>Water/Moisture /Ice inside refrigerator</b>		
<b>Moisture collects on the inside walls of the refrigerator.</b>	The weather is hot and humid which increases the rate of frost buildup and internal sweating.	This is normal.
	Door is slightly open.	See problem section opening/closing of doors.
	Door is opened too often or too long.	Open the door less often.
<b>Water/Moisture /Ice outside refrigerator</b>		
<b>Moisture forms on the outside of the refrigerator or between doors.</b>	Weather is humid.	This is normal in humid weather. When humidity is lower, the moisture should disappear.
	Door is slightly open, causing cold air from the inside the refrigerator to meet warm air from the outside.	This time, close the door completely.

**Odors in refrigerator**

	Interior needs to be cleaned.	Clean interior with sponge, warm water and baking soda.
	Food with strong odor is in the refrigerator.	Cover food completely.
	Some containers and wrapping materials produce odors.	Use a different container or brand of wrapping materials.

**Opening/Closing of doors/Drawers**

<b>Door(s) will not close.</b>	Food package is keeping door open.	Move packages that keep door from closing.
<b>Door(s) will not close.</b>	Door was closed too hard, causing other door to open slightly.	Close both doors gently.
	Refrigerator is not level. It rocks on the floor when it is moved slightly.	Adjust the height adjusting screw.
	Floor is uneven or weak. Refrigerator rocks on the floor when it is moved slightly.	Be sure floor is level and can adequately support refrigerator. Contact carpenter to correct sagging or sloping floor.
	Refrigerator is touching wall or cabinets.	Move refrigerator..

**Drawers are difficult to move.**

	Food is touching shelf on top of the drawer	Keep less food in drawer.
	Track that drawer slides on is dirty.	Clean drawer and track.

**Dispenser**

**Dispenser will not dispense ice**

	Ice storage bin is empty.	When the first supply of ice is dropped into the bin, the dispenser should operate.
	Freezer temperature is set too warm.	Turn the freezer control to a higher setting so that ice cubes will be made. When the first supply of ice is made, the dispenser should operate.
	Household water line valve is not open.	Open household water line valve and allow sufficient time for ice to be made. When ice is made, dispenser should operate.
	Refrigerator or freezer door is not closed.	Be sure both doors are closed.

<b>Dispenser will not dispense ice.</b>	Ice has melted and frozen around auger due to infrequent use, temperature fluctuations and/or power outages.	Remove ice storage bin, and thaw and the contents. Clean bin, wipe dry and replace in proper position. When new ice is made, dispenser should operate.
<b>Ice dispenser is jammed.</b>	Ice cubes are jammed between the ice maker arm and back of the bin.	Remove the ice cubes that are jamming the dispenser.
	Ice cubes are frozen together.	Use the dispenser often so that cubes do not freeze together.
	Ice cubes that have been purchased or made in some other way have been used in the dispenser.	Only the ice cubes made by the ice maker should be used with the dispenser.
<b>Dispenser will not dispense water.</b>	Household water line valve is not open. See problem "Ice maker is not making any ice."	Open household water line valve.
	Refrigerator or freezer door is not closed.	Be sure both doors are closed.
<b>Water has an odd taste and/or odor.</b>	Water has been in the tank for too long.	Draw and discard 7 glasses of water to freshen the supply. Draw and discard an additional 7 glasses to completely rinse out tank.
	Unit not properly connected to cold water line.	Connect unit to cold water line which supplies water to kitchen faucet.
<b>Sound of ice dropping</b>	This sound is normally made when automatically made ice is dropped into ice storage bin. Volume may vary according to refrigerator's location.	
<b>Sound of water supply</b>	This sound is normally made when ice maker is supplied with water after dropping the automatically made ice.	

**Other**

Please thoroughly read 'Automatic ice maker and dispenser' in this manual.

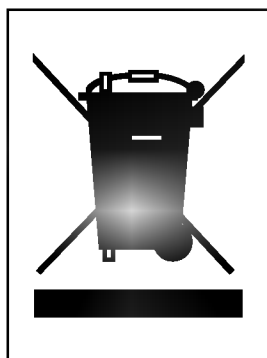

**DISPOSAL OF YOUR OLD APPLIANCE**

1. When this crossed-out wheeled bin symbol is attached to a product it means the product is covered by the European Directive 2002/96/EC.
2. All electrical and electronic products should be disposed of separately from the municipal waste stream via designated collection facilities appointed by the government or the local authorities.
3. The correct disposal of your old appliance will help prevent potential negative consequences for the environment and human health.
4. For more detailed information about disposal of your old appliance, please contact your city office, waste disposal service or the shop where you purchased the product.

## Kazalo vsebine

Uvod	Podatki	55	
	Pomembna varnostna opozorila	55	
	Opis delov aparata	56	
Namestitev in priklop	Izbira prostora za namestitev	56	
	Odstranitev vrat	58	
	Die Türen wieder montieren	59	
	Wasserzufuhrleitung anbringen	59	
	Prilagoditev višine	60	
Delovanje	Pred prvo uporabo	61	
	Nastavitev temperature in funkcij	61	
	Središče osvežilnika (uporabno samo pri nekaterih modelih)	66	
	Polica (samo nekateri modeli)	67	
	Nosilec za steklenice (samo nekateri modeli)	67	
	Posoda za jajca (samo nekateri modeli)	67	
	Nadzor vlage v predelu za zelenjavo	68	
	Spremenljivi predel za zelenjavo ali meso (samo nekateri modeli)	68	
	Sredstvo za odstranjevanje vonjav (samo nekateri modeli)	68	
	Predel Miracle Zone s funkcijo prilagajanja temperature (samo nekateri modeli)	69	
	Sprememba temperature v predelu Miracle Zone (samo nekateri modeli)	69	
	Predel Miracle Zone (samo nekateri modeli)	69	
	Navodila za shranjevanje živil	Razdelitev živil	70
		Shranjevanje živil	71
Skrb in vzdrževanje	Kako razstaviti dele	72	
	Splošne informacije	74	
	Čiščenje	74	
	Odstranjevanje motenj	75	

## Podatki

Številka modela in serijska števila te enote sta v notranjosti ali na hrbtni strani hladilnega dela. Ti številki veljata zgolj za to enoto in se ne ponovita pri drugih aparatih. Vpišite naslednje podatke in obdržite navodilo za referenco. Račun pritrдите tukaj.

Datum nakupa : \_\_\_\_\_  
Trgovina nakupa : \_\_\_\_\_  
Naslov trgovine : \_\_\_\_\_  
Telefon trgovine : \_\_\_\_\_  
Št. modela : \_\_\_\_\_  
Serijska št. : \_\_\_\_\_

## Pomembna varnostna opozorila

Pred prvo uporabo je treba hladilnik pravilno namestiti in priklopiti v skladu s spodaj navedenimi navodili o nameščanju.

Hladilnika nikoli ne izklaplajte tako, da povlečete za napajalni kabel. Vedno trdno primite za vtič in ga izvlecite iz vtičnice.

Ko aparat odmikate od zidu, pazite, da ne poškodujete napajalnega kabla.

Ko hladilnik začne delovati, se ne dotikajte hladnih površin v zamrzovalnem delu, zlasti ne z mokrimi ali vlažnimi rokami. Koža lahko primrzne nanje.

Pri čiščenju ali ostalih opravilih napajalni kabel izklopite iz vtičnice. Nikoli se ga ne dotikajte z vlažnimi rokami, saj lahko pride do električnega sunka ali poškodb.

Napajalnega kabla nikoli ne poškodujte, predelujte, močno zvijajte, vlecite ali upogibajte, saj se lahko poškoduje in povzroči električni sunek ali požar. Naprava mora biti pravilno ozemljena.

V zamrzovalnik nikoli ne dajajte steklenih izdelkov, saj počijo, ko se zamrznjena vsebina razširi.

Nikoli ne segajte v posodo za shranjevanje ledu v ledomatu. Lahko se poškodujete.

Otroci in slabotni ljudje naj aparata ne uporabljajo brez nadzora.

Ne dovolite, da bi se otroci igrali z aparatom. Uporabljajo naj ga le pod nadzorom.

Ne dovolite, da bi osebe plezale, sedele ali visele na vratih predela za osvežilne pijače. Hladilnik se lahko pri tem poškoduje ali celo prevrne, kar lahko povzroči telesne poškodbe.

Če je mogoče, hladilnik priključite na samostojno električno vtičnico in ne na razdelilnik z ostalimi napravami in svetili. Tako boste preprečili preobremenitev, ki lahko povzroči izpad napetosti.

Hladilnik mora biti nameščen tako, da boste imeli v primeru nesreče enostaven dostop do vtiča napajalnega kabla.

Če je napajalni kabel poškodovan, ga mora zamenjati proizvajalec, njegov serviser ali ustrezna kvalificirana oseba.

Napajalnega kabla ne spreminjajte ali podaljšujte.

- Lahko pride do električnega sunka ali požara.



**Ne uporabljajte  
podaljška**

**Dostopnost vtiča  
napajalnega kabla**

**Zamenjava  
napajalnega kabla**

**⚠ Opozorilo**



**Pozor! Nevarnost za otroke**

**NEVARNOST:** Obstaja nevarnost, da se otroci zagozdijo med police ali zaprejo v hladilnik. Preden odstranite odsluženi hladilnik ali zamrzovalnik: odstranite vrata, police pa pustite nameščene, da otroci ne morejo splezati v notranjost hladilnika. Otroci in slabotni ljudje naj aparata ne uporabljajo brez nadzora.

Ne dovolite, da bi se otroci z aparatom igrali. Uporabljajo naj ga le pod nadzorom.

**Prepovedano shranjevati**

V bližini aparata in preostalih naprav ne shranjujte ali uporabljajte bencina ali drugih hlapljivih plinov in tekočin.

**Ozemljitev**

V primeru kratkega stika ozemljitev zmanjša tveganje električnega sunka, ker lahko preko nje odteče električni tok. Da bi preprečili električni sunek, mora biti aparat ozemljen. Nepravilna uporaba vtiča za ozemljitev lahko povzroči električni sunek. Če navodil za ozemljitev ne razumete popolnoma oz. dvomite, ali je aparat pravilno ozemljen, se obrnite na kvalificiranega elektrika ali serviserja.

**Opis delov aparata**

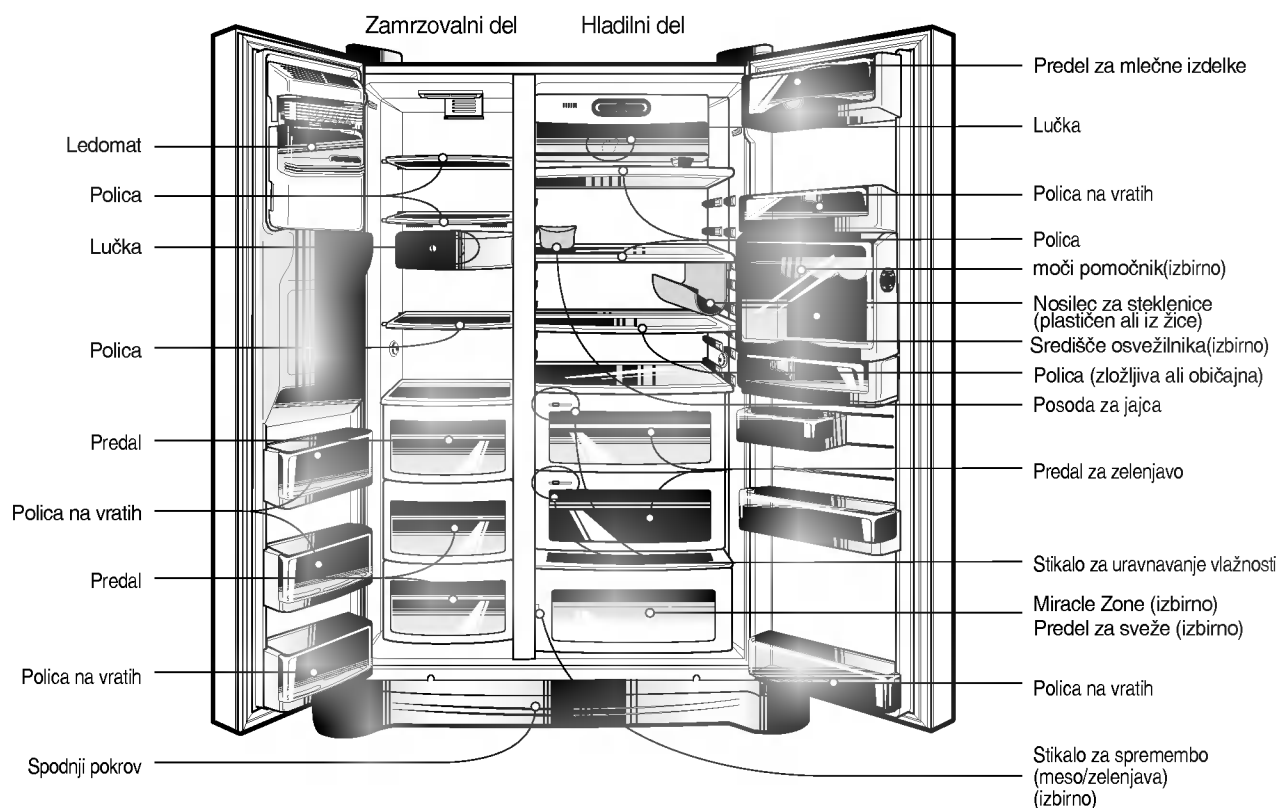

**OPOMBA**

- Če ugotovite, da enoti manjkajo določeni deli, se morda uporabljajo le v drugih modelih. (npr. »predela za osvežilne pijače« nimajo vsi modeli).



## Izbira prostora za namestitvev

### Izberite ustrezno mesto

1. Hladilnik namestite tako, da bo lahko dostopen.
2. Ne nameščajte ga v bližini naprav, ki oddajajo toploto, in ga ne postavljajte naravnost na sonce ali na vlago.
3. Da bi zagotovili učinkovito delovanje, mora zrak pravilno krožiti okrog hladilnika. Če hladilnik nameščate v odprtino v steni, mora biti odmik od stene 5 cm in 30 cm od stropa. Hladilnik mora biti dvignjen za 2,5 cm, zlasti če so tla prekrita s preprogo.



4. Postavite ga na ravna tla, da preprečite tresljaje.
5. Hladilnika ne uporabljajte pri temperaturah pod 5°C, saj to vpliva na kakovost delovanja.

### Odstranitev starega aparata

Hladilnik vsebuje tekočine (hladilno sredstvo, mazivo) in je izdelan iz delov in materialov, ki jih je mogoče ponovno uporabiti in/ali predelati.

Vse pomembne materiale oddajte v zbirališče odpadkov, kjer se lahko po predelavi ponovno uporabijo (reciklaža). Če jih želite imeti povrnjene, se obrnite na svoje krajevno komunalno podjetje.

## Opozorilo

### Odstranitev vrat

Nevarnost električnega sunka.  
Pred prikopom prekinite električno napajanje hladilnika.  
Če tega ne boste storili, lahko pride do resnih poškodb ali smrti.

Če so vhodna vrata, preozka in hladilnika ne more skozi vrata, odstranite vrata hladilnika in hladilnik skozi vrata potisnite bočno.

Odstranite spodnji pokrov z dvigovanjem navzgor, odstranite zaponko, in nato potegnite cev za napajalno vodo, medtem ko pritisnete na področje, ki je prikazan na desni sliki.

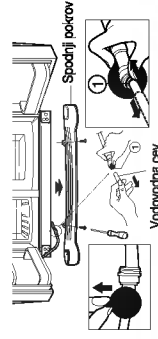

### Odstranite spodnji pokrov in nato vodovodno cev

### Odstranite vrata zamrzovalnega dela

#### OPOMBA

• Če je konec cevi poškodovan ali odgrnjen, ga odrežite.

1) Odstranitev pokrova tečaja z odvrtjem vijakov. Ločite vse povezovalne žice, razen ozemeljnih.

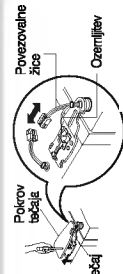

2) Zatič odstranite tako, da ga obrnete v nasprotni smeri urnega kazalca ① in nato privzdignete zgornji tečaj ②.

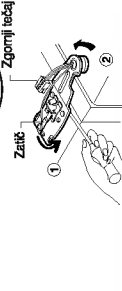

#### OPOMBA

• Ko odstranjujete zgornji tečaj, pazite, da vrata ne padejo naprej.

3) Vrata zamrzovalnega dela odstranite z dvigom navzgor. Tokrat vrata dvignite tako, da bo vodovodno cev mogoče popolnoma izvleči.



#### OPOMBA

• Ko vrata hladilnega dela prenašate skozi vhodna vrata in jih odložite, pazite, da ne poškodujete vodovodne cevi.

### Odstranite vrata hladilnika

1) Odvijte vijake pokrova tečaja in odstranite pokrov. Odstranite vse žične povezave, razen ozemeljnih.



2) Zatič odstranite tako, da ga obrnete v smeri urnega kazalca ①, nato odstranite zgornji tečaj ②, tako da ga privzdignete.

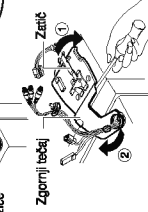

3) Vrata hladilnega dela odstranite tako, da jih dvignete navzgor.

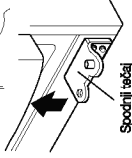

## Premikanje hladilnika

Premaknite hladilnik bočno skozi vhodno odprtino tako kot je prikazano na sliki.

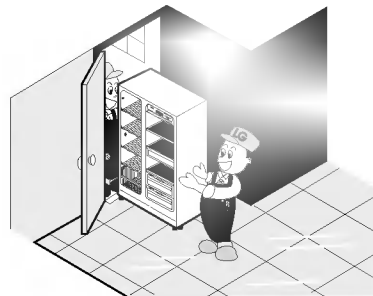

## Ponovno nameščanje vrat

Ko ste hladilnik premaknili skozi vhodno odprtino, namestite vrata tako kot pri vstavljanju, vendar po obratnem vrstnem redu.

## Nameščanje dovodne cevi za vodo

### Pred umestitvijo

- Delovanje samodejne naprave za izdelavo leda potrebuje vodni pritisk med 147 in 834 kPa (med 1,5 in 8,5 kgf/cm<sup>2</sup>). (To je toliko vode, da napolne do vrha plastičen kozarec (180 cc) v 3 sek..)
- Če pritisk vode ne doseže imenovanih 147 kPa (1.5 kgf/cm<sup>2</sup>) ali manj, je treba kupiti tlačno črpalko za normalno izdelavo leda in dovod hladne vode.
- Najboljša dolžina dovodne cevi je 8 m, pri tem pazite, da je ne boste prepognili. Če je cev daljša od 8 m, bi lahko povzročila težave zaradi pritiska pri odvajanju vode.
- Ne nameščajte dovodne cevi blizu toplotnega vira.

### ⚠ Opozorilo

- Povežite cev samo na nosljiv vir dovoda vode.
- Glede vstavljanja elementov vodnega filtra preberite ustrezna navodila.

## Prilagoditev višine

**Če so vrata zamrzovalnega dela nižje od vrat hladilnega dela**

Višino vrat uravnajte tako, da v režo levega vijaka za uravnavanje višine potisnete izvijač in ga obrnete v smeri urnega kazalca (⌚).

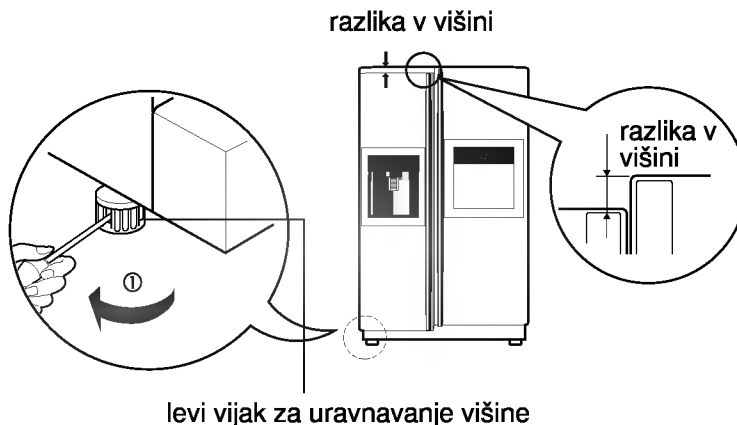

**Če so vrata zamrzovalnega dela višje od vrat hladilnega dela**

Višino vrat uravnajte tako, da v režo desnega vijaka za uravnavanje višine potisnete izvijač in ga obrnete v smeri urnega kazalca (⌚).

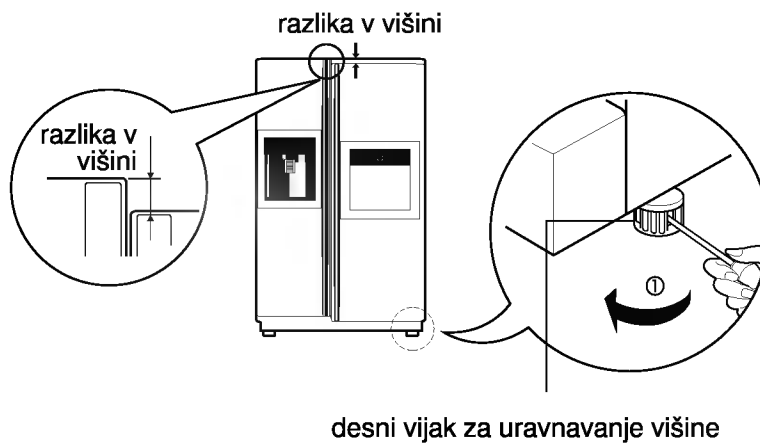

**Ko ste uravnali višino vrat**

Vrata hladilnika se bodo nemoteno zapirala, ko boste sprednjo stranico zvišali z vijakom za uravnavanje višine. Če se vrata ne bodo pravilno zapirala, lahko to vpliva na kakovost delovanja.

**Naslednji korak**

1. Obrišite ves prah, ki se je nabral med transportom, in dobro očistite hladilnik.
2. Na ustrezna mesta namestite dodatke, npr. posodo za ledene kocke, pokrov pladnja za izparevanje itd. Ti so skupaj v paketu, da se med transportom ne poškodujejo.
3. Napajalni kabel (oz. vtič) povežite z vtičnico. Ne priključujte hladilnika na vtičnico, na katero so že priključene preostale naprave.

## Pred prvo uporabo

Preden hladilnik napolnite s svežimi ali zamrznjenimi živili, ga pustite, da miruje približno 2 do 3 ure pri normalni temperaturi. Če je bilo delovanje prekinjeno, počakajte 5 minut, preden ga ponovno zaženete.

## Nastavitev temperature in funkcij

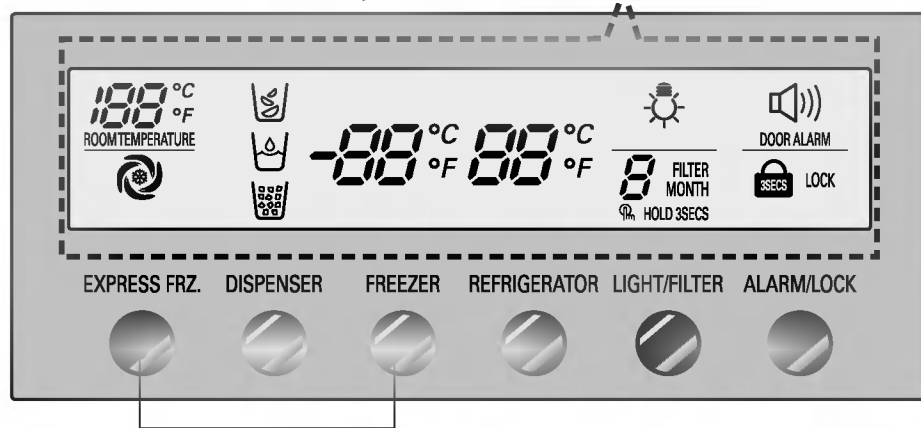
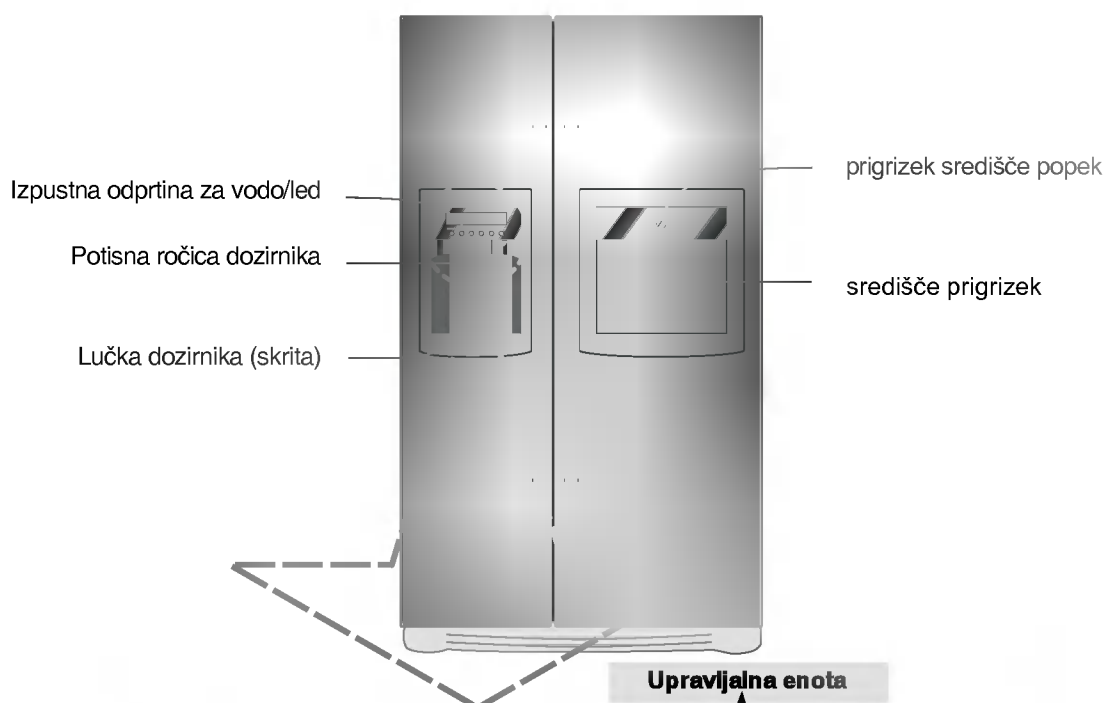

Varčevalni način za prikazovalnik

### OPOMBA

- Vaš model morda ne ponuja vseh možnosti.
- Nadzorni zaslon deluje na dotik. Prekomerna vlažnost lahko povzroči motnje v delovanju zaslona. Poskrbite, da zaslon ostane čist in suh.

### Varčevalni način za prikazovalnik

Ta funkcija postavi prikazovalnik v varčevalni način, dokler naslednjič ne odprete vrat.

Skupaj pritisnite gumba FREEZER (ZAMRZOVALNIK) in EXPRESS FRZ. (HITRO ZAMRZ.) ter jih držite 5 sekund, dokler ne zaslišite zvonca. Vsi indikatorji LED se bodo najprej PRIŽGALI, nato pa UGASNILI. Ko je vključen varčevalni način, bo prikazovalnik ostal izklopljen, dokler naslednjič ne odprete vrat. Nato se bo prižgal, kadar koli boste odprli vrata ali pritisnili gumb in bo ostal prižgan 20 sekund po zadnjem odpiranju vrat ali pritisku gumba. Če želite izključiti varčevalni način, skupaj pritisnite gumba FREEZER (ZAMRZOVALNIK) in EXPRESS FRZ. (HITRO ZAMRZ.) in ju držite pritisnjena 5 sekund, dokler ne zaslišite zvonca.

### Nastavite lahko temperaturo zamrzovalnega in hladilnega dela.

#### Kako nastaviti temperaturo zamrzovalnega dela



#### Kako nastaviti temperaturo hladilnega dela



\* Vsakič, ko pritisnete tipko, se nastavitev ponovi v vrstnem redu (Visoka) → (Zmerno visoka) → (Zmerna) → (Zmerno nizka) → (Nizka).

- Dejanska temperatura v notranjosti se spreminja, odvisno od živil, saj je navedena temperatura nastavljena temperatura in ne dejanska temperatura hladilnika.
- Po priklopu hlajenje najprej ni močno. Potem ko ste hladilnik uporabljali najmanj 2 do 3 dni, nastavite temperaturo, kot je navedeno zgoraj.

## Kako uporabljati dozirnik

- Izberite zdrobljen led, led v kockah ali vodo in nato s kozarcem ali kakšno drugo posodo rahlo potisnite potisno ročico.

### Voda

Ko boste pritisnili izbirno tipko, bo zasvetila lučka za izbiro vode.

- Ko boste s kozarcem potisnili potisno ročico, bo dozirnik doziral vodo.

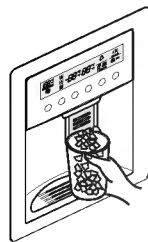
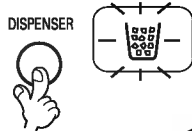

### Led v kockah

Ko boste pritisnili izbirno tipko, bo zasvetila lučka za izbiro ledu v kockah.

- Ko boste s kozarcem potisnili potisno ročico, bo dozirnik doziral led v kockah.

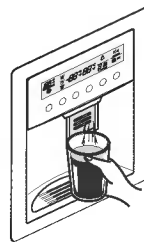
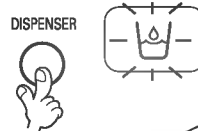

### Zdrobljen led

Ko boste pritisnili izbirno tipko, bo zasvetila lučka za izbiro zdrobljenega ledu.

- Ko boste s kozarcem potisnili potisno ročico, bo dozirnik doziral zdrobljen led.

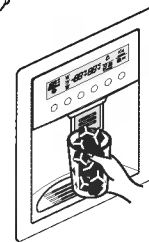
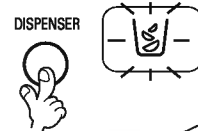

- Nasvet:** Kozarec zadržite na mestu še nekaj sekund po izpustitvi ledu ali vode, tako da zadnje kapljice ujamete v kozarec, namesto da padejo na tla.

## Ledomat

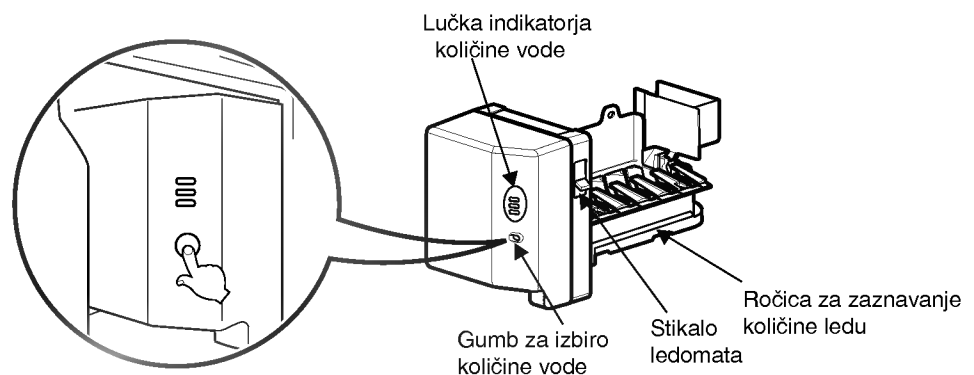

- Ledomat lahko samodejno naredi 6 kock ledu naenkrat, kar pomeni 70–120 kock na dan. Ta količina je odvisna od okoliščin, vključno z temperaturo okolice, odpiranja vrat, količine hrane v zamrzovalniku itd.
- Izdelovanje ledu se zaustavi, ko je posoda za shranjevanje ledu polna.
- Če ledomata ne želite uporabljati, njegovo stikalo premaknite na OFF (IZKLJUČENO). Če ga želite zopet začeti uporabljati, stikalo premaknite na ON (VKLJUČENO).
- Količina vode je odvisna od nastavitve gumba za izbiro količine vode in od vodnega pritiska priključene vodne cevi.

### OPOMBA

- Normalno je, da pride do hrupa, ko led pada v posodo za shranjevanje ledu.

## Delovanje ledomata Je moteno

### Led je sprijet

- Če je led sprijet, iz posode za shranjevanje ledu odstranite sprijete kocke, jih strite na majhne dele in jih ponovno vstavite v posodo za shranjevanje ledu.
- Če ledomat dela premajhen ali sprijet led, je treba uravnati količino dovajane vode. Obrnite se na servisno službo.
- \* Če ledu ne boste pogosto uporabljali, se bo sprijel.

### Izpad napajanja

- Led lahko pade v zamrzovalni del. Izvlecite posodo za shranjevanje ledu in odstranite ves led, jo posušite in ponovno vstavite. Ko se bo aparat ponovno vklopil, bo samodejno izbrana funkcija zdrobljenega ledu.

Enota je na novo nameščena in priključena

- Novo nameščen in priključen hladilnik potrebuje približno 12 ur, da napravi led v zamrzovalnem delu.

## Hitri zamrzovalnik

### Za hitro zamrzovanje izberite to funkcijo.

- Vsakič ko pritisnete tipko  EXPRESS FRZ., se ponovi OFF → ON → OFF.
- Slika puščice se 4-krat prižge in ugasne, nato pa ostane na On (Vkjučeno), ko boste izbrali funkcijo hitrega zamrzovanja.
- Funkcija hitrega zamrzovanja se samodejno izključi po določenem času.

EXPRESS FRZ.

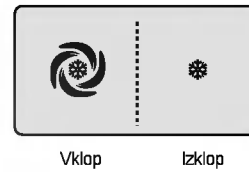

Vklop Izklop

## Lock (Zaklepanje)

Ta tipka ustavi delovanje drugih tipk.

- Med zaklepanjem in sprostitvijo izbirate, če gumb  ALARM/LOCK pritisnete za več kot 3 sekunde.
- Če uporabite gumb ALARM/LOCK (ALARM/ZAKLEPANJE), drugi gumbi ne bodo delovali, dokler jih ne odklenete.

ALARM/LOCK

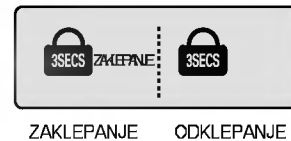

ZAKLEPANJE ODKLEPANJE

## Alarm za vrata

### Alarm odprtih vrat

- Če vrata hladilnika ali zamrzovalnika pustite odprta več kot šestdeset sekund, se bo 3-krat s trideset sekundnimi intervali zaslísal opozorilni ton.
- Če se zvočni alarm ne bo izklopil, ko boste vrata zaprli, se obrnite na svojo lokalno servisno službo.

ALARM/LOCK



DOOR ALARM

## Funkcija prikaza stanja filtra (cikel zamenjave filtra)

- Na dozirniku je lučka indikatorja za zamenjavo vložka vodnega filtra.
- Vodni filter morate zamenjati vsakih šest mesecev.
- Lučka filtra se prižge, ko morate zamenjati filter.
- Ko zamenjate filter, pritisnite in držite filter več kot 3 sekunde, da ponastavite indikator.

LIGHT/FILTER

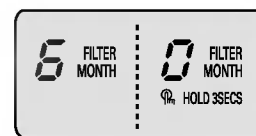

## Lučka dozirnika

Ta gumb vključi in izključi lučko v dozirniku.

- Delovanje te funkcije VKLJUČITE IN IZKLJUČITE s pritiskanjem gumba Light/Filter (Lučka/filter).

LIGHT/FILTER



ZAKLEPANJE ODKLEPANJE



## Druge funkcije

### Okence s prikazom temperature okolice.

- Prikazana je samo temperatura med -9°C in 49°C.
- Temperatura, nižja od -9°C je označena z LO (NIZKA), temperatura, višja od 49°C pa je označena s HI (VISOKA).



### Funkcija ugotavljanja motenj

- Funkcija ugotavljanja motenj samodejno odkrije okvaro v delovanju hladilnika.
- Če pride do okvare, se aparat ne odziva na pritiskanje na tipke oz. normalni prikaz ni zagotovljen. V tem primeru ne izklopite hladilnika, temveč pokličite lokalno servisno službo. Če boste hladilnik izklopili, bo serviser potreboval več časa, da bo našel okvarjeni del.

## Kako se dovajata led/mrzla voda

Voda se ohlaja v vodnem rezervoarju hladilnega dela in se nato dovaja v dozirnik. Led se izdeluje v ledomatu in se nato v obliki zdrobljenega ledu ali ledenih kock dovaja v dozirnik.

### OPOMBA

- Normalno je, da voda sprva ni zelo mrzla. Če želite bolj mrzlo vodo, dodajte v kozarec led.

## Pozor

### Led (približno 20 kosov) in vodo (približno 7 kozarcev), ki ste ju naredili po prvem priklopu hladilnika, vrzite stran.

Prva dozirana led in voda lahko vsebujeta delce ali vonj vodovodne cevi ali posode za vodo. To storite tudi, če hladilnika dalj časa niste uporabljali.

### Otrokom ne dovolite v bližino dozirnika.

Otroci lahko nepravilno potisnejo potisno ročico ali poškodujejo lučk.

### Pazite, da hrana ne zamaši prehoda za led.

Če bo hrana shranjena na začetku prehoda za led, aparat ne bo mogel dozirati ledu. Prehod za led je lahko tudi zamašen s koščki ledu, če uporabljate samo zdrobljeni led. Takrat odstranite nabrane koščke ledu.

### Pločevink in druge hrane nikoli ne shranjujte v posodi za shranjevanje ledu, da bi jih hitro ohladili.

Ledomat se lahko poškoduje.

### Za zajemanje ledu ne uporabljajte tankih kristalnih ali keramičnih kozarcev.

Takšni kozarci ali posoda lahko počijo.

### Kozarec naprej napolnite z ledom, šele nato dodajte vodo ali druge pijače.

Če boste led dodali v napolnjen kozarec, se tekočina lahko prelije.

### Izpustne odprtine se nikoli ne dotikajte z rokami ali drugim orodjem.

Zlomite lahko komponento ali poškodujete roke.

### Nikoli ne odstranjujte pokrova ledomata.

### Občasno premešajte vsebino, da bo posoda za shranjevanje ledu povsem napolnjena z ledom.

Okoli ledomata se je nabral led. Lahko se zgodi, da bo ledomat imel posodo za shranjevanje ledu za polno in prenehal izdelovati led.

### Če ledomat dozira obarvan led, ga prenehajte uporabljati in nemudoma pokličite servisno službo.

### Ne uporabljajte preozkih ali preglobokih kozarcev.

Lahko se zgodi, da bo led zamašil prehod za led in bo hladilnik nehal delovati.

### Kozarec držite na primerni razdalji od reže za led.

Če boste kozarec držali preblizu izpustne odprtine, bo to onemogočilo doziranje ledu.

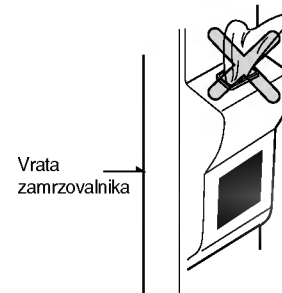



## Zložljiva polica

### Polica (samo nekateri modeli)

Višje predmete, npr. večje posode ali steklenice, lahko shranite preprosto tako, da sprednjo polovico zgornje police potisnete v notranjost. Če želite ponovno uporabiti celo polico, jo povlecite proti sebi.

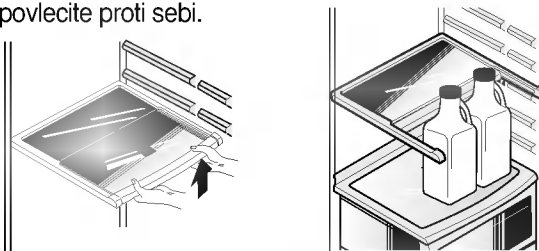

## Nastavitev nosilca za steklenice (Tip 1)

Na tem nosilcu lahko steklenico shranite vodoravno.  
Možnost namestitve na katero koli polico.

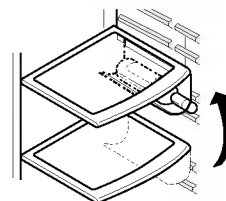

### Ko vstavljate nosilec za steklenice :

Ko ste nosilec za steklenice vstavili v stranska vodila police ①, ga potisnite navzdol ② in zataknete ①.

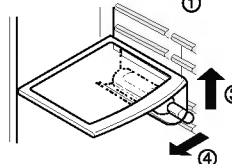
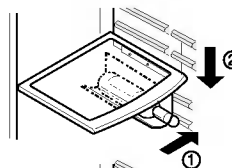

### Ko odstranjujete nosilec za steklenice :

Ko ste nosilec za steklenice dvignili ③, ga povlecite ven ④.

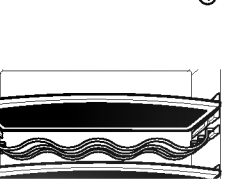
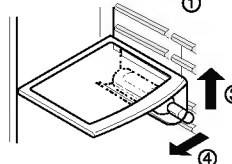

## (Tip 2)

Na tej polici lahko steklenice shranjujete vodoravno.



### Posoda za jajca (samo nekateri modeli)

Posodo za jajca lahko premaknete na katero koli mesto

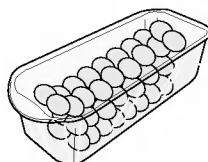

[Tip-1]

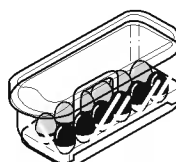

[Tip-2]

#### OPOMBA

- Posode za jajca nikoli ne uporabljajte za shranjevanje ledu. Lahko se zlomi.
- Posode za jajca nikoli ne nameščajte v zamrzovalni del ali predel za sveže.

## Nadzor vlage v predelu za zelenjavo

Ko shranjujete zelenjavo ali sadje, lahko vlago uravnate s premikom stikala za nadzor vlage v levo ali desno.

### Visoka vlažnost

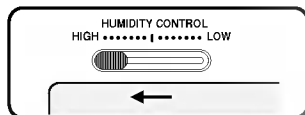

### Nizka vlažnost

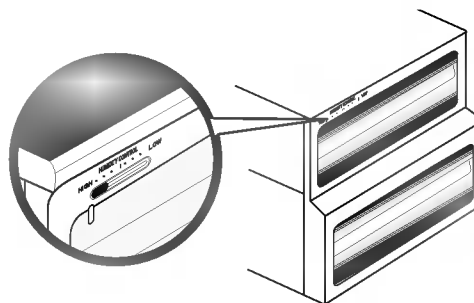
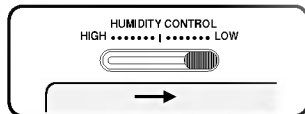

## Sprememba v predel za zelenjavo ali meso (samo nekateri modeli)

- Spodnji predal v hladilniku lahko spremenite v predel za meso ali zelenjavo.

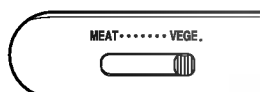

Predel za zelenjavo

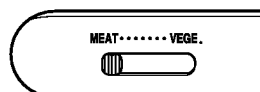
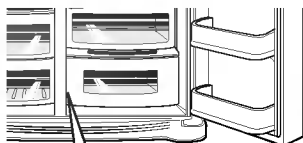

Predel za meso



Predel za meso ima nižjo temperaturo kot hladilni del, tako da meso ali ribe ostanejo dalj časa sveže.

### OPOMBA

- Zelenjava ali sadje bosta zamrznila, če boste stikalo za spremembo nastavili na nastavitve predela za meso. Preden shranite živila, preverite nastavitve stikala.

## Sredstvo za odstranitev vonjav (samo nekateri modeli)

Ta sistem s pomočjo optičnega katalizatorja učinkovito absorbira močne vonje. Sistem ne vpliva na shranjena živila.

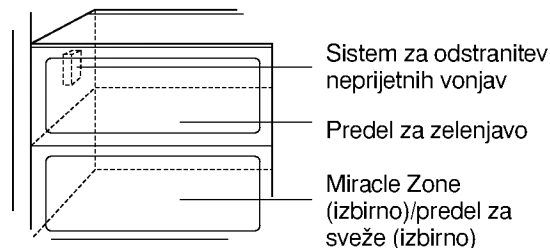

Sistem za odstranitev neprijetnih vonjav

Predel za zelenjavo

Miracle Zone (izbirno)/predel za sveže (izbirno)

### Kako uporabljati sistem za odstranitev neprijetnih vonjav

- Ker je že nameščen na dovod zraka za hlajenje iz hladilnega dela, ne potrebujete ločene naprave.
- Za shranjevanje živil z močnim vonjem uporabite posode s pokrovom sicer bodo ostala živila prevzela njihov vonj.

## Predel Miracle Zone s funkcijo prilagajanja temperature (samo nekateri modeli)

S pritiskom na tipko lahko shranite zelenjavo, sadje in ostala živila, npr. meso za odtajanje, sveže ribe ipd.



## Sprememba temperature v predelu Miracle Zone (samo nekateri modeli)

### Način uporabe

Glede na vrsto shranjenih živil lahko izberete optimalni obseg temperature.

- Na voljo so 3 temperature:  $-3^{\circ}\text{C}$ ,  $-1^{\circ}\text{C}$  in  $4^{\circ}\text{C}$ . Zelenjavo/sadje, živila, ki zahtevajo hlajenje z vzdrževanjem vlažnosti in meso/ribe, lahko shranite bolj učinkovito glede na vrsto shranjenih živil.

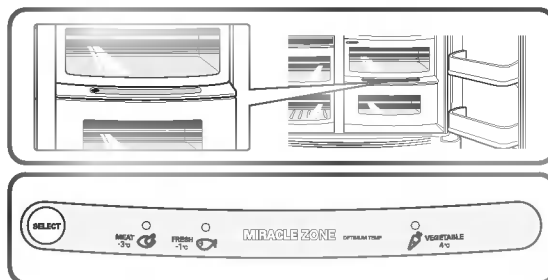

- Če predel Miracle Zone uporabljate za shranjevanje mesa, bosta shranjena zelenjava in sadje zamrznila.
- Če predel Miracle Zone uporabljate za shranjevanje zelenjave in sadja, se bo shranjeno meso in ribe pokvarilo, zato jih morate shraniti v zamrzovalni del.
- Če boste odprli vrata hladilnega dela, bo v izbranem stanju zasvetila lučka, ki bo ugasnila, ko boste vrata zaprli.
- (Zelenjava/sadje) → (Hlajenje z vzdrževanjem vlažnosti) → (Meso) se zaporedno ponovijo, ko pritisnete gumb "Select".

## Predel Miracle Zone (samo nekateri modeli)

### Ko odstranjujete predel Miracle Zone

- Najprej odstranite košaro za zelenjavo.
- Predel Miracle Zone narahlo dvignite, kot kaže ①, ga primite na notranji strani in izvlecite ②.

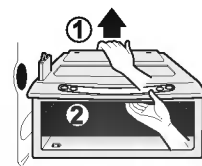





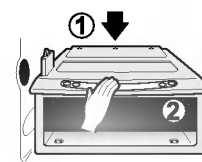

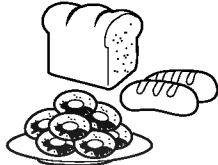
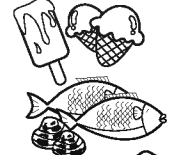

### Ko nameščate predel Miracle Zone

- Predel Miracle Zone namestite na vodila ① in ga nežno potisnite ②.
- Če boste uporabljali silo, se lahko žična povezava poškoduje.

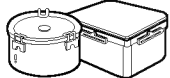
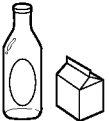

## Razdelitev živil

(Glejte opis aparata)

<b>Nosilec za steklenice</b>	Za shranjevanje vina.	
<b>Predal za prigrizke</b>	Za shranjevanje manjših živil, npr. kruha, prigrizkov itd.	
<b>Polica zamrzovalnega dela</b>	Za shranjevanje različnih zamrznjenih živil, npr. mesa, rib, sladoleda, zamrznjenih prigrizkov itd.	
<b>Vratna polica zamrzovalnega dela</b>	<ul style="list-style-type: none"><li>▪ Za shranjevanje majhnih pakiranih zamrznjenih živil.</li><li>▪ Ko odprete vrata se bo temperatura zvišala. Ne shranjujte živil, kot je sladoled itd.</li></ul>	
<b>Predal zamrzovalnega dela</b>	<ul style="list-style-type: none"><li>▪ Za shranjevanje mesa, rib, piščanca itd., potem ko ste živila zavili v tanko folijo.</li><li>▪ Shranjujte suha živila.</li></ul>	
<b>Predel za mlečne izdelke</b>	Za shranjevanje mlečnih izdelkov, npr. masla, sira itd.	
<b>Posoda za jajca</b>	Posodo za jajca namestite na ustrezno mesto.	
<b>Predel za osvežilne pijače</b>	Za shranjevanje živil, ki jih pogosto uporabljate, npr. pijač itd.	
<b>Polica hladilnega dela</b>	Za shranjevanje prilog in ostale hrane na ustrezni razdalji.	
<b>Vratna polica hladilnega dela</b>	Za shranjevanje majhne pakirane hrane ali pijače, npr. mleka, sokov, piva itd.	
<b>Predal za zelenjavo</b>	Za shranjevanje zelenjave ali sadja.	
<b>Prilagodljivi predel predala za zelenjavo/meso</b>	Za shranjevanje zelenjave, sadja, mesa za odtajanje, svežih rib itd.; stikalo za spremembo nastavite po potrebi. Preden shranite živila, preverite nastavek stikala za spremembo.	

## Shranjevanje živil

- V hladilnem delu shranjujte sveža živila. Kako se živila zamrznejo in odtalijo, je pomemben dejavnik pri ohranjanju njihove svežine in okusa.
- Ne shranjujte živil, ki so hitro pokvarljiva, pri nizkih temperaturah, npr. banan in melon.
- Topla živila najprej ohladite, šele nato jih shranite v hladilnik. Topla živila lahko pokvarijo ostalo hrano v hladilniku in povzročijo, da aparat porabi več energije.
- Ko shranjujete živila, jih zavijte v plastično vrečko ali položite v posodo s pokrovčkom. To prepreči izhlapevanje vlage, živila pa ohranijo okus in hranilne vrednosti.
- Prezračevalnikov ne blokirajte s hrano. Nemoteno kroženje hladnega zraka ohranja enakomerno temperaturo hladilnika.
- Vrat ne odpirajte prepogosto. Z odpiranjem vrat pride v hladilnik topel zrak, ki povzroči dvig temperature.
- Na vratne police ne shranjujte preveč živil, saj bodo pritiskala na notranje police in vrata se ne bodo popolnoma zaprla.

### Zamrzovalni del

- V zamrzovalnem delu ne shranjujte steklenic, saj lahko počijo, ko zamrznejo.
- Odtaljenih živil ne zamrzujte ponovno. To zmanjšuje njihovo hranilno vrednost in okus.
- Če za dalj časa shranjujete zamrznjena živila, jih shranite na polico zamrzovalnika in ne na vratno polico.
- Ne dotikajte se zamrznjenih živil ali posod – zlasti ne kovinskih – z vlažnimi rokami in v zamrzovalnik ne postavljate steklenih posod.
- Steklene posode počijo, ko njihova vsebina zamrzne in se razširi, kar lahko pripelje do resnih poškodb.

### Hladilni del

- Vlažne hrane ne shranjujte na zgornje police hladilnika, saj lahko zaradi hladnega zraka zamrzne.
- Preden hrano shranite v hladilnik, jo očistite ali operite. Zelenjavo in sadje operite in osušite, prav tako pakirana živila, da se ostala hrana ne pokvari.
- Ko jajca shranjujete v posodo za jajca preverite, ali so sveža. Jajca vedno shranjujte pokončno, saj bodo tako ostala dalj časa sveža.

### OPOMBA

- Če je hladilnik nameščen v vlažnem in toplem prostoru, bodo zaradi pogostega odpiranja vrat in velike količine shranjenih živil nastale vodne kapljice, kar pa ne bo vplivalo na kakovost delovanja. Obrišite jih s čisto krpo.

## Kako razstaviti dele

### OPOMBA

- Razstavljanje poteka v nasprotnem vrstnem redu kot sestavljanje. Pred razstavljanjem in sestavljanjem povlecite vtič iz vtičnice. Ne uporabljajte sile. Deli se lahko poškodujejo.

#### Lučka zamrzovalnega dela

Pokrov narahlo stisnite ① in obrnite ② ter izvlecite lučko ③.

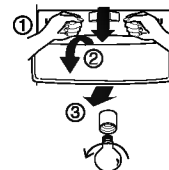

Odvijte žamico v nasprotni smeri urnega kazalca. Za hladilnik uporabite žamico z močjo največ 40 W, ki jo lahko kupite pri servisni službi.

#### Polica zamrzovalnega dela

Če želite odstraniti polico, jo potisnite na levo ①, nekoliko dvignite levi del police ②, nato še desni del ③ in odstranite polico.

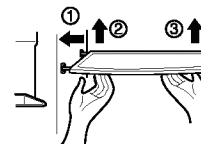

#### Vratna polica in podpora

Vratno polico privzdignite na obeh straneh ① in jo izvlecite v smeri ②.

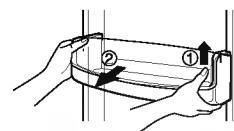

#### Posoda za shranjevanje ledu

Pridržite posodo za shranjevanje ledu, kot je prikazano na desni sliki, jo povlecite navzven ② in pri tem nekoliko dvignite ①.

- Na razstavljajte posode za shranjevanje ledu, če ni nujno potrebno.
- Led iz posode vzemite z obema rokama, da ga ne raztresete.

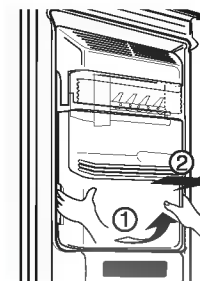

#### Po uporabi dozirnika

Zbiralnik vode samodejno ne odvaja vode, zato ga je treba redno čistiti. Izvlecite pokrov zbiralnika vode in ga obrišite s krpo.

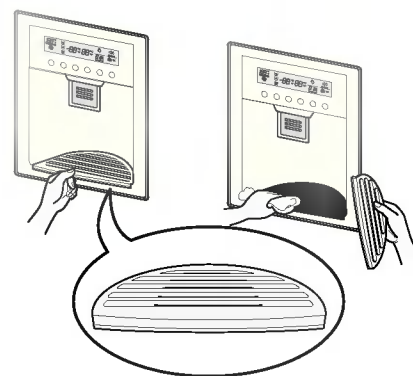



## Lučka v hladilnem delu

Če želite odstraniti pokrov lučke, pritisnite jeziček pod pokrovom lučke naprej in nato izvlecite pokrov lučke.

Žarnico obrnite v nasprotni smeri urnega kazalca. Za hladilnik uporabite žarnico z močjo največ 40 W, ki jo lahko kupite pri servisni službi.

## Predel za osvežilne pijače

- Košaro potisnite navzgor (①).
- Odstranite zgornjo polico predela za osvežilne pijače in nato izvlecite pokrov predela za osvežilne pijače (②).
- Predel za osvežilne pijače odstranite s pritiskom navzgor.

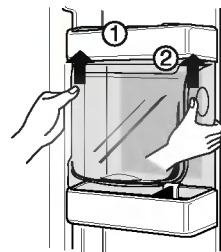

### OPOMBA

- Ko boste odstranjevali predel za zelenjavo, predel za prigrizke in pokrov predela za osvežilne pijače, poskrbite, da boste iz vrat hladilnika odstranili komponente.

## Pokrov predela za zelenjavo

- Če želite odstraniti pokrov predela za zelenjavo, predel za zelenjavo izvlecite naprej (①), privzdignite sprednji del pokrova predela za zelenjavo, kot kaže (②), in ga povlecite ven.

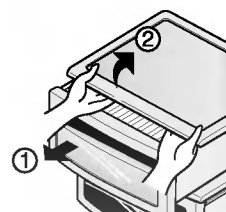

## Splošne informacije

<b>V času počitnic</b>	<p>V času letnih počitnic boste hladilnik najverjetneje pustili delovati. Živila, ki se jih lahko zamrzne, shranite v zamrzovalnik, kjer bodo shranjena dalj časa.</p> <p>Če pa se odločite, da hladilnika ne boste pustili delovati, vsa živila odstranite, hladilnik izklopite iz električnega omrežja, temeljito počistite njegovo vsebino in pustite vrata ODPRTA, da preprečite nastanek neprijetnih vonjav.</p>
<b>Izpad napajanja</b>	<p>Večina izpadov električne napetosti, ki se popravijo v uri ali dveh, ne vpliva na temperature hladilnika.</p> <p>Kljub temu pustite odprtih čim manj vrat, ko je hladilnik izklopljen.</p>
<b>Če se preselite</b>	<p>Odstranite ali varno pritrdite vse premične elemente v hladilniku.</p> <p>Da bi preprečili poškodbe vijakov za uravnavanje višine, jih privijte do konca.</p>
<b>Protikondenzacijski a cev</b>	<p>Zunanja stena ohišja hladilnika se včasih segreje, zlasti takoj po namestitvi.</p> <p>Ne prestrašite se. To se zgodi zaradi protikondenzacijske cevi, ki odvaja vročino, da se na ohišju hladilnika ne nabirajo vodne kapljice.</p>

## Čiščenje

Čiščenje hladilnika je pomembno, saj s tem preprečite nastanek neprijetnih vonjav. Polita živila nemudoma počistite, saj se lahko skisajo in pustijo madeže na plastični površini.

<b>Zunanost</b>	<p>Ohišje hladilnika očistite z mlačno vodo in blagim milom ali detergentom.</p> <p>Obrišite ga s čisto vlažno krpo in pustite, da se posuši.</p>
<b>Notranost</b>	<p>Priporočamo redno čiščenje. Vse dele operite z raztopino sode bikarbone ali z blagim detergentom in toplo vodo. Izperite in posušite.</p>
<b>Po čiščenju</b>	<p>Prepričajte se, da napajalni kabel ni poškodovan, da vtič ni pregret in da je pravilno vstavljen v vtičnico.</p>
<b>Opozorilo</b>	<p>Preden hladilnik čistite v bližini električnih delov (luči, stikal, tipk ipd.), izvlecite napajalni kabel iz vtičnice.</p> <p>Z gobico ali krpo obrišite odvečno vlago, da preprečite vstop vode ali tekočin v električne dele, kar bi povzročilo električni sunek.</p> <p>Na nobeni površini ne uporabljajte kovinskih blazinic, krtač, grobih abrazivnih čistil, močnih alkalnih raztopin ter vnetljivih ali strupenih tekočin za čiščenje.</p> <p>Zamrznjenih površin se ne dotikajte z mokrimi ali vlažnimi rokami, saj se vlažni predmeti prilepijo ali zamrznejo na izredno mrzle površine.</p>

## Odstranjevanje motenj

Preden pokličete servisno službo, preglejte naslednji seznam. Morda vam bo prihranil čas in denar. Seznam vsebuje najpogostejše motnje, ki niso posledica slabe izdelave ali pokvarjenih materialov v napravi.

Delovanje hladilnika		
<b>Kompresor hladilnika ne deluje</b>	Regulacija hladilnika je izklopljena.	Nastavite regulacijo hladilnika. Glejte nastavljanje funkcij.
	Hladilnik je v ciklu odtaljevanja.	To je normalno za avtomatski hladilnik s funkcijo odtaljevanja. Cikel odtaljevanja poteka v rednih časovnih razmakih.
	Vtič je izklopljen iz vtičnice.	Poskrbite, da bo vtič pravilno in trdno vtaknjen v vtičnico.
	Izpad napetosti. Preverite hišne luči.	Pokličite lokalno elektro podjetje.
<b>Hladilnik je preobremenjen in predolgo vklopljen</b>	Hladilnik je večji od prejšnjega.	To je normalno. Večje, bolj učinkovite enote pod temi pogoji delujejo dalj časa.
	Soba ali vreme zunaj je vroče.	Normalno je, da hladilnik pod temi pogoji deluje dalj časa.
	Hladilnik je bil pred kratkim dalj časa izklopljen iz električnega omrežja.	Hladilnik potrebuje nekaj ur, da se popolnoma ohladi.
	Pred kratkim ste shranili večje količine tople ali vroče hrane.	Zaradi tople hrane bo hladilnik potreboval dalj časa, da bo dosegel zeleno temperaturo
	Vrata se odpirajo pre pogosto in predolgo.	Zaradi vstopa toplega zraka v hladilnik potrebuje ta daljši obratovalni čas. Vrata odpirajte redkeje.
	Morda so vrata hladilnika ali zamrzovalnika rahlo odprta.	Poskrbite, da bo hladilnik nameščen na ravna tla. Živila in posode shranite tako, da ne bodo blokirale vrat. Glejte poglavje o motnjah. ODPIRANJE/ZAPIRANJE vrat.
	Hladilnik je nastavljen na prenizko temperaturo.	Hladilnik nastavite na višjo temperaturo, dokler temperatura ne bo zadovoljiva.
	Tesnilo hladilnika ali zamrzovalnika je umazano, obrabljeno, počeno ali slabo nameščeno.	Očistite ali zamenjajte tesnilo. Zaradi lukenj v tesnilu vrat bo hladilnik potreboval dalj časa, da bo dosegel in ohranil zeleno temperaturo.
Termostat ohranja hladilnik na stalni temperaturi.	To je normalno. Hladilnik se vklaplja in izklaplja, da ohranja stalno temperaturo.	

<b>Kompresor hladilnika ne deluje.</b>	Termostat ohranja hladilnik na stalni temperaturi.	To je normalno. Hladilnik se vklaplja in izklaplja, da ohranja stalno temperaturo.
<b>Temperature so prenizke.</b>		
<b>Temperatura v zamrzovalniku je previsoka, temperatura v hladilniku pa zadovoljiva.</b>	Zamrzovalnik je nastavljen na prenizko temperaturo	Zamrzovalnik nastavite na višjo temperaturo, dokler temperatura ne bo zadovoljiva.
<b>Temperatura v hladilniku je previsoka, temperatura v zamrzovalniku pa zadovoljiva.</b>	Hladilnik je nastavljen na prenizko temperaturo.	Hladilnik nastavite na višjo temperaturo.
<b>Živila, shranjena v predalih, zmrzujejo.</b>	Hladilnik je nastavljen na prenizko temperaturo.	Glejte zgornjo rešitev
<b>Meso, shranjeno v predalu za sveže meso, zmrzuje.</b>	Če želite meso shraniti za dalj časa, ga morate shraniti pri temperaturah pod lediščem vode (0°C).	Nastanek vodnih kapljic je naraven pojav, saj je meso vlažno.
<b>Temperature so previsoke.</b>		
<b>Temperature v hladilniku ali zamrzovalniku so previsoke.</b>	Zmrzovalnik je nastavljen na previsoko temperaturo.	Zamrzovalnik ali hladilnik nastavite na nižjo temperaturo, dokler temperatura zamrzovalnika ali hladilnika ne bo zadovoljiva.
	Hladilnik je nastavljen na previsoko temperaturo. Regulacija hladilnika rahlo vpliva na temperaturo zamrzovalnika.	Zamrzovalnik ali hladilnik nastavite na nižjo temperaturo, dokler temperatura zamrzovalnika ali hladilnika ne bo zadovoljiva.
	Vrata se odpirajo prepogosto in predolgo.	Vsakič, ko odprete vrata hladilnika/ zamrzovalnika, vanj uide topel zrak. Vrat ne odpirajte prepogosto.
	Vrata so rahlo odprta.	Vrata popolnoma zaprite.
	Pred kratkim ste shranili večje količine tople ali vroče hrane.	Počakajte, da hladilnik ali zamrzovalnik doseže izbrano temperaturo.
	Hladilnik je bil pred kratkim dalj časa izklopljen iz električnega omrežja.	Hladilnik potrebuje nekaj ur, da se popolnoma ohladi.
<b>Temperatura v hladilniku je previsoka, temperatura v zamrzovalniku pa zadovoljiva.</b>	Hladilnik je nastavljen na previsoko temperaturo.	Hladilnik nastavite na nižjo temperaturo.

<b>Hrup</b>		
<b>Ko je hladilnik vklopljen, se sliši močan hrup.</b>	Današnji hladilniki imajo povečano kapaciteto shranjevanja in lahko ohranjajo stalno temperaturo.	Normalno je, da je hrup močnejši.
<b>Ko se kompresor vklopi, se sliši močan hrup.</b>	Hladilnik med začetkom cikla ON obratuje pri višjih tlakih.	To je normalno. Hrup bo počasi izginil.
<b>Tresenje ali žvenketanje.</b>	Tla so neravna ali neutrjena. Hladilnik se zamaje vsakič, ko se rahlo premakne.	Poskrbite, da bodo tla ravna in trdna ter zmožna podpirati hladilnik.
	Predmeti na hladilniku se tresejo.	Odstranite predmete.
	Hrana na policah hladilnika se trese.	Normalno je, da se hrana nekoliko trese. Hrano nekoliko premaknite. Poskrbite, da bo hladilnik nameščen na ravna in trdna tla.
	Hladilnik se dotika sten ali omaric.	Hladilnik premaknite tako, da se ne bo dotikal zidu ali drugih elementov.
<b>Voda/vlaga/led v hladilniku</b>		
<b>Na zadnji steni v notranjosti hladilnika se nabira vlaga</b>	Vreme je vroče in vlažno, kar poveča nastanek ledu in kondenzata v notranjosti aparata.	To je normalno.
	Vrata so rahlo odprta.	Glejte poglavje o odpiranju/zapiranju vrat.
	Vrata se odpirajo prepogosto ali predolgo.	Vrata odpirajte redkeje.
<b>Voda/vlaga/led na hladilniku</b>		
<b>Na hladilniku ali med vrati nastaja vlaga.</b>	Vreme je vlažno.	To je normalno pri vlažnem vremenu. Ko bo vlažnost nižja, bo vlaga izginila.
	Vrata so rahlo odprta, zaradi česar se hladen zrak iz hladilnika meša s toplim zrakom iz zunanosti.	Tokrat popolnoma zaprite vrata.

**Neprijetne vonjave  
v hladilniku**

Očistiti je treba notranjost aparata.	Notranjost hladilnika umijte z gobico, toplo vodo in sodo bikarbono.
V hladilniku so živila z močnim vonjem.	Hrano popolnoma prekrijte.
Nekatere posode in vrečke oddajajo neprijeten vonj.	Uporabite neko drugo posodo ali drugo znamko vrečk.

**Odpiranje/zapiranje  
vrata/predalov**

<b>Vrat ni mogoče zapreti.</b>	Embalaža hrane preprečuje, da bi se vrata zaprla.	Odstranite predmete, ki blokirajo vrata.
<b>Vrat ni mogoče zapreti.</b>	Vrata so bila premočno zaprta, zato so se rahlo odprla.	Oboje vrat nalahno zaprite.
	Hladilnik ni nameščen na ravnih tleh. Hladilnik se zamaje vsakič, ko se rahlo premakne.	Prilagodite vijak za nastavitev višine. Poskrbite, da bodo tla ravna in zmožna podpirati hladilnik.
	Tla so neravna ali neutrnjena. Hladilnik se zamaje vsakič, ko se rahlo premakne.	Pokličite tesarja, da vam popravi neravna tla. Premaknite hladilnik.
	Hladilnik se dotika sten ali omaric.	V predal vložite manj živil.

**Predali se težko  
premikajo.**

Hrana se dotika police na vrhu predala.	Očistite predal in vodilo predala.
Vodilo, na katero je nameščen predal, je umazano.	Dozirniki bodo delovali, ko bo v posodico padla prva zaloga ledu.

**Dozirniki**

<b>Dozirniki ne dozira ledu</b>	Posoda za shranjevanje ledu je prazna.	Zamrzovalnik nastavite na nižjo temperaturo, da bo ledomat delal ledene kocke.
	Temperatura zamrzovalnika je nastavljena previsoko.	Dozirniki bodo delovali, ko bo v posodico padla prva zaloga ledu.
	Ventil za vodo ni odprt.	Odprite ventil za vodo in počakajte, da se naredi led. Dozirniki bodo delovali, ko bo led pripravljen.
	Vrata hladilnika ali zamrzovalnika niso zaprta.	Preverite, ali so zaprta tako ena kot druga vrata.

<b>Dozirniki ne dozira ledu.</b>	Zaradi neredne uporabe, temperaturnih nihanj in/ali izpada napajanja se je led stopil in zamrznil okrog vijaka.	Odstranite posodo za shranjevanje ledu in odtalite vsebino. Posodo očistite, obrišite in namestite na ustrezno mesto. Dozirniki bo delovali, ko bo led pripravljen.
<b>Dozirniki ledu je zamašen.</b>	Ledeni kocke so se zatakale med ročko ledomata in zadnjo stranjo posode.	Odstranite ledene kocke, ki mašijo dozirniki.
	Ledene kocke so se sprijele.	Dozirniki pogosto uporabljajte, da se ledene kocke ne bodo sprijele.
	V dozirniku ste uporabili ledene kocke, ki ste jih kupili oz. kako drugače naredili.	V dozirniku uporabljajte samo ledene kocke, ki jih je naredil ledomat.
<b>Dozirniki ne dozira vode.</b>	Ventil za vodo ni odprt. Glejte težavo "Ledomat ne dela ledu".	Odprite ventil za vodo.
	Vrata hladilnika ali zamrzovalnika niso zaprta.	Preverite, ali so oboja vrata zaprta.
<b>Voda je neprijetnega okusa in/ali vonja.</b>	Voda je bila predolgo v rezervoarju.	Da bi osvežili zalogo, nalijte in zlijte stran 7 kozarcev vode. Da bi popolnoma izprali rezervoar, nalijte in zlijte stran dodatnih 7 kozarcev.
	Enota ni pravilno povezana z vodom za hladno vodo.	Enoto priključite na priključek za hladno vodo, ki dovaja vodo kuhinjski pipi.
<b>Zvok padajočega ledu</b>	Ta zvok ponavadi nastane, ko narejen led pade v posodo za shranjevanje ledu. Glasnost je odvisna od kraja namestitve hladilnika.	
<b>Zvok napajanja z vodo</b>	Ta zvok ponavadi nastane, ko je ledomat izpustil led in vanj ponovno doteka voda.	
<b>Drugo</b>	Pozorno preberite 'Ledomat in dozirniki'.	

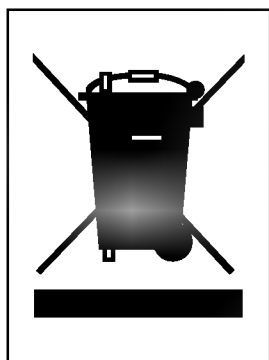

#### ODSTRANITEV STAREGA APARATA

1. Če je ta simbol priložen vašemu aparatu, pomeni, da je zajet v Evropsko direktivo 2002/96/EC.
2. Vsi električni in elektronski aparati morajo biti odstranjeni ločeno od preostalih gospodinjskih odpadkov v posebna zbirališča, ki jih določijo državne ustanove ali lokalna uprava.
3. S pravilnim odlaganjem in recikliranjem boste preprečili morebitne škodljive vplive na okolje in zdravje ljudi.
4. Če želite izvedeti več o odlaganju stare opreme, se obrnite na lokalno upravo, odpad ali trgovino, kjer ste aparat kupili.

