



МИНИ Hi-Fi СИСТЕМА РЪКОВОДСТВО ЗА ПОТРЕБИТЕЛЯ

МОДЕЛ: MCD202

MCD202-A0U/D0U/X0U

MCS202F

MCD102

MCD102-A0U/D0U/X0U

MCD102-A0/D0/X0

MCS102F

Преди да свържете, използвате или настроите този уред,
моля прочетете внимателно и докрай указанията в това
ръководство.

USB **Xtreme**
eXcellent True Sound



Предпазни мерки



ВНИМАНИЕ: ЗА ДА СЕ НАМАЛИ ОПАСНОСТТА ОТ ЕЛЕКТРИЧЕСКИ УДАР, НЕ СВАЛЯЙТЕ ГОРНИЯ (ИЛИ ЗАДНИЯ) КАПАК. ВЪТРЕ НЯМА ЧАСТИ, КОИТО ДА СЕ ОБСЛУЖВАТ ОТ ПОТРЕБИТЕЛЯ. ЗА ОБСЛУЖВАНЕ ТЪРСЕТЕ КВАЛИФИЦИРАН ПЕРСОНАЛ ОТ СЕРВИЗ.



Знакът светкавица в равностранен триъгълник има за цел да предупреди потребителя за наличието на неизолувано опасно напрежение в затворената част на уреда, което може да е достатъчно силно, за да представлява за всеки човек опасност от електрически удар.



Знакът удивителна в равностранен триъгълник има за цел да предупреди потребителя за наличието на важни инструкции за работа и поддръжка (обслужване) в ръководството, съпровождащо уреда.

ВНИМАНИЕ: ЗА ДА НАМАЛИТЕ РИСКА ОТ ПОЖАР ИЛИ ЕЛЕКТРИЧЕСКИ УДАР, НЕ ИЗЛАГАЙТЕ ТОЗИ УРЕД НА ДЪЖД ИЛИ ВЛАГА.

ПРЕДУПРЕЖДЕНИЕ: Не инсталирайте това устройство в затворени пространства, като библиотечен шкаф или друга подобна мебел.

ВНИМАНИЕ: Не запушвайте никой от вентилационните отвори. Инсталирайте в съответствие с указанията на производителя.

Процепите и отворите в корпуса са предвидени за вентилация и за осигуряване на надеждно функциониране на изделието и предпазването му от прегряване.

Отворите не трябва никога да се запушват чрез поставяне на изделието върху креват, диван, килим или други подобни повърхности. Това изделие не бива да се поставя в затворени пространства, като например библиотека или шкаф, освен ако не се осигури необходимата вентилация или спазване указанията на производителя.

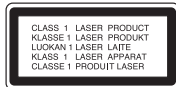

ВНИМАНИЕ:

Този продукт работи с лазерна система.

За да гарантирате правилно използване на този продукт, моля внимателно прочетете това ръководство и го запазете за бъдещи справки. Ако уредът се нуждае от ремонт, свържете се с официален сервизен център.

Използването на различни от посочените тук управляващи устройства, настройки или операции може да доведе до излагане на опасно излъчване.

За да се предпазят от директно излагане на лазерните лъчи, не се опитвайте да отваряте затворения корпус. Лазерното излъчване е видимо при отваряне. **НЕ ГЛЕДАЙТЕ В ЛАЗЕРНИЯ ЛЪЧ.**

ВНИМАНИЕ: Уредът не трябва да бъде излаган на въздействието на вода (капеща или пръскаща) и върху него не трябва да се поставят предмети, пълни с течност, като вази например.

ПРЕДУПРЕЖДЕНИЕ относно захранващия кабел

За повечето уреди се препоръчва да бъдат инсталирани към отделна верига.

Това означава верига с единичен контакт, който захранва само този уред и няма допълнителни контакти или разклонения. Проверете страницата с техническите характеристики на това ръководство, за да бъдете сигурни.

Не претоварвайте стенните контакти. Претоварени, разхлабени или повредени стенни контакти, удължителни кабели с нарушена цялост, повредена или напукана изолация са опасни. Всяко от тези условия може да доведе до електрически удар или пожар. Периодично проверявайте кабела на уреда си и ако видите му свидетелства за повреда или влошаване на качеството, изключете го от контакта, не използвайте уреда и потърсете квалифициран техник да го подмени с подходящ.

Пазете захранващия кабел от неправилни физически или механични действия, като например усукване, огъване, прищипване, затискане от врата и настъпване. Обръщайте особено внимание на щепселите, стенните контакти и на мястото, където кабелът излиза от уреда.

За изключване на захранването от мрежата издърпайте щепсела на захранващия кабел от контакта. При инсталиране на изделието се уверете, че контактът е леснодостъпен.



Изхвърляне на вашия стар уред

1. Когато този символ на задраскана кофа за боклук е поставен върху дадено изделие, това означава, че изделието попада под разпоредбите на Европейска директива 2002/96/ЕО.
2. Всички електрически и електронни изделия трябва да се изхвърлят отделно от битовите отпадъци, в определени за целта съоръжения, посочени от държавните или местните органи.
3. Правилното изхвърляне на вашия уред ще помогне за предотвратяване на възможни негативни последици за околната среда и човешкото здраве.
4. За по-подробна информация за изхвърлянето на вашия стар уред се обърнете към вашата община, службите за събиране на отпадъци или магазина, откъдето сте купили своя уред.



Този уред е произведен в съответствие с изискванията на следните директиви на ЕИО: 89/336/ЕЕС, 93/68/ЕЕС и 2006/95/ЕС.

РЕЖИМ НА ЕНЕРГОСПЕСТЯВАНЕ

Можете да настроите уреда на икономичен режим на енергоспестяване.

Във включено състояние на уреда натиснете и задръжте  (POWER) в продължение на около 3 секунди.

- На дисплея не се показва нищо, когато уредът влезе в режим на енергоспестяване.

За отмяна на режима на енергоспестяване натиснете  (POWER).

Преди използване

Съдържание

Преди използване

- Относно указателните символи / Бележки върху дисковете / Бележки за касетите 3
- Преден / заден панел 4
- Дистанционно управление 5

Свързвания

- Свързване на системата от тонколони / Свързване на антена / Функция Auxiliary ... 6

Работа с уреда

- Функция USB - ОПЦИЯ / Относно MP3/ WMA 7
- Звукови настройки / Нагласяне на часовника . 8
- Функция Timer / Функция Sleep 9
- Предварителна настройка на радиостанции / Слушане на радио 10
- Функция RDS - ОПЦИЯ 11
- Възпроизвеждане на касета / Запис върху касета 12
- Възпроизвеждане на CD 13
- Възпроизвеждане на програма / Повторение / Проверка на информацията за MP3/WMA файл 14

Справочник

- Проблеми и решения 15
- Технически характеристики 16

Относно указателните символи



Посочва вероятните опасности, които могат да причинят вреда на самия уред и други материални щети.

Забележка

Посочва специфични забележки и работни характеристики на уреда.

Бележки върху дисковете

Работа с дискове

Не пипайте възпроизвеждащата страна на диска. Дръжте диска за краищата, така че повърхността да не бъде засегната от отпечатьци от пръсти. Не залепвайте хартия или тиксо върху диска.

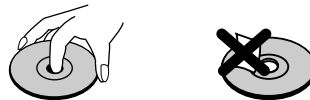

Съхраняване на дисковете

След завършване на възпроизвеждането прибирайте диска в кутийката му. Не излагайте диска на пряко слънчево греене и не го оставяйте в близост до източници на топлина или в паркирана кола, изложена на пряко слънчево греене.

Почистяване на дискове

Отпечатьци от пръсти и прах върху диска могат да предизвикат лошо качество на картината и изкривяване на звука. Преди пускане за възпроизвеждане почистете диска с чисто парче плат. Изтрийте диска от центъра навън.

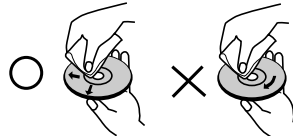

Не използвайте силни разтворители, като спирт, бензин, разреждател, почистващи препарати от търговската мрежа или антистатичен спрей, предназначен за по-старите винилови плочи.

Бележки за касетите

Предотвратяване на запис

Премахването на езичето на касетата (с малка отвертка) ще предотврати случайно изтриване.

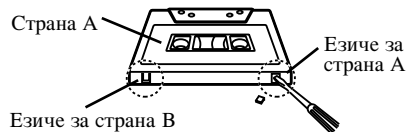

За да записвате отново, покрийте отвора с тиксо.

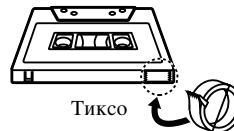

Преден/заден панел

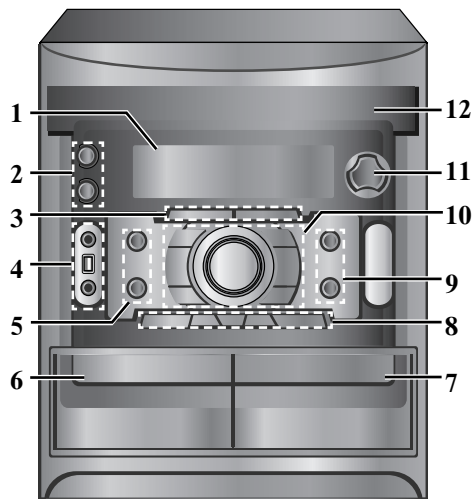

1. Дисплей
2. • Бутон (POWER)
 - Бутон OPEN/CLOSE
3. • Бутон XDSS/MP3 OPT.
 - Бутон XTS - PRO
4. • Бутон USB (ОПЦИЯ)/DEMO
 - USB конектор (ОПЦИЯ)
 - PHONES (СЛУШАЛКИ)
 - (Гнездо за включване на слушалки) : \varnothing 3.5mm
5. • Бутон TUNER
 - Бутон AUX
6. Място за НАТИСКАНЕ ИЗВАЖДАНЕ - КАСЕТА 1
7. Място за НАТИСКАНЕ ИЗВАЖДАНЕ - КАСЕТА 2
8. • Бутон TUNING (-/+)
 Бутон (REWIND/ FAST FORWARD)
 Бутони (CD SKIP/SEARCH)
 • Бутон PRESET (-/+)
 Бутон FORWARD PLAY (▶)
 • Бутон STOP

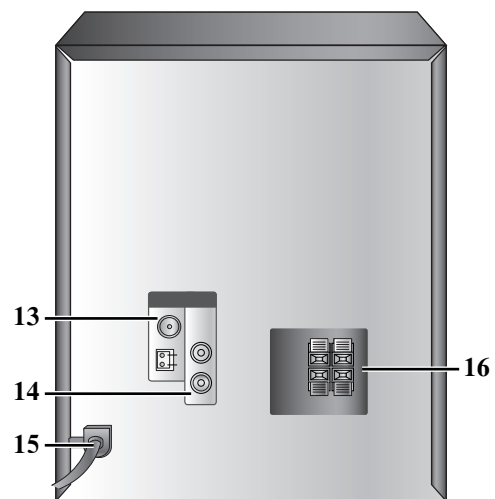

9. • Бутон CD
 - Бутон TAPE
10. • Бутон CLOCK
 - Бутон TIMER
 - Бутон RDS(ОПЦИЯ)/SET/CD
 - Бутон EQ.
 - Бутон CD SYNC./DUBB/ST./MONO
 - Бутон REC/
 - КОПЧЕ ЗА РЕГУЛИРАНЕ НА СИЛАТА НА ЗВУКА
11. Бутони DISC SELECT (DISC1, DISC2, DISC3)
12. ПОСТАВКА ЗА ДИСКОВЕ
13. AM/FM Антенна клема
14. Конектор AUX IN (вход за външни уреди)
15. Захранващ шнур
16. Клема за говорител

Дистанционно управление

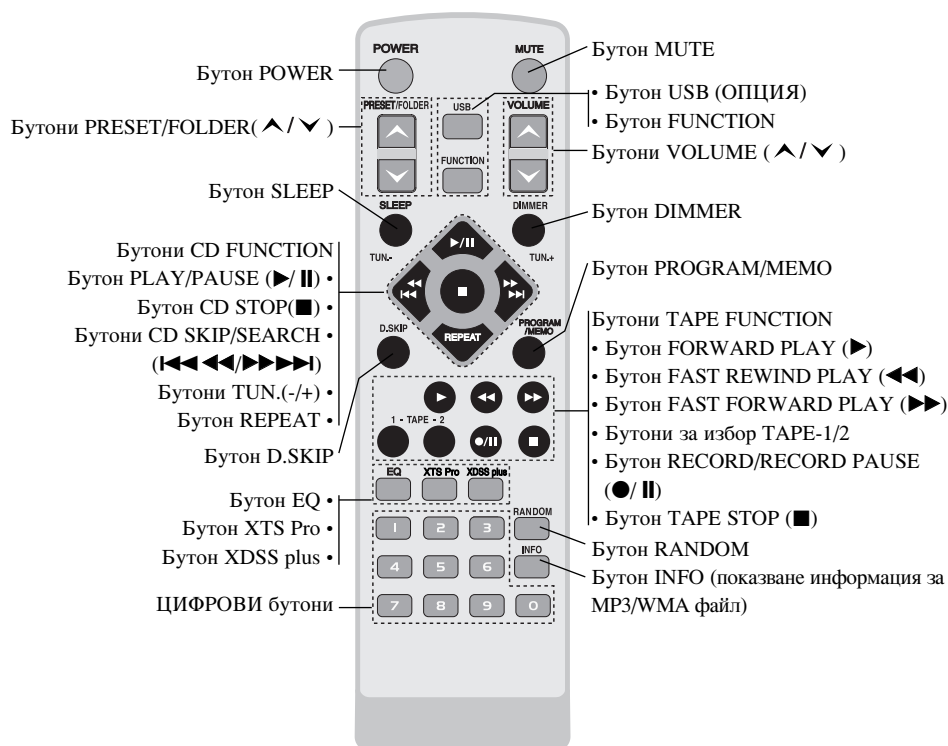

Монтиране на батерията на дистанционното управление

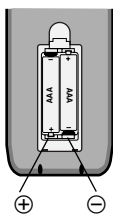

Махнете капачето на батериите в задната част на дистанционното управление, вкарайте, спазвайки ⊕ и ⊖, две батерии R03 (размер AAA).

⚠ Внимание

: Не слагайте заедно стари и нови батерии. Никога не смесвайте различни типове батерии (стандартни, алкални и т.н.).

Обхват на действие на дистанционното управление

Насочете дистанционното управление към сензора и натиснете бутоните.

- Разстояние : Около 23 фута (7 м) от предната част на сензора.
- Ъгъл : Около 30° във всяка посока от предната част на сензора.

Свързвания

Свързване на системата от тонколони

Свържете кабелите на тонколоните към клемите за тонколони.

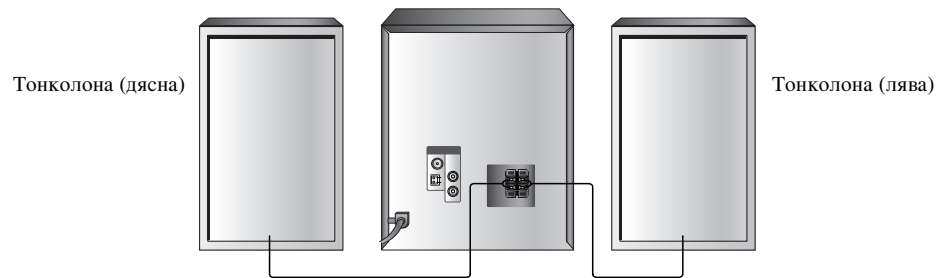

Забележки:

- Внимавайте кабелите на тонколоните да съвпадат със съответните клемите на компонентите: + с + и – с –. Ако проводниците са разменени, звукът ще бъде изкривен и лишен от басы.
- Ако използвате предни тонколони с ниска максимална входна мощност, регулирайте внимателно силата на звука, за да избегнете прекалено увеличение на изходната мощност към тонколоните.
- Свържете правилно лявата/дясната тонколони. Ако ги размените, звукът може да бъде изкривен.

Свързване на антена

Свържете доставените FM/AM антени, за да слушате радио.

Жична антена за честотно модулиран сигнал (FM) (доставена)

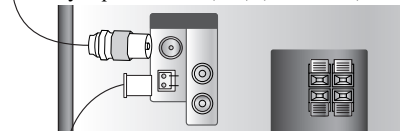

Рамкова антена за амплитудно модулиран сигнал (AM(MW)) (доставена)

За приемане на амплитудно модулиран сигнал свържете рамковата антена към клемата, маркирана с AM



Забележки:

- За предотвратяване приемане на шум дръжте рамковата антена за амплитудно модулиран сигнал встрани от уредбата и други компоненти.
- Не забравяйте да разпънете изцяло жичната антена за честотно модулиран сигнал.
- След свързване на жичната антена за честотно модулиран сигнал поддържайтея доколкото е възможно, хоризонтална.

Функция Auxiliary

Свържете външно устройство, напр. телевизор или видеокасетофон, през монтирания отзад AUX конектор и натиснете **FUNCTION**.

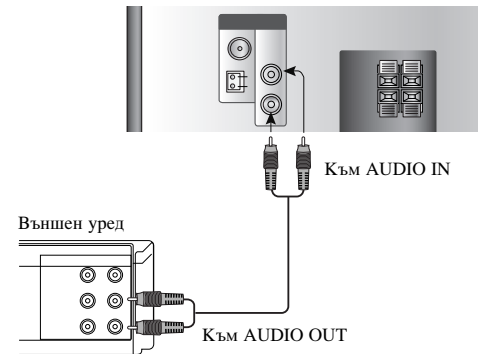

Забележка:

Изключете уреда, преди да свържете външното устройство, защото то може да предизвика шум.

Работа с уреда

Функция USB - ОПЦИЯ

Можете да ползвате мултимедийни файлове, например песни (MP3/WMA), съхранени в MP3 плейер или USB памет, чрез свързване на запаметяващото устройство към USB порта на този уред.

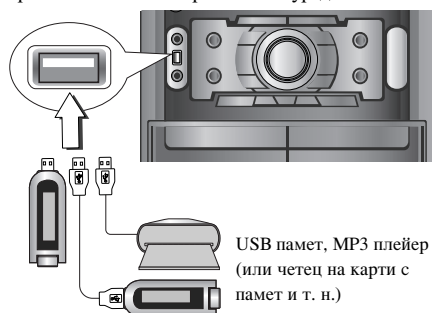

Съвместими устройства

1. Не се поддържат устройства, които изискват допълнително програмно инсталиране при свързването им към компютър.
2. MP3 плейер : MP3 плейер от типа флаш.
 - Не се поддържа MP3 плейер, който изисква инсталиране на драйвер.
3. USB флаш устройство : Устройства, които поддържат USB2.0 или USB1.1.

Нормално възпроизвеждане

1. Свържете USB устройството към USB конектора на вашия уред.
2. Натиснете **USB**, за да влезете в режим USB. На дисплея се появява „CHECKING“, а след това се показва общият брой на файловете.
3. Натиснете **PLAY/PAUSE (▶/⏸)**. Освен това можете да възпроизвеждате, като използвате **ЦИФРОВИТЕ** бутони.

Изключване на USB устройство от уреда

1. Изберете някоя друга функция, различна от USB, за да изключите USB устройството.
2. Изключете USB устройството от уреда.

Забележка:

Ако искате да използвате други функции освен „Нормално възпроизвеждане“, вижте и раздел „Възпроизвеждане на CD“.

Преминаване към други карти

Когато използвате карта с памет, натиснете **D.SKIP** по време на възпроизвеждане или при натиснат бутон **СТОП**.

Забележки:

- **Не изваждайте USB устройството по време на работа.**
- За предотвратяване на повреждане на данните е необходимо съхраняване на резервно копие.
- Ако използвате удължителен USB кабел или USB хъб, USB устройството може да не бъде разпознато.
- Не се поддържат устройства, използващи файлова система NTFS (Поддържа се само файлова система FAT (16/32).).
- Функцията USB на този уред не поддържа всички USB устройства.
- Не се поддържат цифрови камери и мобилни телефони.
- Този уред не поддържа устройства с общ брой на файловете 1000 или повече.

Относно MP3/WMA

Съвместимостта на MP3/WMA дисковете с този уред е ограничена както следва:

1. Честота на дискретизация
8 - 48kHz(MP3), 32 - 48kHz(WMA)
2. Скорост на обмен
8 - 320kbps(MP3), 48 - 320kbps(WMA)
3. Физическият формат на CD-R диска трябва да бъде „ISO 9660“.
4. Ако записвате MP3/WMA файлове със софтуер, който не може да създаде файлова система (FILE SYSTEM), напр. „Direct-CD“ и т.н., невъзможно е тези файлове да бъдат възпроизведени. Препоръчваме ви да използвате Easy-CD Creator, който създава файлова система ISO 9660.
5. Имената на файловете трябва да съдържат до 30 букви и трябва да включват разширение „.mp3“, „.wma“, напр. „*****.MP3“ или „*****.WMA“
6. Не използвайте специални знаци, като напр. „/ : * ? „ < >“ и т. н.
7. Ако общият брой на файловете на диска е повече от 1000, той ще бъде показан като 999.

За многосесийността (MULTI SESSION)

- Тази функция разпознава многосесийния диск според типа на CD-ROM диска.
напр.) Ако в първата сесия има MP3/WMA файлове, възпроизвеждат се само MP3/WMA файловете от първата сесия. Ако във всички сесии има само MP3/WMA файлове, възпроизвеждат се всички MP3/WMA файлове от всяка сесия. Ако в първата сесия има Аудио CD, възпроизвежда се само Аудио CD от първата сесия.

Функция Timer

С функцията **TIMER** можете да включвате или изключвате в желаното време радио, възпроизвеждане на CD, TAPE (касета) и USB (при моделите, снабдени с USB).

1. Натиснете **CLOCK**, за да проверите точния час.
(Ако не нагласите часовника, таймерната функция не работи.)
2. Натиснете **TIMER**, за да въведете режима за настройка на таймера. Ако желаете да коригирате предварително запаметена настройка на таймера, натиснете и задръжте **TIMER** в продължение на повече от 2 секунди.
- На дисплея се появяват предишно запаметеното време за включване на таймера и индикаторът „☉“.
3. Всяка функция [TUNER → CD → USB (при моделите, снабдени с USB) → TAPE] мига последователно на дисплея. Когато желаната функция мига, натиснете **SET**.
4. а. 1) Когато изберете функцията TUNER, на дисплея в продължение на около 3 сек мигат индикатори „PLAY“ и „REC“, като се редуват.
Индикатор „PLAY“: работи само тунерът
Индикатор „REC“: тунерът работи и се извършва запис
2) Натиснете **SET**, когато мига желаната функция.
3) Изберете с **◀◀◀/▶▶▶** предишния запаметен номер на предварително настроена станция и натиснете **SET**.
б. Когато изберете функция CD, TAPE или USB (при моделите, снабдени с USB),
- За около 0.5 сек в прозорчето на дисплея се появява индикатор „ON TIME“ и след това изчезва.
5. Задайте часа за включване с натискане на **◀◀◀/▶▶▶** върху предния панел.
6. Натиснете **SET**.
7. Задайте минутата за включване с натискане на **◀◀◀/▶▶▶** върху предния панел.
8. Натиснете **SET**, за да потвърдите минутата за включване.
- За около 0.5 сек в прозорчето на дисплея се появява индикатор „OFF TIME“ и след това изчезва.
9. Задайте часа за изключване с натискане на **◀◀◀/▶▶▶** върху предния панел.

10. Натиснете **SET**.
11. Задайте минутата за изключване с натискане на **◀◀◀/▶▶▶** върху предния панел.
12. Натиснете **SET**.
13. Регулирайте силата на звука с натискане на **◀◀◀/▶▶▶** върху предния панел.
14. Натиснете **SET**.
В прозорчето на дисплея се появява „☉“ и настройката на таймера е приключена.
15. Изключете системата.
Подбраната функция автоматично се включва и изключва в зададеното време.

За да анулирате или проверите таймера

При всяко натискане на **TIMER** можете да изберете настройка (set) или отмяна (cancel) на таймера. Можете също така да проверите статуса за настройка на таймера.

За да активирате или проверите таймера, натиснете **TIMER**, така че на дисплея да се появи „☉“.

За да отмените таймера, натиснете **TIMER**, така че „☉“ да изчезне от дисплея.

Функция Sleep

Когато се използва таймерът за автоматично изключване преди заспиване, захранването автоматично се изключва, след като изтече определеното време.

1. Натиснете бутона за автоматично изключване **SLEEP**, за да зададете желания час на автоматично изключване. Индикаторът за автоматично изключване SLEEP и времето на автоматичното изключване се появяват в прозорчето на дисплея.
2. Всеки път, когато натиснете бутона **SLEEP**, настройката се променя по следния начин.
SLEEP 180 → 150 → 120 → 90 → 80
→ 70 → 60 → 50 → 40 → 30 → 20 → 10
→ OFF (не се показва нищо) → SLEEP 180 ...

Забележка:

Ако натиснете бутона за автоматично изключване **SLEEP**, докато се показва времето до автоматичното изключване, времето за автоматично изключване се нулира.

Отмяна на режима на таймера за автоматично изключване

Ако трябва да спрете функцията, натиснете **SLEEP** неколкократно, докато се появи „SLEEP 10“, а след това натиснете **SLEEP** още веднъж, докато дисплеят показва „SLEEP 10“.

Предварителна настройка на радиостанции

Можете предварително да настроите 50 станции за FM (честотно) и AM (амплитудно) модулиран сигнал.

1. Натиснете **TUNER** върху предния панел или **FUNCTION** на дистанционното управление, за да изберете честотата (AM или FM), която желаете.
2. Изберете станцията, която желаете, като използвате **TUNING (-/+)** върху предния панел или **TUN. (-/+)** на дистанционното управление.

Автоматична настройка

- Натиснете **TUNING (-/+)** върху предния панел в продължение на повече от 0,5 секунди.
Или натиснете **TUN. (-/+)** на дистанционното управление в продължение на повече от 0,5 секунди. Сканирането спира, когато уредбата се настрои на станция.

Ръчна настройка

- Натиснете **TUNING (-/+)** върху предния панел [или **TUN. (-/+)** на дистанционното управление] кратко и неколкократно.
3. Натиснете **PROGRAM/MEMO** на дистанционното.
На дисплея ще мига предварително зададен номер.
 4. Натиснете **PRESET (-/+)** [или **PRESET/FOLDER (▲/▼)** на дистанционното управление], за да изберете номера на предварително настроената станция, която желаете.
 5. Отново натиснете бутон **PROGRAM/MEMO**. Станцията е съхранена.
 6. Повторете стъпки от 1 (или 2) до 5, за да съхраните други станции.

За да изчистите всички запаметени станции

Натиснете и задръжте **PROGRAM/MEMO** на дистанционното управление за около две секунди, на дисплея се появява „ERASE ALL“, а след това отново **PROGRAM/MEMO** на дистанционното управление и станциите се изтриват.

За ваша справка

Ако вече са въведени всички станции, на дисплея за кратко ще се появи съобщението „FULL“ и след това ще мига предварително зададен номер. За да промените предварително зададения номер, следвайте стъпки 4 - 5.

За да извикате предварително запаметена станция

Натиснете и задръжте **PRESET/FOLDER (▲/▼)**, докато се появи желаният номер на предварително запаметена станция, или го натиснете неколкократно.

Слушане на радио

1. Натиснете **TUNER** върху предния панел или **FUNCTION** на дистанционното управление, за да изберете честотата (AM или FM), която желаете.
Нагласена е последната приемана станция.
2. Натиснете неколкократно **PRESET/FOLDER (▲/▼)** върху дистанционното управление, за да изберете желаната предварително запаметена станция.
- Всеки път, когато натиснете бутона, уредбата се настройва на предварително зададена станция.
3. Регулирайте силата на звука чрез завъртане на потенциометъра **VOLUME** (или чрез неколкократно натискане на **VOLUME (▲/▼)** на дистанционното управление).

За да слушате радиостанции, които не са предварително настроени

- За ръчна настройка вж. „Ръчна настройка“ в стъпка 2 отляво.
- За автоматична настройка вж. „Автоматична настройка“ в стъпка 2 отляво.

За да изключите радиото

Натиснете бутона за захранване **⏻/ I (POWER)**, за да изключите уредбата, или изберете друг режим на функциониране [CD, AUX, TAPE, USB (при моделите, снабдени с USB)].

За ваша справка

- Ако една честотно модулирана програма се приема с шум;
Натиснете бутона Режим/Филтър за радиочестотни смущения **ST./MONO** върху предния панел на уредбата, така че от прозореца на дисплея да излезне съобщението за стерео-звук „STEREO“. Няма да има стереоефект, но приемането ще се подобри.
За да възстановите стереоефекта, натиснете отново **ST./MONO**.
- За да подобрите приемането;
Препозиционирайте доставените антени.

Функция RDS - ОПЦИЯ

За системата RDS

Този уред е оборудван със система RDS (Radio Data System – система за радиопренос на данни), чрез която по радиото се приема широка гама от информация в FM честотен обхват. Понастоящем използвана в много страни, RDS е система за предаване на опознавателния код на дадена радиостанция или на информация за дадена мрежа, на описание на програмата на радиостанцията, текстово съобщение за радиостанцията или подробности за избор на музика и точно време.

Настройка на RDS

Ако сте настроили радиото на FM станция и тя предава RDS данни, уредът автоматично ще покаже на дисплея опознавателния код на радиостанцията, а на дисплея ще светнат следните индикатори: RDS, PTY (тип на програмата), RT (радиотекст), CT (точно време) и PS (име на радиостанцията), ако тези данни се предават от радиостанцията.

Опции за показване на дисплея на RDS информация

Системата RDS има възможност да предава най-разнообразна информация в допълнение към основния опознавателен код, който се появява при първоначална настройка на радиостанцията. При нормално функциониране на RDS на дисплея ще се покаже името на радиостанцията, радиомрежата или буквите на опознавателния код. Натискането на RDS ви дава възможност да минавате през различни типове данни в следната последователност:

(FREQUENCY → PTY → RT → CT → PS)

- PTY (Program type recognition) - Типът на програмата се показва на дисплея.
- RT (Radio text recognition) - На дисплея се показват съобщения под формата на радиотекст.
- CT (Time controlled by the channel) - Дава възможност уредът да приема точното време и да го показва на дисплея.
- PS (Program service name) - Името на радиостанцията се показва на дисплея.

Забележка:

Някои RDS радиостанции може да не включват някои от тези допълнителни данни. Ако информацията за избрания режим не се предава, на дисплея се показва едно от следните съобщения: PTY NONE, RT NONE, CT NONE, PS NONE.

Търсене на програма (PTY)

Главното предимство на RDS е възможността на тази система да кодира радиопредавания с кодовете за разпознаване на типа програма (PTY), с които се обозначават типове реално излъчвани радиопредавания. Следният списък показва съкращенията, използвани за обозначаване на всички типове програми (PTY), заедно с обясненията на тези типове програми (PTY):

NEWS	Новини
AFFAIRS	Текущи събития
INFO	Информация
SPORT	Спорт
EDUCATE	Образователни програми
DRAMA	Драма
CULTURE	Култура
SCIENCE	Наука
VARIED	Разни словесни програми
POP M	Попмузика
ROCK M	Рокмузика
EASY M	Лека музика
LIGHT M	Класическа музика
CLASSICS	Сериозна класическа музика
OTHER M	Друга музика
WEATHER	Синопична информация
FINANCE	Финансови програми
CHILDREN	Детски програми
SOCIAL	Програми по социални проблеми
RELIGION	Религиозни предавания
PHONE IN	Програми на живо
TRAVEL	Пътувания и екскурзии
LEISURE	Свободно време и хоби
JAZZ	Джазова музика
COUNTRY	Кънтримузика
NATION M	Музика на народите
OLDIES	Стари хитове
FOLK M	Фолклорна музика
DOCUMENT	Документални програми
TEST	Съобщение за пробен сигнал за тревога на радиостанцията
ALARM !	Информация, излъчвана при бедствия

Можете да потърсите даден тип програма (PTY) по следния начин:

1. Натиснете **TUNER** (или **FUNCTION**), за да изберете режим FM.
2. Натиснете **RDS**, върху дистанционното управление, на дисплея ще се покаже последният използван PTY (тип програма).
3. Натиснете неколккратно **PRESET (+/-)**, за да изберете желаната PTY.
4. Когато изберете PTY, натиснете и задръжете **TUNING (+/-)**. Уредът ще влезе автоматично в режим на търсене.
5. Когато станцията се настрои, търсенето ще спре.

Възпроизвеждане на касета

Използвайте само нормални касети.

Основни указания за възпроизвеждане

1. Натиснете **TAPE** (или **FUNCTION**), за да изберете функцията **TAPE**.
(На дисплея се появява „NO TAPE“).
2. Поставете касета.
3. Натиснете **PLAY** (▶).

Спиране на възпроизвеждането

Натиснете **■ STOP** по време на възпроизвеждане.

Възпроизвеждане при пренавиване назад или напред

След натискане на **◀◀◀◀/▶▶▶▶** на предния панел или на **◀◀/▶▶** на дистанционното по време на възпроизвеждане, натиснете бутон **PLAY** (▶) на желаното от вас място.

ДЕК С АВТОМАТИЧЕН СТОП (КАСЕТА 1/2)

След като декът с автоматичен стоп възпроизведе само първата страна, уредът спира автоматично.

Презапис

Тази функция показва как се прави запис от касета на касета.

1. Натиснете **TAPE** (или **FUNCTION**), за да изберете функцията **TAPE**.
 - Касета **TAPE 1**- Поставете възпроизвеждаща касетата за презапис.
 - Касета **TAPE 2**- Поставете празна касета.
2. Натиснете **DUBB**, както е показано по-долу.
За да спрете презаписа, натиснете **■ STOP**.

Запис върху касета

Пренавийте касетата до мястото, където започва записът.

Използвайте само нормални касети.

Основни настройки

1. Изберете функцията, която желаете да записвате, без функция **tape**.
2. Отворете касетно гнездо **TAPE 2** и поставете празна касета в отделението за касета.

Общи указания за запис

1. Натиснете **REC/||** върху предния панел или **●/||** на дистанционното управление.
- „REC“ мига и задържа касетата в режим на пауза.
2. Натиснете отново **REC/||** върху предния панел или **●/||** на дистанционното управление, а след това натиснете **PLAY** (▶), за да започне възпроизвеждането на източника, който желаете да записвате.
Записът започва.

Пауза при запис

Натиснете **●/||** по време на запис.

- На дисплея мига „REC“.

Спиране на записа

Натиснете **■ STOP**.

Синхронизиран запис от CD на касета

Функцията синхронизиран запис от CD автоматично презаписва върху касета цялото CD и програмираните заглавия.

1. Натиснете **CD** и поставете диска, който желаете да запишете.
2. Натиснете **CD SYNC**, в режим стоп.
„REC“ мига и индикаторът „CD SYNC“ светва.
3. Синхронизираният запис започва след около 7 секунди.

Забележки:

- Ако желаете да записвате от желана писта, изберете желаната писта със **CD SKIP/SEARCH** (◀◀◀◀/▶▶▶▶), преди да започнете синхронизирания запис от CD.
- По време на запис не можете да промените никой режим.

Възпроизвеждане на CD

Нормално възпроизвеждане

1. Натиснете **CD** (или **FUNCTION**), за да изберете функция CD. Ако няма поставен диск, на дисплея се показва „NO DISC“.
2. Натиснете **▲ OPEN/CLOSE** и поставете диска в поставката за дискове. Пръв се възпроизвежда дискът отляво (DISC 1)



Забележка:

За да заредите 8 см (3-инчов) диск, поставете го върху вътрешния кръг на подноса.

3. Докоснете **▲ OPEN/CLOSE**, за да затворите поставката за дискове.
 - Audio CD : на дисплея се появява „READING“, а след това се показват общият брой писти и времето за възпроизвеждане.
 - MP3/WMA CD : на дисплея се появява „READING“, а след това се показва общият брой файлове.
4. Натиснете **PLAY (▶)** върху предния панел или **PLAY/PAUSE (▶/■)** на дистанционното управление. Освен това можете също така да възпроизвеждате Аудио CD или MP3/WMA CD, като използвате **ЦИФРОВИТЕ** бутони.

Пауза при възпроизвеждане

Натиснете **CD ■** върху предния панел или **PLAY/PAUSE (▶/■)** на дистанционното управление по време на възпроизвеждане. Натиснете този бутон отново, за да възобновите възпроизвеждането.

Спиране на възпроизвеждане

Натиснете **■ STOP** върху предния панел или **CD STOP(■)** на дистанционното управление по време на възпроизвеждане.

Търсене на писта

Натиснете **◀◀◀/▶▶▶▶▶** върху предния панел, а след това го натиснете още веднъж на мястото, където желаете. Или задръжте **◀◀◀/▶▶▶▶▶** на дистанционното управление по време на възпроизвеждане, а след това го освободете на мястото, където желаете.

Забележка:

Тази функция може да се използва само за възпроизвеждане на аудио CD.

Прескачане на писта

- Натиснете **▶▶▶▶▶**, за да отидете на следващата писта.
- Когато натиснете **◀◀◀◀** на дистанционното управление по средата на писта, плейърът се връща в началото на тази писта. При повторно натискане тази песен се прескача при всяко натискане на бутона.

Придвижване към следващите дискове

Натиснете **DISC SELECT** или **D.SKIP** по време на възпроизвеждане или стоп.

Директно избиране на диск

Натиснете **DISC SELECT** или **D.SKIP** по време на възпроизвеждане или стоп. Когато натиснете **DISC 1-3** преди възпроизвеждане на диск, уредът автоматично ще започне възпроизвеждане на избрания диск.

Смяна на дискове по време на възпроизвеждане

Можете да отворите поставката за дискове, докато възпроизвеждате диск, за да проверите кои дискове предстои да се възпроизвеждат след това или да смените дисковете, без да прекратявате възпроизвеждането на текущия диск.

1. Натиснете **▲ OPEN/CLOSE**. Поставката за дискове се отваря. Появяват се отделенията на два диска. Дори уредът да възпроизвежда диск, това не спира възпроизвеждането.
2. Заменете дисковете в отделенията с други дискове. Уредът възпроизвежда диска в лявото отделение след заредения в момента диск, а след това – диска в дясното отделение.
3. Натиснете **▲ OPEN/CLOSE**. Поставката за дискове се затваря.

Забележка:

- Не поставяйте повече от един диск в едно отделение едновременно.
- Не натискайте поставката за дискове, за да я затворите, може да повредите уреда.

RANDOM (възпроизвеждане в произволна последователност)

Натиснете **RANDOM** на дистанционното управление по време на възпроизвеждане. Пистите/файловете от CD/MP3/WMA/USB (при моделите, снабдени с USB) се възпроизвеждат в произволна последователност. На дисплея се появява „RANDOM“. За да го отмените, натиснете **RANDOM** отново.

Функция за папка с MP3/WMA файлове

Натиснете **PRESET/FOLDER (▲/▼)** на дистанционното управление, за да изберете папката, която желаете.

Забележка:

Използва се в случай че има няколко папки с MP3/WMA файлове.

Възпроизвеждане на програма

Можете да подредите последователността на пистите върху дисковете и да създадете ваша собствена програма. Програмата може да съдържа до 20 писти.

1. Натиснете **PROGRAM/MEMO** на дистанционното управление в режим стоп. На дисплея се появява „PROG.“

a. Audio/MP3/WMA CD

Номер на писта –  – Номер на диск
PROG.  – Номер на програма

- 1) Натиснете **D.SKIP** или **DISC SELECT** (DISC 1/2/3), за да изберете диск.

PROG.  – 02 – PD 1

- 2) Натиснете **◀◀◀◀/▶▶▶▶**, за да изберете писта.

PROG.  – 03 – 2 PD 1

b. USB (при моделите, снабдени с USB)

Файл номер –  – PD 1 – Номер на програма

- Натиснете **◀◀◀◀/▶▶▶▶**, за да изберете файла.

PROG.  – 03 – PD 1

2. Натиснете **PROGRAM/MEMO**.
3. Повторете стъпки 1 - 2 по-горе.
4. Натиснете **PLAY/PAUSE** (▶/⏸) на дистанционното управление или **PLAY** (▶) върху предния панел.

Проверка на съдържанието на програмата

Натиснете **PROGRAM/MEMO** в режим „Стоп“.
- Номерата на диска, пистата и програмата се показват на дисплея.

За да изчистите съдържанието на програма

Натиснете **PROGRAM/MEMO** в режим „Стоп“.
След това натиснете **CD STOP** (■).

За да прибавите съдържание към програма

1. Натиснете **PROGRAM/MEMO** неколкократно в режим „Стоп на програма“, докато номерът на писта започне да мига.
2. Повторете стъпки 2 - 4 по-горе.

За да модифицирате съдържание на програма

1. Натиснете **PROGRAM/MEMO**, за да се покаже програмният номер, който желаете да промените.
2. Повторете стъпки 2 - 4 по-горе.

Повторение

Натиснете **REPEAT** по време на възпроизвеждане.

Audio CD

REPEAT : За да възпроизведете една писта повторно.
↓
REPEAT DISC : За многократно възпроизвеждане на един диск.
↓
REPEAT ALL DISC: За многократно възпроизвеждане на всички писти от всички дискове.
↓
OFF(не се показва нищо): За да анулирате повторно възпроизвеждане.

MP3/WMA

REPEAT : За многократно възпроизвеждане на един файл.
↓
REPEAT FOLDER: За многократно възпроизвеждане на папка.
↓
REPEAT DISC : За многократно възпроизвеждане на един диск.
↓
REPEAT ALL DISC: За многократно възпроизвеждане на всички файлове от всички дискове.
↓
OFF(не се показва нищо): За да анулирате повторно възпроизвеждане.

USB (при моделите, снабдени с USB)

REPEAT : За многократно възпроизвеждане на един файл.
↓
REPEAT FOLDER: За многократно възпроизвеждане на папка.
↓
REPEAT ALL : За многократно възпроизвеждане на всички файлове.
↓
OFF(не се показва нищо): За да анулирате повторно възпроизвеждане.

Повторение на програмирано възпроизвеждане

REPEAT : Повтаряне на възпроизвеждането на писта (файл).
↓
REPEAT ALL DISC(CD)
или **REPEAT ALL(USB)** : За многократно възпроизвеждане на всички програми.
↓
OFF(не се показва нищо): За да анулирате повторно възпроизвеждане.

Проверка на информацията за MP3/WMA файл

Натиснете **INFO** по време на възпроизвеждане на MP3/WMA файл.
- На дисплея се показва информацията (заглавие, автор или албум) за MP3/WMA файла.
- Ако няма информация за MP3/WMA файла, на дисплея се показва „NO ID3 TAG“ или „NO WMA TAG“.

Забележка:

Този уред може да възпроизвежда CD-R или CD-RW дискове, които съдържат аудиозаглавия или MP3/WMA файлове.

Справочник

Проблеми и решения

Симптом	Причина	Корекция
Няма захранване.	<ul style="list-style-type: none">• Кабелът за захранване е изключен.	<ul style="list-style-type: none">• Включете добре кабела за захранване в стенния контакт.
Няма звук.	<ul style="list-style-type: none">• Аудиокабелите (или гнездото SYSTEM) не са свързани добре.	<ul style="list-style-type: none">• Свържете добре аудиокабелите към гнездата (или гнездото SYSTEM).
	<ul style="list-style-type: none">• Захранването на външния източник е изключено.	<ul style="list-style-type: none">• Включете външния източник.
	<ul style="list-style-type: none">• Кабелът на тонколоната е инсталиран в неправилно положение.	<ul style="list-style-type: none">• Инсталирайте кабела на тонколоната в правилно положение, а след това включете отново уреда с натискане на POWER.
Устройството не започва да възпроизвежда.	<ul style="list-style-type: none">• Поставен е невъзпроизводим диск.	<ul style="list-style-type: none">• Поставете възпроизводим диск.
	<ul style="list-style-type: none">• Дискът е поставен обратно.	<ul style="list-style-type: none">• Поставете диска със страната за възпроизвеждане надолу.
	<ul style="list-style-type: none">• Дискът не е поставен в рамките на водача.	<ul style="list-style-type: none">• Поставете диска върху поставката за дискове правилно в рамките на водача.
	<ul style="list-style-type: none">• Дискът е мръсен.	<ul style="list-style-type: none">• Почистете диска.
Дистанционното не работи правилно.	<ul style="list-style-type: none">• Дистанционното не е насочено към сензора за дистанционно на устройството.	<ul style="list-style-type: none">• Насочете дистанционното към сензора за дистанционно управление устройството.
	<ul style="list-style-type: none">• Дистанционното е твърде далече от устройството.	<ul style="list-style-type: none">• Работете с дистанционното в рамките на 23 фута (7 м).
	<ul style="list-style-type: none">• Има препятствие на пътя между дистанционното и устройството.	<ul style="list-style-type: none">• Отстранете препятствието.
	<ul style="list-style-type: none">• Батериите на дистанционното са изтощени.	<ul style="list-style-type: none">• Сменете батериите с нови.

Технически характеристики

Общи

Електрозахранване	Погледнете задния панел.
Консумация на енергия	Погледнете задния панел.
Тегло нето	5.57kg (Модел MCD202) 5.36kg (Модел MCD102)
Външни размери (Д x В x Ш)	273 x 371 x 326 mm

Радио

FM	Радиообхват	87.5 - 108.0MHz или 65 - 74MHz, 87.5 - 108.0MHz
	Средна честота	10.7MHz
	Съотношение сигнал-шум	60/55dB
	Честотна характеристика	50 - 10000Hz
AM	Радиообхват	522 - 1620kHz или 520 - 1720kHz
	Средна честота	450kHz
	Съотношение сигнал-шум	30dB
	Честотна характеристика	140 - 1800Hz

Усилвател

Изходна мощност	100W + 100W (Модел MCD202) 50W + 50W (Модел MCD102)
Общо хармонично изкривяване	0.5%
Честотна характеристика	40 - 20000Hz
Съотношение сигнал-шум	75dB

CD

Честотна характеристика	40 - 20000Hz
Съотношение сигнал-шум	75dB
Динамичен обхват	75dB

Касетофон

Скорост на лентата	3000 ± 3% (MTT-111, НОРМАЛНА СКОРОСТ)
Високочестотна детонация на звука	0.25% (MTT -111, JIS-WTD)
Време за бързо пренавиване (F.F/REW)	120 sec (C-60)
Честотна характеристика	250 - 8000Hz
Съотношение сигнал-шум	43dB
Разделяне на каналите	50dB (P/B)/45dB (R/P)
Коефициент на изтриване	55dB (MTT-5511)

Тонколони

Обозначение на тонколоната	MCS202F	MCS102F
Тип	Двулентови двукомпонентни тонколони с бас рефлекс	Двулентови двукомпонентни тонколони с бас рефлекс
Импеданс	4Ω	4 Ω
Честотна характеристика	60 - 20000Hz	60 - 20000Hz
Ниво на налягането на звука	84dB/W (1m)	85dB/W (1m)
Номинална входна мощност	100W	50W
Максимална входна мощност	200W	100W
Нетни размери (Д x В x Ш)	220 x 342 x 270mm	200 x 337 x 228 mm
Тегло нето	3.46kg	2.92kg

Дизайнът и техническите характеристики подлежат на промяна без уведомяване.

P/NO : MFL36641605