



LCD-TV | PLASMA-TV BRUKSANVISNING

37LC2RR*
42LC2RR*

42PC1RR*
50PC1RR*

Läs **Information Manual** (informationshandboken) som medföljer produkten innan du läser den här handboken och börjar använda produkten.

Notera apparatens modell och serie nr. nedanför.
Dessa upplysningar finner du på etiketten på apparatens baksida.
Vid servicebehov informera din serviceverkstad om modell/serie nummer.

Modellnummer :
Serienummer :

ENGLISH

SVENSKA

NORSK

SUOMI

DANSK

EESTI

Lietuvių k.

Latviešu

TILLBEHÖR

Kontrollera att förpackningen innehåller följande tillbehör. Kontakta återförsäljaren om något tillbehör saknas.

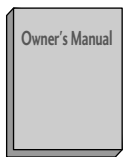

Handbok



Batterier



Fjärrkontroll



Nätsladd

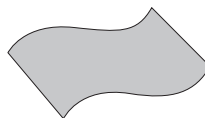

Polerduk
Polera skärmen med duken.
(tillval)

Om det finns fläckar eller fingeravtryck på TV:n torkar du försiktigt av ytan med den särskilda rengöringsduken.

Var noga med att torka försiktigt. Alltför mycket kraft kan skada eller missfärga ytan.

För 42PC1RR*, 50PC1RR*



2 vinkeljärn
för vägg



2 bultar med ögla



2 bultar för montering av foten
(Se sid. 11)
Mer utförlig information följer
nedan.

För 37LC2RR*, 42LC2RR*



2 vinkeljärn för TV
2 vinkeljärn för vägg



Klämma
Använd klämman för att
arrangera kablarna.



Kabelsamlare



2 bultar

INNEHÅLL

TILLBEHÖR 1

INLEDNING

Kontroller / Anslutningsalternativ 4-7
Knappar på fjärrkontrollen 8-9
Home Menu (Startmeny) 10

INSTALLATION

Montering av fot 11
Basanslutning 12-13
Hur produkten monteras på väggen för att
förhindra att den välter 14
Montering av fot 15

ANSLUTNINGAR OCH INSTALLATION

Ansluta antenn 16
Ansluta VCR-enhet 17-18
Installation av extern utrustning 19
Ansluta DVD 20-21
Ansluta HDSTB 22-23
Ansluta dator 24-26

Grundläggande funktioner

Sätta på TV:n 27
Justera volymen 27
Välja program 28
Val av menyspråk (tillval) 28

SPECIALFUNKTIONER

DVR (Digital Video Recorder)

TIDSÄNDRING 29
Använda Tidsändring (TimeShift) 30-31
Spela in (Recording) 32-33
Titta & Spela in (Watching & Record) 34
Recorded TV (Inspelade program) 35
Val av inspelade program och popupmeny 35-36
Spela upp inspelade program 36
Använda fjärrkontrollen 37
Manual Recording (Manuell inspelning) 38
Schemalagd lista (Scheduled List) 39
Videokvalitet 39
Formatera hårddisk 40

PIP/POP/Twin Picture

PIP-funktion (Bild i bild) 41
Visning av PIP (bild i bild) 41
PIP Transparency (enbart PIP-läge) 41
Programval för fönsterbild 42
Skärminställningar för PIP (bild i bild) 42
Val av ingång för fönsterbild 42
Justering av fönsterbildens storlek (enbart PIP-läge) ... 42
Flytta fönsterbilden (enbart PIP-läge) 42
Växla mellan huvudbild och fönsterbild 43
POP (Picture-out-of-Picture: programsökning) ... 43

Text-tv

Språkval för text-tv (tillval) 44
Aktivera/inaktivera 44
ENKEL text (tillval) 45
ÖVRE text (tillval) 45
SNABBTEXT 45
Speciella text-tv-funktioner 46

TV-MENYN

Val och justering av bildskärmsmenyer 47

Söka TV-stationer

Automatisk programsökning 48
 Manuell programsökning 49
 Finjustering 50
 Ange namn på station 51
 Booster (tillval) 52
 Redigera program 53
 Favoritprogram 54
 Ta fram programtablan 55

Alternativ för Bild-menyn

PSM (bildstatusminne) 56
 CSM (Colour Status Memory) 57
 Manuell färgtemperaturkontroll (CSM - användaralternativ) .. 58
 XD funktion 59
 sRGB funktion 60
 ACM (färgjustering) 61
 Manuell bildkontroll 62

Alternativ för menyn Sound (Ljud)

SSM (Sound Status Memory, ljudstatusminne) 63
 AVL (Auto Volume Leveler, automatisk ljudutjämnare) ... 64
 Ställa in ljudkontroll 65
 TV-högtalare 65
 Stereo/Dual-mottagning 66
 NICAM-mottagning (tillval) 67
 Välja utgående ljud för högtalare 67

Alternativ för menyn Time (Tid)

Inställning av klocka 68
 Starttid/Sluttid 69
 Automatisk insomning 70
 Timer för viloläge 70

Särskilda menyalternativ

Barnlås 71
 ISM-metod (Image Sticking Minimization) 72
 Ström låg 73
 XD-demo 73
 Index (tillval) 74

Alternativ för menyn Screen (Skärm)

Automatisk justering 75
 Manuell konfigurering 76
 Välja Wide VGA/XGA-läge 77
 Ange bildformat 78
 Film 79
 NR (Brusreducering) 80
 Initiera (återställa de ursprungliga inställningarna) 80

BILAGA

Programmera fjärrkontrollen 81
 Programmeringskod 82-85
 Checklista för felsökning 86-87
 Skötsel 88
 Tekniska data 89-90

INLEDNING

KONTROLLER

I den här bruksanvisningen förklaras de funktioner som finns på 42PC1RR*, 50PC1RR*-modellerna.

- Detta är en förenklad bild av en frontpanel. Den frontpanel som visas här kan se något annorlunda ut än den på din TV.

Kontroller på frontpanelen

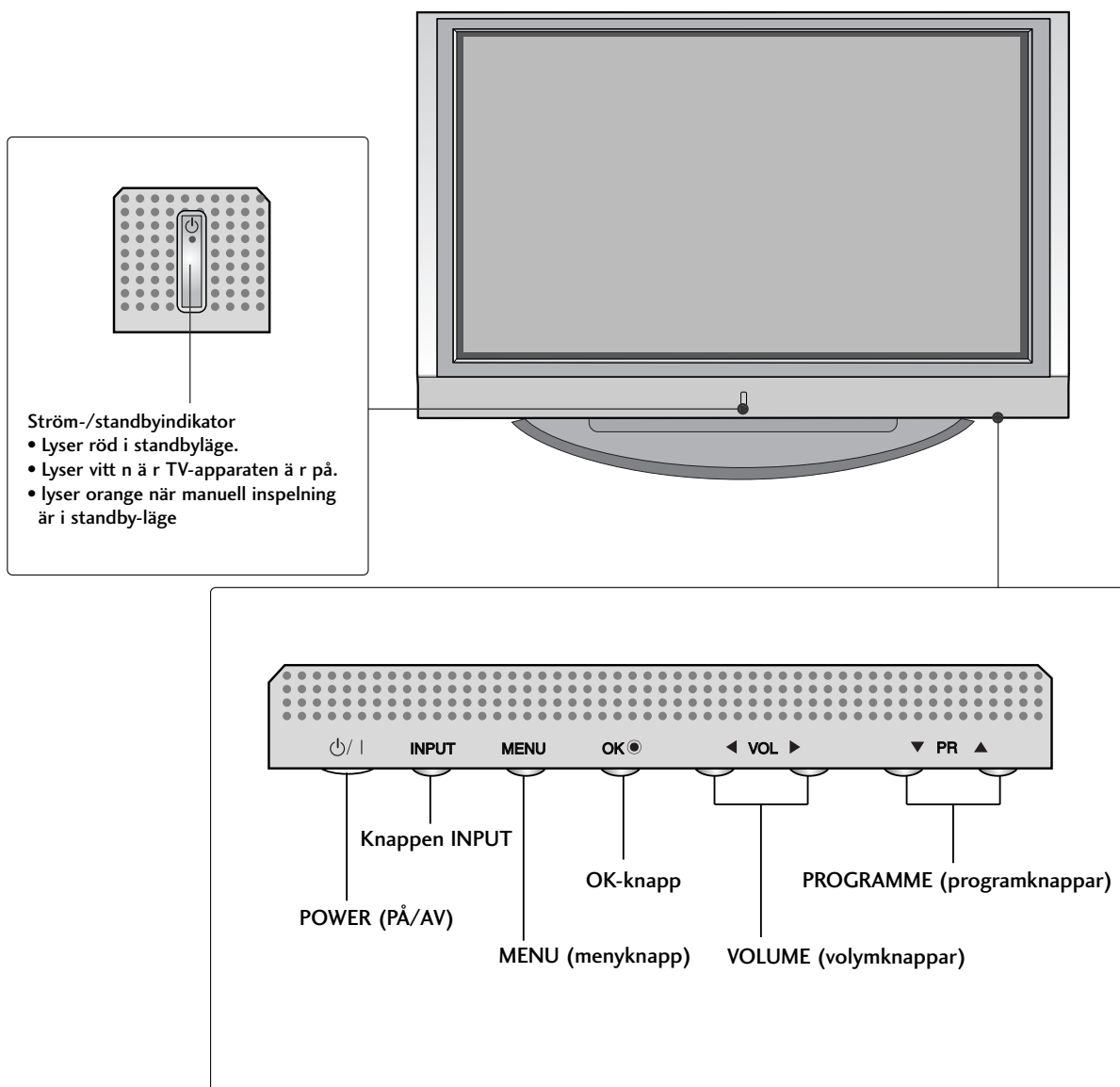

ANSLUTNINGSLTERNATIV

Detta är baksidan på 42PC1RR*, 50PC1RR*-modellerna.

Bakre anslutningspanel

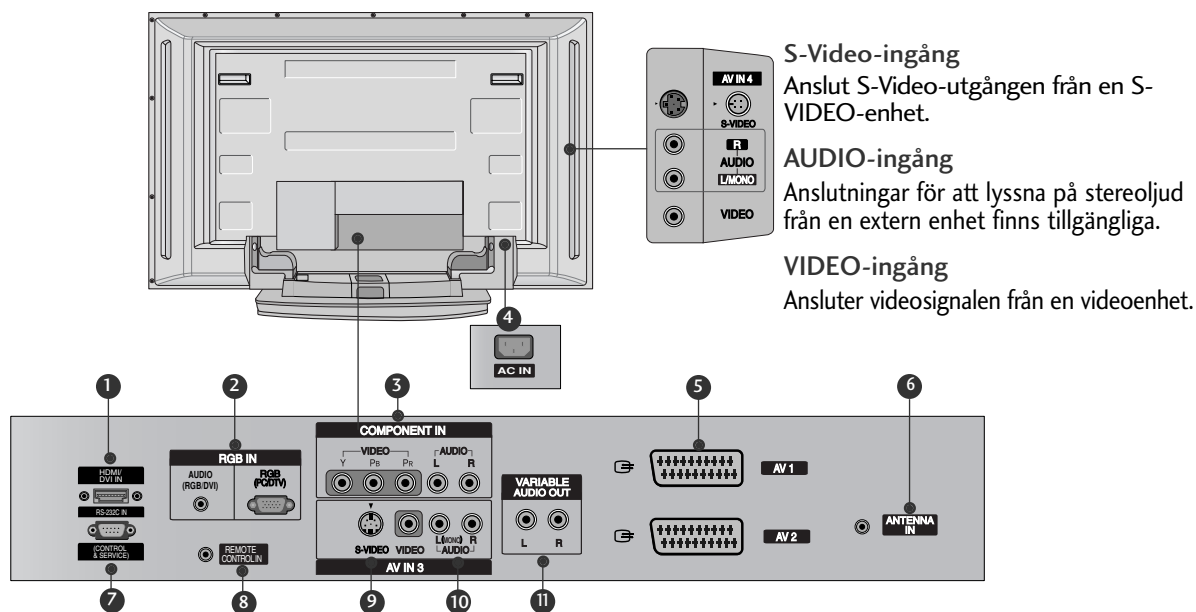

- 1** HDMI/DVI-ingång
Anslut en HDMI-signal till HDMI/DVI.
- 2** RGB/Audio-ingång
Anslut skärmutgången på en dator till lämplig ingång.
- 3** Komponentingång
Anslut en komponentvideo/audio-enhet till de här uttagen.
- 4** Uttag för strömkabel
TV:n fungerar med AC-ström. Volttalet anges i avsnittet Tekniska data. Använd aldrig DC-ström till TV:n.
- 5** Euro Scart-uttag (AV1/AV2)
Anslut scartuttagets ingång eller utgång från en extern enhet till de här uttagen.
- 6** Antenningång
- 7** RS-232C-INGÅNG (CONTROL/SERVICE) PORT
Anslut kontrollenheternas seriella port till TV-apparatens RS-232C-uttag.
- 8** Port för fjärrkontroll
- 9** S-Video-ingång
Anslut S-Video-utgången från en S-VIDEO-enhet.
- 10** Audio/Video-ingång
Anslut audio/video-utgång från en extern enhet till de här uttagen.
- 11** Variabelt ljud
Anslut en extern förstärkare eller lägg till en sub-woofer till surround-systemet.

INLEDNING

KONTROLLER

I den här bruksanvisningen förklaras de funktioner som finns på **37LC2RR***, **42LC2RR***-modellerna.

- Detta är en förenklad bild av en frontpanel. Den frontpanel som visas här kan se något annorlunda ut än den på din TV.

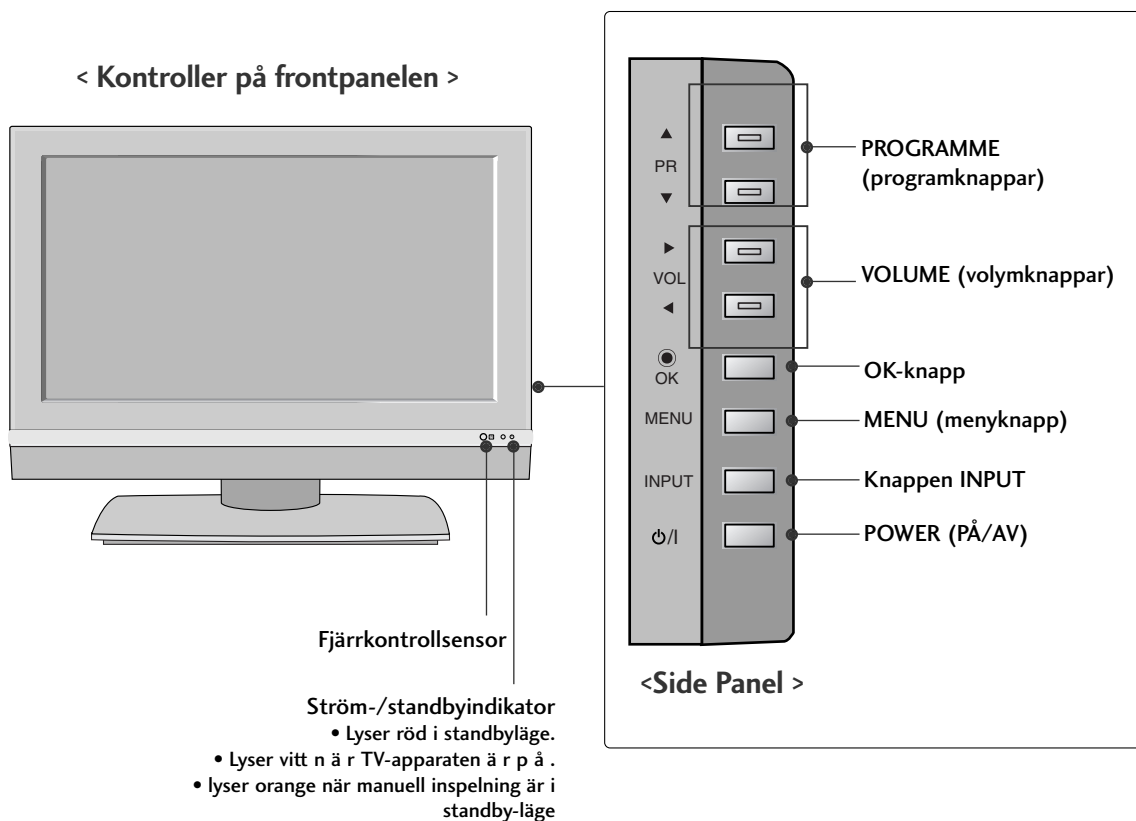

Vridbar fot (enbart 42LC2RR *)

- Denna funktion finns inte på alla modeller.

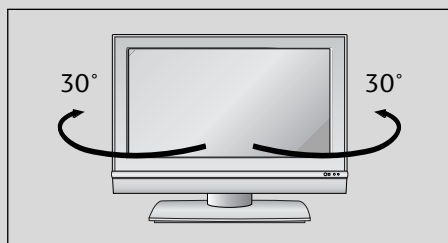

- TV:n kan svängas 30° till höger eller vänster på foten för bästa möjliga vinkel.

ANSLUTNINGSLTERNATIV

Det här är baksidan på 37LC2RR*, 42LC2RR*-modellerna.

Bakre anslutningspanel

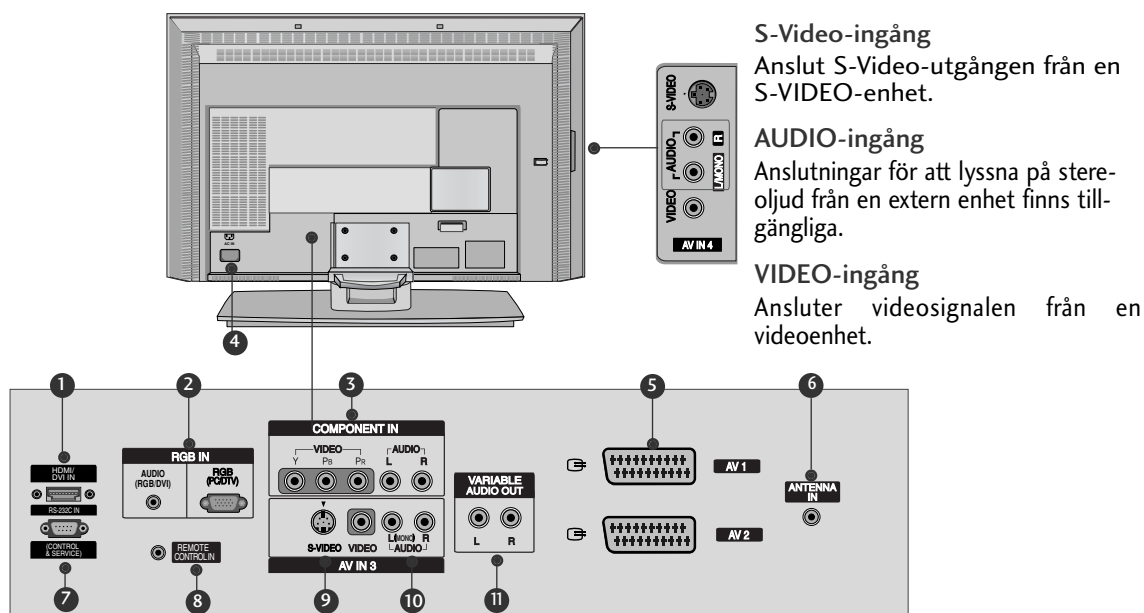

S-Video-ingång

Anslut S-Video-utgången från en S-VIDEO-enhet.

AUDIO-ingång

Anslutningar för att lyssna på stereoljud från en extern enhet finns tillgängliga.

VIDEO-ingång

Ansluter videosignalen från en videoenhet.

1 HDMI/DVI-ingång

Anslut en HDMI-signal till HDMI/DVI.

2 RGB/Audio-ingång

Anslut skärmutgången på en dator till lämplig ingång.

3 Komponentingång

Anslut en komponentvideo/audio-enhet till de här uttagen.

4 Uttag för strömkabel

TV:n fungerar med AC-ström. Volttalet anges i avsnittet Tekniska data. Använd aldrig DC-ström till TV:n.

5 Euro Scart-uttag (AV1/AV2)

Anslut scartuttagets ingång eller utgång från en extern enhet till de här uttagen.

6 Antenningång

7 RS-232C-INGÅNG (CONTROL/SERVICE) PORT

Anslut kontrollenheternas seriella port till TV-apparatens RS-232C-uttag.

8 Port för fjärrkontroll

9 S-Video-ingång

Anslut S-Video-utgången från en S-VIDEO-enhet.

10 Audio/Video-ingång

Anslut audio/video-utgång från en extern enhet till de här uttagen.

11 Variabelt ljud

Anslut en extern förstärkare eller lägg till en subwoofer till surround-systemet.

FJÄRRKONTROLLFUNKTIONER

- När du använder fjärrkontrollen, rikta den mot sensorn på skärmen.
- Det kan förekomma felaktigheter vid kontinuerlig användning av fjärrkontrollen avseende angivna ljusförhållanden när du använder denna skärmfunktion.

<p>POWER (PÅ/AV) För att slå på eller av TV:n från Standby.</p> <p>INPUT Väljer TV-, AV-, Component-, RGB- eller HDMI/DVI-läge. För att slå på TV:n från standby position.</p> <p>MULTIMEDIA Väljer Component-, RGB- eller HDMI/DVI-läge. För att slå på TV:n från standby position.</p>	
<p>MODE Väljer en annan enhet.</p>	
<p>VCR BUTTONS avsedda för LG:s videoapparater. Dessa knappar används för X-Studio. Mer information finns i avsnittet "X-Studio".</p> <p>MARK Används för att välja funktion.</p> <p>LIVE TV I indatakällorna TV, AV1, AV2, S-Video2, AV3, AV4 så återgår skärmen till senaste TV-program. (Se sid. 37)</p>	
<p>XSTUDIO Tar fram menyerna HOME.</p> <p>MENU För att välja meny.</p> <p>EXIT (AVSLUTA) Stänger alla bildskärmsmenyer och återgår till TV-läge från alla menyer.</p>	
<p>VOL ▲ / ▼ (Volume Up/Down) För att dämpa eller öka ljudstyrkan.</p> <p>PR ▲ / ▼ (Programme Up/Down) Väljer ett program. För att slå på TV:n från standby position.</p> <p>MUTE Slår på apparaten i standbyläge.</p> <p>TEXT Används till att bruka teletext. För detaljerad beskrivning, se avsnittet 'Teletext'. Anmärkning: I text-TV läget så används PIP PR +/-, SWAP, PIP INPUT knappar som text-TV:s färgade knappar.</p>	
<p>ARC (BILDFORMAT) Ändrar bildstorleken.</p> <p>I/II Vid stereosändning, för att välja stereo eller monoljud. För att välja vänster (L) / höger (R) ljudkanal. (tillval)</p>	

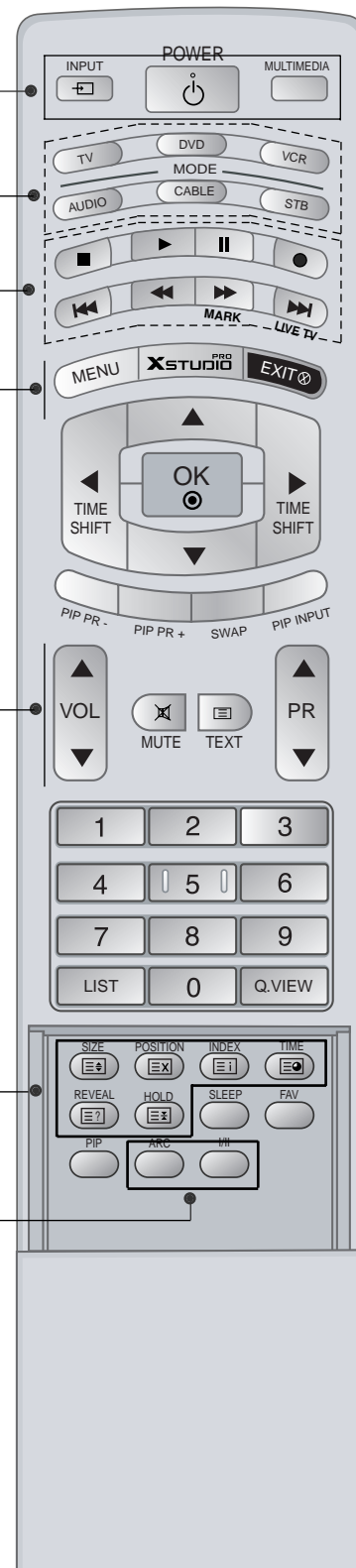

<p>OK För att lagra vald inställning i menyn eller välja en undermeny, eller visa information om vald inställning (bild/ljud/förvalt nr).</p> <p>▲ / ▼ eller ◀ / ▶ ställa in vald funktion i menyn. (TIDSÄNDRING) Väljer en meny.</p>	
<p>PIP Kopplar på och av underbilden. Väljer PIP- eller DW-läge.</p> <p>PIP PR +/- Väljer ett program för underbilden.</p> <p>SWAP Växlar mellan huvudbild och underbild.</p> <p>PIP INPUT Väljer indataläge för underbilden.</p> <p>SIZE Justerar storleken på underbilden.</p> <p>POSITION Flyttar underbilden i riktning ▲ / ▼ eller ◀ / ▶.</p>	
<p>NUMMERKNAP- PAR (0-9) Väljer ett program. Väljer numererade objekt på en meny. För att slå på TV:n från standby position.</p> <p>LIST För att välja stationsöversikten.</p> <p>Q.VIEW Återgår till det senast visade program.</p>	
<p>INSOMNINGSTIMER Ställer insomningstimern.</p> <p>FAV Tryck för att välja en favoritkanal.</p>	

Sätta i batterier

- Öppna locket över batterifacket på fjärrkontrollens baksida.
- Sätt i två batterier. Tänk på att vända dem åt rätt håll (+ mot +, - mot -). Blanda inte gamla och nya batterier.
- Stäng locket.

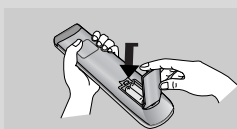
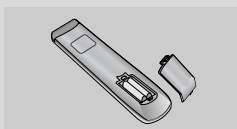
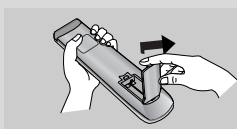

Fjärrkontrollens funktionsområde

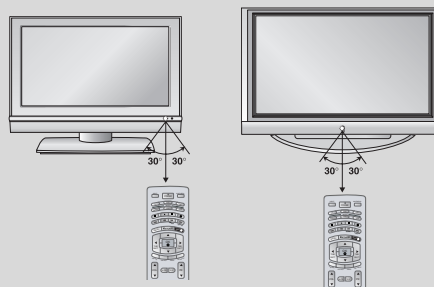

- Fjärrkontrollen kan användas på 7 meters avstånd och i 30 graders vinkel (vänster/höger) inom mottagningsområdet.
- Värna om miljön och lämna använda batterier till återvinning.

INLEDNING

HOME MENU (STARTMENY)

Detta är en innehållsmeny.

I Home Menu (Startmenyn) anger du Recorded list (Inspelad lista) på DVR, Manual Rec. (Manuell inspelning), Scheduled List (Schemalagd lista) eller TV Menu (TV-meny).

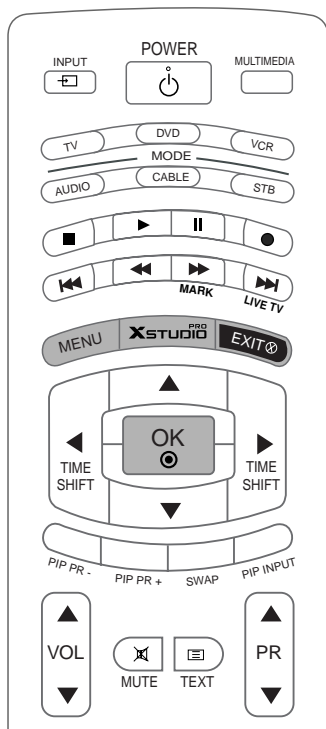

DVR
▶ p.29

TV-meny
▶ p.47

INSTALLATION

MONTERING AV FOT (42PC1RR*)

- Denna funktion finns inte på alla modeller.

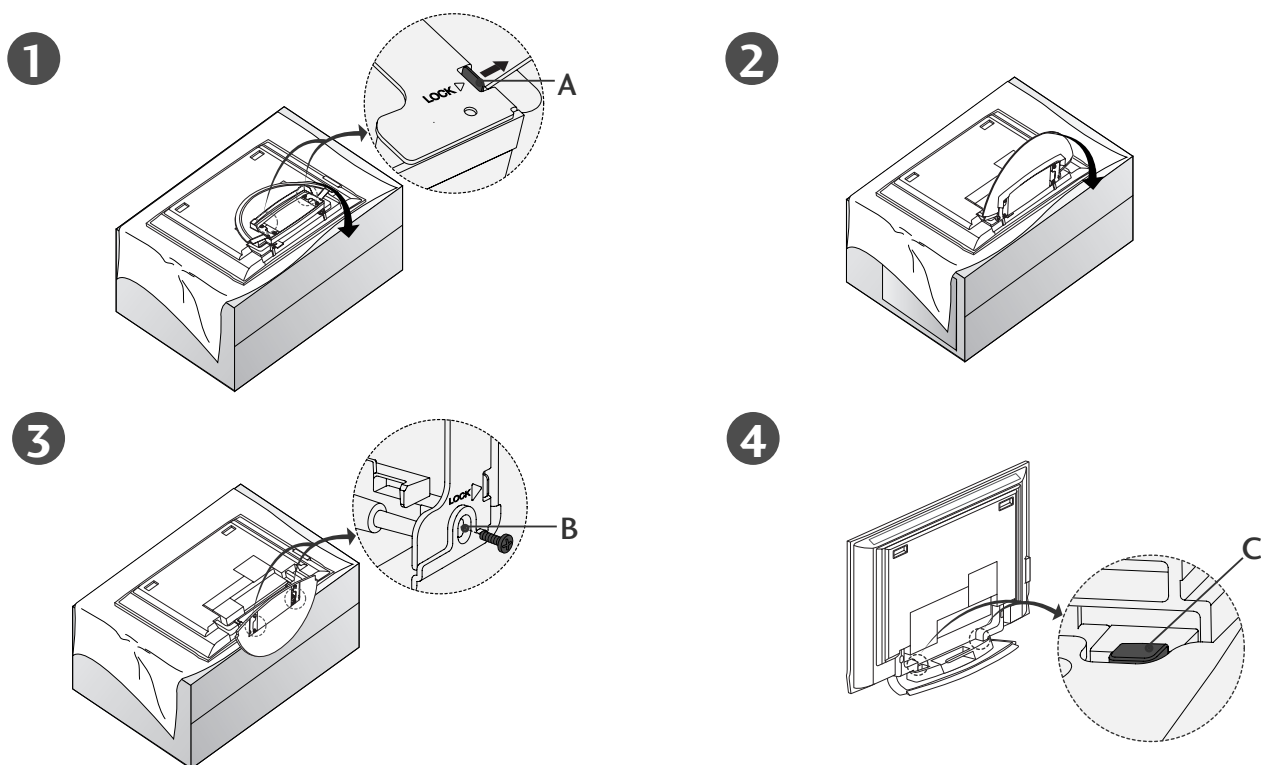

- Placera TV:n med skärmen vänd nedåt på en kudde eller mjukt tyg som på bild 1. Innan du vecklar ut foten kontrollerar du att de två låsen (A) i botten av foten är skjutna utåt.
- Dra ut foten, se bild 2 och 3. Sedan sätter du i och spänner skruvarna i hålen (B) i botten av foten.
- Rör inte låset (C) när du ansluter kablarna till TV:n. Om du gör det kan TV:n falla ned och skadas eller orsaka svåra personskador.

! OBS!

De illustrationer som visas här kan skilja sig något från din TV.

När foten tas bort för förvaring

Ta först bort skruvarna i hålen (B) i botten av foten. Dra sedan de två krokarna (D) i botten av foten och fäll in foten baktill på TV:n.

Tryck sedan de två låsen (A) på foten utåt.

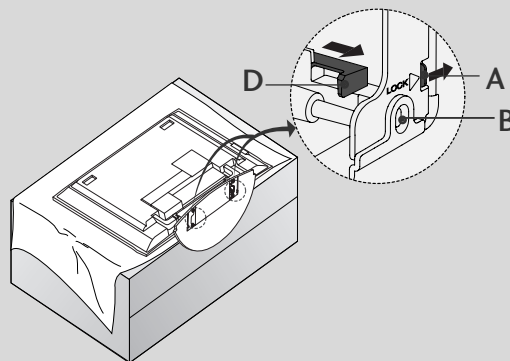

INSTALLATION

GRUNDLÄGGANDE ANSLUTNING (42PC1RR *, 50PC1RR *)

- De här modellerna har två sätt att arrangera kablarna, beroende på hur TV:n är placerad.

Fot typ 1

Arrangera kablarna som bilden visar.

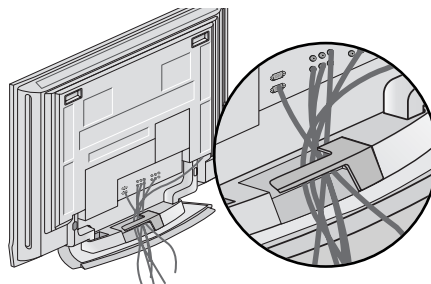

Fot typ 1

- 1** Håll KABELSAMLAREN med bägge händer och tryck på den som på bilden.

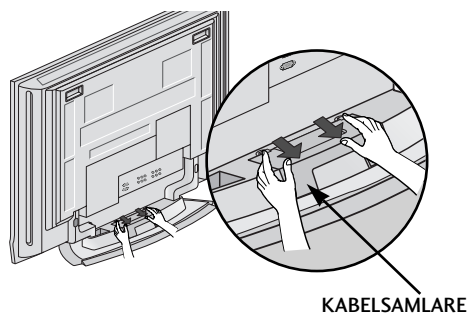

- 2** Anslut nödvändiga kablar.
Information om hur du ansluter extrautrustning finns i avsnittet Ansluta extern utrustning.

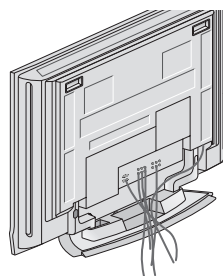

- 3** Sätt tillbaka KABELSAMLAREN enligt bilden.

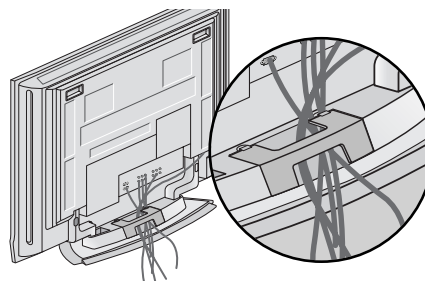

GRUNDLÄGGANDE ANSLUTNING (37LC2RR*, 42LC2RR*)

- 1** Anslut nödvändiga kablar.
När kablarna är anslutna arrangerar du dem i kablesamlaren.

Information om hur du ansluter extrautrustning finns i avsnittet Ansluta extern utrustning.

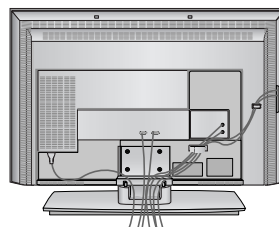

- 2** Sätt dit KABELSAMLAREN enligt bilden.

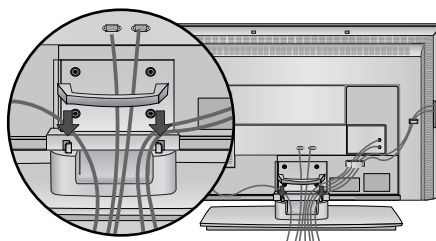

- 3** Fäst ihop kablarna med den medföljande klämman.

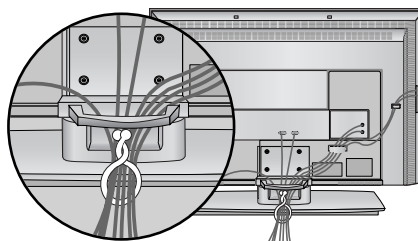

TA BORT KABELSAMLAREN

Håll i KABELSAMLAREN med båda händer och dra den bakåt.

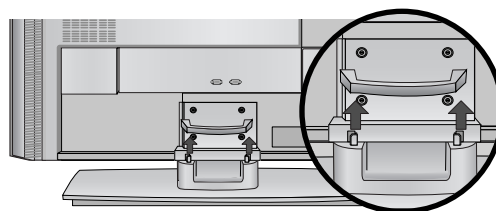

! OBS!

- ▶ Håll inte i KABELSAMLAREN när du flyttar på enheten.
Om du tappar produkten kan du skada dig, eller också kan produkten gå sönder.

INSTALLATION

HUR PRODUKTEN MONTERAS PÅ VÄGGEN FÖR ATT FÖRHINDRA ATT DEN VÄLTER

- Ställ den nära väggen så att produkten inte välter när den förs bakåt.
- Nedan ges instruktioner att montera produkten på ett säkrare sätt, dvs. fästa den så att den inte välter när den dras ut från väggen. Detta hindrar produkten från att välta framåt och orsaka personskada. Det skyddar även själva produkten från skador som skulle uppstå om den välte. Se till att barn inte klättrar eller hänger på/i produkten.

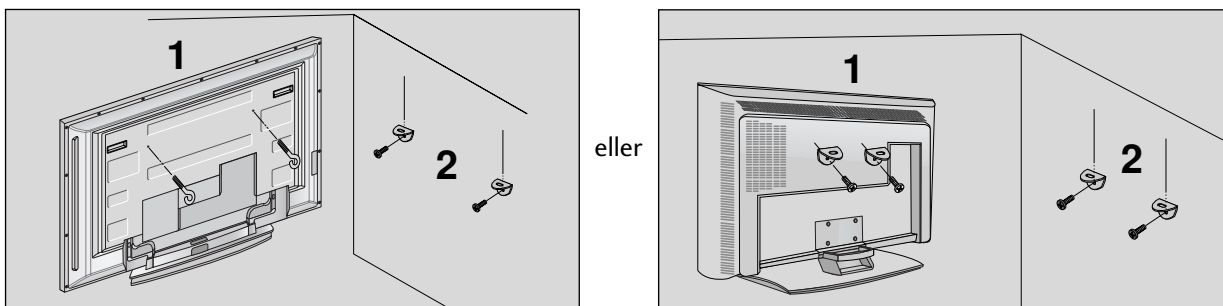

- 1 Använd skruvöglorna eller vinkeljärnen/skruvarna för TV för att fästa produkten på väggen enligt bilden. (Om skruvarna sitter i skruvöglorlaget på din produkt innan du sätter i skruvöglorna så tar du bort skruvarna.)
* Sätt i skruvöglorna eller vinkeljärnen/skruvarna för TV och spänn fast dem ordentligt i de övre hålen.
- 2 Fäst vinkeljärnen med skruvarna (ej inkluderade i leveransen, måste köpas separat) på väggen. Avpassa efter höjden på det vinkeljärn som fästs på väggen.

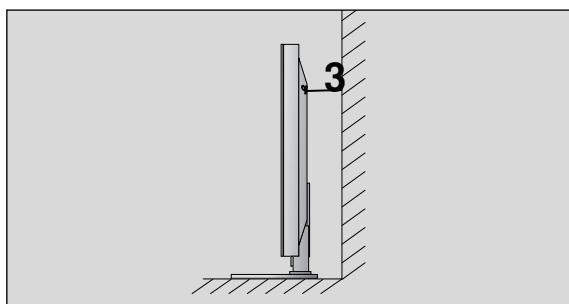

- 3 Använd ett kraftigt rep (ej inkluderat i leveransen, måste köpas separat) för att binda fast produkten. Det är säkrare att binda repet så att det ligger horisontellt mellan väggen och produkten.

! OBS!

- ▶ Knyt upp repet innan produkten flyttas.
- ▶ Använd en hållare eller ett skåp stor/t och stark/t nog för att klara produktens storlek och tyngd.
- ▶ För att produkten ska vara säker att använda, se till att vinkeljärnet på väggen är monterat på samma höjd som det på produkten.

MONTERING AV FOT

- TV:n kan placeras på flera olika sätt, till exempel på en vägg, ett skrivbord, osv.
- TV:n är designad för att monteras horisontellt.

JORDNING

Var noga med att ansluta jordkabeln för att förhindra strömstötter. Om det inte finns några tillgängliga jordningsmetoder bör en kvalificerad tekniker installera ett separat överströmsskydd.

Försök inte jorda enheten genom att koppla den till telefonledning, åskledare eller gasledning.

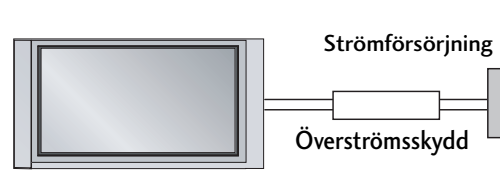

Installation på bordsockel

Placera TV:n på 10 cm avstånd från väggen så att god ventilation tillgodoses.

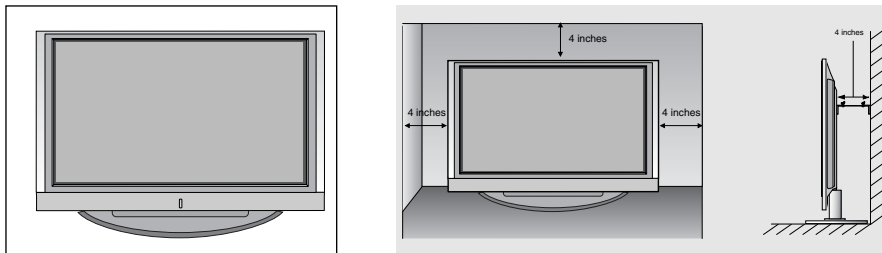

Väggmontering: Horisontell installation

Placera TV:n på 10 cm avstånd från väggen så att god ventilation tillgodoses. Detaljerade installationsanvisningar tillhandahålls av återförsäljaren. Se handboken för installation och inställning av det vinklingsbara väggfästet (tillbehör).

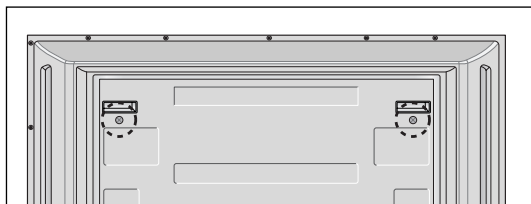
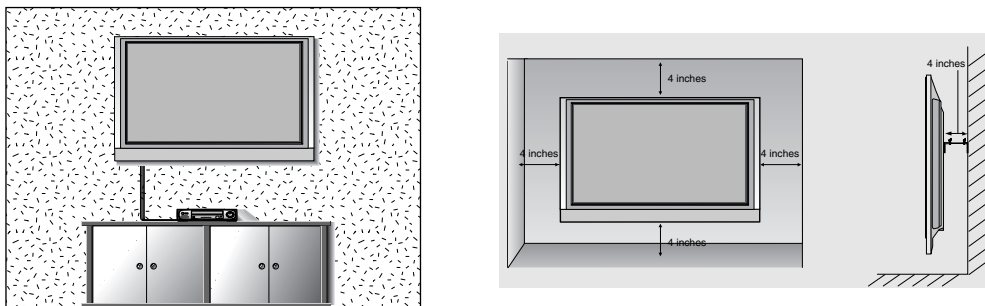

< enbart 42PC1RR* >

Ta bort två skruvar på baksidan av TV:n innan du monterar väggfästet.

ANSLUTNINGAR OCH INSTALLATION

- För att förhindra att utrustningen skadas bör nätsladden aldrig sättas i förrän all utrustning har anslutits.
- I den här delen av ANSLUTNINGAR & INSTALLATION används huvudsakligen bilder på 42PC1RR*, 50PC1RR*.

ANSLUTA ANTENN

- Justera antennen för bästa möjliga bildkvalitet.
- Antennkabel och omvandlare medföljer ej.

Flerfamiljshus/Lägenheter
(Anslut TV:n till antennuttaget)

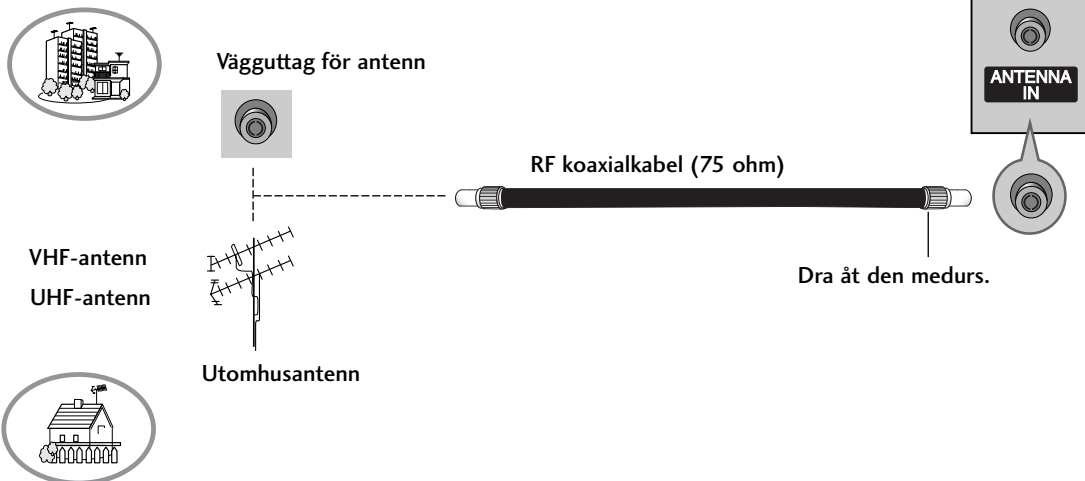

Enfamiljshus
(Anslut TV:n till vägguttaget för utomhusantennen)

- I områden med dålig mottagning kan en signalförstärkare installeras på antennen för att få bättre bild (se illustrationen till höger).
- Om två TV-apparater ska anslutas bör en signalfördelare användas.

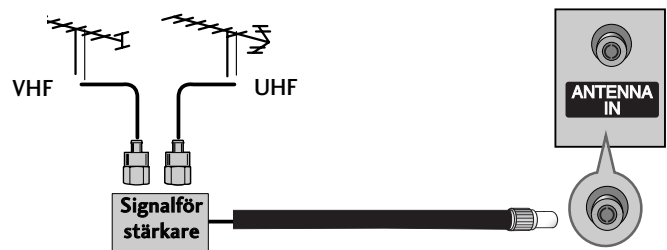

ANSLUTA VCR-ENHET

- För att undvika störningar bör VCR-enheten och TV:n placeras på lämpligt avstånd från varandra.
- Störningen kan visas som en stillbild från videon. Vid bildformatet 4:3 kan det hända att de fasta bilderna på sidorna av skärmen förblir synliga.

Ansluta med antennkabel

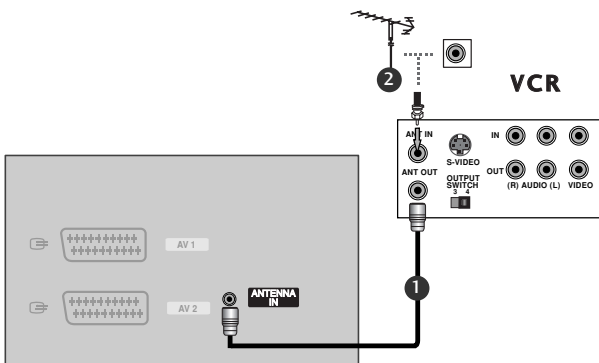

- 1 Anslut **ANT OUT** på VCR-enheten till **ANTENNA IN** på TV:n.
- 2 Anslut antennkabeln till **ANT IN** på VCR-enheten.
- 3 Tryck på **PLAY (Start)** på VCR-enheten och matcha lämpliga program mellan TV:n och videon.

Ansluta med en RCA-kabel

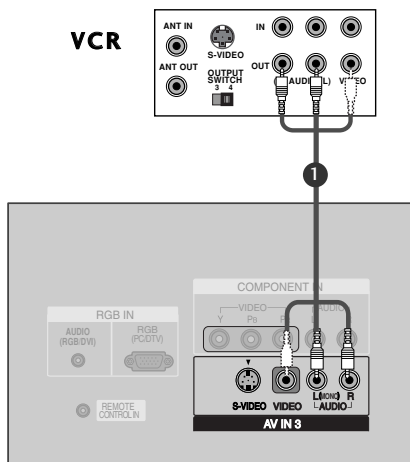

- 1 Anslut **AUDIO/VIDEO**-jacken på TV:n och VCR-enheten. Anslut kablarna i enlighet med färgmarkeringarna på jacken. (Video = gul, Audio (L) = vit och Audio (R) = röd.)
- 2 Sätt in ett videoband och tryck på **PLAY (Start)** på VCR-enheten. (Se handboken till VCR-enheten.)
- 3 Välj **AV3** som ingång med hjälp av **INPUT**-knappen på fjärrkontrollen.
 - Om det finns en anslutning till frontuttag **AV IN4** väljer du **AV4** som ingång.

! OBS!

- Om du har en mono-videobandspelare ansluter du ljudkabeln från videobandspelaren till uttaget **AUDIO L/MONO** på TV-apparaten.

ANSLUTNINGAR OCH INSTALLATION

ANSLUTA VCR-ENHET

Ansluta med scartkabel

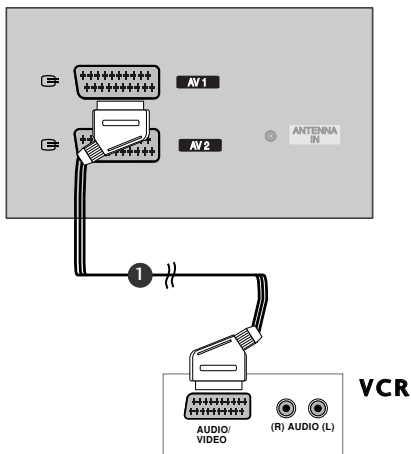

- 1 Anslut scartuttaget på VCR-enheten till scartuttaget **AV1** på TV:n. Använd en avskärmad scartkabel.
- 2 Sätt in ett videoband och tryck på PLAY (Start) på VCR-enheten. (Se handboken till VCR-enheten.)
- 3 Välj **AV1** som ingång med hjälp av **INPUT**-knappen på fjärrkontrollen.
- Om det finns en anslutning till frontuttag **AV2** väljer du **AV2** som ingång.

! OBS!

- ▶ Om S-VIDEO(Y/C)-signalen tas emot via Euro scart-uttag 2 (AV2) måste du växla till S-Video2-läge.
- ▶ Om du vill använda en EURO scart-kabel måste du använda den signalavskärmade Euro scart-kabeln.

Ansluta med en S-Video-kabel

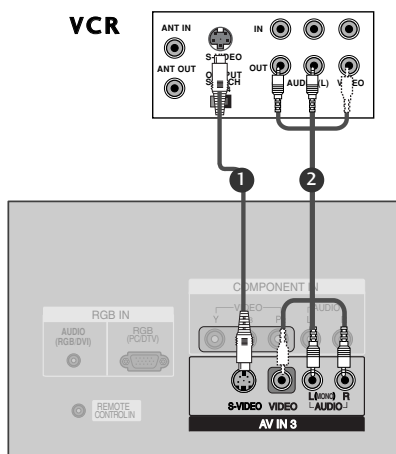

- 1 Anslut S-VIDEO-utgången på videon till **S-VIDEO**-ingången på TV:n. Bildkvaliteten förbättras jämfört med en vanlig kompositingång (RCA-kabel).
- 2 Anslut audioutgångarna på videon till **AUDIO**-ingångarna på TV:n.
- 3 Sätt in en videokassett i videon och tryck på videons PLAY-knapp. (Se handboken till videon.)
- 4 Välj **AV3**-indatakälla med knappen **INPUT** (INDATA) på fjärrkontrollen.

! OBS!

- ▶ Om både S-VIDEO- och VIDEO-uttag ansluts till S-VHS VCR samtidigt kan bara S-VIDEO tas emot.

INSTALLATION AV EXTERN UTRUSTNING

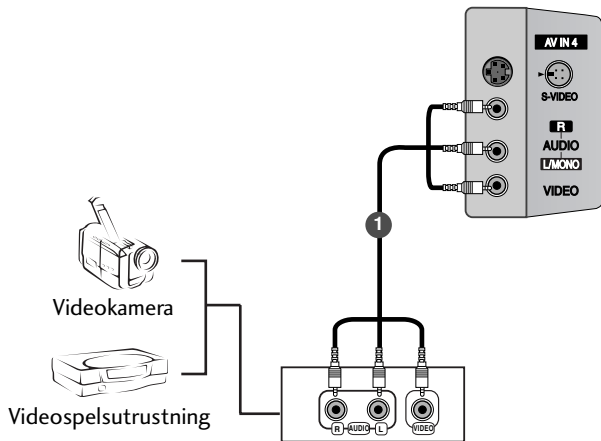

- 1 Anslut **AUDIO/VIDEO**-jacken på TV:n och VCR-enheten. Anslut kablarna i enlighet med färgmarkeringarna på jacken. (Video = gul, Audio (L) = vit och Audio (R) = röd.)
- 2 Välj **AV4** som ingång med hjälp av **INPUT**-knappen på fjärrkontrollen.
- Om det finns en anslutning till frontuttag **AV3** väljer du **AV IN3** som ingång.
- 3 Kontrollera att den externa utrustningen fungerar. Se handboken för den externa utrustningen.

ANSLUTNINGAR OCH INSTALLATION

ANSLUTA DVD-ENHET

Ansluta med en S-Video-kabel

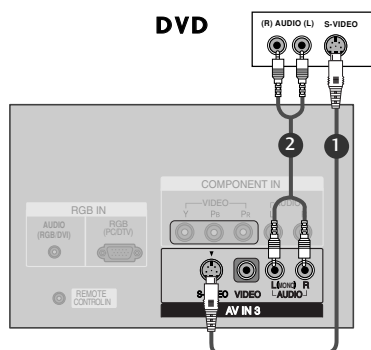

- 1 Anslut S-VIDEO-utgången på DVD-spelaren till **S-VIDEO**-ingången på TV:n.
- 2 Anslut audioutgångarna på DVD-spelaren till **AUDIO**-ingångarna på TV:n.
- 3 Slå på DVD-spelaren och sätt i en DVD-skiva.
- 4 Välj **AV3**-indatakälla med knappen **INPUT** (INDATA) på fjärrkontrollen.
- 5 Se handboken för DVD-spelaren för information om hur du hanterar denna.

Ansluta med en HDMI-kabel

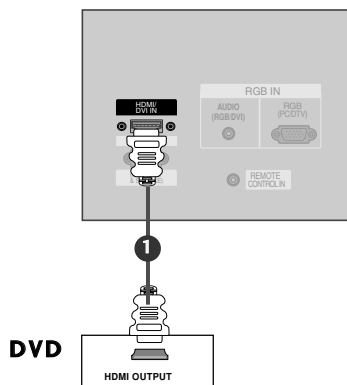

- 1 Anslut HDMI-utgångarna på DVD-spelaren till **HDMI/DVI IN**-uttaget på TV:n.
- 2 Välj **HDMI/DVI**-indatakälla med knappen **INPUT** på fjärrkontrollen.
- 3 Se handboken för DVD-spelaren för information om hur du hanterar denna.

! OBS!

- ▶ TV:n kan ta emot video- och audiosignalen samtidigt via en HDMI-kabel.
- ▶ Om DVD:n stöder automatisk HDMI-funktion ställs DVD:ns utdataupplösning automatiskt in på 1280 x 720 p.
- ▶ Om DVD:n inte stöder automatisk HDMI måste du själv ange lämplig utdataupplösning. För bästa bildkvalitet, justera utdataupplösningen på DVD:n till 1 280 x 720 p.

Ansluta med en komponentkabel

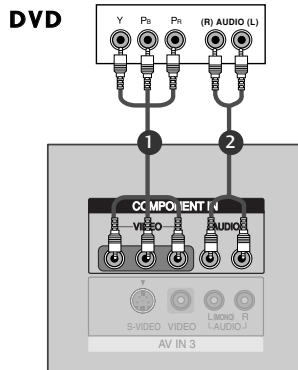

- 1 Anslut videoutgångarna (Y, Pb, Pr) på DVD-spelaren till uttagen för **COMPONENT IN VIDEO** på TV:n.
- 2 Anslut audioutgångarna på DVD-spelaren till **COMPONENT IN AUDIO**-ingångarna på TV:n.
- 3 Slå på DVD-spelaren och sätt i en DVD-skiva.
- 4 Välj **Component**-indatakälla med knappen **INPUT (INDATA)** på fjärrkontrollen.
- 5 Se handboken för DVD-spelaren för information om hur du hanterar denna.

! OBS!

► Komponentingångar

För att få bättre bild kan du ansluta en DVD-spelare till komponentportarna enligt illustrationen.

Komponentportar på TV:n	Y	Pb	Pr
Videoutgångar på DVD-spelaren	Y	Pb	Pr
	Y	B-Y	R-Y
	Y	Cb	Cr
	Y	Pb	Pr

Ansluta med scartkabel

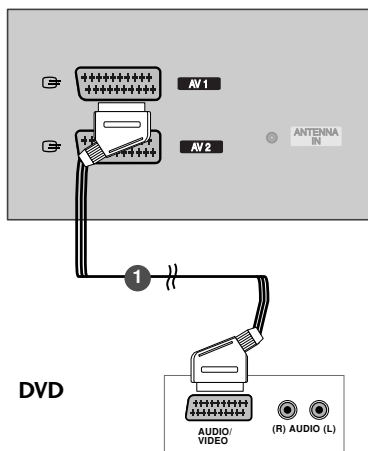

- 1 Anslut scartuttaget på VCR-enheten till scartuttaget **AV1** på TV:n. Använd en avskärmd scartkabel.
- 2 Slå på DVD-spelaren och sätt i en DVD-skiva.
- 3 Välj **AV1**-indatakälla med knappen **INPUT (INDATA)** på fjärrkontrollen.
 - Om det finns en anslutning till frontuttag **AV2** väljer du **AV2** som ingång.

! OBS!

- Använd den avskärmade scartkabeln.

ANSLUTNINGAR OCH INSTALLATION

ANSLUTA STB (SET-TOP-BOX)

- Denna TV kan ta emot digitala over-the-air-/kabelsignaler utan en extern digital Set Top-box. Se bilden nedan om du tar emot digitala signaler från en digital Set Top-box eller en annan digital extern enhet.

Vid anslutning med en D-sub 15-stiftskabel

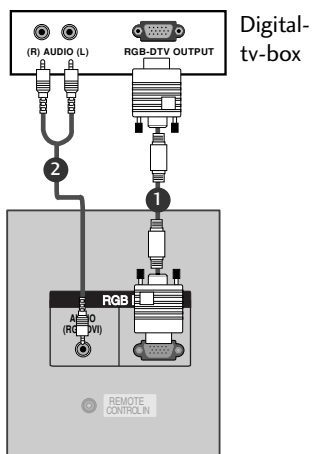

- 1 Anslut RGB-utgången på digitalboxen till **RGB IN (PC/DTV)**-uttaget på TV:n.
- 2 Anslut audio-utgångarna på digitalboxen till **AUDIO (RGB/DVI)**-uttaget på TV:n.
- 3 Starta digitalboxen. (Se bruksanvisningen till digitalboxen.)
- 4 Välj **RGB**-indatakälla med knappen **INPUT** på fjärrkontrollen.

Ansluta med en HDMI-kabel

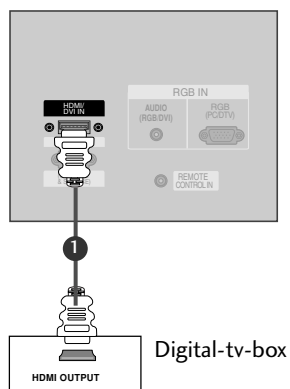

- 1 Anslut HDMI-utgången på digitalboxen till **HDMI/DVI IN** på TV-apparaten.
- 2 Välj **HDMI/DVI**-indatakälla med knappen **INPUT** på fjärrkontrollen.
- 3 Slå på den digitala set-top-boxen. (Se handboken till den digitala set-top-boxen.)

! OBS!

- ▶ TV:n kan ta emot video- och audiosignalen samtidigt via en HDMI-kabel.
- ▶ Om digitalboxen stöder Auto HDMI-funktion anges utdataupplösningen för digitalboxen automatiskt till 1280 x 720 p.
- ▶ Om digitalboxen inte stöder Auto HDMI måste du själv ange lämplig utdataupplösning. För bästa bildkvalitet, justera utdataupplösningen för digitalboxen till 1 280 x 720 p.

Ansluta med en komponentkabel

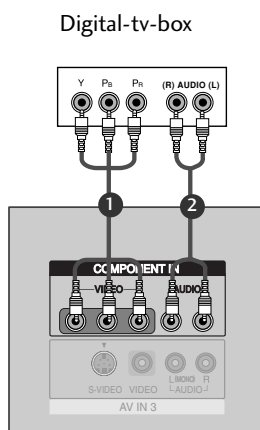

- 1 Anslut videoutgångarna (Y, Pb, Pr) på den digitala set-top-boxen till uttagen för **COMPONENT IN VIDEO** på TV:n.
- 2 Anslut audioutgångarna på den digitala set-top-boxen till **COMPONENT IN AUDIO**-ingångarna på TV:n.
- 3 Slå på den digitala set-top-boxen. (Se handboken till den digitala set-top-boxen.)
- 4 Välj **Component**-indatakälla med knappen **INPUT (INDATA)** på fjärrkontrollen.

! OBS!

Signal	Komponent	RGB-DTV	HDMI-DTV
480i/576i	Ja	Nej	Nej
480p/576p/720p/1080i	Ja	Ja	Ja

Ansluta med en HDMI till DVI-kabel

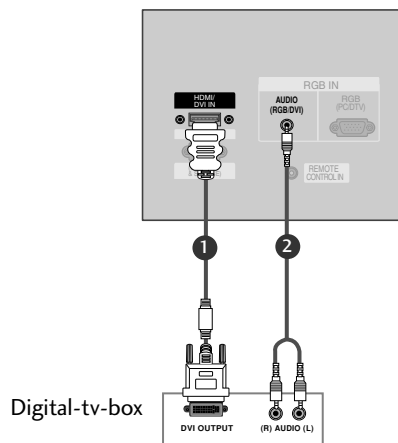

- 1 Anslut DVI-utgången på digitalboxen till **HDMI/DVI IN** på TV-apparaten.
- 2 Anslut audioutgångarna på set-top-boxen till **AUDIO (RGB/DVI)**-uttaget (PC-ljud) på TV:n.
- 3 Slå på den digitala set-top-boxen. (Se handboken till den digitala set-top-boxen.)
- 4 Välj **HDMI/DVI**-indatakälla med knappen **INPUT** på fjärrkontrollen.

! OBS!

- ▶ Om digitalboxen har en DVI-utgång och ingen HDMI-utgång krävs en separat audio-anslutning.
- ▶ Om digitalboxen stöder Auto DVI-funktion anges utdataupplösningen för digitalboxen automatiskt till 1280 x 720p.
- ▶ Om digitalboxen inte stöder automatisk DVI måste du själv ange lämplig utdataupplösning. För bästa bildkvalitet, justera utdataupplösningen för digitalboxen till 1280 x 720p.

ANSLUTNINGAR OCH INSTALLATION

ANSLUTA DATOR

- Den här TV:n har Plug and Play-funktion, vilket innebär att datorn automatiskt justeras till TV:ns inställningar.

Vid anslutning med en D-sub 15-stiftskabel

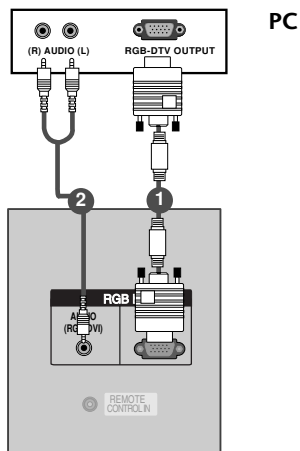

- 1 Anslut RGB-utgången på datorn till **RGB (PC/DTV)**-uttaget på TV:n.
- 2 Anslut audio-utgångarna på digitalboxen till **AUDIO (RGB/DVI)**-uttaget på TV:n.
- 3 Starta datorn och TV:n.
- 4 Välj **RGB**-indatakälla med knappen **INPUT (INDATA)** på fjärrkontrollen.

Ansluta med en HDMI till DVI-kabel

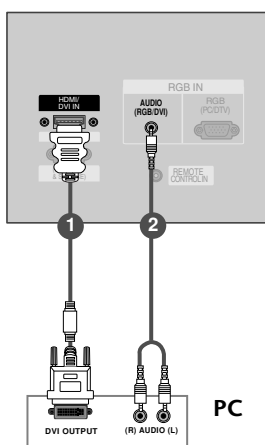

- 1 Anslut DVI-utgången på datorn till **HDMI/DVI IN** på TV-apparaten.
- 2 Anslut audio-utgångarna på digitalboxen till **AUDIO (RGB/DVI)**-uttaget på TV:n.
- 3 Starta datorn och TV:n.
- 4 Välj **HDMI/DVI**-indatakälla med knappen **INPUT** på fjärrkontrollen.

! OBS!

- ▶ Om datorn har en DVI-utgång och ingen HDMI-utgång så behövs en separat ljudanslutning.
- ▶ Om datorn inte stöder Auto DVI så måste du ha lämplig inställning på utgångsupplösningen. Ställ in utgångsupplösningen för datorns grafikkort på 1 024x768, 60 Hz för att få den bästa bildkvaliteten.

! OBS!

- ▶ Anslut en PC till skärmen för bättre bild och ljud.
- ▶ Undvik att ha kvar en fast bild på skärmen under en längre tid. Bilden kan brännas in permanent på skärmen. Använd en skärmläckare när så är möjligt.
- ▶ Anslut datorn till RGB (PC/DTV)- eller HDMI/DVI-porten på TV-apparaten. Ändra upplösning för utdata från datorn på samma sätt.
- ▶ Bilden kan störas vid viss upplösning, vertikala mönster, kontrast eller ljusstyrka i PC-läge. Ändra PC:n till en annan upplösning, ändra repetitionsfrekvensen eller justera ljus och kontrast på menyn tills bilden är ren. Om repetitionsfrekvensen på PC:ns grafikkort inte kan ändras, byt grafikkort eller kontakta grafikkortets tillverkare.
- ▶ Horisontella och vertikala frekvenser ställs in separat.
- ▶ På 42PC1RR/50PC1RR-modeller rekommenderar vi att du använder 1024x768, 60 Hz för datorläge då detta ger bäst bildkvalitet.
- ▶ På 37LC2RR/42LC2RR-modeller rekommenderar vi att du använder 1360x768, 60 Hz för datorläge då detta ger bäst bildkvalitet.
- ▶ Om PC-upplösningen är mer än UXGA, visas ingen bild på skärmen.
- ▶ Anslut signalkabeln från skärmutgången på datorn till RGB (PC/DTV)-porten på TV-apparaten eller signalkabeln från HDMI-utgången på datorn till HDMI/DVI-porten på TV-apparaten.
- ▶ Anslut AUDIO-kabeln från PC:n till AUDIO-ingången på skärmen. (AUDIO-kablar medföljer inte skärmen).
- ▶ Om ett ljudkort används, ställ in önskat ljud på PC:n.
- ▶ Skärmen har en VESA Plug & Play-lösning. Skärmen förser PC-systemet med EDID-data via ett DDC-protokoll. PC:n anpassar sig automatiskt för att använda den här skärmen.
- ▶ DDC-protokollet är förinställt för RGB (analog RGB) och HDMI (HDMI, digital RGB).
- ▶ Justera skärminställningarna för Plug & Play-funktionalitet, om så önskas.
- ▶ Om grafikkortet på datorn inte sänder analog och digital RGB samtidigt så ansluter du endast antingen RGB (PC/DTV) eller HDMI/DVI för att visa datorn på TV-skärmen.
- ▶ Om PC:ns grafikkort ger analog och digital RGB samtidigt, ställ in skärmen för antingen RGB eller HDMI (det andra läget sätts automatiskt till Plug & Play av skärmen.)
- ▶ Beroende på grafikkortet kanske DOS-läge inte fungerar när du använder en HDMI-I-kabel.

ANSLUTNINGAR OCH INSTALLATION

Skärmapplösning som stöds (RGB / HDMI-läge)
(FÖR 37LC2RR *, 42LC2RR *)

Upplösning	Horisontell frekvens (kHz)	Vertikal frekvens (Hz)
720x400	31,468	70,8
640x480	31,469 37,684	59,94 75,00
800x600	37,879 46,875	60,31 75,00
832x624	49,725	74,55
1024x768	48,363 56,47 60,123	60,00 70,00 75,029
1280x768	47,776	59,870
1360x768	47,720	59,799
1366x768	47,720	59,799

Skärmapplösning som stöds (RGB / HDMI-läge)
(FÖR 42PC1RR *, 50PC1RR *)

Upplösning	Horisontell frekvens (kHz)	Vertikal frekvens (Hz)
640x350	31,468 37,861	70,09 85,08
720x400	31,469 37,927	70,08 85,03
640x480	31,469 35,000 37,861 37,500 43,269	59,94 66,66 72,80 75,00 85,00
848x480	31,500 37,799 39,375	60,00 70,00 75,00
852x480	31,500 37,799 39,375	60,00 70,00 75,00
800x600	35,156 37,879 48,077 46,875 53,674	56,25 60,31 72,18 75,00 85,06
832x624	49,725	74,55
1024x768	48,363 56,476 60,023 68,677	60,00 70,06 75,02 85,00
1360x768	47,700	60,00
1366x768	47,700	60,00
1152x864	54,348 63,995	60,05 70,01
1280x768	47,776	59,87

GRUNDLÄGGANDE FUNKTIONER

SÄTTA PÅ TV:N

När TV:n är igång kan du använda funktionerna.

STARTA TV:N

- 1 Anslut först strömkabeln korrekt.
TV:n växlar nu till standby-läge.
 - För att sätta igång TV:n när den är i standby-läge, tryck på $\phi/|$, **INPUT**, **PR** \blacktriangle / \blacktriangledown knappen på TV:n eller tryck på någon av knapparna **POWER**, **INPUT**, **MULTIMEDIA**, **PR** \blacktriangle / \blacktriangledown eller (0 till 9) på fjärrkontrollen.

JUSTERA VOLYMEN

- 1 Tryck på **VOL** \blacktriangle / \blacktriangledown när du vill justera volymen.
- 2 Om du vill stänga av ljudet trycker du på knappen **MUTE** (Ljud till/från).
- 3 Du kan avbryta den här funktionen genom att trycka på någon av knapparna **MUTE**, **VOL** \blacktriangle / \blacktriangledown eller **I/II**.

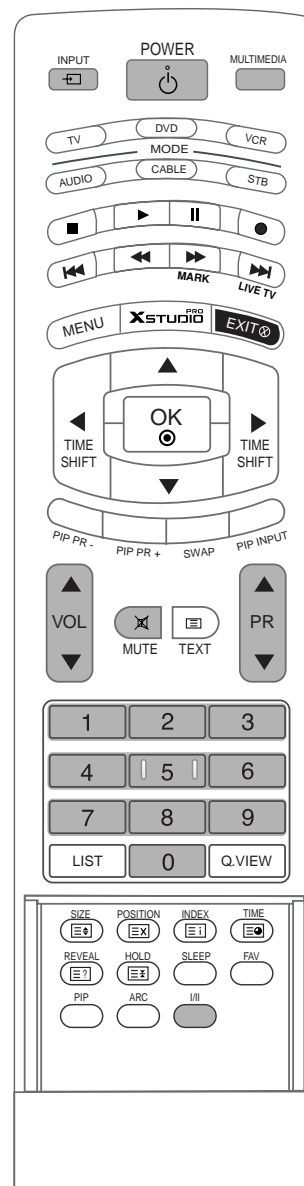

GRUNDLÄGGANDE FUNKTIONER

SÄTTA PÅ TV:N

VÄLJA PROGRAM

- 1 Tryck på **PR** ▲ / ▼ eller **SIFFERKNAPPARNA** för att välja ett programnummer.

VAL AV MENYSPRÅK (TILLVAL)

- Du kan välja engelska, tyska, franska, Italienska eller Spanska på texten i menyerna. Normalt är engelska fabriksinställt, men om du önskar tyska eller franska, rekommenderar vi dig att välja önskat språk först.

- 1 Tryck på **MENU** tangenten och därefter ▲ / ▼ tangenten för att välja **SPECIAL**-menyn.
- 2 Tryck på ► tangenten och ▲ / ▼ därefter tangenten för att välja **Språk**.
- 3 Tryck på ► tangenten och ▲ / ▼ tangenten för att välja önskat språk. Från och med nu kommer skärmmenyerna att visas med det språk du har valt.
- 4 För att avsluta och ta bort menyerna, tryck på **EXIT** tangenten.

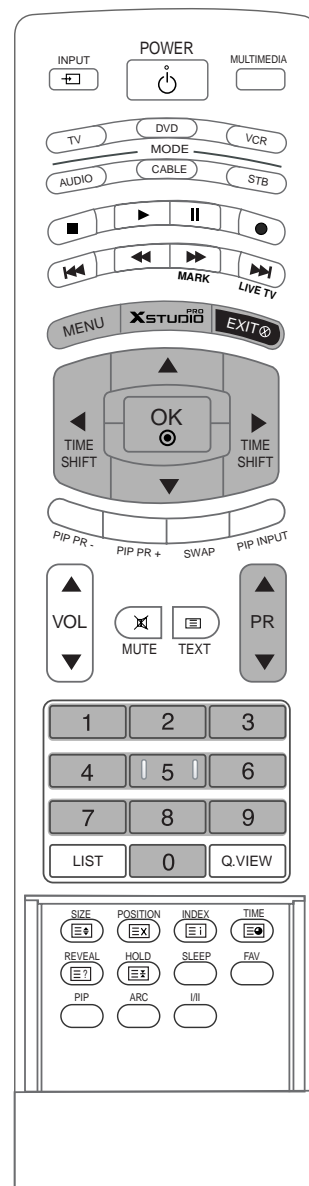

! OBS!

- Om du tänker vara borta en tid bör du dra ut nätsladden ur vägguttaget.

SPECIALFUNKTIONER | DVR (Digital Video Recorder)

TIDSÄNDRING

- Denna funktion gör att enheten automatiskt kan spela in från TV och att materialet är tillgängligt för granskning när som helst.
- Med Tidsändring påslagen kan du pausa och spola tillbaka när du tittar på TV utan att missa åtgångning av sändningen.

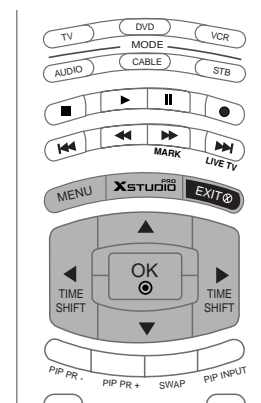

1 Tryck på knappen **MENU** och sedan på knappen **▲ / ▼** för att välja meny **DVR**.

2 Tryck på knappen **▶** och välj sedan **Tidsändring** med knappen **▲ / ▼**.

3 Tryck på **▶** tangenten och därefter tryck på **▲ / ▼** tangenten för att välja **PÅ** eller **Av**.

4 För att avsluta och ta bort menyn, tryck på **EXIT** tangenten.



1

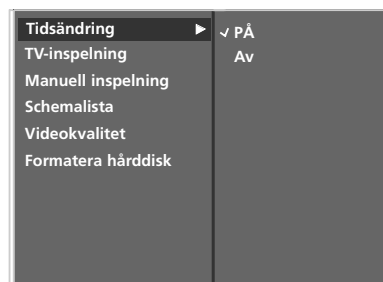

2 3

ANVÄNDA TIDSÄNDRING



1 Efter att du valt **Tidsändring På** trycker du på OK-knappen.

- Så snart Tidsändring startar visas ett förloppsält längst ned på skärmen som visar aktuell inspelningsstatus.
- Tryck på knappen **EXIT (AVBRYT)** för att dölja 'Förloppsältet' eller tryck på **OK**-knappen för att visa det.
- Tidsändring förblir aktiv när du byter kanal.

2 När du vill avsluta Tidsändring går du till meny och väljer **Tidsändring Av**.

'Förloppsältet'?

Denna funktion visar DVR-avsnitt som kan visas, aktuellt läge på skärmen och faktiskt läge i sändningen, inspelning i olika avsnitt.

- 1** Status för aktuell visad video.
- 2** Aktuell sparad tid.
- 3** 15-minutsintervaller från det att Tidsändring startas. (Totalt – en timme).
- 4** Visar aktuellt läge för Tidsändring.

! OBS!

- ▶ DVR (Digital Video Recorder) : En enhet som spelar in och spelar upp innehåll i sända program på en hårddisk i TV-apparaten eller i DIGITAL-BOXEN.
- ▶ För att spara hårddiskutrymme så sparas inget när det inte finns någon signal.
- ▶ Det totala lagringsutrymme på hårddisken är 80 GB. Minst 4 GB är reserverat för Tidsändring.
- ▶ När du slår på strömmen kan det ta upp till 3 minuter att starta upp hårddisken.
- ▶ Inspelningsfunktionen startar inte för kopieringsskyddade program.
- ▶ Eftersom en analog sändning förs över till en digital signal så kan videosekvenser som innehåller hastiga rörelser komma att visas med "streck" över bilden. Detta händer när den analoga signalen komprimeras och sen lagras på nytt i den digitala signalen. Enheten kommer att försöka minska detta kraftiga bildbrus.
- ▶ När du använder lägena PIP/DW eller POP så stoppas Tidsändring.
- ▶ Tidsändring är tillgänglig i lägena AV1, AV2, S-Video2, AV3, AV4, Antenna (Antenn).
- ▶ Tidsändring finns inte för kanaler med endast ljud.

Använda Tidsändring , spela upp

- När Tidsändring används kan olika delar spelas upp.





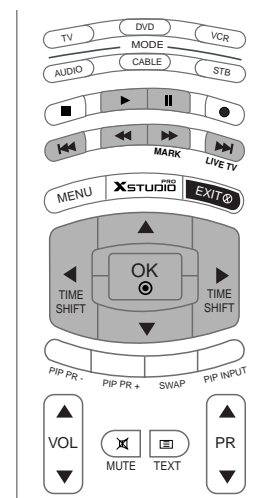





























Visar att aktuell sändning och visad video skiljer sig åt.



Använda fjärrkontrollen

Du kan ändra visning till valfri position i det inspelade programmet



	<p>När du spelar upp, trycker du flera gånger på REW () för att öka hastigheten  ->  ->  ->  ->  . trycker du flera gånger på FF () för att öka hastigheten  ->  ->  ->  ->  .</p> <ul style="list-style-type: none"> ▪ Om du trycker flera gånger på dessa knappar ökar du hastigheten framåt eller bakåt.
	<p>Tryck på  eller  för att förflytta dig framåt eller bakåt i aktuellt program.</p> <ul style="list-style-type: none"> ▪ Tryck på  för att hoppa till slutet av programmet. ▪ Tryck på  för att hoppa till början av programmet. <p>Tryck på  för att hoppa fram ca 20 sekunder.</p> <ul style="list-style-type: none"> ▪ Tryck på  för att hoppa bakåt ca 8 sekunder.
	<p>Tryck på Pause () under uppspelning.</p> <ul style="list-style-type: none"> ▪ Då stannar bilden. ▪ Tryck flera gånger på Pause () för att gå fram ruta för ruta. ▪ Tryck på Pause () och tryck sedan på FF () för slow motion (visar )
	<ul style="list-style-type: none"> ▪ När du använder knapparna  eller  under uppspelning kan du se markören på skärmen.
	<p>Tryck på PLAY () när du vill återuppta uppspelningen.</p>
	<p>Om du vill återgå till aktuell sändning trycker du på  .</p>

SPELA IN (RECORDING)

- Använd denna funktion för att spela in det program du tittar på på huvudbilden.

Direktinspelning

Denna funktion spelar in det program som visas just för tillfället.

- 1 Välj önskat program för att spela in och tryck sedan på .
Under inspelningen visas . Använd denna funktion för att spela in upp till 2 timmar.

- 2 Om du vill stoppa inspelningen trycker du på .

■ Om du trycker på  mindre än 10 sekunder under inspelningen så visas detta meddelande.

 Inspelningen är inte klar. Inspelningstiden måste överskrida tio sekunder.

■ Om du trycker på  mer än 10 sekunder så visas detta meddelande.

 Inspelningen är slutförd.

- 3 Du kan lägga till/ta bort inspelningstid genom att trycka på  under inspelningen. Tryck på ◀ eller ▶ flera gånger för att lägga till/ta bort inspelningstid. Varje gång du trycker på ◀ eller ▶ så ändras inspelningslängden enligt bilden nedan.

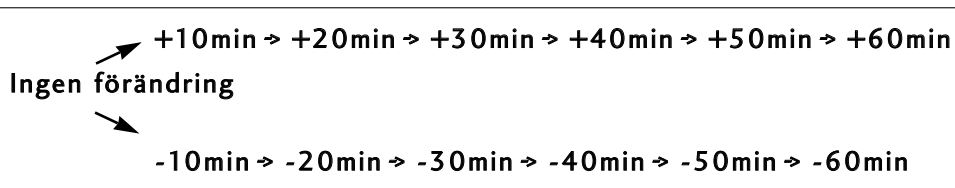

Den extra inspelningstiden tillsammans med befintlig inställning är densamma som den slutliga inspelningstiden.

- 4 Efter att du justerat inspelningstiden trycker du på **OK**. Aktivitetsfältet visas.

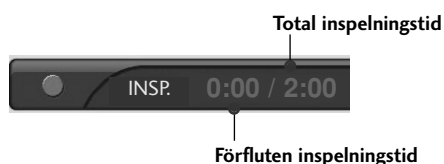

- Tryck på **EXIT (AVSLUTA)** om du vill dölja aktivitetsfältet. Tryck på **OK** om du vill visa aktivitetsfältet.

- 5 Inspelningen stannar när vald längd uppnås eller när du trycker på . Även om inspelningen stannat förblir funktionen Tidsändring aktiv.



! OBS!

- Om det blir ont om lagringsutrymme under inspelning så stannar inspelningen automatiskt.
- Inspelningar på mindre än 10 sekunder sparas inte.
- För att spara diskutrymme under inspelning av sändningar så sparas inga data när det inte finns någon signal..
- Inspelningsfunktionen startar inte för kopieringsskyddade program.
- Visad tid skiljer sig en aning från den verkliga tiden.
- I filmkällor eller källor utan signal skiljer sig den visade tiden en aning från den verkliga tiden.

- Inspelning kan inte användas för innehållsskyddade program när Tidsändring används.

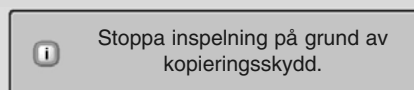

- Om det gamla bandet innehåller inspelningar kan detta orsaka skada på inspelningskvaliteten.
- Programmet kommer att lagras separat i enlighet med färgsystems signalen.

TITTA & SPELA IN (WATCHING & RECORD)

- När du spelar in kan du ändra program eller indata utan att du stör inspelningen. Den sändning som spelas in kan visas i det nedre vänstra hörnet av huvubilden.

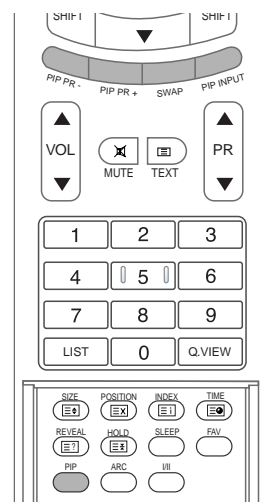

1 Efter att du startat en Instant Record (Direktinspelning) eller Reserved Record (Programmerad inspelning) ändrar du program eller indata..

- Du kan se programmet som spelas in i nedre högra hörnet av huvubilden (enligt bilden nedan).
- Tryck på **PIP** för att dölja eller visa programmet som visas.
- Tryck på **SWAP** för att återgå till programmet som spelas in i Watching & Record (Titta & Spela in).
- När du ändrar till det program som spelas in i Watching & Record (Titta & Spela in) så ändras skärmen till statusen Instant Record (Direktinspelning) eller Reserved Record (Programmerad inspelning).

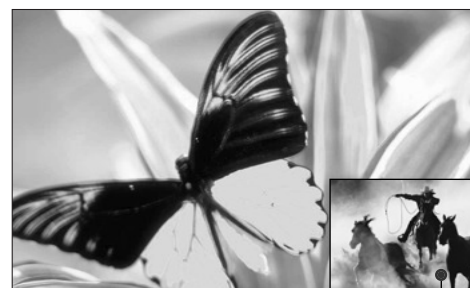

Skärm som spelas in

	Spela in	Analog	AV1	AV2	S-Video2	AV3	AV4
Titta							
Analog	0	0	0	0	0	0	0
AV1	0	0	0	0	0	0	0
AV2	0	0	0	x	0	0	0
S-Video2	0	0	x	0	0	0	0
AV3	0	0	0	0	0	0	0
AV4	0	0	0	0	0	0	0
Component	0	0	0	0	0	0	0
RGB	0	0	0	0	0	0	0
HDMI/DVI	0	0	0	0	0	0	0

Titta & Spela in

⚠ VARNING

- ▶ Om du stänger av strömmen under inspelning visas meddelandet nedan.

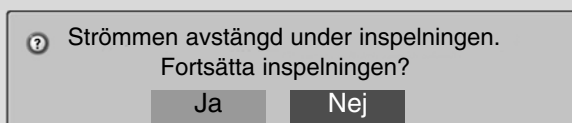

- ▶ Om du väljer Nej stannar inspelningen och sedan stängs TV-apparaten av.
- ▶ Om du väljer Ja så fortsätter inspelningen och sedan stängs TV-apparaten av.

RECORDED TV (INSPELADE PROGRAM)

- Du kan se listan över inspelade program med en enda blick.
- Den här funktionen kan användas på DVR-menyen.

- Tryck på **XStudio** för att visa menyn **Start**.
Använd **▲**- eller **▼**-knapparna för att välja **TV-inspelning** (Inspelade program) och använd sedan **OK**-eller **▶**-knappen.

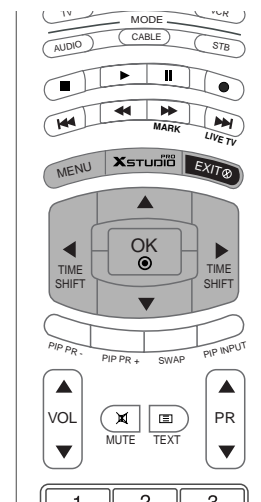
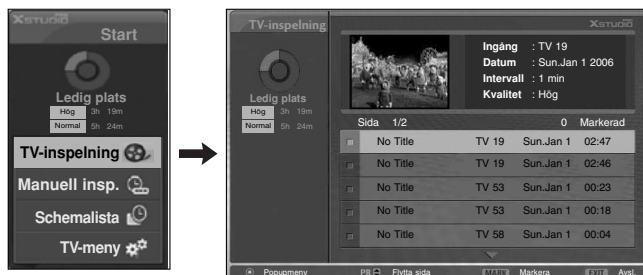

VAL AV INSPELADE PROGRAM OCH POPUPMENY

- Indexlistan över inspelade program visas ovan.

- Använd **▲**- eller **▼**-knappen för att bläddra upp eller ner bland sidorna.
- Använd knappen **MARK** för att lägga till eller ta bort från listan. En visas bredvid indexbilden om ett alternativ är markerat.

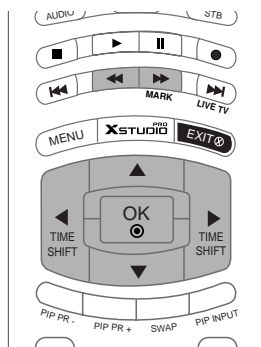

- 3** Använd knappen ▲▼◀▶ för att komma fram till rätt indexbild och tryck sedan på **OK** för att öppna popupmenyn.
- ▶ **Spela upp:** Börja spela upp vald inspelning.
 - ▶ **Markera alla:** markerar alla bilder på skärmen.
 - ▶ **Avmarkera alla:** ändrar markerade bilder till omarkerade bilder.
 - ▶ **Ta bort:** ta bort vald inspelning.
 - ▶ **Byt namn:** redigera inspelad programtitel.
 - ▶ **Avbryt:** stäng popupmenyn.



- 4** Tryck på **EXIT** flera gånger för att återgå till att titta på TV eller tryck på **Xstudio** för att återgå till Startmenyn..
- Om hårddisken har svårigheter att genomföra en funktion (Inspelning) kopplad till DVR så visas detta meddelande.
 - Om temperaturen är under noll (0°) så visas ett varningsmeddelande och du måste starta upp hårddisken.

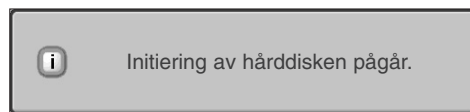

SPELA UPP INSPELADE PROGRAM

- Du kan spela upp det program som valts i listan över inspelade program.

- 1** Spela upp ett inspelat program.
- 2** Under uppspelningen ser du en skärm med olika delar enligt nedan.
 - Först visas en ikon som visar aktuellt uppspelningsläge **▶ PLAYING**. Sedan trycker du på **OK** för att visa förloppsältet
 - För att avbryta visningen av ikonerna för inspelade program trycker du på **EXIT**.

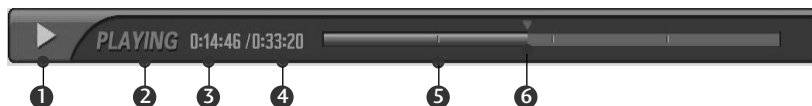







































'Förloppsältet'?

Denna funktion visar DVR-avsnitt som kan visas, aktuellt läge på skärmen och faktiskt läge i sändningen, inspelning i olika avsnitt.

- 1** Visar hur inspelat program rör sig.
- 2** Visar status för inspelat program.
- 3** Visar förfluten uppspelningstid.
- 4** Visar total uppspelningstid.
- 5** Visar en fjärdedel av programtiden.
- 6** Visar aktuellt uppspelningsläge.

Använda fjärrkontrollen

Du kan ändra visning till valfri position i det inspelade programmet

	<p>När du spelar upp, trycker du flera gånger på REW () för att öka hastigheten  ->  -> ->  ->  ->  . trycker du flera gånger på FF () för att öka hastigheten  ->  ->  ->  ->  .</p> <ul style="list-style-type: none">▪ Om du trycker flera gånger på dessa knappar ökar du hastigheten framåt eller bakåt.
 	<p>Tryck på  eller  för att förflytta dig framåt eller bakåt i aktuellt program.</p> <ul style="list-style-type: none">▪ Tryck på  för att hoppa till slutet av programmet.▪ Tryck på  för att hoppa till början av programmet.
 	<p>Tryck på  för att hoppa fram ca 20 sekunder.</p> <ul style="list-style-type: none">▪ Tryck på  för att hoppa bakåt ca 8 sekunder.
	<p>Tryck på Pause () under uppspelning.</p> <ul style="list-style-type: none">▪ Då stannar bilden.▪ Tryck flera gånger på Pause () för att gå fram ruta för ruta.▪ Tryck på Pause () och tryck sedan på FF () för slow motion (visar )
	<ul style="list-style-type: none">▪ När du använder knapparna  eller  under uppspelning kan du se markören på skärmen.
	<p>Tryck på PLAY () när du vill återuppta uppspelningen.</p>
	<p>Om du vill återgå till aktuell sändning trycker du på  .</p>
	<ul style="list-style-type: none">▪ Om du trycker på STOP () kan du titta på TV.

MANUELL INSPELNING

Denna funktion är lätt att registrera för programmerad inspelning.

Den här funktionen kan användas på DVR-menyn.

Vid Manuell inspelning används apparatens standardljud.

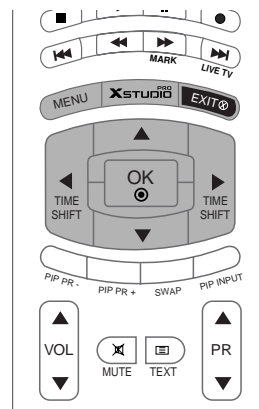

- 1 Tryck på för att visa **Start**. Använd ▲- eller ▼-knapparna för att välja Manuell inspelning och använd sedan OK- eller ►-knappen.

- 2 Skärmen för Manuell inspelning visas enligt bilden nedan. Använd ▲▼◀▶-knappen för att ställa in Indata, PR, Datum, Tid, Intervall, Frekvens.

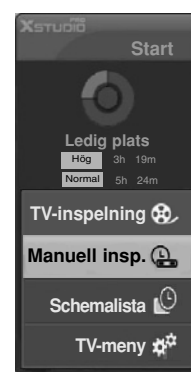

- ▶ **Ingång** : Välj indatakälla mellan TV, AV1, AV2, S-Video2, AV3 och AV4.
- ▶ **PR** : Välj antingen aktuellt program eller ett skannat program.
- ▶ **Datum**: Du kan välja ett datum upp till en månad framåt i tiden.
- ▶ **Tid/Intervall**: Se till att du ställt in rätt.
- ▶ **Frekvens**: Välj mellan Once (En gång), Daily (Dagligen) och Weekly (Varje vecka).

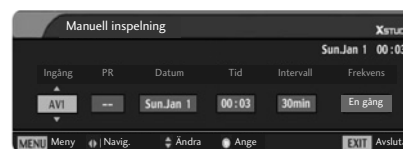

- 3 Efter att du ställt in Manuell inspelning trycker du på **OK**.

SCHEMALAGD LISTA (SCHEDULED LIST)

Du kan lagra upp till 8 kanaler.
Den här funktionen kan användas på DVR-menyn.

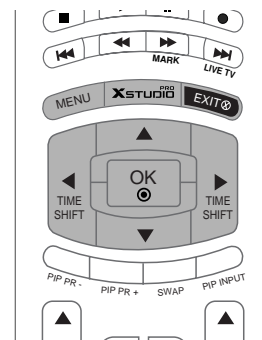

- 1 Tryck på **XSTUDIO** för att visa menyn **Start**. Använd ▲- eller ▼-knapparna för att välja Schemalagd lista och använd sedan OK-eller ►-knappen.
- 2 Skärmen för **Schemalista** visas enligt bilden nedan. Använd ▲▼◀▶ -knappen för att välja inspelat program.

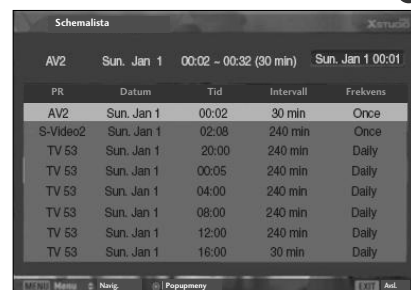
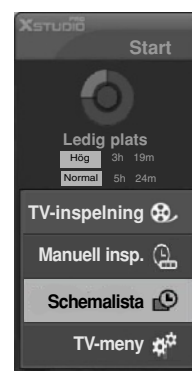

Videokvalitet

Det går inte att använda den här funktionen under inspelning av program.

- 1 Tryck på knappen **MENU** och sedan på knappen ▲ / ▼ för att välja menyn **DVR**.
- 2 Tryck på knappen ► och välj **Videokvalitet** med knappen ▲ / ▼.
- 3 Tryck på knappen ► och välj **Hög** eller **Normal** med knappen ▲ / ▼.
- 4 För att avsluta och ta bort menyn, tryck på **EXIT** tangenten.



FORMATERA HÅRDDISK

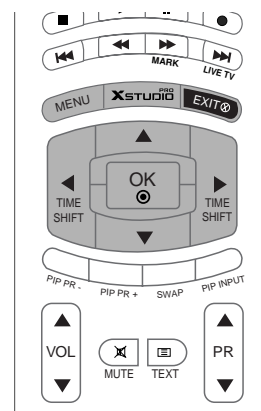

- 1 Tryck på knappen **MENU** och sedan på knappen ▲ / ▼ för att välja menyn **DVR**.
- 2 Tryck på knappen ► och välj **Formatera hårddisk** med knappen ▲ / ▼.
- 3 Tryck på knappen ► för att starta **Formatera hårddisk**.



1

- om du trycker på knappen ► visas detta meddelande.

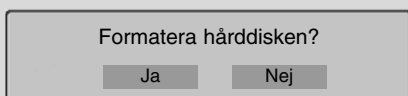

- om du väljer Ja visas detta meddelande.

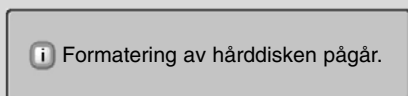

- Vid slutförande visas detta meddelande.

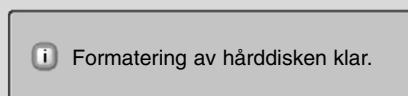

2 3

- 4 För att avsluta och ta bort menyn, tryck på **EXIT** tangenten.

SPECIALFUNKTIONER | PIP / POP / Dubbelbild

PIP-FUNKTION (BILD I BILD)

- Med hjälp av PIP kan du se två olika ingångskällor samtidigt på TV:n. En källa kommer att vara stor och den andra kommer att visa en infälld mindre bild.
- Denna funktion är inte tillgänglig i Text-TV-läge.
- Läget Dubbelbild delar skärmen i två bilder så att två bildkällor kan visas på skärmen samtidigt. Varje källa får halva skärmen.
- Det går inte att använda den här funktionen vid inspelning eller uppspelning.

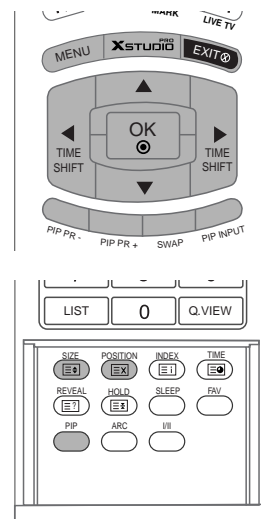

! OBS!

- ▶ Om subbilden är hälften så stor som huvudbilden kan bildkvaliteten försämrans.
- ▶ Om bildkällan för huvudbilden inte har samma bildfrekvens som sub-bilden i PIP-läge kan det hända att subbilden inte visas korrekt.

Titta på PIP

Tryck på knappen **PIP** för att visa fönsterbilden. Varje gång du trycker på PIP ändras PIP-alternativen (se bilderna nedan).

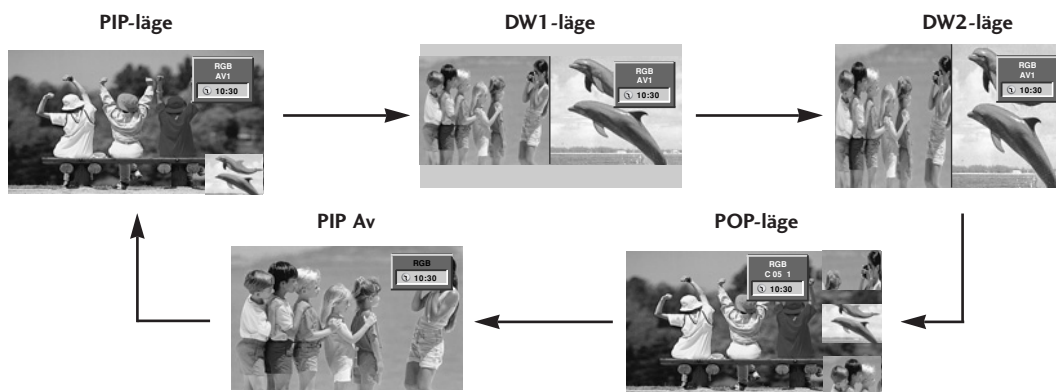

PIP-transparens (endast PIP-läget)

- 1 Tryck på **MENU** tangenten och därefter **▲** / **▼** tangenten för att välja **PIP/DW**-menyn.
- 2 Tryck på **▶** och använd sedan **▲** / **▼** för att välja **PIP-transparens**.
- 3 Tryck på **▶**-knappen och använd därefter knappen **◀** / **▶** för att ställa in **PIP-transparens**.
- 4 För att avsluta och ta bort menyn, tryck på **EXIT** tangenten.

PROGRAMVAL FÖR FÖNSTERBILD

- 1 Välj program för fönsterbilden med knapparna **PIP PR +/-**.

SKÄRMINSTÄLLNINGAR FÖR PIP (BILD I BILD)

- 1 Då huvudbilden är i TV- eller AV-läge och sub-bilden iRGB [PC] kan du använda Auto config och Manual config.
 - Då huvudbilden är i TV- eller AV-läge och sub-bilden i HDMI [DTV] eller Component 480p, 576p, 720p eller 1080i kan du använda Manual config.

VAL AV INGÅNG FÖR FÖNSTERBILD

- 1 Tryck på knappen **PIP INPUT** (insignal för PIP) för att välja signalskälla för fönsterbilden.
 - När kvaliteten på subbilden är dålig kan du på vissa modeller, i PIP-menyn, välja AUTO, PAL, SECAM eller NTSC.
 - När knappen **PIP INPUT** (PIP-INDATA) trycks ned visas varje indatakälla för fönsterbilden enligt nedan.

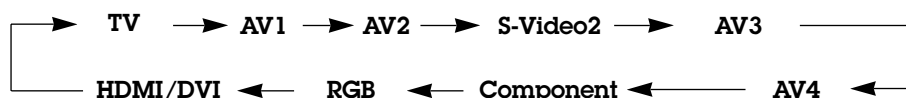

JUSTERA FÖNSTERBILDENS STORLEK (ENDAST PIP-LÄGET)

- 1 Tryck på **SIZE**-knappen och därefter på ◀/▶-knappen för att justera storleken på underbilden.
 - Med **SIZE**-knappen i tvåbildsläge, justeras huvud- och underbild samtidigt. Med **SIZE**-knappen i PIP-läge justeras underbilden.



FLYTTA FÖNSTERBILDEN (ENDAST PIP-LÄGET)

- 1 Tryck på **POSITION**-knappen.
 - Tryck upprepade gånger på ▲/▼ eller ◀/▶-knappen tills önskat läge har uppnåtts. Underbilden flyttas upp/ned eller vänster/höger.



Växla mellan huvudbild och fönsterbild

- 1 Tryck på knappen **SWAP** (växla) om du vill byta plats på huvudbilden och fönsterbilden.

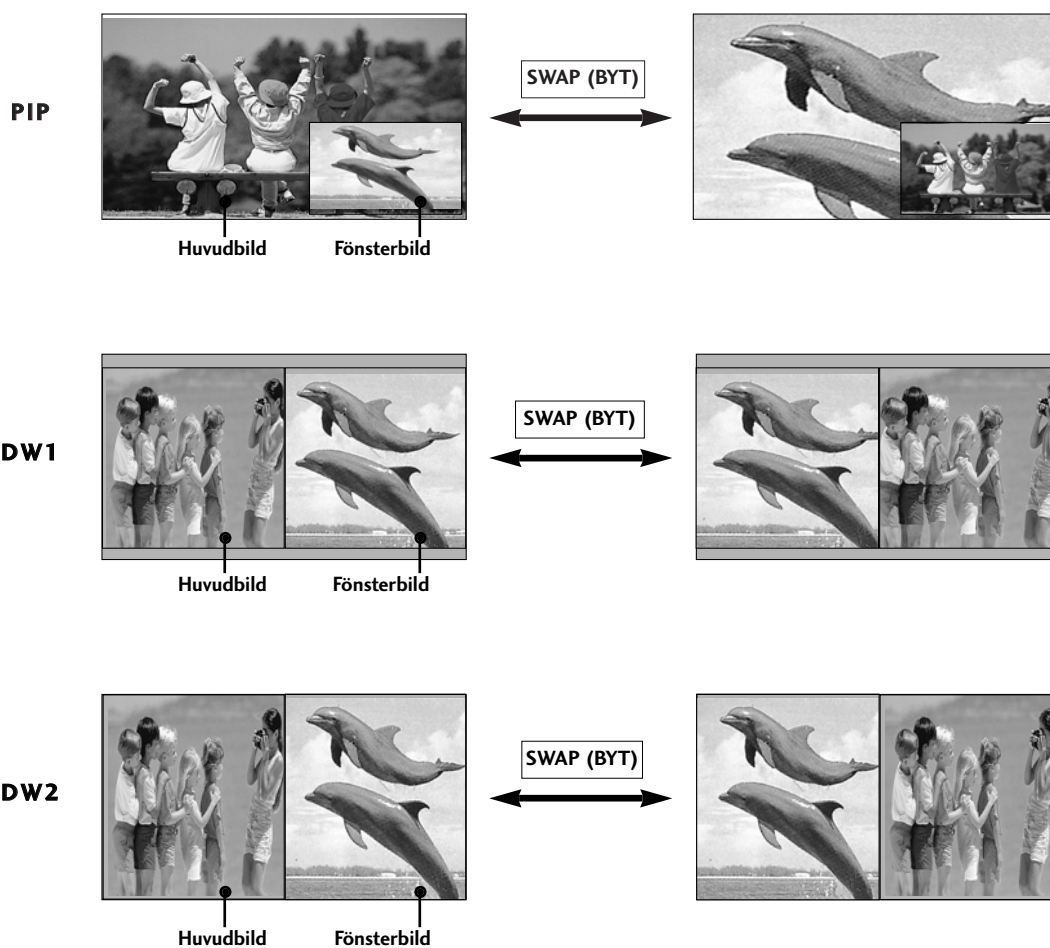

POP (Picture-out-of-Picture: programsökning)

- 1 Använd POP för att söka i programmen för alla de lagrade kanalerna (en i taget) på 3 PIP-skärmen, (medan källan för huvudbilden förblir den aktuella kanalen). Bilderna för alla de programmerade kanalerna söks med 3 POP-skärmen. När du tittar på TV för huvudbilden söks samma program igenom för fönsterbilder.



SPECIALFUNKTIONER | Ttext-tv

Text-TV (och TOP) är en tillvalsfunktion så därför kan bara en apparat med denna funktion ta emot Text-TV sändningar.

Text-TV är en gratis service som sänds ifrån de flesta TV-stationer och ger dig aktuell information om nyheter, väder, TV program och mycket annat.

Text-TV dekodern kan stödja SIMPLE, TOP och FASTEXT system. SIMPLE läget innehåller ett antal sidor som du väljer genom att mata in sidans nummer. TOP och FASTEXT är en mera modern metod som innehåller snabbare och enklare text-TV information.

Språkval för text-tv (tillval)

- 1 Tryck på knappen **MENU** och sedan på knappen **▲ / ▼** för att ta fram menyn **SPECIAL**.
- 2 Tryck på **▶** och välj **Språk** med **▲ / ▼**.
- 3 Tryck på **▶** och använd sedan **▶**-knappen för att välja **Språk för text-TV**.
- 4 Tryck på **▲ / ▼** för att välja önskat språk.
- 5 För att avsluta och ta bort menyn, tryck på **EXIT** tangenten.

! OBS!

- a. Välj ditt lokala text-tvspråk.
- b. Annars kanske inte texten visas korrekt på skärmen.
- c. Denna funktion finns inte i alla länder.

För att slå teletext på/av

- 1 Tryck på **TEXT** tangenten för att byta till teletext. Indexsida 100 (första sidan) eller den sist valda textsidan visas på skärmen. Överst på sidan ser du sidonr., TV-stationens namn, datum och klockslag. Tryck på **TEXT** tangenten för att byta från teletext till normal TV- sändning.

SIMPLE teletext (tillval)

■ Sidval

- 1 Välj önskad textsida genom att trycka på nummertangenterna (0-9) det tresiffriga talet som motsvarar sidonumret. Om du olyckligtvis tryckt fel nummer, måste du fullföra med iallt tre siffror, och så trycker du de tre korrekta siffrorna.
 - 2 När en textsida visas på skärmen, kan du välja med **PR ▲ / ▼** tangenten föregående eller nästa tillgängliga sida.
-

TOP Text-TV

- Vägledningen visar 4 färgade fält, röd, grön, gul och blå i den nedre delen av skärmen. Det gula fältet visar nästa grupp och det blå fältet indikerar närmaste grupp.

■ Val av grupp / block / sida

- 1 Med **BLÅ** knapp kan man gå från block till block.
 - 2 Med **GUL** knapp kan man byta till nästa grupp med automatisk övergång till nästa block.
 - 3 Med **GRÖN** knapp går man fram till nästa sida och med automatisk övergång till nästa grupp. Som alternativ kan **PR ▲** knappen användas.
 - 4 Med **RÖD** knapp går man tillbaka till det sista valet. Som alternativ kan **PR ▼** knappen användas.
-

■ Direkta sidval

- 1 Som beskrivet i Enkel textTV, kan man välja en sida genom att trycka ett 3-siffrigt sidnummer med nummerknapparna.
-

FASTEXT Text-TV

- TextTV sidorna är färgkodade vilket syns i nedre delen på skärmen, och väljs med tillhörande färgknapp.

■ Sidval

- 1 Tryck på **☰** knappen för att välja innehållsförteckningen.
 - 2 De sidor som är färgkodade kan väljas med tillhörande färgknapp.
 - 3 Som i beskrivningen av Enkel textTV, kan man välja en sida och skriva det tresiffriga sidnumret med nummerknapparna.
 - 4 Knapparna **PR ▲ / ▼** knapparna kan användas till att välja föregående eller nästa sida.
-

Tangenter för betjäning av speciella Text-TVfunktioner:

REVEAL (avslöja)

Några sidor kan innehålla dold text, som t.ex. svar på gåtor, lösning på korsord osv. Tryck på den här tangenten för att avslöja dold text.

Tryck på tangenten igen för att dölja texten på nytt.

SIZE (förstora)

Den här tangenten kan användas till att förstora texten på sidan till dubbel bokstavshöjd, så att texten blir enklare att läsa från långt avstånd.

När du förstorar texten, delas sidan i en övre och en nedre halvdel, som visas var för sig på hela skärmen.

Tryck på tangenten för att förstora och visa sidans övre halvdel. Tryck på tangenten igen för att förstora och visa sidans nedre halvdel.

Tryck på tangenten igen för att byta tillbaka till normal textstorlek, hela sidan visas.

UPDATE (uppdatera)

Om texten du ser på inte är uppdaterad, dvs. t.ex. resultaten i fotbollstipset är inte färdigt ifyllt, så kan du trycka på den här tangenten för att se på TV-sändningen i stället, medan du väntar på uppdatering. Uppe till höger i TV-bilden kommer då symbolen att indikeras. När sidan är uppdaterad, byter indikeringen till sidonr. (ex. 123).

Tryck på tangenten igen för att se den uppdaterade textsidan.

HOLD (STOP) (stoppa och hålla på)

En Text-TV kan ha en eller flera tilläggsidor, också kallat undersidor, om inte all text får plats på en sida. Detta indikeras i så fall, vanligtvis under klocktiden, med symbolen '>>>' eller t.ex. '2/4' (sid. 2 av 4). I så fall, kommer det automatiskt att byta textsida ca. var 30:e sekund. Önskar du att stoppa skiftningen och hålla på sidan som visas, tryck på denna tangent.

När du har tryckt på tangenten, inikeras 'STOP' (el. 'HOLD') uppe till höger på sidan. För att fortsätta automatisk sidoskiftning, tryck på tangenten igen.

TIME (TV: klocktid / Text-TV: välja firsiffrig undersida)

TV: När du ser på en TV-sändning, tryck på denna tangenten för att visa klockslaget uppe till höger i bilden. För att ta bort klockan från bilden, tryck på tangenten igen. (Om TV-stationen inte visar klocktid, visas bara ett vitt fält.) Text-TV: När TV:n är i Text-TV, tryck på den här tangenten för att välja en firsiffrig undersida. Numret på undersidan visas nederst på skärmen. För att hålla fast eller byta undersida, tryck på RÖD/GRÖN, PR ▲ / ▼ eller nummertangenterna (0-9). För att byta tillbaka till normalt betjäningssätt, med tresiffrigt sidonr., tryck på tangenten TIME igen.

TV-MENYNN

VAL OCH JUSTERING AV MENYER PÅ SKÄRM

TV:ns OSD (On Screen Display) kan skilja sig något från den som visas på bilderna i bruksanvisningen.

- 1 Tryck på **MENU** tangenten och därefter **▲** / **▼** för att välja (huvud-) menyerna i den nummerordning som är illustrerade nedan.
- 2 Tryck på **▶** tangenten och därefter **▲** / **▼** för att välja ett menyalternativ.
- 3 Ändra en inställning för ett alternativ på undermenyn eller rullgardinmenyn med **◀** / **▶**. Tryck på **OK** eller **MENU** om du vill flytta till en meny på högre nivå.

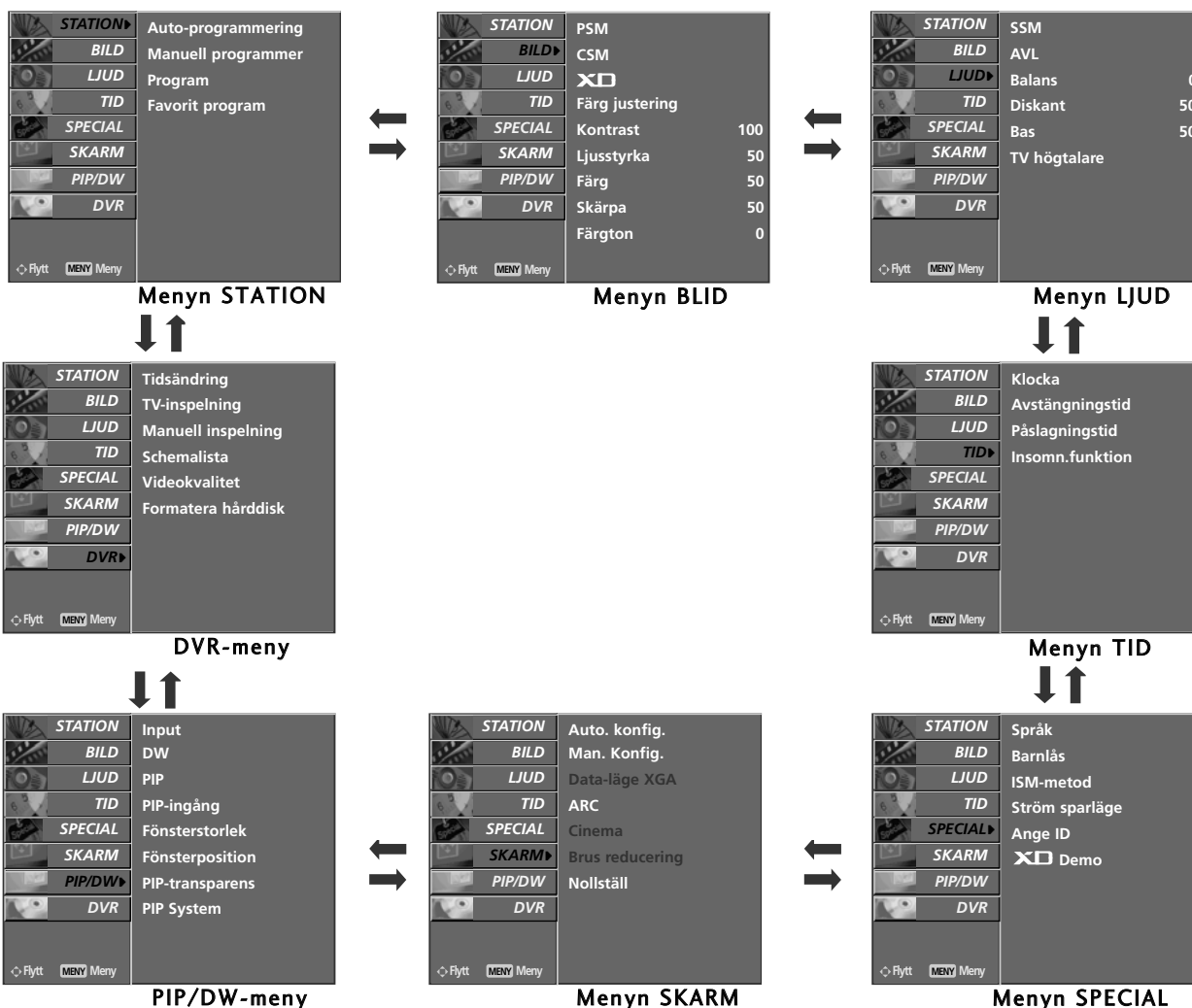

! OBS!

- a. I Text-TV visas inga menyer.
- b. Vid uppspelning av inspelade program går det inte att använda STATION, PIP/DW-menyn.

TV-MENYN Söka TV-stationer

AUTOMATISK KANALSÖKNING OCH LAGRING

Med det här sättet att söka på kommer alla TV-kanaler, som kan mottagas på platsen, sökas in och lagras automatiskt i den numerordningen de mottages. Detta är det enklaste sättet och rekommenderas därför.

Det går inte att använda den här funktionen under inspelning av program.

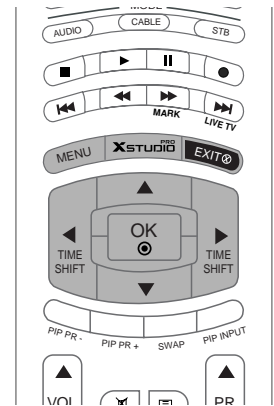

- 1 Tryck på **MENU** tangenten och därefter **▲ / ▼** tangenten för att välja **STATION** -menyn.
- 2 Tryck på **▶** tangenten och därefter **▲ / ▼** tangenten för att välja **Auto-programmering**.
- 3 Tryck på **▶** knapparna för att välja **System**.
- 4 Välj en TV-systemmeny med **◀ / ▶**.

- L** : SECAM L/L' (tillval)
- BG** : PAL B/G, SECAM B/G (Europa/Öst-Europa)
- I** : PAL I/II (Storbritannien/Irland)
- DK** : PAL D/K, SECAM D/K (Öst-Europa)
- M** : (USA / Korea / Philippines) (tillval)

- 5 Tryck på **▼** tangenten för att välja **Lagring från**.
- 6 Välj det förvalda nr. som sökning/lagring ska starta på, med **◀ / ▶** tangenten eller nummertangenterna (0-9) i **Lagring från**-rullgardinmenyn.
- 7 Tryck på **▼** tangenten för att välja **Start**.
- 8 Tryck på **▶** tangenten för att starta automatisk sökning/lagring. Alla mottagliga stationer är lagrade.

! OBS!

Stationens namn är lagrat för stationer med VPS (Video Programme Service) sändning, PDC (Programme Delivery Control) sändning eller TEXT-TV data. Om inget stationsnamn kan kopplas till TV-stationen, så kommer kanalnumret lagras som **C** (V/UHF 01-69) eller **S** (Kabel 01-47), följt av ett nummer.

- 9 Om du under sökning/lagring önskar att stoppa detta, tryck på **MENU**.
När autoprogrammeringen är klar, syns Program ändring meny på skärmen. Titta på 'Redigering av förvalda nr./TV-kanal' meny för att radera lagrad programmering.
- 10 För att avsluta och ta bort meny, tryck på **EXIT** tangenten.

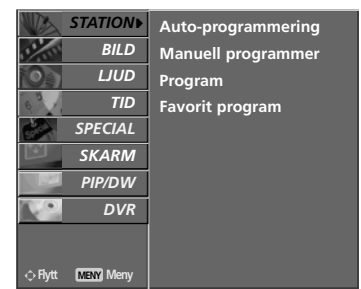

1

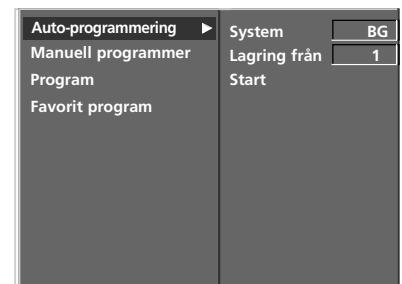

2 3 4 5 6 7

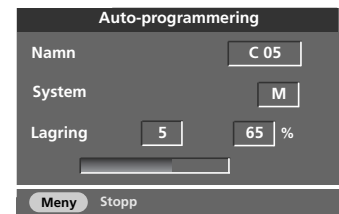

8 9

MANUELL KANALSÖKNING OCH LAGRING

Används om du önskar att söka in och lagra TV-kanaler manuellt. De kan lagras på förvalda nr. (0-99) i den nummerordning du önskar.

Den här funktionen är inte tillgänglig i läget Tidsändring På.

Det går inte att använda den här funktionen under inspelning av program.

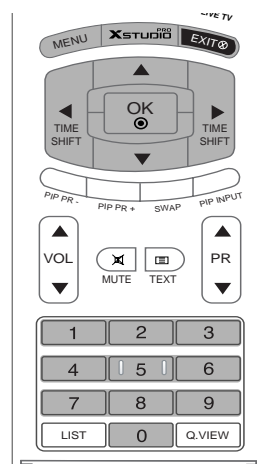

- 1 Tryck på **MENU** tangenten och därefter ▲ / ▼ tangenten för att välja **STATION** -menyn.
- 2 Tryck på ► tangenten och därefter ▲ / ▼ tangenten för att välja **Manuell programmer**.
- 3 Tryck på ► knapparna för att välja **Lagring**. Välj det förvalda nr. som sökning/lagring ska starta på, med ◀ / ▶ tangenten eller nummertangenterna (0-9) i Storage-rullgardinmenyn.
- 4 Tryck på ▼ knapparna för att välja **System**.
- 5 Välj en TV-systemmeny med ◀ / ▶.
L : SECAM L/L' (tillval)
BG : PAL B/G, SECAM B/G (Europa/Öst-Europa)
I : PAL I/II (Storbritannien/Irland)
DK : PAL D/K, SECAM D/K (Öst-Europa)
M : (USA / Korea / Philippines) (tillval)
- 6 Tryck på ▼ knapparna för att välja **Band**.
- 7 Välj **V/UHF** eller **Kabel** med ◀ / ▶.
- 8 Tryck på ▼ knapparna för att välja **Kanal**.
- 9 Du kan välja önskat programnummer med ◀ / ▶ eller med sifferknapparna. Välj, om möjligt, programnummer direkt med sifferknapparna.
- 10 Tryck på ▼ knapparna för att välja **Sök**.
- 11 Börja söka med ◀ / ▶. Om en kanal hittas stoppas sökningen.
- 12 Tryck på **OK** brytaren för att lagra det.
- 13 Upprepa steg 3 till 12 om du vill spara en kanal till.
- 14 För att avsluta och ta bort menyn, tryck på **EXIT** tangenten.

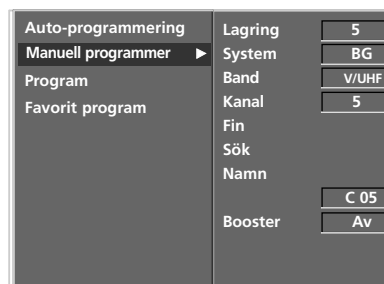

- 2
- 3
- 4
- 5
- 6
- 7
- 8
- 9
- 10
- 11
- 12

FINJUSTERING

Finjustering behövs normalt bara om mottagningen är dålig.

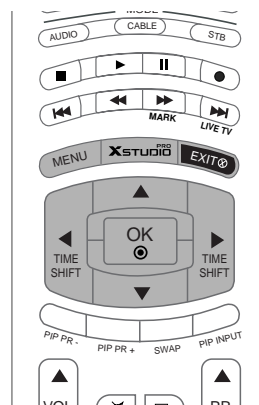

- 1 Tryck på **MENU** tangenten och därefter ▲ / ▼ tangenten för att välja **STATION** -menyn.
- 2 Tryck på ► tangenten och därefter ▲ / ▼ tangenten för att välja **Manuell programmer**.
- 3 Tryck på ► tangenten och därefter tryck på ▲ / ▼ tangenten för att välja **Fin**.
- 4 Finjustera med knappen ◀ / ▶ så att bilden blir så bra som möjligt.
- 5 Tryck på **OK** brytaren för att lagra det.
- 6 För att avsluta och ta bort menyn, tryck på **EXIT** tangenten. Finjusterade kanaler visas i gult när du väljer kanal.

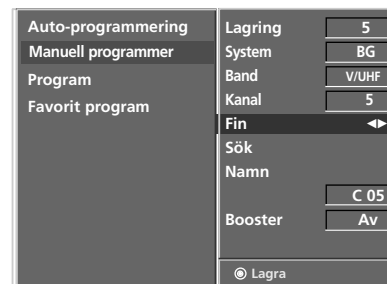
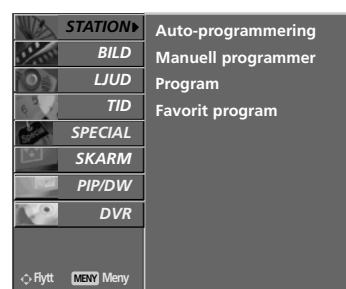

3 4 5

ATT NAMNGE EN STATION

- Du kan tilldela kanalnamn med fem tecken för varje programnummer.

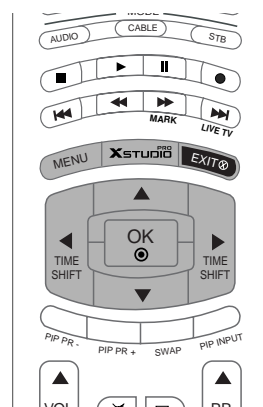

- 1 Tryck på **MENU** tangenten och därefter **▲** / **▼** tangenten för att välja **STATION** -menyn.
- 2 Tryck på **▶** tangenten och därefter **▲** / **▼** tangenten för att välja **Manuell programmer**.
- 3 Tryck på **▶** tangenten för att välja Name meny.
- 4 Tryck på **▲**. Du kan använda mellanslag, +, -, siffrorna 0 till 9 och bokstäverna A -- Z.
Med knappen **▼** kan du bläddra åt andra hållet.
- 5 Gå till nästa position genom att trycka **▶**, och välj tecken nummer två, osv.
- 6 Tryck två gånger på **OK**-knappen.
- 7 För att avsluta och ta bort menyn, tryck på **EXIT** tangenten.

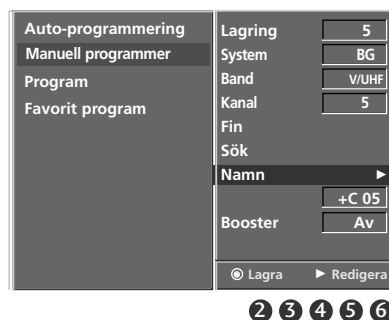
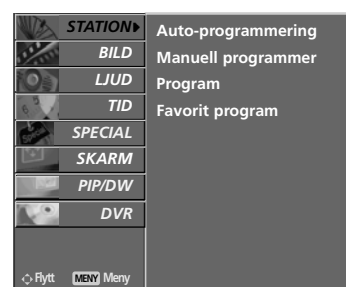

BOOSTER (TILLVAL)

Booster finns inte som standard på alla modeller men kan fås som tillval.

Om du bor i ett område med dåliga mottagningsförhållanden kan du aktivera funktionen Booster (På).

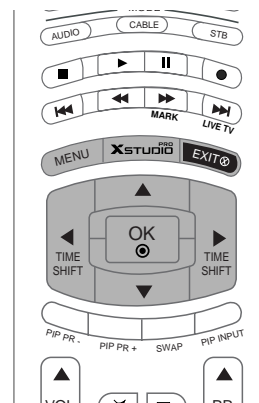

- 1 Tryck på **MENU** tangenten och därefter **▲** / **▼** tangenten för att välja **STATION** -menyn.
- 2 Tryck på **▶** tangenten och därefter **▲** / **▼** tangenten för att välja **Manuell programmer**.
- 3 Tryck på **▶** tangenten och därefter tryck på **▲** / **▼** tangenten för att välja **Booster**.
- 4 Tryck på **◀** / **▶** knappen och välj **På** eller **Av**.
- 5 Tryck **OK** för att lagra.
- 6 För att avsluta och ta bort menyn, tryck på **EXIT** tangenten.

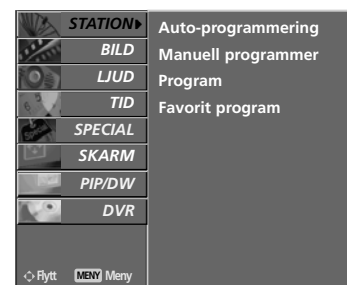

1

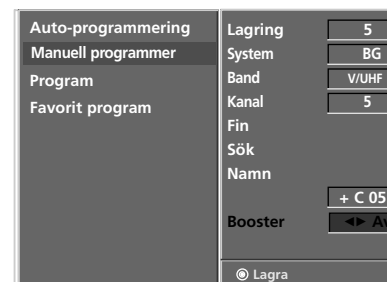

2 3 4 5

REDIGERING AV FÖRVALDA NR./TV-KANAL

Den här funktionen gör det möjligt för dig att ta bort eller utesluta ett lagrat förvalt nr./TV-kanal, som är oönskat. Du kan också flytta en TV-kanal till ett annat förvalt nr. för att få dem i önskad nummerordning, eller kopiera den till nästa förvalda nummer.

Det går inte att använda den här funktionen under inspelning av program.

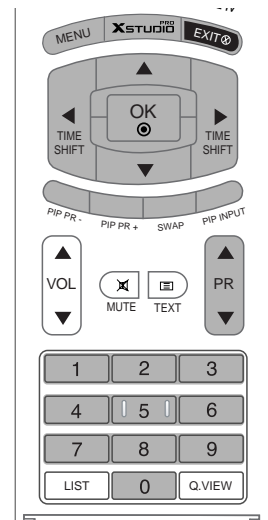

- 1 Tryck på **MENU** tangenten och därefter **▲ / ▼** tangenten för att välja **STATION** -menyn.
- 2 Tryck på **▶** tangenten och därefter **▲ / ▼** tangenten för att välja **Manuell programmer**.
- 3 Tryck på **▶** knapparna för att välja Program menyn.
 - **För att ta bort förvalt nr./TV-kanal**
 1. Välj med **▲ / ▼ / ◀ / ▶** tangenten det förvalda nr./TV-kanalen som skall tas bort.
 2. Tryck på den **RÖDA** tangenten två gånger. När det raderas, flyttas de efterföljande en position upp.
 - **För att kopiera en TV-kanal**
 1. Välj med **▲ / ▼ / ◀ / ▶** tangenten det förvalda nr./TV-kanalen som skall kopieras.
 2. Tryck på den **GRÖNA** tangenten för att kopiera. När det kopieras, flyttas de efterföljande en position ned - till nästa förvalda nr.
 - **För att flytta en TV-kanal till ett annat förvalt nr**
 1. Välj med **▲ / ▼ / ◀ / ▶** tangenten det förvalda nr./TV-kanalen som skall flyttas.
 2. Tryck på den **GULA** tangenten.
 3. Flytta med **▲ / ▼ / ◀ / ▶** tangenten till önskat förvalt nr. för TV-kanalen.
 4. När man har flyttat till önskat förvalt nr., tryck på den **GULA** tangenten igen för att avsluta flyttningen.
 - **För att utesluta (skip) förvalt nr./TV-kanal**
 1. Välj med **▲ / ▼ / ◀ / ▶** tangenten förvalt nr./TV-kanal som skall uteslutas.
 2. Tryck på den **BLÅ** tangenten. Det förvalda nr./TV-kanalen som du valt att utesluta, visas nu i blått.
 3. För att annullera uteslutningen: Tryck på den **BLÅ** tangenten igen, så att det skiftar till grönt igen. När ett kanalnummer hoppats över, kan man inte välja den kanalen med hjälp av **PR ▲ / ▼** knappen under normal TV användning. Om du vill välja den kanalen, använd då sifferknapparna eller välj den i programme ändring meny.
- 4 För att avsluta och ta bort meny, tryck på **EXIT** tangenten.



1



2

Program			
0	C	02	6 S 15
1	+ C	04	7 S 16
2	C	05	8 S 17
3	C	06	9 S 18
4	S	14	10 S 19

- Radera
- Kopiera
- Flytta
- Hoppa över

3

FAVORITKANAL.

Med den här funktionen kan du välja dina favoritkanaler direkt.

Tryck flera gånger på **FAV** - knappen för att välja mellan dinalagrade favoritkanaler.

- 1 Tryck på **MENU** tangenten och därefter **▲** / **▼** tangenten för att välja **STATION** -menyn.
- 2 Tryck på **▶**-knappen och därefter på **▲** / **▼**-knappen för att välja **Favorit program**.
- 3 Tryck på **▶** tangenten för att välja **Favorit program** menyn.
- 4 Tryck på **▲** / **▼**-knappen för att välja - - - - -.
- 5 Välj önskat program med **◀** / **▶** eller med sifferknapparna. Ange en nolla före program under 10, till exempel 05 för program 5.
- 6 Upprepa steg 4 och 5 för att lagra en ny kanal. Du kan lagra upp till 8 kanaler.
- 7 Tryck **OK** för att lagra.
- 8 För att avsluta och ta bort menyn, tryck på **EXIT** tangenten.

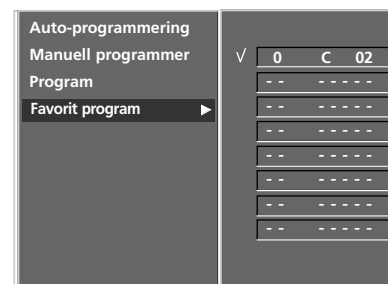
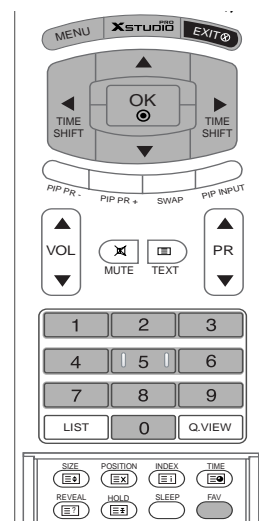

2 3 4 5 6 7

HUR MAN ANVÄNDER LISTAN MED KANALER

I stationsöversikten (Programme table), som visas på skärmen, kan du se en lista över vilka TV-kanaler som är lagrade i TV:ns minne.

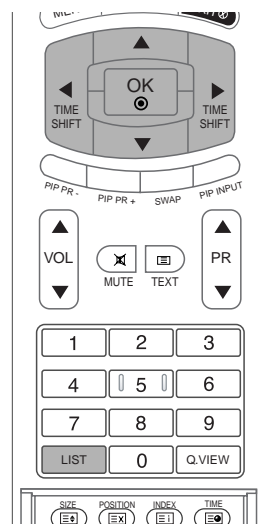

■ För att välja stationsöversikten

Tryck på **LIST** knappen för att visa Kanalregister läget.

Stationsöversikten visas på skärmen, och i den är de 10 första förvalsnr. med tillhörande kanalnr. listat upp, som t.ex. illustrerat i ex. under.

! OBS!

- Om det är något som är markerat blått, betyder det att det förvalda nr./TV-kanalen är överhoppad under automatisk sökning/lagring eller redigering.
- Vissa kanaler med programnummret visat i kanalregistret, indikerar att det inte finns något stationsnamn inskrivet.

0	C 02	6	S 15
1	C 04	7	S 16
2	C 05	8	S 17
3	C 06	9	S 18
4	S 14	10	S 19

■ För att välja förvalt nr. /TV-kanal i stationsöversikten

Välj upp eller ned i listan med ▲ / ▼ tangenten och till vänster eller höger i listan med ◀ / ▶ tangenten. Det man har valt visas i violett, medan det som eventuellt är uteslutet visas i blått.

Tryck så på **OK** tangenten.

TV:n byter till valt förvalt nr./TV-kanal.

■ För att bläddra igenom hela stationsöversikten

Stationsöversikten kan tillsammans innehålla 100 förvalda nr./TV-kanaler, fördelade på 10 sidor med lista över 10 vardera.

För att välja nästa sida, tryck på ▲ / ▼ eller ◀ / ▶ tangenten uppregade gånger tills det byter till nästa sida.

För att avsluta och ta bort menyn, tryck på **LIST** tangenten.

PSM (BILDINSTÄLLNING I MINNET)

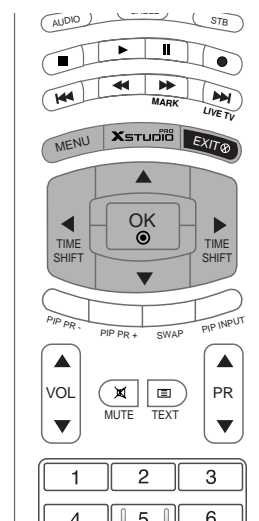

1 Tryck på knappen **MENU** och sedan på knappen **▲ / ▼** för att välja menyn **BILD**.

2 Tryck på knappen **▶** och välj sedan knappen **▲ / ▼** för att välja **PSM**.

3 Tryck på **▶** och sedan på **▲ / ▼** för att välja Dynamisk, Standard, Mild eller Användare.

4 För att avsluta och ta bort menyn, tryck på **EXIT** tangenten.

- PSM justerar TV:n så att bilden visas på bästa möjliga sätt. Välj det förinställda värdet i PSM-menyn baserat på programkategori.
- När bildalternativen (kontrast, ljusstyrka, färg, skärpa och nyans) justeras manuellt, ändras PSM automatiskt till Användare.
- Bildalternativen Dynamisk, Standard, Mild och Användare (Användardefinierat) är förinställda och programmerade på fabriken för bra bildkvalitet och kan inte ändras.

STATION	PSM
BILD▶	CSM
LJUD	XD
TID	Färg justering
SPECIAL	Kontrast 100
SKARM	Ljusstyrka 50
PIP/DW	Färg 50
DVR	Skärpa 50
	Färgton 0

⏪ Flytt MENU / Meny

1

PSM ▶	✓ Dynamisk
CSM	Standard
XD	Mild
ACM	Användare
Kontrast 100	
Ljusstyrka 50	
Färg 50	
Skärpa 50	
Färgton 0	

2 3

CSM (Colour Status Memory)

Om du vill initiera värdena (återställa dem till ursprungsvärdena) väljer du alternativet **Normal**.

Om du justerar färgtemperatur (rött, grönt eller blått) manuellt går CSM automatiskt till läget Användare (användardefinierat).

Välj en av tre automatiska färgjusteringar. Välj varm för att förstärka varma färger som rött eller välj kall för att se mindre intensiva färger mer i blått.

- 1 Tryck på knappen **MENU** och sedan på knappen **▲ / ▼** för att välja menyn **BILD**.
- 2 Tryck på knappen **▶** och välj sedan **CSM** med **▲ / ▼**.
- 3 Tryck på **▶**-knappen och använd sedan **▲ / ▼** knappen för att välja önskad färgtemperatur.
- 4 För att avsluta och ta bort menyn, tryck på **EXIT** tangenten.

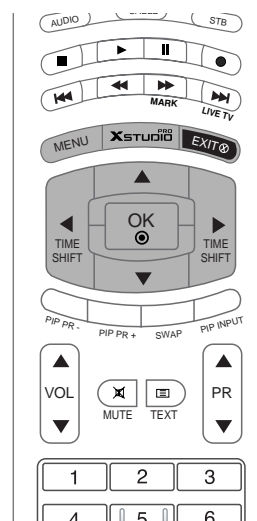

1



2 3

MANUELL FÄRGTEMPERATURKONTROLL (CSM - ANVÄNDARALTERNATIV)

Du kan justera rött, grönt eller blått till vilken temperatur du vill.

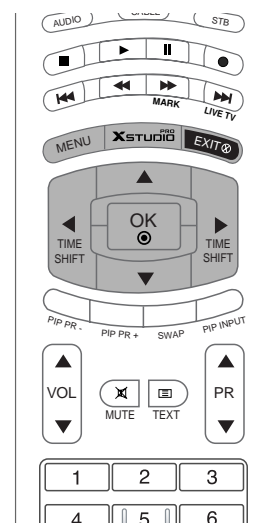

- 1 Tryck på knappen **MENU** och sedan på knappen **▲ / ▼** för att välja menyn **BILD**.
- 2 Tryck på knappen **▶** och välj sedan **CSM** med **▲ / ▼**.
- 3 Tryck på knappen **▶** och välj sedan **Användare** med **▲ / ▼**.
- 4 Tryck på **▶** och gör dina ändringar med **▲ / ▼ / ◀ / ▶**.
- 5 För att avsluta och ta bort menyn, tryck på **EXIT** tangenten.

STATION	PSM	
BILD▶	CSM	
LJUD	XD	
TID	Färg justering	
SPECIAL	Kontrast	100
SKARM	Ljusstyrka	50
PIP/DW	Färg	50
DVR	Skärpa	50
	Färgton	0
◁ Flytt MBV Meny		

1

PSM		
CSM▶		
XD		
Färg justering		
Kontrast	100	
Ljusstyrka	50	
Färg	50	
Skärpa	50	
Färgton	0	
	Kall	
	Normal	
	Varm	
	√ Användare	
	Röd	0
	Grön	0
	Blå	0

2 3 4

XD FUNKTION

XD är LG Electronics unika bildförbättringsteknik som omvandlar alla signaler till HD-signalerna med hjälp av en avancerad algoritm för bearbetning av digitala signaler.

Du kan välja en förhöjd bildkvalitet med Digital Reality – det senaste inom processorteknologi från LG.

Det går inte att använda denna funktion i RGB[PC]- eller HDMI[PC]-läge.

När du väljer bildalternativ (Dynamisk, Standard och Mild) i menyn BILD så ändras XD automatiskt till På.

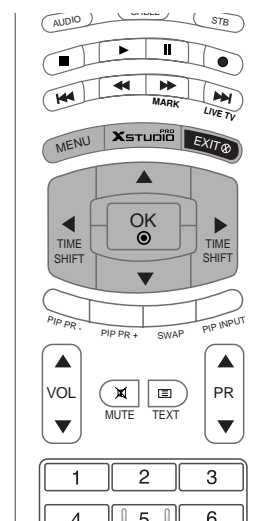

- 1 Tryck på knappen **MENU** och sedan på knappen **▲ / ▼** för att välja menyn **BILD**.
- 2 Tryck på knappen **▶** och välj sedan **XD** med **▲ / ▼**.
- 3 Tryck på **▶** och sedan på **▲ / ▼** för att välja **På** eller **Av**.
- 4 För att avsluta och ta bort menyn, tryck på **EXIT** tangenten.



1

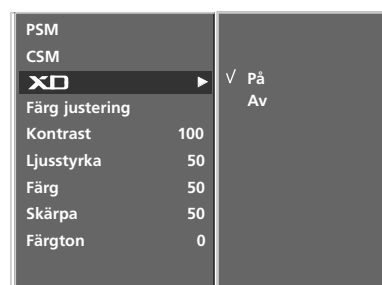

2 3

sRGB FUNKTION

När du ansluter extern utrustning med sRGB-funktion justerar du bilden genom att välja sRGB.

Den här funktionen fungerar i följande lägen: RGB[PC], HDMI[PC].

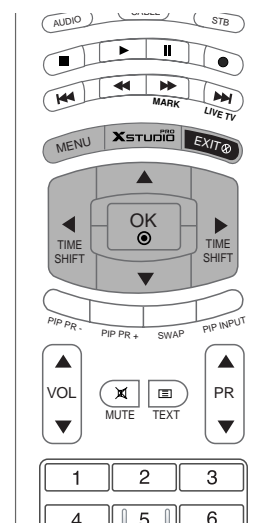

- 1 Tryck på knappen **MENU** och sedan på knappen **▲ / ▼** för att välja menyn **BILD**.
- 2 Tryck på knappen **▶** och välj sedan **sRGB** med **▲ / ▼**.
- 3 Tryck på **▶** och sedan på **▲ / ▼** för att välja **På** eller **Av**.
- 4 För att avsluta och ta bort menyn, tryck på **EXIT** tangenten.

STATION	PSM	
BILD▶	CSM	
LJUD	XD	
TID	sRGB	
SPECIAL	Kontrast	100
SKARM	Ljusstyrka	50
PIP/DW		
DVR		
◁ Flytt MBY Meny		

1

PSM		
CSM		
XD		
sRGB ▶		✓ På
Kontrast	100	Av
Ljusstyrka	50	

2 3

ACM (FÄRGJUSTERING)

Justera ACM om hudfärgen inte visas korrekt.

Den här funktionen fungerar i följande lägen: TV, AV1, AV2, S-Video2, AV3, AV4, COMPONENT, RGB[DTV], HDMI[DTV].

Funktionen är inte tillgänglig i läge XD Av.

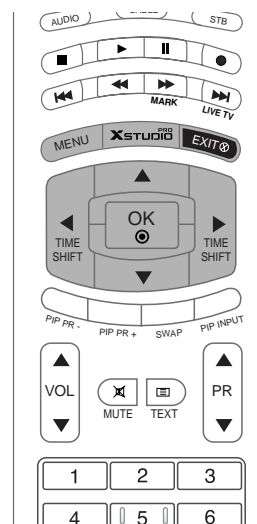

- 1 Tryck på knappen **MENU** och sedan på knappen ▲ / ▼ för att välja menyn **BILD**.
- 2 Tryck på knappen ► och välj sedan **Färg justering** med ▲ / ▼.
- 3 Tryck på ► och gör dina ändringar med ◀ / ▶.
- 4 För att avsluta och ta bort menyn, tryck på **EXIT** tangenten.

STATION	PSM	
BILD	CSM	
LJUD	XD	
TID	Färg justering	
SPECIAL	Kontrast	100
SKARM	Ljusstyrka	50
PIP/DW	Färg	50
DVR	Skärpa	50
	Färgton	0
◁ Flytt	MBW Meny	

1

PSM		
CSM		
XD		
Färg justering	►	Hudton 0
Kontrast	100	Grönton 0
Ljusstyrka	50	Blåton 0
Färg	50	
Skärpa	50	
Färgton	0	

2 3

MANUELL BILDKONTROLL

Du kan ställa in bildkontrast, ljus, färg, skärpa och nyans till de nivåer de föredrar.

Färg och skärpa kan inte justera i RGB [PC] och HDMI [PC]-läge.

I TV-systemet PAL / SECAM fungerar inte bildfunktionen

Färgtemperatur.

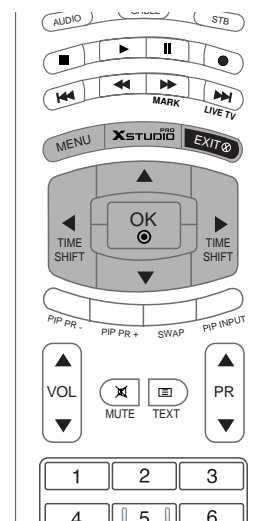

- 1 Tryck på knappen **MENU** och sedan på knappen **▲ / ▼** för att välja menyn **BILD**.
- 2 Tryck på **▶**-knappen och använd sedan **▲ / ▼**-knappen för att välja önskat bildalternativ.
- 3 Tryck på **▶** och gör dina ändringar med **◀ / ▶**.
- 4 För att avsluta och ta bort menyn, tryck på **EXIT** tangenten.

STATION	PSM
BILD	CSM
LJUD	XD
TID	Färg justering
SPECIAL	Kontrast 100
SKARM	Ljusstyrka 50
PIP/DW	Färg 50
DVR	Skärpa 50
	Färgton 0
⇨ Ryllt	MBY Meny

1

PSM	
CSM	
XD	
Färg justering	
Kontrast 100	
Ljusstyrka 50	
Färg 50	
Skärpa 50	
Färgton 0	

2 3

TV-MENYN | Alternativ för menyn Sound (Ljud)

SSM (SOUND STATUS MEMORY, LJUDSTATUSMINNE)

Med SSM kan du njuta av ljud av hög kvalitet utan några speciella inställningar eftersom TV:n väljer lämpliga ljudalternativ baserat på programinnehållet.

När du ändrar equalizerns ljudfrekvenser manuellt ändras SSM automatiskt till Användare.

SRS TSXT, Platt, Musik, Film och Sport är förinställda för god ljudkvalitet och går inte att justera.

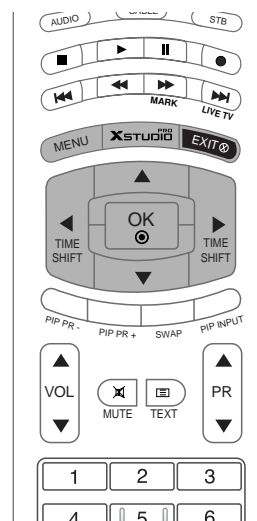

- 1 Tryck på **MENU** tangenten och därefter **▲ / ▼** tangenten för att välja **LJUD** menyn.
- 2 Tryck på **▶** tangenten och därefter **▲ / ▼** tangenten för att välja **SSM**.
- 3 Tryck på **▶** och sedan på **▲ / ▼** för att välja **SRS TSXT, Platt, Musik, Film, Sport** eller **Användare**.
- 4 För att avsluta och ta bort menyn, tryck på **EXIT** tangenten.



1

! OBS!

- a.  är ett varumärke som tillhör SRS Labs, Inc.
- b. TruSurround XT-teknologin används enligt utfärdad licens från SRS Labs, Inc.

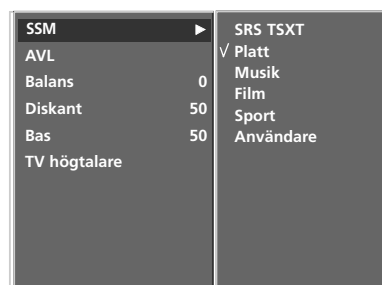

2 3

AVL (AUTO VOLUME LEVELER, AUTOMATISK LJUDUTJÄMNARE)

AVL ser till att ljudvolymen automatiskt justeras även om du byter program.

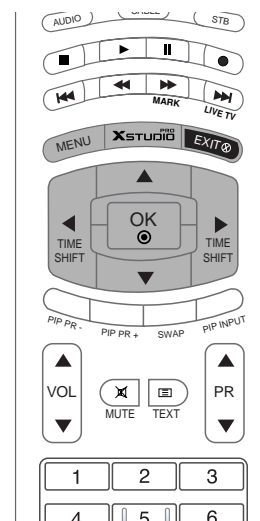

- 1 Tryck på **MENU** tangenten och därefter ▲ / ▼ tangenten för att välja **LJUD** menyn.
- 2 Tryck på ► tangenten och därefter ▲ / ▼ tangenten för att välja **AVL**.
- 3 Tryck på ► och använd sedan ▲ / ▼ för att välja **På** eller **Av**.
- 4 För att avsluta och ta bort menyn, tryck på **EXIT** tangenten.



1

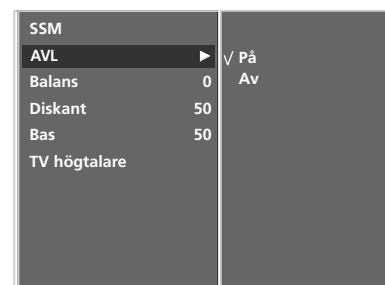

2 3

STÄLLA IN LJUDKONTROLL

- 1 Tryck på **MENU** tangenten och därefter **▲ / ▼** tangenten för att välja **LJUD** menyn.
- 2 Tryck på **▶**-knappen och använd sedan **▲ / ▼**-knappen för att välja önskat ljudfunktion.
- 3 Tryck på **▶**-knappen och använd sedan **◀ / ▶**-knappen för att göra valda inställningar.
- 4 För att avsluta och ta bort menyn, tryck på **EXIT** tangenten.

! OBS!

Diskant, bas och BBE kan ej väljas då SRS TSXT är aktivt.

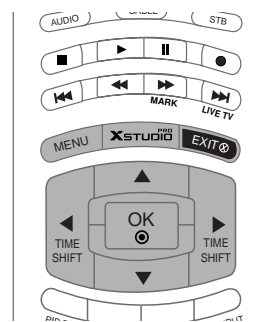

1

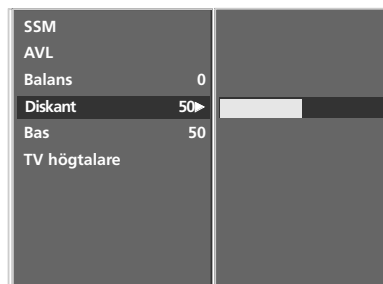

2 3

TV-HÖGTALARE

Du kan ändra status för de inbyggda högtalarna.

I lägena AV1, AV2, S-Video2, AV3, AV4, COMPONENT, RGB och HDMI/DVI med HDMI-till-DVI-kabel kan TV-högtalarljud och/eller reglerbart ljud föras ut även om det inte finns någon videosignal.

Stäng av TV:ns inbyggda högtalare om du vill använda ett externt hifi-stereosystem.

- 1 Tryck på **MENU** tangenten och därefter **▲ / ▼** tangenten för att välja **LJUD** menyn.
- 2 Tryck på **▶** tangenten och därefter **▲ / ▼** tangenten för att välja **TV högtalare**.
- 3 Tryck på **▶** och använd sedan **▲ / ▼** för att välja **På** eller **Av**.
- 4 För att avsluta och ta bort menyn, tryck på **EXIT** tangenten.

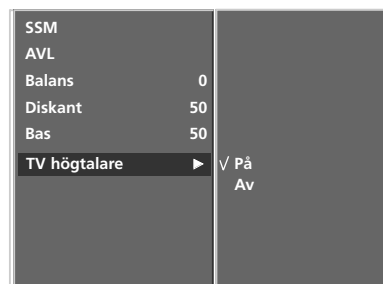
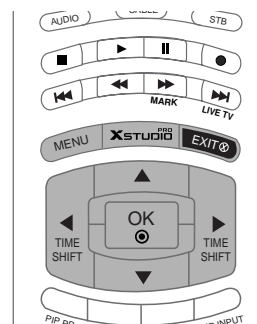

2 3

STEREO/MONO OCH TVÅSPRÅKIG (DUAL) MOTTAGNING

När du väljer en TV-kanals förvalda nr. kommer information om ljudutsändningen visas på skärmen.

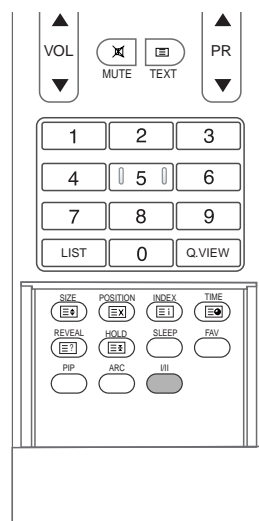

1 På skärmen

Tryck I/II för att se om TV-sändningen är mono, stereo eller tvåspråkig.

TV-judsändning	Visas på skärmen
Mono	MONO
Stereo	STEREO
Tvåspråkig	DUAL I

2 Byta från stereo till mono ljud

Om det är störningar i stereoljudet, p.g.a. svaga signaler eller annat, kan du byta till mono genom att trycka på I/II tangenten. För att byta tillbaka till stereo, tryck på I/II tangenten igen.

3 Val av språk vid tvåspråkiga sändningar

Om ett TV-program mottages med tvåspråkigt ljud, kan du välja önskat språk till ljudet genom att byta till **DUAL I**, **DUAL II** eller **DUAL I+II** genom att trycka på I/II tangenten upprepade gånger.

- **DUAL I** Återger huvudspråket (ex. dubbat) i båda högtalarna.
- **DUAL II** Återger bispråket (ex. original) i båda högtalarna.
- **DUAL I+II** Återger båda språken i var sin högtalare.

NICAM LJUDMOTTAGNING (TILLVAL)

Om apparaten har en mottagare för NICAM (Near Instantaneous Companding Audio Multiplex) kan det högkvalitativa digitala NICAM-ljudet tas emot.

TV:ns ljudåtergivning kan väljas i förhållande till den typ av ljudsändning som mottages, genom att trycka på I/II tangenten upprepade gånger, som följer.

-
- 1 När NICAM mono är mottagen, kan du välja **NICAM MONO** eller **FM MONO**.
 - 2 När NICAM stereo är mottagen, kan du välja **NICAM STEREO** eller **FM MONO**. Om stereosignalen är svag, byt till FM mono.
 - 3 När NICAM duo är mottagen, kan du välja **NICAM DUAL I**, **NICAM DUAL II** eller **NICAM DUAL I+II** eller **MONO**. När FM mono är vald, visas MONO på skärmen.
-

VAL AV VÄNSTER (L) / HÖGER (R) LJUDKANAL

- I lägena AV, Component, RGB eller HDMI/DVI kan du välja utgående ljud för vänster och höger högtalare.

Tryck på I/II tangenten upprepade gånger för att välja följande, som visas på skärmen:

- L+R:** Ljudsignalen från vänster (L) kanal avspelas i vänster högtalare och ljudsignalen från höger (R) kanal avspelas i höger högtalare. Detta är normalt stereoljud.
- L+L:** Ljudsignalen från vänster (L) kanal avspelas i vänster och höger högtalare.
- R+R:** Ljudsignalen från höger (R) kanal avspelas i vänster och höger högtalare.

TV-MENYN | Alternativ för menyn Time (Tid)

STÄLLA IN KLOCKAN

Om tidsinställningen raderas på grund av ett strömbrott eller att sladden till TV:n dras ut måste du ställa om klockan.

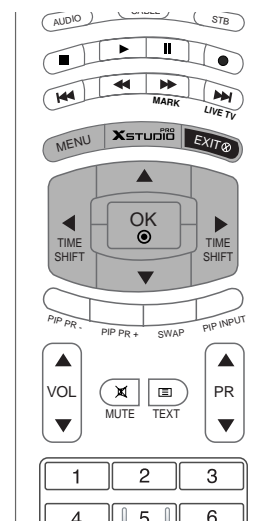

- 1 Tryck **MENU** och sedan **▲ / ▼** för att visa **TID**-menyn.
- 2 Tryck på **▶** tangenten och därefter tryck på **▲ / ▼** tangenten för att välja **Klocka**.
- 3 Tryck på **▶**-knappen och därefter på **▲ / ▼**-knappen för att justera timmar.
- 4 Tryck på **▶**-knappen och därefter på **▲ / ▼**-knappen för att justera minuter.
- 5 För att avsluta och ta bort menyn, tryck på **EXIT** tangenten.

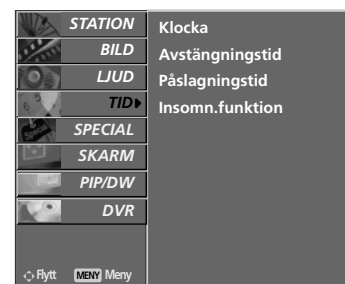

1 2 3 4

AV/PÅ TID

Timer Av sätter TV:n i standbyläge vid den tidpunkt du ställt in.

Funktionen Timer Av går före funktionen Timer På om de ställs in på samma tid.

Apparaten måste vara i standby-läge för att Timer På ska fungera.

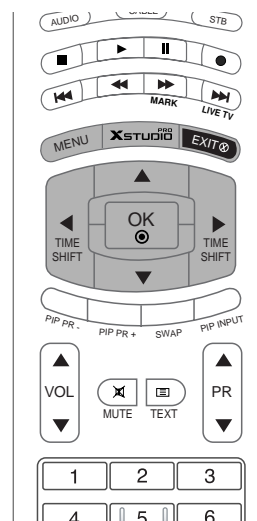

- 1 Tryck **MENU** och sedan ▲ / ▼ för att visa **TID**-menyn.
- 2 Tryck på ► tangenten och därefter tryck på ▲ / ▼ tangenten för att välja **Avstängningstid** eller **Påslagningstid**.
- 3 Tryck på ► tangenten och därefter tryck på ▲ / ▼ tangenten för att välja **På**.
- 4 Tryck på ►-knappen och därefter på ▲ / ▼-knappen för att justera timmar.
- 5 Tryck på ►-knappen och därefter på ▲ / ▼-knappen för att justera minuter.
- 6 **Endast Timer På-funktionen:**
Tryck på ►-knappen och använd sedan ▲ / ▼ för att justera ljudvolymen eller ställa in kanalnummer.
- 7 För att avsluta och ta bort menyn, tryck på **EXIT** tangenten.

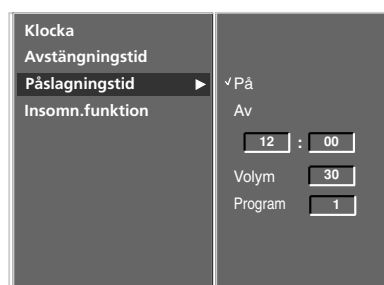

2 3 4
5 6

! OBS!

- a. Avaktivering av Av/På-tidsfunktionen,
Tryck på ▲ / ▼-knappen för att välja Av i steg 3.
- b. Två timmar efter det att apparaten sätts på med Påslagningstid funktionen så kommer apparaten att ställa sig i stand by läge om ingen knapp tryckts in.

AUTOMATISK INSOMNING

Om TV-apparaten är påslagen och det inte finns någon signal så stängs den automatiskt av efter 10 minuter.

- 1 Tryck **MENU** och sedan **▲ / ▼** för att visa **TID**-menyn.
- 2 Tryck på **▶** tangenten och därefter tryck på **▲ / ▼** tangenten för att välja **Insomn.funktion**.
- 3 Tryck på **▶** och använd sedan **▲ / ▼** för att välja **På** eller **Av**.
- 4 För att avsluta och ta bort menyn, tryck på **EXIT** tangenten.

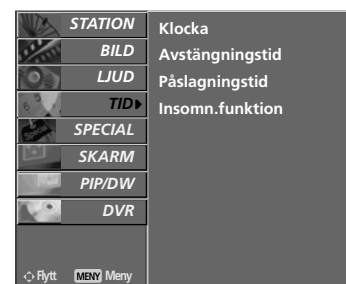
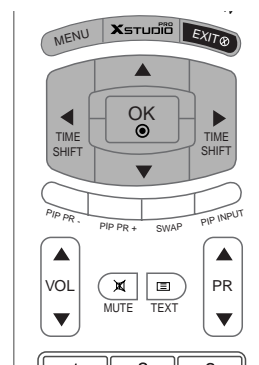

INSOMNINGSTIMER

Insomningstimern stänger automatiskt av apparaten när den inställda tiden har löpt ut.

Tryck på **SLEEP** (Vila) flera gånger för att välja antal minuter. Alternativet ' **L^{zz} --- Min.** ' visas på skärmen följt av följande alternativ: 10, 20, 30, 60, 90, 120, 180 och 240 minuter.

Timern börjar räkna ner när antalet minuter är valt.

- 1 Om du vill kontrollera återstående tid före stopp trycker du på **SLEEP**-knappen en gång.
- 2 Om du vill inaktivera insomningsfunktionen trycker du på knappen **SLEEP** (Vila) flera gånger tills ' **L^{zz} --- Min.** ' visas.
- 3 Om du slår av skärmen efter att ha ställt in stoppuret, upphävs inställningen.

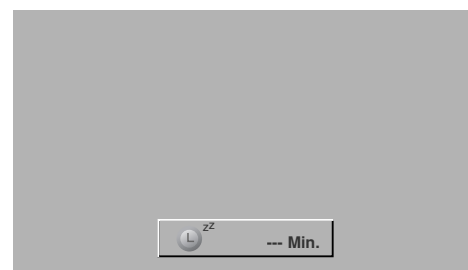
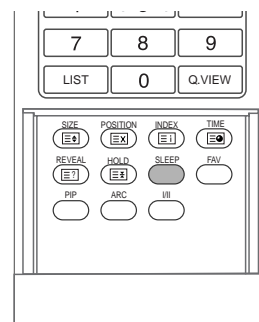

TV-MENYN | Särskilda menyalternativ

BARNSÄKRING

TV-apparaten kan ställas in så den bara kan styras med fjärrkontrollen.

Funktionen kan användas för att förhindra att någon tittar utan din tillåtelse.

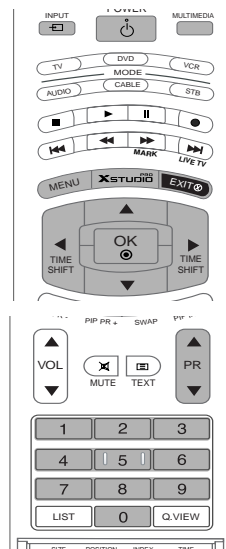

- 1 Tryck på knappen **MENU** och sedan på knappen **▲ / ▼** för att välja menyn **SPECIAL**.
- 2 Tryck på **▶** tangenten och därefter **▲ / ▼** tangenten för att välja **Barnlås**.
- 3 Tryck på **▶** och använd sedan **▲ / ▼** för att välja **På** eller **Av**.
- 4 För att avsluta och ta bort menyn, tryck på **EXIT** tangenten.

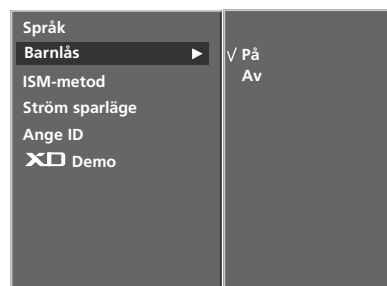

! OBS!

- Enheten är programmerad att komma ihåg vilket alternativ den var inställd på även om du stänger av den.
- Om enheten är avstängd med Barnlås på trycker du på knappen **⏻/I**, **INPUT**, **PR ▲ / ▼** på enheten eller knapparna **POWER**, **INPUT**, **MULTIMEDIA**, **PR ▲ / ▼** eller **NUMMER** på fjärrkontrollen.
- När låset är aktiverat visas Barnlås på på skärmen om någon trycker på en knapp på frontpanelen när du tittar på TV.

ISM-METOD (IMAGE STICKING MINIMIZATION) (TILLVAL)

Om en fast bild från en dator eller ett videospel visas på skärmen under längre tid kan en spökbild bli kvar på skärmen även när du byter bild. Undvik att visa en fast bild på skärmen under längre tid.

Funktionen finns inte på LCD TV-modellerna.

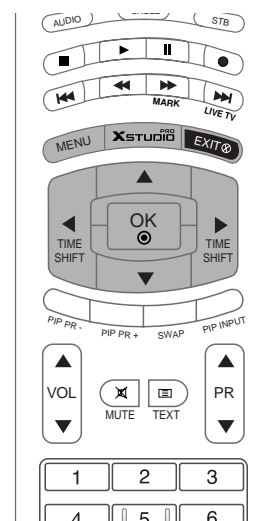

- 1 Tryck på knappen **MENU** och sedan på knappen **▲ / ▼** för att välja menyn **SPECIAL**.
- 2 Tryck på **▶** och sedan på **▲ / ▼** för att välja **ISM-metod**.
- 3 Tryck på **▶** och sedan på **▲ / ▼** för att välja antingen **Normal**, **Vit rengöring**, **Orbiter** eller **Invertierung**. Välj **Normal** om du inte har behov av någon av de andra funktionerna.

• Vit rengöring :

Funktionen vit rengöring tar bort permanenta bilder från skärmen.

Obs! En mycket framträdande permanent bild kan vara omöjlig att avlägsna helt med vit rengöring.

• Orbiter :

Orbiter kan förebygga att spökbilder uppstår. Det är ändå bäst att inte låta en stillbild vara kvar på skärmen för länge. För att förhindra att en permanent bild fastnar på skärmen rör den sig varannan minut.

• Invertierung :

Den här funktionen inverterar panelfärgerna på skärmen. Panelfärgen inverteras automatiskt var 30:e minut.

• Normal :

När ingångssignalen är konstant statisk eller temperaturen är hög så minskas nivån på ljusstyrkan automatiskt för att minimera de bilder som fastnar på skärmen.

- 4 För att avsluta och ta bort menyn, tryck på **EXIT** tangenten.



1

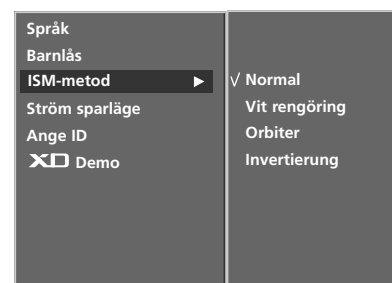

2 3

STRÖM SPARLÄGE (STRÖM LÅG) (TILLVAL)

Den här funktionen används för att minska TV:ns strömförbrukning. Funktionen finns inte på LCD TV-modellerna.

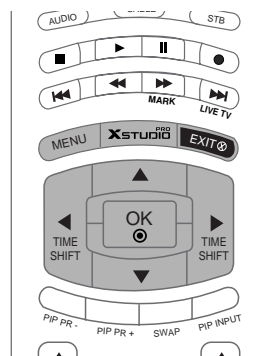

- 1 Tryck på knappen **MENU** och sedan på knappen **▲ / ▼** för att välja menyn **SPECIAL**.
- 2 Tryck på **▶** och sedan på **▲ / ▼** för att välja **Ström sparläge**.
- 3 Tryck på **▶** och använd sedan **▲ / ▼** för att välja **På** eller **Av**.
- 4 För att avsluta och ta bort menyn, tryck på **EXIT** tangenten.



1

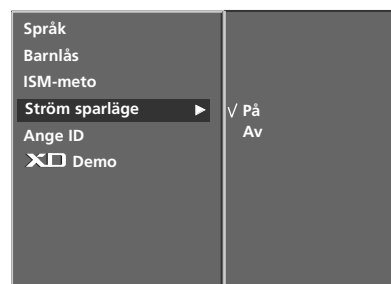

2 3

XD DEMO

Använd den här funktionen om du vill se skillnaden mellan XD-Demo På och XD-Demo Av.

Det går inte att använda denna funktion i RGB[PC]- eller HDMI[PC]-läge.

- 1 Tryck på knappen **MENU** och sedan på knappen **▲ / ▼** för att välja menyn **SPECIAL**.
- 2 Tryck på **▶** tangenten och därefter **▲ / ▼** tangenten för att välja **XD Demo**.
- 3 Tryck på knappen **▶** om du vill starta **XD Demo**.
- 4 Tryck på **MENU** eller **EXIT** när du vill stoppa uppspelningen av **XD Demo**.

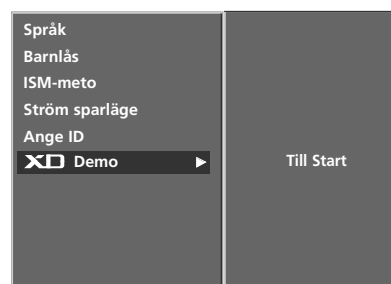

2 3

INDEX (TILLVAL)

Du kan slå på eller av FRONTDISPLAYEN.

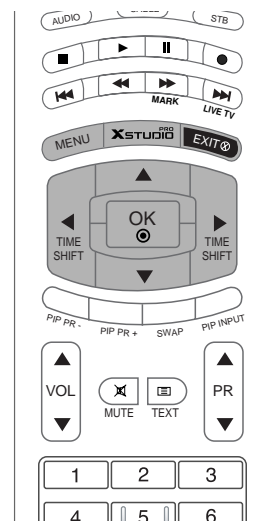

- 1 Tryck på knappen **MENU** och sedan på knappen **▲ / ▼** för att välja menyn **SPECIAL**.
- 2 Tryck på **▶** tangenten och därefter **▲ / ▼** tangenten för att välja **Index**.
- 3 Tryck på **▶** och använd sedan **▲ / ▼** för att välja **På** eller **Av**.

När du väljer läge På, lyser FRONTDISPLAYEN upp.

- 4 För att avsluta och ta bort menyn, tryck på **EXIT** tangenten.

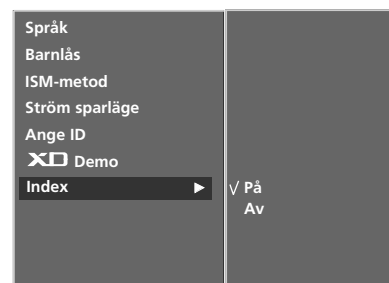
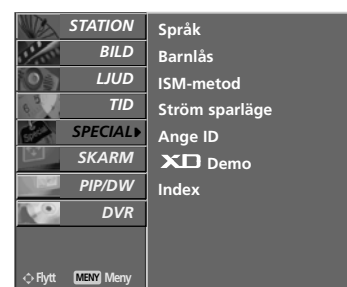

3

TV-MENYN | Alternativ för menyn Screen (Skärm)

AUTOMATISK JUSTERING

Funktionen justerar automatiskt bildens läge och reducerar skakningar.

Om bilden fortfarande inte är korrekt, trots justeringen, fungerar TV:n men ytterligare justering krävs.

Auto. konfig. (Automatisk konfigurering) behöver inte utföras för HDMI/DVI-läge.

Den här funktionen fungerar i följande lägen: RGB[PC]

Funktionen används för att justera skärmens läge, klocka och fas automatiskt. Bilden försvinner i några sekunder när den automatiska konfigureringen utförs.

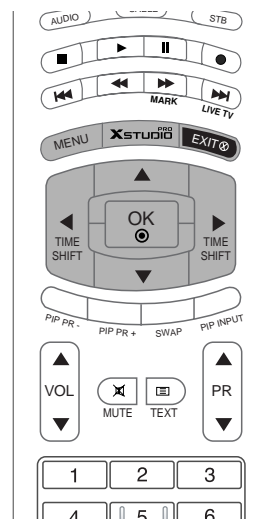

- 1 Tryck på knappen **MENU** och sedan på knappen **▲ / ▼** för att välja menyn **SKARM**.
- 2 Tryck på knappen **▶** och sedan på **▲ / ▼** för att välja **Auto. konfig.**.
- 3 Tryck på **▶** för att starta **Auto. konfig.**.
 - När den automatiska konfigureringen är klar visas **OK** på skärmen.
 - Om bildens position ändå inte är korrekt försöker du med automatisk justering en gång till.
- 4 Om bilden fortfarande behöver justeras efter automatisk justering i RGB (PC) kan du använda **Man. Konfig.**.
- 5 För att avsluta och ta bort menyn, tryck på **EXIT** tangenten.



1



2 3 4

MANUELL KONFIGURERING

Om bilden inte är skarp efter automatisk justering, särskilt om tecken fortfarande darrar, justerar du bildfasen manuellt.

Justera Klocka om du behöver korrigera skärmstorleken.

Den här funktionen fungerar i följande lägen: RGB[PC], RGB[DTV], HDMI[DTV], COMPONENT[DTV]

Funktionerna Phase och Clock är inte tillgängliga i RGB[DTV], HDMI[DTV], COMPONENT[DTV].

Miniordlista

Klocka Den här funktionen minskar förekomsten av vertikala linjer eller ränder på skärmens bakgrund. Skärmens horisontella storlek ändras också.

Fas Med den här funktionen tar du bort allt horisontellt brus och får bättre skärpa.

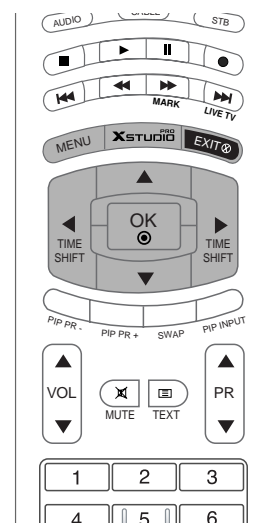

- 1 Tryck på knappen **MENU** och sedan på knappen **▲ / ▼** för att välja menyn **SKARM**.
- 2 Tryck på **▶** och välj sedan **Man. Konfig.** med hjälp av **▲ / ▼**.
- 3 Tryck på **▶** och välj sedan **Fas**, **Klocka**, **H-Position** eller **V-Position** med **▲ / ▼**.
- 4 Tryck på **◀ / ▶** knappen för att ändra inställningar i undermenyerna.
- 5 För att avsluta och ta bort menyn, tryck på **EXIT** tangenten.



2 3 4

VÄLJA WIDE VGA/XGA-LÄGE

Om du vill se normal bild använder du upplösning för RGB-läge och väljer VGA/XGA-läge.

På vissa modeller kan inte VGA-läge väljas.

Den här funktionen fungerar i följande lägen: RGB[PC]-läge.

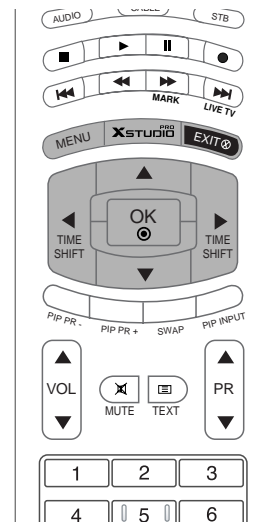

- 1 Tryck på knappen **MENU** och sedan på knappen **▲ / ▼** för att välja menyn **SKARM**.
- 2 Tryck på **▶** och använd sedan **▲ / ▼** för att välja **Data-läge VGA** eller **Data-läge XGA**.
- 3 Tryck på **▶** och använd sedan **▲ / ▼** för att välja önskad XGA/VGA-upplösning.
- 4 För att avsluta och ta bort menyn, tryck på **EXIT** tangenten.



1

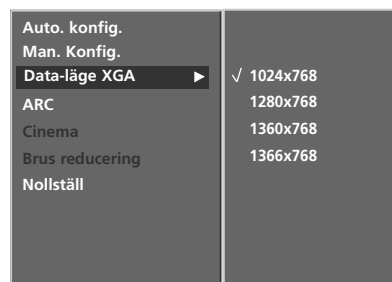

2 3

ANGE BILDFORMAT

- Du kan se på TV:n med två bildformat; Spectacle, Helskärm (tillval), Original, 4:3, 16:9 (Wide), 14:9 eller Zoom.
- Om en fast bild visas på skärmen under en lång stund kan den fastna på skärmen och förbli synlig.
- Du kan enbart välja **4:3**, **16:9** (Wide) i RGB[PC], HDMI[PC]-läge.
- Du kan enbart välja **4:3**, **16:9** (Wide) och **Zoom** i RGB[DTV], HDMI[DTV], Component[DTV]-läge.
- Du kan enbart välja Spectacle, Helskärm (tillval), 4:3, 16:9 (Wide), 14:9 och Zoom i Component [480i/576i]-läge.
- Bilden kan bli oangenäm att se på i helskärmsläge. Byt då till annat läge.
- Du kan justera förstöringsproportionen med knappen ▲ / ▼.
- Funktionen fungerar med följande signal.

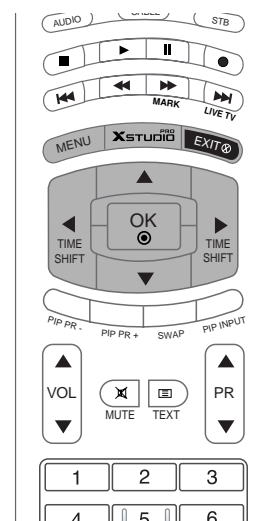

- 1 Tryck på knappen **MENU** och sedan på knappen ▲ / ▼ för att välja menyn **SKARM**.
- 2 Tryck på ► och välj sedan **ARC** med hjälp av ▲ / ▼.
- 3 Tryck på ► och välj sedan **Spectacle**, **Helskärm**(tillval), **Original**, **4:3**, **16:9**, **14:9** eller **Zoom** med ▲ / ▼.

• Spectacle

När TV:n tar emot wide screen-signal kan du justera bilden horisontellt, icke-linjärt proportionellt, så att den fyller hela skärmen.

• Helskärm(tillval)

När TV:n tar emot wide screen-signal kan du justera bilden horisontellt eller vertikalt, linjärt proportionellt, så att den fyller hela skärmen.

• Original

När TV:n tar emot wide screen-signal ändras denna automatiskt till det bildformat som ska sändas.

• 4:3

Med det här alternativet får du den ursprungliga bildproportionen, 4:3, med grå fält på vänster och höger sida.

• 16:9 (Bred)

Med följande val kan du justera bilden horisontellt i linjär proportion för att fylla ut hela skärmen (för att se på DVD:er i 4:3-format).

• 14:9

Du kan njuta av biofilmer (bildformatet är 16:9) eller vanliga TV-program genom att använda 16:9 läget. Bildformatet 16:9 kommer visas i dess normala storlek t ex biofilmer, men TV-program med normalformat 4:3 kommer att förstöras åt höger och vänster så att hela TV-bilden fylls.

• Zoom

Du ser bilden i helskärmsläge utan ändringar. Bilden beskärs dock upptill och nedtill.

- 4 För att avsluta och ta bort menyn, tryck på **EXIT** tangenten.



FILM

- När du ser på film justerar den här funktionen TV:n så att bästa möjliga bild visas.
- Den här funktionen fungerar i följande lägen: TV, AV1, AV2, S-VIDEO2, AV3, AV4 eller COMPONENT (480i/576i).

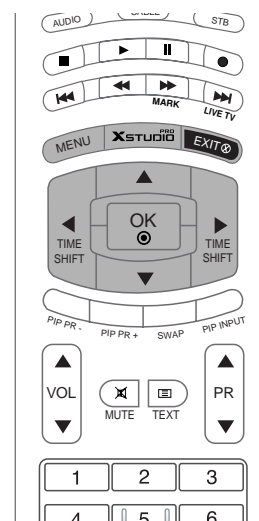

- 1 Tryck på knappen **MENU** och sedan på knappen **▲ / ▼** för att välja menyn **SKARM**.
- 2 Tryck på **▶** och välj sedan **Cinema** med hjälp av **▲ / ▼**.
- 3 Tryck på **▶** och använd sedan **▲ / ▼** för att välja **På** eller **Av**.
- 4 För att avsluta och ta bort menyn, tryck på **EXIT** tangenten.



1

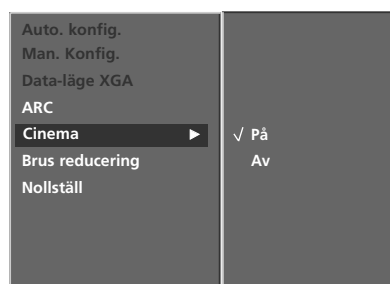

2 3

NR(BRUSREDUCERING)

Välj 3D NR eller MPEG NR för att reducera eventuella bildstörningar.

Funktionen är inte tillgänglig i RGB (PC) och HDMI (PC) läge.

3D NR - Funktionen är inte tillgänglig i RGB, HDMI och

Component[DTV] läge.

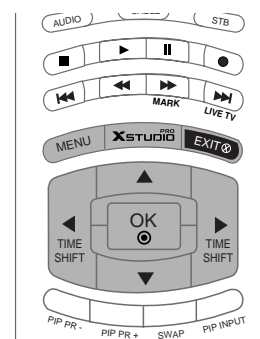

- 1 Tryck på knappen **MENU** och sedan på knappen **▲ / ▼** för att välja menyn **SKARM**.
- 2 Tryck på **▶** och välj sedan **Brus reducering** med hjälp av **▲ / ▼**.
- 3 Tryck på **▶** och använd sedan **▲ / ▼** för att välja **3D NR** eller **MPEG NR**.
- 4 Tryck på **◀ / ▶** knappen för att ändra inställningar i undermenyerna.
- 5 För att avsluta och ta bort menyn, tryck på **EXIT** tangenten.



1



2 3 4

INITIERA (ÅTERSTÄLLA DE URSPRUNGLIGA INSTÄLLNINGARNA)

Den här funktionen kan användas i nuvarande läge.

För att initiera det justerade värdet

- 1 Tryck på knappen **MENU** och sedan på knappen **▲ / ▼** för att välja menyn **SKARM**.
- 2 Tryck på **▶** och använd sedan **▲ / ▼** för att välja **Nollställ**.
- 3 Välj **Nollställ** med **▶**.
 - Du kan initiera Fas, Klocka, H-Position (H-läge), V-Position (V-läge), Position (Läge), Fönsterstorlek, Fönsterposition, PIP-transparens och sub picture size (fönsterbildsstorlek) för dubbelbild.

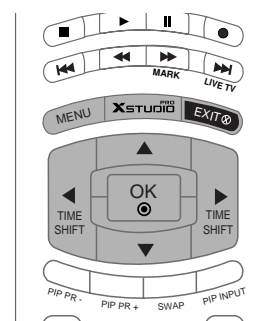

2 3

PROGRAMMERA FJÄRRKONTROLLEN

Fjärrkontrollen är universell och kan användas med flera märken. Du kan programmera fjärrkontrollen så att du kan använda den med fjärrstyrda enheter från andra tillverkare.

Observera att även om fjärrkontrollen fungerar med andra märken kanske den inte fungerar med alla modeller.

Ange en kod i fjärrkontrollsläge

- 1 För att kontrollera om fjärrkontrollen måste programmeras eller inte för att fungera med en viss enhet: slå på enheten, tex en videobandspelare och tryck på motsvarande knapp på fjärrkontrollen. Tryck därefter på **POWER**-knappen. Om enheten stängs av, fungerar den som den ska och det är inte nödvändigt att programmera fjärrkontrollen. Om inte, måste fjärrkontrollen först programmeras för att kunna kontrollera enheten. Hur du gör för att programmera fjärrkontrollen beskrivs nedan.
- 2 Håll inne knapparna **MENU** och **MUTE** samtidigt i två sekunder, knappen för den enhet som du valt tänds. Om du inte trycker på någon knapp inom 20 sekunder, släcks knappen. I så fall måste du upprepa från steg 2.
- 3 Tryck in koden med sifferknapparna på fjärrkontrollen utifrån kodtabellen på följande sidor. När du trycker på knappen blinkar lampan. Om lampan släcks, är programmeringen slutförd.
- 4 Tryck på **MENU**-knappen för att spara koden. Efter två blink är koden sparad.
- 5 Testa att använda fjärrkontrollen för att se om apparaten fungerar som den ska. Om inte, upprepa från steg 2.

PROGRAMMERINGSKODER

VCRs

Märke	Koder	Märke	Koder	Märke	Koder
AIWA	034	MAGNAVOX	031 033 034 041	SAMSUNG	032 040 102 104
AKAI	016 043 046 124 125 146		067 068		105 107 109 112
AMPRO	072	MARANTZ	012 031 033 067 069		113 115 120 122 125
ANAM	031 033 103	MARTA	101	SANSUI	022 043 048 135
AUDIO DYNAMICS	012 023 039 043	MATSUI	027 030	SANYO	003 007 010 014
BROKSONIC	035 037 129	MEI	031 033		102 134
CANON	028 031 033	MEMOREX	003 010 014 031 033 034 053 072 101 102 134 139	SCOTT	017 037 112 129 131
CAPEHART	108			SEARS	003 008 009 010 013 014 017 020 031 042 073 081 101
CRAIG	003 040 135	MGA	045 046 059	SHARP	031 054 149
CURTIS MATHES	031 033 041	MINOLTA	013 020	SHINTOM	024
DAEWOO	005 007 010 064 065 108 110 111 112 116 117 119	MITSUBISHI	013 020 045 046 049 051 059 061 151	SONY	003 009 031 052 056 057 058 076 077 078 149
DAYTRON	108	MTC	034 040	SOUNDESIGN	034
DBX	012 023 039 043	MULTITECH	024 034	STS	013
DYNATECH	034 053	NEC	012 023 039 043 048	SYLVANIA	031 033 034 059 067
ELECTROHOME	059	NORDMENDE	043	SYMPHONIC	034
EMERSON	006 017 025 027 029 031 034 035 036 037 046 101 129 131 138 153	OPTONICA	053 054	TANDY	010 034
FISHER	003 008 009 010	PANASONIC	066 070 074 083 133 140 145	TATUNG	039 043
FUNAI	034			TEAC	034 039 043
GE	031 033 063 072 107 109 144 147	PENTAX	013 020 031 033 063	TECHNICS	031 033 070
GO VIDEO	132 136	PHILCO	031 034 067	TEKNIKA	019 031 033 034 101
HARMAN KARDON	012 045	PHILIPS	031 033 034 054 067 071 101	THOMAS	034
HITACHI	004 018 026 034 043 063 137 150	PILOT	101	TMK	006
INSTANTREPLAY	031 033	PIONEER	013 021 048	TOSHIBA	008 013 042 047 059 082 112 131
JCL	031 033	PORTLAND	108	TOTEVISION	040 101
JCPENNY	012 013 015 033 040 066 101	PULSAR	072	UNITECH	040
JENSEN	043	QUARTZ	011 014	VECTOR RESEARCH	012
JVC	012 031 033 043 048 050 055 060 130 150 152	QUASAR	033 066 075 145	VICTOR	048
KENWOOD	014 034 039 043 047 048	RCA	013 020 033 034 040 041 062 063 107 109 140 144 145 147	VIDEO CONCEPTS	012 034 046
LG (GOLDSTAR)	001 012 013 020 101 106 114 123	REALISTIC	003 008 010 014 031 033 034 040 053 054 101	VIDEOSONIC	040
LLOYD	034			WARDS	003 013 017 024 031 033 034 040 053 054 131
LXI	003 009 013 014 017 034 101 106	RICO	058	YAMAHA	012 034 039 043
MAGIN	040	RUNCO	148	ZENITH	034 048 056 058 072 080 101
		SALORA	014		

CATV

Märke	Koder	Märke	Koder	Märke	Koder
ABC	003 004 039 042 046 052 053	LG (GOLDSTAR)	001 106 101 005	SHERITECH	022
AJIN	112	M-NET	037	SIGNAL	030
ANTRONIK	014	MACOM	033	SIGNATURE	052
ARCHER	005 007 014 024	MAGNAVOX	010 012 064 079	SL MARX	030
CABLE STAR	026	MEMOREX	100	SPRUCER	047 078
CENTURION	092	MOVIE TIME	028 032	STARCOM	002 004 008 009
CENTURY	007	NSC	015 028 038 071 073	STARGATE	008 030
CITIZEN	007	OAK	016 031 037 053	TADIRAN	030
COLOUR VOICE	065 090	PANASONIC	044 047	TAEKWANG	110
COMBANO	080 081	PARAGON	100	TAIHAN	105
COMTRONICS	019 030	PHILIPS	006 012 013 020 065 085 090	TANDY	017
DIAMOND	023	PIONEER	034 051 052 063 076	TEXSCAN	029
EAGLE	020 030 040	POST NEWS WEEK	016	TOCOM	039 040 056
EASTERN	057 062 066	PRUCER	059	TOSHIBA	100
ELECTRICORD	032	PTS	011 048 071 072 073 074	UNIKA	007 014 024
GE	072	PULSAR	100	UNITED CABLE	004 053
GEMINI	008 022 025 054	RCA	047	UNIVERSAL	005 007 014 024 026 027 032 035
GI	052 074	REGAL	049 050	VIEWSTAR	012 015 018 086 087 088 089
GOLDEN CHANNEL	030	REGENCY	057	ZENITH	100 114 060 093
HAMLIN	049 050 055	REMBRANT	025		
HITACHI	052 055	SAMSUNG	102 107 030 068		
HOSPITALITY	070 077	SCIENTIFIC ATLANTA	003 011 041 042 043 045 046		
JERROLD	002 003 004 008 009 010 052 069 074				

PROGRAMMERINGSKODER

HDSTB

Märke	Koder	Märke	Koder	Märke	Koder
ALPHASTAR DSR	123	HOUSTON TRACKER	033 037 039 051	PROSAT	072
AMPLICA	050		057 104	RCA	066 106
BIRDVIEW	051 126 129	HUGHES	068	REALISTIC	043 074
CHANNEL MASTER	013 014 015 018 036 055	JANIEL	060 147	SAMSUNG	123
CHAPARRAL	008 009 012 077	JERROLD	061	SATELLITE SERVICE CO	028 035 047 057 085
CITOH	054	KATHREIN	108	SCIENTIFIC ATLANTA	032 138
CURTIS MATHES	050 145	LEGEND	057	SONY	103
DRAKE	005 006 007 010 011 052 112 116 141	LG	001	STARCAST	041
DX ANTENNA	024 046 056 076	LUTRON	132	SUPER GUIDE	020 124 125
ECHOSTAR	038 040 057 058 093 094 095 096 097 098 099 100 122	LUXOR	062 144	TEECOM	023 026 075 087 088 090 107 130 137
ELECTRO HOME	089	MACOM	010 059 063 064 065	TOSHIBA	002 127
EUROPLUS	114	MEMOREX	057	UNIDEN	016 025 042 043 044 045 048 049 078 079 080 086 101 135 136
FUJITSU	017 021 022 027 133 134	NEXTWAVE	028 124 125	VIEWSTAR	115
GENERAL INSTRUMENT	003 004 016 029 031 059 101	NORSAT	069 070	WINEGARD	128 146
HITACHI	139 140	PACE SKY SATELLITE	143	ZENITH	081 082 083 084 091 120
		PANASONIC	060 142		
		PANSAT	121		
		PERSONAL CABLE	117		
		PHILIPS	071		
		PICO	105		
		PRESIDENT	019 102		
		PRIMESTAR	030 110 111		

DVD

Märke	Koder	Märke	Koder	Märke	Koder
APEX DIGITAL	022	MITSUBISHI	002	RCA	005 006
DENON	020 014	NAD	023	SAMSUNG	011 015
GE	005 006	ONKYO	008 017	SONY	007
HARMAN KARDON	027	PANASONIC	003 009	THOMPSON	005 006
JVC	012	PHILIPS	013	TOSHIBA	019 008
LG	001 010 016 025	PIONEER	004 026	YAMAHA	009 018
MAGNAVOX	013	PROCEED	021	ZENITH	010 016 025
MARANTZ	024	PROSCAN	005 006		

Audio

Märke	Koder	Märke	Koder	Märke	Koder
AIWA	014 028 070 096 125 129 139 229 230	NAD	045 046	SANYO	019 083 234
AKAI	163	LOTTE	014 016 036 098 100 172 173 174 175 176 177 178 179 180 181 183 201 202 208 213 214 219 223 232 238 240	SCOTT	106 186
ANAM	003 014 017 023 059 106 189 216 217 235 236	LXI	103	SHARP	031 032 051 052 072 082 117 119 156 184 199 200 206 209
BURMECTER	252	MAGNAVOX	111	SHERWOOD	005 006 158
CARVER	086	MARANTZ	002 018 020 025 034 041 081 090 097 112	SONY	044 045 109 114 118 126 248 249
CLARION	199	MCINTOSH	049	TAEKWANG	012 020 073 074 076 077 105 161 162 163 164 165 166 167 168 169 205 231 233 242
DAEWOO	027 053 060 084 102 148 198 221	MCS	104	TEAC	010 085 106 136 185 187 237
DENON	015 075 130 143	MEMOREX	107	TECHNICS	101 113 128 134 147 218
FANTASIA	071	NAD	046	TOSHIBA	137
FINEARTS	022	ONKYO	013 040 041 047 048 056 057 132 133 140	THE	061
FISHER	089 099	OPTIMUS	158	VICTOR	088 131
LG(GOLDSTAR)	001 021 024 029 087 107 108 110 190 191 192 210 211 212 239	PANASONIC	007 033 064 113 142 220 241 251	WARDS	089
HAITAI	034 035 188 222	PENNEY	104	YAMAHA	054 055 066 092 199
HARMAN/KARDON	068	PHILIPS	026 112 143		
INKEL	037 058 062 069 078 079 095 121 122 149 150 151 152 153 154 155 157 158 159 160 189 207 222 224 225 226 227 243 247	PIONEER	039 042 043 063 065 091 093 094 115 123 127 250		
JVC	004 013 141	QUASAR	113		
KEC	185 186 187	RCA	080		
KENWOOD	038 050 067 089 170 171 197 206 215 222	RCX	092		
KOHEL	030	REALISTIC	103 106		
		SAMSUNG	124 145 146 182 193 194 195 203 204 244 245 246		
		SANSUI	011 135 138 144		

CHECKLISTA FÖR FELSÖKNING

Apparaten fungerar inte som den ska.	
Fjärrkontrollen fungerar inte	<ul style="list-style-type: none"> ■ Kontrollera om det finns något objekt mellan produkten och fjärrkontrollen. ■ Är batterierna monterade med rätt polaritet (+ mot +, - mot -)? ■ Korrekt läge för användning av fjärrkontroll: TV, VCR etc? ■ Byt batterier.
Strömmen stängs plötsligt av	<ul style="list-style-type: none"> ■ Är sovtimern inställd? ■ Kontrollera inställningarna för strömkontroll. Strömavbrott. ■ Ingen sändning från inställd station med Auto off aktiverat.

Videofunktionen fungerar inte.	
Ingen bild & Inget ljud	<ul style="list-style-type: none"> ■ Kontrollera om produkten är påslagen. ■ Byt kanal. Det kan vara problem med sändningen. ■ Sitter strömkabeln i vägguttaget? ■ Kontrollera din antennriktning och/eller placering. ■ Testa vägguttaget med en annan produkt.
Bilden kommer sakta efter att apparaten startats	<ul style="list-style-type: none"> ■ Detta är normalt. Bilden är avstängd medan produkten startas upp. Kontakta ditt servicecentra om bilden inte kommit fram efter fem minuter.
Ingen eller dålig färg, eller dålig bild	<ul style="list-style-type: none"> ■ Justera färgen (Color) i menyn. ■ Håll ett behörigt avstånd mellan produkten och videobandspelaren. ■ Byt kanal. Det kan vara problem med sändningen. ■ Är videokablarna korrekt monterade? ■ Aktivera valfri funktion för att återställa bildens ljusstyrka.
Horisontella/vertikala fält eller skakande bild	<ul style="list-style-type: none"> ■ Leta efter lokala störningsmoment som exempelvis en elektrisk apparat eller ett elverktyg.
Dålig mottagning av vissa kanaler	<ul style="list-style-type: none"> ■ Station eller kabelprodukt som har problem. Byt kanal. ■ Stationens signal är svag. Ställ in antennen för att ta emot svagare station. ■ Leta efter möjliga störningskällor.
Linjer eller streck i bilden	<ul style="list-style-type: none"> ■ Kontrollera antennen (byt antennens inriktning).

Ljudfunktionen fungerar inte.

Bild OK & Inget ljud	<ul style="list-style-type: none">■ Tryck på volymknappen VOL ▲ / ▼.■ Ljudet avstängt? Tryck på MUTE-knappen.■ Byt kanal. Det kan vara problem med sändningen.■ Är ljudkablarna korrekt monterade?
Inget ljud i en av högtalarna	<ul style="list-style-type: none">■ Justera balansen (Balance) i menyn.
Ovanligt ljud inifrån produkten	<ul style="list-style-type: none">■ En förändring av omgivningens fuktighet eller temperatur kan resultera i ett ovanligt buller när produkten startas eller stängs av, men betyder inte att det är fel på produkten.

Det är problem i PC-läge (endast PC-läge tillämpas).

Signalen är för långt bort.	<ul style="list-style-type: none">■ Justera upplösningen, horisontell frekvens eller vertikal frekvens.■ Kontrollera ingångskällan.
Vertikalt fält eller rand i bakgrunden & horisontellt flimmer & felaktig position	<ul style="list-style-type: none">■ Använd automatisk konfigurering eller justera klockan, eller H/V-position.
Skärmens färg är ostabil eller enfärgad	<ul style="list-style-type: none">■ Kontrollera signalkabeln.■ Installera om videokortet i datorn.

SKÖTSEL

Med rätt skötsel kommer din TV att hålla länge. Regelbunden noggrann rengöring kan förlänga TV:ns livslängd. Stäng alltid av TV:n och dra ut kontakten innan du påbörjar någon form av rengöring.

Rengöra skärmen

- 1 Så här förhindrar du att det samlas damm på skärmen: Fukta en mjuk trasa i en blandning av ljummet vatten och lite skölj- eller diskmedel. Vrid ur trasan tills den är nästan torr och torka sedan av skärmen.
- 2 Kontrollera att det inte finns någon överskottsvätska kvar på skärmen och låt den lufttorka innan du sätter igång TV:n.

Rengöra resten av TV:n

- Torka av resten av TV:n med en mjuk, torr och luddfri trasa för att få bort damm och smuts.
- En våt trasa får aldrig användas.

Längre frånvaro

VARNING!

- ▶ Om du inte tänker använda TV:n under en längre tid (till exempel om du åker på semester) bör du dra ur kontakten som skydd mot skador från eventuella åskväder eller spänningsfall.

TEKNISKA DATA

MODELLER		42PC1RR*	50PC1RR*
		42PC1RR-ZL	50PC1RR-ZL
Dimensioner (bredd x höjd x djup)	med fot	1129,0 x 748,5 x 380,0 mm 44,5 x 29,5 x 15,0 inches	1302,6 x 872 x 355,8 mm 51,2 x 34,3 x 14 inches
	utan fot	1129,0 x 695,0 x 108,9 mm 44,5 x 27,4 x 4,3 inches	1302,6 x 810 x 108,7 mm 51,2 x 31,8 x 4,3 inches
Vikt	med fot	29,1 kg / 64,2 lbs	51,7 kg / 114,0 lbs
	utan fot	25,6 kg / 56,5 lbs	42,9 kg / 94,6 lbs
Strömförsörjning Energiförbrukning TV-system Impedans för extern antenn		AC100-240V~ 50/60Hz 310 W 450W PAL/SECAM B/G/D/K, PAL I/II, SECAM L/L' 75 Ω	
Omgivningsförhållanden	Driftstemperatur Luftfuktighet vid drift	0 ~ 40°C / 32 ~ 104°F Mindre än 80%	
	Förvaringstemperatur Luftfuktighet vid förvaring	-20 ~ 60°C / -4 ~ 140°F Mindre än 85%	

■ Specifikationerna ovan kan ändras utan föregående meddelande i syfte att förbättra kvaliteten.

TEKNISKA DATA

MODELLER		37LC2RR*	42LC2RR*
		37LC2RR-ZL	42LC2RR-ZL
Dimensioner (bredd x höjd x djup)	med fot	944,0 x 729 x 286 mm 37,1 x 28,7 x 11,2 inches	1054 x 813 x 286 mm 41,4 x 32 x 11,2 inches
	utan fot	944,0 x 659,3 x 129,7 mm 37,1 x 26 x 5,1 inches	1054 x 746 x 136,8 mm 41,4 x 29,3 x 5,3 inches
Vikt	med fot	30,4 kr/67,0 lbs	42,3kr/93,2 lbs
	utan fot	25,9 kr /57,1 lbs	35,7kr/78,7 lbs
Strömförsörjning Energiförbrukning TV-system Impedans för extern antenn		AC100-240V~ 50/60Hz 200W PAL/SECAM B/G/D/K, PAL I/II, SECAM L/L' 75 Ω	
Omgivningsförhållanden	Driftstemperatur Luftfuktighet vid drift	0 ~ 40°C / 32 ~ 104°F Mindre än 80%	
	Förvaringstemperatur Luftfuktighet vid förvaring	-20 ~ 60°C / -4 ~ 140°F Mindre än 85%	

- Specifikationerna ovan kan ändras utan föregående meddelande i syfte att förbättra kvaliteten.

LG Electronics Inc.

ANSLUTA EN EXTERN STYRENHET

- Anslut serieporten (RS-232C) till en extern kontrollenhet (som en dator eller ett A/V-kontrollsystem) och kontrollera skärmens funktioner externt.

Att ansluta extern kontrollutrustning

- Anslut serieporten på kontrollenheten till serieporten (RS-232C) på skärmens bakpanel.
- Seriekabel (RS-232C-kabel) medföljer inte.
- Skärmens fjärrkontroll och kontrollerna på frontpanelen (utom huvudströmbrytaren) fungerar inte om skärmen styrs från en PC eller annan extern enhet.

RS-232C - anslutning

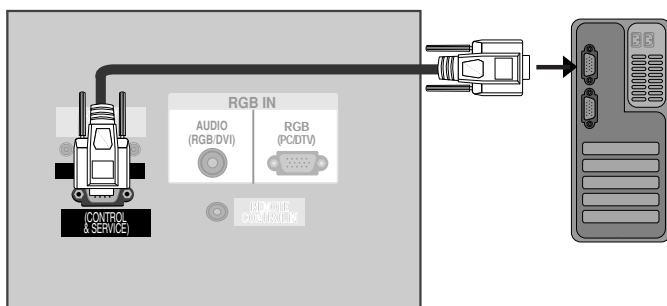

Kontakt: D-Sub 9-pin hankontakt

Nr.	Pin-namn
1	Ingen anslutning
2	RXD (Datamottagning)
3	TXD (Datasändning)
4	DTR (DTE-sidan klar)
5	GND (Jord)
6	DSR (DCE-sidan klar)
7	RTS (Ready to send; klart för sändning)
8	CTS (Clear to send; klart för sändning)
9	Ingen anslutning

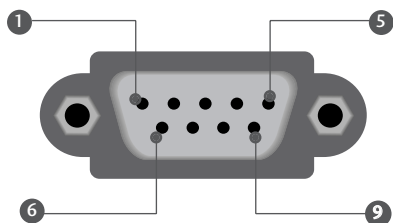

Kopplingsschema för RS-232C

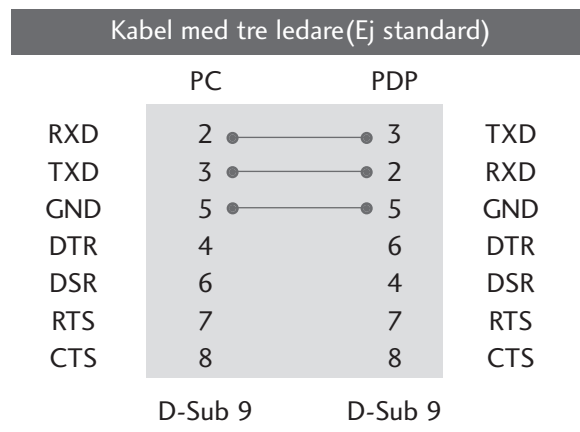
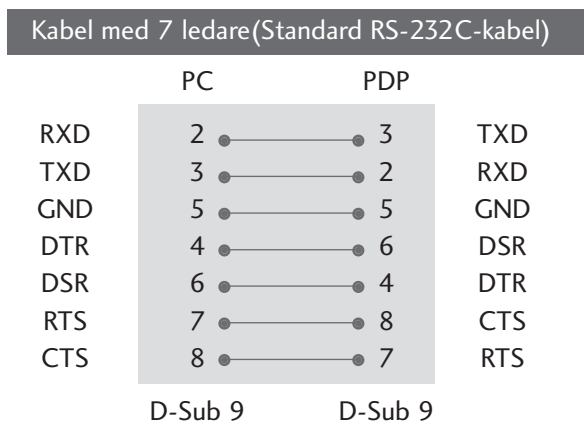

Specificera ID-nummer

Använd denna funktion för att specificera ett ID-nummer för skärmen.
Se även "Real data mapping 1" nedan.(Se sid. 6.)

- 1 Tryck på menyknappen och använd sedan ▲ / ▼ -knappen för att välja SPECIAL-menyn.
- 2 Tryck på ► -knappen och använd sedan ▲ / ▼ -knappen för att välja Ange ID.
- 3 Tryck på ► -knappen och använd sedan ◀ / ▶ -knappen för att välja önskat skärm-ID-nummer.
 - Justeringsområdet för Ange ID är 1 ~ 99.
- 4 Tryck flera gånger på EXIT - knappen för att återgå till normal TV-visning.

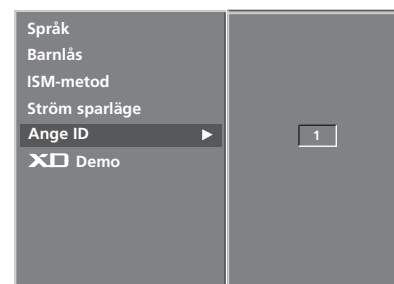
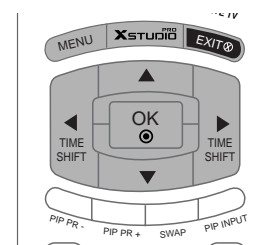

Kommunikationsparametrar

- Bandbredd : 9600 bps (UART)
- Datalängd : 8 bitar
- Paritet : Ingen
- Använd korskabel (reverserad kabel).
- Stoppbit : 1 bit
- Kommunikationskod : ASCII-kod

Referenslista för kommandon

	KOMMANDO1	KOMMANDO2	DATA (Hexadecimal)		KOMMANDO1	KOMMANDO2	DATA (Hexadecimal)
01. Ström AV/PÅ	k	a	0 ~ 1	18. Balans	k	t	0 ~ 64
02. Källa för ingångssignal	k	b	0 ~ 8	19. Färgtemperatur	k	u	0 ~ 3
03. Bildformat	k	c	Se sid.4	20. Inställning av röt	k	v	0 ~ 50
04. Standbyläge	k	d	0 ~ 1	21. Inställning av grönt	k	w	0 ~ 50
05. Högtalare AV/PÅ	k	e	0 ~ 1	22. Inställning av blått	k	\$	0 ~ 50
06. Ljudvolym	k	f	0 ~ 64	23. Val av input för PIP	k	y	0 ~ 8
07. Kontrast	k	g	0 ~ 64	24. Felsökning	k	z	0 ~ 9
08. Ljusstyrka	k	h	0 ~ 64	25. ISM-metod (tillval)	j	p	0 ~ 3
09. Färg	k	i	0 ~ 64	26. Lågenergi (tillval)	j	q	0 ~ 1
10. Färgton (tillval)	k	j	0 ~ 64	27. Tidsinställning för orbiter (tillval)	j	r	1 ~ FE
11. Bildskärpa	k	k	0 ~ 64	28. Pixelinställning för orbiter (tillval)	j	s	1 ~ 3
12. Skärmmeny	k	l	0 ~ 1	29. Inställning av bildformat för DW-läget (tillval)	j	t	0 ~ 20
13. Lås för fjärrkontroll	k	m	0 ~ 1	30. Automatisk konfigurering (tillval)	j	u	1
14. PIP/DW	k	n	Se sid.5	31. Kanalväljare	m	a	0 ~ 63
15. PIP-position	k	q	0 ~ 3	32. Knapp	m	c	Sänd IR kod
16. Diskant	k	r	0 ~ 64	33. Välj bildkälla (huvudbild)	x	b	Se sid.7
17. Bas	k	s	0 ~ 64	34. Välj bildkälla (PIP)	x	y	Se sid.7

Protokoll för överföring/mottagning

Överföring

[Kommando1][Kommando2][][Skärmens ID][][Data][Cr]

- [Kommando 1] : Styr plasmaskärmen. (j, k, m or x)
- [Kommando 2] : Styr plasmaskärmen.
- [Set ID] : I specialmenyn kan du ändra skärmens fabriksinställda ID-nummer. Justeringsområdet är 1 ~ 99. Väljer du "0" som värde för Set ID, styr du samtliga anslutna plasmaskärmar.
- * [DATA] : Sänder kommando. Sänd "FF" för att visa kommandostatus.
- * [Cr] : Returknappen (Enter) ASCII-kod "0x0D"
- * [] : ASCII-kod "mellanslag (0x20)"

OK-bekräftelse

[Kommando2][][Skärmens ID][][OK][Data][x]

Skärmen sänder ACK (acknowledgement code) i detta format när den mottar normal information. Om informationen är i "data read mode", visas Aktuell statusinformation. Om informationen är i "data write mode", returneras informationen från datorn.

Felbekräftelse

[Kommando2][][Skärmens ID][][NG][Data][x]

Skärmen sänder ACK (acknowledgement) i detta format när den mottar data om systemfel.

- Data1: Felaktig kod
- Data2: funktionen stöds inte
- Data3: vänta en stund

01. Ström AV/PÅ (Kommando 2 : a)

Styr skärmens strömförsörjning.

Överföring av data [k][a][][Skärmens ID][][Data][Cr]

Data 0 : Ström AV 1 : Ström PÅ

Bekräftelse [a][][Skärmens ID][][OK][Data][x]

För att visa Ström AV/PÅ.

Överföring av data [k][a][][Skärmens ID][][FF][Cr]

Bekräftelse [a][][Skärmens ID][][OK][Data][x]

* Om andra funktioner sänder 'FF' i detta format, visar bekräftelseinformationen status för varje enskild funktion.

02. Bildkälla (Kommando 2 : b)

Väljer bildkälla för skärmen.

Du kan även välja bildkälla med INPUT SELECT-knappen på fjärrkontrollen.

Överföring av data [k][b][][Skärmens ID][][Data][Cr]

Data 0: TV	Data 5: AV4
Data 1: AV1	Data 6: Component
Data 2: AV2	Data 7: RGB
Data 3: S-Video2	Data 8: HDMI/DVI
Data 4: AV3	

Bekräftelse [b][][Skärmens ID][][OK][Data][x]

03. Bildformat (Kommando 2 : c)

Ändrar bildformatet. Du kan också ställa in skärmformatet genom att använda ARC-knappen (Aspect Ratio Control) på fjärrkontrollen eller i skärmmenyn.

Överföring av data [k][c][][Skärmens ID][][Data][Cr]

Data 1: Normalformat (4:3)	Data 6: Original
Data 2: Wide screen (16:9)	Data 7: 14:9
Data 3: Horizon (Spectacle)	Data 8: Helskärm
Data 4: Zoom	

Bekräftelse [c][][Skärmens ID][][OK][Data][x]

* Via PC IN kan du välja mellan bildformaten 16:9 och 4:3.

04. Standbyläge (Kommando 2 : d)

För att välja standbyläge AV/PÅ.

Överföring av data [k][d][][Skärmens ID][][Data][Cr]

Data 0 : Standbyläge AV (Bild)
Data 1 : Standbyläge PÅ (Ingen bild)

Bekräftelse [d][][Skärmens ID][][OK][Data][x]

05. Högtalare AV/PÅ (Kommando 2 : e)

Högtalare AV/PÅ.

Du kan även använda MUTE-knappen på fjärrkontrollen för att slå på eller stänga av högtalarna.

Överföring av data [k][e][][Skärmens ID][][Data][Cr]

Data 0 : Högtalare PÅ
Data 1 : Högtalare AV

Bekräftelse [e][][Skärmens ID][][OK][Data][x]

06. Ljudvolym (Kommando 2 : f)

Ställer in ljudvolymen.

Du kan även ställa in ljudvolymen med Volume-knapparna på fjärrkontrollen.

Överföring av data [k][f][][Skärmens ID][][Data][Cr]

Data Min : 0 ~ Max : 64

Se 'Real data mapping 1'. Se sid. 6

Bekräftelse [f][][Skärmens ID][][OK][Data][x]

07. Kontrast (Kommando 2 : g)

Ställer in kontrasten.

Du kan även justera kontrasten i Picture-menyn.

Överföring av data [k][g][][Skärmens ID][][Data][Cr]

Data Min : 0 ~ Max : 64

Se 'Real data mapping 1'. Se sid. 6

Bekräftelse [g][][Skärmens ID][][OK][Data][x]

08. Ljusstyrka (Kommando 2 : h)

Ställer in ljusstyrkan.

Du kan även justera ljusstyrkan i Picture-menyn.

Överföring av data [k][h][][Skärmens ID][][Data][Cr]

Data Min : 0 ~ Max : 64

Se 'Real data mapping 1'. Se sid. 6

Bekräftelse [h][][Skärmens ID][][OK][Data][x]

09. Färgstyrka (Kommando 2 : i)

Ställer in färgstyrkan.

Du kan även justera färgstyrkan i Picture-menyn.

Överföring av data [k][i][][Skärmens ID][][Data][Cr]

Data Min : 0 ~ Max : 64

Se 'Real data mapping 1'. Se sid. 6

Bekräftelse [i][][Skärmens ID][][OK][Data][x]

10. Färgton (Kommando 2 : j) (tillval)

Ställer in färgtonen.

Du kan även justera färgtonen i Picture-menyn.

Överföring av data [k][j][][Skärmens ID][][Data][Cr]

Data röd: 0 □ grön: 64

Se 'Real data mapping 1'. Se sid. 6

Bekräftelse [j][][Skärmens ID][][OK][Data][x]

11. Bildskärpa (Kommando 2 : k)

Justerar bildskärpan.

Du kan även justera bildskärpan i Picture-menyn.

Överföring av data [k][k][][Skärmens ID][][Data][Cr]

Data Min: 0 ~ Max: 64

Se 'Real data mapping 1'. Se sid. 6

Bekräftelse [k][][Skärmens ID][][OK][Data][x]

12. Skärmmeny (OSD) (Kommando 2 : l)

Skärmmeny (OSD / On Screen Display) AV/PÅ.

Överföring av data [k][l][][Skärmens ID][][Data][Cr]

Data 0: Skärmmeny AV
Data 1: Skärmmeny PÅ

Bekräftelse [l][][Skärmens ID][][OK][Data][x]

13. Lås för fjärrkontroll (Kommando 2 : m)

Läser kontrollerna på skärmens frontpanel och fjärrkon-trollen.

Överföring av data [k][m][][Skärmens ID][][Data][Cr]

Data 0: Lås av Data 1: Lås på

Bekräftelse [m][][Skärmens ID][][OK][Data][x]

Använd det här läget om du inte använder fjärrkon-trollen. När huvudströmmen slås av och på igen så avaktiveras låsfunktionen.

14. PIP / DW (Kommando 2 : n)

För att styra PIP (bild-i-bild) och DW (Twin picture).

Du kan även kontrollera PIP/TWIN-bilden med hjälp av PIP/DW-knappen på fjärrkontrollen eller i PIP/DW-menyn.

Överföring av data [k][n][][Skärmens ID][][Data][Cr]

Data 0: PIP/DW off Data 1: PIP
Data2: DW1 Data3: DW2
Data5: POP

Bekräftelse [n][][Skärmens ID][][OK][Data][x]

15. PIP-position (Kommando 2 : q)

Väljer position för sub-bilden i PIP-läge.

Du kan även ställa in underbildens position genom att använda WIN.POSITION-knappen på fjärrkon-trollen eller i PIP/DW-menyn.

Överföring av data [k][q][][Skärmens ID][][Data][Cr]

Data 0: Nere till höger
Data 1: Nere till vänster
Data 2: Uppe till vänster
Data 3: Uppe till höger

Bekräftelse [q][][Skärmens ID][][OK][Data][x]

16. Diskant (Kommando 2 : r)

Ställa in diskanten.

Du kan även ställa in diskanten i ljudmenyn.

Överföring av data [k][r][][Skärmens ID][][Data][Cr]

Data Min: 0 ~ Max: 64

Se 'Real data mapping 1': Se sid. 6.

Bekräftelse [r][][Skärmens ID][][OK][Data][x]

17. Bas (Kommando 2 : s)

Ställa in bas.

Du kan även ställa in basen i ljudmenyn.

Överföring av data [k][s][][Skärmens ID][][Data][Cr]

Data Min: 0 ~ Max: 64

Se 'Real data mapping 1': Se sid. 6.

Bekräftelse [s][][Skärmens ID][][OK][Data][x]

18. Balans (Kommando 2 : t)

Ställa in balans.

Du kan även ställa in balansen i ljudmenyn.

Överföring av data [k][t][][Skärmens ID][][Data][Cr]

Data Min: 0 ~ Max: 64

Se 'Real data mapping 1': Se sid. 6

Bekräftelse [t][][Skärmens ID][][OK][Data][x]

19. Färgtemperatur (Kommando 2 : u)

Ställa in färgtemperatur.

Du kan även ställa in CSM i bildmenyn.

Överföring av data [k][u][][Skärmens ID][][Data][Cr]

Data 0: Kall 1: Normal 2: Varm 3: Användare

Bekräftelse [u][][Skärmens ID][][OK][Data][x]

20. Inställning av rött (Kommando 2 : v)

För att ställa in rött i färgtemperatur.

Överföring av data [k][v][][Skärmens ID][][Data][Cr]

Data Min: 0 ~ Max: 50

Se 'Real data mapping 2': Se sid. 6

Bekräftelse [v][][Skärmens ID][][OK][Data][x]

21. Inställning av grönt (Kommando 2 : w)

För att ställa in grönt i färgtemperatur.

Överföring av data [k][w][][Skärmens ID][][Data][Cr]

Data Min: 0 ~ Max: 50

Se 'Real data mapping 2': Se sid. 6

Bekräftelse [w][][Skärmens ID][][OK][Data][x]

22. Inställning av blått (Kommando 2 : \$)

För att ställa in blått i färgtemperatur.

Överföring av data [k][\$][][Skärmens ID][][Data][Cr]

Data Min: 0 ~ Max: 50

Se 'Real data mapping 2': Se sid. 6

Bekräftelse [\$][][Skärmens ID][][OK][Data][x]

23. Val av input för PIP (Kommando 2 : y)

För att välja ingångskälla för underbild i PIP/tvåbild-slåge. Du kan även ställa in ingångskällan för under-bild med PIP INPUT-knappen på fjärrkontrollen.

Överföring av data [k][y][][Skärmens ID][][Data][Cr]

Data 0: TV Data 1: AV1

Data 2: AV2 Data 3: S-Video2

Data 4: AV3 Data 5: AV4

Data 6: Component Data 7: RGB

Data 8: HDMI/DVI

Bekräftelse [y][][Skärmens ID][][OK][Data][x]

24. Felsökning (Kommando 2 : z)

För att kontrollera ev. systemfel.

Denna funktion finns inte på alla modeller.

Överföring av data [k][z][][Skärmens ID][][Data][][Cr]

Data FF : Read

Bekräftelse [z][][Skärmens ID][][OK][Data][x]

Data 0: Normal (apparaten är på och tar emot signal)

Data 1: Ingen signal (apparaten är på)

Data 2: Stänger av apparaten med fjärrkontrollen

Data 3: Stänger av apparaten med insomningstimern

Data 4: Stänger av apparaten med RS-232C-funktionen

Data 5: 5V ned

Data 6: AC ned

Data 7: Stänger av apparaten med fläktalarm-funktionen (tillval)

Data 8: Stänger av apparaten med Timer Av-funktionen

Data 9: Stänger av apparaten med Auto Av -funktionen

* Denna funktion är "read only".

25. ISM-metod (Kommando 1 : j, Kommando 2 : p) (tillval)

För att kontrollera ISM-metoden. Du kan även ställa in ISM-metod i specialmenyn.

Denna funktion finns inte på alla modeller.

Överföring av data [j][p][][Skärmens ID][][Data][Cr]

Data 0: Normal

Data 1: Vittvätt

Data2: Orbiter

Data3: Invertering

Bekräftelse [p][][Skärmens ID][][OK][Data][x]

26. Lågenergi (Kommando 1 : j, Kommando 2 : q) (tillval)

För att minska skärmens energiförbrukning. Lågenergifunktionen kan även ställas in under specialmenyn. Denna funktion finns inte på alla modeller.

Överföring av data [j][q][][Skärmens ID][][Data][][Cr]

Data 0: Av

Data 1: På

Bekräftelse [q][][Skärmens ID][][OK][Data][x]

27. Tidsinställning för orbiter (Kommando 1 : j, Kommando 2 : r)(tillval)

Justerar tidsinställningarna för Orbiter-funktionen.

Denna funktion finns inte på alla modeller.

Överföring av data [j][r][][Skärmens ID][][Data][][Cr]

Data Min: 1 ~ Max: FE

Se 'Real data mapping 1'.

Bekräftelse [r][][Skärmens ID][][OK][Data][x]

28. Pixelinställning för orbiter (Kommando 1 : j, Kommando 2 : s)(tillval)

Justerar antalet pixlar för Orbiter-funktionen.

Denna funktion finns inte på alla modeller.

Överföring av data [j][s][][Skärmens ID][][Data][Cr]

Data Min: 1 ~ Max: 3

Se 'Real data mapping 1'.

Bekräftelse [s][][Skärmens ID][][OK][Data][x]

29. Inställning av bildformat för DW-läget (Kommando 1 : j, Kommando 2 : t) (tillval)

Justerar pixelantal i orbiterfunktionen.

Denna funktion finns inte på alla modeller.

Överföring av data [j][t][][Skärmens ID][][Data][Cr]

Data Min: 0 ~ Max: 20

Se 'Real data mapping 1'.

Bekräftelse [t][][Skärmens ID][][OK][Data][x]

30. Automatisk konfigurering

(Kommando 1 : j, Kommando 2 : u) (tillval)

Ställa in bildposition och minimera bildskakningar automatiskt. Det fungerar bara i RGB (PC)-läge.

Överföring av data [j][u][][Skärmens ID][][Data][Cr]

Data 1: To set

Bekräftelse [u][][Skärmens ID][][OK][Data][x]

31. Kanalväljare (Kommando 1 : m, Kommando 2 : a)

Väljer kanal för huvudbilden.

Överföring av data [m][a][][Skärmens ID][][Data0][][Data1][][Data2][Cr]

Data 0: Min: 0 ~ Max: 63

Se 'Real data mapping 1'.

Data 1: Don't care

Data 2: 0 : Main

1 : Sub

Bekräftelse [a][][Skärmens ID][][OK][Data0][x]

* Real data mapping 1

0 : Steg 0
 ⋮
 A : Steg 10 (Set ID 10)
 ⋮
 F : Steg 15 (Set ID 15)
 10 : Steg 16 (Set ID 16)
 ⋮
 64 : Steg 100
 ⋮
 6E : Steg 110
 ⋮
 73 : Steg 115
 74 : Steg 116
 ⋮
 C7 : Steg 199
 ⋮
 FE : Steg 254
 FF : Steg 255

* Real data mapping 2

0 : -40
 1 : -39
 2 : -38
 ⋮
 28 : 0
 ⋮
 4E : +38
 4F : +39
 50 : +40

32. Knapp (Kommando 1 : m, Kommando 2 : c)

För att skicka IR-kod.

Överföring av data [m][c][][Skärmens ID][][Data][Cr]

Data Knapp kod - Se sid. 9

Bekräftelse [c][][Skärmens ID][][OK][Data][x]

33. Välj bildkälla (Källa för huvudbilden)

(Kommando 1 : x, Kommando 2 : b)

Väljer bildkälla för skärmen.

Överföring av data [x][b][][Skärmens ID][][Data][Cr]

Data: Struktur

MSB	LSB								
<table border="1" style="width: 100%; text-align: center;"> <tr> <td>0</td><td>0</td><td>0</td><td>0</td><td>0</td><td>0</td><td>0</td><td>0</td> </tr> </table>		0	0	0	0	0	0	0	0
0	0	0	0	0	0	0	0		
<table style="width: 100%; text-align: center;"> <tr> <td style="width: 50%;">└ Extern ingång ┘</td> <td style="width: 50%;">└ Ingång nr. ┘</td> </tr> </table>		└ Extern ingång ┘	└ Ingång nr. ┘						
└ Extern ingång ┘	└ Ingång nr. ┘								

Extern ingång				Data
0	0	0	1	Analog
0	0	1	0	AV
0	0	1	1	S-Video
0	1	0	0	Component
0	1	0	1	RGB-DTV
0	1	1	0	RGB-PC
1	0	0	1	HDMI/DVI

Ingång nr.				Data
0	0	0	0	Ingång1
0	0	0	1	Ingång2
0	0	1	0	Ingång3
0	0	1	1	Ingång4

Bekräftelse [b][][Skärmens ID][][OK][Data][x]

34. Välj bildkälla (PIP)(Kommando 1 : x, Kommando 2 : y)

ör att ändra bildkälla för sub-bilden i PIP-läge

Överföring av data [x][y][][Skärmens ID][][Data][Cr]

Data: Struktur

MSB	LSB								
<table border="1" style="width: 100%; text-align: center;"> <tr> <td>0</td><td>0</td><td>0</td><td>0</td><td>0</td><td>0</td><td>0</td><td>0</td> </tr> </table>		0	0	0	0	0	0	0	0
0	0	0	0	0	0	0	0		
<table style="width: 100%; text-align: center;"> <tr> <td style="width: 50%;">└ Extern ingång ┘</td> <td style="width: 50%;">└ Ingång nr. ┘</td> </tr> </table>		└ Extern ingång ┘	└ Ingång nr. ┘						
└ Extern ingång ┘	└ Ingång nr. ┘								

Extern ingång				Data
0	0	0	1	Analog
0	0	1	0	AV
0	0	1	1	S-Video
0	1	0	0	Component
0	1	0	1	RGB-DTV
0	1	1	0	RGB-PC
1	0	0	1	HDMI/DVI

Ingång nr.				Data
0	0	0	0	Ingång1
0	0	0	1	Ingång2
0	0	1	0	Ingång3
0	0	1	1	Ingång4

Bekräftelse [y][][Skärmens ID][][OK][Data][x]

BILAGA

IR-KOD

1. Hur man ansluter

- Anslut din trådbundna fjärrkontroll till fjärrkontrollsporten på skärmen.

2. IR-kod för fjärrkontroll (NEC-format)

► Utsignalens vågform

Enkelpuls, modulerad med 37.917KHz-signal vid 455KHz

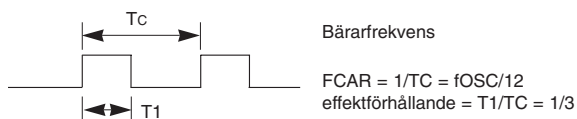

► Konfigurering av ram

- Första ramen

Ledkod	Låg anpassad kod							Hög anpassad kod							Datakod							Datakod										
	C0	C1	C2	C3	C4	C5	C6	C7	C0	C1	C2	C3	C4	C5	C6	C7	D0	D1	D2	D3	D4	D5	D6	D7	D0	D1	D2	D3	D4	D5	D6	D7

- Upprepa ram

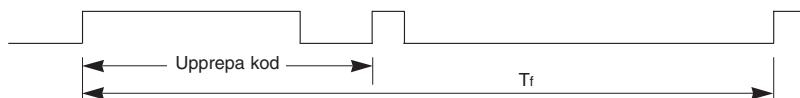

► Ledkod



► Upprepa kod

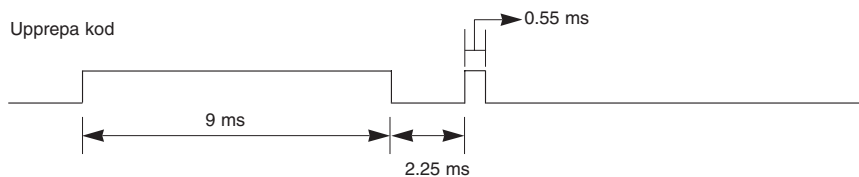

► Bit-beskrivning

- Bit "0"

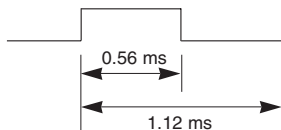

- Bit "1"

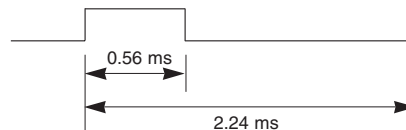

► Ramintervall : Tf

Vågformen överförs så länge som en knapp hålls nedtryckt

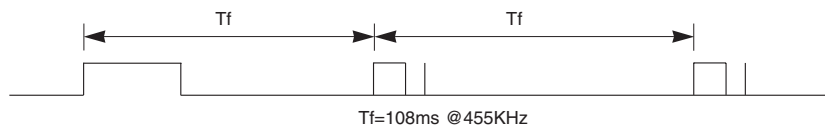

IR-KOD FÖR FJÄRRKONTROLL

Kod (Hexa)	Funktion	Notering	Kod (Hexa)	Funktion	Notering
00	PR ▲	R/C-knapp	1A	Q.VIEW	R/C-knapp
01	PR ▼	R/C-knapp	0A	I/II	R/C-knapp
02	VOL ▲	R/C-knapp	0E	SLEEP	R/C-knapp
03	VOL ▼	R/C-knapp	43	MENU	R/C-knapp
40	▲	R/C-knapp	44	OK(⊙)	R/C-knapp
41	▼	R/C-knapp	4D	PSM	R/C-knapp
06	►	R/C-knapp	52	SSM	R/C-knapp
07	◄	R/C-knapp	53	LIST	R/C-knapp
08	PÅ/AV	R/C-knapp (På/Av)	20	TEXT	R/C-knapp
C4	PÅ	Åtskild IR-kod (endast Ström på)	2A	REVEAL	R/C-knapp
C5	AV	Åtskild IR-kod (Endast Ström av)	22	MODE	R/C-knapp
09	TYST	R/C-knapp	24	MIX	R/C-knapp
10	Sifferknapp 0	R/C-knapp	26	TIME	R/C-knapp
11	Sifferknapp 1	R/C-knapp	62	UPDATE / POSITION	R/C-knapp
12	Sifferknapp 2	R/C-knapp	64	SIZE	R/C-knapp
13	Sifferknapp 3	R/C-knapp	65	HOLD	R/C-knapp
14	Sifferknapp 4	R/C-knapp	70	INDEX	R/C-knapp
15	Sifferknapp 5	R/C-knapp	60	PIP	R/C-knapp
16	Sifferknapp 6	R/C-knapp	61	PIP INPUT	R/C-knapp
17	Sifferknapp 7	R/C-knapp	63	SWAP	R/C-knapp
18	Sifferknapp 8	R/C-knapp	71	PIP PR+	R/C-knapp
19	Sifferknapp 9	R/C-knapp	72	PIP PR-	R/C-knapp
0B	INPUT	R/C-knapp	79	ARC	R/C-knapp
98	MULTIMEDIA	R/C-knapp	76	ARC (4:3)	Åtskild IR-kod (Endast 4:3-läge)
BF	COMPONENT	Åtskild IR-kod (Val av COMPONENT-input)	77	ARC (16:9)	Åtskild IR-kod (Endast 16:9-läge)
C6	HDMI	Åtskild IR-kod (Val av HDMI-input)	AF	ARC (Zoom)	Åtskild IR-kod (Endast Zoom-läge)
D5	RGB	Åtskild IR-kod (Val av RGB-input)	B5	MARK	R/C-knapp
D6	TV	Åtskild IR-kod (Val av TV-input)	B0	PLAY	R/C-knapp
5A	AV1	Åtskild IR-kod (Val av AV1-input)	B1	STOP	R/C-knapp
D0	AV2	Åtskild IR-kod (Val av AV2-input)	BA	PAUSE	R/C-knapp
1E	FAV (Favorite)	R/C-knapp			