

DV276/286-E3M.NA1ALLS_ENG



DVD PLAYER

OWNER'S MANUAL

MODEL : DVX276/DVX286



Before connecting, operating or adjusting this product,
please read this instruction booklet carefully and completely.





CAUTION: TO REDUCE THE RISK OF ELECTRIC SHOCK DO NOT REMOVE COVER (OR BACK) NO USER-SERVICEABLE PARTS INSIDE REFER SERVICING TO QUALIFIED SERVICE PERSONNEL.



This lightning flash with arrowhead symbol within an equilateral triangle is intended to alert the user to the presence of uninsulated dangerous voltage within the product's enclosure that may be of sufficient magnitude to constitute a risk of electric shock to persons.



The exclamation point within an equilateral triangle is intended to alert the user to the presence of important operating and maintenance (servicing) instructions in the literature accompanying the product.

WARNING: TO PREVENT FIRE OR ELECTRIC SHOCK HAZARD, DO NOT EXPOSE THIS PRODUCT TO RAIN OR MOISTURE.

WARNING: Do not install this equipment in a confined space such as a bookcase or similar unit.

CAUTION:

Do not block any ventilation openings. Install in accordance with the manufacturer's instructions.

Slots and openings in the cabinet are provided for ventilation and to ensure reliable operation of the product and to protect it from overheating.

The openings should be never be blocked by placing the product on a bed, sofa, rug or other similar surface. This product should not be placed in a built-in installation such as a bookcase or rack unless proper ventilation is provided or the manufacturer's instruction have been adhered to.

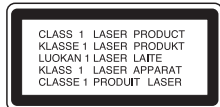

CAUTION:

This product employs a Laser System.

To ensure proper use of this product, please read this owner's manual carefully and retain it for future reference. Should the unit require maintenance, contact an authorized service center.

Performing controls, adjustments, or carrying out procedures other than those specified herein may result in hazardous radiation exposure.

To prevent direct exposure to laser beam, do not try to open the enclosure. Visible laser radiation when open. **DO NOT STARE INTO BEAM.**

CAUTION: The apparatus should not be exposed to water (dripping or splashing) and no objects filled with liquids, such as vases, should be placed on the apparatus.

CAUTION concerning the Power Cord

Most appliances recommend they be placed upon a dedicated circuit;

That is, a single outlet circuit which powers only that appliance and has no additional outlets or branch circuits. Check the specification page of this owner's manual to be certain.

Do not overload wall outlets. Overloaded wall outlets, loose or damaged wall outlets, extension cords, frayed power cords, or damaged or cracked wire insulation are dangerous. Any of these conditions could result in electric shock or fire. Periodically examine the cord of your appliance, and if its appearance indicates damage or deterioration, unplug it, discontinue use of the appliance, and have the cord replaced with an exact replacement part by an authorized servicer.

Protect the power cord from physical or mechanical abuse, such as being twisted, kinked, pinched, closed in a door, or walked upon. Pay particular attention to plugs, wall outlets, and the point where the cord exits the appliance.

To disconnect power from the mains, pull out the mains cord plug. When installing the product, ensure that the plug is easily accessible.



Disposal of your old appliance

1. When this crossed-out wheeled bin symbol is attached to a product it means the product is covered by the European Directive 2002/96/EC.
2. All electrical and electronic products should be disposed of separately from the municipal waste stream via designated collection facilities appointed by the government or the local authorities.
3. The correct disposal of your old appliance will help prevent potential negative consequences for the environment and human health.
4. For more detailed information about disposal of your old appliance, please contact your city office, waste disposal service or the shop where you purchased the product.

CE This product is manufactured to comply with the EEC DIRECTIVE 89/336/EEC, 93/68/EEC and 2006/95/EC.

Contents

Introduction	4-7	Operation	14-19
About the ☉ Symbol Display	4	General Features	14
Symbol used in this Manual	4	Additional Features	15
Notes on Discs	4	Playing an Audio CD or MP3/WMA file	16
Handling Discs	4	Programmed Playback	17
Storing Discs	4	Repeat Programmed Tracks	17
Cleaning Discs	4	Erasing a Track from Program List	17
Maintenance and Service	4	Erasing the Complete Program List	17
Types of Playable Discs	5	Playing a DVD VR format Disc	17
Regional Code	5	Viewing a JPEG file	18
Front Panel	6	Slide Show	18
Remote Control	7	Still Picture	18
Remote Control Operation	7	Moving to another File	18
Remote Control Battery Installation	7	Zoom	18
		Rotating the picture	18
		To listen to MP3/WMA music while watching picture	18
		Playing a DivX Movie file	19
Installation and Setup	8-13		
Setting up the Player	8		
DVD Player Connections	8		
Video and Audio Connections to Your TV	8		
Audio Connection to Optional Equipment	9		
Displaying Disc Information on-screen	10		
Initial Settings	10		
General Operation	10		
LANGUAGE	11		
• Menu Language	11		
• Disc Audio / Subtitle / Menu	11		
DISPLAY	11		
• TV Aspect	11		
• Display Mode	11		
• Progressive Scan	11		
• TV Output Select	11		
AUDIO	12		
• Dolby Digital / DTS / MPEG	12		
• Sample Freq. (Frequency)	12		
• Dynamic Range Control (DRC)	12		
• Vocal	12		
LOCK (Parental Control)	12		
• Rating	12		
• Password	12		
• Area Code	13		
OTHERS	13		
• PBC	13		
• B.L.E. (Black Level Expansion)	13		
• DivX(R) VOD	13		
		Reference	20-22
		Controlling other TVs with the remote control	20
		Video Mode Setting	20
		Language Codes	21
		Area Codes	21
		Troubleshooting	22
		Specifications	22

Introduction

To ensure proper use of this product, please read this owner's manual carefully and retain it for future reference.

This manual provides information on the operation and maintenance of your DVD player. Should the unit require service, contact an authorized service location.

About the Symbol Display

"" may appear on your TV display during operation and indicates that the function explained in this owner's manual is not available on that specific DVD video disc.

Symbol Used in this Manual







Note:

Indicates special notes and operating features.

Tip:

Indicates tips and hints for making the task easier.

A section whose title has one of the following symbols is applicable only to the disc represented by the symbol.

-  All discs listed below
-  DVD and finalized DVD±R/RW
-  Video CDs
-  Audio CDs
-  MP3 files
-  WMA files
-  DivX files

Notes on Discs

Handling Discs

Do not touch the playback side of the disc. Hold the disc by the edges so that fingerprints do not get on the surface. Never stick paper or tape on the disc.



Storing Discs

After playing, store the disc in its case. Do not expose the disc to direct sunlight or sources of heat and never leave it in a parked car exposed to direct sunlight.

Cleaning Discs

Fingerprints and dust on the disc can cause poor picture quality and sound distortion. Before playing, clean the disc with a clean cloth. Wipe the disc from the center out.

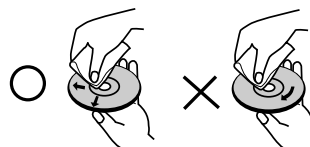

Do not use strong solvents such as alcohol, benzene, thinner, commercially available cleaners, or anti-static spray intended for older vinyl records.

Maintenance and Service

Refer to the information in this chapter before contacting a service technician.

Handling the Unit

When shipping the unit

Please save the original shipping carton and packing materials. If you need to ship the unit, for maximum protection, re-pack the unit as it was originally packed at the factory.

Keeping the exterior surfaces clean

- Do not use volatile liquids such as insecticide spray near the unit.
- Do not leave rubber or plastic products in contact with the unit for a long period of time, since they leave marks on the surface.

Cleaning the unit

To clean the player, use a soft, dry cloth. If the surfaces are extremely dirty, use a soft cloth lightly moistened with a mild detergent solution.

Do not use strong solvents such as alcohol, benzene, or thinner, as these might damage the surface of the unit.



Maintaining the Unit

The DVD player is a high-tech, precision device. If the optical pick-up lens and disc drive parts are dirty or worn, the picture quality could be diminished.

Depending on the operating environment, regular inspection and maintenance are recommended after every 1,000 hours of use.

For details, please contact your nearest authorized service center.

Types of Playable Discs

	DVD (8 cm / 12 cm disc)
	Video CD (VCD/SVCD) (8 cm / 12 cm disc)
	Audio CD (8 cm / 12 cm disc)

In addition, this unit plays DVD±R/RW and CD-R/RW, Dual disc that contains audio titles, DivX, MP3, WMA, and/or JPEG files.

RW
COMPATIBLE This indicates a product feature that is capable of playing DVD-RW discs recorded with Video Recording format.

Notes:

- Depending on the conditions of the recording equipment or the CD-R/RW (or DVD±R/RW) disc itself, some CD-R/RW (or DVD±R/RW) discs may not be played on the unit.
- Do not use irregularly shaped CDs (e.g., heart-shaped or octagonal) since they may result in malfunctions.

Regional Code

This unit has a regional code printed on the rear of the unit. This unit can play only DVD discs labelled as the same as the rear of the unit or "ALL".

Notes on Regional Codes

- Most DVD discs have a globe with one or more numbers in it clearly visible on the cover. This number must match your DVD player's regional code or the disc cannot play.
- If you try to play a DVD with a different regional code from your player, the message "Check Regional Code" appears on the TV screen.

Notes on Copyrights:

It is forbidden by law to copy, broadcast, show, broadcast via cable, play in public, or rent copyrighted material without permission. This product features the copy protection function developed by Macrovision. Copy protection signals are recorded on some discs. When recording and playing the pictures of these discs picture noise will appear. This product incorporates copyright protection technology that is protected by method claims of certain U.S. patents and other intellectual property rights owned by Macrovision Corporation and other rights owners. The use of this copyright protection technology must be authorized by Macrovision Corporation, and is intended for home and other limited viewing uses only unless otherwise authorized by Macrovision Corporation. Reverse engineering or disassembly is prohibited.

CONSUMERS SHOULD NOTE THAT NOT ALL HIGH DEFINITION TELEVISION SETS ARE FULLY COMPATIBLE WITH THIS PRODUCT AND MAY CAUSE ARTIFACTS TO BE DISPLAYED IN THE PICTURE. IN CASE OF 525 OR 625 PROGRESSIVE SCAN PICTURE PROBLEMS, IT IS RECOMMENDED THAT THE USER SWITCH THE CONNECTION TO THE 'STANDARD DEFINITION' OUTPUT. IF THERE ARE QUESTIONS REGARDING OUR TV SET COMPATIBILITY WITH THIS MODEL 525p AND 625p DVD PLAYER, PLEASE CONTACT OUR CUSTOMER SERVICE CENTER.

Front Panel

DVX276

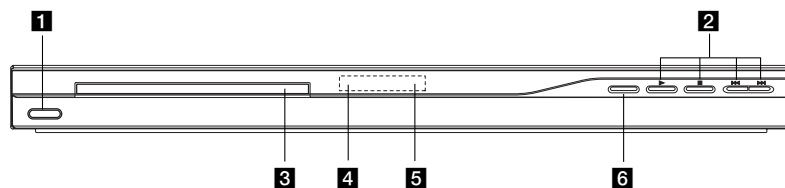

DVX286

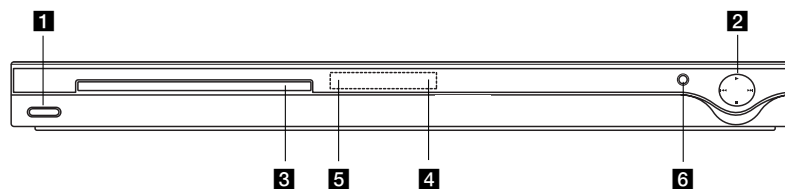

- | | |
|--|---|
| <p>1 POWER
Switches the unit ON or OFF.</p> <p>2 • ► (PLAY)
Starts playback.</p> <p>• ■ (STOP)
Stops playback.</p> <p>• ◀◀ (SKIP)
Returns to the beginning of current chapter or track or go to the previous chapter or track.</p> <p>• ▶▶ (SKIP)
Go to the next chapter or track.</p> | <p>3 Disc Tray
Insert a disc here.</p> <p>4 Display window
Shows the current status of the unit.</p> <p>5 Remote Sensor
Point the remote control here.</p> <p>6 ▲ (OPEN / CLOSE)
Opens or closes the disc tray.</p> |
|--|---|

Remote Control

POWER
Switches DVD Player ON or OFF

OPEN/CLOSE (⬆)
Opens and closes the disc tray.

0-9 numerical buttons
Selects numbered options in a menu.

CLEAR
Removes a track number on the Program List or a mark on the Marker Search menu.

TV Control Buttons
POWER: Turns the TV on or off.
AV: Selects the TV's source.
PR/CH +/-: Selects TV's channel.
VOL +/-: Adjusts TV's volume.

DVD MENU
Accesses menu on a DVD disc.

TITLE
Displays title menu, if available.
◀ / ▶ / ▲ / ▼ (left/right/up/down)
Selects an option in the menu.

ENTER
Confirms menu selection.

DISPLAY
Accesses On-Screen Display.

RETURN (↶)
Removes the menu.
Displays the menu of a video CD with PBC.

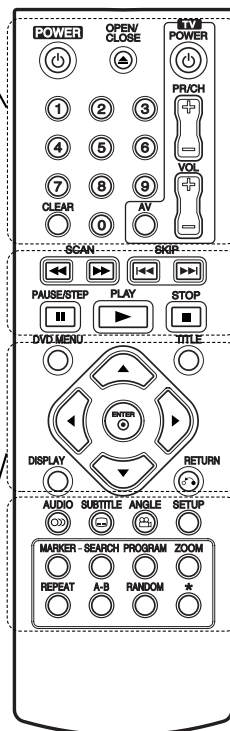

SCAN (◀◀ / ▶▶)
Search backward or forward.

SKIP (◀◀◀ / ▶▶▶)
Go to the next chapter or track.
Returns to the beginning of current chapter or track or go to the previous chapter or track.

PAUSE / STEP (||)
Pauses playback temporarily/ press repeatedly for frame-by-frame playback.

PLAY (▶)
Starts playback.

STOP (■)
Stops playback.

AUDIO
Selects an audio language or an audio channel.

SUBTITLE
Selects a subtitle language.

ANGLE
Selects a DVD camera angle, if available.

SETUP
Accesses or removes the Setup menu.

MARKER
Marks any point during playback.

SEARCH
Displays MARKER SEARCH menu.

PROGRAM
Enter the program edit mode.

ZOOM
Enlarges video image.

REPEAT
Repeat chapter, track, title, all.

A-B
Repeat sequence from point A to point B.

RANDOM
Plays tracks in random order.

*
This button is not available.

Remote Control Operation

Point the remote control at the remote sensor and press the buttons.

Caution:

Do not mix old and new batteries and never mix different types of batteries such as standard, alkaline, etc.

Remote Control Battery installation



Detach the battery cover on the rear of the remote control, and insert two batteries (size AAA) with ⊕ and ⊖ aligned correctly.

Installation and Setup

Setting up the Player

The picture and sound of a nearby TV, VCR, or radio may be distorted during playback. If this occurs, position the player away from the TV, VCR, or radio, or turn off the unit after removing the disc.

DVD Player Connections

Depending on your TV and other equipment there are various ways you can connect the player. Please refer to the manuals of your TV, stereo system or other devices as necessary for additional connection information.

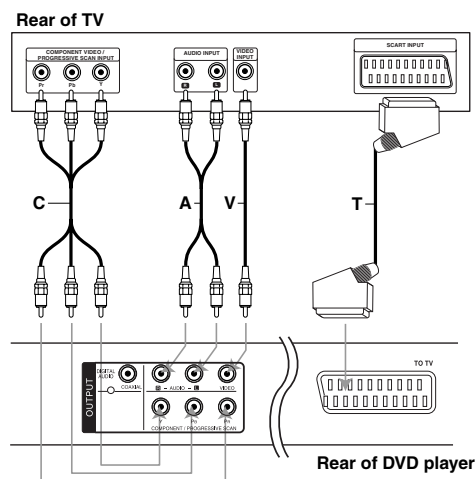

Caution:

You must set the TV Output Select option on the setup menu to use COMPONENT / PROGRESSIVE SCAN jack or SCART's RGB signal. (Refer to page 11.)

Video and Audio Connections to Your TV

Make sure the DVD player is connected directly to the TV and not to a VCR, otherwise the DVD image could be distorted by the copy protection system.

SCART connection – Connect the TO TV scart jack on the DVD player to the corresponding in jacks on the TV using the scart cable (**T**).

Video – Connect the VIDEO OUT jack on the DVD player to the video in jack on the TV using the video cable (**V**).

Audio – Connect the left and right AUDIO OUT jacks of the DVD player to the audio left and right IN jacks on the TV using the audio cables (**A**). Do not connect the unit's AUDIO OUT jack to the phone in jack (record deck) of your audio system.

Component Video – Connect the COMPONENT / PROGRESSIVE SCAN jacks on the unit to the corresponding jacks on the TV using an Y Pb Pr cable (**C**).

Progressive Scan

- If your television is a high-definition or “digital ready” television, you may take advantage of the DVD player's progressive scan output for the highest possible video resolution.
- Set the Progressive Scan to “On” on the setup menu for progressive scan signal. (Refer to page 11)
- Progressive scan does not work with the analog video connections (yellow VIDEO OUT jack).

Audio Connection to Optional Equipment

Connect the DVD player to your optional equipment for audio output.

Rear of DVD player

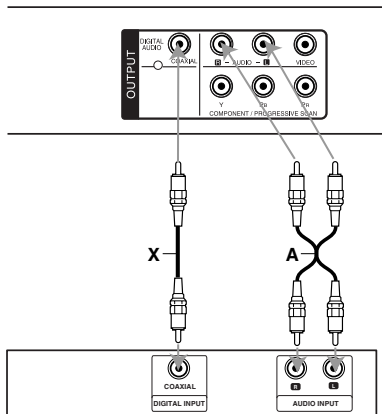

Amplifier (Receiver)

Manufactured under license from Dolby Laboratories. "Dolby", "Pro Logic", and the double-D symbol are trademarks of Dolby Laboratories.

DTS and DTS Digital Out are trademarks of Digital Theater Systems, Inc.

Amplifier equipped with 2-channel analog stereo or Dolby Pro Logic II / Pro Logic: Connect the left and right AUDIO OUT jacks on the DVD player to the audio left and right IN jacks on your amplifier, receiver, or stereo system, using the audio cables (A).

Amplifier equipped with 2-channel digital stereo (PCM) or audio / video receiver equipped with a multi-channel decoder (Dolby Digital™, MPEG 2, or DTS): Connect one of the DVD Player's DIGITAL AUDIO OUT jacks (COAXIAL X) to the corresponding jack on your amplifier. Use an optional digital (COAXIAL X) audio cable.

Digital Multi-channel sound

A digital multi-channel connection provides the best sound quality. For this you need a multi-channel audio / video receiver that supports one or more of the audio formats supported by your DVD player such as MPEG 2, Dolby Digital and DTS. Check the receiver manual and the logos on the front of the receiver.

Notes:

- If the audio format of the digital output does not match the capabilities of your receiver, the receiver produces a strong, distorted sound or no sound at all.
- Six Channel Digital Surround Sound via a digital connection can only be obtained if your receiver is equipped with a Digital Multi-channel decoder.

Displaying Disc Information on-screen

You can display various information about the disc loaded on-screen.

1. Press DISPLAY to show various playback information.
The displayed items differ depending on the disc type or playing status.



2. You can select an item by pressing ▲ / ▼ and change or select the setting by pressing ◀ / ▶.
 - Title (Track) – Current title (or track) number/total number of titles (or tracks)
 - Chapter – Current chapter number/total number of chapters
 - Time – Elapsed playing time
 - Audio – Selected audio language or channel
 - Subtitle – Selected subtitle
 - Angle – Selected angle/total number of angles

Note:

If any button is not pressed for a few seconds, the on-screen display disappears.

Initial Settings

By using the Setup menu, you can make various adjustments to items such as picture and sound. You can also set a language for the subtitles and the Setup menu, among other things. For details on each Setup menu item, see the pages 11 to 13.

To display and exit the Menu :

Press SETUP to display the menu. A second press of SETUP will take you back to initial screen.

To go to the next level :

Press ▶ on the remote control.

To go back to the previous level :

Press ◀ on the remote control.

General Operation

1. Press SETUP. The Setup menu appears.

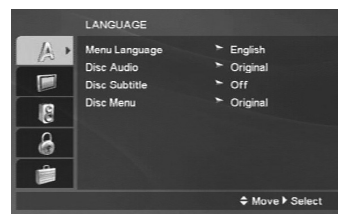

2. Use ▲ / ▼ to select the desired option then press ▶ to move to the second level. The screen shows the current setting for the selected item, as well as alternate setting(s).
3. Use ▲ / ▼ to select the second desired option and then press ▶ to move to the third level.
4. Use ▲ / ▼ to select the desired setting then press ENTER to confirm your selection. Some items require additional steps.
5. Press SETUP or PLAY to exit the Setup menu.

LANGUAGE

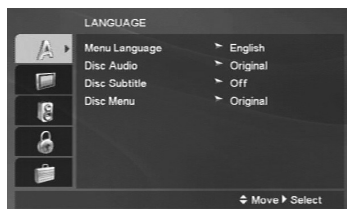

Menu Language

Select a language for the Setup menu and then on-screen display.

Disc Audio / Subtitle / Menu

Select the language you prefer for the audio track (disc audio), subtitles, and the disc menu.

Original – Refers to the original language in which the disc was recorded.

Other – To select another language, press numeric buttons and then ENTER to enter the corresponding 4-digit number according to the language code list on the page 21. If you enter the wrong language code, press CLEAR.

DISPLAY

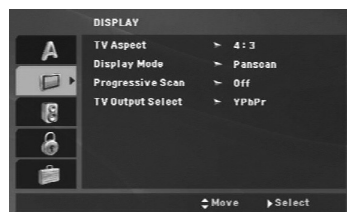

TV Aspect

4:3 – Select when a standard 4:3 TV is connected.

16:9 – Select when a 16:9 wide TV is connected.

Display Mode

The Display Mode setting works only when the TV Aspect mode is set to "4:3".

Letterbox – Displays a wide picture with bands on the upper and lower portions of the screen.

Panscan – Automatically displays the wide picture on the entire screen and cuts off the portions that do not fit.

Progressive Scan

Progressive Scan Video provides the highest quality pictures with less flickering.

If you are using the Component Video jacks for connection to a TV or a monitor that is compatible with a progressive scan signal, set Progressive Scan to On.

To Turn ON progressive scan:

Connect component video out of this unit to the input of your TV or monitor, set your TV or monitor to Component Input.

1. Select "Progressive Scan" on the DISPLAY menu then press **▶**.
2. Select "On" using the **▲ / ▼** buttons.
3. Press ENTER to confirm your selection. The confirm menu will appear.
4. When the confirm menu appears on your screen Cancel is highlighted as default. Use the **◀ / ▶** buttons to highlight Enter.
5. Pressing ENTER will set the player to Progressive scan mode.

Caution:

Once the setting for progressive scan output is entered, an image will only be visible on a progressive scan compatible TV or monitor. If you set Progressive Scan to On in error, you must reset the unit.

First, remove the disc in the DVD Player.

Next, press STOP (**■**) on the remote control and hold it for five seconds before releasing it. The video output will be restored to the standard setting, and a picture will once again be visible on a conventional analog TV or monitor.

TV Output Select

Set the player's TV Output Select options according to the TV connection type.

YPbPr – When your TV is connected with the COMPONENT / PROGRESSIVE SCAN jacks on this DVD player.

RGB – When your TV is connected with the SCART (RGB signal) jack.

AUDIO

Each DVD disc has a variety of audio output options. Set the player's AUDIO options according to the type of audio system you use.

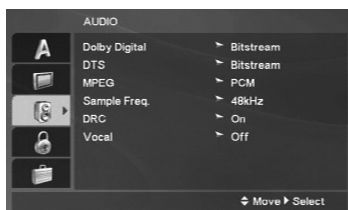

Dolby Digital / DTS / MPEG

Bitstream – Select “Bitstream” if you connect this DVD player's DIGITAL OUT jack to an amplifier or other equipment with a Dolby Digital, DTS or MPEG decoder.

PCM (for Dolby Digital / MPEG) – Select when connected to a two-channel digital stereo amplifier. DVDs encoded in Dolby Digital or MPEG will be automatically downmixed to two-channel PCM audio.

Off (for DTS): If you select “Off”, the DTS signal is not output through the DIGITAL OUT jack.

Sample Freq. (Frequency)

If your receiver or amplifier is NOT capable of handling 96 kHz signals, select 48 kHz. When this choice is made, this unit automatically converts any 96 kHz signals to 48 kHz so your system can decode them.

If your receiver or amplifier is capable of handling 96 kHz signals, select 96 kHz.

Check the documentation for your amplifier to verify its capabilities.

Dynamic Range Control (DRC)

With the DVD format, you can hear a program's soundtrack in the most accurate and realistic presentation. However, you may wish to compress the dynamic range of the audio output (the difference between the loudest sounds and the quietest ones). This allows you to listen to a movie at a lower volume without losing clarity of sound. Set DRC to On for this effect.

Vocal

Set to On only when a multi-channel karaoke DVD is playing. The karaoke channels on the disc mix into normal stereo sound.

LOCK (Parental Control)

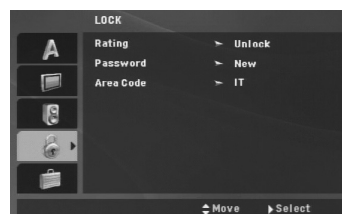

Rating

Blocks playback of rated DVDs based on their contents. Not all discs are rated.

1. Select “Rating” on the LOCK menu then press ►.
2. To access the LOCK options, you must input the password you have created. If you have not yet entered password, you are prompted to do so. Input a password and press ENTER. Enter it again and press ENTER to verify. If you make a mistake before pressing ENTER, press CLEAR.
3. Select a rating from 1 to 8 using the ▲ / ▼ buttons.

Rating 1-8: Rating one (1) has the most restrictions and rating eight (8) is the least restrictive.

Unlock

If you select unlock, parental control is not active and the disc plays in full.

4. Press ENTER to confirm your rating selection, then press SETUP to exit the menu.

Password

You can enter or change password.

1. Select Password on the LOCK menu and then press ►.
2. **To make a new password:** Press ENTER when the “New” option is highlighted. Enter a new password using the numerical buttons then press ENTER. Enter the password again to verify.

To change the password:

Press ENTER when the “Change” option is highlighted. Enter a current password using the numbered buttons then press ENTER. Enter a new password using the numbered buttons then press ENTER. Enter the password again to verify.

3. Press SETUP to exit the menu.

If you forget your password

If you forget your password, you can clear it using the following steps:

1. Press SETUP to display the Setup menu.
2. Input the 6-digit number "210499" and the security code is cleared.

Area Code

Enter the code of the area whose standards were used to rate the DVD video disc, based on the list on page 21.

1. Select "Area Code" on the LOCK menu then press ►.
2. Follow the step 2 as shown previous page (Rating).
3. Select the first character using ▲ / ▼ buttons.
4. Press ENTER and select the second character using ▲ / ▼ buttons.
5. Press ENTER to confirm your Area code selection.

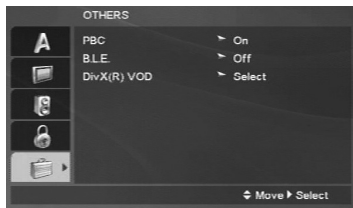
OTHERS**PBC**

Set Playback Control (PBC) to On or Off.

On: Video CDs with PBC are played according to the PBC.

Off: Video CDs with PBC are played in the same way as Audio CDs.

B.L.E. (Black Level Expansion)

To select the black level of playback pictures. Set your preference and monitor's ability.

On: Expanded grey scale. (0 IRE cut off)

Off: Standard grey scale. (7.5 IRE cut off)

Note:

The B.L.E. function works NTSC system only.

DivX(R) VOD

We provide you the DivX® VOD (Video On Demand) registration code that allows you to rent and purchase videos based on the DivX® VOD service. For more information, visit www.divx.com/vod.



1. Select "DivX(R) VOD" option and then press ►.
2. Press ENTER while "Select" is selected and the registration code will appear.
Use the registration code to purchase or rent the videos from DivX® VOD service at www.divx.com/vod. Follow the instructions and download the video onto a disc for playback on this unit.
3. Press ENTER to exit.

Note:

All the downloaded videos from DivX® VOD can only be played back on this unit.

Operations

General features

Buttons	Operations	Discs
OPEN / CLOSE (▲)	Opens or closes the disc tray.	ALL
PAUSE/STEP (⏸)	During playback, press ⏸ to pause playback. Press ⏸ repeatedly to play Frame-by-Frame.	ALL DVD VCD DivX
SKIP (⏮ / ⏭)	During playback, press SKIP (⏮ or ⏭) to go to the next chapter/track or to return to the beginning of the current chapter/track. Press SKIP ⏮ twice briefly to step back to the previous chapter/track.	ALL
SCAN (⏪ / ⏩)	During playback, press SCAN (⏪ or ⏩) repeatedly to select the required scan speed. DVD, DivX disc: 4 steps Video CD, MP3, WMA, Audio CD: 3 steps While the playback is paused, press SCAN (⏪ or ⏩) repeatedly to play in slow motion (4 steps).	ALL DVD VCD DivX (forward only)
REPEAT	During playback, press REPEAT repeatedly to select a desired repeat mode. DVD Video discs: Chapter/Title/Off Video CD, Audio CD, DivX/MP3/WMA discs: Track/All/Off	ALL
A-B	Press the A-B button one at a time to select a point A and point B and repeats a sequence from point A (Starting point) to point B (End point).	DVD VCD DivX ACD
ZOOM	During playback or pause mode, press ZOOM to enlarge the video image. (3 steps) You can move through the zoomed picture using ◀ ▶ ▲ ▼ buttons. Press CLEAR to exit.	DVD VCD DivX
RANDOM	During playback or in stop mode, press RANDOM for random playback.	VCD ACD MP3 WMA
TITLE	If the current DVD title has a menu, the title menu appears on the screen. Otherwise, the disc menu may appear.	DVD
DVD MENU	The disc menu appears on the screen.	DVD
 (ANGLE)	During playback of DVD disc that contains scenes recorded at different camera angles, press ANGLE repeatedly to select a desired angle.	DVD
 (SUBTITLE)	During playback, press SUBTITLE repeatedly to select a desired subtitle language.	DVD DivX
 (AUDIO)	During playback, press AUDIO repeatedly to hear a different audio language or audio track.	DVD DivX VCD

Notes on general features:

- On a Video CD with PBC, you must set PBC to Off on the setup menu to use the repeat function (See "PBC" on page 13).
- If you press SKIP (▶▶) once during Repeat Chapter (Track) playback, the repeat playback cancels.
- Zoom may not work on some DVDs.
- When you are playing a DVD disc that contains scenes recorded at different camera angles, the angle indicator will blink on the TV screen during the operations as an indication that angle switching is possible.
- If you press I◀◀ once within 3 seconds after the chapter/track has started, the playback goes to the previous chapter/track.

Additional features**Time Search** DVD VCD DivX

To start playing at any chosen time on the disc:

1. Press DISPLAY during playback.
2. Press ▲ / ▼ to select the time clock icon and ":-:--:" appears.
3. Use numerical buttons to input the required start time in hours, minutes, and seconds from left to right. If you enter the wrong numbers, press CLEAR to remove the numbers you entered. Then input the correct numbers.
4. Press ENTER to confirm. Playback starts from the selected time.

Marker Search DVD VCD DivX**To enter a Marker**

You can start playback from up to nine memorized points. To enter a marker, press MARKER at the desired point on the disc. The Marker icon appears on the TV screen briefly. Repeat to enter up to nine markers.

To Recall or Clear a Marked Scene

1. During disc playback, press SEARCH. The marker search menu appears on the screen.
2. Within 9 seconds, press ◀ / ▶ to select a marker number that you want to recall or clear.
3. Press ENTER and playback starts from the marked scene. Or Press CLEAR and the marker number is erased from the list.
4. You can play any marker by inputting its number on the marker search menu.

Last Scene Memory DVD ACD VCD1.1

This player memorizes last scene from the last disc that is viewed. The last scene remains in memory even if you remove the disc from the player or switch off the player. If you load a disc that has the scene memorized, the scene is automatically recalled.

Note:

This player does not memorize the scene of a disc if you switch off the player before commencing to play the disc.

Screen Saver

The screen saver appears when you leave the DVD player in Stop mode for about five minutes. If the Screen Saver is displayed for five minutes, the DVD Player automatically turns itself off.

System Select

You must select the appropriate system mode for your TV system. If NOdSC appears in the display window, press and hold PAUSE/STEP for more than 5 seconds to be able to select a system (PAL, NTSC, or AUTO).

Playing an Audio CD or MP3/WMA file

This unit can play Audio CDs or MP3/WMA files.

MP3/ WMA/ Audio CD

Once you insert an MP3/WMA files recorded media or Audio CD, a menu appears on the TV screen.

Press ▲ / ▼ to select a track/file and then press PLAY or ENTER and playback starts. You can use variable playback functions. Refer to page 14-15.



ID3 TAG

- When playing a file containing information such as track titles, you can see the information by pressing DISPLAY.
[Title, Artist, Album, Year, Comment]

Tips:

- Press DVD MENU to move to the next page.
- On a DISC with MP3/WMA, JPEG and MOVIE file, you can switch MUSIC, PHOTO and MOVIE menu. Press TITLE, and MUSIC, PHOTO or MOVIE word on top of the menu is highlighted.

MP3 / WMA disc compatibility with this player is limited as follows:

- Sampling frequency: within 8 - 48 kHz (MP3), within 32 - 48kHz (WMA)
- Bit rate: within 8 - 320kbps (MP3), 32 - 192kbps (WMA)
- The player cannot read an MP3/WMA file that has a file extension other than ".mp3" / ".wma".
- CD-R physical format should be ISO 9660
- If you record MP3 / WMA files using software that cannot create a file system (eg. Direct-CD) it is impossible to playback MP3 / WMA files. We recommend that you use Easy-CD Creator, which creates an ISO 9660 file system.
- File names should have a maximum of 8 letters and must incorporate an .mp3 or .wma extension.
- They should not contain special letters such as / ? * : " < > | etc.
- The total number of files on the disc should be less than 650.
- This DVD player requires discs and recordings to meet certain technical standards in order to achieve optimal playback quality. Pre-recorded DVDs are automatically set to these standards. There are many different types of recordable disc formats (including CD-R containing MP3 or WMA files) and these require certain pre-existing conditions (see above) to ensure compatible playback.

Customers should note that permission is required in order to download MP3 / WMA files and music from the Internet. Our company has no right to grant such permission. Permission should always be sought from the copyright owner.

Programmed Playback

The program function enables you to store your favorite tracks from any disc in the player memory. A program can contain 30 tracks.

1. Insert an Audio CD or MP3/WMA files recorded media. AUDIO CD or MUSIC menu appears.
2. Press PROGRAM. The  mark will appear.

Note:

Press PROGRAM again to exit the program edit mode, then the  mark will disappear.

Video CD: Press PROGRAM while playback is stopped. The program menu appears. Press PROGRAM again to exit the menu.

Note:

On a Video CD with PBC, you must set PBC to Off on the setup menu to use the programmed playback (See "PBC" on page 13).

3. Select a track on the "List" and then press ENTER to place the selected track on the "Program" list. Repeat to place additional tracks on the list.
4. Select the track you want to start playing on the "Program" list.
5. Press PLAY or ENTER to start. Playback begins in the order in which you programmed the tracks. Playback stops after all of the tracks on the "Program" list have played once.
6. To resume normal playback from programmed playback, select a track on the list and then press PLAY.

Repeat Programmed Tracks





Press REPEAT to select a desired repeat mode.

- Track: repeats the current track
- All: repeats all the tracks on the "Program" list.
- Off (No display): does not play repeatedly.





Note:

If you press  once during Repeat Track playback, the repeat playback cancels.

Erasing a Track from "Program" List

1. Use     to select the track that you wish to erase from the Program list.
2. Press CLEAR. Repeat step 1-2 to erase additional tracks on the list.

Erasing the Complete Program List

Use     to select "Clear All", then press ENTER.

Note:

The programs are also cleared when the power is off or the disc is removed.



Playing a DVD VR format Disc

This unit will play DVD-R/RW disc that are recorded using the DVD-Video format that have been finalized using a DVD-recorder.

This unit will play DVD-RW disc that are recorded using the Video Recording (VR) format.

1. Insert a disc and close the tray. The DVD-VR menu appears on the TV screen.



2. Press  /  to select a track then press PLAY or ENTER and playback starts.
3. Press DVD MENU to move to the list menu.

Note:

- Unfinalized DVD-R/RW discs cannot be played in this player.
- Some DVD-VR disc are made with CPRM data by DVD RECORDER. Player does not support these kinds of discs.

What is 'CPRM'?

CPRM is a copy protection system (with scramble system) only allowing the recording of 'copy once' broadcast programs. CPRM stands for Content Protection for Recordable Media.

Viewing a JPEG file

This unit can play JPEG files.

1. Insert a JPEG files recording media. The PHOTO menu appears on the TV screen.

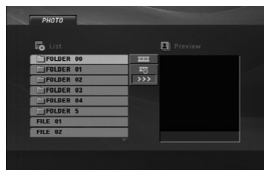

2. Press ▲ / ▼ to select a folder and then press ENTER. A list of files in the folder appears.
3. If you want to view a particular file, press ▲ / ▼ to highlight a file and press ENTER or PLAY.
4. To return to the PHOTO menu while watching pictures, press STOP.

Tips:

- If you are in a file list and want to return to the previous Folder list, use ▲ / ▼ buttons to highlight and press ENTER.
- Press DVD MENU to move to the next page.
- There are three Slide Speed options : >>> (Fast), >> (Normal) and > (Slow). Use ▲ ▼ ◀ ▶ to highlight . Then, use ◀ / ▶ to select the option you want to use then press ENTER.
- On a DISC with MP3/WMA, JPEG and MOVIE file, you can switch MUSIC, PHOTO and MOVIE menu. Press TITLE, and MUSIC, PHOTO or MOVIE word on top of the menu is highlighted.
- While watching a picture, press RETURN to hide the help menu.

Slide Show

Use ▲ ▼ ◀ ▶ to highlight the (Slide Show) then press ENTER.

Still Picture

1. Press PAUSE/STEP during the slide show. The player will now go into the PAUSE mode.
2. To return to the slide show, press PLAY or press PAUSE/STEP again.

Moving to another File

Press SKIP (◀◀ or ▶▶) or cursor (◀ or ▶) once during viewing a picture to advance to the next or previous file.

Zoom

During watching pictures, press ZOOM to enlarge the video image (3 steps).

You can move through the zoomed picture using ◀ ▶ ▲ ▼ buttons.

Rotating the picture

Press ▲ / ▼ during showing a picture to rotate the picture clockwise or counter clockwise.

To listen to MP3/WMA music while watching picture

1. Insert the disc containing the two types of file in the player.
2. Press TITLE to display the PHOTO menu.
3. Press ▲ / ▼ to select a photo file.
4. Use ▶ to select icon then press ENTER. Playback starts. The playback will continue until STOP is pressed.

Tip:

To listen to only the desired music while watching pictures, program the desired tracks from the "MUSIC" menu and then proceed as above.

JPEG disc compatibility with this player is limited as follows:

- Depending upon the size and the number of JPEG files, it could take a long time for this unit to read the disc's contents. If you do not see an on-screen display after several minutes, some of the files may be too large — reduce the resolution of the JPEG files to less than 2M pixels as 2760 x 2048 pixels and burn another disc.
- The total number of files on the disc should be less than 650.
- Some discs may be incompatible due to a different recording format or the condition of disc.
- Ensure that all the selected files have the ".jpg" extensions when copying into the CD layout.
- If the files have ".jpe" or ".jpeg" extensions, please rename them as ".jpg" file.
- File names without ".jpg" extension will not be able to be read by this DVD player. Even though the files are shown as JPEG image files in Windows Explorer.

Playing a DivX Movie file

Using this DVD Player you can play DivX file.

1. Insert a DivX file recording media. The MOVIE menu appears on the TV screen.

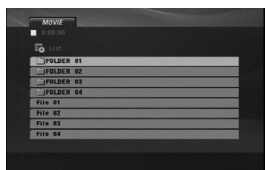

2. Press ▲ / ▼ to select a folder and then press ENTER. A list of files in the folder appears.
3. If you want to view a particular file, press ▲ / ▼ to highlight a file and press ENTER or PLAY. You can use variable playback functions. Refer to page 14-15.
4. To return to the MOVIE menu during playback, press STOP.

Tips:

- If you are in a file list and want to return to the previous Folder list, use ▲ / ▼ buttons to highlight  and press ENTER.
- Press DVD MENU to move to the next page.
- On a DISC with MP3/WMA, JPEG and MOVIE file, you can switch MUSIC, PHOTO and MOVIE menu. Press TITLE, and MUSIC, PHOTO or MOVIE word on top of the menu is highlighted.
- The disc subtitle may not be displayed properly, if a DivX subtitle is downloaded through the internet.
- If the disc subtitle setup menu does not have the DivX subtitle language you are going to play, the subtitle language may not be displayed properly.

Notice for displaying the DivX subtitle

If the subtitle does not display properly, please follow the steps below.

1. Press and hold SUBTITLE for about 3 seconds. The language code will appear.
2. Press ◀ / ▶ to select another language code until the subtitle is displayed properly.
3. Press ENTER to continue playback.

Note:

The DivX subtitle file name has to be identified with the DivX file name to display by this unit.

DivX disc compatibility with this player is limited as follows:

- Available resolution size of the DivX file is under 720x576 (W x H) pixel.
- The file name of the DivX subtitle is available by 56 characters.
- If there is impossible code to express in the DivX file, it may be displayed as " _ " mark on the display.
- **If the number of the screen frame is over 30 per 1 second, this unit may not operate normally.**
- **If the video and audio structure of recorded file is not interleaved, either video or audio is outputted.**
- **If the file is recorded with GMC, the unit supports only 1-point of the record level.**
 - * GMC?
GMC is the acronym for Global Motion Compensation. It is an encoding tool specified in MPEG4 standard. Some MPEG4 encoders, like DivX, have this option.
There are different levels of GMC encoding, usually called 1-point, 2-point, or 3-point GMC.

Playable DivX file

.avi, .mpg, .mpeg

Playable Subtitle format

SubRip(*.srt/*.txt)
SAMI(*.smi)
SubStation Alpha(*.ssa/*.txt)
MicroDVD(*.sub/*.txt)
SubViewer 2.0(*.sub/*.txt)
TMPlayer(*.txt)
Dvd Subtitle System(*.txt)
VobSub (*.sub) ➔ Sub/idx, stream based format.

Playable Codec format

"DIVX3.xx ", "DIVX4.xx ", "DIVX5.xx ",
"MP43 ", "3IVX "

Playable Audio format

"Dolby Digital ", "DTS ", "PCM ", "MP3 ", "WMA ".
• Sampling frequency: within 8 - 48 kHz (MP3),
within 32 - 48kHz (WMA)
• Bit rate: within 8 - 320kbps (MP3),
32 - 192kbps (WMA)

Reference

Controlling other TVs with the remote control

You can control the sound level, input source, and power switch of your LG TV with the supplied remote control.

You can control the sound level, input source, and power switch of non-LG TVs as well. If your TV is listed in the table below, set the appropriate manufacturer code.

1. While holding down TV POWER button, press the number buttons to select the manufacturer code for your TV (see the table below).
2. Release TV POWER button.

Code numbers of controllable TVs

If more than one code number is listed, try entering them one at a time until you find the one that works with your TV.

Manufacturer	Code Number
LG / GoldStar	1 (Default), 2
Zenith	1, 3, 4
Samsung	6, 7
Sony	8, 9
Hitachi	4

Notes:

- Depending on your TV, some or all buttons may not function on the TV, even after entering the correct manufacturer code.
- If you enter a new code number, the code number previously entered will be erased.
- When you replace the batteries of the remote, the code number you have set may be reset to the default setting. Set the appropriate code number again.

Video Mode Setting

- With certain discs, the playback picture may be flickering or Dot Crawl is shown on straight lines. That means Vertical interpolation or De-interlace is not perfectly matched with the disc. In this case, the picture quality may be improved by changing the video mode.
- To change the video mode, press and hold DISPLAY about 3 seconds during disc playback. The new video mode number selected is displayed on the TV screen. Check whether the video quality has improved. If not, repeat the above procedure until picture quality is improved.
- Video mode change sequence:
MODE1 → MODE2 → MODE3 → MODE1
- If you turn off the power, the video mode will be back to initial state (MODE1).

Tip:

Detailed Descriptions for Video Modes

MODE1: The source material of the DVD video (film material or video material) is determined from disc information.

MODE2: Suitable for playing film based content or video based material recorded by the progressive scan method.

MODE3: Suitable for playing video based content with comparatively little motion.

Note:

The video mode setting only works when the Progressive Scan mode is set to "On" in the Setup menu.

Language Codes

Use this list to input your desired language for the following initial settings:
Disc Audio, Disc Subtitle, Disc Menu.

Language	Code	Language	Code	Language	Code	Language	Code
Abkhazian	6566	Fiji	7074	Lingala	7678	Singhalese	8373
Afar	6565	Finnish	7073	Lithuanian	7684	Slovak	8375
Afrikaans	6570	French	7082	Macedonian	7775	Slovenian	8376
Albanian	8381	Frisian	7089	Malagasy	7771	Somali	8379
Ameharic	6577	Galician	7176	Malay	7783	Spanish	6983
Arabic	6582	Georgian	7565	Malayalam	7776	Sudanese	8385
Armenian	7289	German	6869	Maltese	7784	Swahili	8387
Assamese	6583	Greek	6976	Maori	7773	Swedish	8386
Aymara	6588	Greenlandic	7576	Marathi	7782	Tagalog	8476
Azerbaijani	6590	Guarani	7178	Moldavian	7779	Tajik	8471
Bashkir	6665	Gujarati	7185	Mongolian	7778	Tamil	8465
Basque	6985	Hausa	7265	Nauru	7865	Tatar	8484
Bengali; Bangla	6678	Hebrew	7387	Nepali	7869	Telugu	8469
Bhutani	6890	Hindi	7273	Norwegian	7879	Thai	8472
Bihari	6672	Hungarian	7285	Oriya	7982	Tibetan	6679
Breton	6682	Icelandic	7383	Panjabi	8065	Tigrinya	8473
Bulgarian	6671	Indonesian	7378	Pashto, Pushto	8083	Tonga	8479
Burmese	7789	Interlingua	7365	Persian	7065	Turkish	8482
Byelorussian	6669	Irish	7165	Polish	8076	Turkmen	8475
Cambodian	7577	Italian	7384	Portuguese	8084	Twi	8487
Catalan	6765	Japanese	7465	Quechua	8185	Ukrainian	8575
Chinese	9072	Javanese	7487	Rhaeto-Romance	8277	Urdu	8582
Corsican	6779	Kannada	7578	Rumanian	8279	Uzbek	8590
Croatian	7282	Kashmiri	7583	Russian	8285	Vietnamese	8673
Czech	6783	Kazakh	7575	Samoan	8377	Volapük	8679
Danish	6865	Kirghiz	7589	Sanskrit	8365	Welsh	6789
Dutch	7876	Korean	7579	Scots Gaelic	7168	Wolof	8779
English	6978	Kurdish	7585	Serbian	8382	Xhosa	8872
Esperanto	6979	Laotian	7679	Serbo-Croatian	8372	Yiddish	7473
Estonian	6984	Latin	7665	Shona	8378	Yoruba	8979
Faroese	7079	Latvian, Lettish	7686	Sindhi	8368	Zulu	9085

Area Codes

Choose an area code from this list.

Area	Code	Area	Code	Area	Code	Area	Code
Afghanistan	AF	Ethiopia	ET	Malaysia	MY	Saudi Arabia	SA
Argentina	AR	Fiji	FJ	Maldives	MV	Senegal	SN
Australia	AU	Finland	FI	Mexico	MX	Singapore	SG
Austria	AT	France	FR	Monaco	MC	Slovak Republic	SK
Belgium	BE	Germany	DE	Mongolia	MN	Slovenia	SI
Bhutan	BT	Great Britain	GB	Morocco	MA	South Africa	ZA
Bolivia	BO	Greece	GR	Nepal	NP	South Korea	KR
Brazil	BR	Greenland	GL	Netherlands	NL	Spain	ES
Cambodia	KH	Heard and McDonald Islands	HM	Netherlands Antilles	AN	Sri Lanka	LK
Canada	CA	Hong Kong	HK	New Zealand	NZ	Sweden	SE
Chile	CL	Hungary	HU	Nigeria	NG	Switzerland	CH
China	CN	India	IN	Norway	NO	Taiwan	TW
Colombia	CO	Indonesia	ID	Oman	OM	Thailand	TH
Congo	CG	Israel	IL	Pakistan	PK	Turkey	TR
Costa Rica	CR	Italy	IT	Panama	PA	Uganda	UG
Croatia	HR	Jamaica	JM	Paraguay	PY	Ukraine	UA
Czech Republic	CZ	Japan	JP	Philippines	PH	United States	US
Denmark	DK	Kenya	KE	Poland	PL	Uruguay	UY
Ecuador	EC	Kuwait	KW	Portugal	PT	Uzbekistan	UZ
Egypt	EG	Libya	LY	Romania	RO	Vietnam	VN
El Salvador	SV	Luxembourg	LU	Russian Federation	RU	Zimbabwe	ZW

Troubleshooting

Symptom	Possible Cause	Correction
No power.	<ul style="list-style-type: none"> The power cord is disconnected. 	<ul style="list-style-type: none"> Plug the power cord into the wall outlet securely.
The power is on, but the DVD player does not work.	<ul style="list-style-type: none"> No disc is inserted. 	<ul style="list-style-type: none"> Insert a disc. (Check the disc indicator in the display window is lit.)
No picture.	<ul style="list-style-type: none"> The TV is not set to receive DVD signal output. 	<ul style="list-style-type: none"> Select the appropriate video input mode on the TV.
	<ul style="list-style-type: none"> The video cable is not connected securely. 	<ul style="list-style-type: none"> Connect the video cable securely.
No sound.	<ul style="list-style-type: none"> The equipment connected with the audio cable is not set to receive DVD signal output. 	<ul style="list-style-type: none"> Select the correct input mode of the audio receiver so you can listen to the sound from the DVD player.
	<ul style="list-style-type: none"> The power of the equipment connected with the audio cable is turned off. 	<ul style="list-style-type: none"> Turn on the equipment connected with the audio cable.
	<ul style="list-style-type: none"> The AUDIO options are set to the wrong position. 	<ul style="list-style-type: none"> Set the AUDIO option to the correct position, then turn on the DVD player again by pressing POWER.
The DVD player does not start playback.	<ul style="list-style-type: none"> An unplayable disc is inserted. 	<ul style="list-style-type: none"> Insert a playable disc. (Check the disc type and regional code.)
	<ul style="list-style-type: none"> The rating level is set. 	<ul style="list-style-type: none"> Change the rating level.
The remote control does not work properly.	<ul style="list-style-type: none"> The remote control is not pointed at the remote sensor on the DVD player. 	<ul style="list-style-type: none"> Point the remote control at the remote sensor of the DVD player.
	<ul style="list-style-type: none"> The remote control is too far from the DVD player. 	<ul style="list-style-type: none"> Operate the remote control closer to the DVD player.

Specifications

General

Power requirements: AC 200-240 V , 50/60 Hz

Power consumption: 8W

Dimensions (Approx.):

430 x 35 x 202 mm (17 x 1.4 x 7.9 inches)
(W x H x D) without foot

Net Weight (Approx.): 1.6 kg (3.5 lbs)

Operating temperature:

5 °C to 35 °C (41 °F to 95 °F)

Operating humidity: 5 % to 90 %

Outputs

VIDEO OUT:

1.0 V (p-p), 75 Ω, sync negative, RCA jack x 1 / SCART (TO TV)

COMPONENT VIDEO OUT:

(Y) 1.0 V (p-p), 75 Ω, negative sync, RCA jack x 1
(Pb)/(Pr) 0.7 V (p-p), 75 Ω, RCA jack x 2

AUDIO OUT:

2.0 Vrms (1 KHz, 0 dB), 600 Ω, RCA jack (L, R) x 1 / SCART (TO TV)

Note: Design and specifications are subject to change without prior notice.

DIGITAL OUT (COAXIAL):

0.5 V (p-p), 75 Ω, RCA jack x 1

System

Laser:

Semiconductor laser, wavelength 650 nm

Signal system: PAL/NTSC

Frequency response:

DVD (PCM 96 kHz): 8 Hz to 44 kHz

DVD (PCM 48 kHz): 8 Hz to 22 kHz

CD: 8 Hz to 20 kHz

Signal-to-noise ratio:

More than 90 dB (ANALOG OUT connectors only)

Harmonic distortion: Less than 0.02%

Dynamic range:

More than 95 dB (DVD/CD)

Accessories:

Video cable (1), Audio cable (1), Remote control (1), Batteries (2)

DV276/286-E3M.NA1ALLS_DEU



DVD-SPIELER

Bedienungsanleitung

MODELL : DVX276/DVX286



Lesen Sie diese Anleitung bitte vor dem Anschluss, der Inbetriebnahme oder der Einstellung des Produktes sorgfältig und vollständig durch.

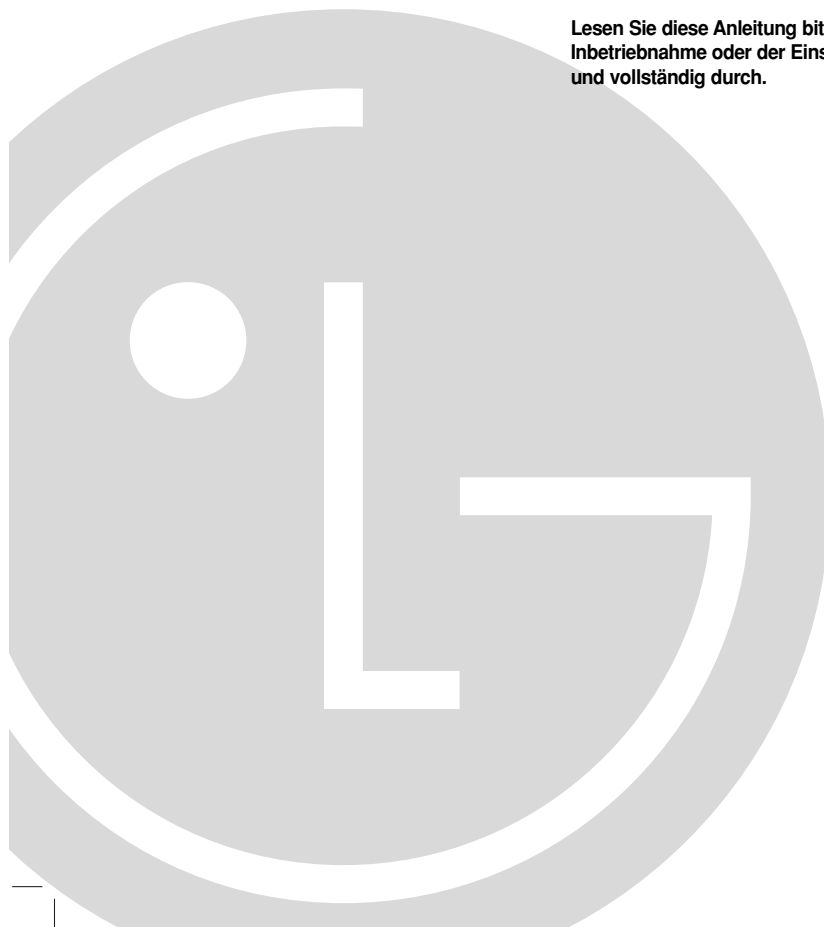



ACHTUNG
STROMSCHLAGEGEFAHR
NICHT ÖFFNEN



ACHTUNG: UM DIE GEFAHR VON STROMSCHLÄGEN ZU VERMEIDEN, DAS GEHÄUSE (BZW. DIE RÜCKSEITE) NICHT ABNEHMEN. ES BEFINDEN SICH KEINE BAUTEILE IM GERÄT, DIE VOM BENUTZER REPARIERT WERDEN KÖNNEN. REPARATUREN STETS VOM FACHMANN AUSFÜHREN LASSEN.



Der Blitz mit der Pfeilspitze im gleichseitigen Dreieck dient dazu, den Benutzer vor unisolierten und gefährlichen spannungsführenden Stellen innerhalb des Gerätegehäuses zu warnen, an denen die Spannung groß genug ist, um für den Menschen die Gefahr eines Stromschlages zu bergen.



Das Ausrufezeichen im gleichseitigen Dreieck dient dazu, den Benutzer auf wichtige vorhandene Betriebs- und Wartungsanleitungen in der produktbegleitenden Dokumentation hinzuweisen.

ACHTUNG: UM BRANDGEFAHR UND DIE GEFAHR EINES STROMSCHLAGES ZU VERMEIDEN, SETZEN SIE DAS GERÄT WEDER REGEN NOCH SONSTIGER FEUCHTIGKEIT AUS.

ACHTUNG: Installieren Sie das Gerät nicht in einem geschlossenen Raum, z.B. einem Bücherregal, oder an einem ähnlichen Ort.

VORSICHT: Die Belüftungsöffnungen niemals verdecken. Das Gerät immer laut Herstellerangaben anschließen. Schlitz- und Öffnungen im Gehäuse dienen der Belüftung, gewährleisten einen störungsfreien Betrieb des Gerätes und schützen es vor Überhitzung.

Öffnungen sollten niemals durch Aufstellen des Gerätes auf einem Bett, Sofa, Teppich oder ähnlichen Untergründen verdeckt werden. Das Gerät sollte z. B. nicht in einem Bücherregal oder Schrank aufgestellt werden, wenn keine ausreichende Belüftung gewährleistet werden kann oder die Anleitungen missachtet wurden.

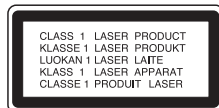

VORSICHT:

Dieses Gerät besitzt ein Laser-System.

Um das Gerät richtig zu verwenden, lesen Sie dieses Benutzerhandbuch sorgfältig durch und bewahren Sie es auf. Setzen Sie sich zur Wartung mit einem qualifizierten Servicebetrieb in Verbindung. Durch Bedienung, Einstellungen oder Verfahren, die in diesem Handbuch nicht erwähnt werden, können gefährliche Strahlungen verursacht werden.

Um direkten Kontakt mit dem Laserstrahl zu vermeiden, darf das Gehäuse nicht geöffnet werden. Ansonsten tritt eine sichtbare Laserstrahlung auf. NIEMALS DIREKT IN DEN LASERSTRAHL BLICKEN.

Vorsicht: Das Gerät darf nicht mit Wasser (Tropf- oder Spritzwasser) in Berührung kommen und es sollten keine mit Flüssigkeiten gefüllten Behälter auf das Gerät gestellt werden, wie z. B. Vasen.

VORSICHTSHINWEISE zum Netzkabel

Die meisten Geräte sollten an einen eigenen Stromkreis angeschlossen werden.

D. h. eine separate Steckdose ohne weitere Anschlüsse oder Zweigleitungen, über die ausschließlich dieses Gerät mit Strom versorgt wird. Beachten Sie hierzu die technischen Daten des Gerätes in diesem Benutzerhandbuch.

Steckdosen niemals überlasten. Bei überlasteten, lockeren oder beschädigten Steckdosen, Verlängerungskabeln, bei abgenutzten Kabeln oder beschädigter Isolierung besteht die Gefahr von Stromschlägen oder Bränden. Die Geräte Kabel sollten regelmäßig überprüft werden. Bei Beschädigungen oder Abnutzungen der Kabel sofort den Netzstecker ziehen und das Kabel von einem qualifizierten Techniker durch ein gleiches Modell austauschen lassen.

Das Netzkabel vor mechanischen Beschädigungen, schützen, wie z. B. Verdrehen, Knicken, Eindrücken, Einklemmen in einer Tür oder Darauftreten. Achten Sie besonders auf die Stecker, Steckdosen und den Bereich, an dem das Kabel aus dem Gerät austritt.

Ziehen Sie zum Unterbrechen der Stromversorgung den Netzstecker. Achten Sie beim Aufstellen des Gerätes darauf, dass der Netzstecker leicht erreichbar bleibt.



Entsorgung von Altgeräten

1. Wenn dieses Symbol eines durchgestrichenen Abfallimers auf einem Produkt angebracht ist, unterliegt dieses Produkt der europäischen Richtlinie 2002/96/EC.
2. Alle Elektro- und Elektronik-Altgeräte müssen getrennt vom Hausmüll über dafür staatlich vorgesehene Stellen entsorgt werden.
3. Mit der ordnungsgemäßen Entsorgung des alten Geräts vermeiden Sie Umweltschäden sowie eine Gefährdung der eigenen Gesundheit.
4. Weitere Informationen zur Entsorgung des alten Geräts erhalten Sie bei der Stadtverwaltung, beim Entsorgungsamts oder im Geschäft, in dem Sie das Produkt erworben haben.



Dieses Produkt wurde gemäß den EWG-RICHTLINIEN 89/336/EEC, 93/68/EEC und 2006/95/EC hergestellt.

Inhalt

Einführung4-7

Info über das Symbol  auf dem Bildschirm	4
Hinweis zu den verwendeten Symbolen	4
Hinweise zu Discs	4
Handhabung von Discs	4
Aufbewahrung von Discs	4
Reinigung von Discs	4
Wartung und Pflege	4
Unterstützte Disc-Formate	5
Ländercode	5
Vorderes Bedienfeld	6
Fernbedienung	7
Funktionen der Fernbedienung	7
Einlegen der Batterien in die Fernbedienung	7

Installation und Einrichtung8-13

Einrichtung des Players	8
DVD-Player-Anschlüsse	8
Video- und Audioanschlüsse an Ihrem Fernsehgerät	8
Audioanschluss an Zusatzgeräte	9
Anzeige von Disc-Informationen auf dem Bildschirm	10
Grundeinstellungen	10
Allgemeiner Betrieb	10
SPRACHE	11
• Menü sprache	11
• Disc Audio / Untertitel / Menü	11
ANZEIGE	11
• Bildformat	11
• Anzeigemodus	11
• Progressive Scan	11
• Video-Ausgang	11
AUDIO	12
• Dolby Digital / DTS / MPEG	12
• Samplingfrequenz (Erkannt)	12
• Steuerung des Dynamikbereichs (DRC)	12
• Vocal	12
BLOCK (Kindersicherung)	12
• Einstufung	12
• Kennwort	12
• Orts Code	13
ANDERE	13
• PBC	13
• B.L.E. (Schwarzpegelverstärkung)	13
• DivX(R) VOD	13

Betrieb14-19

Allgemeine Funktionen	14
Weitere Funktionen	15
Wiedergabe einer Audio-CD oder MP3-/WMA-Datei	16
Programmierte Wiedergabe	17
• Programmierte Tracks wiederholen	17
• Track aus der Programmliste löschen	17
• Gesamte Programmliste löschen	17
Wiedergabe von DVD VR-Discs	17
Anzeige von JPEG-Dateien	18
• Diashow	18
• Standbild	18
• Zu einer anderen Datei wechseln	18
• Zoom	18
• Bild drehen	18
• MP3/WMA-Musik während der Bildanzeige spielen	18
Wiedergabe von DivX-Filmen	19

Referenzinformationen20-22

Andere TV-Geräte über die Fernbedienung bedienen	20
Videomodus-Einstellung	20
Sprachcodes	21
Ländercode	21
Störungsbehebung	22
Technische Daten	22

Einführung

Lesen Sie zur richtigen Bedienung des Gerätes dieses Benutzerhandbuch sorgfältig durch und bewahren Sie es zum späteren Nachschlagen auf.

Dieses Handbuch enthält Informationen über die Bedienung und Wartung Ihres DVD-Players. Wenn dieses Gerät repariert werden muss, wenden Sie sich an einen autorisierten Fachhändler.

Info über das Symbol auf dem Bildschirm

“” kann während des Betriebs auf dem Bildschirm Ihres Fernsehgerätes angezeigt werden. Das Symbol zeigt dann an, dass die in der vorliegenden Gebrauchsanleitung erläuterte Funktion auf dieser bestimmten DVD-Video-Disc nicht verfügbar ist.

Hinweis zu den verwendeten Symbolen







Hinweis:

Weist auf besondere Hinweise und Betriebsmerkmale hin.

Tipp:

Weist auf Tipps und Tricks hin, die die Bedienung dieses Geräts vereinfachen.

Enthält der Titel eines Kapitels eines der folgenden Symbole, ist dies nur auf die durch das Symbol dargestellte Disc anwendbar.

-  Jeder der folgenden Disc-Typen
-  DVD und finalisierte DVD±R/RW
-  Video-CDs
-  Audio-CDs
-  MP3-Dateien
-  WMA-Dateien
-  DivX-Dateien

Hinweise zu Discs

Handhabung von Discs

Berühren Sie nicht die bespielte Seite der Disc. Fassen Sie die Disc an den Rändern an, um nicht die Oberfläche mit den Fingern zu berühren. Bringen Sie auf keiner der beiden Seiten der Disc Papier oder Aufkleber an.



Aufbewahrung von Discs

Legen Sie die Disc nach der Wiedergabe wieder in die zugehörige Hülle. Setzen Sie die Disc keiner direkten Sonneneinstrahlung oder Wärmequellen aus und lassen Sie sie nie in einem Auto liegen, das direkt in der Sonne geparkt wird.

Reinigung von Discs

Fingerabdrücke und Staub auf der Disc können die Bild- und Tonqualität beeinträchtigen. Reinigen Sie die Disc vor der Wiedergabe mit einem sauberen Tuch. Wischen Sie die Disc von der Mitte zum Rand hin ab.

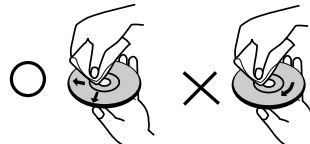

Verwenden Sie keine starken Lösungsmittel wie Alkohol, Benzin, Verdünner, handelsübliche Reiniger oder für Schallplatten bestimmte Antistatik-Sprays.

Wartung und Pflege

Lesen Sie die Informationen in diesem Kapitel, bevor Sie sich an einen Servicetechniker wenden.

Handhabung des Gerätes

Transport und Versand des Gerätes

Bewahren Sie den Original-Versandkarton und das Verpackungsmaterial auf. Wenn Sie das Gerät einsenden müssen, verpacken Sie es wieder so, wie es ab Werk geliefert wurde, um es optimal zu schützen.

Außenseiten sauber halten

- Verwenden Sie keine flüchtigen Flüssigkeiten wie Insektensprays in der Nähe des Geräts.
- Gummi- oder Kunststoffgegenstände sollten nie längere Zeit mit dem Gerät in Kontakt bleiben. Sie hinterlassen Spuren auf der Oberfläche.

Reinigung des Gerätes

Reinigen Sie den Player mit einem weichen, trockenen Tuch. Wenn die Oberfläche stark verschmutzt ist, verwenden Sie ein mit einer milden Putzmittellösung angefeuchtetes weiches Tuch.

Verwenden Sie keine starken Lösungsmittel wie Alkohol, Benzin oder Verdünner, da sie die Oberfläche des Gerätes angreifen können.



Wartung und Pflege des Gerätes

Der DVD-Player ist ein Hightech-Präzisionsgerät. Wenn die optische Abtastlinse und die Teile des Disc-Laufwerks verschmutzt oder abgenutzt sind, kann sich die Bildqualität verschlechtern.

Je nach Betriebsbedingungen empfehlen wir eine regelmäßige Prüfung und Wartung nach jeweils 1.000 Betriebsstunden.

Informationen erhalten Sie bei einem Händler in Ihrer Nähe.

Unterstützte Disc-Formate

	DVD (8 cm / 12 cm-Disc)
	Video CD (VCD/SVCD) (8 cm / 12 cm-Disc)
	Audio CD (8 cm / 12 cm-Disc)

Zusätzlich können auf diesem Gerät DVD±R/RW-, CD-R/RW- und Dual-Discs mit Audiotiteln, DivX-, MP3-, WMA- und/oder JPEG-Dateien wiedergegeben werden.

RW COMPATIBLE Dies ist ein Hinweis auf eine Produktfunktion, die im Video-Recording-Format aufgezeichnete DVD-RW-Discs abspielen kann.

Hinweise:

- Abhängig von den Voraussetzungen des Aufnahme-gerätes oder der CD-R/RW- (bzw. DVD±R/RW-) Disc können bestimmte CD-R/RW- (bzw. DVD±R/RW-) Discs nicht auf diesem Gerät wiedergegeben werden.
- Verwenden Sie keine ungewöhnlich geformten CDs (z. B. herzförmig oder achteckig). Andernfalls sind Fehlfunktionen nicht auszuschließen.

Ländercode

Der Ländercode dieses Players ist auf der Geräterückseite aufgedruckt. Es können nur DVD-Discs mit derselben Bezeichnung wie auf der Geräterückseite oder mit der Bezeichnung "ALLE" wiedergegeben werden.

Hinweise zu Ländercodes

- Bei den meisten DVDs finden Sie einen Globus mit einer oder mehreren Nummern gut sichtbar auf der Hülle. Diese Nummer muss mit dem Regionalcode Ihres DVD-Players übereinstimmen, damit Sie die Disc wiedergeben können.
- Wenn Sie eine DVD mit einem anderen Ländercode mit Ihrem Player wiedergeben möchten, wird die Meldung "Vérification Code Régional" auf dem Bildschirm des Fernsehgerätes angezeigt.

Hinweise zum Copyright:

Es ist gesetzlich verboten, urheberrechtlich geschütztes Material ohne Genehmigung zu kopieren, auszustrahlen, vorzuführen, über Kabel zu senden, öffentlich wiederzugeben oder zu verleihen. Dieses Gerät ist mit der von Macrovision entwickelten Kopierschutzfunktion ausgestattet. Auf einigen Discs sind Kopierschutzsignale aufgezeichnet. Wenn Sie die Bilder dieser Discs auf einem Videorekorder aufzeichnen und wiedergeben, können Bildstörungen auftreten. Dieses Gerät verwendet Technologien zum Urheberrechtsschutz, die durch Verfahrensansprüche bestimmter US-Patente und sonstiger Rechte zum Schutz geistigen Eigentums der Macrovision Corporation und anderer Rechteeigentümer geschützt sind. Die Verwendung dieser Urheberrechtsschutz-Technologie muss von der Macrovision Corporation genehmigt werden und gilt nur für den privaten oder sonstigen eingeschränkten Gebrauch, sofern keine spezielle Genehmigung der Macrovision Corporation vorliegt. Nachbau und Auseinandernehmen sind verboten.

ES IST ZU BEACHTEN, DASS NICHT JEDER HIGH-DEFINITION-FERNSEHER VOLL KOMPATIBEL MIT DIESEM PRODUKT IST UND DASS BEI DER DARSTELLUNG DES BILDES ARTEFAKTE AUFTRETEN KÖNNEN. BEI FEHLERHAFTER ANZEIGE EINES 525 ODER 625 PROGRESSIVE SCAN-BILDES WIRD EMPFOHLEN, DEN ANSCHLUSS AUF DEN 'STANDARD DEFINITION'-AUSGANG EINZUSTELLEN. BEI FRAGEN ZUR KOMPATIBILITÄT DES TV-GERÄTES MIT DIESEM DVD-PLAYER SETZEN SIE SICH BITTE MIT UNSEREM KUNDENDIENST IN VERBINDUNG.

Vorderes Bedienfeld

DVX276

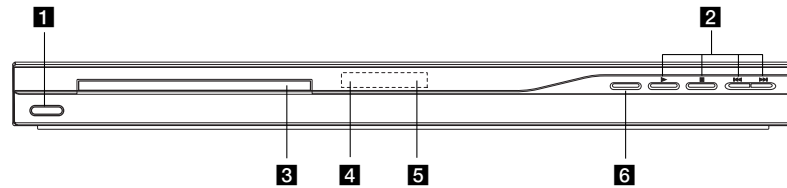

DVX286

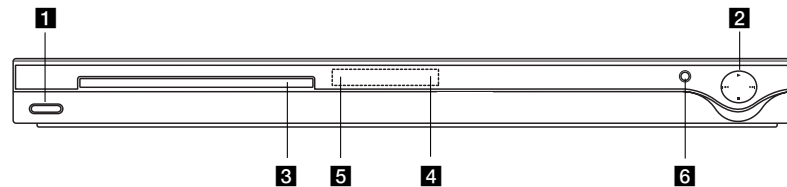

- | | |
|--|---|
| <p>1 POWER
Schaltet das Gerät EIN und AUS.</p> <p>2</p> <ul style="list-style-type: none">• ► (PLAY)
Startet die Wiedergabe.• ■ (STOP)
Hält die Wiedergabe an.• ◀◀ (SKIP)
Zum Anfang des aktuellen Kapitels oder Tracks bzw. zurück zum vorherigen Kapitel oder Track.• ▶▶ (SKIP)
Weiter zum nächsten Kapitel oder Track. | <p>3 Disc-Fach
Legen Sie die Disc hier ein.</p> <p>4 Anzeigefenster
Der derzeitige Betriebsmodus des Players.</p> <p>5 Empfangssensor für das Fernbedienungssignal
Richten Sie die Fernbedienung auf diesen Punkt.</p> <p>6 ▲ (OPEN / CLOSE)
Öffnet und schließt das Disc-Fach.</p> |
|--|---|

Fernbedienung

- POWER-Taste**
Schaltet den DVD-Player ein und aus.
- OPEN/CLOSE-Taste (⬆)**
Öffnet und schließt das Disc-Fach.
- Nummertasten 0-9**
Wählt nummerierte Menüpunkte aus.
- CLEAR-Taste**
Entfernt eine Track-Nummer aus der Programmliste oder eine Markierung aus dem Menü Markierungssuche.
- TV-Steuerungstasten**
POWER: TV-Gerät ein- oder ausschalten.
AV: Auswahl TV-Quelle.
PR/CH +/-: Auswahl TV-Kanal.
VOL +/-: Einstellung der TV-Lautstärke.
- DVD MENU**
Zugriff auf das Menü einer DVD-Disc.
- TITLE**
Zeigt das Titel-Menü an, sofern vorhanden.
- ◀ / ▶ / ▲ / ▼**
(links/rechts/oben/unten)
Wählt einen Menüpunkt aus.
- ENTER**
Bestätigt die Menüauswahl.
- DISPLAY-Taste**
Zugriff auf die Bildschirmanzeige.
- RETURN (↵)**
Blendet ein Menü aus.
Blendet das Menü einer Video-CD mit PBC ein.

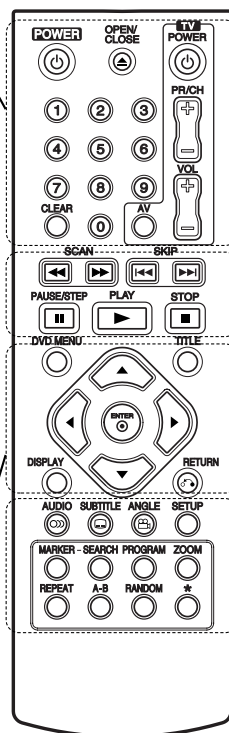

- SCAN-Taste (◀◀ / ▶▶)**
Suchlauf zurück oder vor.
- SKIP-Taste (◀◀◀ / ▶▶▶)**
Weiter zum nächsten Kapitel oder Track. Zurück zum Anfang des aktuellen Kapitels bzw. Tracks oder zum vorherigen Kapitel bzw. Track.
- PAUSE/STEP-Taste (⏸)**
Unterbricht die Wiedergabe vorübergehend. Für die Einzelbild-Wiedergabe wiederholt drücken.
- PLAY (▶)**
Startet die Wiedergabe.
- STOP (■)**
Hält die Wiedergabe an.
- AUDIO-Taste**
Auswahl der Audiosprache bzw. eines Tonkanals.
- SUBTITLE-Taste**
Wählt eine Untertitelsprache aus.
- ANGLE-Taste**
Wählt einen DVD-Kamerawinkel aus, sofern vorhanden.
- SETUP-Taste**
Blendet das Setup-Menü ein bzw. aus.
- MARKER-Taste**
Markiert einen Punkt während der Wiedergabe.
- SEARCH-Taste**
Zeigt das Menü MARKIERUNGSSUCHE ein.
- PROGRAM-Taste**
Aufrufen des Programmierungsmodus.
- ZOOM-Taste**
Vergrößert das Videobild.
- REPEAT-Taste**
Kapitel, Track, Titel, alle wiederholen.
- A-B**
Abschnitt von Punkt A bis Punkt B wiederholen.
- RANDOM-Taste**
Gibt Tracks in zufälliger Reihenfolge wieder.
- *
Diese Taste ist nicht verfügbar.

Funktionen der Fernbedienung

Richten Sie die Fernbedienung auf den Sensor, und drücken Sie die Taste.

Vorsicht:

Verwenden Sie nie gleichzeitig neue und alte Batterien. Verwenden Sie keine unterschiedlichen Batterietypen, wie z. B. Standard und Alkaline.

Einlegen der Batterien in die Fernbedienung



Nehmen Sie die Abdeckung des Batteriefachs auf der Rückseite der Fernbedienung ab und legen Sie zwei Batterien (Größe AAA) mit der richtigen Polung ⊕ und ⊖ ein.

Installation und Einrichtung

Einrichtung des Players

Bild und Ton eines Fernsehgerätes, eines Videorekorders oder eines Radios in der Nähe können verzerrt wiedergegeben werden. Ist dies der Fall, stellen Sie den Player nicht in der Nähe eines Fernsehgerätes, Videorekorders oder Radios auf, oder schalten Sie das Gerät nach der Entnahme der Disc aus.

DVD-Player-Anschlüsse

Die Anschlussmöglichkeiten des Players richten sich nach Ihrem Fernsehgerät und anderen Geräten. Weitere Anschlussinformationen entnehmen Sie nach Bedarf der Begleitdokumentation Ihres Fernsehgerätes, der Stereoanlage oder anderer Geräte.

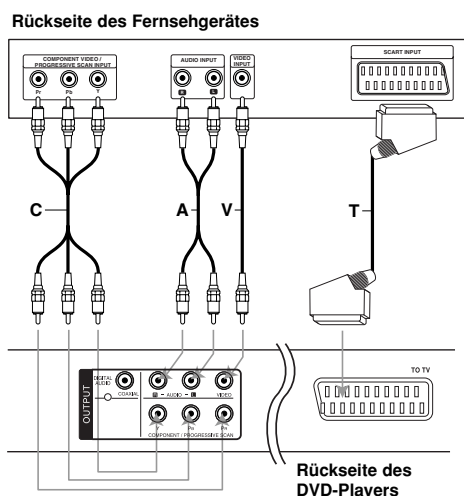

Vorsicht:

Zur Verwendung der COMPONENT- / PROGRESSIVE SCAN-Buchse bzw. des SCART-RGB-Signals muss die Option Auswahl Video-Ausgang im Setup-Menü eingestellt werden (siehe Seite 11.)

Video- und Audioanschlüsse an Ihrem Fernsehgerät

Achten Sie darauf, dass der DVD-Player direkt an das Fernsehgerät und nicht an einen Videorekorder angeschlossen ist. Andernfalls könnte das DVD-Bild durch das Kopierschutzsystem verzerrt werden.

SCART-Anschluss – Verbinden Sie die TO TV SCART-Buchse des DVD-Players über das SCART-Kabel (T) mit der entsprechenden SCART-Buchse am Fernsehgerät.

Video – Verbinden Sie die VIDEO OUT-Buchse des DVD-Players über das Videokabel (V) mit der Video-Eingangsbuchse des Fernsehgerätes.

Audio – Verbinden Sie die linke und die rechte AUDIO OUT-Buchse des DVD-Players über die Audiokabel mit der linken und rechten Eingangsbuchse am Fernsehgerät (A). Verbinden Sie die AUDIO OUT-Buchse des DVD-Players nicht mit der Phone-Eingangsbuchse (Aufnahmeteil) Ihres Audiosystems.

Component Video – Verbinden Sie die COMPONENT/PROGRESSIVE SCAN-Buchsen des Gerätes über ein Y Pb Pr-Kabel (C) mit den entsprechenden Eingangsbuchsen des Fernsehers.

Progressive Scan

- Wenn es sich bei Ihrem Fernseher um ein HDTV- oder ein "Digital Ready"-Gerät handelt, können Sie den Progressive Scan-Ausgang des DVD-Players verwenden, um die höchstmögliche Bildauflösung zu erhalten.
- Setzen Sie Progressive Scan im Setup-Menü für das Progressive Scan-Signal auf "Ein". (siehe Seite 11.)
- Progressive Scan funktioniert nicht mit den analogen Videoanschlüssen (gelbe VIDEO OUT-Buchse).

Audioanschluss an Zusatzgeräte

Sie haben die Möglichkeit, den DVD-Player zur Audioausgabe an Ihre Zusatzgeräte anzuschließen.

Rückseite des DVD-Players

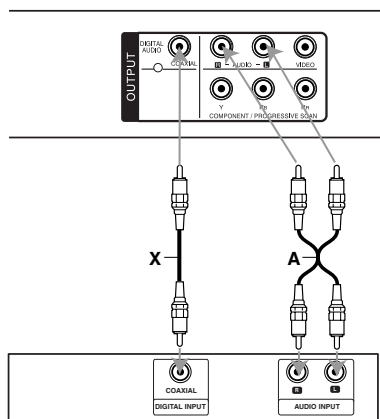

Verstärker (Receiver)

Hergestellt unter der Lizenz von Dolby Laboratories. "Dolby", "Pro Logic" und das Doppel-D-Symbol sind Markenzeichen von Dolby Laboratories.

DTS und DTS Digital Out sind Markenzeichen von Digital Theater Systems, Inc.

Verstärker mit analogem Zweikanal-Stereo oder Dolby Pro Logic II/Pro Logic:

Verbinden Sie die linke und die rechte AUDIO OUT-Buchse des DVD-Players über die Audiokabel (A) mit der linken und rechten AUDIO-Eingangsbuchse des Verstärkers, Receivers oder der Stereoanlage.

Verstärker mit digitalem Zweikanal-Stereo (PCM) oder Audio-/Video-Receiver mit Mehrkanaldecoder (Dolby Digital™, MPEG 2 oder DTS):

Verbinden Sie die DIGITAL AUDIO OUT-Buchse des DVD-Players (COAXIAL X) über ein zusätzliches digitales Audiokabel (COAXIAL X) mit der entsprechenden Buchse am Verstärker.

Digitaler Mehrkanal-Ton

Ein digitaler Mehrkanal-Anschluss bietet die beste Tonqualität. Sie benötigen dafür einen Mehrkanal-Audio-/Video-Empfänger, der eines oder mehrere der von Ihrem DVD-Player unterstützten Audioformate, z. B. MPEG 2, Dolby Digital und DTS, unterstützt. Hinweise finden Sie in der Begleitdokumentation des Receivers und auf den Logos auf seiner Vorderseite.

Hinweise:

- Wenn das Audioformat der digitalen Ausgabe nicht den Fähigkeiten Ihres Receivers entspricht, erzeugt dieser einen lauten, verzerrten oder überhaupt keinen Ton.
- Sechskanal-Digital Surround Sound über die digitale Verbindung ist dann möglich, wenn Ihr Receiver mit einem Digital-Mehrkanal-Decoder ausgerüstet ist.

Anzeige von Disc-Informationen auf dem Bildschirm

Auf dem Bildschirm können verschiedene Informationen über die eingelegte Disc angezeigt werden.

1. Drücken Sie auf DISPLAY, um verschiedene Wiedergabeinformationen einzublenden. Je nach eingelegter Disc oder Wiedergabeart werden unterschiedliche Informationen angezeigt.



2. Wählen Sie mit ▲ / ▼ einen Eintrag aus und ändern bzw. wählen Sie mit ◀ / ▶ die Einstellung.
 - Titel (Track) – Aktuelle Titel- (bzw. Track-) nummer/Gesamtanzahl der Titel (bzw. Tracks).
 - Kapitel – Aktuelle Kapitelnummer/Gesamtanzahl der Kapitel.
 - Zeit – Verstrichene Spielzeit.
 - Audio – Ausgewählte Audiosprache oder gewählter Tonkanal.
 - Untertitel – Ausgewählte Untertitel.
 - Winkel – Ausgewählter Winkel/Gesamtanzahl der Kamerawinkel.

Hinweis:

Nach einigen Sekunden ohne Tastendruck wird das Bildschirmmenü ausgeblendet.

Grundeinstellungen

Mit Hilfe des Setup-Menüs können Sie beispielsweise das Bild und den Ton einstellen. Außerdem können Sie eine Sprache für die Untertitel und das Setup-Menü einstellen. Einzelheiten über die einzelnen Optionen des Setup-Menüs finden Sie auf den Seiten 11 bis 13.

So blenden Sie das Menü ein und aus:

Drücken Sie SETUP, um das Menü anzuzeigen. Wenn Sie SETUP erneut drücken, kehren Sie zum ersten Bildschirm zurück.

So gehen Sie zur nächsten Ebene:

Drücken Sie ▶ auf der Fernbedienung.

So kehren Sie zur vorherigen Ebene zurück:

Drücken Sie ◀ auf der Fernbedienung.

Allgemeiner Betrieb

1. Drücken Sie SETUP. Das Setup-Menü wird angezeigt.



2. Verwenden Sie ▲ / ▼, um die gewünschte Option auszuwählen. Drücken Sie danach ▶, um zur zweiten Ebene zu gelangen. Auf dem Bildschirm werden die aktuelle Einstellung für die aktuelle Option sowie Alternativeinstellungen angezeigt.
3. Betätigen Sie die Tasten ▲ / ▼, um die nächste gewünschte Option auszuwählen und drücken Sie für die dritte Ebene auf ▶.
4. Verwenden Sie ▲ / ▼, um die gewünschte Einstellung auszuwählen, und bestätigen Sie Ihre Auswahl mit ENTER. Bei einigen Optionen sind weitere Schritte erforderlich.
5. Drücken Sie SETUP oder PLAY, um das Setup-Menü auszublenden.

SPRACHE



Menü sprache

Wählen Sie eine Sprache für das Setup-Menü und die Bildschirmmenüs aus.

Disc Audio / Untertitel / Menü

Wählen Sie die gewünschte Sprache für Audiotitel (Disc Audio), Untertitel und das Disc-Menü aus.

Voreinstellung – Bezieht sich auf die Originalsprache, in der die Disc aufgezeichnet wurde.

Andere – Geben Sie zur Auswahl einer anderen Sprache die vierstellige Nummer der gewünschten Sprache laut Sprachcodeliste auf Seite 21 ein und drücken Sie auf ENTER. Drücken Sie bei einer falschen Eingabe die Taste CLEAR.

ANZEIGE



Bildformat

4:3 – Wählen Sie diese Einstellung, wenn ein herkömmliches Fernsehgerät angeschlossen ist.

16:9 – Wählen Sie diese Einstellung, wenn ein Breitbild-Fernsehgerät angeschlossen ist.

Anzeigemodus

Die Bildmodus-Einstellung funktioniert nur, wenn das Bildformat des Fernsehers auf 4:3 gesetzt ist.

Letterbox – Aufnahmen im Breitbildformat erscheinen mit schwarzen Balken am oberen und unteren Bildschirmrand.

Panscan – Zeigt automatisch das Bildmaterial auf dem gesamten Bildschirm an, schneidet aber bei Bedarf Bereiche an den beiden Seiten ab.

Progressive Scan

Progressive Scan-Video liefert die bestmögliche Bildqualität mit geringerem Flimmern. Wenn die Component Video-Buchsen zum Anschluss an ein Progressive Scan-kompatibles TV- oder Monitor-Gerät verwendet werden, ist Progressive Scan eingestellt.

So schalten Sie Progressive Scan ein:

Verbinden Sie den Component Video Out-Ausgang des Players mit dem Eingang des Fernsehers/Monitors und stellen Sie den Fernseher bzw. Monitor auf Component-Eingang.

1. Wählen Sie "Progressive Scan" im Menü ANZEIGE und drücken Sie ►.
2. Wählen Sie mit den Tasten ▲ / ▼ die Option "Ein".
3. Durch Drücken auf ENTER wird der Player auf Progressive Scan eingestellt.
4. Wenn das Bestätigungsmenü angezeigt wird, ist die Option Abbrechen standardmäßig markiert. Markieren Sie Enter mit den Tasten ◀ / ▶.
5. Durch Drücken auf ENTER wird der Player auf Progressive Scan eingestellt.

Vorsicht:

Nach der Einstellung der Progressive Scan-Ausgabe wird ein Bild nur auf Progressive Scan-kompatiblen Fernsehern oder Monitoren angezeigt. Falls Progressive Scan versehentlich aktiviert wird, muss ein Reset des Gerätes erfolgen. Nehmen Sie zuerst die Disc aus dem DVD-Player. Halten Sie dann die STOP (■) -Taste auf der Fernbedienung mind. fünf Sekunden lang gedrückt. Der Videoausgang wird auf die Standardeinstellung gesetzt und das Bild erscheint wieder auf einem analogen Fernseher bzw. Monitor.

Video-Ausgang

Stellen Sie die Option für Video-Ausgang des Players gemäß dem Anschlusstyp des Fernsehers ein.

YPbPr – Wenn der Fernseher an die COMPONENT/PROGRESSIVE SCAN-Buchsen des DVD-Players angeschlossen wird.

RGB – Wenn der Fernseher an die SCART-Buchse (RGB-Signal) angeschlossen wird.

AUDIO

Jede DVD-Disc hat mehrere Audio-Ausgabeoptionen. Legen Sie die AUDIO-Optionen des Players in Übereinstimmung mit dem Typ des Audiosystems fest, das Sie einsetzen.



Dolby Digital / DTS / MPEG

Bitstream – Wählen Sie "Bitstream", wenn Sie die DIGITAL OUT-Buchse des DVD-Players mit einem Verstärker oder ein anderes Gerät mit einem Dolby Digital-, DTS- oder MPEG-Decoder verbunden haben.

PCM (für Dolby Digital / MPEG) – Wählen Sie diese Option, wenn das Gerät mit einem digitalen Zweikanal-Stereo-Verstärker verbunden ist. Bei in Dolby Digital oder MPEG codierten DVDs werden die Tonspuren zu Zweikanal-PCM-Audio gemischt.

Aus (für DTS): Wenn Sie "Aus" auswählen, wird das DTS-Signal nicht über die DIGITAL OUT-Buchse ausgegeben.

Samplingfrequenz (Erkannt)

Wenn Ihr Receiver oder Verstärker NICHT für 96-kHz-Signale ausgelegt ist, wählen Sie 48 kHz. Wenn Sie diese Auswahl getroffen haben, konvertiert das Gerät automatisch 96-kHz-Signale in 48 kHz-Signale, die das System verarbeiten kann.

Wenn Ihr Receiver oder Verstärker dagegen für 96-kHz-Signale ausgelegt ist, wählen Sie 96 kHz.

Weitere Informationen über den Funktionsumfang Ihres Verstärkers entnehmen Sie der Begleitdokumentation des Geräts.

Steuerung des Dynamikbereichs (DRC)

Im DVD-Format wird die Tonspur eines Programms dank der digitalen Audio-Technologie möglichst naturgetreu und realistisch wiedergegeben.

Vielleicht möchten Sie jedoch die dynamische Reichweite der Audioausgabe unterdrücken (das heißt den Unterschied zwischen den lautesten und den leisesten Tönen). Auf diese Weise können Sie einen Film auch bei geringer Lautstärke ansehen, ohne dass die Tonqualität an Brillanz verliert. Schalten Sie zu diesem Zweck die Funktion DRC auf Ein.

Vocal

Schalten Sie die Gesangsoption auf Ein, wenn Sie eine Mehrkanal-Karaoke-DVD abspielen möchten. Die Karaoke-Kanäle auf der Disc werden in normalen Stereoton umgewandelt.

BLOCK (Kindersicherung)

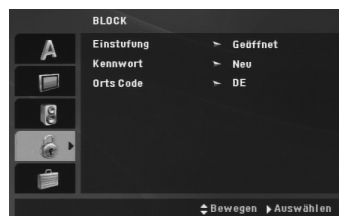

Einstufung

Verhindert die Wiedergabe von nicht jugendfreien DVDs. Es sind jedoch nicht alle DVDs eingestuft.

1. Wählen Sie im BLOCK-Menü "Einstufung" aus und drücken Sie ►.
2. Um diese Optionen aufrufen zu können, müssen Sie das von Ihnen erstellte Kennwort eingeben. Falls noch kein Kennwort vorhanden ist, müssen Sie eines anlegen.

Geben Sie ein Kennwort ein, drücken Sie ENTER, wiederholen Sie das Kennwort und drücken Sie nochmals ENTER. Um eine falsch Eingabe zu löschen, drücken Sie auf CLEAR.

3. Wählen Sie mit den Schaltflächen ▲ / ▼ eine Einstufung zwischen 1 und 8 aus.

Einstufung 1-8: Stufe 1 bedeutet niedrigste Wiedergabeeinschränkungen. Stufe 8 bedeutet höchste Wiedergabeeinschränkungen.

Freigabe: Wenn Sie diese Option wählen, ist die Kindersicherung deaktiviert und die Disc wird ohne Einschränkungen wiedergegeben.

4. Drücken Sie ENTER, um Ihre Einstufungsauswahl zu bestätigen. Drücken Sie SETUP, um das Menü zu verlassen.

Kennwort

Ein Kennwort kann wie folgt eingegeben oder geändert werden.

1. Wählen Sie im Menü BLOCK den Eintrag Kennwort und drücken Sie die Taste ►.
2. **Ein neues Kennwort erstellen:** Markieren Sie die Option "Neu" und drücken Sie ENTER. Geben Sie über die Nummerntasten das neue Kennwort ein und drücken Sie ENTER. Sie ENTER und bestätigen Sie das Kennwort nochmals.

Kennwort ändern:

Markieren Sie die Option "Ändern" und drücken Sie ENTER. Geben Sie über die Nummerntasten das aktuelle Kennwort ein und drücken Sie ENTER. Geben Sie nun über die Nummerntasten ein neues Kennwort ein, drücken Sie ENTER und bestätigen Sie das Kennwort nochmals.

3. Drücken Sie zum Verlassen des Menüs auf SETUP.

Wenn Sie das Kennwort vergessen haben

Falls Sie das Kennwort vergessen haben, kann es mit folgenden Schritten gelöscht werden:

1. Drücken Sie zum Aufrufen des Setup-Menüs auf SETUP.
2. Geben Sie die sechsstellige Nummer "210499" ein und drücken Sie ENTER. Das Kennwort wird gelöscht.

Orts Code

Geben Sie den Code für das jeweilige Land ein, in dem die Freigabe der DVD-Video-Disc erstellt wurde (siehe Liste der Orts Code auf Seite 21).

1. Wählen Sie im BLOCK-Menü den "Orts Code" aus und drücken Sie ►.
2. Führen Sie Schritt 2 auf der vorherigen Seite aus (Einstufung).
3. Wählen Sie das erste Zeichen mit den Tasten ▲ / ▼ aus.
4. Drücken Sie ENTER und wählen Sie das zweite Zeichen mit den Tasten ▲ / ▼ aus.
5. Drücken Sie zur Bestätigung der Auswahl auf ENTER.

ANDERE**PBC**

Setzen Sie PBC (Wiedergabesteuerung) auf Ein oder Aus.

Ein: Video-CDs mit PBC werden in Übereinstimmung mit der PBC wiedergegeben.

Aus: Video-CDs mit PBC werden in gleicher Weise wie Audio-CDs abgespielt.

B.L.E. (Schwarzpegelverstärkung)

Auswahl des Schwarzpegels des Wiedergabebildes. Bevorzugte und für den Monitor erforderliche Einstellungen.

Ein: Verstärkte Graustufe (0 IRE cut off).

Aus: Standard-Graustufe (7.5 IRE cut off).

Hinweis:

Die B.L.E.-Funktion ist nur für die NTSC-Norm verfügbar.

DivX(R) VOD

Sie erhalten von uns einen DivX® VOD-Registrierungscode (Video On Demand), mit dem Sie Filme über den DivX® VOD-Dienst ausleihen oder kaufen können. Weitere Infos erhalten Sie unter www.divx.com/vod.

1. Wählen Sie die Option "DivX(R) VOD" und drücken Sie ►.
2. Drücken Sie bei markierter Option "Auswahl" auf ENTER, um den Registrierungscode anzuzeigen. Dieser Registrierungscode berechtigt Sie zum Kauf oder zur Ausleihe von Videofilmen des DivX® VOD-Dienstes unter www.divx.com/vod. Folgen Sie den Anweisungen und speichern Sie den heruntergeladenen Film zur Wiedergabe mit diesem Player auf einer Disc.
3. Drücken Sie zum Beenden auf ENTER.

Hinweis:

Über den DivX® VOD-Dienst heruntergeladene Filme können ausschließlich auf diesem Player wiedergegeben werden.

Betrieb

Allgemeine Funktionen

Tasten	Funktionen	Discs
OPEN / CLOSE (▲) (ÖFFNEN/SCHLIESSEN)	Disc-Fach öffnen und schließen.	ALL
PAUSE/STEP () (PAUSE/EINZELBILD)	Drücken Sie zum Unterbrechen der Wiedergabe auf . Drücken Sie zur Einzelbildwiedergabe mehrmals auf .	ALL DVD VCD DivX
SKIP (◀◀ / ▶▶) (ÜBERSPRINGEN)	Drücken Sie während der Wiedergabe auf SKIP (◀◀ oder ▶▶), um zum nächsten Kapitel/Track bzw. zum Anfang des aktuellen Kapitels/Tracks zu gelangen. Drücken Sie zweimal kurz auf SKIP ◀◀, um zum vorherigen Kapitel/Track zurückzuspringen.	ALL
SCAN (◀◀ / ▶▶) (SUCHLAUF)	Drücken Sie während der Wiedergabe mehrmals auf SCAN (◀◀ oder ▶▶), um die Suchlaufgeschwindigkeit festzulegen. DVD- und DivX-Discs: 4 Stufen Video-, MP3-, WMA-, Audio-CDs: 3 Stufen Drücken Sie zur Wiedergabe in Zeitlupe bei angehaltener Wiedergabe mehrmals auf SCAN (◀◀ oder ▶▶) (4 Stufen).	ALL DVD VCD DivX (nur vorwärts)
REPEAT (WIEDERHOLEN)	Drücken Sie während der Wiedergabe mehrmals auf REPEAT, um den gewünschten Wiederholungsmodus auszuwählen. DVD-Video-Discs: Kapitel/Titel/Aus Video-CDs, Audio-CDs, DivX-/MP3-/WMA-Discs: Track/Alle/Aus	ALL
A-B	Drücken Sie zum Festlegen des Startpunktes A und des Endpunktes B für die Abschnittswiederholung nacheinander die Taste A-B, um den Abschnitt mehrmals wiederzugeben.	DVD VCD DivX ACD
ZOOM	Drücken Sie während der Wiedergabe oder Pause auf ZOOM, um das Videobild zu vergrößern. (3 Stufen) Mit den Tasten ◀▶▲▼ können Sie das vergrößerte Bild verschieben. Drücken Sie zum Beenden auf CLEAR.	DVD VCD DivX
RANDOM (ZUFÄLLIG)	Drücken Sie zur Zufallswiedergabe während der Wiedergabe oder im Stop-Modus auf RANDOM.	VCD ACD MP3 WMA
TITLE	Falls die eingelegte DVD ein Menü enthält, wird das Titelmü auf dem Bildschirm angezeigt. Ansonsten erscheint das Disc-Menü.	DVD
DVD-MENÜ	Das Disc-Menü erscheint auf dem Bildschirm.	DVD
 (KAMERAWINKEL)	Drücken Sie zur Anzeige verschiedener auf der DVD aufgenommenen Kamerawinkel während der Wiedergabe mehrmals die Taste ANGLE, um den gewünschten Kamerawinkel anzuzeigen.	DVD
 (UNTERTITEL)	Drücken Sie während der Wiedergabe mehrmals auf SUBTITLE, um die gewünschte Untertitelsprache auszuwählen.	DVD DivX
 (KLANG)	Drücken Sie während der Wiedergabe mehrmals auf AUDIO, um eine andere Sprache oder Tonspur auszuwählen.	DVD DivX VCD

Hinweise zu allgemeinen Funktionen:

- Auf einer Video-CD mit PBC müssen Sie im Setup-Menü PBC ausschalten, um die Wiederholungsfunktion zu verwenden (siehe "PBC" auf Seite 13).
- Wenn Sie während der wiederholten Wiedergabe eines Kapitels (Tracks) einmal auf SKIP (▶▶) drücken, wird die wiederholte Wiedergabe beendet.
- Die Zoom-Funktion steht eventuell nicht für alle DVDs zur Verfügung.
- Bei der Wiedergabe von DVD-Discs mit Szenen, die in verschiedenen Kamerawinkeln aufgenommen wurden, blinkt das Kamerawinkel-Symbol auf dem Bildschirm, um zu signalisieren, dass mehrere Kamerawinkel zur Auswahl stehen.
- Drücken Sie innerhalb der ersten vier Sekunden eines Kapitels/Titels einmal die Taste ◀◀, um zum vorherigen Kapitel/Titel zu springen.

Weitere Funktionen

Zeitsuche DVD VCD DivX

Wiedergabe von einem beliebigen Zeitpunkt der Disc:

1. Drücken Sie während der Wiedergabe auf DISPLAY.
2. Drücken Sie ▲ / ▼, um das Uhrensymbol auszuwählen. ":-:-:-" wird eingeblendet.
3. Geben Sie die gewünschte Startzeit in Stunden, Minuten und Sekunden ein. Falls Sie die falschen Werte eingegeben haben, drücken Sie CLEAR, um die Eingabe zu löschen. Geben Sie dann die richtigen Werte ein.
4. Drücken Sie zur Bestätigung ENTER.
Die Wiedergabe beginnt am ausgewählten Zeitpunkt.

Markierungssuche DVD VCD DivX

So geben Sie eine Markierung ein

Sie können die Wiedergabe an einer von neun gespeicherten Stellen starten. Geben Sie eine Markierung ein, indem Sie an der gewünschten Stelle auf der Disc MARKER drücken. Auf dem Fernsehbildschirm wird kurz das Markierungssymbol angezeigt. Wiederholen Sie diese Schritte, um bis zu neun Markierungen einzugeben.

So rufen Sie eine markierte Szene ab oder löschen Sie

1. Drücken Sie während der Disc-Wiedergabe auf SEARCH. Das Menü für die Markierungssuche wird auf dem Bildschirm angezeigt.
2. Drücken Sie innerhalb von 9 Sekunden ◀ / ▶, um eine Markierungsnummer auszuwählen, die Sie abrufen oder löschen möchten.
3. Drücken Sie ENTER. Die Wiedergabe startet ab der markierten Szene. Drücken Sie auf CLEAR, um die Markierungsnummer aus der Liste zu löschen.
4. Sie können jede Markierung wiedergeben, indem Sie ihre Nummer im Menü für die Markierungssuche eingeben.

Speicher für letzte Szene DVD ACD VCD1.1

Der Player speichert die letzte Szene der letzten Disc, die wiedergegeben wird. Die Szene bleibt so lange gespeichert, bis Sie die Disc aus dem Player nehmen oder ihn ausschalten. Wenn Sie eine Disc mit der gespeicherten Szene laden, wird sie automatisch aufgerufen.

Hinweis:

Dieser Player speichert die Einstellung nicht auf einer Disc, wenn Sie den Player ausschalten, bevor Sie die Wiedergabe der Disc starten.

Bildschirmschoner

Der Bildschirmschoner wird eingeblendet, wenn der DVD-Player ca. fünf Minuten im Stopp-Modus betrieben wird. Nachdem der Bildschirmschoner fünf Minuten aktiviert ist, schaltet sich der DVD-Player selbst aus.

Systemauswahl

Für das Fernsehgerät muss eine geeignete Fernsehnorm ausgewählt werden.

Falls NOdSC im Anzeigefenster erscheint, halten Sie PAUSE/STEP länger als 5 Sekunden gedrückt, um eine Norm (PAL, NTSC oder Auto) auszuwählen.

Wiedergabe einer Audio-CD oder MP3-/WMA-Datei

Mit diesem Player können Audio-CDs oder MP3-/WMA-Dateien wiedergegeben werden.

MP3/ WMA/ Audio-CD

Bei eingelegter MP3-/WMA-Disc oder Audio-CD wird ein Menü eingeblendet.

Wählen Sie mit ▲ / ▼ einen Track/eine Datei und drücken Sie zur Wiedergabe auf PLAY bzw. ENTER. Dabei stehen verschiedene Wiedergabefunktionen zur Verfügung (siehe Seite 14-15).



ID3 TAG

- Beim Abspielen einer Datei, die z. B. Track-Titel enthält, können diese Informationen durch Drücken auf DISPLAY angezeigt werden.
[Title, Artist, Album, Year, Comment]

Tipps:

- Drücken Sie DVD MENU für die nächste Seite.
- Bei gemischten Discs mit MP3-/WMA-/JPEG- und SPIELFILM-Dateien können Sie das Musik-, Foto- bzw. Spielfilm-Menü aufrufen. Drücken Sie das jeweils im oberen Menübereich hervorgehobene Wort TITEL, MUSIK, FOTO oder FILM.

Die Kompatibilität von MP3-/WMA-Discs und diesem Player unterliegt den folgenden Einschränkungen:

- Abtastfrequenz: zwischen 8 - 48 kHz (MP3), zwischen 32 - 48 kHz (WMA)
- Übertragungsgeschwindigkeit: zwischen 8 und 320 Kbit/s (MP3), 32 – 192 Kbit/s (WMA)
- Der Player kann MP3-/WMA-Dateien mit anderen Dateierweiterungen als „.mp3“ / „.wma“ nicht lesen.
- Das physikalische Format der CD-R sollte ISO 9660 entsprechen.
- Bei der Aufnahme von MP3-/WMA-Dateien mit einer Software, die kein Dateisystem erstellen kann (z. B. Direct-CD), ist die Wiedergabe von MP3-/WMA-Dateien nicht möglich. Wir empfehlen die Verwendung von Easy-CD Creator. Diese Software erstellt ein Dateisystem, das ISO 9660 entspricht.
- Dateinamen dürfen maximal acht Buchstaben lang sein und müssen die Erweiterung .mp3 oder .wma besitzen.
- Dateinamen dürfen keine Sonderzeichen wie beispielsweise / ? * : " < > | usw. enthalten.
- Die Gesamtzahl aller auf der Disc enthaltenen Dateien sollte 650 nicht überschreiten.
- Um eine optimale Wiedergabequalität zu erzielen, müssen die auf dem DVD-Player abgespielten Discs und Aufnahmen bestimmte technische Standards erfüllen. Für bereits bespielte DVDs werden diese Standards automatisch eingestellt. Beschreibbare Disc-Formate können viele unterschiedliche Formate aufweisen (z. B. eine CD-R mit MP3- oder WMA-Dateien), die bestimmte Voraussetzungen erfüllen müssen (s. o.), um die Kompatibilität bei der Wiedergabe zu gewährleisten.

Außerdem ist zu beachten, dass für das Herunterladen von MP3-/WMA-Dateien und Musik aus dem Internet eine Genehmigung erforderlich ist. Unser Unternehmen ist nicht zur Erteilung einer solchen Genehmigung berechtigt. Die benötigten Genehmigungen sind stets bei dem jeweiligen Inhaber des Urheberrechts einzuholen.

Programmierte Wiedergabe

Mit der Programmfunktion können Sie Ihre Lieblings-tracks beliebiger Discs im DVD-Player speichern. Es können 30 Tracks programmiert werden.

1. Legen Sie die Audio CD-bzw. MP3-/WMA-Disc ein. Daraufhin erscheint das AUDIO CD- bzw. das Musikmenü.
2. Drücken Sie auf PROGRAM. Daraufhin erscheint das Symbol .

Hinweis:

Drücken Sie zum Verlassen des Programmierungsmodus erneut auf PROGRAM. Daraufhin wird das Symbol  ausgeblendet.

Video-CD: Drücken Sie zum Einblenden des Programm-Menüs bei angehaltener Wiedergabe die Taste PROGRAM. Betätigen Sie zum Ausblenden des Menüs die Taste nochmals.

Hinweis:

Zur programmierten Wiedergabe muss PBC bei einer Video-CD mit PBC im Setup-Menü deaktiviert werden (siehe "PBC" auf Seite 13).

3. Wählen Sie einen Track aus der Liste und drücken Sie ENTER, um den ausgewählten Track in der Programmliste aufzunehmen. Wiederholen Sie dies für weitere Tracks in der Liste.
4. Wählen Sie den wiederzugebenden Track aus der Programmliste.
5. Drücken Sie zum Starten PLAY oder ENTER. Die Wiedergabe erfolgt in der programmierten Reihenfolge der Tracks und endet nach der Wiedergabe aller Tracks in der Programmliste.
6. Um von der programmierten zur normalen Wiedergabe zurückzukehren, wählen Sie einen Track aus der Liste und drücken Sie auf PLAY.

Programmierte Tracks wiederholen



Drücken Sie REPEAT für den gewünschten Wiederholungsmodus zu wählen.

- Track: Wiederholt den aktuellen Track.
- Alle: Wiederholt alle Tracks der Programmliste.
- Aus (Keine Anzeige): Keine Wiederholung.

Hinweis:

Wenn Sie während der wiederholten Wiedergabe einmal  drücken, wird die wiederholte Wiedergabe beendet.

Track aus der Programmliste löschen

1. Markieren Sie mit   den Track, der von der Programmliste entfernt werden soll.
2. Drücken Sie auf CLEAR. Wiederholen Sie Schritt 1-2, um weitere Tracks aus der Liste zu löschen.

Gesamte Programmliste löschen

Wählen Sie mit   "Alles Löschen" und drücken Sie ENTER.

Hinweis:

Die Programmierung wird beim Ausschalten des Gerätes oder beim Auswerfen der Disc ebenfalls gelöscht.



Wiedergabe von DVD VR-Discs

Dieses Gerät kann DVD-R/RW-Discs abspielen, die in einem DVD-Videoformat erstellt und mit einem DVD-Rekorder finalisiert wurden.

Dieses Gerät kann DVD-RW-Discs abspielen, die im Videoaufzeichnungsformat (VR) aufgenommen wurden.

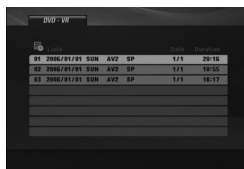
1. Legen Sie eine Disc ein und schließen Sie das Fach. Das DVD-VR-Menü wird auf dem Bildschirm angezeigt.



2. Wählen Sie mit  /  einen Track aus und drücken Sie PLAY oder ENTER. Die Wiedergabe beginnt.
3. Drücken Sie die Taste DVD MENU, um die Menüliste aufzurufen.

Hinweis:

- Nicht finalisierte DVD-R/RW-Discs können in diesem Player nicht abgespielt werden.
- Einige DVD-VR-Discs werden vom DVD RECORDER mit CPRM-Daten versehen. Dieser Player unterstützt solche Discs nicht.

Was ist 'CPRM'?

CPRM ist ein Kopierschutzsystem (mit Verschlüsselung), bei dem nur 'einmalig kopierbare' Sendungen aufgenommen werden können. CPRM steht für Content Protection for Recordable Media.

Anzeige von JPEG-Dateien



Mit diesem Gerät können JPEG-Dateien angezeigt werden.

1. Legen Sie die Disc mit den enthaltenen JPEG-Dateien ein. Das Fotomenü wird auf dem Fernsehbildschirm angezeigt.



2. Wählen Sie mit ▲ / ▼ einen Ordner und drücken Sie ENTER. Im Ordner erscheint eine Dateiliste.
3. Um eine bestimmte Datei anzuzeigen, markieren Sie diese mit ▲ / ▼ und drücken Sie ENTER oder PLAY.
4. Um während der Bildanzeige zum Fotomenü zurückzukehren, drücken Sie auf STOP.

Tipps:

- Um von der Dateiliste zur vorherigen Ordnerliste zu gelangen, markieren Sie mit ▲ / ▼ das Symbol  und drücken Sie ENTER.
- Drücken Sie DVD MENU für die nächste Seite.
- Es stehen vier Geschwindigkeiten zur Verfügung  : >>> (Schnell), >> (Normal) und > (Langsam). Markieren Sie mit den Tasten ▲ ▼ ◀ ▶ die Option  . Wählen Sie dann mit ◀ / ▶ die gewünschte Option aus.
- Bei gemischten Discs mit MP3-/WMA-/JPEG- und SPIELFILM-Dateien können Sie das MUSIK-, FOTO- bzw. FILM-Menü aufrufen. Drücken Sie das jeweils im oberen Menübereich hervorgehobene Wort TITEL, MUSIK, FOTO oder FILM.
- Drücken Sie während der Bildanzeige die Taste RETURN, um das Hilfemenü auszublenden.

Diashow

Verwenden Sie ▲ ▼ ◀ ▶, um die  (Slide Show) Diashow zu markieren, und drücken Sie ENTER.

Standbild

1. Drücken Sie während der Diashow auf PAUSE/STEP. Der Player wechselt nun in den PAUSE-Modus.
2. Drücken Sie PLAY oder erneut PAUSE/STEP, um zur Diashow zurückzukehren.

Zu einer anderen Datei wechseln

Drücken Sie während Bildanzeige einmal auf SKIP (◀◀ oder ▶▶) bzw. die Taste (◀ oder ▶), um zur nächsten bzw. vorherigen Datei zu springen.

Zoom

Drücken Sie während der Wiedergabe auf ZOOM, um das Videobild zu vergrößern (3 Stufen). Mit den Tasten ◀ ▶ ▲ ▼ können Sie das vergrößerte Bild verschieben.

Bild drehen

Drücken Sie ▲ / ▼ während der Bildanzeige, um es im bzw. entgegen dem Uhrzeigersinn zu drehen.

MP3/WMA-Musik während der Bildanzeige spielen

1. Legen Sie die Disc mit diesen beiden Dateitypen in den Player ein.
2. Drücken Sie TITLE, um das PHOTO-Menü anzuzeigen.
3. Drücken Sie ▲ / ▼, um eine Fotodatei auszuwählen.
4. Wählen Sie mit ▶ das Symbol  aus und drücken Sie ENTER. Die Wiedergabe beginnt, bis Sie auf STOP drücken.

Tipps:

Um während der Anzeige beliebige Musiktitel abzuspielen, müssen die Titel im Menü "MUSIK" programmiert werden. Fahren Sie anschließend wie oben fort.

Die Kompatibilität von JPEG-Discs und diesem Player unterliegt den folgenden Einschränkungen:

- Abhängig von der Größe und Anzahl der JPEG-Dateien kann das Lesen der Disc längere Zeit dauern. Wenn nach mehreren Minuten keine Bildschirmanzeige erscheint, sind einige der Dateien u. U. zu groß - verringern Sie die Auflösung der JPEG-Dateien auf unter 2 MPixel und 2760 x 2048 Pixeln und brennen Sie die Disc neu.
- Die Gesamtzahl aller auf der Disc enthaltenen Dateien und Ordner darf maximal 650 betragen.
- Manche Discs sind aufgrund ihres Zustands oder abweichender Aufzeichnungsformate nicht kompatibel.
- Alle ausgewählten Dateien müssen die Erweiterung ".jpg" haben, wenn in das CD-Layout kopiert wird.
- Dateien mit der Erweiterung ".jpe" oder ".jpeg" müssen in ".jpg" umbenannt werden.
- Dateien ohne die Erweiterung ".jpg" können nicht von diesem DVD-Player gelesen werden, auch wenn die Dateien in Windows-Explorer als JPEG-Bilddateien angezeigt werden.

Wiedergabe von DivX-Filmen

Mit diesem DVD-Player können DivX-Dateien wiedergegeben werden.

1. Legen Sie die Disc mit der enthaltenen DivX-Aufnahme ein. Daraufhin wird das Menü FILM auf dem Bildschirm angezeigt.



2. Wählen Sie mit ▲ / ▼ einen Ordner und drücken Sie ENTER. Im Ordner erscheint eine Dateiliste.
3. Um eine bestimmte Datei wiederzugeben, markieren Sie diese mit ▲ / ▼ und drücken Sie auf ENTER oder PLAY. Dabei stehen verschiedene Wiedergabefunktionen zur Verfügung (siehe Seite 14-15).
4. Um während der Wiedergabe zum Film-Menü zurückzukehren, drücken Sie auf STOP.

Tipps:

- Um von der Dateiliste zur vorherigen Ordnerliste zu gelangen, markieren Sie mit ▲ / ▼ das Symbol  und drücken Sie ENTER.
- Drücken Sie DVD MENU für die nächste Seite.
- Bei gemischten Discs mit MP3-/WMA-/JPEG- und SPIELFILM-Dateien können Sie das MUSIK-, FOTO- bzw. FILM-Menü aufrufen. Drücken Sie das jeweils im oberen Menübereich hervorgehobene Wort TITEL, MUSIK, FOTO oder FILM.
- Bei einem DivX-Titel aus dem Internet werden die Untertitel der Disc u. U. nicht richtig angezeigt.
- Falls das Setup-Menü für Disc-Untertitel keine DivX-Untertitel in der gewünschten Sprache enthält, werden die Untertitel u. U. nicht richtig angezeigt.

Hinweise zur Anzeige von DivX-Untertiteln

Falls die Untertitel nicht korrekt angezeigt werden, führen Sie die folgenden Schritte durch:

1. Halten Sie die Taste SUBTITLE ca. drei Sekunden lang gedrückt. Daraufhin erscheint der Sprachcode.
2. Wählen Sie mit ◀ / ▶ einen anderen Sprachcode aus, bis die Untertitel richtig angezeigt werden.
3. Drücken Sie zum Fortsetzen der Wiedergabe auf ENTER.

Hinweis:

Der Name der DivX-Untertiteldatei muss mit dem auf diesem Gerät angezeigten DivX-Dateinamen übereinstimmen.

Die Kompatibilität dieses DVD-Players mit DivX-Discs unterliegt folgenden Einschränkungen:

- Die Auflösung einer DivX-Datei muss unterhalb von 720 x 576 (BxH) Bildpunkten liegen.
- Die Länge des Dateinamens des DivX-Untertitels darf 56 Zeichen nicht überschreiten.
- Falls kein gültiger Code zur Wiedergabe der DivX-Datei verfügbar ist, erscheint in der Anzeige u. U. das Symbol “_”.
- Falls die Anzahl der Bilder pro Sekunde mehr als 30 beträgt, ist u. U. keine normale Wiedergabe möglich.
- Falls die Video- und Audiostruktur der aufgezeichneten Datei nicht interleaved ist, wird nur das Bild bzw. nur der Ton ausgegeben.
- Falls die Datei mit GMC aufgenommen wurde, unterstützt das Gerät nur den 1-Punkt-Aufnahmepiegel.
 - * Was bedeutet GMC?
GMC ist ein Akronym für Global Motion Compensation, ein Codierungswerkzeug des MPEG4-Standards. Einige MPEG4-Codierer wie DivX besitzen diese Option. Es gibt verschiedene GMC-Codierungsstufen. Diese sind 1-Punkt-, 2-Punkt- oder 3-Punkt-GMC.

Abspielbare DivX-Dateien

.avi, .mpg, .mpeg

Abspielbare Untertitelformate

SubRip(*.srt/*.txt)
SAMI(*.smi)
SubStation Alpha(*.ssa/*.txt)
MicroDVD(*.sub/*.txt)
SubViewer 2.0(*.sub/*.txt)
TMPPlayer(*.txt)
DVD-Untertitelsystem(*.txt)
VobSub (*.sub) ▶ Sub/idx, Stream-Format.

Abspielbare Codec-Formate

“DIVX3.xx”, “DIVX4.xx”, “DIVX5.xx”,
“MP43”, “3IVX”.

Abspielbare Audioformate

“Dolby Digital”, “DTS”, “PCM”, “MP3”, “WMA”.

- Abtastrate: 8 bis 48 kHz (MP3),
32 bis 48 kHz (WMA)
- Bitrate: 8 bis 320 kbps (MP3),
32 bis 192 kbps (WMA)

Referenzinformationen

Andere TV-Geräte über die Fernbedienung bedienen

Lautstärke, Eingangsquelle und das Ein-/Ausschalten des LG TV-Gerätes können über die mitgelieferte Fernbedienung bedient werden.

Lautstärke, Eingangsquelle und das Ein-/Ausschalten von Nicht-LG TV-Geräten können ebenfalls bedient werden. Wenn Ihr TV-Gerät in der folgenden Liste aufgeführt wird, stellen Sie den entsprechenden Herstellercode ein.

1. Halten Sie die Taste TV POWER gedrückt und wählen Sie den Herstellercode für Ihr TV-Gerät über das Nummernfeld aus (siehe folgende Tabelle).
2. Lassen Sie die Taste TV POWER los.

Codenummern bedienbarer TV-Geräte

Wenn mehr als eine Codenummer aufgeführt ist, versuchen Sie eine Nummer nach der anderen, bis eine der Nummern mit Ihrem TV-Gerät funktioniert.

Hersteller	Codenummer
LG / GoldStar	1 (Standard), 2
Zenith	1, 3, 4
Samsung	6, 7
Sony	8, 9
Hitachi	4

Hinweise:

- Abhängig von Ihrem TV-Gerät funktionieren u. U. einige oder keine der Tasten mit dem Gerät, selbst wenn der richtige Herstellercode eingegeben wurde.
- Wenn Sie eine neue Codenummer eingeben, wird die zuvor eingegebene Nummer gelöscht.
- Wenn die Batterien der Fernbedienung ausgetauscht werden, wird die eingegebene Codenummer möglicherweise auf die Standardeinstellung zurückgesetzt. Geben Sie die entsprechende Codenummer erneut ein.

Videomodus-Einstellung

- Bei bestimmten Discs kann das Wiedergabe-Bild flimmern oder auf geraden Linien werden schimmernde Muster angezeigt. Dies bedeutet, dass die vertikale Interpolation oder De-interlace nicht perfekt auf die Disc abgestimmt ist. In diesem Fall können Sie die Bildqualität verbessern, indem Sie den Videomodus ändern.
- Um in den Video-Modus umzuschalten, halten Sie DISPLAY während der Disc-Wiedergabe drei Sekunden gedrückt. Die Nummer des ausgewählten neuen Video-Modus wird auf dem TV-Bildschirm angezeigt. Prüfen Sie, ob sich die Video-Qualität verbessert hat. Ist dies nicht der Fall, wiederholen Sie die obigen Schritte, bis die Bildqualität besser ist.
- Videomodusänderungsfolge:
MODE1 → MODE2 → MODE3 → MODE1
- Wenn Sie das Gerät ausschalten, kehrt der Videomodus in den ursprünglichen Zustand (MODE 1) zurück.

Tipps:

Ausführliche Beschreibung der Video-Modi

MODE1: Das Ausgangsmaterial von DVD-Video (Filmmaterial oder Videomaterial) wird anhand der Disc-Informationen ermittelt.

MODE2: Geeignet für die Wiedergabe von filmbasierten Inhalten oder videobasiertem Material, das mit der Progressive-Scan-Methode aufgezeichnet wurde.

MODE3: Geeignet für die Wiedergabe von videobasiertem Inhalt mit relativ wenig Bewegung.

Hinweis:

Die Video-Modus-Einstellung ist nur dann funktionsfähig, wenn der Progressive-Scan-Modus im Setup-Menü auf "Ein" gesetzt ist.

Sprachcodes

Geben Sie die Codenummer der gewünschten Sprache für die folgenden Grundeinstellungen ein:
Disc Audio, Disc Untertitel, Disc Menü.

Sprache	Code	Sprache	Code	Sprache	Code	Sprache	Code
Abchasisch	6566	Fidschi	7074	Lingala	7678	Singhalesisch	8373
Afar	6565	Finnisch	7073	Litauisch	7684	Slowakisch	8375
Afrikaans	6570	Französisch	7082	Mazedonisch	7775	Slowenisch	8376
Albanisch	8381	Friesisch	7089	Malagassi	7771	Somali	8379
Amharisch	6577	Galizisch	7176	Malaiisch	7783	Spanisch	6983
Arabisch	6582	Georgisch	7565	Malajalam	7776	Sudanesisch	8385
Armenisch	7289	Deutsch	6869	Maltesisch	7784	Swahili	8387
Assamesisch	6583	Griechisch	6976	Maori	7773	Schwedisch	8386
Aymara	6588	Grönländisch	7576	Marathi	7782	Tagalog	8476
Aserbaisdchanisch	6590	Guarani	7178	Moldawisch	7779	Tadschikisch	8471
Baschkirisch	6665	Gujarati	7185	Mongolisch	7778	Tamilisch	8465
Baskisch	6985	Hausa	7265	Nauru	7865	Tatarisch	8484
Bengalisch; Bangla	6678	Hebräisch	7387	Nepalesisch	7869	Telugu	8469
Bhutanisch	6890	Hindi	7273	Norwegisch	7879	Thai	8472
Bihari	6672	Ungarisch	7285	Oriya	7982	Tibetisch	6679
Bretonisch	6682	Isländisch	7383	Pandschabi	8065	Tigrinya	8473
Bulgarisch	6671	Indonesisch	7378	Paschtu	8083	Tongaisch	8479
Burmesisch	7789	Interlingua	7365	Farsi	7065	Türkisch	8482
Weißrussisch	6669	Irisch	7165	Polnisch	8076	Turkmenisch	8475
Kambodschanisch	7577	Italienisch	7384	Portugiesisch	8084	Twi	8487
Katalanisch	6765	Japanisch	7465	Quechua	8185	Ukrainisch	8575
Chinesisch	9072	Javanisch	7487	Rätoromanisch	8277	Urdu	8582
Korsisch	6779	Kannada	7578	Rumänisch	8279	Usbekisch	8590
Kroatisch	7282	Kaschmir	7583	Russisch	8285	Vietnamesisch	8673
Tschechisch	6783	Kasachisch	7575	Samoanisch	8377	Volapük	8679
Dänisch	6865	Kirgisisch	7589	Sanskrit	8365	Walisisch	6789
Niederländisch	7876	Koreanisch	7579	Schottisches Gälisch	7168	Wolof	8779
Englisch	6978	Kurdisch	7585	Serbisch	8382	Xhosa	8872
Esperanto	6979	Laotisch	7679	Serbokroatisch	8372	Jiddisch	7473
Estnisch	6984	Latein	7665	Shona	8378	Yoruba	8979
Färöisch	7079	Lettisch	7686	Sindhi	8368	Zulu	9085

Ländercode

Wählen Sie einen Orts Code aus der Liste.

Land	Code	Land	Code	Land	Code	Land	Code
Afghanistan	AF	Athiopien	ET	Malaysia	MY	Saudi-Arabien	SA
Argentinien	AR	Fidschi	FJ	Malediven	MV	Senegal	SN
Australien	AU	Finnland	FI	Mexiko	MX	Singapur	SG
Osterreich	AT	Frankreich	FR	Monaco	MC	Slowakische Republik	SK
Belgien	BE	Deutschland	DE	Mongolei	MN	Slowenien	SI
Bhutan	BT	Großbritannien	GB	Marokko	MA	Südafrika	ZA
Bolivien	BO	Griechenland	GR	Nepal	NP	Südkorea	KR
Brasilien	BR	Grönland	GL	Niederlande	NL	Spanien	ES
Kambodscha	KH	Heard-und-McDonald- Inseln	HM	Niederländische Antillen	AN	Sri Lanka	LK
Kanada	CA	Hongkong	HK	Neuseeland	NZ	Schweden	SE
Chile	CL	Ungarn	HU	Nigeria	NG	Schweiz	CH
China	CN	Indien	IN	Norwegen	NO	Taiwan	TW
Kolumbien	CO	Indonesien	ID	Oman	OM	Thailand	TH
Kongo	CG	Israel	IL	Pakistan	PK	Türkei	TR
Costa Rica	CR	Italien	IT	Panama	PA	Uganda	UG
Kroatien	HR	Jamaika	JM	Paraguay	PY	Ukraine	UA
Tschechische Republik	CZ	Japan	JP	Philippinen	PH	Vereinigte Staaten	US
Dänemark	DK	Kenia	KE	Polen	PL	Uruguay	UY
Ecuador	EC	Kuwait	KW	Portugal	PT	Usbekistan	UZ
Ägypten	EG	Libyen	LY	Rumänien	RO	Vietnam	VN
El Salvador	SV	Luxemburg	LU	Russische Föderation	RU	Simbabwe	ZW

Störungsbehebung

Störung	Mögliche Ursache	Lösung
Kein Strom.	<ul style="list-style-type: none"> • Netzkabel nicht eingesteckt. 	<ul style="list-style-type: none"> • Stecken Sie das Netzkabel in eine Steckdose.
DVD-Player ist eingeschaltet, funktioniert aber nicht.	<ul style="list-style-type: none"> • Keine Disc eingelegt. 	<ul style="list-style-type: none"> • Legen Sie eine Disc ein. (Die Disc-Anzeige im Anzeigefenster muss leuchten.)
Kein Bild.	<ul style="list-style-type: none"> • Fernseher nicht auf DVD-Betrieb umgeschaltet. 	<ul style="list-style-type: none"> • Wählen Sie den entsprechenden Videomodus am Fernseher aus.
	<ul style="list-style-type: none"> • Das Videokabel wurde nicht richtig angeschlossen. 	<ul style="list-style-type: none"> • Schließen Sie das Kabel fest an.
Kein Ton.	<ul style="list-style-type: none"> • Das angeschlossene Audio-Equipment ist nicht auf DVD-Wiedergabe umgeschaltet. 	<ul style="list-style-type: none"> • Stellen Sie den Audio-Receiver so ein, dass Sie die Ton-Wiedergabe Ihres DVD-Players hören.
	<ul style="list-style-type: none"> • Das angeschlossene Audio-Equipment ist ausgeschaltet. 	<ul style="list-style-type: none"> • Schalten Sie das angeschlossene Audio-Equipment ein.
	<ul style="list-style-type: none"> • Die AUDIO-Optionen sind falsch eingestellt. 	<ul style="list-style-type: none"> • Stellen Sie die AUDIO-Option richtig ein und schalten Sie den DVD-Player über den Netzschalter wieder ein.
Wiedergabe nicht möglich.	<ul style="list-style-type: none"> • Eine nicht abspielbare Disc ist eingelegt. 	<ul style="list-style-type: none"> • Legen Sie eine spielbare Disc ein (Überprüfen Sie Disc-Typ und Ländercode).
	<ul style="list-style-type: none"> • Einstufungsgrad eingestellt. 	<ul style="list-style-type: none"> • Ändern Sie die Freigabestufe.
Die Fernbedienung funktioniert nicht richtig.	<ul style="list-style-type: none"> • Fernbedienung zeigt nicht auf den Empfangssensor des DVD-Players. 	<ul style="list-style-type: none"> • Richten Sie die Fernbedienung auf den Empfangssensor des DVD-Players.
	<ul style="list-style-type: none"> • Die Fernbedienung ist zu weit vom DVD-Player entfernt. 	<ul style="list-style-type: none"> • Setzen Sie die Fernbedienung in der Nähe des DVD-Players ein.

Technische Daten

Allgemein

Stromversorgung: AC 200-240 V , 50/60 Hz

Leistungsaufnahme: 8W

Abmessungen (Ca.): 430 x 35 x 202 mm
(B x H x T) ohne Standfuß

Gesamtgewicht (ca.): 1,6 kg

Betriebstemperatur:
5 °C bis 35 °C

Luftfeuchtigkeit bei Betrieb: 5 % bis 90 %

Ausgänge

VIDEO-Ausgang:

1,0 V (p-p), 75Ω, negative Sync., Cinch-Buchse x1/
SCART (zu TV)

COMPONENT VIDEO-Ausgang:

(Y) 1,0 V (p-p), 75 Ω, negative sync, Cinch-Buchse x 1
(Pb)/(Pr) 0,7 V (p-p), 75 Ω, Cinch-Buchse x 2

AUDIO-Ausgang:

2,0 Vrms (1 kHz, 0 dB), 600Ω, Cinch-Buchse (L,R) x1/
SCART (zu TV)

Digitalausgang (koaxial):

0,5 V (p-p), 75Ω, Cinch-Buchse x1

System

Laser:

Halbleiter-Laser, Wellenlänge 650 nm

Signalnorm: PAL/NTSC

Frequenzbereich:

DVD (PCM 96 kHz): 8 Hz bis 44 kHz
DVD (PCM 48 kHz): 8 Hz bis 22 kHz
CD: 8 Hz bis 20 kHz

Signal-/Rauschabstand:

Über 90 dB (nur ANALOG OUT-Anschlüsse)

Klirrfaktor: Weniger als 0,02%

Dynamikbereich:

Über 95 dB (DVD/CD)

Zubehör:

Videokabel (1), Audiokabel (1), Fernbedienung (1),
Batterien (2)

Hinweis: Änderungen an Ausführung und technischen Daten sind ohne Vorankündigung vorbehalten.

DV276/286-E3M.NA1ALLS_SLOVEN



DVD PREDVAJALNIK

NAVODILA ZA UPORABNIKA

MODEL: DVX276/DVX286



Preden priključite, zaženete ali prilagodite ta izdelek, si to knjižico z navodili podrobno in v celoti preberite.

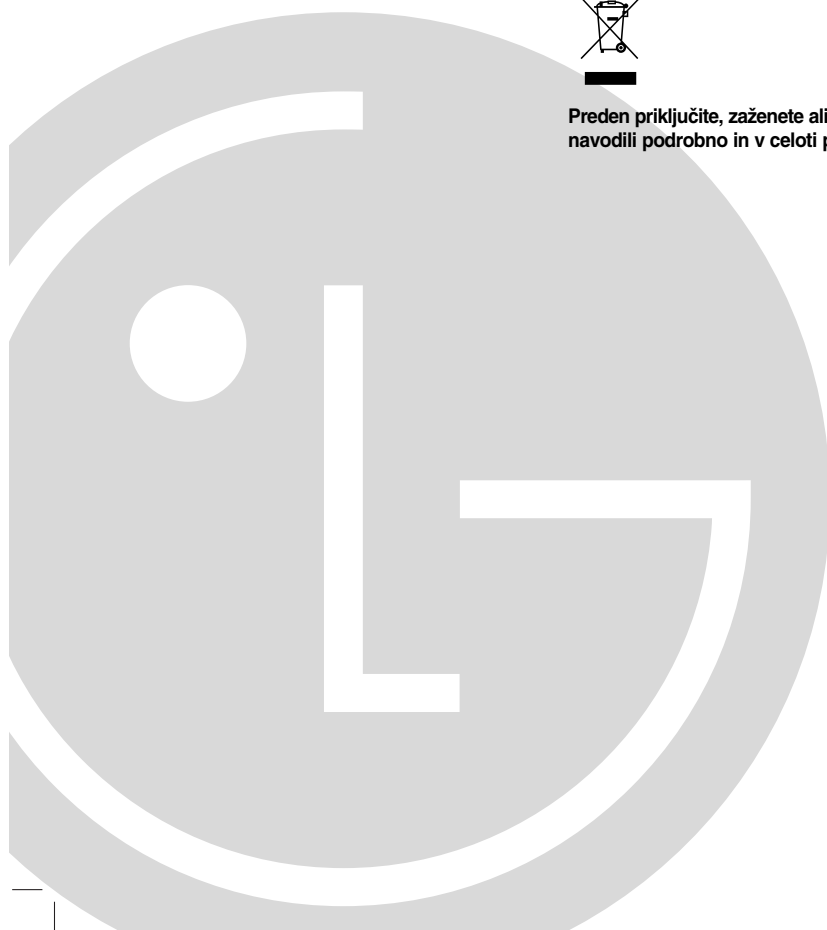



POZOR
NEVARNOST ELEKTRIČNEGA
ŠOKA NE ODPIRAJTE



POZOR: Če želite zmanjšati nevarnost električnega šoka, ne odstranite pokrova (ali zadnjega dela) v notranjosti so deli, ki jih uporabnik ne sme servisirati sam. Te dele naj servisira strokovno osebje.



Ta simbol strele s puščico v enakostraničnem trikotniku uporabnika opozarja na prisotnost neizolirane nevarne napetosti v ohišju izdelka, ki lahko v zadostni meri predstavlja ljudem nevarnost električnega šoka.



Klicaj v enakostraničnem trikotniku opozarja uporabnika na prisotnost pomembnih navodil za delovanje in vzdrževanje (servisiranje), ki jih dobite v dokumentaciji skupaj z izdelkom.

OPOZORILO: DA BI ZMANJŠALI NEVARNOST POŽARA ALI ELEKTRIČNEGA ŠOKA, TEGA IZDELKA NE IZPOSTAVLJAJTE DEŽJU ALI VLAGI.

OPOZORILO: Te opreme ne postavite v utesnjen prostor, npr. na knjižno polico ali podobno.

POZOR: Poskrbite, da odprtine ventilatorja ne bodo zamašene. Napravo namestite v skladu z navodili proizvajalca.

Reže in odprtine na ohišju so namenjene prezračevanju, zagotavljanju zanesljivega delovanja in zaščiti izdelka pred pregretjem.

Odprtin ne smete zamašiti, tako da npr. postavite izdelek na posteljo, kavč, preprogo ali druge podobne površine. Tega izdelka ne smete postaviti v vgradne omare ali police, razen če poskrbite za primerno zračenje ali upoštevate navodila proizvajalca.

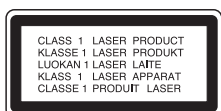

POZOR:

Ta izdelek uporablja laserski sistem.

Če želite zagotoviti pravilno uporabo tega izdelka, si pazljivo preberite ta navodila in jih shranite za prihodnje potrebe.

Če enota potrebuje vzdrževanje, se obrnite na pooblaščen servisni center.

Uporaba upravljanja, prilagajanje ali učinkovitost delovanja postopkov, ki niso določeni tukaj, lahko povzroči nevarno izpostavljanje žarčenju.

Če želite preprečiti neposredno izpostavitve laserskemu žarku, ne poskušajte odpreti ohišja. Ko je odprto, je vidno lasersko žarčenje. NE GLEJTE V ŽAREK.

POZOR: Naprava ne sme biti izpostavljena vodi (kapljam in curkom) in predmetom, napolnjenimi s tekočinami, npr. vazam, zato teh predmetov ne postavljajte na napravo. «

POZOR pri napajalnem kablu

Priporočamo, da naprave priključite na ustrezno omrežje;

To je omrežje z enim izhodom, ki napaja samo to napravo in nima dodatnih izhodov ali podomrežij. Preverite stran s specifikacijami v teh navodilih, da boste prepričani.

Zidnih vtičnic ne smete preobremeniti.

Preobremenjene zidne vtičnice, razmajane ali poškodovane zidne vtičnice, podaljški kablov, obrabljeni napajalni kabli in poškodovana ali razpokana izolacija žice so nevarni. Električni šok ali plamen je lahko posledica katere koli od teh razmer. Občasno pregledajte kabel naprave in če je videti poškodovan ali dotrajan, ga odklopite in ga ne uporabljajte več, ter ga pri pooblaščenem serviserju zamenjajte z enakim nadomestnim delom.

Napajalni kabel zaščitite pred fizičnimi in mehanskimi poškodbama, da se npr. ne prepogne, zaplete, preščipne, prepre z vrati ali pohodi. Še posebej pazite na vtičnice, zidne vtičnice in del, kjer kabel pride iz naprave.

Za prekinitev napajanja naprave izvilcite napajalni kabel iz vtičnice. Ko nameščate napravo, poskrbite, da bo vtičnik kabla lahko dostopen.



Odstranitev vaše stare naprave

1. Če je na izdelku označen prečrtan smetnjak, je izdelek zajet v Evropski direktivi 2002/96/ES.
2. Električne in elektronske izdelke je treba odstranjevati ločeno od komunalnih odpadkov na zbirnih mestih, ki jih je določila vlada ali lokalna oblast.
3. Pravilna odstranitev stare naprave bo preprečila morebitne negativne posledice za okolje in zdravje ljudi.
4. Če želite podrobnejše informacije o odstranitvi stare naprave, se obrnite na mestni urad, komunalo ali tehnično trgovino, kjer ste napravo kupili.



Ta izdelek je narejen tako, da ustreza smernicam EEC 89/336/EEC, 93/68/EEC in 2006/95/EC.

Vsebina

Uvod4-7

- Prikaz simbola ☉4
- Simboli v teh navodilih4
- Opombe glede plošč4
 - Upravljanje s ploščami4
 - Shranjevanje plošč4
 - Čiščenje plošč4
- Vzdrževanje in servisiranje4
- Vrste plošč za predvajanje5
- Področna koda5
- Prednja plošča6
- Daljinski upravljalnik7
 - Delovanje daljinskega upravljalnika7
 - Namestitvev baterij v daljinski upravljalnik7

Namestitvev in nastavitvev8-13

- Nastavitvev predvajalnika8
- Povezave DVD predvajalnika8
 - Video in avdio povezave s televizorjem8
- Avdio povezava z dodatno opremo9
- Prikazovanje podatkov o plošči na zaslonu10
- Začetne nastavitvev10
 - Splošno delovanje10
 - LANGUAGE (JEZIK)11
 - Menu Language (Meni jezika)11
 - Disc Audio/Subtitle/Menu (Avdio CD-plošča/podnapisi/meni)11
 - DISPLAY (PRIKAZ)11
 - TV Aspect11
 - Display Mode (Način prikaza)11
 - Progressive Scan (Napredno iskanje)11
 - (TV Output Select) Izbor televizijskega izhoda11
 - AUDIO (AVDIO)12
 - Dolby Digital / DTS / MPEG12
 - Sample Freq. – Vzorcna frekvenca12
 - DRC (Dynamic Range Control – Nadzor dinamičnega obsega)12
 - Vocal (Glas)12
 - LOCK (PARENTAL CONTROL) – ZAKLEPANJE (STARŠEVSKI NADZOR)12
 - Rating (Ocena)12
 - Password (Security Code) – Geslo (Varnostna koda)12
 - Area Code (Področna koda)12
 - OTHERS (DRUGO)13
 - PBC13
 - B.L.E. (Black Level Expansion – Razširitev ravni črne)13
 - DivX(R) VOD13

Delovanje14-19

- Splošno delovanje14
- Dodatne funkcije15
- Predvajanje avdio CD-ja ali datoteke MP3/WMA16
- Programirano predvajanje17
 - Ponovitev programiranih posnetkov17
 - Brisanje posnetka s programiranega seznama17
 - Brisanje celotnega programiranega seznama17
- Predvajanje plošče v obliki DVD VR17
- Ogled datoteke JPEG18
 - Diaprojeksija18
 - Mirujoča slika18
 - Premik na drugo datoteko18
 - Povečava18
 - Rotiranje slike18
 - Poslušanje MP3/WMA glasbe ob gledanju slik JPEG18
- Predvajanje datotek s filmi DivX19

Referenca20-22

- Upravljanje drugih televizorjev z daljinskim upravljalnikom20
- Nastavitvev video načina20
- Kode jezikov21
- Področne kode21
- Odpravljanje težav22
- Specifikacije22

Uvod

Za pravilno uporabo tega izdelka pazljivo preberite ta navodila in jih shranite za prihodnjo uporabo.

Ta navodila ponujajo informacije o delovanju in vzdrževanju DVD predvajalnika. Če enota potrebuje servisiranje, se obrnite na pooblaščen servis.

Prikaz simbola

»  « se med delovanjem lahko pojavi na televizijskem zaslonu, označuje pa, da funkcija, ki je pojasnjena v teh navodilih, ni na voljo za to DVD video ploščo.

Simboli v teh navodilih

Opomba:

Označuje posebne opombe in funkcije delovanja.

Namig:

Označuje namige, s katerimi je opravilo lažje narediti.

Odsek z naslovom, ki ima enega od teh simbolov, se nanaša samo na ploščo, ki ga simbol predstavlja.

- ALL** Vsi spodaj naštetje plošč
- DVD** DVD plošče in zaključene DVD±R/RW plošč
- VCD** Video CD-ji
- ACD** Avdio CD-ji
- MP3** Datoteke MP3
- WMA** Datoteke WMA
- DivX** Datoteke DivX

Opombe glede plošč

Upravljanje s ploščami

Ne dotikajte se predvjalne strani plošče. Držite ploščo na robu, da se na površini ne poznajo prstni odtisi. Nikoli ne lepите traku ali papirja na ploščo.



Shranjevanje plošč

Po predvajanju plošče shranite v ovitek. Ne izpostavljajte plošč neposredno soncu ali izvorom toplote in ga nikoli ne pustite v parkiranem avtu, ki je neposredno izpostavljen soncu.

Čiščenje plošč

Prstni odtisi in prah na plošči lahko povzročijo slabo kakovost slike in popačen zvok. Očistite ploščo pred predvajanjem s čisto krpo. Brišite ploščo s sredine proti zunanjemu robu.

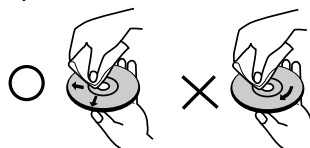

Ne uporabljajte močnih raztopin, npr. alkohola, bencina, razredčevalca, komercialnih čistil ali antistatičnih razpršilcev, ki so namenjeni starejšim gramofonskim ploščam.

Vzdrževanje in servisiranje

Preden se obrnete na serviserja, si oglejte informacije v tem poglavju.

Upravljanje z enoto

Pošiljanje enote

Shranite izvorno embalažo in materiale v paketu. Če morate enoto poslati, jo za največjo zaščito ponovno zapakirajte tako, kot je bila zapakirana v tovarni.

Ohranjanje čistoče na zunanjih površinah

- Ob enoti ne uporabljajte vnetljivih tekočin, npr. razpršila proti mrčesu.
- Gumijastih ali plastičnih izdelkov ne puščajte v stiku z napravo dlje časa, ker lahko na površini pustijo madeže.

Čiščenje enote

Če želite očistiti predvajalnik, uporabite mehko in suho krpo. Če so površine močno umazane, uporabite mehko krpo, navlaženo z nežno raztopino detergenta.

Ne uporabljajte močnih topil, na primer alkohola, bencina ali razredčila, saj lahko poškodujejo površino enote.



Vzdrževanje enote

DVD predvajalnik je natančna naprava visoke tehnologije. Če so optična leča ali deli pogona plošče umazani ali obrabljeni, se lahko kakovost slike zmanjša.

Odvisno od okolja delovanja, priporočamo reden pregled in vzdrževanje po vsakih 1000 urah uporabe.

Za podrobnosti se obrnite na najbližji center s pooblaščenim servisom.

Vrste plošč za predvajanje

	DVD (plošča velikosti 8 cm/12 cm)
	Video CD (VCD/SVCD) (plošča velikosti 8 cm/12 cm)
	Audio CD (plošča velikosti 8 cm/12 cm)

Dodatna igra ta enota DVD±R/RW in CD-R/RW, dualne plošče, ki vsebuje audio naslove, MP3, WMA, DivX in/ali JPEG datoteke.

RW COMPATIBLE To označuje funkcijo izdelka, ki je zmožna predvajati DVD-RW plošče, ki so posneti v obliki »Video Recording (Video snemanje)«.

Opombe:

- Glede na stanje snemalne opreme ali same plošče CD-R/RW (ali DVD±R/±RW), nekaterih CDR/RW (ali DVD±R/±RW) plo?? v tej enoti ni mogoče predvajati.
- Ne uporabljajte CD-jev nepravilnih oblik (npr. v obliki srca ali osmerokotnika), ker lahko povzročijo napačno delovanje.

Področna koda

Področna koda je natisnjena na zadnji strani enote. Ta enota lahko predvaja le DVD plošče, ki imajo oznake v skladu z oznako na zadnji strani naprave ali oznako »ALL (VSI)«.

Opombe za regijske kode

- Večina DVD plošč ima globus, v katerem je ena ali več števil in je jasno viden na ovitku. Ta številka se mora ujemati z regijsko kodo DVD predvajalnika, sicer plošče ne bo možno predvajati.
- Če poskušate predvajati DVD z regijsko kodo, ki se razlikuje od predvajalnika, se na televizijskem zaslonu pojavi sporočilo »Preverite regijsko kodo«.

Opombe za avtorske pravice:

Po zakonu je prepovedano kopirati, oddajati, prikazovati, oddajati prek kabla, predvajati v javnosti ali si sposoditi avtorsko zaščiteno material brez dovoljenja. Ta izdelek vsebuje funkcijo zaščite proti kopiranju, ki jo je razvilo podjetje Macrovision. Znaki zaščite proti kopiranju so zapisani na nekaterih ploščah. Ko snemate in predvajate slike na teh ploščah, se bodo na slikah pojavile motnje. Ta izdelek vsebuje tehnologijo za zaščito avtorskih pravic, ki je zaščitena s strani izjavnih postopkov določenih ameriških patentov in drugih avtorskih pravic, ki jih imajo v lasti Macrovision Corporation in drugi lastniki pravic. Uporabo te tehnologije za zaščito avtorskih pravic mora odobriti Macrovision Corporation, namenjena pa je za domačo uporabo in drugo omejeno gledanje, razen če nimate drugačnih pooblastil s strani podjetja Macrovision Corporation. Obratni inženiring ali povratno zbiranje je prepovedano.

UPOŠTEVATI MORATE, DA NEKATERI TELEVIZORJI VISOKE LOČLJIVOSTI NISO V CELOTI ZDRUŽLJIVI S TEM IZDELKOM, ZATO LAHKO PRI PRIKAZU SLIKE PRIDE DO MOTENJ. V PRIMERU MOTENJ SLIKE 525 ali 625p PRI NAPREDNEM ISKANJU PRIPOROČAMO, DA POVEZAVO NASTAVITE NA IZHOD »STANDARDNE LOČLJIVOSTI«. ČE IMATE V ZVEZI Z ZDRUŽLJIVOSTJO TELEVIZORJA Z MODELOM 525p in 625p PREDVAJALNIKA DVD KAKRŠNA KOLI VPRAŠANJA, SE OBRNITE NA NAŠO SERVISNO SLUŽBO.

Prednja plošča

DVX276

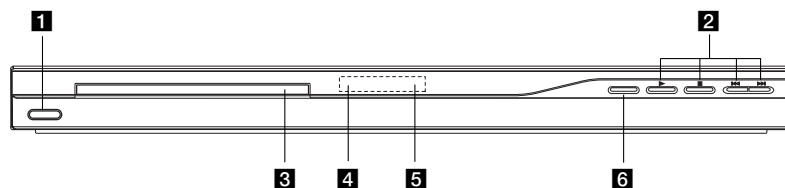

DVX286

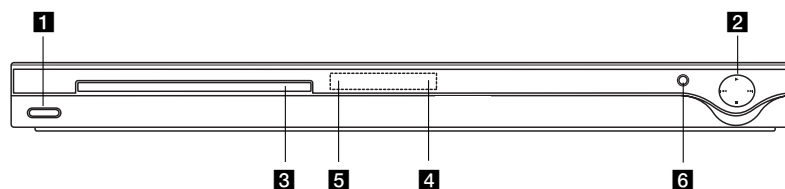

- 1 POWER (VKLOP/IZKLOP)**
Vklopi (ON) in izklopi (OFF) enoto.
- 2**
- ▶ **PLAY (PREDVAJAJ)**
Začne predvajanje.
 - **STOP (ZAUSTAVI)**
Zaustavi predvajanje.
 - ◀◀ **SKIP (PRESKOČI)**
Se vrne na začetek trenutnega poglavja ali posnetka ali pa na prejšnje poglavje ali posnetek.
 - ▶▶ **SKIP (PRESKOČI)**
Preskoči na naslednje poglavje ali na naslednji posnetek.
- 3 Pladenj za ploščo**
Tukaj vstavite ploščo.
- 4 Zaslonsko okno**
Prikazuje trenutno stanje naprave.
- 5 Senzor za daljinski upravljalnik**
Sem usmerite daljinski upravljalnik.
- 6 ▲ OPEN/CLOSE (ODPRI/ZAPRI)**
Odpri oziroma zapre pladenj za ploščo.

Daljinski upravljalnik

POWER (VKLOP/IZKLOP)

Vključi in izključi DVD predvajalnik.

OPEN/CLOSE (ODPRI/ZAPRI) (▲)

Odpre in zapre pladenj za ploščo.

Tipke s številkami 0-9

Izbere oštevilčene elemente v meniju.

CLEAR (POČISTI)

Odstrani številko posnetka s programiranega seznama ali pa oznako iz menija MARKER SEARCH (ISKANJE OZNAK).

Tipke za nadzor televizorja

POWER

(VKLOP/IZKLOP TELEVIZORJA):

Vključi oziroma izključi televizor.

AV: Izbere televizijski izvor.

PR/CH +/-

(TV PROGRAM/KANAL +/-):

Izbere televizijski kanal.

VOL +/- (TV GLASNOST +/-):

Prilagodi glasnost televizorja.

DVD MENU (MENI DVD)

Dostop do menija na DVD plošči.

TITLE (NASLOV)

Prikaže naslovni meni, če je na voljo.

◀ / ▶ / ▲ / ▼ (levo/desno/gor/dol)

Izbere element v meniju.

Tipka ENTER (POTRDI)

Potrdi izbiro v meniju.

DISPLAY

Dostop do prikaza na zaslonu.

RETURN (VRNI) (↶)

Odstrani meni nastavitve, prikaže video CD s PBC-jem.

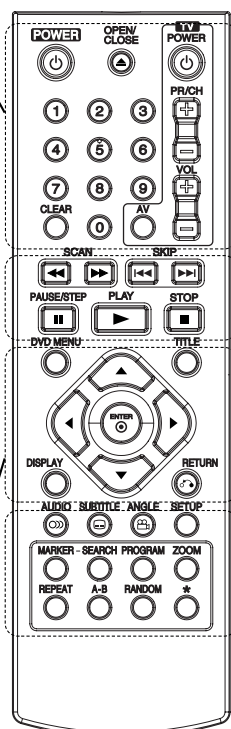

SCAN (IŠČI) (◀◀ / ▶▶)

Iskanje nazaj in naprej.

SKIP (PRESKOČI) (◀◀◀ / ▶▶▶)

Preskoči na naslednje poglavje ali na naslednji posnetek. Vas vrne na začetek trenutnega poglavja ali posnetka, ali pa vas vrne na prejšnje poglavje ali posnetek.

PAUSE/STEP

(ZAČASNO ZAUSTAVI/KORAK) (⏸)

Začasno zaustavi predvajanje/pri večkratnem pritisiku predvaja po okvirjih

PLAY (PREDVAJAJ) (▶)

Začne predvajanje.

STOP (ZAUSTAVI) (■)

Zaustavi predvajanje.

AUDIO (AVDIO)

Izbere avdio jezik ali avdio kanal.

SUBTITLE (PODNPISI)

Izbere jezik podnapisov.

ANGLE (KOT)

Izbere kot kamere DVD-ja, če je na voljo.

SETUP (NASTAVITVE)

Dostop ali izhod iz menija nastavitvev.

MARKER (OZNAKA)

Označi katero koli točko med predvajanjem.

SEARCH (IŠČI)

Prikaže meni MARKER SEARCH (ISKANJE OZNAK).

PROGRAM

Vstop v način urejanja programa.

ZOOM (POVEČAVA)

Poveča sliko videa.

REPEAT (PONOVI)

Ponovitev poglavja, posnetka, naslova, vsega.

A-B

Ponovitev zaporedja od točke A do točke B.

RANDOM (NAKLJUČNO)

Predvaja posnetke po naključnem

*

Ta tipka ni na voljo.

Delovanje daljinskega upravljalnika

Daljinski upravljalnik usmerite v senzor in pritisnite na tipko.

Pozor:

Ne mešajte novih in starih baterij. Prav tako nikoli ne mešajte različnih vrst baterij, npr. standardne, alkalne itd.

Namestitev baterij v daljinski upravljalnik



Odprite pokrovček baterij na zadnji strani daljinskega upravljalnika in vstavite dve bateriji (velikost AAA), pri tem pa morata biti ⊕ in ⊖ pravilno poravnana.

Namestitev in nastavitvev

Nastavitev predvajalnika

Slika in zvok bližnjega televizorja, video rekorderja oziroma radia sta med predvajanjem lahko popačena. Če se to zgodi, predvajalnik postavite stran od televizorja, video rekorderja oziroma radia ali pa enoto izklopite, ko odstranite ploščo.

Povezave DVD predvajalnika

Glede na televizor in drugo opremo lahko predvajalnik povežete na več načinov. Če želite dodatne informacije o povezovanju, si po potrebi ogledite navodila televizorja, stereo sistema ali drugih naprav.

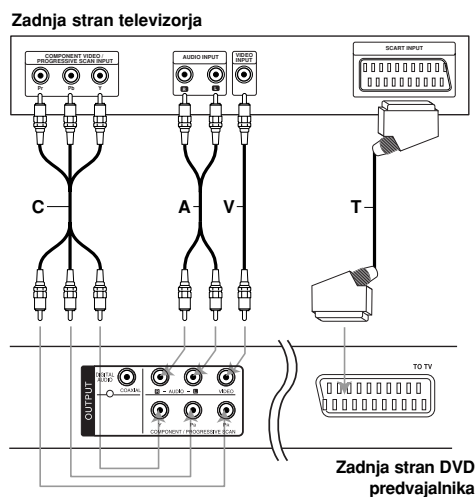

Pozor:

Možnost »TV Output Select (Izbor televizijskega izhoda)« v nastavitvenem meniju (Setup) morate nastaviti tako, da uporablja izhod COMPONENT/PROGRESSIVE SCAN (KOMPONENTNI VIDEO IZHOD/NAPREDNO ISKANJE) ali signal RGB izhoda SCART. (Glejte stran 11.)

Video in avdio povezave s televizorjem

Preverite, ali je DVD predvajalnik neposredno povezan s televizorjem in ne z video rekorderjem, drugače lahko sistem za zaščito proti kopiranju popači sliko DVD-ja.

Povezava SCART – S kablom »scart« (T) povežite izhod »scart« »v televizor (TO TV)« na DVD predvajalniku z ustreznimi vhodi na televizorju.

Video – Z video kablom (V) povežite video izhod (VIDEO OUT) na DVD predvajalniku z video vhodom (VIDEO IN) na televizorju.

Audio – Z avdio kablji (A) povežite levi in desni avdio izhod (AUDIO OUT) na DVD predvajalniku z levim in desnim avdio vhodom (IN) na televizorju. Avdio izhoda (AUDIO OUT) na DVD predvajalniku ne povežite z vhodom za slušalke (snemalna miza) na avdio sistemu.

Component Video (Komponentni video) – S kablom Y Pb Pr povežite priključka COMPONENT /PROGRESSIVE SCAN (komponentni video izhod/napredno iskanje) z ustreznimi vhodi na televizorju.

Napredno iskanje – Progressive Scan

- Če je vaš televizor pripravljen na digitalni sprejem ali pa je televizor z visoko ločljivostjo, lahko izkoristite izhod naprednega iskanja na DVD predvajalniku, ki omogoča najvišjo ločljivost videa.
- Napredno iskanje nastavite na »On (Vključeno)« v meniju nastavitvev, če želite napreden signal. (Glejte stran 11.)
- Napredno iskanje ne deluje z analognimi video povezavami (rumeni video izhod – VIDEO OUT).

Avdio povezava z dodatno opremo

Povežite DVD predvajalnik z dodatno opremo za izhodni avdio.

Zadnja stran DVD predvajalnika

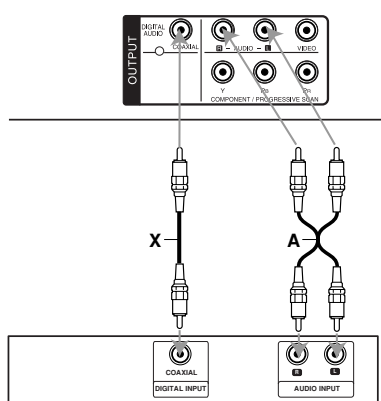

Ojačevalec (Sprejemnik)

Izdelano pod licenco Dolby Laboratories. »Dolby«, »Pro Logic« in simbol DD so blagovne znamke podjetja Dolby Laboratories.

DTS in DTS Digital Out so blagovne znamke podjetja Digital Theater Systems, Inc.

Ojačevalec, opremljen z 2-kanalnim analognim stereo sistemom ali sistemom Dolby Pro Logic II / Pro Logic: Z avdio kabli (A) povežite levi in desni avdio izhod (AUDIO OUT) na DVD predvajalniku z levim in desnimi avdio vhodom (IN) na ojačevalcu ali stereo sistemu.

Ojačevalec, opremljen z 2-kanalnim digitalnim stereo sistemom (PCM), ali avdio / video sprejemnik, opremljen z večkanalnim dekodeerjem (Dolby Digital™, MPEG 2 ali DTS): Enega od digitalnih avdio izhodov (DIGITAL AUDIO OUT) na DVD predvajalniku (KOAKSIALNI X) povežite z ustreznim vhodom na ojačevalcu. Uporabite dodatni digitalni (koaksialni X) avdio kabel.

Digitalni večkanalni zvok

Digitalna večkanalna povezava omogoča najboljšo kakovost zvoka. Za to potrebujete večkanalni avdio/video sprejemnik, ki podpira eno ali več avdio oblik, podprtih s strani vašega DVD predvajalnika, npr. MPEG 2, Dolby Digital in DTS. Preverite navodila za sprejemnik in logotipe na prednji strani sprejemnika.

Opombe:

- Če se avdio oblika digitalnega izhoda ne ujema z zmoglostmi sprejemnika, potem sprejemnik proizvede močan, popačen zvok, ali pa se zvoka ne sliši.
- Šest-kanalni digitalni prostorski zvok prek digitalne povezave lahko pridobite samo, če je sprejemnik opremljen z digitalnim večkanalnim dekodeerjem.

Prikazovanje podatkov o plošči na zaslonu

S prikazom na zaslonu lahko prikažete različne podatke o naloženi plošči.

1. Za prikaz različnih podatkov o predvajanju pritisnite tipko DISPLAY (PRIKAZ). Prikazani elementi se razlikujejo glede na vrsto vstavljene plošče ali stanje predvajanja.



2. S pritiskom na tipki ▲ / ▼ lahko element izberete in spremenite ali izberete nastavev s pritiskom na tipki ◀ / ▶.
 - Title (Track) (Naslov (Posnetek)) – številka trenutnega naslova (ali posnetka)/število vseh naslovov (ali posnetkov).
 - Chapter (Poglavje) – številka trenutnega poglavja/skupno število poglavij.
 - Time (Čas) – čas trajanja predvajanja.
 - Audio (Avdio) – sizbrani avdio jezik ali kanal.
 - Subtitle (Podnapisi) – izbrani podnapisi.
 - Angle (Kot) – izbrani kot/skupno število kotov.

Opomba:

Če nekaj sekund ne pritisnete nobene tipke, prikaz na zaslonu izgine.

Začetne nastavitve

S pomočjo menija »Setup (Nastavitve)«, lahko napravite različne prilagoditve elementov, npr. slik in zvoka. Med drugim lahko nastavite tudi jezik za podnapise in meni nastavitvev. Če želite podrobnosti za vsak element menija »Setup (Nastavitve)«, si oglejte strani od 11 do 13.

Če želite prikazati in zapreti meni:

Pritisnite SETUP (NASTAVITVE), če želite prikazati meni. Drugi pritisk na tipko SETUP (NASTAVITVE) vas bo popeljal nazaj na začetni zaslon.

Če želite na naslednji nivo:

Pritisnite tipko ▶ na daljinskem upravljalniku.

Če želite na prejšnji nivo:

Pritisnite tipko ◀ na daljinskem upravljalniku.

Splošno delovanje

1. Pritisnite SETUP (NASTAVITVE). Pojavi se meni »Setup (Nastavitve)«.

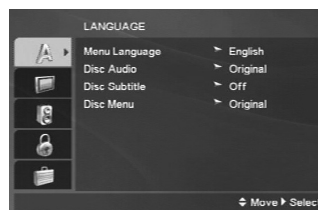

2. S tipkama ▲ / ▼ izberite zeleno možnost, nato pa pritisnite ▶, če se želite premakniti na drugi nivo. Zaslon prikazuje trenutno nastavev za izbrani element, kot tudi nadomestne nastavitve.
3. S tipkama ▲ / ▼ izberite drugo zeleno možnost, nato pa pritisnite tipko ▶, če se želite pomakniti na tretjo raven.
4. S tipkama ▲ / ▼ izberite zeleno nastavev, nato pa pritisnite ENTER (POTRDI), da potrdite izbor. Za nekatere elemente so potrebni dodatni koraki.
5. Za izhod iz menija »Setup (Nastavitve)« pritisnite SETUP (NASTAVITVE) ali PLAY (PREDVAJAJ).

LANGUAGE (JEZIK)

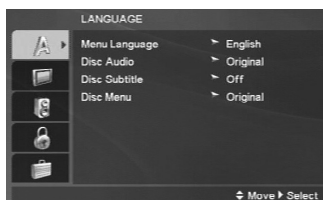

Menu Language (Meni jezik)

Izberite jezik za nastavitveni meni in prikaz na zaslonu.

Disc Audio/Subtitle/Menu (Avdio CD-plošča/podnapisi/meni)

Izberite zaželen jezik za avdio posnetek (avdio plošče), podnapise in meni plošče.

Original (Izvirni) – Nanaša se na izvirni jezik, v katerem je bila plošča posneta.

Other (Drugi) – Za izbiro drugega jezika pritisnite oštevilčene tipke, nato pa ENTER (POTRDI), in vnesite ustrezno 4-mestno število, glede na seznam s kodami jezikov na strani 21.

Če vnesete napačno kodo jezika, pritisnite CLEAR (POČISTI).

DISPLAY (PRIKAZ)



TV Aspect

4:3 – Izberite, ko je priključen standardni televizor z velikostjo slike 4:3.

16:9 – Izberite, ko je priključen široki televizor z velikostjo slike 16:9.

Display Mode (Način prikaza)

Nastavitev »Display Mode (Način prikaza)« deluje samo takrat, ko je način »TV Aspect (Podoba televizorja)« nastavljen na »4:3«.

Letterbox (Podolgovato) – Prikaže široko sliko s črnima pasovoma v zgornjem in spodnjem delu zaslona.

Panscan (Samodejno prilagajanje) – Samodejno prikaže široko sliko na celotnem zaslonu in odreže dele, ki se ne prilagajajo.

Progressive Scan (Napredno iskanje)

Video naprednega iskanja (Progressive Scan) omogoča najboljšo kakovost slike z manj utripanja. Če za povezovanje s televizorjem ali monitorjem, ki je združljiv s signalom naprednega iskanja (progressive scan), uporabljate komponentne video izhode, nastavite Progressive Scan (Napredno iskanje) na On (Vključeno).

Če želite vključiti napredno iskanje:

Povežite komponentni video izhod te enote z vhodom na televizorju ali monitorju in televizor oz. monitor nastavite na komponentni vhod.

1. V meniju DISPLAY (PRIKAZ) izberite »Progressive Scan (Napredno iskanje)«, nato pa pritisnite tipko ►.
2. S tipkama ▲ / ▼ izberite »On« (Vključeno).
3. S pritiskom na ENTER (POTRDI) potrdite izbor. Pojavil se bo meni za potrditev.
4. Ko se na zaslonu pojavi meni za potrditev, je privzeto označena možnost »Cancel (Prekliči)«. S pomočjo ◀ / ▶ tipk označite »Enter (Potrdi)«.
5. Če pritisnete ENTER (POTRDI), se bo predvajalnik nastavljen v način Progressive scan (Napredno iskanje).

Pozor:

Ko vnesete nastavitve za izhod naprednega iskanja, bo sliko možno videti samo na televizorju ali monitorju, ki je združljiv z naprednim iskanjem (progressive scan). Če Progressive Scan (Napredno iskanje) pomotoma nastavite na On (Vključeno), morate ponastaviti enoto. Najprej odstranite ploščo iz DVD predvajalnika. Nato držite pritisnjeno tipko STOP (ZAUSTAVI) (■) na daljinskem upravljalniku pet sekund, preden jo spustite. Video izhod bo obnovljen na standardno nastavitve, slika pa bo ponovno vidna na navadnem analognem televizorju ali monitorju.

(TV Output Select) Izbor televizijskega izhoda

Možnosti TV Output Select (Izbor televizijskega izhoda) predvajalnika nastavite glede na vrsto povezave s televizorjem.

YPbPr – Ko je televizor povezan z izhodom COMPONENT (KOMPONENTNIM VIDEO IZHODOM)/PROGRESSIVE SCAN (NAPREDNIM ISKANJEM) na DVD predvajalniku.

RGB – Ko je televizor povezan z izhodom SCART (signal RGB).

AUDIO (AVDIO)

Vsak DVD plošča ima različne možnosti izhodnega avdia. Možnost AUDIO (AVDIO) na predvajalniku nastavite glede na vrsto avdio sistema, ki ga uporabljate.

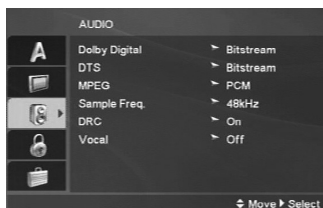

Dolby Digital / DTS / MPEG

Bitstream – (Bitni tok): Izberite »Bitstream (Bitni tok)«, če je DIGITALNI IZHOD (DIGITAL OUT) na DVD predvajalniku povezan z ojačevalcem ali z drugo opremo z dekoderjem Dolby Digital, DTS ali MPEG.

PCM (za Dolby Digital / MPEG): Izberite to možnost, ko je imate povezavo z dvokanalnim digitalnim stereo ojačevalcem. DVD-ji, ki so kodirani v načinu Dolby Digital ali MPEG bodo samodejno pretvorjeni v dvokanalni avdio zvok PCM.

Off (Izključeno) (za DTS): Če izberete »Off (Izključeno)«, signal DTS ni izhodni signal prek DIGITALNEGA IZHODA (DIGITAL OUT).

Sample Freq. – Vzorčna frekvenca.

Če vaš sprejemnik ali ojačevalnik NISTA zmožna obdelovati signalov 96 kHz, izberite 48 kHz. Ko izberete to možnost, ta enota samodejno pretvori vse signale 96 kHz v 48 kHz, da jih sistem lahko dekodira.

Če je sprejemnik zmožen obdelovati signale 96 kHz, izberite 96 kHz.

Oglejte si dokumentacijo ojačevalca, da preverite njegove zmožnosti.

DRC (Dynamic Range Control – Nadzor dinamičnega obsega)

Z obliko DVD lahko slišite zvok programa v najbolj čisti in stvarni predstavitvi. Mogoče pa si boste vseeno želeli kompresirati dinamični obseg avdio izhoda (razlika med najglasnejšimi in najtišjimi zvoki). To vam omogoča poslušanje filma pri nižji glasnosti, ne da bi pri tem izgubili čistost zvoka. Če želite ta učinek, nastavite DRC na On (Vključeno).

Vocal (Glas)

Nastavite na »On (Vključeno)« samo takrat, ko predvajate večkanalni karaoke DVD. Kanali karaoke na plošči se pretvorijo v navaden stereo zvok.

LOCK (PARENTAL CONTROL) – ZAKLEPANJE (STARŠEVSKI NADZOR)

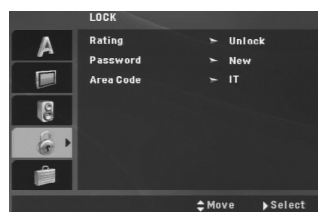

Rating (Ocena)

Onemogoča predvajanje DVD-jev, ki so ocenjeni po vsebini. Vse plošče niso ocenjene

1. Izberite »Rating (Ocena)« v meniju »LOCK (ZAKLEPANJE)«, nato pa pritisnite ►.
2. Za dostop do nastavitve LOCK, morate vnesti ustvarjeno geslo. Če še niste vnesli gesla, boste prejeli obvestilo.

Vnesite geslo in pritisnite ENTER. Za potrditev jo ponovno vnesite in pritisnite ENTER. Če ste se pred pritiskom ENTER zmotili, pritisnite CLEAR.

3. S tipkama ▲ / ▼ izberite oceno med 1 in 8.

Ocena od 1-8: Ocena ena (1) ima največ omejitev, ocena osem (8) pa najmanj omejitve.

Unlock (Odkleni): Če izberete odklepanje, starševski nadzor ni aktiven, plošča pa se predvaja v celoti.

4. Če želite potrditi izbor ocene, pritisnite ENTER (POTRDI), nato pa pritisnite SETUP (NASTAVITVE), da zaprete meni.

Password (Security Code) – Geslo (Varnostna koda)

Lahko vnesete ali spremenite geslo.

1. V meniju LOCK (ZAKLEPANJE) izberite »Password (Geslo)«, nato pa pritisnite ►.

2. **Če želite ustvariti novo geslo:** Pritisnite tipko ENTER (POTRDI), ko je označena možnost »New (Novo)«. Z oštevilčenimi tipkami vnesite novo geslo in pritisnite tipko ENTER (POTRDI). Če želite geslo potrditi, ga vnesite še enkrat.

Če želite spremeniti geslo:

Pritisnite tipko ENTER (POTRDI), ko je označena možnost »Change (Spremeni)«. Z oštevilčenimi gumbi vnesite trenutno geslo in pritisnite tipko ENTER (POTRDI). Z oštevilčenimi gumbi vnesite novo geslo in pritisnite tipko ENTER (POTRDI). Če želite geslo potrditi, ga vnesite še enkrat.

3. Za izhod iz menija pritisnite SETUP.

Če pozabite geslo.

Če ste pozabili svoje geslo, ga lahko izbrisete po naslednjem postopku:

1. Za prikaz menija "Setup" pritisnite SETUP.
2. Vnesite 6-mestno številko »210499« in pritisnite ENTER. Geslo je izbrisano.

Area Code (Področna koda)

Na strani 21 je seznam standardnih področnih kod, ki se uporabljajo za ocenjevanje DVD video plošče.

1. Izberite »Area Code (Področna koda)« v meniju »LOCK (ZAKLEPANJE)«, nato pa pritisnite ►.
2. Sledite koraku 2, kot je prikazano na prejšnji strani (Rating – Ocena).
3. S tipkama ▲ / ▼ izberite prvi znak.
4. Pritisnite tipko ENTER in s tipkama ▲ / ▼ izberite drugi znak.
5. S pritiskom tipke ENTER (POTRDI) potrdite izbor področne kode.

OTHERS (DRUGO)

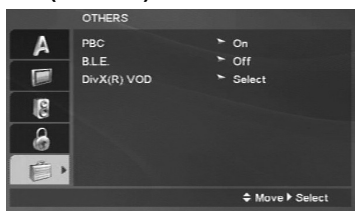

PBC

Nastavite nadzor predvajanja (PBC) na On (Vključeno) ali Off (Izključeno).

On (Vključeno): Video CD-ji s PBC-jem se predvajajo glede na PBC.

Off (Izključeno): Video CD-ji s PBC-jem se predvajajo enako kot avdio CD-ji.

B.L.E.

(Black Level Expansion – Razširitev ravni črne)

Izbiranje ravni črne za slike, ki se predvajajo. Nastavite svojo želeno izbiro in zmožnost monitorja.

On (Vključeno): Razširjene sivine. (0 IRE odrezano)

Off (Izključeno): Standardne sivine. (7.5 IRE odrezano)

Opomba:

Funkcija B.L.E. deluje samo za sistem NTSC.

DivX(R) VOD

Nudimo vam registracijsko kodo DivX® VOD (Video On Demand - Video na zahtevo), ki vam v okviru storitev DivX® VOD omogoča nakup in izposajo videov. Za dodatne informacije obiščite www.divx.com/vod.

1. Izberite možnost »DivX(R) VOD« in pritisnite tipko ►.
2. Ko izberete možnost »Select (Izbira)«, pritisnite tipko ENTER (POTRDI) in pojavila se bo registracijska koda. Uporabite to kodo za kupovanje in izposajo videov v okviru storitev DivX® VOD na spletni strani www.divx.com/vod. Sledite navodilom in video prenesite na ploščo, da ga boste nato lahko predvajali na tej enoti.
3. Meni zaprete tako, da pritisnete tipko ENTER (POTRDI).

Opomba:

Vse videoe, ki ste jih prenesli z DivX® VOD, lahko predvajate le v tej enoti.

Delovanje

Splošno delovanje

Tipke	Delovanje	Vrste plošč
OPEN/CLOSE (ODPRI/ZAPRI) (▲)	Odpre oziroma zapre pladenj za ploščo.	ALL
PAUSE/STEP (⏸)	Če želite predvajanje začasno zaustaviti, pritisnite tipko ⏸. Za predvajanje po slikah pritisčajte tipko ⏸.	ALL DVD VCD DivX
SKIP (PRESKOČI) (◀▶ / ▶▶)	Med predvajanjem pritisnite tipko SKIP (PRESKOČI) (◀▶ ali ▶▶), če želite predvajati naslednje poglavje/posnetek ali če se želite vrniti na začetek trenutnega poglavja/posnetka. Če se želite vrniti k prejšnjemu poglavju/posnetku, dvakrat za trenutek pritisnite tipko SKIP (PRESKOČI) ◀▶.	ALL
SCAN (IŠČI) (◀▶ / ▶▶)	Med predvajanjem s pritiskanjem tipke SCAN (IŠČI) (◀▶ ali ▶▶) izberite željeno hitrost iskanja. DVD in DivX plošče: 4 koraki Video CD, MP3, WMA, Audio CD: 3 koraki Ko je predvajanje začasno zaustavljeno, pritisčajte tipko SCAN (◀▶ ali ▶▶), da poženete počasno predvajanje (4 koraki)	ALL DVD VCD DivX (samo naprej)
REPEAT (PONOVI)	Med predvajanjem s pritiskanjem tipke REPEAT (PONOVI) izberite željeni način ponavljanja. DVD video plošča: Chapter/Title/Off (Poglavje/naslov/izklopljeno) Video CD, Audio CD, plošče DivX/MP3/WMA: Track/All/Off (Posnetek/vse/izklopljeno)	ALL
A-B	Pritisnite tipko A-B in določite točki A in B. Tako boste ustvarili zaporedje, ki se bo vedno znova ponavljalo od točke A (začetna točka) do točke B (končna točka).	DVD VCD DivX ACD
ZOOM(POVEČAVA)	Med predvajanjem s pritiskanjem tipke ZOOM (POVEČAVA) povečajte sliko videa (3 koraki). Po povečani sliki se lahko pomikate s tipkami ◀▶▲▼. Meni zaprete tako, da pritisnete tipko CLEAR (POČISTI).	DVD VCD DIVX
RANDOM (Naključno)	Med predvajanjem ali v mirujočem stanju pritisnite tipko RANDOM (NAKLJUČNO), če želite začeti z naključnim predvajanjem.	VCD ACD MP3 WMA
TITLE (NASLOV)	Če ima trenutni naslov DVD-ja meni, se bo ta meni pojavil na zaslonu. Sicer se bo pojavil meni plošče.	DVD
DVD MENU (MENI DVD-ja)	Na zaslonu se pojavi meni plošče.	DVD
ANGLE (KOT)	Pri predvajanju plošče DVD, ki vsebuje prizore, posnete z različnih kotov, s pritiskanjem tipke ANGLE (KOT) izberite željeni kot.	DVD
SUBTITLE (PODNAPISI)	Med predvajanjem s pritiskanjem tipke SUBTITLE (PODNAPISI) izberite zelene podnapise.	DVD DivX
AUDIO (AVDIO)	Med predvajanjem pritisčajte tipko AUDIO (AVDIO), da zaslišite drug avdio jezik ali avdio posnetek.	DVD DivX VCD

Opombe o splošnem delovanju:

- Na video CD-ju s funkcijo PBC morate v nastavitvenem meniju PBC nastaviti na »Off (Izključeno)«, če želite uporabljati funkcijo ponavljanja. (Glejte »PBC« na strani 13).
- Če med ponavljanjem predvajanja poglavja (posnetka) enkrat pritisnete SKIP (PRESKOČI) (▶▶), se ponavljajoče se predvajanje prekine.
- Povečava na nekaterih DVD-jih ne bo delovala.
- Pri predvajanju plošče DVD, ki vsebuje prizore, posnete z različnih kotov, bo na zaslonu utripal znak za kot, ki vas bo opozarjal na možnost menjave kota.
- Če ◀◀ štirih sekundah po začetku poglavja/posnetka enkrat pritisnete tipko . se bo predvajanje vrnilo na prejšnje poglavje/posnetek.

Dodatne funkcije

Time Search (Časovno iskanje)

DVD VCD DivX

Če želite predvajanje na plošči začeti ob določenem času:

1. Med predvajanjem pritisnite DISPLAY (PRIKAZ).
2. Če želite izbrati ikono za nastavev ure, pritisnite ▲ / ▼ in pojavi se » -:-:- «.
3. Vnesite zaželen čas v urah, minutah in sekundah od leve proti desni. Če se boste pri tem zmotili, pritisnite CLEAR in vnešene številke bodo izbrisane. Nato začnite ponovno z vnosom.
4. Za potrditev pritisnite ENTER (POTRDI). Predvajanje se začne tam, kjer ste si izbrali.

Marker Search (Iskanje oznake)

DVD VCD DivX

Za vnos oznake

Predvajanje lahko začnete z največ devetih shranjenih točk. Za vnos oznake na zelenem mestu na plošči pritisnite MARKER (OZNAKA). Za trenutek se na zaslonu pojavi ikona za oznako. Postopek lahko ponavljate, dokler ne vnesete do devet oznak.

Za priklic ali izbris označenega prizora

1. Med predvajanjem plošče pritisnite SEARCH (ISKANJE). Na zaslonu se pojavi meni za iskanje oznak.
2. Če želite izbrati številko oznake, ki jo želite priklicati ali izbrisati, v 9-ih sekundah pritisnite ◀ / ▶.
3. Če želite predvajanje začeti z označenega mesta, pritisnite ENTER (POTRDI). Če pa pritisnete CLEAR (POČISTI), se številka oznake izbrši s seznama.
4. Vsako oznako lahko predvajate tako, da njeno številko vnesete v meniju za iskanje oznak.

Spomin zadnje scene **DVD ACD VCD1.1**

Predvajalnik si zapomni zadnjo sceno iz zadnjega plošče, ki ste si ga ogledali. Zadnja scena ostane v pomnilniku, čeprav odstranite ploščo iz predvajalnika ali izklopite predvajalnik. Če naložite ploščo s sceno v pomnilniku, se scena samodejno prikljče.

Opomba:

Predvajalnik si ne zapomni scene plošče, če izklopite predvajalnik, preden začnete predvajati ploščo.

Ohranjevalnik zaslona

Ohranjevalnik zaslona se prikaže, ko DVD predvajalnik pustite v mirujočem stanju za približno pet minut. Če je ohranjevalnik zaslona prikazan pet minut, se DVD predvajalnik samodejno izklopi.

Izbira sistema

Izbrati morate ustrezen sistem za vaš televizijski sistem. Če se v oknu pojavi sporočilo NOdSC (NI DISKA) pritisnite in za več kot 5 sekund držite pritisnjeno tipko PAUSE/STEP (ZAČASNO ZAUSTAVI/KORAK), če želite izbrati sistem (PAL, NTSC ali AUTO).

Predvajanje avdio CD-ja ali datoteke MP3/WMA

Ta enota lahko predvaja medije, posnete z datotekami MP3/WMA ali avdio CD-plošče.

MP3/WMA/avdio CD-plošče

Ko vstavite posneti medij z datotekami MP3/WMA ali avdio CD-ploščo, se na televizijskem zaslonu pojavi meni.

S tipkama ▲ / ▼ izberite posnetek/datoteko, nato pa pritisnite PLAY (PREDVAJAJ) ali ENTER (POTRDI), da se predvajanje začne. Na voljo so vam različne funkcije predvajanja. Glejte strani 14–15.



ID3 TAG (OZNAKE ID3)

- Pri predvajanju datoteke, ki vsebuje informacije, kot je naslov posnetka, si lahko te informacije ogledate tako, da pritisnete DISPLAY (PRIKAZ). [Title, Artist, Album, Year, Comment]

Namig:

- Pritisnite DVD MENU (MENI DVD), če se želite premakniti na naslednjo stran.
- Na CD-ploščah z datotekami MP3/WMA, JPEG ali filmom lahko preklapljate med meniji MUSIC (GLASBA), PHOTO (SLIKA) in MOVIE (FILM). Pritisnite TITLE (NASLOV) in MUSIC (GLASBA), PHOTO (SLIKA) in MOVIE (FILM) na vrhu menija in jo tako označite.

Združljivost plošče MP3 / WMA s tem predvajalnikom je omejena takole:

- Frekvenca vzorčenja: med 8 - 48 kHz (MP3), med 32 - 48 kHz (WMA)
- Bitna hitrost: med 8 in 320 kb/s (MP3), med 32 in 192 kb/s (WMA)
- Predvajalnik ne more prebrati datoteke. MP3/WMA, ki nima pripone ».mp3« ali ».wma«.
- Fizična oblika CD-R mora biti ISO 9660
- Če datoteke MP3/WMA zapišete s programsko opremo, ki ne more ustvariti datotečnega sistema (npr. Direct-CD), potem datotek MP3/WMA ni mogoče predvajati. Priporočamo uporabo programa Easy-CD Creator, ki ustvari datotečni sistem ISO 9660.
- Imena datotek so lahko dolga največ 8 črk in morajo na koncu vsebovati pripono .mp3 ali .wma.
- Ne smejo vsebovati posebnih znakov, npr. / ? * : " < > | itd.
- Skupno število datotek v mapi mora biti manj kot 650.
- Ta DVD predvajalnik zahteva, da ustrezajo plošče in zapisi določenim tehničnim standardom ter tako dosežejo najboljšo kakovost predvajanja. Predzapisani DVD-ji so samodejno nastavljeni na te standarde. Obstaja več različnih vrst oblik zapisljivih plošč (vključno s CD-R, ki vsebuje datoteke MP3 ali WMA), ki pa zahtevajo določene pogoje (glejte zgoraj), da zagotovijo združljivo predvajanje.

Stranke morajo vedeti, da za prenašanje datotek MP3 / WMA in glasbe iz interneta potrebujejo dovoljenje. Naše podjetje nima pravice odobriti takega dovoljenja. Dovoljenje vedno prodaja lastnik avtorskih pravic.

Programirano predvajanje

Funkcija programiranja vam omogoča, da priljubljene posnetke s katere koli plošče shranite v pomnilnik predvajalnika. Program lahko vsebuje 30 posnetkov.

1. Vstavite avdio CD ali posneti medij z datotekami MP3/WMA. Prikaže se meni AUDIO CD (AUDIO CD) ali MUSIC (GLASBA).

2. Pritisnete PROGRAM, Prikazala se bo oznaka .

Opomba:

Če ponovno pritisnete PROGRAM, bo oznaka  izginila, prav tako pa ne boste več v načinu za urejanje programa.

Video CD-plošča: Med prekinitvijo predvajana pritisnete PROGRAM. Pojavi se meni Program. Za izhod iz menija ponovno pritisnete PROGRAM.

Opomba:

Na video CD-ju s funkcijo PBC, morate v nastavitvenem meniju PBC izključiti, če želite uporabljati programirano predvajanje. (Glejte »PBC« na strani 13).

3. Na »seznamu« izberite posnetek in nato pritisnite tipko ENTER (POTRDI), če želite izbrani posnetek postaviti v seznam »Program«.
Ponovite ta postopek, če želite na seznam dodati več posnetkov.
4. Na seznamu »Program« izberite posnetek, ki ga želite predvajati.
5. Za začetek pritisnite PLAY (PREDVAJAJ) ali ENTER (POTRDI). Predvajanje se začne v vrstnem redu, v katere ste programirali posnetke. Predvajanje se zaustavi, ko so bili vsi posnetki na »Programu« enkrat predvajani.
6. Če želite prekiniti programirano predvajanje in začeti običajno predvajanje, na seznamu izberite posnetek in pritisnite PLAY (PREDVAJAJ).

Ponovitev programiranih posnetkov





Pritisnite REPEAT (PONOVI), če želite izbrati zelen način ponavljanja.

- Track (Posnetek): ponovi trenutni posnetek.
- All (Vse): ponovi vse posnetke na programiranem seznamu.
- Off (No display) (Izključeno (Brez prikaza)): ne ponavlja predvajanje posnetkov.





Opomba:

Če med ponavljanjem predvajanja posnetkov enkrat pritisnete , se ponavljajoče se predvajanje prekine.

Brisanje posnetka s programiranega seznama

1. Posnetek, ki ga želite izbrisati s programiranega seznama, izberite s tipkami    .
2. Pritisnite tipko CLEAR (POČISTI).
Če želite s seznama izbrisati več posnetkov, ponovite korake 1-2.

Brisanje celotnega programiranega seznama

Uporabite     za izbiro možnosti »Clear (Počisti)« in pritisnite ENTER (POTRDI).

Opomba:

Programirani seznam se počisti tudi, če prekinete napajanje ali odstranite ploščo.



Predvajanje plošče v obliki DVD VR

Ta enota bo predvajala plošče DVD-R/RW, ki so bili posneti v obliki DVD-Video in so bili zaključeni s snemalnikom DVD.

Ta enota bo predvajala plošče DVD-RW, ki so bili posneti v obliki VR (Video Recording (Video snemanje)).

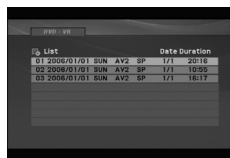
1. Vstavite ploščo in zaprite pladenj. Na zaslonu se pojavi meni DVD-VR.



2. S tipkama  /  izberite posnetek, nato pa pritisnite PLAY (PREDVAJAJ) ali ENTER (POTRDI), da se predvajanje začne.
3. Pritisnite DVD MENU, da se pomaknete v meni seznama.

Opombe:

- S tem predvajalnikom ni mogoče predvajati nezaključenih plošč DVD-R/RW.
- Snemalna naprava DVD-jev naredi nekatere DVD-VR plošče z CPRM datotekami. Predvajalnik ne podpira take vrste plošč.

Kaj je »CPRM«?

CPRM je sistem zaščite proti kopiranju (s sistemom šifriranja), ki dovoljuje le snemanje oddaj, ki jih lahko kopirate enkrat. CPRM pomeni »Content Protection for Recordable Media« (zaščita vsebine za zapisljive medije).

Ogled datoteke JPEG

Ta enota lahko predvaja datoteke JPEG.

1. Vstavite posneti medij z datotekami JPEG. Na televizijskem zaslonu se prikaže meni PHOTO (SLIKA).



2. S tipkama ▲ / ▼, izberite mapo in pritisnite tipko ENTER (POTRDI). Prikaže se seznam datotek v mapi.
3. Če si želite ogledati določeno datoteko, pritisnite tipki ▲ / ▼, da jo označite, in nato tipko ENTER (POTRDI) ali PLAY (PREDVAJAJ).
4. Če se med ogledom slik želite vrniti v meni PHOTO (SLIKA), pritisnite tipko STOP (USTAVI).

Namig:

- Če ste na seznamu datotek in se želite vrniti na prejšnji seznam datotek, uporabite tipki ▲ / ▼, da označite [...], in pritisnite tipko ENTER (POTRDI).
- Pritisnite DVD MENU (MENI DVD), če se želite premakniti na naslednjo stran.
- Na voljo imate tri možnosti za prikazovanje diapozitivov [] : >>> (Hitro), >> (Običajno) in > (Počasi).
- S tipkami ▲ ▼ ◀ ▶ označite [] . Nato pa s tipkama ◀ / ▶ izberite zeleno možnost in pritisnite tipko ENTER (POTRDI).
- Na CD plošči, ki ima datoteke, kot so MP3, WMA, JPEG ali MOVIE (FILM), lahko preklapljate med meniji MUSIC (GLASBA), PHOTO (SLIKA) ali MOVIE (FILM). Pritisnite TITLE (NASLOV), nato MUSIC (GLASBA), PHOTO (SLIKA) ali MOVIE (FILM), ki so na vrhu menija označeni.
- Če med ogledom slike želite skriti meni »Pomoč«, pritisnite tipko RETURN (VRNITEV).

Diaprojeksija

Uporabite ▲ ▼ ◀ ▶ za označevanje [] (slide show (diaprojeksije)), nato pritisnite ENTER (POTRDI).

Mirujoča slika

1. Med diaprojeksijo pritisnite PAUSE/STEP (ZAČASNO ZAUSTAVI/KORAK). Na predvajalniku se bo vključil način začasne zaustavitve.
2. Če se želite vrniti v diaprojeksijo, pritisnite PLAY (PREDVAJAJ) ali pa še enkrat pritisnite PAUSE/STEP (ZAČASNO ZAUSTAVI/KORAK).

Premik na drugo datoteko

Med gledanjem slike se na naslednjo ali prejšnjo datoteko premikate s pritiskom tipke SKIP/SEARCH (PRESKOČI/ISKANJE) (◀◀ ali ▶▶).

Povečava

Med predvajanjem s pritiskanjem tipke ZOOM (POVEČAVA) povečate sliko videa (3 koraki).

Po povečani sliki se lahko pomikate s tipkami ◀ ▶ ▲ ▼.

Rotiranje slike

Med ogledom slike pritisnite ▲ / ▼, če želite sliko zasukati v smeri urinega kazalca ali v nasprotni smeri urinega kazalca.

Poslušanje MP3/WMA glasbe ob gledanju slik JPEG

1. V predvajalnik vstavite ploščo, ki vsebuje obe vrsti datotek.
2. Pritisnite tipko TITLE (NASLOV), če želite prikazati meni PHOTO (SLIKA).
3. S tipkama ▲ / ▼ izberite datoteko s sliko.
4. S tipko ▶ izberite ikono [] in nato pritisnite tipko ENTER (POTRDI). Predvajanje se začne. Predvajanje se bo nadaljevalo, dokler ne pritisnete tipke STOP (USTAVI).

Namig:

Če želite med gledanjem slik poslušati samo zelene posnetke, jih programirajte v meniju »MUSIC (GLASBA)« in nadaljujte, kot je opisano zgoraj.

Združljivost plošče z JPEG datotekami s predvajalnikom je omejena na naslednje načine:

- Enota lahko potrebuje dalj časa, da prebere vsebino plošče, kar je odvisno od velikosti in števila datotek JPEG. Če slik po nekaj minutah ne vidite na zaslonu, so nekatere datoteke mogoče prevelike - zmanjšajte ločljivost datotek JPEG na manj kot 2 milijona slikovnih pik ali 2760 x 2048 slikovnih pik in zapišite drug ploščo.
- Skupno število datotek v mapi mora biti manj kot 650.
- Nekatere plošče ne bodo združljive zaradi drugačne oblike zapisovanja ali zaradi stanja plošče.
- Ko datoteke kopirate na CD, zagotovite, da imajo vse pripono » .jpg«.
- Če imajo datoteke pripono » .jpe« ali » .jpeg«, jih preimenujte v » .jpg«.
- DVD predvajalnik ne bo mogel prebrati imen datotek brez pripon » .jpg«. To velja kljub temu, da so datoteke v raziskovalcu prikazane kot datoteke s slikami JPEG.

Predvajanje datotek s filmi DivX

S tem predvajalnikom DVD lahko predvajate datoteke DivX.

1. Vstavite posneti medij z datotekami DivX. Na zaslonu televizorja se prikaže meni MOVIE (FILM).



2. Pritisnite ▲ / ▼, izberite mapo in pritisnite tipko ENTER (POTRDI). Prikaže se seznam datotek v mapi.
3. Če si želite ogledati določeno datoteko, pritisnite tipki ▲ / ▼, da označite datoteko, nato pritisnite tipko ENTER (POTRDI) ali PLAY (PREDVAJAJ). Na voljo so vam različne funkcije predvajanja. Glejte strani 14-15.
4. Če se želite med predvajanjem vrniti v meni MOVIE (FILM), pritisnite tipko STOP (Zaustavi).

Namig:

- Če ste na seznamu datotek in bi se radi vrnili na seznam map, uporabite tipke ▲ / ▼ na daljinskem upravljalniku, da označite , nato pritisnite ENTER (POTRDI).
- Pritisnite DVD MENU (MENI DVD), če se želite premakniti na naslednjo stran.
- Na CD plošči, ki ima datoteke, kot so MP3, WMA, JPEG ali MOVIE (FILM), lahko preklapljate med meniji MUSIC (GLASBA), PHOTO (SLIKA) ali MOVIE (FILM). Pritisnite TITLE (NASLOV), nato MUSIC (GLASBA), PHOTO (SLIKA) ali MOVIE (FILM), ki so na vrhu menija označeni.
- Če ste podnapise za DivX prenesli z interneta, morda ne bodo prikazani pravilno.
- Če v meniju nastavitve »Disc Subtitle (Podnapisi plošče)« ni jezika podnapisov DivX, ki ga želite predvajati, podnapisi mogoče ne bodo prikazani pravilno.

Opozorilo za prikaz DivX podnapisov

Če se podnapis ne prikaže pravilno, sledite spodnjim korakom.

1. Za 3 sekunde držite pritisnjeno tipko SUBTITLE (PODNAPIS) Pojavi se koda jezika.
2. S tipkama ◀ / ▶, izbirajte kodo jezika, dokler ne bo podnapis prikazan pravilno.
3. Za nadaljevanje predvajanja pritisnite ENTER.

Opomba:

Ime datoteke DivX podnapisov mora biti prepoznavna z imenom DivX datoteke, da jo bo lahko ta enota predvajala.

Združljivost plošče DivX predvajalnikom je omejena na naslednje načine:

- Ločljivost datoteke DivX mora biti manjša od 720 x 576 (Š x V) slikovnih pik.
- Ime datoteke DivX mora biti krajša od 56 znakov.
- Če koda znaka v datoteki DivX ni mogoče prikazati, bo namesto tega prikazan znak » _ «.
- Če je število okvirov zaslona večje od 30 na sekundo, enota morda ne bo delovala pravilno.
- Če avdio in video strukturi posnete datoteke nista prepleteni, bo predvajanje samo video ali pa samo avdio posnetek.
- Če je datoteka posneta z orodjem GMC, enota podpira samo 1 točko nivoja snemanja.
 - * GMC?GMC je kratica za Global Motion Compensation (splošna izravnava gibanja). Je orodje za kodiranje, ki je določeno v standardu MPEG4. Nekateri kodirniki za MPEG4, na primer DivX, imajo to možnost. Obstaja več vrst kodiranja GMC, ki se običajno imenujejo 1-točkovni, 2-točkovni ali 3-točkovni GMC.

Datoteke DivX, ki jih lahko predvajate

.avi, .mpg, .mpeg

Oblike podnapisov za predvajanje

SubRip (*.srt/*.txt)
SAMI (*.smi)
SubStation Alpha (*.ssa/*.txt)
MicroDVD (*.sub/*.txt)
SubViewer 2.0 (*.sub/*.txt)
TMPlayer (*.txt)
Dvd Subtitle System (*.txt)
VobSub (*.sub) ➔ Sub/idx, pretočni zapis.

Oblike kodeka, ki jo lahko predvajate

»DIVX3.xx«, »DIVX4.xx«, »DIVX5.xx«,
»MP43«, »3IVX«.

Oblike avdio posnetkov, ki jih lahko predvajate

»Dolby Digital«, »DTS«, »PCM«, »MP3«, »WMA«.
• Frekvenca vzorčenja: within 8 - 48 kHz (MP3),
med 32 - 48kHz (WMA)
• Bitna hitrost: med 8 - 320 kb/s (MP3),
32 - 192 kb/s (WMA)

Referenca

Upravljanje drugih televizorjev z daljinskim upravljalnikom

S priloženim daljinskim upravljalnikom lahko upravljate glasnost, vhodni vir in vklop/izklop vašega televizorja LG.

Poleg tega lahko upravljate tudi glasnost, vhodni vir in vklop/izklop drugih televizorjev. Če je vaš televizor naštet v spodnji tabeli, nastavite ustrezno kodo proizvajalca.

1. Medtem ko držite pritisnjeno tipko TV POWER (VKLOP/IZKLOP TELEVIZORJA), izberite kodo proizvajalca vašega televizorja. (Glej spodnjo tabelo)
2. Spustite tipko TV POWER (VKLOP/IZKLOP TELEVIZORJA).

Kode upravljivih televizorjev

Če je naštetih več kod, poskusite vnesti vsako posebej, dokler ne najdete tiste, ki deluje z vašim televizorjem.

Proizvajalec	Koda
LG / GoldStar	1 (privzeto), 2
Zenith	1, 3, 4
Samsung	6, 7
Sony	8, 9
Hitachi	4

Opombe:

- Odvisno od televizorja nekatere ali nobena tipka ne bo delovala s televizorjem, tudi če ste vnesli pravo kodo proizvajalca.
- Če vnesete novo kodo proizvajalca, bo prejšnja koda proizvajalca izbrisana.
- Ko zamenjate baterije daljinskega upravljalnika, bo nastavljeni koda morda ponastavljena na privzeto nastavev. Ponovno nastavite ustrezno kodo.

Nastavitev video načina

- Pri nekaterih ploščah lahko slika pri predvajanju utripa ali pa je v ravnih črtah prikazano premikanje pik. To pomeni, da se navpična interpolacija ali razpletanje ne ujema popolnoma z s ploščo. V tem primeru lahko kakovost slike morda izboljšate s spreminjanjem video načina.
- Če želite spremeniti video način, držite med predvajanjem diska približno tri sekunde pritisnjeno tipko DISPLAY (PRIKAZ). Številka novega izbranega video načina je prikazana na televizijskem ekranu. Preverite, če se je kakovost videa izboljšala. Če se ni, ponavljajte zgornji postopek, dokler se kakovost slike ne izboljša.
- Zaporedje spreminjanja video načina: NAČIN1 → NAČIN2 → NAČIN3 → NAČIN1
- Če izklopite predvajalnik, se bo video način povrnil v izvorno stanje (NAČIN1).

Namig:

Podrobni opisi video načinov

NAČIN1: Izvirna vsebina videa DVD (filmska ali video vsebina) se ugotovi iz informacij o plošči.

NAČIN2: Primeren je za predvajanje filmske ali video vsebine, ki je bila posneta z metodo naprednega iskanja.

NAČIN3: Primeren je za predvajanje video vsebine z relativno malo premikanja.

Opomba:

Nastavitev video načina deluje samo, ko je način naprednega iskanja nastavljen na »On (Vklopljen)« v meniju Setup (Nastavitve).

Kode jezikov

Uporabite ta seznam, če želite določite želen jezik za te začetne nastavitve:
Disc Audio, Disc Subtitle, Disc Menu.

Jezik	Koda	Jezik	Koda	Jezik	Koda	Jezik	Koda
abhaščina	6566	fidžijščina	7074	lingala	7678	singalščina	8373
afarščina	6565	finščina	7073	litvanščina	7684	slovaščina	8375
afrikanščina	6570	francoščina	7082	makedonščina	7775	slovenščina	8376
albanščina	8381	frizijščina	7089	malgaščina	7771	somalščina	8379
amharščina	6577	galicijščina	7176	malajščina	7783	spanščina	6983
arabščina	6582	gruzinščina	7565	malajalščina	7776	sudanščina	8385
aramejščina	7289	nemščina	6869	malteščina	7784	svahilščina	8387
asamščina	6583	grščina	6976	maorščina	7773	švedščina	8386
ajmarščina	6588	grenlandščina	7576	maratščina	7782	tagaloščina	8476
azerščina	6590	gvaranščina	7178	moldavščina	7779	tadžičina	8471
baškiriščina	6665	gudžarati	7185	mongolščina	7778	tamilščina	8465
baskovščina	6985	havščina	7265	nauru	7865	tatarščina	8484
bengalščina	6678	hebrejščina	7387	nepalščina	7869	teluščina	8469
butanščina	6890	hindijščina	7273	norveščina	7879	tajščina	8472
biharščina	6672	madžarsčina	7285	orijščina	7982	tibetanščina	6679
bretonščina	6682	islandščina	7383	pandžabščina	8065	tigrinja	8473
bolgarščina	6671	indonezijščina	7378	paštu	8083	tonganščina	8479
burmanščina	7789	interlingva	7365	perzijščina	7065	turščina	8482
beloruščina	6669	irščina	7165	poljščina	8076	turkmenščina	8475
kamboščina	7577	italijanščina	7384	portugalščina	8084	tvi	8487
katalonščina	6765	japonščina	7465	kečvanščina	8185	ukrajnščina	8575
kitajščina	9072	javanščina	7487	retoromanščina	8277	urdujščina	8582
korzijščina	6779	kanareščina	7578	romunščina	8279	uzbeščina	8590
hrvaščina	7282	kašmirščina	7583	ruščina	8285	vietnamščina	8673
češčina	6783	kazaščina	7575	samo	8377	volapuk	8679
danščina	6865	kirgiščina	7589	sanskrt	8365	valijanščina	6789
nizozemščina	7876	korejščina	7579	škotska gelščinana	7168	volof	8779
angleščina	6978	kurdščina	7585	srbščina	8382	koščina	8872
esperanto	6979	laoščina	7679	srbohrvaščina	8372	jidiš	7473
estonščina	6984	latinščina	7665	onščina	8378	gorubščina	8979
ferščina	7079	latvijščina	7686	sindščina	8368	zulujščina	9085

Področne kode

Izberite področno kodo s seznama.

Področje	Koda	Področje	Koda	Področje	Koda	Področje	Koda
Afganistan	AF	Etiopija	ET	Malezija	MY	Saudova Arabija	SA
Argentina	AR	Fidži	FJ	Maldivi	MV	Senegal	SN
Avstralija	AU	Finska	FI	Mehika	MX	Singapur	SG
Avstrija	AT	Francija	FR	Monako	MC	Slovaška	SK
Belgija	BE	Nemčija	DE	Mongolija	MN	Slovenija	SI
Butan	BT	Velika Britanija	GB	Maroko	MA	Južna Afrika	ZA
Bolivija	BO	Grčija	GR	Nepal	NP	Južna Koreja	KR
Brazilijska	BR	Grenlandija	GL	Nizozemska	NL	Španija	ES
Kambodža	KH	Otoki Heard in McDonald	HM	Nizozemski Antili	AN	Srilanka	LK
Kanada	CA	Hong Kong	HK	Nova Zelandija	NZ	Švedska	SE
Čile	CL	Madžarska	HU	Nigerija	NG	Švica	CH
Kitajska	CN	Indija	IN	Norveška	NO	Tajvan	TW
Kolumbija	CO	Indonezija	ID	Oman	OM	Tajska	TH
Kongo	CG	Izrael	IL	Pakistan	PK	Turčija	TR
Kostarika	CR	Italija	IT	Panama	PA	Uganda	UG
Hrvaška	HR	Jamajka	JM	Paragvaj	PY	Ukrajina	UA
Češka republika	CZ	Japonska	JP	Filipini	PH	Združene države Amerike	US
Danska	DK	Kenija	KE	Poljska	PL	Urugvaj	UY
Ekvador	EC	Kuvajt	KW	Portugalska	PT	Uzbekistan	UZ
Egipt	EG	Libija	LY	Romunija	RO	Vietnam	VN
Salvador	SV	Luksemburg	LU	Rusija	RU	Zimbabve	ZW

Odpravljanje težav

Znak	Možen vzrok	Rešitev
Ni elektrike.	<ul style="list-style-type: none"> Električni kabel je izklopljen. 	<ul style="list-style-type: none"> Vstavite vtič za napajanje v zidno vtičnico.
Predvajalnik je vklopljen, vendar ne deluje.	<ul style="list-style-type: none"> Vstavljena ni nobena plošča. 	<ul style="list-style-type: none"> Vstavite ploščo. (Preverite, da je znak za ploščo na zaslonu prižgan.)
Ni slike.	<ul style="list-style-type: none"> Televizor ni nastavljen tako, da bi prejemal izhodni signal DVD predvajalnika. Video kabel ni trdno priključen. 	<ul style="list-style-type: none"> Izberite ustrezen vhodni video način na televizorju. Trdno priključite video kabel.
Ni zvoka.	<ul style="list-style-type: none"> Oprema, povezana z avdio kablom ni nastavljena tako, da bi prejela izhodni signal DVD predvajalnika. Oprema, ki je povezana z avdio kablom je izklopljena. Nastavitve AVDIO so nastavljene na napačen položaj. 	<ul style="list-style-type: none"> Izberite pravilen vhodni način, da lahko poslušate zvok iz DVD predvajalnika. Vklopite opremo, ki je povezana z avdio kablom. Možnost AVDIO nastavite na pravilni položaj in s pritiskom tipke POWER (NAPAJANJE) ponovno vklopite predvajalnik DVD.
DVD predvajalnik ne začne s predvajanjem.	<ul style="list-style-type: none"> Vstavljena je plošča, ki jo ni možno predvajati. Nastavljena je raven ocene. 	<ul style="list-style-type: none"> Vstavite ploščo, ki ga je mogoče predvajati. (Preverite vrsto plošče in področno kodo.) Spremenite raven ocene.
Daljinski upravljalnik ne deluje pravilno.	<ul style="list-style-type: none"> Daljinski upravljalnik ni usmerjen proti senzorju na DVD predvajalniku. Daljinski upravljalnik je predaleč od DVD predvajalnika. 	<ul style="list-style-type: none"> Daljinski upravljalnik usmerite v senzor in pritisnite na tipko. Daljinski upravljalnik uporabljajte bližje DVD predvajalnika.

Specifikacije

Splošno

Napajanje: AC 200-240 V , 50/60 Hz

Poraba energije: 8 W

Zunanje dimenzije (približno):
430 x 35 x 202 mm (17 x 1,4 x 7,9 palcev)
(Š x V x G) brez podstavka

Neto teža (približno): 1,6 kg (3,5 funtov)

Delovna temperatura:
5° C do 35° C (41° F do 95° F)

Delovna vlažnost: 5 % do 90 %

Izhodi

VIDEO IZHOD:

1,0 V (p-p), 75 Ω, negativna sinhronizacija, priključek RCA x 1 / SCART (K TV)

VIDEO IZHOD KOMPONENTE:

(Y) 1,0 V (p-p), 75 Ω negativna sinhronizacija, priključek RCA x 1
(Pb)/(Pr) 0,7 V (p-p), 75 Ω RCA priključek x 2

AUDIO OUT (AVDIO IZHOD):

2,0 Vrms (1 KHz, 0 dB), 600 Ω, priključek RCA (L, D)
x 1 / SCART (K TV)

DIGITAL OUT (COAXIAL):

(KOAKSIALNI DIGITALNI IZHOD)

0,5 V (p-p), 75 Ω, priključek RCA x 1

Sistem

Laser:

Polprevodni laser, valovna dolžina 650 nm

Signalni sistem: PAL/NTSC

Frekvenčni odziv:

DVD (PCM 96 kHz): 8 Hz do 44 kHz

DVD (PCM 48 kHz): 8 Hz do 22 kHz

CD: 8 Hz do 20 kHz

Razmerje signal/šum (S/N)

Več kot 90 dB

(samo povezave za ANALOGNI IZHOD)

Harmonično popačenje: manj kot 0,2 %

Dinamični obseg:

Več kot 95 dB (DVD/CD)

Dodatki:

Video kabel (1), avdio kabel (1),

daljinski upravljalnik (1), baterije (2)

Opomba: Zasnova in specifikacije se lahko spremenijo brez predhodnega opozorila.



P/NO : MFL36431097