



LCD TV UŽÍVATEĽSKÁ PRÍRUČKA

Modely LCD TV

19LS4R*

22LS4R*

17LS5R*

20LS5R*

Pred použitím prístroja si podrobne prečítajte tento návod na použitie.

POZNAČTE SI ČÍSLO MODELU A SÉRIOVÉ ČÍSLO PRÍSTROJA.

POZRITE SI ŠTÍTKO NA ZADNEJ STRANE KRYTU A V PRÍPADE OPRAVY POSKYTNITE INFORMÁCIE Z NEHO SVOJMU PREDAJCOVI.

Príslušenstvo

Skontrolujte, či s televízorom bolo dodané nasledovné príslušenstvo. Ak niečo chýba, kontaktujte obchod, v ktorom ste výrobok kúpili.

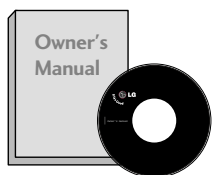

Používateľská príručka



batérie

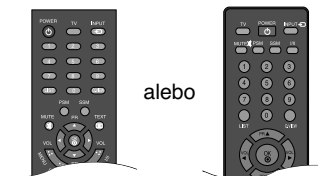

Diaľkové ovládanie



Kábel napájania



Vedenie kábla



Tkanina na leštenie
Obrazovku leštíte touto
tkaninou.
Táto funkcia nie je
dostupná vo všetkých
krajinách.

*Ak je na povrchu vonkajšej časti produktu škvrna alebo odtlačok prsta, opatrne ich utrite čistiacimi tkaninami určenými na vonkajšiu časť produktu.

Pri odstraňovaní škvŕn tkaninu veľmi nepritláčajte. Buďte obozretní a nezabudnite, že prílišný tlak môže spôsobiť škrabance alebo stratu farby.

OBSAH

Príslušenst1

PRÍPRAVA

OVLÁDACIE PRVKY NA PREDNOM PANELI ..	4
INFORMÁCIE O ZADNOM PANELI	6
MONTÁŽ PODSTAVCA	9
Odpojenie stojana	10
ZADNÝ KRYT – USPORIADANIE KÁBLOV	11
Montáž na stenu: Horizontálne uchytenie ..	12
Pripevnenie podstavca	12
Umiestnenie obrazovky	13
Umiestnenie	13
Bezpečnostný systém Kensington	14
Pripojenie antény	15

NASTAVENIE EXTERNÝCH ZARIADENÍ

NASTAVENIE PRIJÍMAČA HD	16
Nastavenie prehrávača DVD	18
Nastavenie videorekordéra (VCR)	20
NASTAVENIE SLÚCHADIEL	23
Nastavenie PC	24
Nastavenie obrazovky v režime PC	27

SLEDOVANIE TELEVÍZIE/OVLÁDANIE PROGRAMOV

Funkcie tlačidiel diaľkového ovládania ...	28
ZAPNUTIE TV	30
Výber programu	30
Nastavenie hlasitosti	30
VOLBA A NASTAVENIE PONÚK NA OBRAZOVKE	31
Nastavenie televíznych staníc	32
Manuálne ladenie programov	33
Presnejšie ladenie	34
Pomenovanie stanice	35
Editácia programu	36
Oblíbené predvoľby	37
Vývolanie tabuľky programov	38
Detská zámka	39

OVLÁDANIE OBRAZU

OVLÁDANIE VEĽKOSTI OBRAZU	40
PREDVOLENÉ NASTAVENIA OBRAZU	
- Predvolený režim obrazu	42
- Automatické ovládanie farebného tónu (Warm (Teplé)/Normal/Cool (Chladné)) ..	43
MANUÁLNE NASTAVENIE OBRAZU	
- Ponuka Picture Mode (Režim obrazu) – možnosť User (Používateľ)	44
- Ponuka Colour Tone (Farebný tón) – možnosť User (Používateľ)	45
XD - TECHNOLÓGIA VYLEPŠENIA OBRAZU	46
XD Demo	47
Cinema (Kino)	48
Ponuka PICTURE RESET (OBNOVENIE NASTAVENÍ OBRAZU)	49

OVLÁDANIE ZVUKU A JAZYKA

FUNKCIA AUTO VOLUME LEVELER (AUTOMATICKÁ ÚROVEŇ HLASITOSTI) ..	50
PREDVOLENÉ NASTAVENIA ZVUKU	
- SOUND MODE (REŽIM ZVUKU)	51
ZMENA NASTAVENÍ ZVUKU	
- MOŽNOSŤ USER (POUŽÍVATEĽ)	52
Balance	53
I/II	
- Stereo /Duálny príjem	54
- NICAM príjem	55
- Výber zvukového výstupu	55
Výber jazyka na obrazovke/výber krajiny ..	56

NASTAVENIE ŠASU

Nastavenie taktovania	57
AUTOMATICKÉ ZAPNUTIE/VYPNUTIE ČASOVAČA	58
NASTAVENIE ČASOVAČA	59
NASTAVENIE AUTOMATICKÉHO VYPNUTIA	60

TELETEXT

Zapnutie / Vypnutie	61
SIMPLE Text	61
TOP Text	62
FASTEXT	62
Špeciálne funkcie teletextu	63

DODATOK

RIEŠENIE PROBLÉMOV	64
ÚDRŽBA	66
TECHNICKÉ ÚDAJE VÝROBKU	67

OVLÁDACIE PRVKY NA PREDNOM PANELI

- Zjednodušené znázornenie čelného panela. Toto zobrazenie sa môže minimálne odlišovať od vášho TV.
- Ak má váš produkt ochrannú fóliu, odstráňte fóliu a potom utrite produkt leštiacou handrou.

17LS5R*/ 20LS5R*

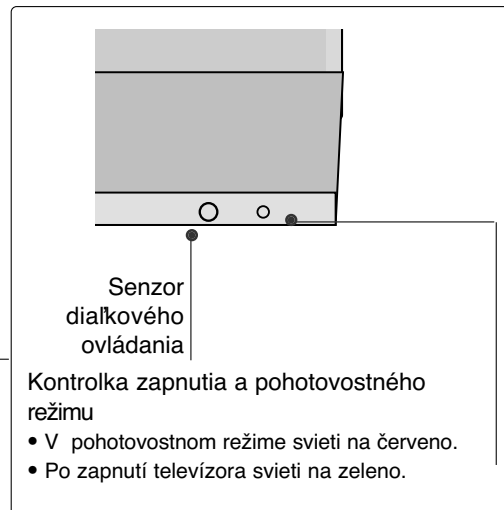
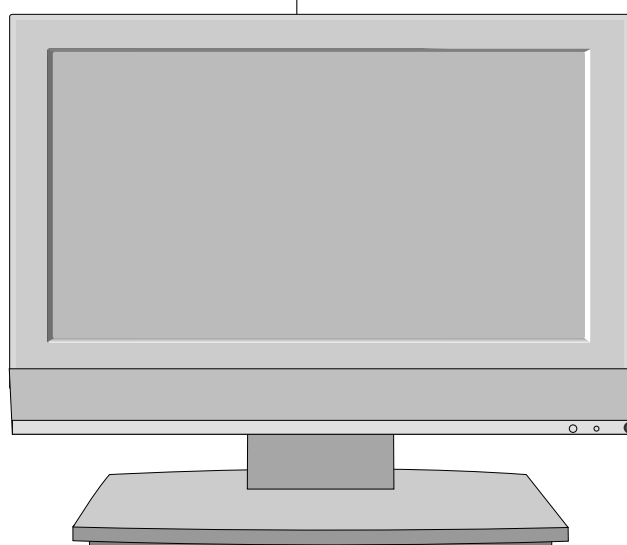
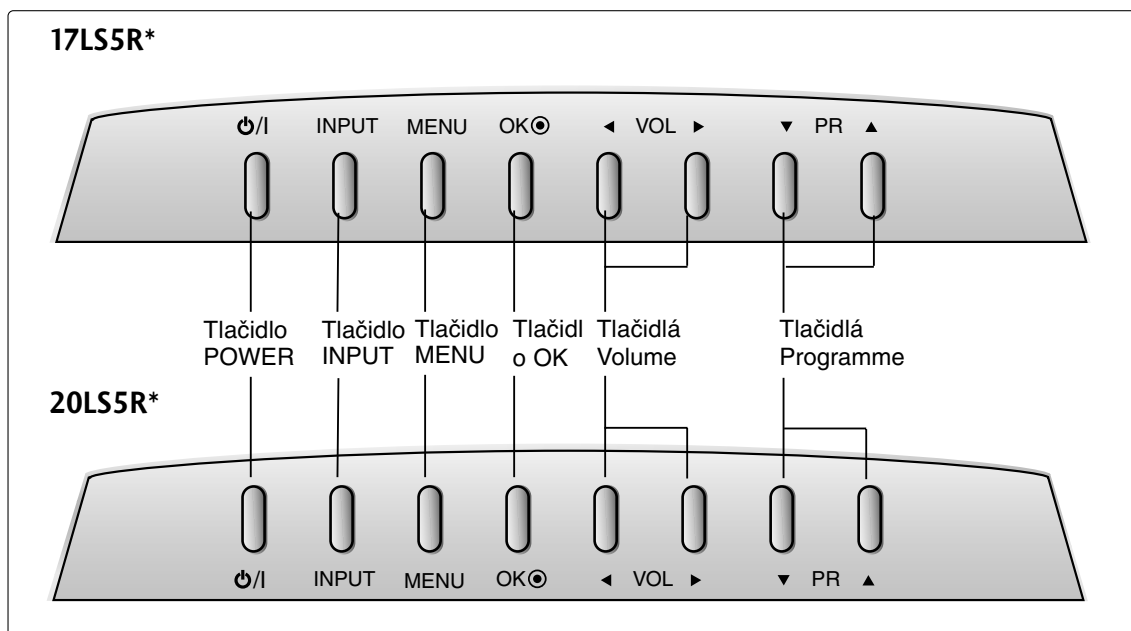

19LS4R*/ 22LS4R*

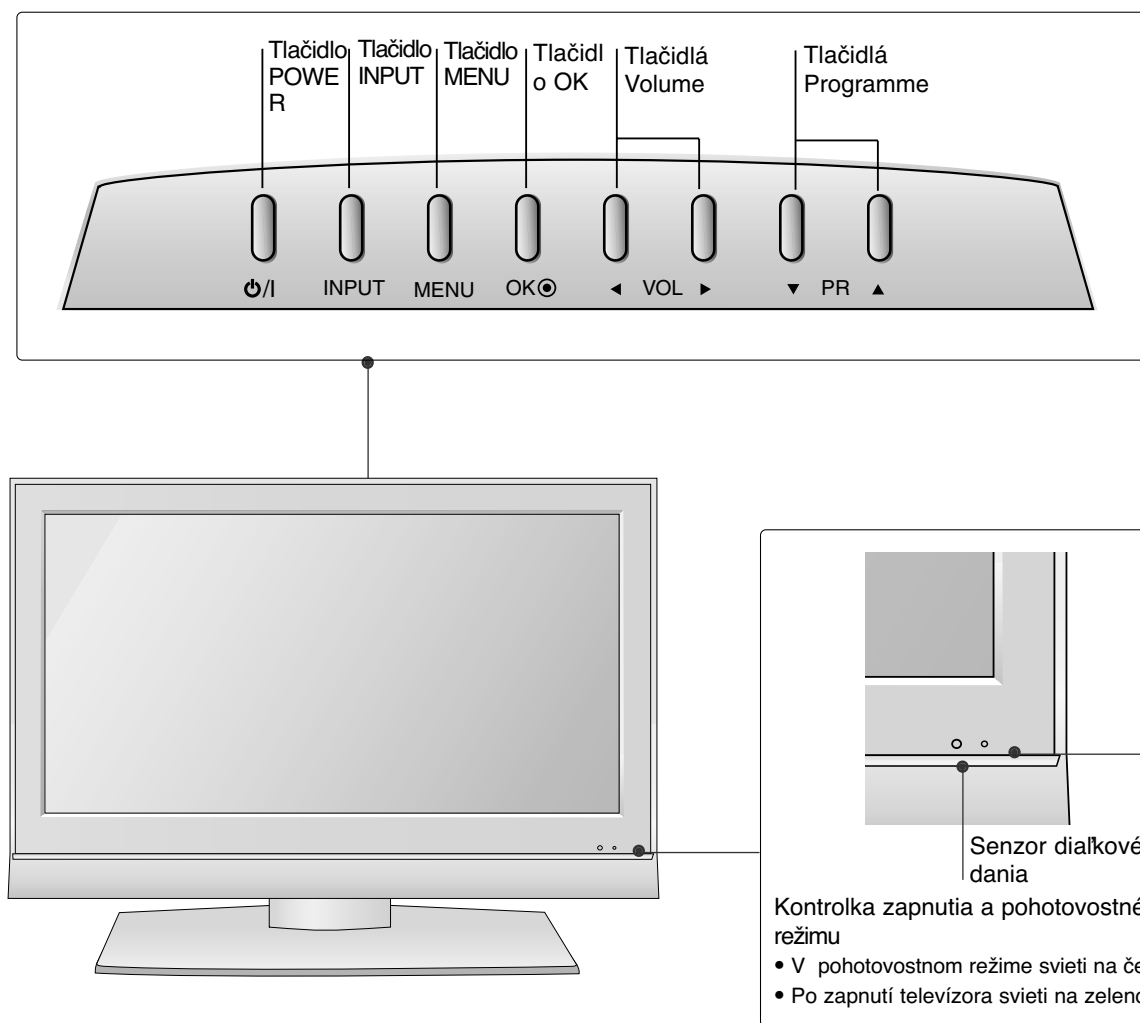

INFORMÁCIE O ZADNOM PANELI

- Na obrázku je zjednodušený náčrt zadného panela. Toto zobrazenie sa môže minimálne odlišovať od vášho TV.

17LS5R*

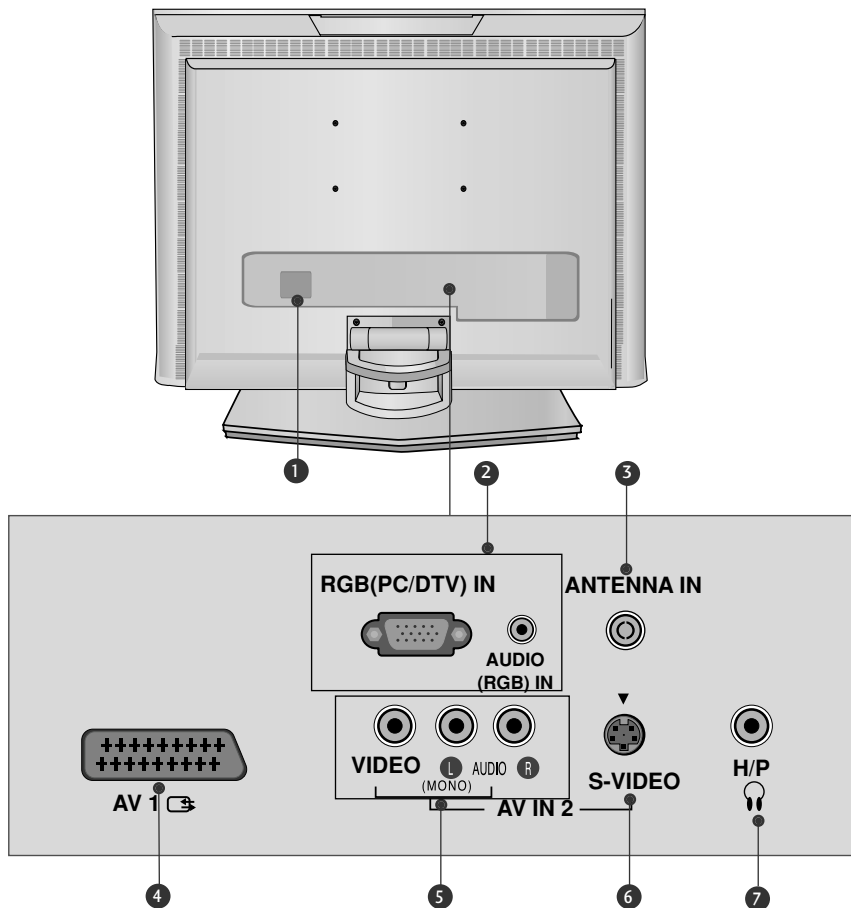

1 Zásuvka sieťového kábl

Tento TV beží na striedavý prúd. Hodnota napätia je uvedená na stránke s technickými údajmi. Nikdy sa nepokúšajte nechať pracovať TV na jednosmerný prúd.

2 Vstup RGB/Audio

Pripojte konektor z výstupného portu monitora PC/DTV k príslušnému vstupnému portu.

3 Vstup antény

Napojte rádiové signály na tento konektor.

4 Zásuvka Euro Scart (AV1)

Prepojte vstup alebo výstup zásuvky Scart externého zariadenia s týmito konektormi.

5 Vstup Audio/Video

Prepojte výstup audio/video z externého zariadenia s týmito konektormi.

6 Vstup S-Video

Pripojte výstup S-Video zo zariadenia S-VIDEO.

7 Vstup pre slúchadlá

20LS5R

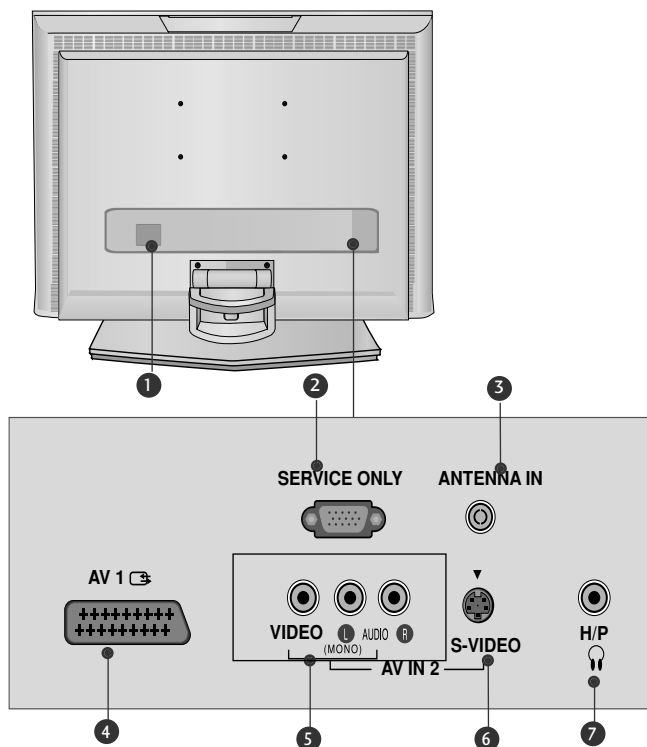

20LS5RC

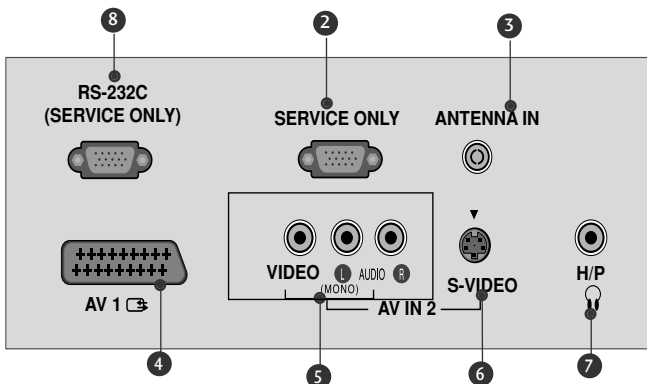

1 Zásuvka sieťového kábl

Tento TV beží na striedavý prúd. Hodnota napätia je uvedená na stránke s technickými údajmi. Nikdy sa nepokúšajte nechať pracovať TV na jednosmerný prúd.

2 LEN SERVIS

3 Vstup antény

Napojte rádiové signály na tento konektor.

4 Zásuvka Euro Scart (AV1)

Prepojte vstup alebo výstup zásuvky Scart externého zariadenia s týmito konektormi.

5 Vstup Audio/Video

Prepojte výstup audio/video z externého zariadenia s týmito konektormi.

6 Vstup S-Video

Pripojte výstup S-Video zo zariadenia S-VIDEO.

7 Vstup pre slúchadlá

8 Vstup Port RS-232C (LEN SERVIS)

Prepojte sériový port kontrolných zariadení s konektorom RS-232C.

INFORMÁCIE O ZADNOM PANELI

19LS4R* / 22LS4R*

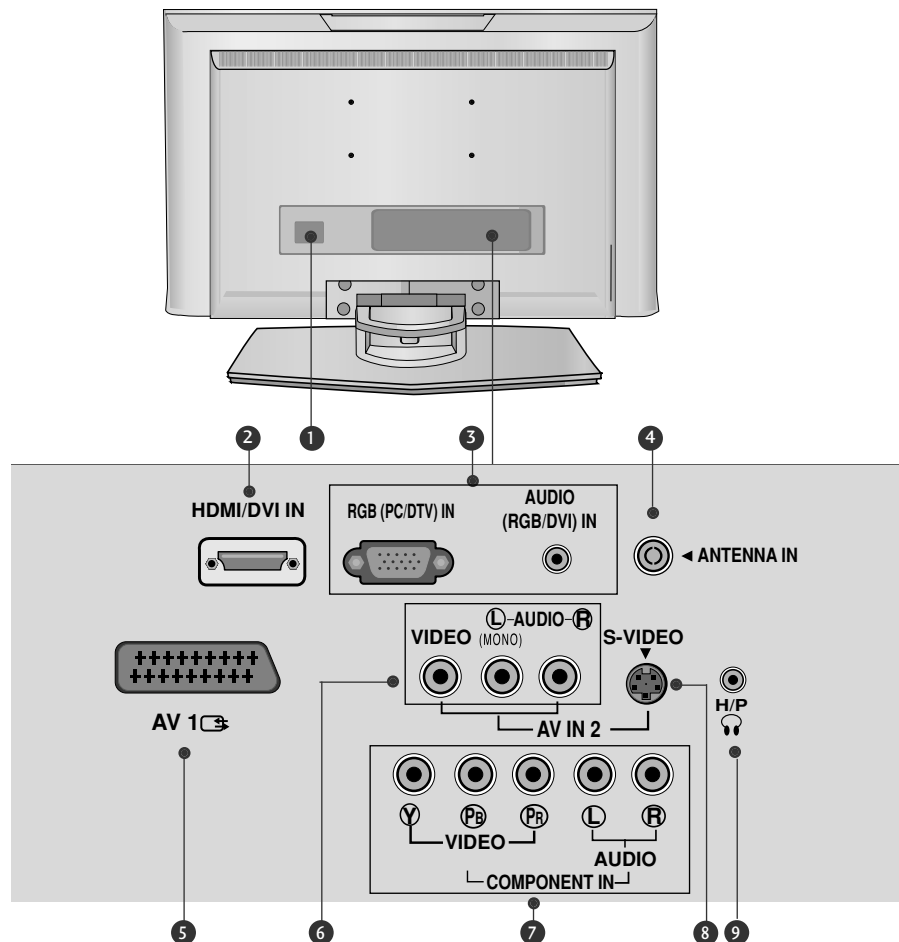

1 Zásuvka sieťového kábl

Tento TV beží na striedavý prúd. Hodnota napätia je uvedená na stránke s technickými údajmi. Nikdy sa nepokúšajte nechať pracovať TV na jednosmerný prúd.

2 Vstup HDMI/DVI IN

Zapojte rozhranie HDMI na príjem signálu do vstupu HDMI IN. Alebo pripojte konektor DVI(VIDEO) na príjem signálu k portu HDMI/DVI pomocou kábla HDMI s konektorom DVI.

3 Vstup RGB/Audio

Pripojte konektor z výstupného portu monitora PC/DTV k príslušnému vstupnému portu.

4 Vstup antény

Napojte rádiové signály na tento konektor.

5 Zásuvka Euro Scart (AV1)

Prepojte vstup alebo výstup zásuvky Scart externého zariadenia s týmito konektormi.

6 Vstup Audio/Video

Prepojte výstup audio/video z externého zariadenia s týmito konektormi.

7 Vstup prvku

Prepojte prvok video/audio zariadenia s týmito konektormi.

8 Vstup S-Video

Pripojte výstup S-Video zo zariadenia S-VIDEO.

9 Vstup pre slúchadlá

MONTÁŽ PODST AVCA

▪ Nákres sa môže mierne líšiť od vášho televízora.

19/22LS4R*

- 1 Výrobok položte opatrne obrazovkou smerom dole na mäkký povrch, chrániaci výrobok a obrazovku pred poškodením.

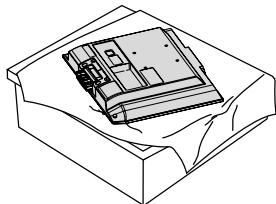

- 2 Uchopte pánt a ohnite ho smerom nahor.

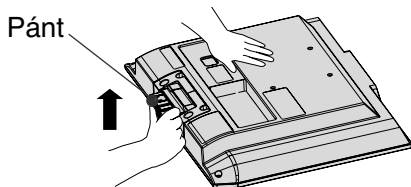

- 3 Zasúvajte stojan do produktu, kým nebudete počuť kliknutie.

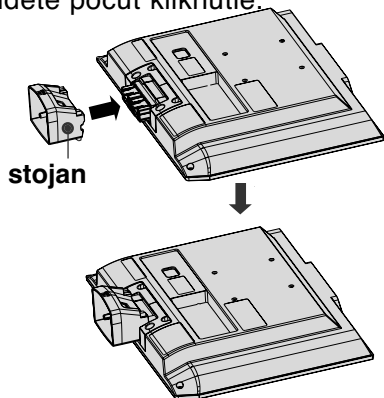

- 4 Zložte časti stojana so základňou produktu.

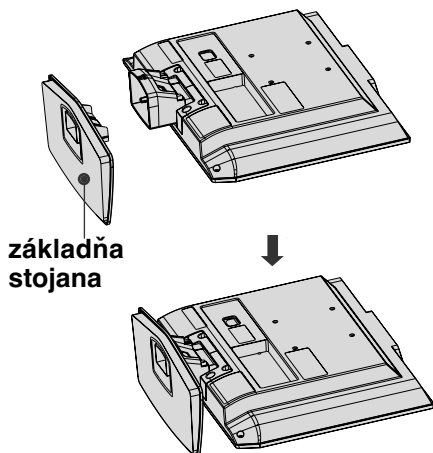

17/20LS5R*

- 1 Výrobok položte opatrne obrazovkou smerom dole na mäkký povrch, chrániaci výrobok a obrazovku pred poškodením.

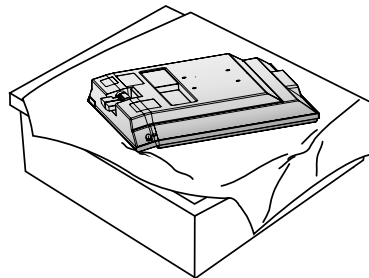

- 2 Zložte časti stojana so základňou produktu. Zasúvajte stojan do produktu, kým nebudete počuť kliknutie

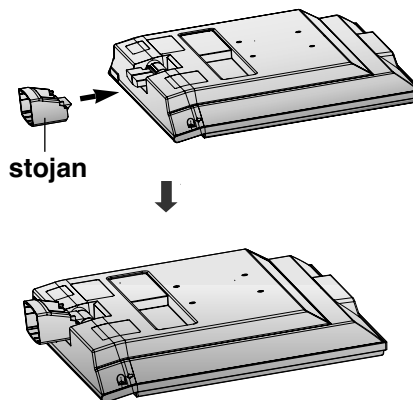

- 3 Položte podstavec na výrobok podľa vyobrazenia.

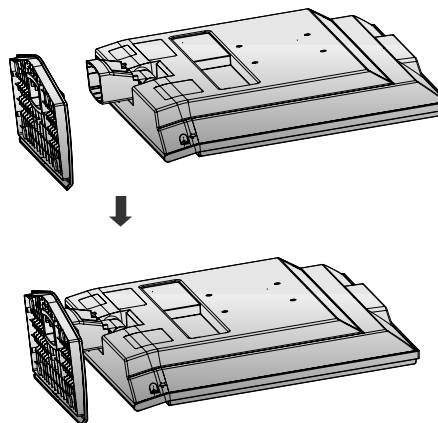

PRÍPRAVA

ODPOJENIE STOJANA

▪ Nákres sa môže mierne líšiť od vášho televízora.

1 Položte televízor prednou stranou nadol na podušku alebo mäkkú tkaninu.

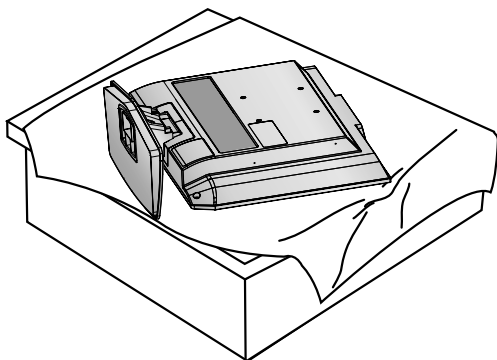

2 Stlačte tlačidlo na stojane a ťahajte základňu stojana smerom dozadu.

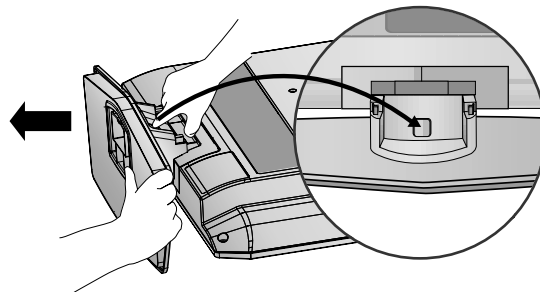

3 Držte základňu stojana a kývaním ho ťahajte smerom dozadu, aby sa oddelil od televízora.

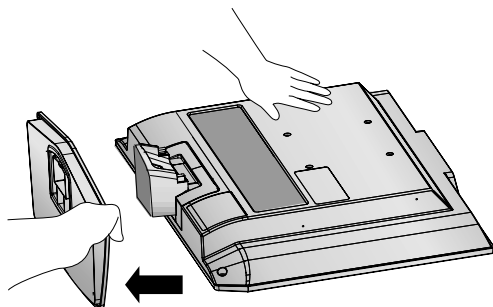

4 Uchopte stojan a ohnite ho smerom nahor.

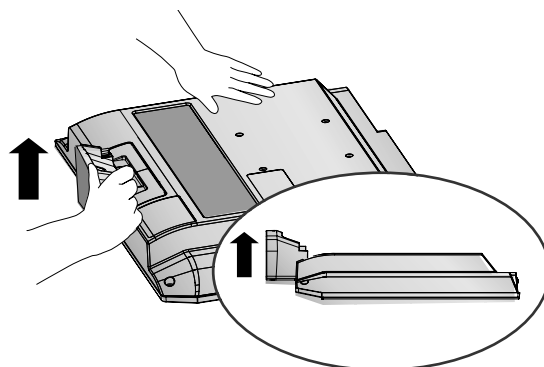

5 Stojan sa vytiahnutím a súčasným stlačením dvoch západiek oddelí od televízora.

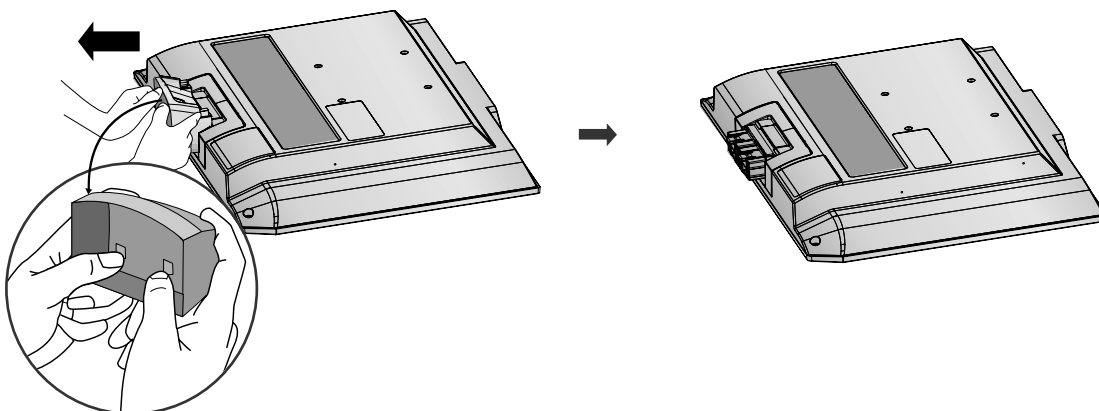

ZADNÝ KRYT – USPORIADANIE KÁBLOV

- Nákres sa môže mierne líšiť od vášho televízora.

1 Pripojte káble podľa potreby.

Pripojenie prídavného zariadenia je uvedené v časti Pripojenia externých zariadení.

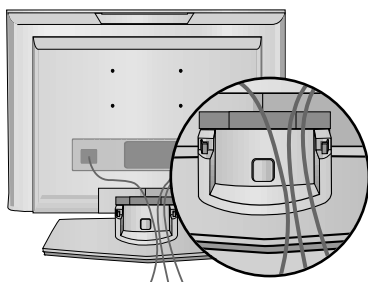

2 Namontujte **VEDENIE KÁBLA** podľa vyobrazenia.

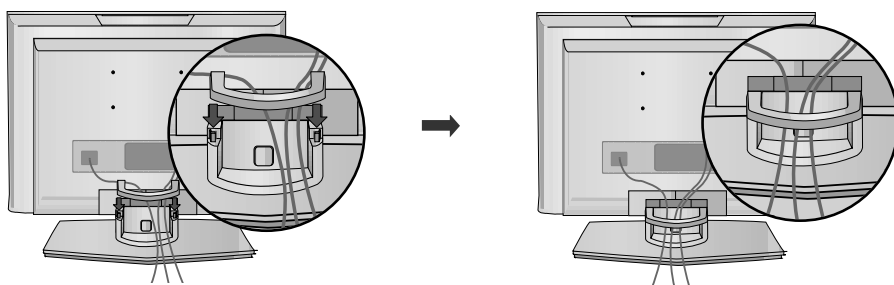

VYTIAHNUTIE VEDENIA KÁBLA

Najskôr stlačte úchytku na káble. Uchopte **ÚCHYTKU NA KÁBLE** oboma rukami a zatlačte ju smerom nahor.

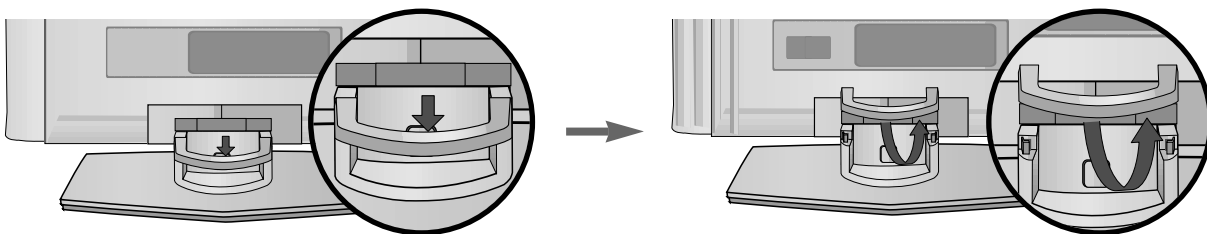

! POZNÁMKA

- Pri premiestňovaní výrobku ho nedržte za **VEDENIE KÁBLA**.
- Ak by výrobok spadol, mohli by ste sa zraniť alebo výrobok by sa mohol zničiť

PRÍPRAVA

MONTÁŽ NA STENU: HORIZONTÁLNE UCHYTENIE

Kvôli dostatočnému vetraniu nechajte na každej strane medzeru od steny približne 10 cm. Podrobný návod na montáž dostanete od predajcu, pozri príručku voliteľného príslušenstva - Montáž nastaviteľnej konzoly na stenu a Sprievodcu nastavením.

PRÍPRAVA

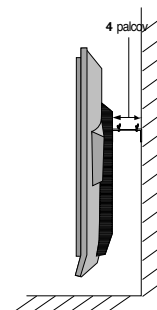
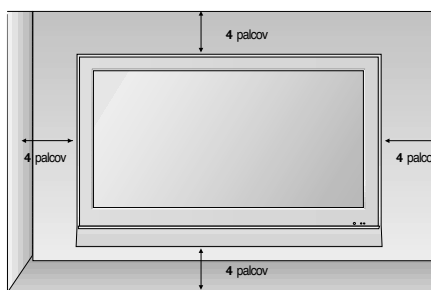
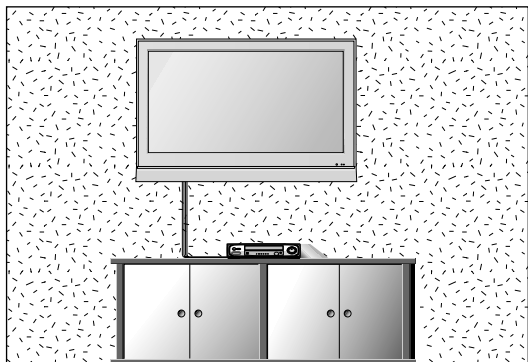

PRÍPEVNENIE PODSTAVCA

Kvôli dostatočnému vetraniu nechajte na každej strane medzeru od steny približne 4".

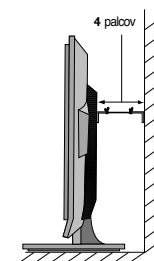
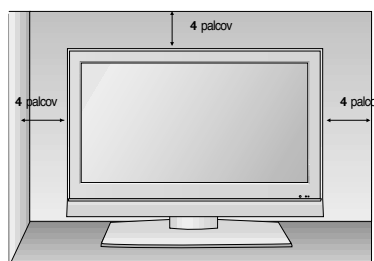
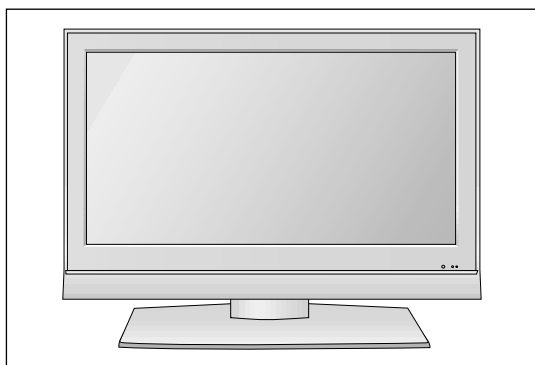

UMIESTNENIE OBRAZOVKY

■ Nákres sa môže mierne líšiť od vášho televízora.
Nastavte panel do rôznych polôh na dosiahnutie maximálneho pohodlia.

- Rozsah naklonenia

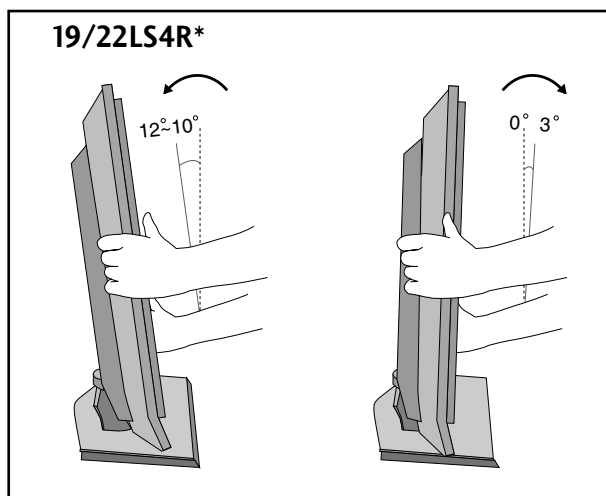
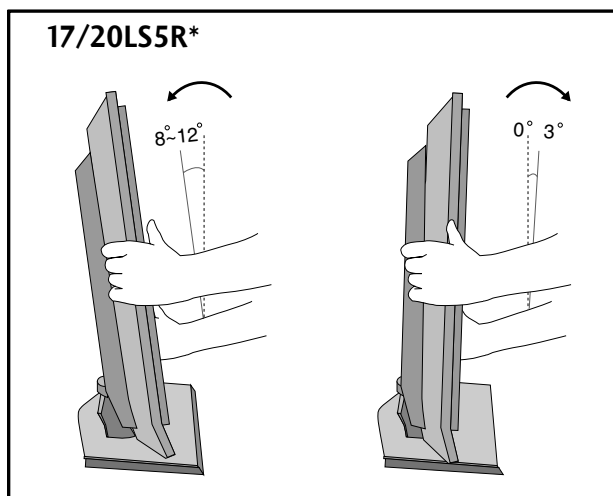

UMIESTNENIE

Neumiestňujte televízor na miesto, kde na obrazovku priamo dopadá jasné svetlo alebo slnečné lúče. Zabráňte tomu, aby bol televízor vystavený zbytočným vibráciám, vlhkosti, prachu alebo teplu. Zabezpečte tiež, aby bol televízor umiestnený na mieste s voľným prúdením vzduchu. Neprikrývajte ventilačné otvory na zadnom kryte.

Ak chcete namontovať televízor na stenu, pripevnite na zadnú stranu televízora montážne rozhranie VESA (voliteľné časti).

Ak televízor montujete na montážnu konzolu na stenu (voliteľné súčasti), pripevnite ho pevne, aby nespadol.

BEZPEČNOSTNÝ SYSTÉM KENSINGTON

- Tento televízor má na zadnom paneli konektor bezpečnostného systému od spoločnosti Kensington. Podľa uvedeného obrázka zapojte kábel bezpečnostného systému od spoločnosti Kensington.
- Podrobné informácie o inštalácii a používaní bezpečnostného systému od spoločnosti Kensington nájdete v používateľskej príručke dodávanej s bezpečnostným systémom od spoločnosti Kensington.

Ďalšie informácie nájdete na lokalite <http://www.kensington.com>, webovej domovskej stránke spoločnosti Kensington. Spoločnosť Kensington predáva bezpečnostné systémy k drahým elektronickým zariadeniam, napríklad prenosným počítačom a LCD projektorom.

Poznámka.

- Bezpečnostný systém od spoločnosti Kensington je voliteľným doplnkom.

Poznámka.

- Ak je televízor na dotyk studený, pri zapnutí sa môže vyskytnúť drobné „blikanie“. Je to bežné a televízor je úplne v poriadku.
- Na obrazovke sa na niekoľko minút objavujú bodky vo forme malých červených, zelených alebo modrých škvŕn, signalizujúce poruchu. Nijako však neovplyvňujú na výkon monitora.
- Nedotýkajte sa obrazovky LCD ani po nej neprechádzajte prstom (prstami). Na obrazovke sa môžu následne objaviť dočasné skreslené efekty.

17LS5R*

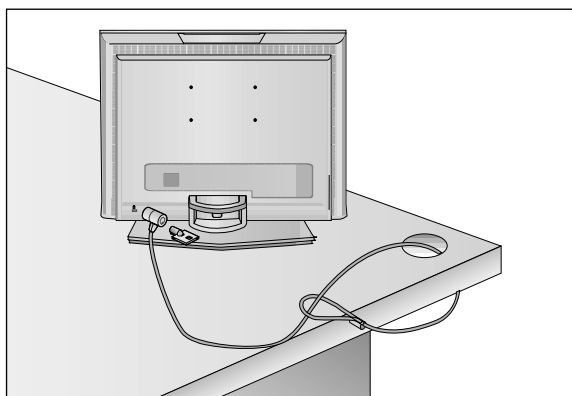

19/22LS4R*

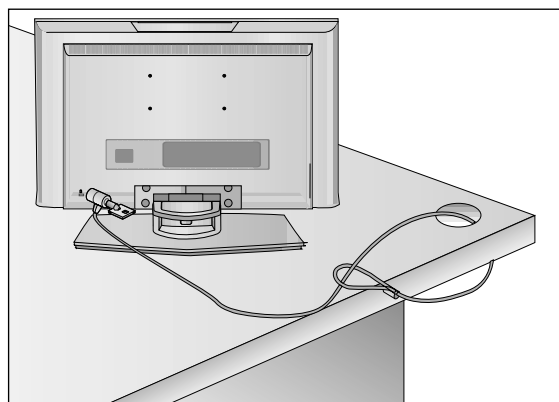

20LS5R*

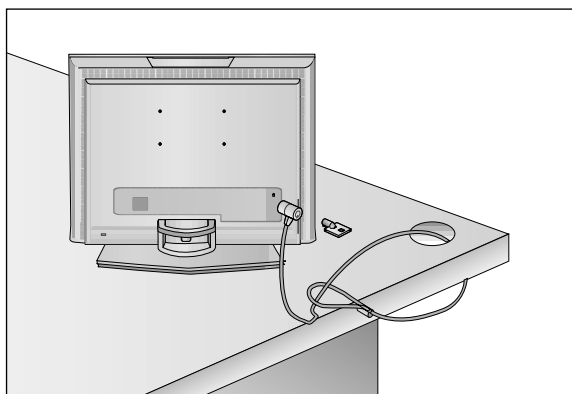

- Nikdy nepripájajte káble napájania skôr, ako pripojíte v šetky externé zariadenia. Predídete tak ich poškodeniu.

PRIPOJENIE ANTÉNY

- Nastavením smeru antény dosiahnete optimálnu kvalitu obrazu.
- Kábel na pripojenie antény a konvertor nie sú súčasťou dodávky.

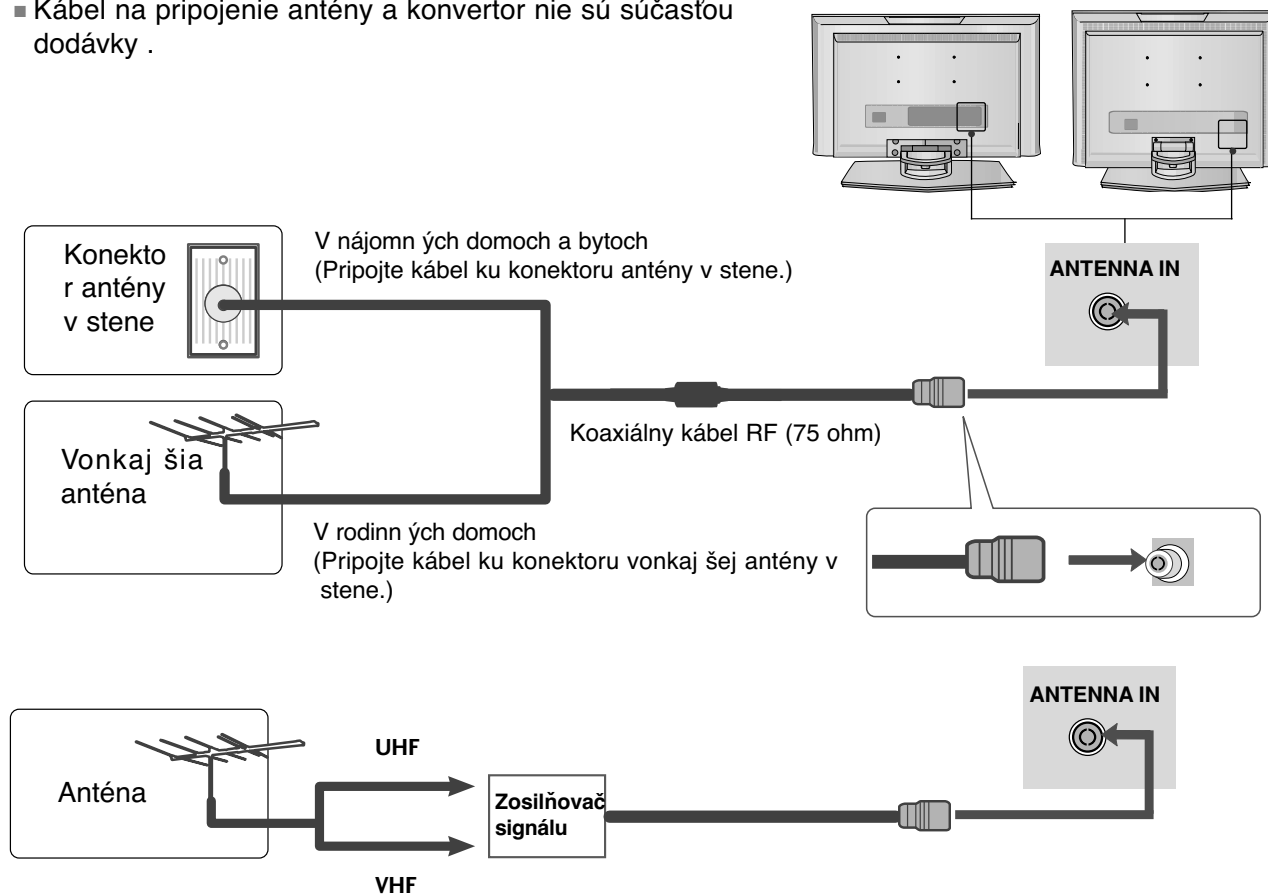

- V oblastiach so slabým signálom získate kvalitnejší obraz, keď k anténe pripojíte zosilňovač signálu. Pozri obrázok napravo.
- Ak treba rozdeliť signál pre dva televízory, na pripojenie použite rozdeľovač signálu.

NASTAVENIE EXTERNÝCH ZARIADENÍ

- Nikdy nepripájajte káble napájania skôr, ako pripojíte v šetky externé zariadenia. Predídete tak ich poškodeniu.
- Nákres sa môže mierne líšiť od vášho televízora.

NASTAVENIE PRIJÍMAČA HD

Pripojenie pomocou komponentového kábla (Len model 19/22LS4R*)

- 1 Výstupné konektory KÁBLOVÉHO PRIJÍMAČA spojte s konektormi **COMPONENT IN VIDEO** na televízore (Y Pb Pr).
- 2 Zapojte audiokábel z KÁBLOVÉHO PRIJÍMAČA do konektorov **COMPONENT IN AUDIO** na televízore.
- 3 Stlačením tlačidla **INPUT** vyberte možnosť **Component**(480i/576i/480p/576p/720p/1080i).

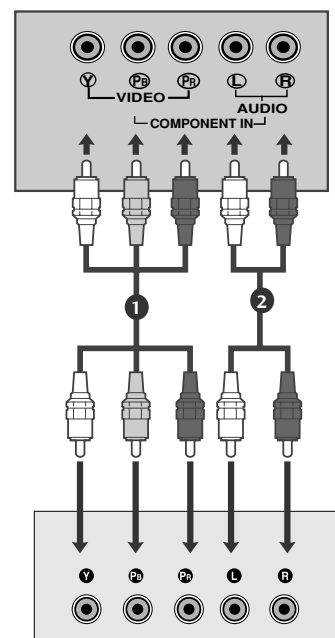

Pripojovanie pomocou 15-kolíkového kábla D-sub

17LS5R*

- 1 Pripojte KÁBLOVÝ PRIJÍMAČ s výstupným konektorom D-Sub ku konektoru **RGB (PC/DTV) IN** na televízore a audiokábel KÁBLOVÉHO PRIJÍMAČA ku konektoru **AUDIO (RGB) IN**.
- 2 Stlačením tlačidla **INPUT** vyberte možnosť **RGB (DTV)**.

19/22LS4R*

- 1 Pripojte KÁBLOVÝ PRIJÍMAČ s výstupným konektorom D-Sub ku konektoru **RGB (PC/DTV) IN** na televízore a audiokábel KÁBLOVÉHO PRIJÍMAČA ku konektoru **AUDIO (RGB/DVI) IN**.
- 2 Stlačením tlačidla **INPUT** vyberte možnosť **RGB (DTV)**.

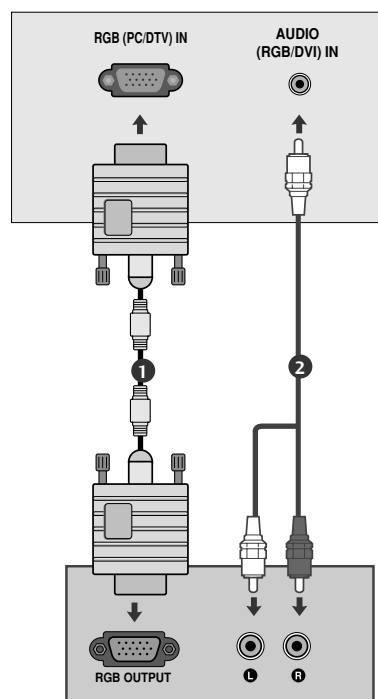

Pripojenie pomocou kábla HDMI (Len model 19/22LS4R*)

- 1 Spojte v ýstup HDMI digitálneho káblového prijímača s konektorom **HDMI/DVI IN** na televízore.
- 2 Stlačením tlačidla **INPUT** vyberte ponuku **HDMI/DVI** (DTV).

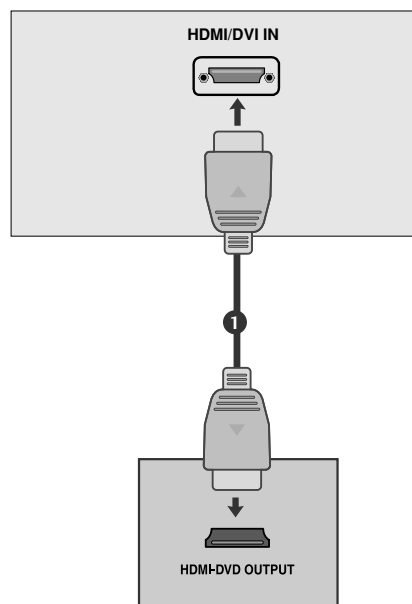

NASTAVENIE EXTERNÝCH ZARIADENÍ

NASTAVENIE PREHRÁVAČA DVD

Pripojenie pomocou komponentového kábla (Len model 19/22LS4R*)

- 1 Pripojte výstupné videokonektory prehrávača DVD (Y Cb Cr, Y Pb Pr, Y B-Y R-Y alebo Y P_B P_R) ku konektorm **COMPONENT IN VIDEO** na televízore (Y P_B P_R).
- 2 Spojte audiokábel z prehrávača DVD s konektormi **COMPONENT IN AUDIO** na televízore.
- 3 Stlačením tlačidla **INPUT** vyberte ponuku **Component** (480i/576i/480p/576p/720p/1080i).
- 4 Na prehrávači DVD stlačte tlačidlo **PLAY**.
Na obrazovke sa objaví obraz prehrávaného disku DVD.

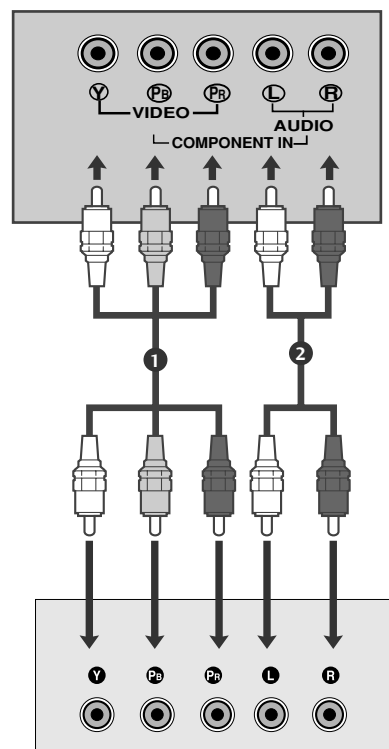

Vstupné komponentové konektory

Lepšiu kvalitu obrazu docielite pripojením prehrávača DVD ku vstupným komponentovým konektorm. Pozri nižšie.

Komponentové konektory televízora	Y	P _B	P _R
Výstupné videoporty na prehrávači DVD	Y	P _B	P _R
	Y	B-Y	R-Y
	Y	Cb	Cr
	Y	Pb	Pr

Pripojenie pomocou kábla scart

- 1 Spojte konektor Euro scart na prehrávači DVD s konektorom Euro scart na televízore.
- 2 Stlačením tlačidla **INPUT** vyberte ponuku **AV1**.
- 3 Na prehrávači DVD stlačte tlačidlo **PLAY**.
Na obrazovke sa objaví obraz prehrávaného disku DVD.

! POZNÁMKA

- Použite prosím tienový kábel Scart.

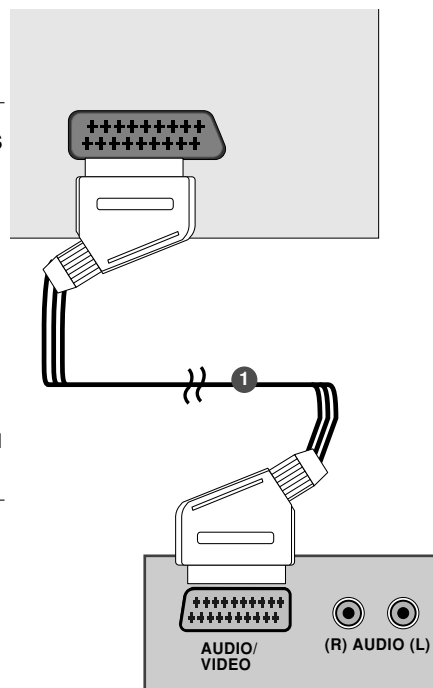

Pripojovanie pomocou kábla HDMI(Len model 19/22LS4R*)

- 1 Spojte výstup HDMI prehrávača DVD s konektorom **HDMI/DVI IN** na televízore.
- 2 Stlačením tlačidla **INPUT** vyberte ponuku **HDMI/DVI(DTV)**.

! POZNÁMKA

- TV môže prijať video i audio signál súčasne použitím kábla HDMI.
- Ak disk DVD podporuje funkciu Auto HDMI (Automatický režim HDMI), výstupné rozlíšenie zdrojového zariadenia sa automaticky nastaví na hodnotu 1280 x 720 p.
- Ak prehrávač diskov DVD nepodporuje režim Auto HDMI (Automatický režim HDMI), musíte nastaviť správne výstupné rozlíšenie disku DVD. Najvyššiu kvalitu obrazu dosiahnete nastavením výstupného rozlíšenia zdrojového zariadenia na hodnotu 1280 x 720 p.

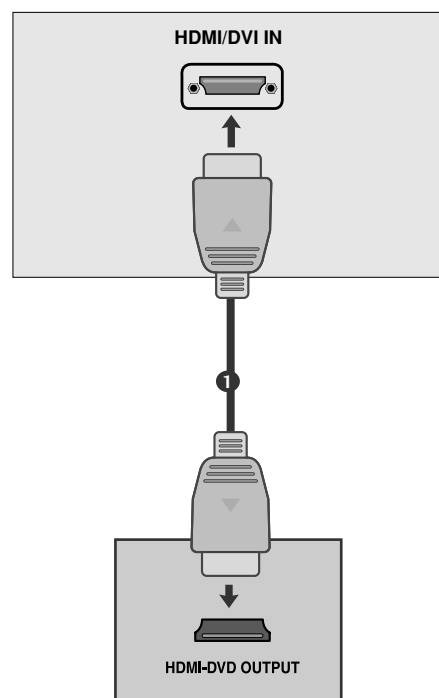

NASTAVENIE EXTERNÝCH ZARIADENÍ

NASTAVENIE VIDEOREKORDÉRA (VCR)

- Rušeniu obrazu (interferencii) sa vyhnete, keď medzi videorekordérom a televízorom necháte dostatočnú vzdialenosť.
- Zvyčajne je to zmrznutý statický obraz z videorekordéra. Ak sa používa formát obrazu 4:3, na okrajoch obrazovky môže zostať nehybný obraz.

Pripojenie pomocou kábla antény

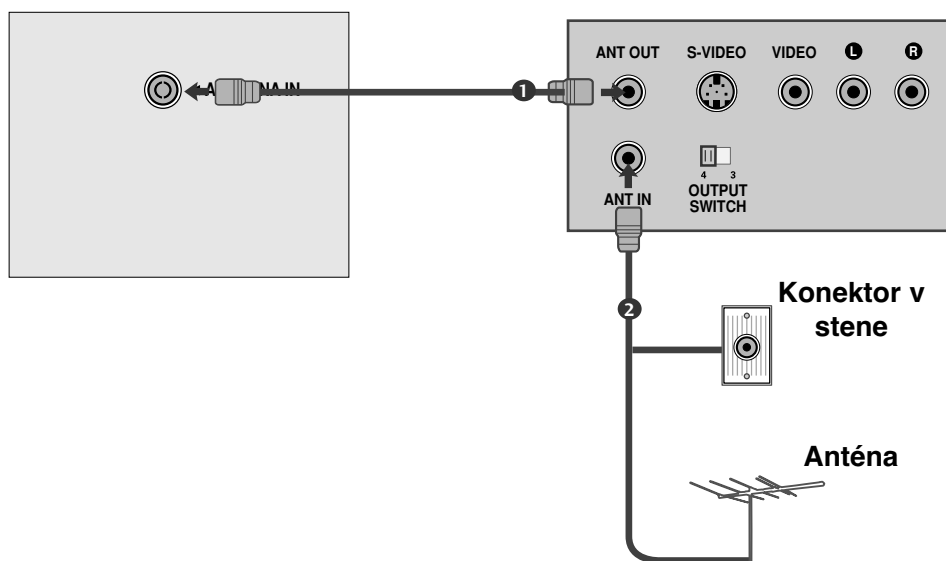

- 1 Pripojte konektor RF out videorekordéra k anténnej zdierke na zadnej strane prístroja.
.....
- 2 Pripojte anténu k vstupnému RF videorekordéra.
.....
- 3 Uložte kanál videorekordéra do žiadaného čísla programu pomocou funkcie jemného ladenia.
.....
- 4 Vyberte číslo programu, kde je uložený kanál videorekordéra.
.....
- 5 Zatlačte tlačidlo PLAY na videorekordéri.

Pripojenie pomocou kábla scart

1 Pripojte konektor Euroscart videorekordéra ku konektoru Euro scart televízora.

2 Zatiačte tlačidlo **PLAY** na videorekordéri.
V prípade, že pripojený videorekordér vysiela po zapnutí stavový signál pomocou konektora Euro Scart na vstup **AV1** zariadenie sa prepne automaticky na vstup **AV1**. V prípade, že chcete pokračovať v sledovaní televízneho programu v režime TV, zatlačte tlačidlá **▲ / ▼** alebo použite číselné tlačidlá.

Alebo stlačte tlačidlo **INPUT** na diaľkovom ovládači a zvolte **AV1**. Na obrazovke sa objaví obraz prehrávaný videorekordérom.

Môžete tiež nahrávať programy prijímané televízorom na videokazetu.

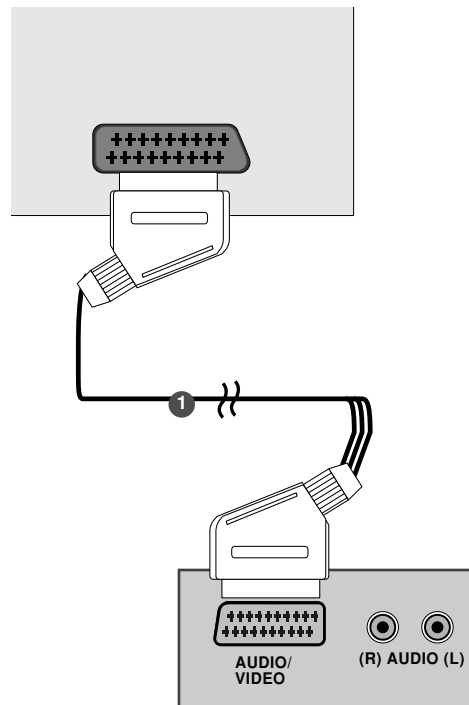

! POZNÁMKA

- ▶ Pre Euro SCART 1 sa dá vybrať len signál typu RGB, tzn. signály červené, zelené a modré a prijímať len **AV 1**. Tieto signály sú vysielať napr. platenými TV dekodérmi, hracími prístrojmi, foto CD jednotkami atd.
- ▶ Použite tienený kábel scart.

NASTAVENIE EXTERNÝCH ZARIADENÍ

NASTAVENIE VIDEOREKORDÉRA (VCR)

Pripojenie pomocou kábla RCA

- 1 Prepojte výstupné audio/video konektory VCR so vstupnými audio/video konektormi televízora.
- 2 Zatlačením tlačidla **INPUT** zvolte **AV 2**.
- 3 Zatlačte tlačidlo **PLAY** na **VCR**. Na obrazovke sa objaví obraz prehrávaný videorekordérom.

! POZNÁMKA

- Pokiaľ máte mono VCR, zapojte audio kábel z VCR do vstupu **AUDIO L/MONO** na TV.

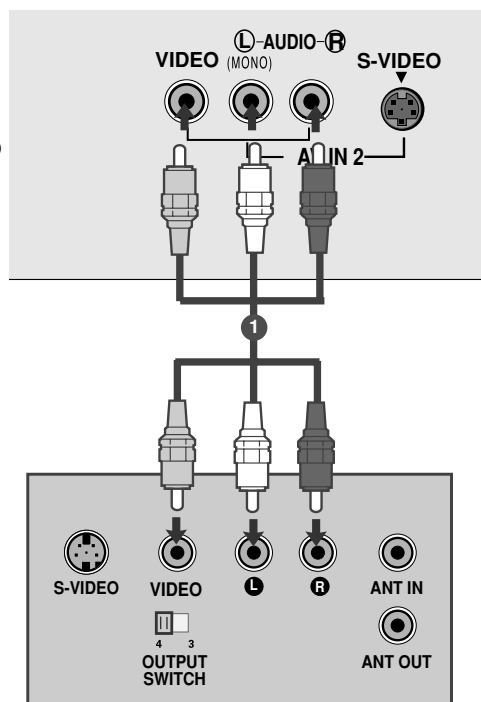

Pripojenie pomocou kábla S-Video

- 1 Zapojte konektor S-Video videorekordéra do zdierky **S-VIDEO** prístroja.
- 2 Zapojte audio kábel z S-VIDEO videorekordéra do zdierok **AUDIO** prístroja.
- 3 Stlačením tlačidla **INPUT** vyberte režim **AV 2**.
- 4 Zatlačte tlačidlo **PLAY** na VCR. Na obrazovke sa objaví obraz prehrávaný videorekordérom.

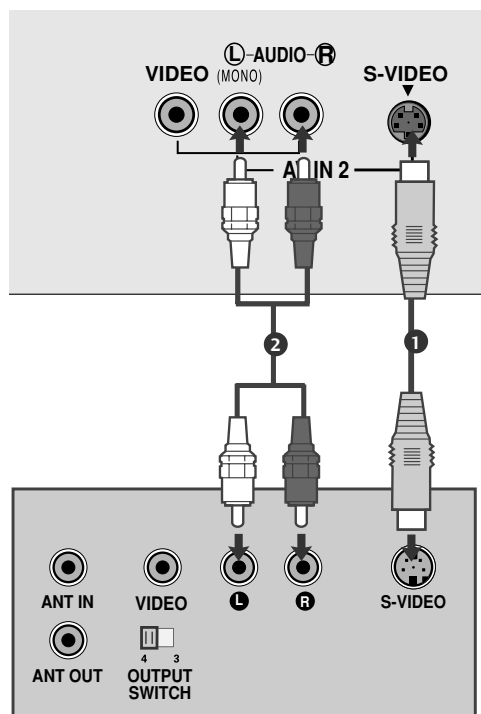

NASTAVENIE SLÚCHADIEL

Pripojenie pomocou kábla slúchadiel

- 1 Do konektora pre pripojenie slúchadiel pripojte konektor od slúchadiel. Teraz môžete počúvať zvuk pomocou slúchadiel. Pre nastavenie hlasitosti slúchadiel zatlačte tlačidlá ◀ / ▶ V prípade, že zatlačíte tlačidlo **MUTE**, bude v slúchadlách stíšený zvuk.

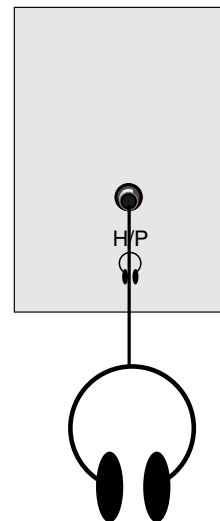

NASTAVENIE EXTERNÝCH ZARIADENÍ

NASTAVENIE PC

Tento TV poskytuje funkčnú schopnosť bez nastavovania, to znamená, že PC sa automaticky prispôsobí nastaveniu TV.

PRIPOJOVANIE POMOCOU 15-KOLÍKOVÉHO KÁBLA D-SUB

17LS5R*

- 1 Tento konektor (PC) prepojte signálovým káblom s výstupným konektorom pre pripojenie monitora na osobnom počítači.
- 2 Zvukový konektor osobného počítača pripojte ku konektorom **AUDIO (RGB) IN** na televízore.
- 3 Pre výber vstupu **RGB(PC)** zatlačte tlačidlo **INPUT**.
- 4 Zapnete PC a na televízore sa objaví obrazovka PC. Televízor môže pracovať ako monitor PC.

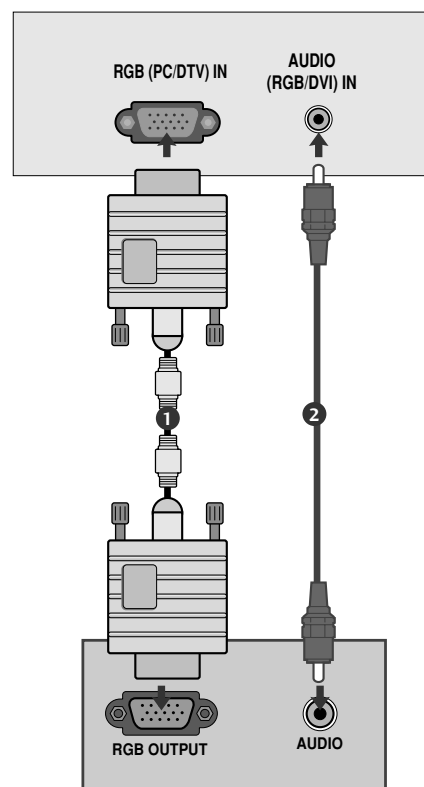

19/22LS4R*

- 1 Tento konektor (PC) prepojte signálovým káblom s výstupným konektorom pre pripojenie monitora na osobnom počítači.
- 2 Zvukový konektor osobného počítača pripojte ku konektorom **AUDIO (RGB/DVI) IN** na televízore.
- 3 Pre výber vstupu **RGB(PC)** zatlačte tlačidlo **INPUT**.
- 4 Zapnete PC a na televízore sa objaví obrazovka PC. Televízor môže pracovať ako monitor PC.

Pripojenie pomocou kábla na prepojenie HDMI a DVI (Len model 19/22LS4R*)

- 1 Spojte výstup DVI počítača s konektorom **HDMI/DVI IN** na televízore.
- 2 Zapojte audiokábel z počítača do konektorov **AUDIO (RGB/DVI) IN** na televízore.
- 3 Tlačidlom **INPUT** na diaľkovom ovládaní vyberte vstupný zdroj **HDMI/DVI(PC)**.

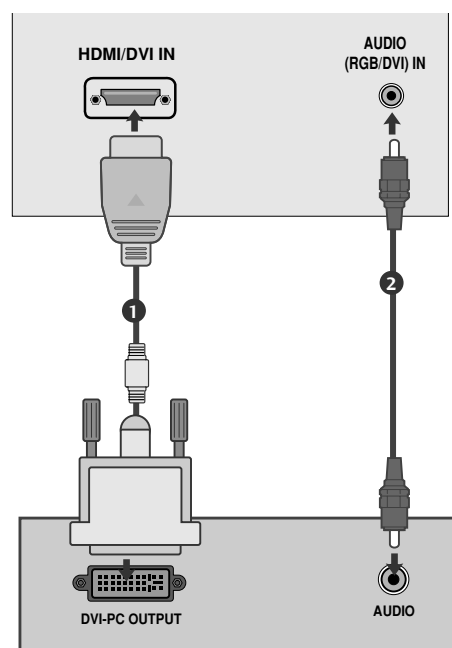

! POZNÁMKA

- ▶ Ak je prístroj studený, môže sa pri jeho zapnutí objaviť menšie chvenie obrazu. To je normálne a s prístrojom je všetko v poriadku.
- ▶ Ak je to možné, na dosiahnutie čo najlepšej kvality obrazu LCD monitora použite videorežim VESA 1280x1024@60Hz (17LS5R *), 1440x900@60Hz (19LS4R *), 1680x1050@60Hz (22LS4R *). Ak sa použije iné rozlíšenie, na obrazovke sa môžu objaviť skreslené časti obrazu. Televízor je z výroby nastavený na videorežim VESA 1280x1024@60Hz(17LS5R *), 1440x900@60Hz (19LS4R *), 1680x1050@60Hz (22LS4R *).
- ▶ Na obrazovke sa môžu objaviť určité bodové defekty, ako napr. červené, zelené alebo modré škvrny. To však nemá žiaden negatívny vplyv na vlastnosti monitora.
- ▶ Nedotýkajte sa LCD obrazovky dlhší čas prstami, pretože by to mohlo na obrazovke vyvolať určité prechodné skresľujúce efekty.
- ▶ Keď sa na televízore objaví PC obrazovka, môže sa na obrazovke objaviť hlásenie a toto hlásenie sa líši podľa verzie systému Windows (Win98, 2000). Ak sa objaví hlásenie, kľopnite na tlačidlo "Next", dokiaľ toto hlásenie nezmizne.
- ▶ Ak sa na obrazovke objaví hlásenie "out of Range", nastavte PC podľa pokynov v kapitole 'Obrazové špecifikácie monitora'.

NASTAVENIE EXTERNÝCH ZARIADENÍ

Podporovaná rozlišovacia schopnosť

<17LS5R*>

režim RGB-PC

Rozlí šenie	Horizontálna frekvencia (kHz)	Vertikálna frekvencia (Hz)
640x480	31,469	59,94
800x600	37,879	60,31
1024x768	48,363	60,00
1280x1024	63,981	60,02

režim RGB-DTV

Rozlí šenie	Horizontálna frekvencia (kHz)	Vertikálna frekvencia (Hz)
720x480p	31,47 31,50	59,94 60,00
720x576p	31,25	50,00
1280x720p	37,50 44,96 45,00	50,00 59,94 60,00

<19LS4R*, 22LS4R*>

režim RGB-PC, HDMI/DVI-PC

Rozlí šenie	Horizontálna frekvencia (kHz)	Vertikálna frekvencia (Hz)
640x480	31,469	59,94
800x600	37,879	60,31
1024x768	48,363	60,00
1280x1024	63,981	60,02
1440x900	55,50	59,90
1680x1050	65,290	59,954

Len model 19LS4R* →
Len model 22LS4R* →

režim RGB-DTV, HDMI/DVI-DTV

Rozlí šenie	Horizontálna frekvencia (kHz)	Vertikálna frekvencia (Hz)
720x480p	31,47 31,50	59,94 60,00
720x576p	31,25	50,00
1280x720p	37,50 44,96 45,00	50,00 59,94 60,00
1920x1080i	33,72 33,75 28,125	59,94 60,00 50,00

NASTAVENIE OBRAZOVKY V REŽIME PC

Nastavenie pre PC (iba v režime RGB [PC]) (Len mode 17LS5R*/19LS4R*/22LS4R*)

Podľa svojich požiadaviek môžete nastaviť horizontálne/vertikálne umiestnenie obrazu, časovanie, fázu a automatickú konfiguráciu.

Auto-configure (Automatická konfigurácia)

Táto položka slúži na automatické nastavenie pozície obrazu, časovania a fázy. Počas nastavovania automatickej konfigurácie sa obraz na niekoľko sekúnd vytráti.

Manual configure (Manuálna konfigurácia)

Tlačidlami ◀ / ▶ vybranú položku prispôbte.

• H. Position (Horizontálna pozícia)/V. Position (Vertikálna pozícia)

Táto funkcia slúži na žiadané nastavenie pozície obrazu vľavo/vpravo a hore/dolu.

• Clock (Časovanie)

Touto funkciou môžete minimalizovať ľubovoľné vertikálne pruhy alebo čiary, ktoré sú na pozadí obrazu. Súčasne sa tiež zmení horizontálna veľkosť obrazu.

• Phase (Fáza)

Touto funkciou môžete odstrániť ľubovoľný horizontálny šum a vyčistiť alebo zaostriť obraz znakov.

Reset

Táto funkcia umožňuje vrátiť sa k dobrej reprodukcii obrazu naprogramovanej výrobcou, ktorá sa nedá zmeniť.

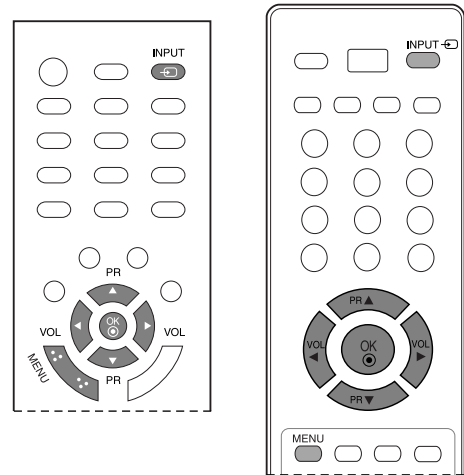

2

- 1 Zatlačením tlačidla **INPUT** a potom tlačidlami ▲ / ▼ vyberte ponuku **RGB**.

- 2 Zatlačením tlačidla **MENU** a potom tlačidlami ▲ / ▼ vyberte ponuku **Screen**.

- 3 Pomocou tlačidla ▶ a následne tlačidla ▲ / ▼ vyberte požadovanú funkciu obrazovky.

- 4 Vykonajte potrebné úpravy nastavení.

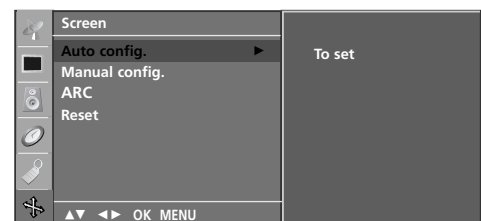

3 4

! POZNÁMKA

- ▶ Niektoré signály určitých grafických kariet nemusia fungovať správne. Ak je výsledok neuspokojivý, vykonajte nastavenie pozície obrazu, časovania a fázy ručne.

SLEDOVANIE TELEVÍZIE/OVLÁDANIE PROGRAMOV

FUNKCIE TLAČÍDIEL DIAKOVÉHO OVLÁDANIA

Ko uporabljate daljinski upravljalnik, ga namerite v senzor za daljinski upravljalnik na televizorju.

SLEDOVANIE TELEVÍZIE/OVLÁDANIE PROGRAMOV

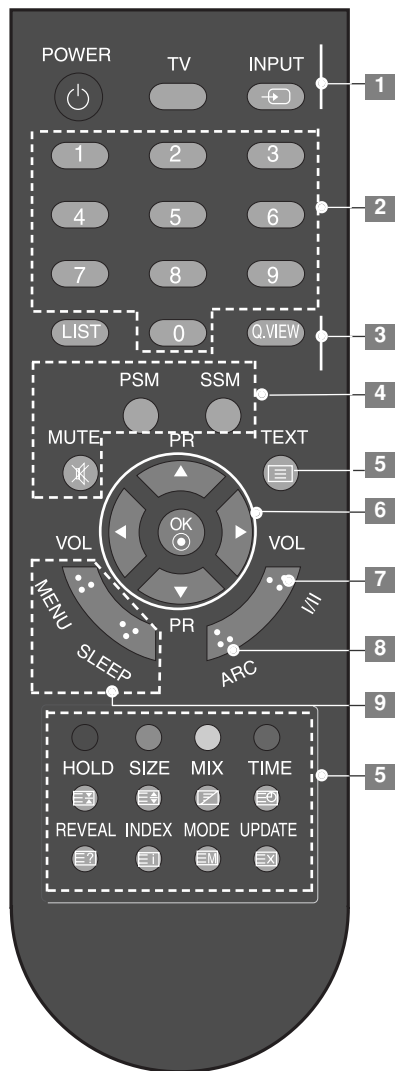

[S ARC]

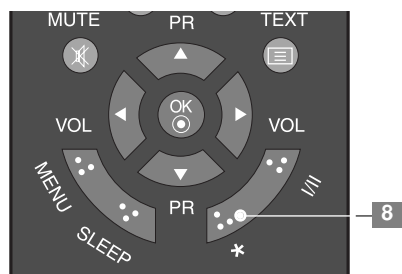

[Bez ARC]

- 1** **POWER** Zapnutie a vypnutie televízora do pohotovostného režimu.

TV Návrat k pozeraniu televízie z akéhokoľvek režimu. Zapnutie a vypnutie televízora do pohotovostného režimu.

INPUT Ak stlačíte toto tlačidlo raz, vstupný zdroj OSD sa na obrazovke zobrazí nasledovne. Stlačením tlačidla ▲ / ▼ a následne tlačidla **OK** vyberte požadovaný vstupný zdroj (19/22LS4R*:TV, AV1, AV2, Component, RGB, HDMI/DVI) (17LS5R*:TV, AV1, AV2, RGB)(20LS5R*:TV, AV1, AV2)
- 2** **0~9 number button** Výber programu.
Výber očíslovanej položky z ponuky .
Zapnutie a vypnutie televízora do pohotovostného režimu.
- 3** **LIST** Zobrazí tabuľku programov.

Q.VIEW Návrat k naposledy sledovanému kanálu.
- 4** **MUTE** Zapína a vypína zvuk

PSM Vypolá vami preferované nastavenie obrazu.

SSM Vypolá Vami preferované nastavenie zvuku.
- 5** **FAREBNÉ TLAČIDLÁ** Tieto tlačidlá sa používajú na teletext (len modely s teletextom) alebo na úpravy programov.

TLAČIDLÁ NA OVLÁDANIE TELETEXTU Tieto tlačidlá slúžia na ovládanie teletextu. Detailnejšie informácie nájdete v kapitole "Teletext".
- 6** **PALCOVÝ OVLADAC (hore/dole/vľavo/vpravo)** Umožňuje navigáciu v ponukách obrazovky a úpravu nastavení podľa vašej voľby.
Nastavenie hlasitosti.
Výber programu.
Zapne televízor z pohotovostného režimu. (nahor/nadol)

OK Potvrdenie v ýberu alebo zobrazenie súčasného režimu.

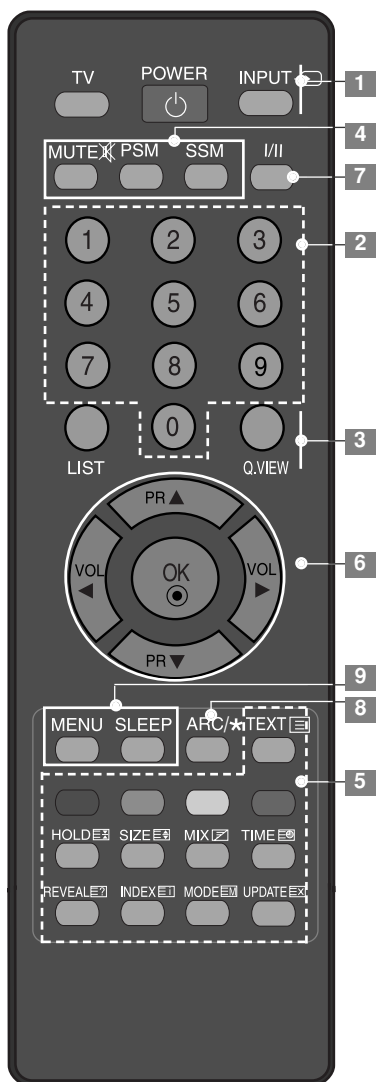

7 I/II Nastavenie v ýstu zvuku.

8 ARC Vyberie žiadaný formát obrazu.
* Žiadna funkcia

9 MENU Aktivuje menu.
SLEEP Nastavuje časovač.

Vloženie batérií

- Na zadnej strane otvorte kryt priehradky na batérie.
- Vložte dve 1,5 V batérie typu AAA a správne nasmerujte póly (+ na +, -na -). Nekombinujte staré alebo použité batérie s novými.
- Zatvorte kryt.

SLEDOVANIE TELEVÍZIE/OVLÁDANIE PROGRAMOV

ZAPNUTIE TV

Po zapnutí vášho TV budete môcť využívať jeho vlastnosti.

- 1 Najprv správne pripojte sieťový kábel.
V tomto okamihu sa TV prepne do úsporného režimu.
 - V úspornom režime zapnúť TV, stlačiť na TV tlačidlo ϕ /I , INPUT, PR \blacktriangle / \blacktriangledown alebo na diaľkovom ovládači stlačiť tlačidlo POWER, TV, INPUT, PR \blacktriangle / \blacktriangledown , Number(0~9) (0~9) a potom zapnúť TV.

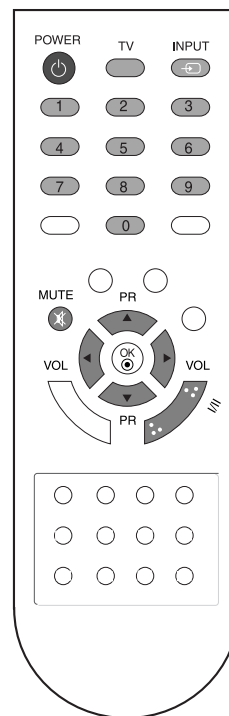

V ÝBER PROGRAMU

- 1 Číslo programu vyberiete pomocou tlačidla PR \blacktriangle / \blacktriangledown alebo tlačidiel ČÍSEL.

NASTAVENIE HLASITOSTI

- 1 Hlasitosť nastavíte pomocou tlačidiel VOL \blacktriangleleft / \blacktriangleright .
- 2 Ak chcete vypnúť zvuk, stlačte tlačidlo MUTE.
- 3 Zvuk opäť zapnete stlačením tlačidiel MUTE, VOL \blacktriangleleft / \blacktriangleright alebo I/II.

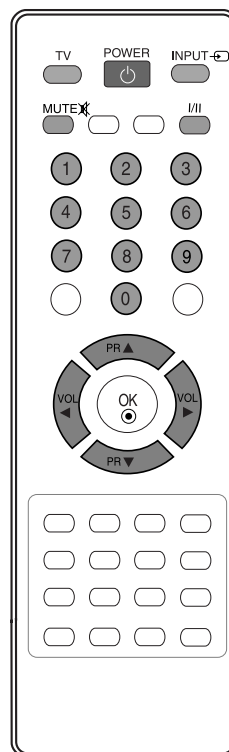

VOLBA A NASTAVENIE PONÚK NA OBRAZOVKE

Váš OSD (On Screen Display, t.j. ponukové menu na obrazovke) sa môže trochu odlišovať od ukážok v tomto návode.

- 1 Zatláčením tlačidiel **MENU** a **▲ / ▼** môžete zobraziť jednotlivé ponuky.
- 2 Zatláčením tlačidiel **▶** a **▲ / ▼** označíte položku menu.
- 3 Tlačidlami **◀ / ▶** zmeníte nastavenie položky vo vedľajšej ponuke alebo v rozbaľovacej ponuke. Stláčaním tlačidla **OK** alebo **MENU** sa posuniete na vyššiu úroveň ponuky.

* : 19LS4R*, 22LS4R*



Menu STATION

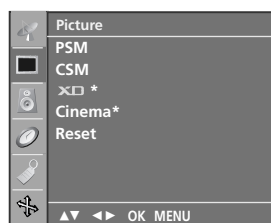

Menu Picture
(Nastavenie obrazu)

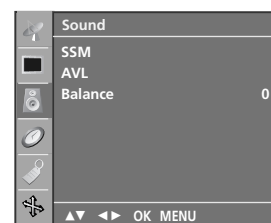

Menu Sound
(Nastavenie zvuku)

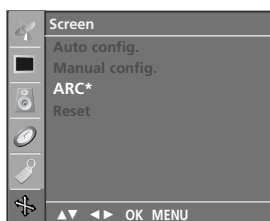

Menu SCREEN



Menu SPECIAL

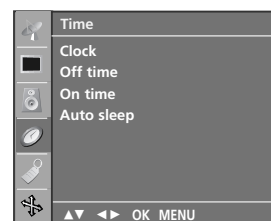

Menu Time
(Nastavenia času)

! POZNÁMKA

- Funkcia OSD (On Screen Display) umožňuje nastaviť vhodnú kvalitu obrazovky pri prehrávaní obrazu.
- V tejto príručke sa môže funkcia OSD (On Screen Display) byť iná ako v televízore, pretože slúži len ako pomôcka pri obsluhu televízora.
- V teletextovom režime sa nezobrazujú menu.

SLEDOVANIE TELEVÍZIE/OVLÁDANIE PROGRAMOV

NASTAVENIE TELEVÍZNYCH STANÍC

V pamäti prístroja môže byť uložených až 100 televíznych staníc (0 -99). Ak raz stanice naladíte a uložíte, budete medzi nimi prechádzať pomocou PR▲ / ▼- alebo ČÍSELNÝCH tlačidiel. Stanice môžu byť naladené automaticky alebo manuálne.

Týmto spôsobom sú uložené všetky stanice, ktoré je možné naladiť. Tento spôsob ladenia je odporúčaný pri prvotnej inštalácii prístroja.

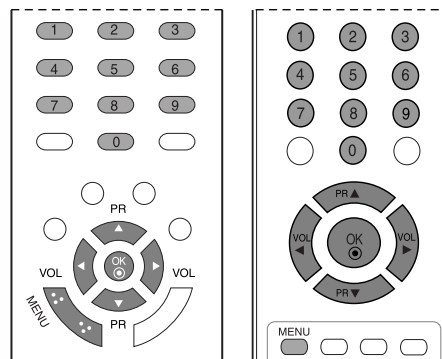

- 1 Tlačidlami **MENU** a ▲ / ▼ navoľte menu Station.
- 2 Zatlčením tlačidiel ► a ▲ / ▼ zvolíte **Auto programme**.
- 3 Zatlčením tlačidiel ►. Tlačidlami ► a tlačidlami ▲ / ▼ vyberte žiadaný televízny systém z ponuky **System** (Systém);
BG: PAL B/G, SECAM B/G (Európa, Východná Európa)
I : PAL I/II (Veľká Británia, Írsko)
DK: PAL D/K, SECAM D/K (Východná Európa/CIS)
L : SECAM L/L' (Francúzsko)
- 4 Zatlčením tlačidiel **OK**.
- 5 Zatlčte ▲ / ▼ a zvolíte **Storage from (uložiť od)**.
- 6 Pomocou tlačidiel ◀ / ▶ alebo priamo číselnými tlačidlami vyberte z roletkovej ponuky **Storage from** (Uložiť od) počiatkové číslo predvolby. Lubovoľné číslo predvolby nižšie ako 10 zadáte tak, že zatlčíte najskôr tlačidlo '0' - tzn. pre predvoľbu 5 zatlčte tlačidlo '05'.
- 7 Zatlčením tlačidiel **OK**.
- 8 Zatlčte ▲ / ▼ a zvolíte **Search**.
- 9 Zatlčte ► začne ladenie.
 Budú uložené všetky dostupné stanice.
 Automatické programovanie prerušíte zatlčením tlačidla **MENU**.
 Po dokončení automatického programovania sa zobrazí menu **Programme edit**. Viac informácií o úprave naprogramovaných údajov nájdete v kapitole „Editácia programu“.
- 10 Opakovaným stláčaním tlačidla **MENU** sa vrátite do režimu normálneho pozerania televízie.



1



2



3 4 5 6 7

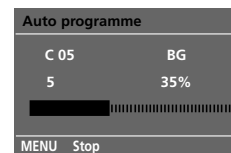

8

MANUÁLNE LADENIE PROGRAMOV

Tento spôsob ladenia Vám umožňuje ručne naladiť stanice a uložiť ich v pamäti vo vami zvolenom poradí. Každú stanicu môžete tiež pomenovať piatimi znakmi.

- 1 Tlačidlami **MENU** a **▲ / ▼** navoľte menu **Station**.
- 2 Zatlčením tlačidiel **▶** a **▲ / ▼** zvolte **Manual programme**.
- 3 Zatlčením tlačidiel **▶** a **▲ / ▼** zvolte **Storage**.
- 4 Pomocou tlačidiel **◀ / ▶** alebo priamo číselnými tlačidlami vyberte z roletkovej ponuky **Storage** (Číslo predvoľby) číslo predvoľby (0 až 99). Lubovoľné číslo predvoľby nižšie ako 10 zadáte tak, že zatlačíte najskôr tlačidlo **'0'** - tzn. pre predvoľbu 5 zatlačte tlačidlo **'05'**.
- 5 Zatlčením tlačidiel **OK**.
- 6 Zatlčením tlačidiel **▲ / ▼** zvolte **System**.
- 7 Tlačidlami **▶** a **▲ / ▼** vyberte z ponuky **System** (Systém) žiadaný televízny systém;
BG: PAL B/G, SECAM B/G (Europe/East Europe)
I : PAL I/II (Veľká Británia, Írsko)
DK: PAL D/K, SECAM D/K (Východná Európa/CIS)
L : SECAM L/L' (Francúzsko)
- 8 Zatlčením tlačidiel **OK**.
- 9 Zatlčte **▲ / ▼** pre výber **Band**.
- 10 Tlačidlami **◀ / ▶** nastavte v ponuke **Channel** (Kaná) pásmo **VHF/UHF** alebo **Band**.
- 11 Zatlčením tlačidiel **OK**.
- 12 Zatlčte **▲ / ▼** pre výber **Channel** (číslo kanálu).
- 13 Stlačením tlačidla **◀ / ▶** sa začne vyhľadávanie. Ak sa nájde stanica, vyhľadávanie sa preruší.
- 14 Zatlčením tlačidiel **OK**.
- 15 Zatlčením tlačidiel **▲ / ▼** zvolte **Search**.
- 16 Zatlčením tlačidiel **▶** a **◀ / ▶** začnete v roletkovej ponuke **Search** (Vyhľadať) vyhľadávanie. V prípade, že je stanica nájdená, vyhľadávanie sa zastaví.
- 17 Zatlčte **OK**.
- 18 Pre uloženie inej stanice opakujte kroky 3 - 17.
- 19 Opakovaným stláčaním tlačidla **MENU** sa vrátite do režimu normálneho pozerania televízie.

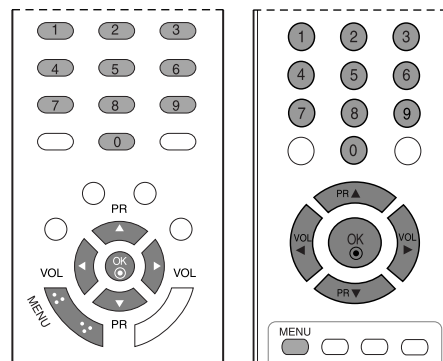

1



2

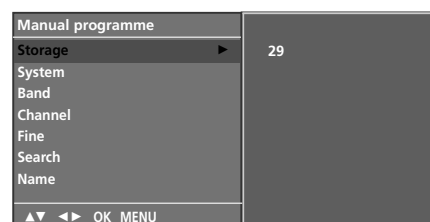

SLEDOVANIE TELEVÍZIE/OVLÁDANIE PROGRAMOV

PRESNEJŠIE LADENI

Presnejšie ladenie je zvyčajne potrebné len pri slabom prijme.

Naladený program sa v ponuke programov označí oranžovým číslom.

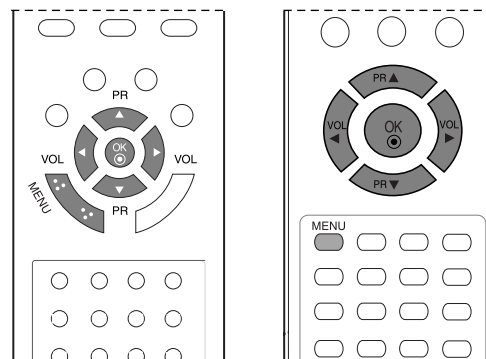

- 1 Tlačidlami **MENU** a ▲ / ▼ navoľte menu Station.

- 2 Zatlačením tlačidiel ► a ▲ / ▼ zvolte **Manual programme**.

- 3 Stlačte tlačidlo ►.

- 4 Stlačením tlačidla ◀ / ► naladte najlepší obraz a zvuk z rozbaľovacej ponuky položky **Fine** (Spresnit).

- 5 Stlačte tlačidlo **OK**.

- 6 Opakovaným stláčaním tlačidla **MENU** sa vrátite do režimu normálneho pozerania televízie.

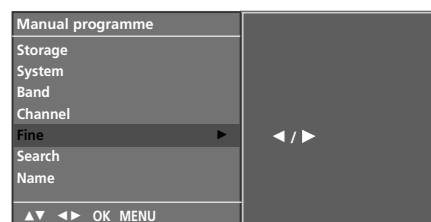

3 4 5

POMENOVANIE STANICE

Každú stanicu môžete tiež pomenovať piatimi znakmi.

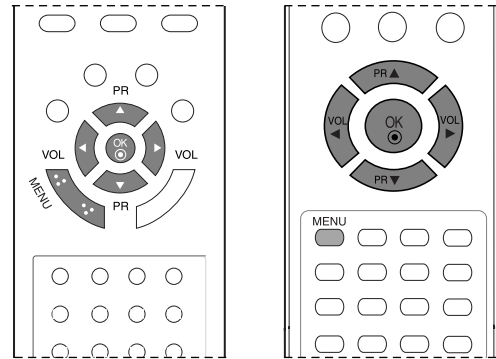

- 1 Tlačidlami **MENU** a **▲ / ▼** navoľte menu Station.
- 2 Zatlačením tlačidiel **▶** a **▲ / ▼** zvolte **Manual programme**.
- 3 Tlačidlom **▶** a **▲ / ▼** zvolte **Name (meno)**.
- 4 Zatláčte tlačidlo **▶** a potom tlačidla **▲ / ▼**. Môžete použiť znaky medzera, **+**, **-**, číslice **0** až **9** a znaky **A** až **Z**. Ako názov možno uložiť päť číslic. Použitím tlačidla **◀** budete prechádzať ponukou znakov v obrátenom poradí.
- 5 Zatláčtením tlačidla **◀ / ▶** sa posuniete v názve na ďalší znak.
- 6 Zatláčte **OK**.
- 7 Opakovaným stláčaním tlačidla **MENU** sa vrátite do režimu normálneho pozerania televízie.

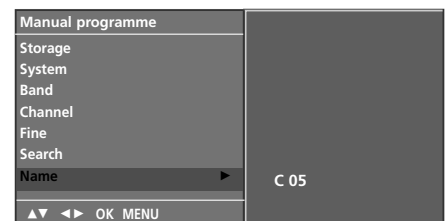

3 4 5 6

SLEDOVANIE TELEVÍZIE/OVLÁDANIE PROGRAMOV

EDITÁCIA PROGRAMU

Táto funkcia Vám umožňuje uložené programy mazať a preskakovať. Ďalej ich môžete v pamäti presúvať na iné čísla alebo môžete vložiť na zvolené číslo programu prázdnu stanicu.

- 1 Tlačidlami **MENU** a **▲ / ▼** navoľte menu Station.
- 2 Pomocou tlačidiel **▶** a **▲ / ▼** zvolte **Programme edit**.
- 3 Zatlačte tlačidlo **▶** a zobrazí sa menu **Programme edit**.

■ Mazanie programu

1. Tlačidlami **▲ / ▼** alebo **◀ / ▶** zvolte program, ktorý chcete vymazať.
2. Dvakrát zatlačte ČERVENÉ tlačidlo.
Zvolený program bol vymazaný, všetky nasledujúce boli posunuté o jednu pozíciu späť.

■ Kopírovanie programu

1. Tlačidlami **▲ / ▼** alebo **◀ / ▶** zvolte program, ktorý chcete kopírovať.
2. Zatlačte ZELENÉ tlačidlo.
Všetky nasledujúce programy boli posunuté o jednu pozíciu dopredu.

■ Presúvanie programu

1. Tlačidlami **▲ / ▼** alebo **◀ / ▶** zvolte program, ktorý chcete presunúť.
2. Zatlačte ŽLTÉ tlačidlo.
3. Presuňte program na žiadané číslo pomocou tlačidiel **▲ / ▼** alebo **◀ / ▶**.
4. Opätovným zatlačením ŽLTÉHO tlačidla ukončíte túto funkciu.

■ Preskočenie čísla programu

1. Tlačidlami **▲ / ▼** alebo **◀ / ▶** zvolte program, ktorý chcete preskočiť.
2. Zatlačte MODRÉ tlačidlo. Preskočený program zmodrie.
3. Opätovným zatlačením MODRÉHO tlačidla uvoľníte preskočený program.

Preskočenie programu znamená, že ho nebudete môcť zvoliť pomocou tlačidiel **▲ / ▼** počas sledovania televízie. Pokiaľ chcete sledovať preskočený program, musíte ho zvoliť priamo ČÍSELNÝMI tlačidlami, v menu editácie programu alebo v tabuľke programov.

- 4 Opakovaným stláčaním tlačidla **MENU** sa vrátite do režimu normálneho pozerania televízie.

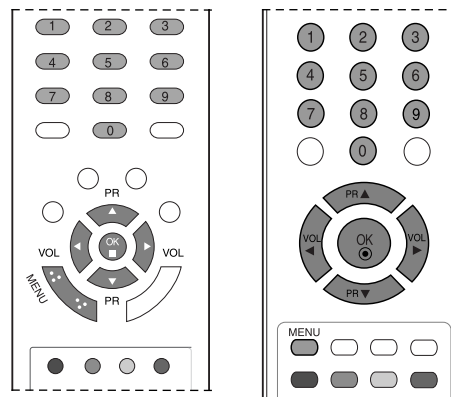

1



2

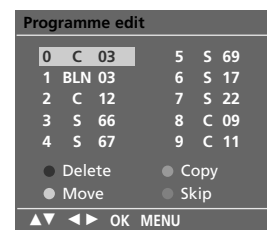

3

OBLÚBENÉ PREDVOĽBY

Touto funkciou môžete vyberať priamo svoje obľúbené predvoľby..

Ak chcete vybrať uložené obľúbené programy a táto možnosť je **On** (Zapnutá), opakovane stláčajte **ŽLTÉ** tlačidlo. Ak chcete vybrať predchádzajúce programy a táto možnosť je **Off** (Vypnutá), opakovane stláčajte **ŽLTÉ** tlačidlo.

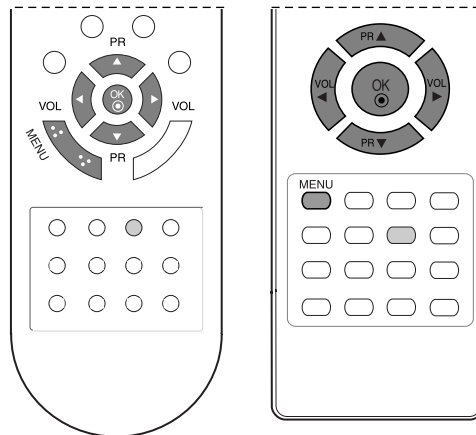

- 1 Tlačidlami **MENU** a **▲ / ▼** navoľte menu Station.
- 2 Zatlačte tlačidlo **▶** a potom tlačidlami **▲ / ▼** vyberte položku **Favourite programme** (Obľúbené predvoľby).
- 3 Zatlačte tlačidlo **▶** a potom tlačidlami **◀ / ▶** vyberte **On** (Zapnuté) alebo **Off** (Vypnuté).
- 4 Zatlačením tlačidiel **▲ / ▼** vyberte -- ----.
- 5 Tlačidlami **◀ / ▶** alebo priamo číselnými tlačidlami vyberte žiadanú predvoľbu.
- 6 Pre uloženie ďalšej predvoľby zopakujte kroky 4 až 5. Môžete uložiť až päť predvoľieb.
- 7 Opakovaným stláčaním tlačidla **MENU** sa vrátite do režimu normálneho pozerania televízie.



1



2 3 4 5

SLEDOVANIE TELEVÍZIE/OVLÁDANIE PROGRAMOV

VYVOLANIE TABUĽKY PROGRAMOV

Programy uložené v pamäti môžete prezerat' a kontrolovať zobrazením tabuľky programov.

■ Zobrazenie tabuľky programov

Zatlačením tlačidla **LIST** zobrazte menu **Programme table**.

Na obrazovke sa objaví tabuľka programov.

V jednej tabuľke predvolieb je uvedených desať programov, ako je vidieť nižšie.

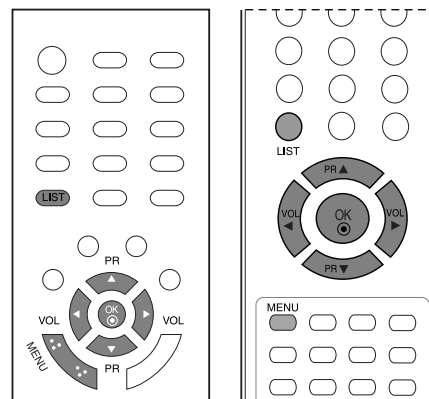

! POZNÁMKA

- Môžete tu nájsť modro vypísané programy. Tie boli upravené v režime editácia programu.
- Ako je vidieť z čísel na obrázku, k niektorým programom neboli priradené mená.

■ Voľba programu v tabuľke programov

Zvoľte program pomocou tlačidiel ▲ / ▼ alebo ◀ / ▶.

Zatlačte **OK**. Televízor sa prepne na program, ktorého číslo ste zvolili.

■ Listovanie tabuľkou programov

V pamäti televízora sa nachádzajú 10 tabuľky programov, ktoré obsahujú 100 programov. Pomocou tlačidiel ▲ / ▼ alebo ◀ / ▶ môžete listovať jednotlivými stránkami tabuľky.

Zatlačením tlačidla **LIST** sa vrátite k normálnemu sledovaniu televízie.

0	C	03	5	S	69
1	BLN	03	6	S	17
2	C	12	7	S	22
3	S	66	8	C	09
4	S	67	9	C	11

▲▼ ◀▶ OK MENU

DETSKÁ ZÁMKA

TV sa dá nastaviť tak, aby sa dal ovládať len diaľkovým ovládačom. Táto funkcia umožňuje zabrániť nepovolanému sledovaniu televízie.

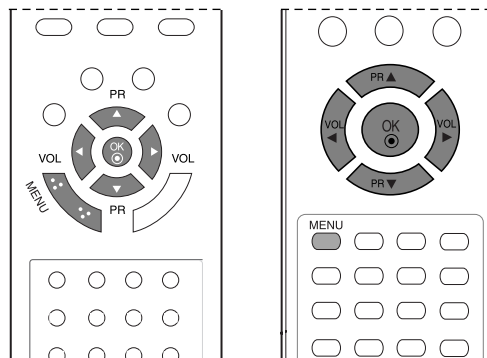

- 1 Tlačidlami **MENU** a **▲ / ▼** zvolíte menu **Special**.
- 2 Pomocou tlačidiel **▶** a **▲ / ▼** zvolíte **Child lock**.
- 3 Pomocou tlačidiel **▶** a **▲ / ▼** zvolíte **On** (zap.) alebo **Off** (vyp.).
- 4 Opakovaným stláčaním tlačidla **MENU** sa vrátite do režimu normálneho pozerania televízie.

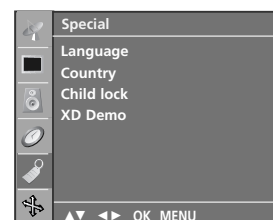

1

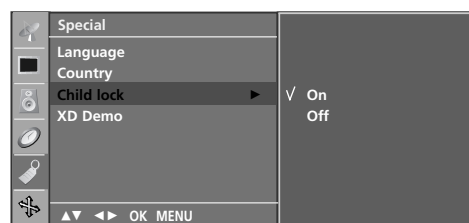

2 3

! POZNÁMKA

- ▶ Keď je detská zámka zapnutá a počas pozerania televízie stlačíte ktorékoľvek tlačidlo na vrchnom paneli, na obrazovke sa zobrazí znak **Child lock on** (Detská zámka zapnutá).

OVLÁDANIE OBRAZU

OVLÁDANIE VEĽKOSTI OBRAZU (FORMÁTU)(LEN MODEL 19/22LS4R*)

TV program môžete sledovať v rôznych formátoch obrazu: **Spectacle** (kino) **Original** (pôvodný), **4:3**, **16:9**, **14:9**, **Zoom1**, **Zoom2**.

Môžete nastaviť zväčšenie pomeru použitím tlačidiel ▲ / ▼.

Táto funkcia je aktívna v nasledujúcom signáli.

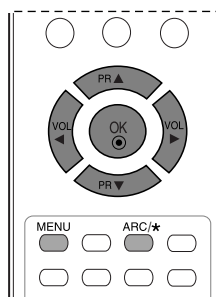
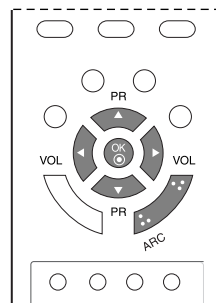

- 1 Požadovaný formát obrazu vyberiete opakovaným stláčaním tlačidla **ARC**.
Formát môžete nastaviť aj v ponuke **Screen**.

• **Spectacle** (kino)

Keď televízor prijíma širokouhlý signál, umožňuje nastaviť obraz horizontálne (v nelineárnom pomere), aby sa vyplnila celá obrazovka.

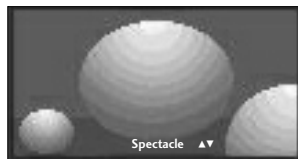

• **4:3**

Ďalšia voľba vás privedie k pozeraniu obrazu s východným pomerom strán 4:3 so sivými pruhmi, ktoré sa objavia na pravej i ľavej strane.

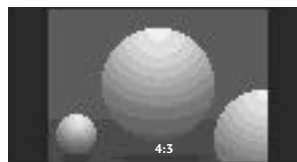

• **Original** (pôvodný)

Keď televízor prijíma širokouhlý signál, signál sa automaticky zmení na obrazový formát na odoslanie.



• **16:9**(Wide, t.j. široký)

Ďalšia voľba vás privedie k horizontálnemu nastaveniu obrazu v lineárnom pomere tak, aby sa zaplnila celá obrazovka (je to užitočné pri sledovaní formátovaných diskov DVD 4:3).

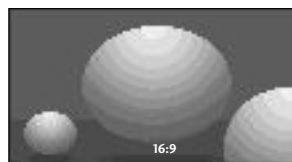

- **14:9**

V režime 14:9 môžete vychutnávať formát obrazu 14:9 alebo bežný TV program. Obrazovka 14:9 sa zobrazuje tak, že sa obrazovka 4:3 zväčší nahor/nadol a doľava/doprava.



- **Zoom1 (Zväčšenie 1)**

Ďalšia voľba vás privedie k pozeraniu obrazu bez ďalšej premeny, pričom sa zaplní celá obrazovka. Avšak horné a spodné časti obrazu budú odstrihnuté.

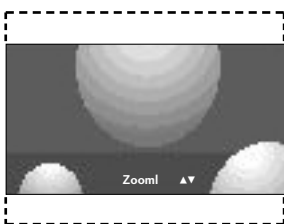

- **Zoom2 (Zväčšenie 2)**

Zoom 2 si vyberte vtedy, ak chcete zmeniť obraz, a to horizontálne rozšíriť a vertikálne odrezať. Obraz pritom urobí čiastočný kompromis medzi zmenou a pokrytím obrazovky.

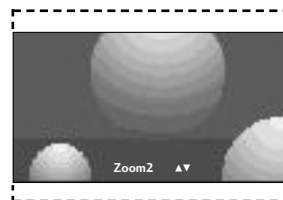

! POZNÁMKA

- ▶ Iba v režime Component, RGB a HDMI môžete si zvoliť len **4:3** a **16:9 (Wide)**.

OVLÁDANIE OBRAZU

PREDVOLENÉ NASTAVENIA OBRAZU

Predvolený režim obrazu

Dynamic (dynamický)

Túto možnosť si vyberte, ak chcete dostať ostrý obraz zobrazenia.

Standard (štandardný)

Najbežnejší a najprirodzenejší stav zobrazenia na obrazovke.

Mild (mierny)

Túto možnosť si vyberte, ak chcete dostať jemný obraz zobrazenia.

Game (Hra) Túto možnosť vyberte, ak chcete nastaviť ostrý obraz hry.

User (užívateľský)

Túto možnosť si vyberte, ak chcete používať užívateľsky definované nastavenie.

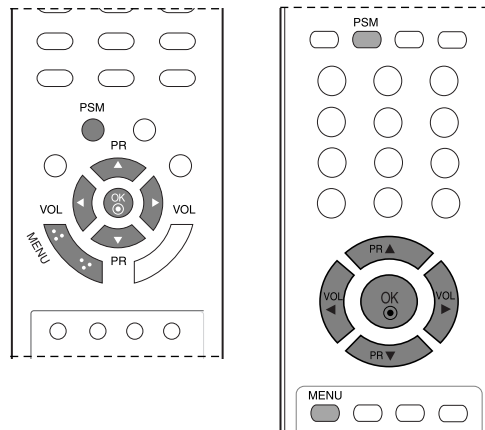

1 Tlačidlami **MENU** a **▲ / ▼** navoľte menu Picture.

2 Tlačidlami **▶** a **▲ / ▼** vyberte **PSM**.

3 Tlačidlami **▶** a **▲ / ▼** vyberte v rozbaľovacom menu **PSM** potrebné nastavenie.

4 Opakovaným stláčaním tlačidla **MENU** sa vrátite do režimu normálneho pozerania televízie.

- Pre obnovenie preferovaného nastavenia zatlačte opakovane tlačidlo PSM, až sa zobrazí žiadané nastavenie obrazu - **Dynamic** (Dynamické), **Standard** (Štandardné), **Mild** (Mäkké), **Game** (Hry) alebo **User** (Používateľské). Nastavenie obrazu **Dynamic** (Dynamické), **Standard** (Štandardné), **Mild** (Mäkké), **Game** (Hry) sú naprogramované vo výrobe a nie je možné ich meniť..

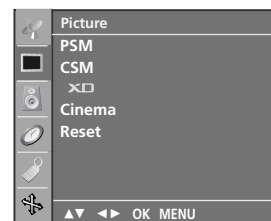

1

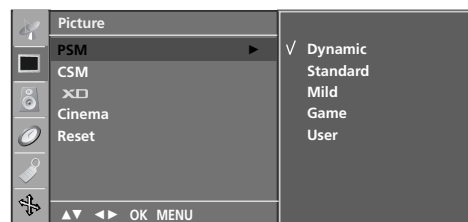

2 3

Automatické ovládanie farebného tónu (Warm (Teplé)/Mormal/Cool (Chladné))

Postup vybratia výrobného nastavenia farieb.

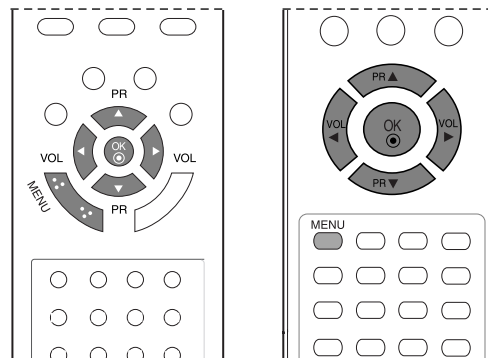

- 1 Tlačidlami **MENU** a ▲ / ▼ navoľte menu Picture.
- 2 Tlačidlami ► a ▲ / ▼ vyberte **CSM**.
- 3 Stlačením tlačidla ► a následne tlačidla ▲ / ▼ vyberte nastavenie farieb v ponuke CSM: Cool (Chladné), Normal (Normálne), Warm (Teplé) alebo User (Používateľské).
- 4 Opakovaným stláčaním tlačidla **MENU** sa vrátite do režimu normálneho pozerania televízie.

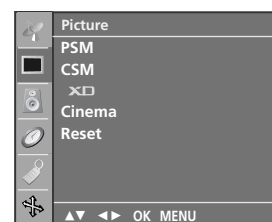

1

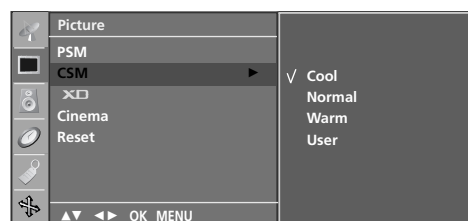

2 3

OVLÁDANIE OBRAZU

MANUÁLNE NASTAVENIE OBRAZU

Ponuka Picture Mode (Režim obrazu) – možnosť User (Používateľ)

Contrast (Kontrast)

Nastavuje rozdiel medzi svetlými a tmavými hladinami obrazu.

Brightness (Jas)

Zväčšuje alebo znižuje množstvo bielej farby na vašom obraze.

Colour (Farba)

Nastavuje intenzitu všetkých farieb.

Sharpness (Ostroť)

Nastavuje úroveň ostroty v rohoch medzi svetlými a tmavými oblasťami na obrázku. Čím je úroveň menšia, tým je obraz jemnejší.

Tint (Odtieň)

Nastavuje rovnováhu medzi úrovňami červenej a zelenej farby.

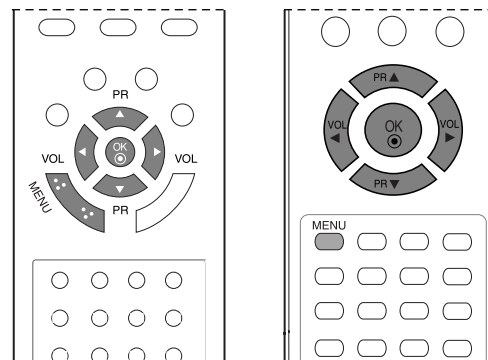

1 Tlačidlami **MENU** a ▲ / ▼ navoľte menu Picture.

2 Tlačidlami ► a ▲ / ▼ vyberte **PSM**.

3 Tlačidlami ► a ▲ / ▼ vyberte **User**.

4 Pomocou tlačidla ► a potom tlačidla ▲ / ▼ vyberte požadovanú položku nastavenia obrazu.

5 Pomocou tlačidla ◀ / ▶ vykonajte príslušné nastavenia

6 Opakovaným stláčaním tlačidla **MENU** sa vrátite do režimu normálneho pozerania televízie.

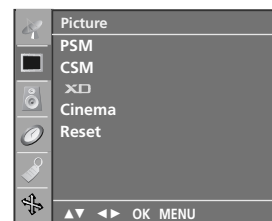

1

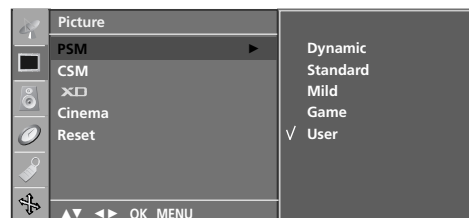

2 3

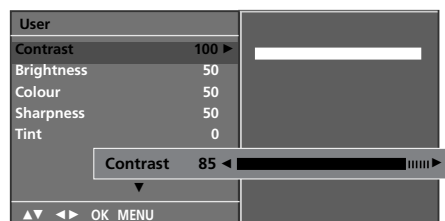

4 5

Ponuka Colour Tone (Farebný tón) – možnosť User (Používateľ)

Postup vybratia výrobného nastavenia farieb.

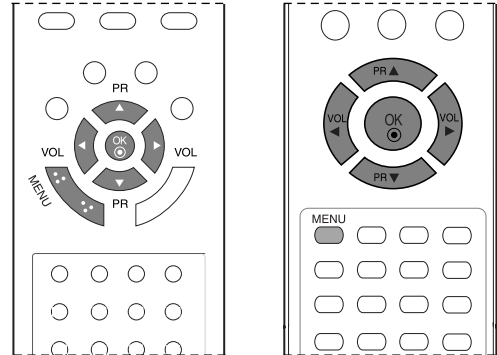

- 1 Tlačidlami **MENU** a **▲ / ▼** navolte menu **Picture** (obrazu).
- 2 Tlačidlami **▶** a **▲ / ▼** vyberte **CSM**.
- 3 Pomocou tlačidla **▶** a potom použite tlačidlo **▲ / ▼**, ktorým si zvolíte **User** (Používateľ).
- 4 Pomocou tlačidla **▶** a potom tlačidla **▲ / ▼**, ktorým si zvolíte želanú voľbu obrázku **Red** (Červená), **Green** (Zelená) alebo **Blue** (Modrá).
- 5 Pomocou tlačidla **◀ / ▶** vykonajte príslušné nastavenia.
- 6 Opakovaným stláčaním tlačidla **MENU** sa vrátite do režimu normálneho pozerania televízie.



1

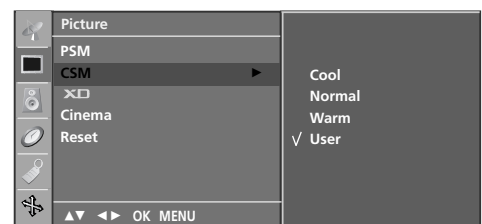

2 3

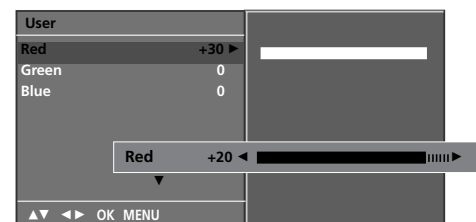

4 5

OVLÁDANIE OBRAZU

XD - TECHNOLOGIA VYLEPŠENIA OBRAZU (LEN MODEL 19/22LS4R*)

XD je originálnou, obraz zlepšujúcou technológiou firmy LG Electronic, pre zobrazenie reálneho HD zdroja prostredníctvom progresívneho algoritmu spracovania digitálneho signálu.

Použitie tejto funkcie nie je dostupné v režime RGB-PC. Táto funkcia nie je dostupná vo všetkých krajinách.

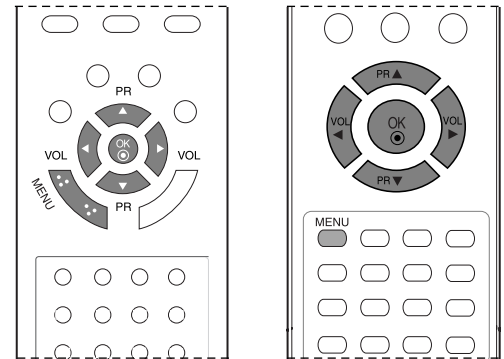

- 1 Tlačidlami **MENU** a **▲ / ▼** navoľte menu **Picture** (obrazu).
- 2 Stlačte tlačidl **▶** a potom tlačidlo **▲ / ▼**, ktorým si zvolíte možnosť **XD**.
- 3 Pomocou tlačidla **▶** a potom tlačidla **▲ / ▼**, ktorým si zvolíte želanú voľbu obrázku **Auto** alebo **Manual**.
- 4 Opakovaným stláčaním tlačidla **MENU** sa vrátite do režimu normálneho pozerania televízie.

* Voľba režimu **Manual**

Toto menu sa aktivuje, keď si v **PSM** zvolíte **User**.

- 1 Stlačte tlačidlo **▶** a potom tlačidlo **▲ / ▼**, ktorým si vyberiete jednu z možností **XD Contrast**, **XD Colour** alebo **XD NR**.
- 2 Stlačte tlačidlo **▶** a potom tlačidlo **▲ / ▼**, ktorým si zvolíte **On** (zapnuté) alebo **Off** (vypnuté).
- 3 Opakovaným stláčaním tlačidla **MENU** sa vrátite do režimu normálneho pozerania televízie.

- **XD Contrast** : Automatická optimalizácia kontrastu podľa odrazového jasů.
- **XD Colour** : Automatické nastavenie odrazových farieb tak, aby sa reprodukcia čo najviac približovala prirodzeným farbám.
- **XD NR** : Odstraňovanie šumu dovtedy, kým neprestane rušenie originálneho obrazu (Použitie tejto funkcie nie je dostupné v režime RGB[PC], HDMI[PC].)

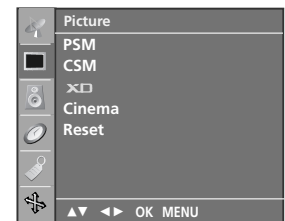

1

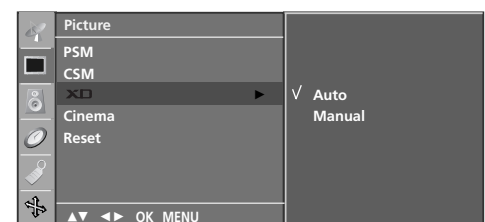

2 3



1 2

XD DEMO (LEN MODEL 19/22LS4R*)

Slúži na ukážku rozdielu medzi zapnutým a vypnutým režimom XD demo.

Použitie tejto funkcie nie je dostupné v režime RGB[PC], HDMI[PC].

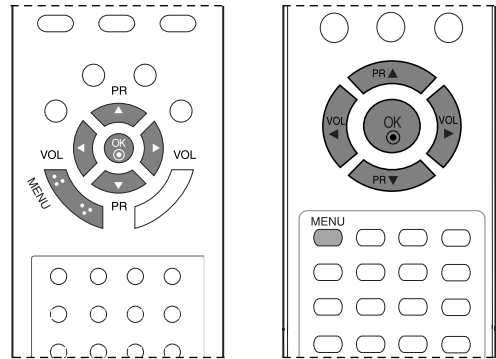

1 Stlačte tlačidlo **MENU** a ▲ / ▼ navoľte menu **Special**.

2 Stlačte tlačidl ► a potom tlačidlo ▲ / ▼, ktorým si zvolíte možnosť **XD Demo**.

3 Pomocou tlačidla ► spustíte funkciu **XD Demo**.

4 Ak chcete režim **XD Demo** ukončiť, stlačte tlačidlo **MENU**.



1



2 3

• XD Demo



OVLÁDANIE OBRAZU

CINEMA (KINO)(LEN MODEL 19/22LS4R*)

Nastavte TV na čo najlepší vzhľad obrazu pre sledovanie filmov.

Táto funkcia nie je dostupná vo všetkých krajinách.

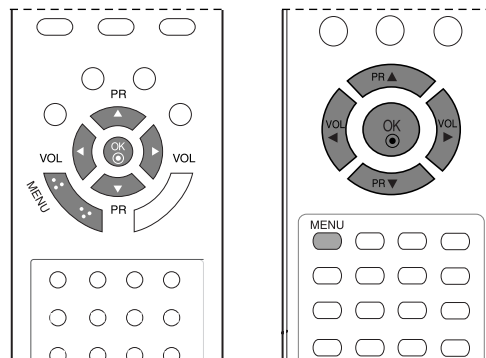

1 Tlačidlami **MENU** a **▲** / **▼** navoľte menu Picture.

2 Tlačidlami **▶** a **▲** / **▼** vyberte **Cinema**.

3 Pomocou tlačidiel **▶** a **▲** / **▼** zvolte **On** (zap.) alebo **Off** (vyp.).

4 Opakovaným stláčaním tlačidla **MENU** sa vrátite do režimu normálneho pozerania televízie.

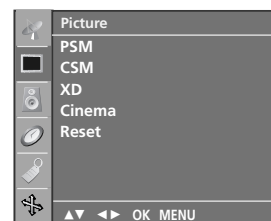

1



2 3

Ponuka PICTURE RESET (OBNOVENIE NASTAVENÍ OBRAZU)

Návrat k predvoleným nastaveniam naprogramovaným vo výrobe **PSM, CSM, XD, Cinema** (Kino).

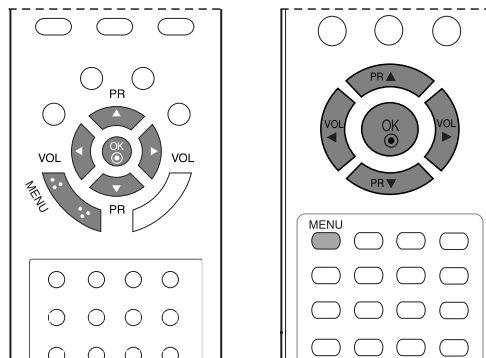

1 Tlačidlami **MENU** a ▲ / ▼ navoľte menu Picture.

2 Tlačidlami ► a ▲ / ▼ vyberte **Reset..**

3 Stlačením tlačidla ► vyberiete nastavenú hodnotu.

4 Opakovaným stláčaním tlačidla **MENU** sa vrátite do režimu normálneho pozerania televízie.

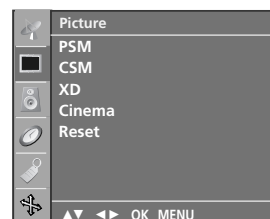

1



2 3

OVLÁDANIE ZVUKU A JAZYKA

FUNKCIA AUTO VOLUME LEVELER (AUTOMATICKÁ ÚROVEŇ HLASITOSTI)

Funkcia Auto Volume (Automatická úroveň hlasitosti) automaticky udržiava jednotnú úroveň hlasitosti aj v prípade, že prepnete program.

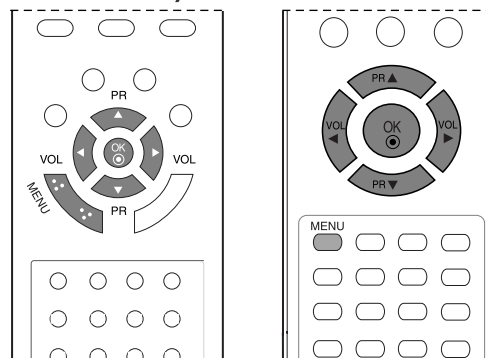

1 Stlačte tlačidlo **MENU** a ▲ / ▼ navoľte menu **Sound**.

2 Stlačte tlačidl ► a potom tlačidlo ▲ / ▼, ktorým si zvolíte možnosť **AVL**.

3 Stlačte tlačidlo ► a potom tlačidlo ▲ / ▼, ktorým si zvolíte **On** (zapnuté) alebo **Off** (vypnuté).

4 Opakovaným stláčaním tlačidla **MENU** sa vrátite do režimu normálneho pozerania televízie.

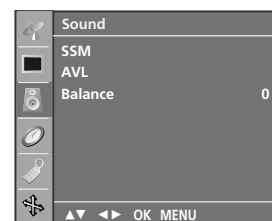

1

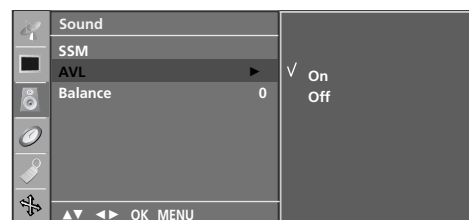

2 3

PREDVOLENÉ NASTAVENIA ZVUKU – SOUND MODE (REŽIM ZVUKU)

Môžete si vybrať vami preferované nastavenie zvuku; funkcie Flat, Music, Movie alebo Sports a aj vy sami môžete nastaviť tisíce frekvencií ekvalizéra

Funkcie **Flat**, **Music**, **Movie**, a **Sports** sú naprogramované vo výrobnom závode za účelom dosiahnutia dobrej kvality zvuku a nedajú sa nastavovať

- Flat** Prevládajúci a najprirodzenejší zvuk
- Music** Túto možnosť si vyberte, ak chcete mať potešenie z originálneho zvuku pri počúvaní hudby.
- Movie** Túto možnosť si vyberte, ak chcete mať potešenie z dokonalého zvuku
- Sports** Túto možnosť si vyberte, ak chcete pozerať športové vysielanie.
- User** Túto možnosť si vyberte, ak chcete používať užívateľsky definované nastavenie zvuku.

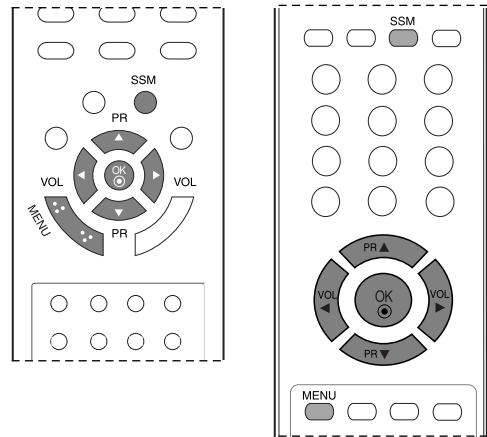

1 Stlačte tlačidlo **MENU** a **▲ / ▼** navoľte menu **Sound**.

2 Stlačte tlačidlo **▶** a potom tlačidlo **▲ / ▼**, ktorým si zvolíte možnosť **SSM**.

3 Pomocou tlačidla **▶** a potom tlačidla **▲ / ▼** vyberte možnosť **Flat**, **Music**, **Movie**, **Sports** alebo **User**.

4 Opakovaným stláčaním tlačidla **MENU** sa vrátite do režimu normálneho pozerania televízie.

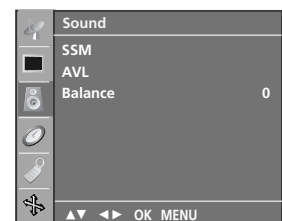

1

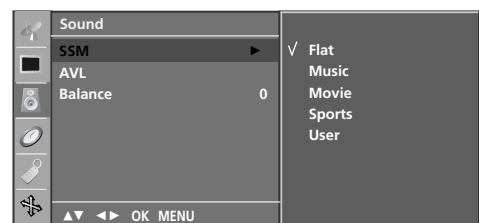

2 3

OVLÁDANIE ZVUKU A JAZYKA

ZMENA NASTAVENÍ ZVUKU – MOŽNOSŤ USER (POUŽÍVATEĽ)

Nastavte zvukový ekvalizér.

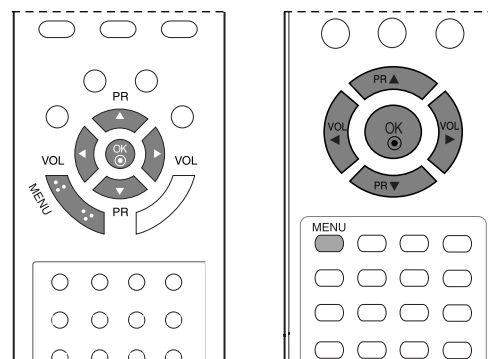

1 Stlačte tlačidlo **MENU** a ▲ / ▼ navoľte menu **Sound**.

2 Stlačte tlačidl ► a potom tlačidlo ▲ / ▼, ktorým si zvolíte možnosť **SSM**.

3 Stlačte tlačidl ► a potom tlačidlo ▲ / ▼, ktorým si zvolíte možnosť **User**.

4 Stlačte tlačidl ►.

5 Stlačením tlačidla ◀ / ▶ si vyberte zvukový pás. Zadať vhodnú zvukovú úroveň pomocou tlačidla ▲ / ▼.

6 Pre uloženie zmien nastavenia zvuku **User** (Používateľské nastavenie) zatlačte tlačidlo **OK**.

7 Opakovaným stláčaním tlačidla **MENU** sa vrátite do režimu normálneho pozerania televízie.



1

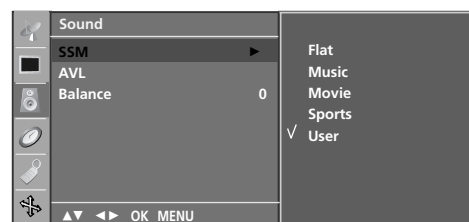

2 3 4

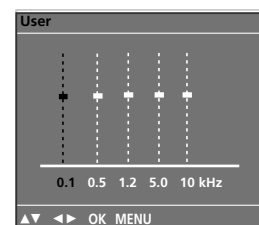

5

BALANCE

Môžete si nastaviť vyváženie zvuku reproduktora na vami požadovanú úroveň.

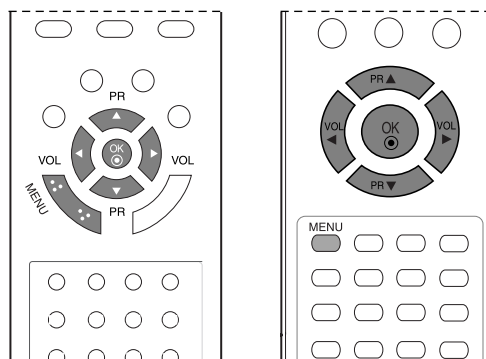

1 Stlačte tlačidlo **MENU** a **▲ / ▼** navoľte menu **Sound**.

2 Stlačte tlačidl **▶** a potom tlačidlo **▲ / ▼**, ktorým si zvolíte možnosť **Balance**.

3 Pomocou tlačidla **▶** a potom tlačidla **◀ / ▶** vyberte požadované nastavenie.

4 Opakovaným stláčaním tlačidla **MENU** sa vrátite do režimu normálneho pozerania televízie.

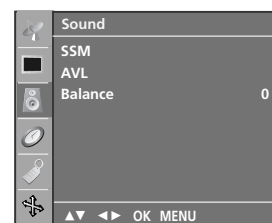

1



2 3

OVLÁDANIE ZVUKU A JAZYKA

I/II

Stereo /Duálny príjem

Informácia o prijímači zvuku sa na obrazovke objaví po zmiznutí čísla a názvu práve zvoleného programu.

Vysielanie	Zobrazovanie na obrazovke
Mono	MONO
Stereo	STEREO
Dual	DUAL I

■ Voľba mono zvuku

Pokiaľ máte pri stereo vysielaní slabý príjem, môžete dvojitým zatlačením tlačidla **I/II** prepnúť na mono, čím zvýšite hĺbku zvuku. Opätovným dvojitým zatlačením **I/II** prepnete zvuk opäť na stereo.

■ Voľba jazyka pri dvojjazyčnom vysielaní

Pokiaľ program prijímaný v dvoch jazykoch (dual language), môžete prepínať opakovaným zatlačením tlačidla **I/II** medzi **DUAL I**, **DUAL II** alebo **DUAL I+II**.

DUAL I pošle do reproduktorov primárne vysielaný jazyk.

DUAL II pošle do reproduktorov sekundárne vysielaný jazyk.

DUAL I+II pošle do každého reproduktora jeden jazyk.

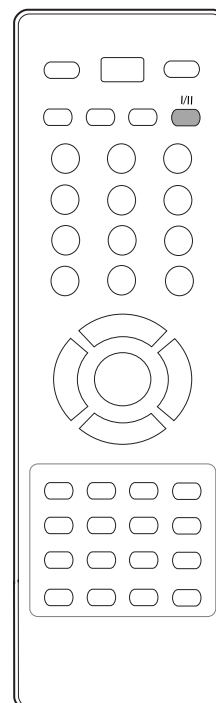
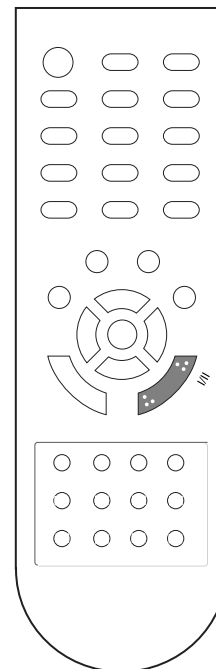

NICAM príjeM

Pokiaľ je váš televízor vybaven ýprijímačom NICAM, môže bytprijímaý vysoko kvalitný digitálny zvuk NICAM (Near Instantaneous Companding Audio Multiplex).

Opakovaným zatlačením tlačidla **I/II** môžete zvoliť žiadaný zvukový výstup zodpovedajúci televízornému vysielaniu.

-
- 1 Pokiaľ je prijímaný zvuk **NICAM mono**, môžete zvoliť **NICAM MONO** alebo **FM MONO**.

 - 2 Pokiaľ je prijímaný zvuk **NICAM stereo**, môžete zvoliť **NICAM STEREO** alebo **FM MONO**. Keď je stereo signál slabý, prepnete zvuk na **FM MONO**.

 - 3 Pokiaľ je prijímaný zvuk **NICAM DUAL**, môžete zvoliť **NICAM DUAL I**, **NICAM DUAL II** alebo **NICAM DUAL I+II** alebo **MONO**.

Výber zvukového výstupu

V režime **AV**, **S-Video**, **Component**, **RGB** alebo **HDMI** môžete vybrať zvukový výstup pre ľavý a pravý reproduktor.

Zvukový výstup vyberiete opakovaným stláčaním tlačidla **I/II**.

L+R: Audio signál z audio vstupu L (ľavý) sa odošle do ľavého reproduktora a audio signál z audio vstupu R (pravý) sa odošle do pravého reproduktora.

L+L: Audio signál z audio vstupu L sa odošle do ľavého a pravého reproduktora.

R+R: Audio signál z audio vstupu R sa odošle do ľavého a pravého reproduktora.

OVLÁDANIE ZVUKU A JAZYKA

VÝBER JAZYKA NA OBRAZOVKE/VÝBER KRAJINY

Ponuka Sprievodca nastavením sa na obrazovke televízora zobrazí po prvom zapnutí.

- 1 Stlačením tlačidla ▲ / ▼ / ◀ / ▶ a potom tlačidla **OK** vyberte požadovaný jazyk.
- 2 Stlačením tlačidla ▲ / ▼ / ◀ / ▶ a potom tlačidla **OK** vyberte svoju krajinu.

* Ak chcete zmeniť výber jazyka/krajiny

- 1 Tlačidlami **MENU** a ▲ / ▼ zobrazte menu **Special**.
- 2 Zatlačením ▶ a tlačidlami ▲ / ▼ zvolte **Language** (jazyk). Menu môže byť zobrazené v žiadanom jazyku.
Alebo Zatlačením ▶ a tlačidlami ▲ / ▼ zvolte **Country** (krajiny).
- 3 Stlačením tlačidla ▶ a potom tlačidla ▲ / ▼ vyberte požadovaný jazyk alebo krajinu.
- 4 Zatláčte tlačidlo **OK**.
- 5 Opakovaným stláčaním tlačidla **MENU** sa vrátite do režimu normálneho pozerania televízie.

! POZNÁMKA

- ▶ Ak si nepravete ukončiť **Installation guide** (Inštačného sprievodcu) stlačením tlačidla **MENU** alebo ukončením OSD (On Screen Display) displeja, bude sa opakovane objavovať pri zapnutí jednotky.
- ▶ Ak zvolíte nesprávnu miestnu krajinu, teletext sa nemusí na obrazovke zobraziť správne a môže nastať nejaký problém počas prevádzky teletextu
- ▶ Zoznam v Sprievodcovi nastavením obsahuje aj hebrejčinu pre krajiny, v ktorých sa tento jazyk používa.

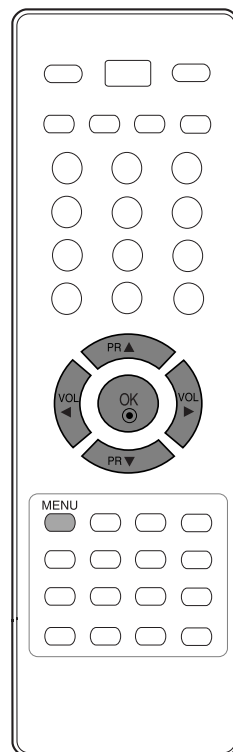
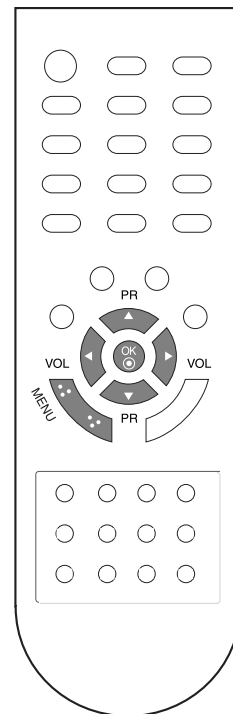

NASTAVENIE ŠASU

NASTAVENIE TAKTOVANIA

Aby ste mohli používať funkciu časového zapnutia / vypnutia, musíte najskôr správne nastaviť čas.

V prípade prerušenia elektrického napájania (vypojenie zo siete alebo výpadok), musíte znovu nastaviť hodiny.

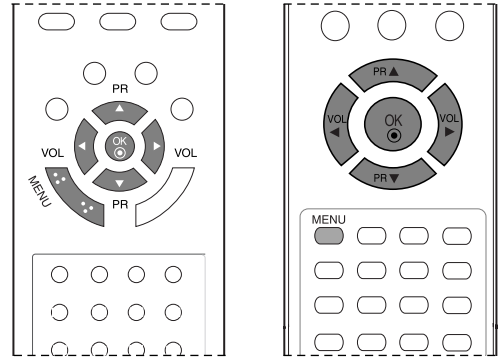

1 Stlačením tlačidla **MENU** a potom tlačidla ▲ / ▼ vyberte menu **Time**.

2 Stlačte tlačidlo ► a potom tlačidlo ▲ / ▼, aby ste vybrali položku **Clock**.

3 Stlačením tlačidla ► a potom tlačidla ▲ / ▼ nastavte hodiny.

4 Stlačením tlačidla ► a potom tlačidla ▲ / ▼ nastavte minúty.

5 Opakovaným stláčaním tlačidla **MENU** sa vrátite do režimu normálneho pozerania televízie.



NASTAVENIE ŠASU

AUTOMATICKÉ ZAPNUTIE/VYPNUTIE ŠASOVAŠA

Časový vypínač automaticky vypína prístroj do pohotovostného režimu po uplynutí nastaveného času.

Dve hodiny potom, čo sa prístroj zapne s použitím funkcie časového zapnutia, sa prepne automaticky zase späť do pohotovostného režimu, ak nie je stlačené žiadne tlačidlo.

Keď nastavíte funkciu časového zapnutia alebo vypnutia, pracujú tieto funkcie každý deň v zadaný čas.

Funkcia časového vypnutia má prednosť pred funkciou časového zapnutia, ak sú nastavené na rovnaký čas.

Aby pracovalo časové zapnutie, musí byť prístroj v pohotovostnom režime.

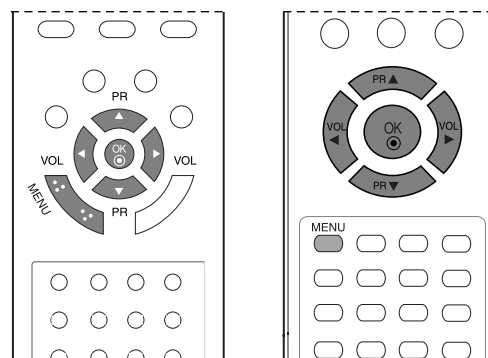

1 Stlačte tlačidlo **MENU** a **▲** / **▼** navolte menu **Time** (času).

2 Stlačte tlačidl **▶** a potom tlačidlo **▲** / **▼**, ktorým si zvolíte možnosť **Off time/On time**.

3 Stlačte tlačidl **▶** a potom tlačidlo **▲** / **▼**, ktorým si zvolíte možnosť **On**.

- Ak chcete zruši funkciu **Off time/On time**, stlačte tlačidlo **▲** / **▼** a vyberte možnosť **Off**.

4 Stlačením tlačidla **▶** a potom tlačidla **▲** / **▼** nastavte hodiny.

5 Stlačením tlačidla **▶** a potom tlačidla **▲** / **▼** nastavte minúty.

6 **Len funkcia Zapnutie**

- **Program**: Stlačte tlačidlo **▶** a potom použite tlačidlo **▲** / **▼**, ktorým si zvolíte program.
- **Hlasitosť** : Stlačte tlačidl **▶** a potom použite tlačidlo **▲** / **▼** ktorým si nastavíte úroveň hlasitosti pri zapínaní.

7 Stlačte tlačidlo **MENU** pre uloženie do pamäti.

8 Opakovaným stláčaním tlačidla **MENU** sa vrátite do režimu normálneho pozerania televízie.

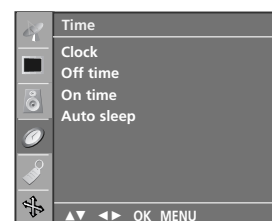

1



2 3

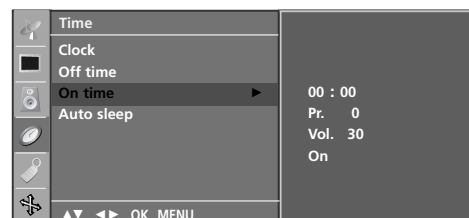

4 5 6

NASTAVENIE ŠASOVAŠA

Predtým ako idete spať, nemusíte mať na mysli vypnutie televízora. Časovač vypnutia automaticky prepne prístroj do pohotovostného režimu po uplynutí predvoleného času.

- 1 Opakovaným stláčaním tlačidla **SLEEP** (SPÁNOK) nastavíte počet minút. Na obrazovke sa najskôr objaví symbol '  - - - ', potom budú nasledovať tieto možnosti nastavenia časovača vypínania: 10, 20, 30, 60, 90, 120, 180 a 240 minút.

- 2 Keď je počet vami požadovaný počet minút zobrazený na obrazovke, časovač začne odpočítavať od zvoleného počtu minút.

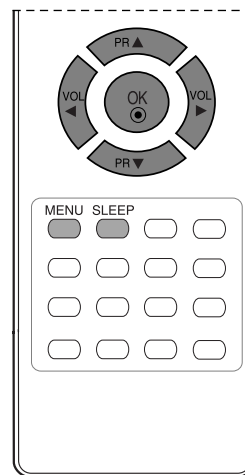
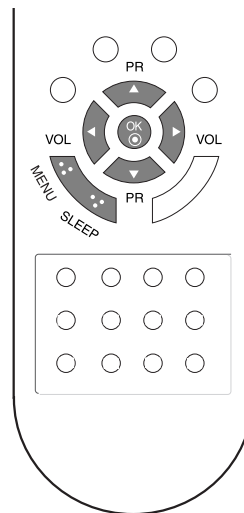

! POZNÁMKA

- ▶ Ak chcete zobraziť zostávajúci čas do vypnutia, zatlačte raz tlačidlo **SLEEP**.
- ▶ Časovač vypnutia zrušíte opakovaným stláčaním tlačidla **SLEEP** (SPÁNOK), až kým sa neobjaví symbol '  - - - '.
- ▶ Pokiaľ prístroj vypnete, nastavenie sa anuluje.

NASTAVENIE ŠASU

NASTAVENIE AUTOMATICKÉHO VYPNUTIA

Ak je táto funkcia zapnutá a nie je žiadny vstupný signál, televízor sa po 10 minútach automaticky vypne.

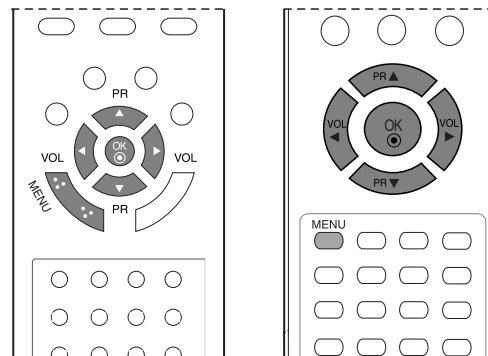

1 Stlačením tlačidla **MENU** a potom tlačidla **▲ / ▼** vyberte menu **Time**.

2 Stlačte tlačidlo **▶** a potom tlačidlo **▲ / ▼**, aby ste vybrali položku **Auto sleep**.

3 Stlačte tlačidlo **▶** a potom tlačidlo **▲ / ▼**, ktorým si zvolíte **On** (zapnuté) alebo **Off** (vypnuté).

4 Opakovaným stláčaním tlačidla **MENU** sa vrátite do režimu normálneho pozerania televízie.

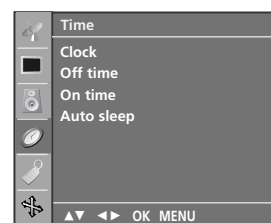

1



2 3

TELETEXT

Táto funkcia nie je dostupná pre všetky modely.

Funkcia dostupná len pri určitých typoch televízorov, preto ho môže prijímať len televízor so zariadením pre príjem teletextu.

Teletext je bezplatná služba poskytovaná väčšinou televíznych staníc, ktorá poskytuje najčerstvejšie spravodajské informácie z novín, správy o počasí, programy televízneho vysielania, kurzové lístky a mnoho iných.

Dekodér teletextu môže podporovať systémy SIMPLE, TOP a FASTEXT. SIMPLE (štandardný teletext) pozostáva z množstva stránok, ktoré sa volí priamym zadaním ich čísla. TOP a FASTEXT sú modernejšie metódy umožňujúce rýchly a ľahký výber informácií na teletexte.

ZAPNUTIE / VYPNUTIE

Do teletextu sa prepnete zatlačením tlačidla **TEXT**. Na obrazovke sa objaví východisková alebo posledne zvolená stránka.

V záhlaví obrazovky sú zobrazené dve čísla stránok, meno televíznej stanice, dátum a čas. Prvé číslo stránky označuje vašu zvolenú stránku, druhé určuje práve zobrazovanú stranu.

Teletext vypnete zatlačením tlačidla **TEXT**. Televízor sa prepne do predchádzajúceho režimu.

SIMPLE TEXT

■ Voľba stránky

- 1 Zadajte číslo žiad. stránky ako trojčiferné číslo ČÍSELNÝMI tlačidlami. Pokiaľ urobíte chybu, musíte dokončiť trojčiferné číslo a potom opäť zadať správne číslo.
- 2 Pomocou tlačidiel ▲ / ▼ môžete krokovať po stránkach dopredu a späť.

■ Programovanie farebného tlačidla v režime LIST

Ak je televízor v režime SIMPLE text, TOP text alebo FASTEXT, prepnete sa do režimu LIST zatlačením tlačidla  .

Štyri vami zvolené stránky teletextu môžu byť farebne kódované a pomocou farebných tlačidiel na diaľkovom ovládači jednoducho volené.

- 1 Zatlačte farebné tlačidlo.
- 2 Pomocou ČÍSELNÝCH tlačidiel zvolte stránku, ktorú si prajete naprogramovať.
- 3 Zatlačte tlačidlo **OK**. Potom sa strana so zvoleným číslom uloží, čo je signalizované jedným bliknutím čísla strany. Od tejto chvíle môžete túto stránku voliť zatlačením tohto farebného tlačidla.
- 4 Ostatné tri farebné tlačidlá sa programujú rovnakým spôsobom.

TOP TEXT

V dolnej časti obrazovky sa zobrazujú štyri políčka: červené, zelené, žlté a modré. Žlté políčko označuje nasledujúcu skupinu a modré ukazuje nasledujúci blok.

■ Voľba bloku / skupiny / stránky

- 1 Modrým tlačidlom sa môžete pohybovať medzi blokmi
- 2 Žltým tlačidlom môžete pokračovať do ďalšej skupiny s automatickým pretečením do ďalšieho bloku.
- 3 Zeleným tlačidlom môžete pokračovať na ďalšiu existujúcu stránku s automatickým pretečením do ďalšej skupiny..
Rovnako môžete použiť tlačidlo ▲.
- 4 Červené tlačidlo umožňuje návrat k predchádzajúcej voľbe. Rovnako môžete použiť tlačidlo ▼.

■ Priama voľba stránky

Rovnako ako v SIMPLE režime teletextu, tak i v režime TOP môžete zadať číslo stránky ako trojciferné číslo pomocou ČÍSELNÝCH tlačidiel.

FASTEXT

Stránky teletextu sú farebne kódované v dolnej časti obrazovky a volia sa príslušnými farebnými tlačidlami na diaľkovom ovládači.

■ Voľba stránky

- 1 Indexovú stránku zvolíte zatlačením tlačidla  .
- 2 Stránky, ktoré sú farebne kódované v dolnej časti stránky, môžete vyberať príslušnými farebnými tlačidlami.
- 3 Rovnako ako v SIMPLE režime teletextu, aj v režime FASTEXT môžete zadať číslo stránky ako trojciferné číslo pomocou ČÍSELNÝCH tlačidiel.
- 4 Pomocou tlačidiel ▲ / ▼ môžete krokovať po stránkach dopredu a späť.

Špeciálne funkcie teletextu



■ REVEAL

Zatlačením tohoto tlačidla odhalíte skryté informácie, ako sú riešenia úloh, hádaniek a hlavolamov. Opätovným zatlačením zobrazenie skrytých informácií znovu skryjete.



■ SIZE

Zdvojnásobí výšku textu.
Zatlačením sa zobrazí horná polovica textu.
Ďalším zatlačením sa zobrazí dolná polovica textu.
Ďalším zatlačením sa text zobrazuje v pôvodnej veľkosti.



■ UPDATE

Počas načítania novej stránky teletextu zobrazí obraz TV.
V ľavom hornom rohu obrazovky sa objaví . Po načítaní stránky sa miesto  objaví číslo načítanej strany.
Zatlačením tohoto tlačidla zobrazíte znovu načítanú stránku teletextu.



■ HOLD

Zastaví automatickú výmenu stránok, čo sa prejaví len pokiaľ sa stránka skladá z viacerých oddielov (substránok). Počet (substránok) oddielov a číslo zobrazovaného oddielu je obyčajne uvedený na obrazovke pod zobrazením času. Po zatlačení tohoto tlačidla sa objaví v ľavom hornom rohu nápis stop a zastaví sa automatická výmena substránok. Pre pokračovanie zatlačte opäť toto tlačidlo.



■ MIX

Zobrazuje teletext zároveň s televíznym programom. Televízny program odstránite ďalším zatlačením tlačidla.



■ TIME

Pri sledovaní televízneho programu stlačte toto tlačidlo na zobrazenie času v pravom hornom rohu obrazovky. Ďalším zatlačením tlačidla ho z obrazovky odstránite. V režime teletextu vyberiete zatlačením tohoto tlačidla číslo substránky. Číslo podružnej strany je zobrazené v ľavom hornom rohu obrazovky. Zatlačením tlačidiel ČÍSELNÝCH tlačidiel zastavíte alebo zmeníte substránku. Ďalším zatlačením túto funkciu zrušíte.

RIEŠENIE PROBLÉMOV

Produkt nefunguje normálne.	
Diaľkové ovládanie nefunguje	<ul style="list-style-type: none">■ Skontrolujte, či nie je medzi produktom a diaľkovým ovládaním nejaký rušivý predmet.■ Sú batérie vložené správne (+ na +, - na -)?■ Je nastavený správny režim diaľkového ovládania: televízor, videorekordér atď.?■ Vložte nové batérie.
Produkt sa zrazu vypol	<ul style="list-style-type: none">■ Je nastavený časovač vypínania?■ Skontrolujte nastavenia kontroly napájania. Skontrolujte, či nie je prerušený prívod elektrickej energie.■ Stanica s nastaveným automatickým vypínaním nevysiela.

Funkcia video nefunguje.	
Žiadny obraz ani zvuk	<ul style="list-style-type: none">■ Skontrolujte, či je produkt zapnutý.■ Skúste prepnúť kanál. Problém môže byť vo vysielaní.■ Je kábel napájania zapojený do zásuvky?■ Skontrolujte otočenie alebo umiestnenie antény.■ Skontrolujte zásuvku tak, že do nej pripojíte kábel napájania iného produktu.
Po zapnutí sa obraz objavuje veľmi pomaly	<ul style="list-style-type: none">■ Je to bežné, obraz je počas zapínania produktu tlmený. Ak sa obraz neobjaví do piatich minút, kontaktujte servisné stredisko.
Žiadna alebo nevýrazná farba alebo nevýrazný obraz	<ul style="list-style-type: none">■ V ponuke nastavte Farbu.■ Medzi produktom a videorekordérom zachovávajte dostatočnú vzdialenosť.■ Skúste prepnúť kanál. Problém môže byť vo vysielaní.■ Sú káble videorekordéra zapojené správne?■ Aktivujte akúkoľvek funkciu, aby ste znova nastavili pôvodný jas obrazu.
Horizontálne/vertikálne čiary alebo chvenie obrazu	<ul style="list-style-type: none">■ Skontrolujte, či napríklad elektrické zariadenie nespôsobuje miestne rušenie.
Slabý príjem na niektorých kanáloch	<ul style="list-style-type: none">■ Na stanici alebo v kábli sa vyskytli problémy, preladte na inú stanicu.■ Signál stanice je slabý, otočte anténu, aby sa signál zlepšil.■ Pokúste sa nájsť možné zdroje rušenia.
Čiary alebo pásy na obraze	<ul style="list-style-type: none">■ Skontrolujte anténu (pootočte anténou).

Funkcia audio nefunguje.

Obraz je v poriadku, ale nejde zvuk	<ul style="list-style-type: none">■ Stlačte tlačidlo VOL (HLASITOSĚ) (alebo Volume).■ Zvuk je stlmený? Stlačte tlačidlo ZVUK.■ Skúste prepnúť kanál. Problém môže byť vo vysielaní.■ Sú audiokáble zapojené správne?
Z jedného z reproduktorov nejde zvuk	<ul style="list-style-type: none">■ V ponuke nastavte Rovnováhu.
Z produktu počuť nezvyčajné zvuky	<ul style="list-style-type: none">■ Nezvyčajný zvuk môže byť pri zapnutí alebo vypnutí produktu spôsobený zmenou vlhkosti alebo teploty okolia. Nejde o poruchu produktu.

Vyskytol sa problém v režime PC. (Len v režime PC)

Signál je mimo dosahu.	<ul style="list-style-type: none">■ Nastavte rozlíšenie, horizontálnu alebo vertikálnu frekvenciu.■ Skontrolujte zdroj napájania.
Vertikálna čiara alebo pás v pozadí, horizontálne rušenie a nesprávna poloha	<ul style="list-style-type: none">■ Prebieha Automatická konfigurácia alebo nastavovanie taktovania, fázy alebo horizontálnej/vertikálnej polohy.
Farba obrazovky je nestála alebo je na obrazovke iba jedna farba	<ul style="list-style-type: none">■ Skontrolujte kábel antény.■ Vyberte a znova vložte počítačovú videokartu.

DODATOK

ÚDRŽBA

Predčasným poruchám sa dá zabrániť. Starostlivé a pravidelné čistenie môže predĺžiť životnosť vášho nového TV prijímača. Pred začiatkom každého čistenia nezabudnite nikdy vypnúť prívod prúdu a vytiahnuť sieťový kábel zo zásuvky.

Čistenie obrazovky

- 1 Toto je skvelý spôsob, ako dočasne zabrániť, aby sa prach usadzoval na vašej obrazovke. Navlhčite mäkkú handru v zmesi vlažnej vody s malým množstvom zmäkčovadla na textílie alebo saponátu na umývanie riadu. Žmýkajte handru, až kým je takmer suchá a potom ju použite na očistenie obrazovky.
- 2 Dbajte, aby na obrazovke neostala prebytočná voda a pred spustením televízora ju nechajte na vzduchu uschnúť

Čistenie skrine

- Nečistotu alebo prach odstraňujte zo skrine mäkkou, suchou handrou, neobsahujúcou drobné smietky.
- Nikdy prosím nepoužívajte mokrú handru.

Predĺžená absencia

⚠ UPOZORNENIE

- ▶ Ak predpokladáte, že necháte TV prijímač dlhšiu dobu odstavený (ako napr. počas prázdnin), je dobrým nápadom, ak sieťový kábel vytiahnete zo zásuvky, aby ste mali ochranu proti možnému poškodeniu bleskom alebo nárazovým prúdom.

TECHNICKÉ ÚDAJE VÝROBKU

MODELY		17LS5R*	20LS5R*	19LS4R*	22LS4R*
		17LS5R-ZA	20LS5R-ZA 20LS5R-ZA	19LS4R-ZA	22LS4R-ZA
Rozmery (šírka x výška x hĺbka)	vrátane podstavca	394,5 x 394,0 x 169,4 mm 15,5 x 15,5 x 6,7 palcov	474,1 x 464,6 x 184,3 mm 18,7 x 18,3 x 7,3 palcov	456,8 x 396,6 x 172,0 mm 18,0 x 15,6 x 6,8 palcov	525,4 x 441,7 x 187,4 mm 20,7 x 17,4 x 7,3 palcov
	bez podstavca	394,5 x 352,0 x 66,0 mm 15,5 x 13,9 x 2,6 palcov	474,1 x 419,5 x 72,8 mm 18,7 x 16,5 x 2,9 palcov	456,8 x 368,5 x 70,5 mm 18,0 x 14,5 x 2,8 palcov	525,4 x 413 x 68,6 mm 20,7 x 16,3 x 2,7 palcov
Hmotnosť	vrátane podstavca	4,4kg / 9,7 lbs	6,8 kg / 15,0 lbs	5,1 kg / 11,3 lbs	5,8kg / 12,8 lbs
	bez podstavca	4,1kg / 9,1 lbs	6,4kg / 14,1 lbs	4,6 kg / 10,2 lbs	5,2 kg / 11,5 lbs
Požiadavky na energiu		AC100-240V~ 50/60Hz 0,8A	AC100-240V~ 50/60Hz 1,0A	AC100-240V~ 50/60Hz 0,8A	AC100-240V~ 50/60Hz 1,0A
Spotreba energie		50W	60W	50W	60W
Televízny systém		PAL/SECAM B/G/D/K, PAL I/II, SECAM L/L'			
Programové krytie		VHF: E2 ~ E12, UHF: E21 ~ E69, CATV: S1 ~ S20, HYPER: S21 ~ S47			
Impedancia vonkajšej antény		75 Ω			
Podmienky prostredia	Skladovacia teplota	0 ~ 40°C / 32 ~ 104°F			
	Skladovacia vlhkosť	Menej ako 80%			
	Skladovacia teplota	-20 ~ 60°C / -4 ~ 140°F			
	Skladovacia vlhkosť	Menej ako 85%			

- Vyššie uvedené technické špecifikácie možno meniť bez predchádzajúceho upozornenia na zvýšenie kvality.

LG Electronics Inc.