

TELEWIZOR LCD INSTRUKCJA OBSŁUGI

MODELE TELEWIZORÓW

LCD

19LS4R*

22LS4R*

17LS5R*

20LS5R*

Przed użyciem zestawu, prosimy dokładnie przeczytać niniejszą instrukcję.

Po przeczytaniu warto ją zachować do dalszego wykorzystania w przyszłości.

Zaleca się również zapisanie numeru seryjnego oraz numeru modelu.

Informacje te znajdują się na tabliczce znamionowej na tylnej obudowie urządzenia.

AKCESORIA

Należy się upewnić, że do telewizora dołączone są następujące akcesoria. W przypadku braku któregoś z nich, należy skontaktować się ze sprzedawcą, od którego kupiono ten produkt.

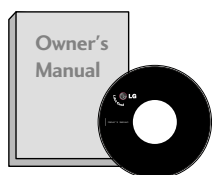

Instrukcja obsługi



baterie

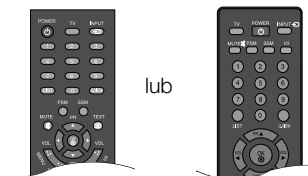

lub

Pilot zdalnego sterowania

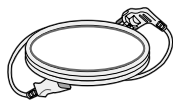

Przewód zasilający



System zarządzania przewodami

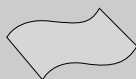

Szmatka do czyszczenia

Tą szmatką można wyczyścić ekran.

Ta funkcja nie jest dostępna we wszystkich krajach.

***Jeśli na powierzchni widać plamę lub odcisk palca, należy delikatnie przetrzeć zabrudzenie specjalnie do tego przeznaczoną ściereczką czyszczącą.**

Podczas przecierania nie należy przyciskać ściereczki zbyt mocno, gdyż zbyt silny nacisk może spowodować zadrapania lub odbarwienie.

SPIS TREŚCI

Akcesoria	1
-----------------	---

PRZYGOTOWANIE

PRZYCISKI STERUJĄCE NA PANELU PRZEDNIM	4
INFORMACJE O PANELU TYLNYM.....	6
MONTAŻ PODSTAWY	9
DEMONTAŻ PODSTAWY.....	10
SYSTEM ZARZĄDZANIA PRZEWODAMI Z TYŁU OBUDOWY	11
Montaż na ścianie: Instalacja w poziomie.....	12
Instalacja stojaka stolikowego	12
Ustawianie pozycji wyświetlacza	13
Położenie.....	13
System ochrony Kensington	14
Połączenie antenow	15

KONFIGURACJA URZĄDZEŃ ZEWNĘTRZNYCH

KONFIGURACJA ODBIORNIKA HD	16
Instalowanie odtwarzacza DVD.....	18
Konfiguracja magnetowidu.....	20
Podłączanie za pomocą kabla słuchaw ...	23
Konfiguracja komputera PC.....	24
Konfiguracja ekranu dla trybu komputera.....	27

OGLĄDANIE TELEWIZJI/PRZEŁĄCZANIE PROGRAMÓW

Funkcje przycisków pilota zdalnego.....	28
WŁĄCZANIE TELEWIZORA.....	30
Wybieranie programu	30
Regulacja głośności.....	30
WYBIERANIE I REGULACJA MENU EKRAŃOWYCH.....	31
Automatyczne dostrajanie programów	32
Ręczne dostrajanie programów.....	33
Precyzyjne dostrajanie	34
Nadawanie nazw stacjom.....	35
Edycja programów	36
Ulubiony program.....	37
Wywoływanie tablicy programów	38
Zabezpieczenie przed dziećmi	39

KONTROLA OBRAZU

KONTROLOWANIE ROZMIARU OBRAZU (WSPÓŁCZYNNIKA PROPORCJI).....	40
WSTĘPNE USTAWIENIA OBRAZU	
- Ustawienia wstępne obrazu.....	42
- Automatyczna regulacja barw kolorów (ciepłe/Średni/zimne).....	43
RĘCZNA REGULACJA OBRAZU	
- Opcja Picture Mode-User (Tryb obrazu-Użytkownik).....	44
- Opcja Color Tone - User (Barwa kolorów-Użytkownik).....	45
TECHNOLOGIA POPRAWIANIA JAKOŚCI OBRAZU XD	46
XD Demo.....	47
KINO.....	48
PICTURE RESET (RESETOWANIE OBRAZU).....	49

REGULACJA DŹWIĘKU I USTAWIANIE JĘZYKA

AUTOMATYCZNY POZIOM GŁOŚNOŚCI	50
WSTĘPNE USTAWIENIA DŹWIĘKU	
- TRYB DŹWIĘKU	51
REGULACJA DŹWIĘKU-TRYB UŻYTKOWNIKA	52
Regulacja balansu.....	53
I/II	
- Odbiór stereo/dual	54
- Odbiór w trybie NICAM.....	55
- Ustawianie zegara	55
Menu ekranowe Wybór języka/kraju	56

USTAWIENIE CZASU

Ustawianie zegara	57
USTAWIENIE AUTOMATYCZNEGO WŁĄCZANIA/WYŁĄCZANIA WŁĄCZNIKA CZA- SOWEGO	58
USTAWIENIE PROGRAMATORA TRYBU UŚPIENIA	59
USTAWIENIE AUTOMATYCZNEGO WYŁĄCZANIA...	60

TELETEXT

Włączanie i wyłączanie	61
Tryb SIMPLE.....	61
Tryb TOP	62
Tryb FASTEXT	62
Specjalne funkcje teletekstu.....	63

DODATEK

ROZWIĄZYWANIE PROBLEMÓW	64
KONSERWACJA	66
DANE TECHNICZNE URZĄDZENIA	67

PRZYGOTOWANIE

PRZYCISKI STERUJĄCE NA PANELU PRZEDNIM

- To jest uproszczony widok panelu przedniego. Pokazane tutaj elementy mogą nieco różnić się od elementów telewizora posiadanego przez użytkownika.
- Jeżeli produkt ma na swojej powierzchni folie ochronną, usuń ją i wytrzyj urządzenie przy pomocy ściereczki.

17LS5R* / 20LS5R*

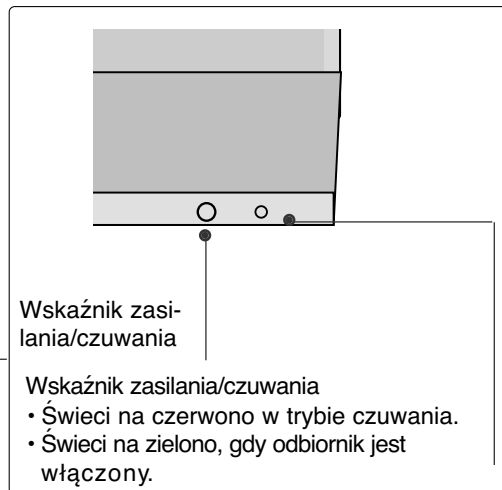
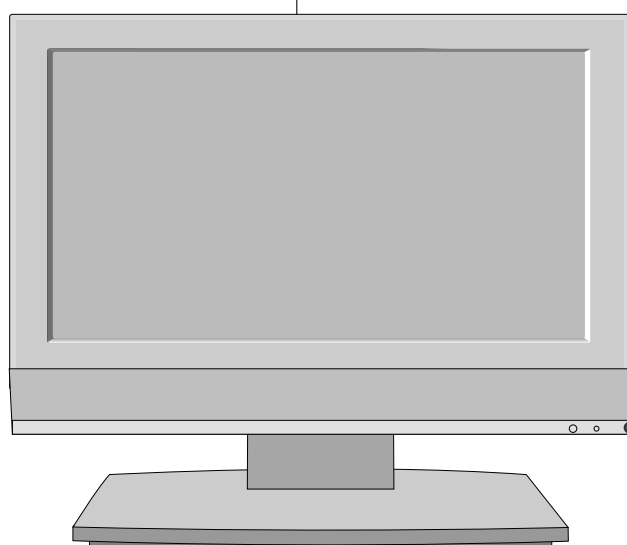
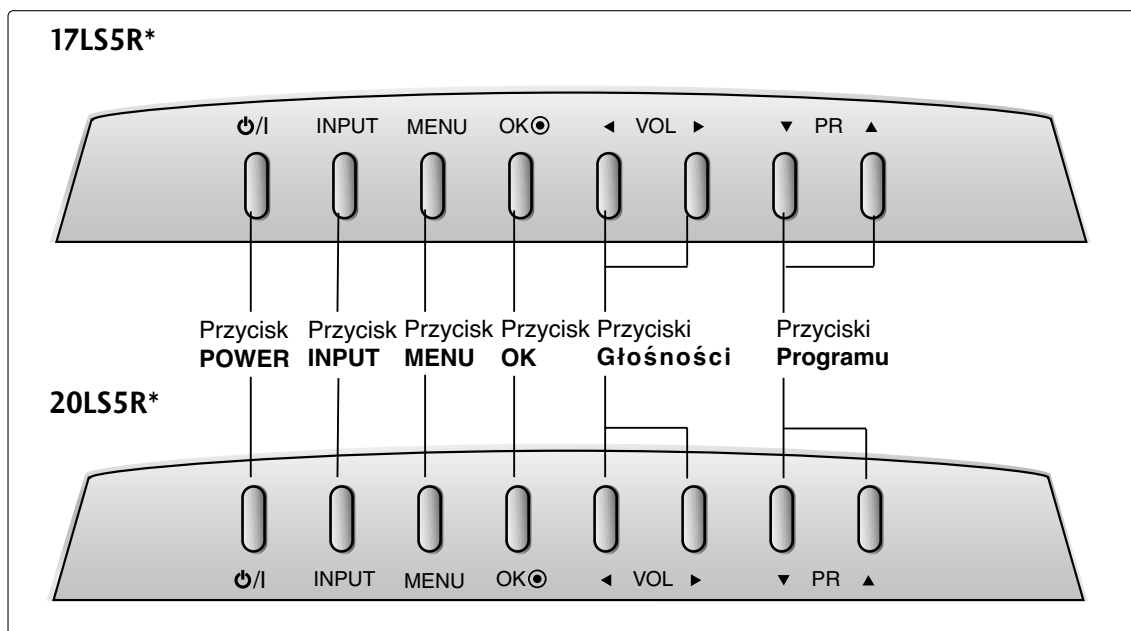

19LS4R*/ 22LS4R*

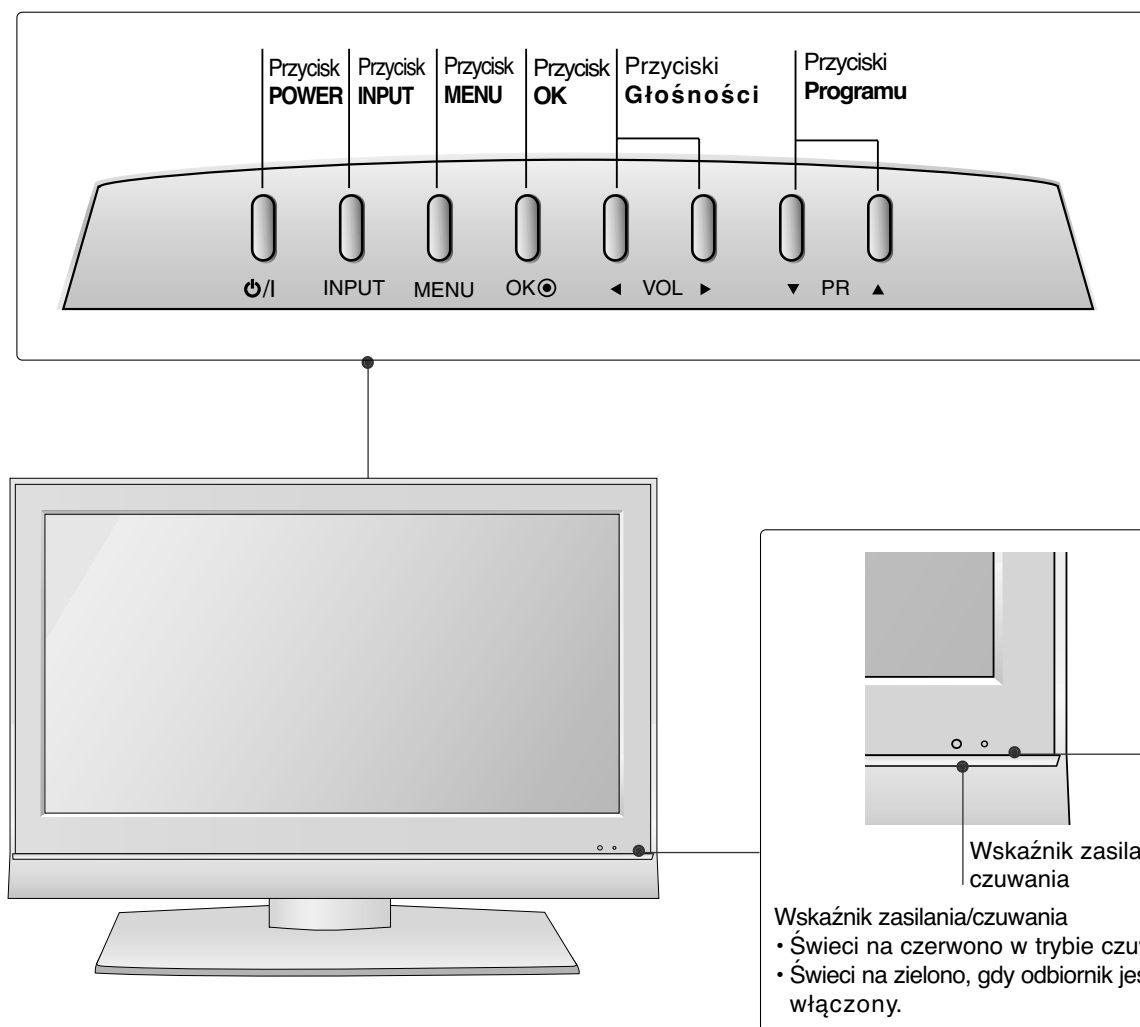

PRZYGOTOWANIE

INFORMACJE O PANELU TYLNYM

- To jest uproszczony widok panelu tylnego. Pokazane tutaj elementy mogą nieco różnić się od elementów telewizora posiadanego przez użytkownika.

17LS5R*

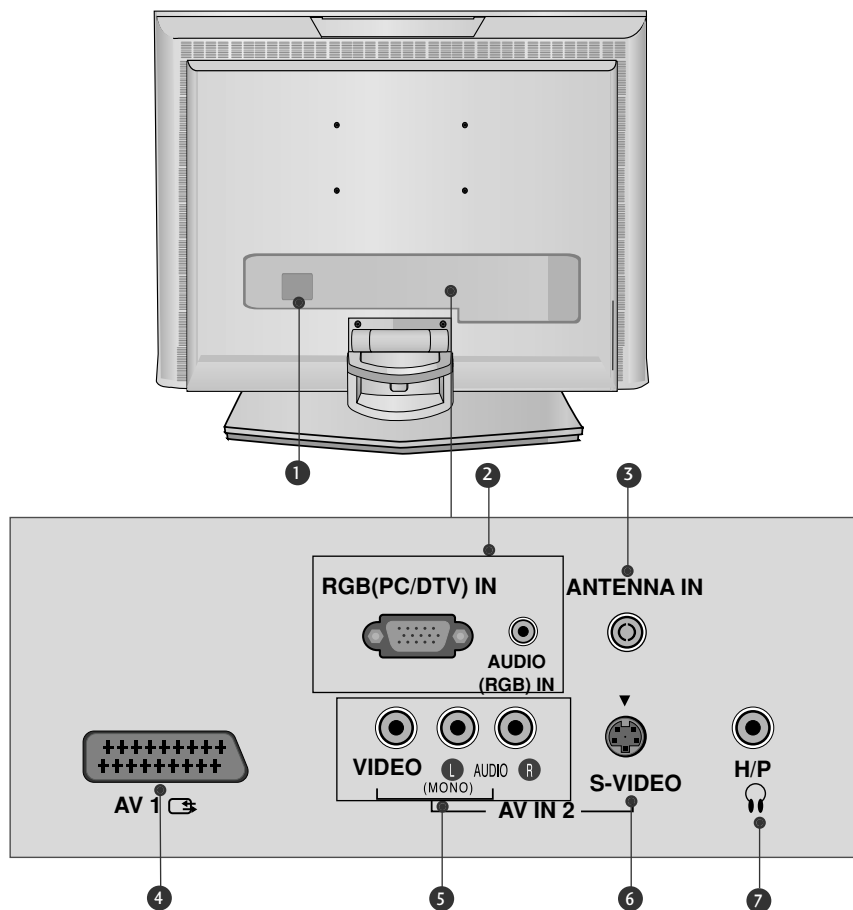

1 Gniazdo przewodu zasilania

Ten telewizor jest zasilany z gniazda sieci elektrycznej. Wymagane napięcie zasilania jest podane na stronie z danymi technicznymi. Nie wolno zasilać tego telewizora prądem stałym.

2 Wejście RGB/Audio

Sygnal wizji z komputera PC/z DTV należy podłączyć do odpowiedniego gniazda wejściowego.

3 Wejście antenowe

Służy do podłączenia sygnału antenowego

4 Gniazda Euroscart (AV1)

Do tych gniazd można podłączyć urządzenia zewnętrzne dostarczające sygnał wyjściowy lub odbierające sygnał wejściowy za pośrednictwem złącza Euroscart.

5 Wejście audio/wideo

Do tych gniazd można doprowadzić sygnał wyjściowy audio/wideo z zewnętrznego urządzenia.

6 Wejście S-Video

Umożliwia doprowadzenie sygnału wizji z urządzenia S-VIDEO.

7 Wejście słuchawek

20LS5R

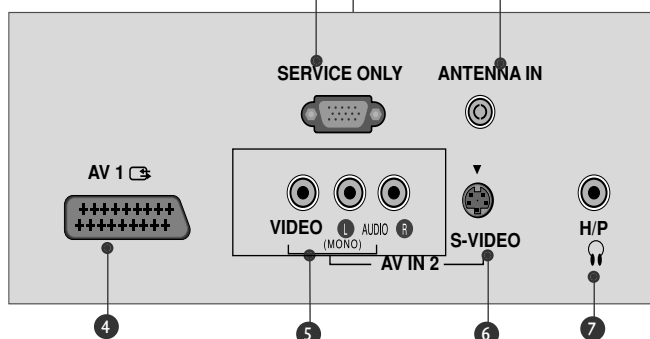
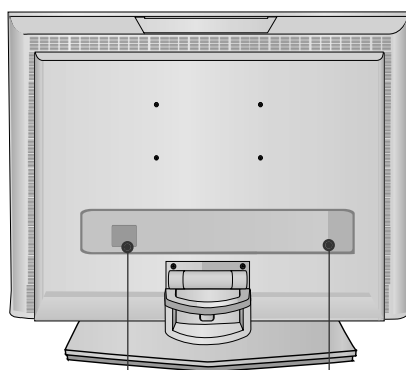

20LS5RC

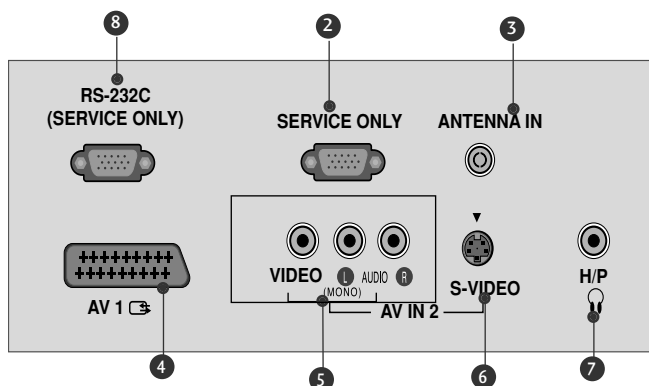

1 Gniazdo przewodu zasilania

Ten telewizor jest zasilany z gniazda sieci elektrycznej. Wymagane napięcie zasilania jest podane na stronie z danymi technicznymi. Nie wolno zasilać tego telewizora prądem stałym.

2 TYLKO DLA PRACOWNIKÓW POMOCY TECHNICZNEJ

3 Wejście antenowe

Służy do podłączenia sygnału antenowego.

4 Gniazda Euroscart (AV1)

Do tych gniazd można podłączyć urządzenia zewnętrzne dostarczające sygnał wyjściowy lub odbierające sygnał wejściowy za pośrednictwem złącza Euroscart.

5 Wejście audio/wideo

Do tych gniazd można doprowadzić sygnał wyjściowy audio/wideo z zewnętrznego urządzenia.

6 Wejście S-Video

Umożliwia doprowadzenie sygnału wizji z urządzenia S-VIDEO.

7 Wejście słuchawek

8 PORT WEJŚCIA RS-232C (TYLKO DLA PRACOWNIKÓW POMOCY TECHNICZNEJ)

Port szeregowy urządzeń sterujących należy podłączyć do gniazda RS-232C.

PRZYGOTOWANIE

INFORMACJE O PANELU TYLNYM

19LS4R* / 22LS4R*

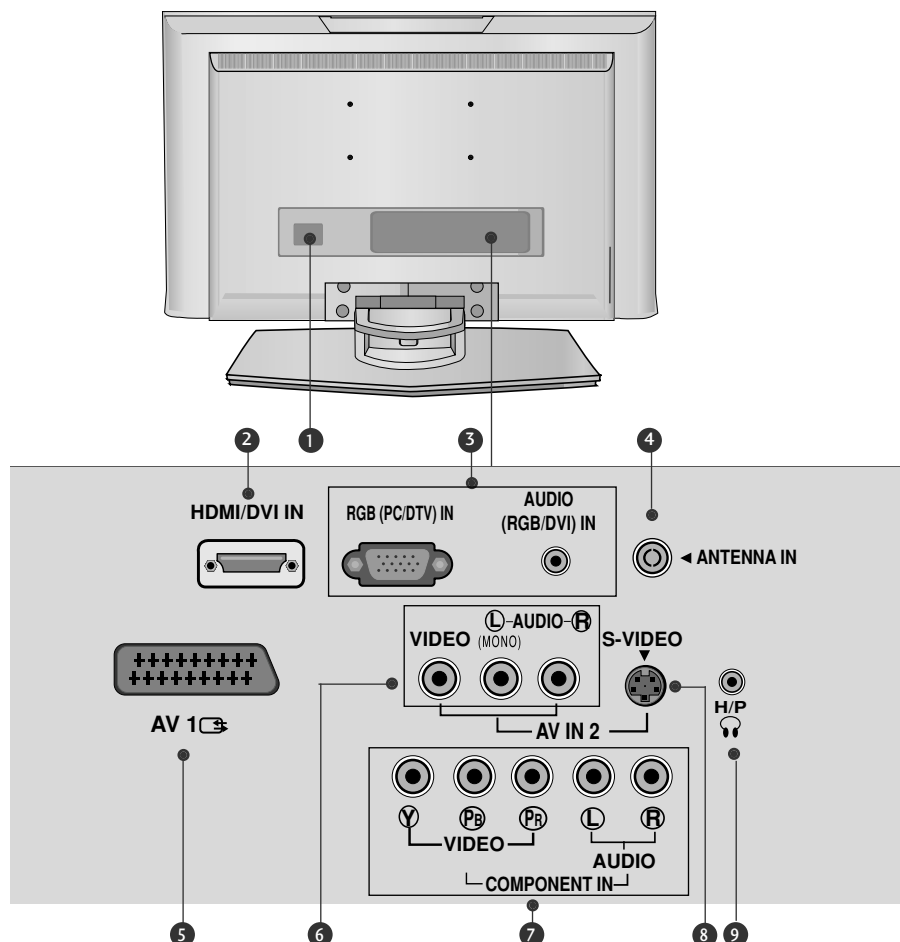

1 Gniazdo przewodu zasilania

Ten telewizor jest zasilany z gniazda sieci elektrycznej. Wymagane napięcie zasilania jest podane na stronie z danymi technicznymi. Nie wolno zasilać tego telewizora prądem stałym.

2 Wejście HDMI/DVI IN

Podłącz źródło sygnału HDMI do wejścia HDMI IN lub źródło sygnału DVI (wideo) do portu HDMI/DVI za pomocą końcówki DVI do kabla HDMI.

3 Wejście RGB/Audio

Sygnał wizji z komputera PC/z DTV należy podłączyć do odpowiedniego gniazda wejściowego.

4 Wejście antenowe

Służy do podłączenia sygnału antenowego

5 Gniazda Eurocart (AV1)

Do tych gniazd można podłączyć urządzenia zewnętrzne dostarczające sygnał wyjściowy lub odbierające sygnał wejściowy za pośrednictwem złącza Eurocart.

6 Wejście audio/wideo

Do tych gniazd można doprowadzić sygnał wyjściowy audio/wideo z zewnętrznego urządzenia.

7 Wejście Component

Do tych gniazd można podłączyć urządzenie audio/wideo dostarczające sygnał w standardzie Component.

8 Wejście S-Video

Umożliwia doprowadzenie sygnału wizji z urządzenia S-VIDEO.

9 Wejście słuchawek

MONTAŻ PODSTAWY

- Pokazane tutaj elementy mogą się nieco różnić od posiadanych przez użytkownika.

19/22LS4R*

- 1 Należy ostrożnie ułożyć odbiornik ekranem skierowanym w dół na miękkiej powierzchni, która będzie zapewniała ochronę przed uszkodzeniem.

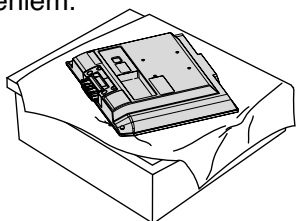

- 2 Chwyć zawias i odegnij go do góry.

Zawias

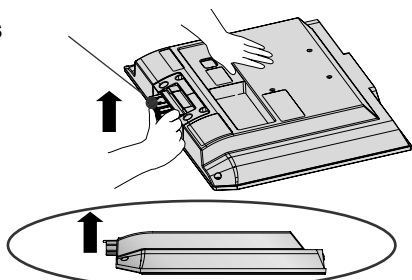

- 3 Przymocuj nóżkę do monitora, wsuwając ją w odpowiednim kierunku, aż usłyszysz kliknięcie.

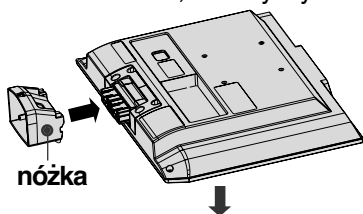

nóżka

- 4 Połącz nóżkę stojaka z podstawą.

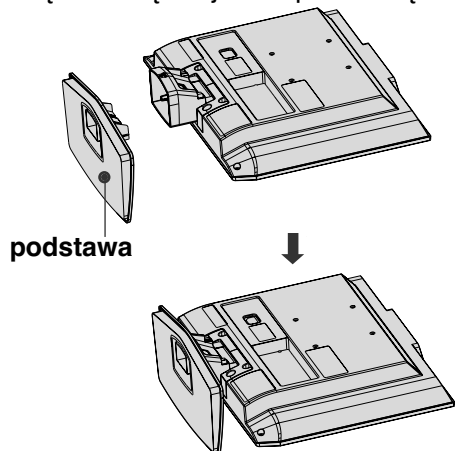

podstawa

17/20LS5R*

- 1 Należy ostrożnie ułożyć odbiornik ekranem skierowanym w dół na miękkiej powierzchni, która będzie zapewniała ochronę przed uszkodzeniem.

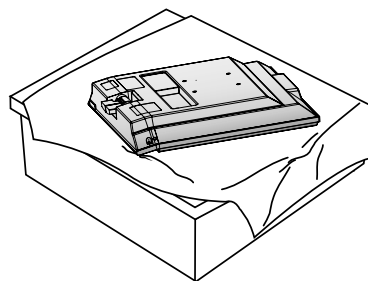

- 2 Połącz nóżkę z podstawą stojaka. Wsuwaj nóżkę w podstawę, aż usłyszysz kliknięcie.

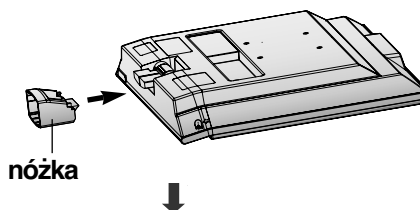

nóżka

- 3 Należy umieścić podstawkę na odbiorniku w sposób przedstawiony na rysunku.

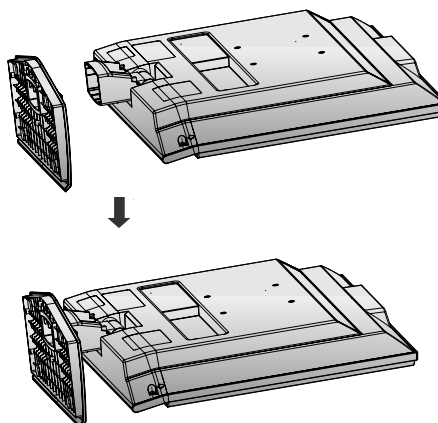

PRZYGOTOWANIE

DEMONTAŻ PODSTAWY

- Pokazane tutaj elementy mogą się nieco różnić od posiadanych przez użytkownika.

1 Umieść odbiornik ekranem skierowanym w dół na poduszce lub miękkiej tkaninie.

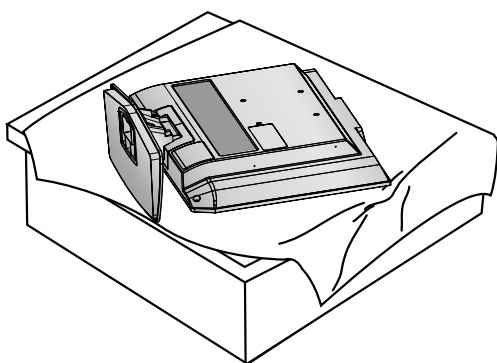

2 Odciągnij podstawę do tyłu, naciskając jednocześnie przycisk na nożce.

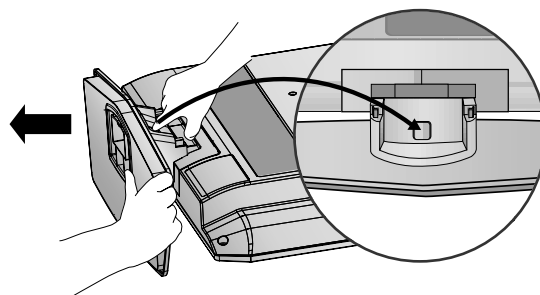

3 Przytrzymaj podstawę i pociągnij do tyłu potrząsając, aby oddzielić ją od nóżki.

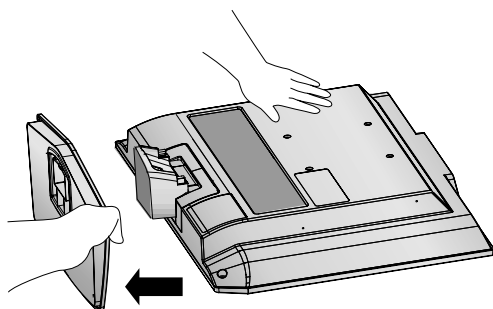

4 Chwyć nożkę i odegnij ją do góry.

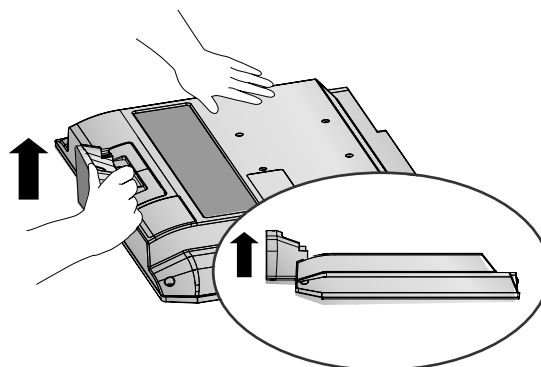

5 Pociągnij nożkę przytrzymując jednocześnie 2 zatrzaski, aby oddzielić ją od odbiornika.

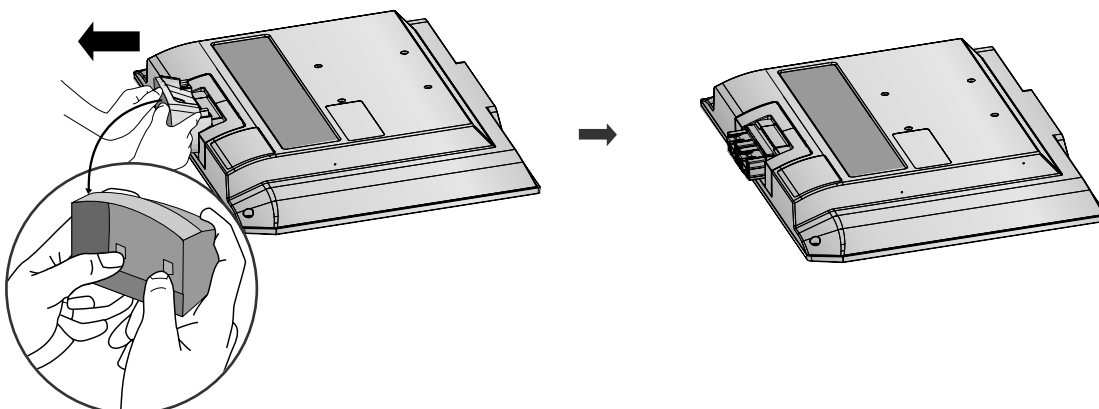

SYSTEM ZARZĄDZANIA PRZEWODAMI Z TYŁU OBUDOWY

- Pokazane tutaj elementy mogą się nieco różnić od posiadanych przez użytkownika.

1 Podłącz kable zgodnie z potrzebami.

Aby podłączyć dodatkowy sprzęt, zobacz podrozdział **Połączenia urządzeń zewnętrznych**.

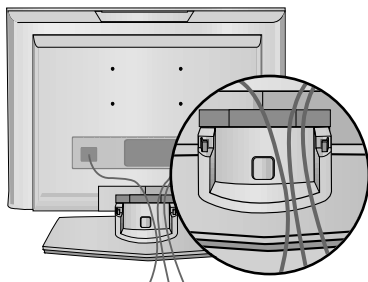

2 Zamocuj uchwyt systemu **ZARZĄDZANIA PRZEWODAMI** w sposób przedstawiony na rysunku.

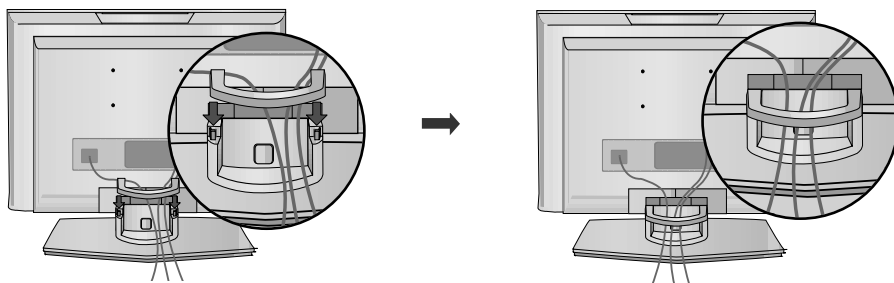

SPOSÓB DEMONTAŻU SYSTEMU ZARZĄDZANIA PRZEWODAMI

Najpierw, naciśnij na uchwyt systemu zarządzania przewodami, a następnie trzymając oburącz, pociągnij go do góry.

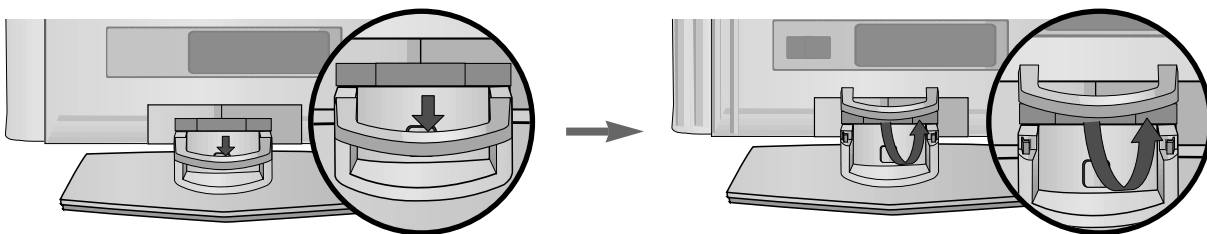

! UWAGA

- ▶ Nie przesuwaj urządzenia trzymając za uchwyt systemu **ZARZĄDZANIA PRZEWODAMI**.
- Jeśli urządzenie spadnie, może ulec zniszczeniu i spowodować obrażenia ciała.)

PRZYGOTOWANIE

Montaż na ścianie: Instalacja w poziomie

Aby zapewnić prawidłową wentylację, z każdej strony odbiornika (również od strony ściany) musi być ok. 10 cm wolnego miejsca. Szczegółowe instrukcje instalacji można uzyskać u sprzedawcy. Można też zapoznać się z opcjonalnym dokumentem poświęconym instalacji klamry do montażu telewizora na ścianie pod kątem oraz podręcznikiem instalacji.

PRZYGOTOWANIE

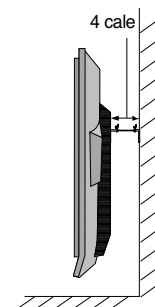
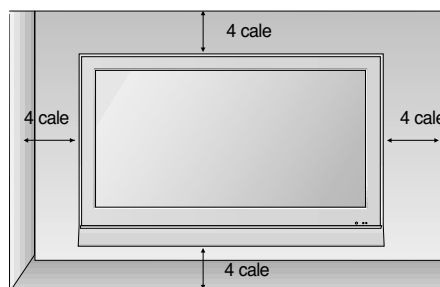
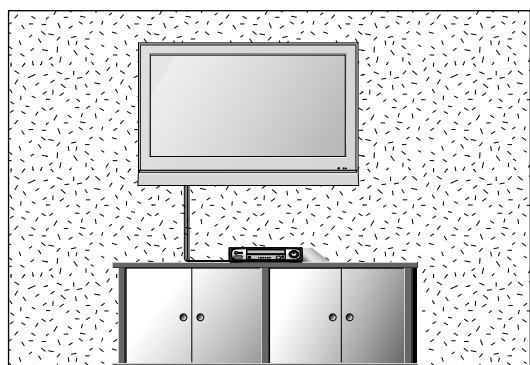

Instalacja stojaka stolikowego

Aby zapewnić prawidłową wentylację, z każdej strony odbiornika (również od strony ściany) musi być ok. 10 cm wolnego miejsca.

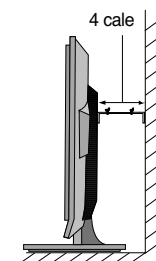
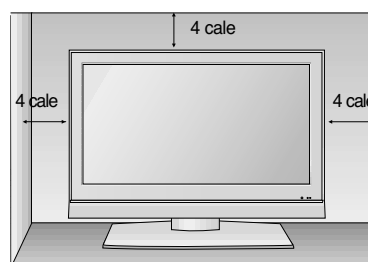
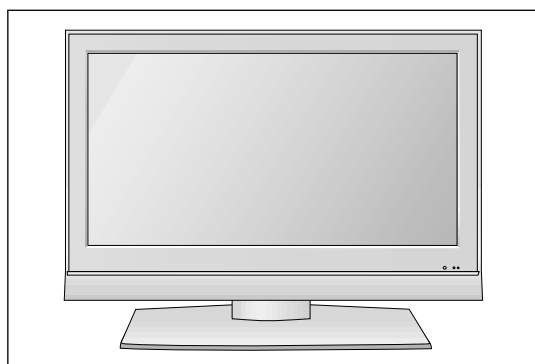

Ustawianie pozycji wyświetlacza

- Pokazane tutaj elementy mogą się nieco różnić od posiadanych przez użytkownika.

Wypróbuj różne sposoby wyregulowania pozycji panelu w celu zapewnienia sobie maksymalnego komfortu.

- Zakres przechylenia

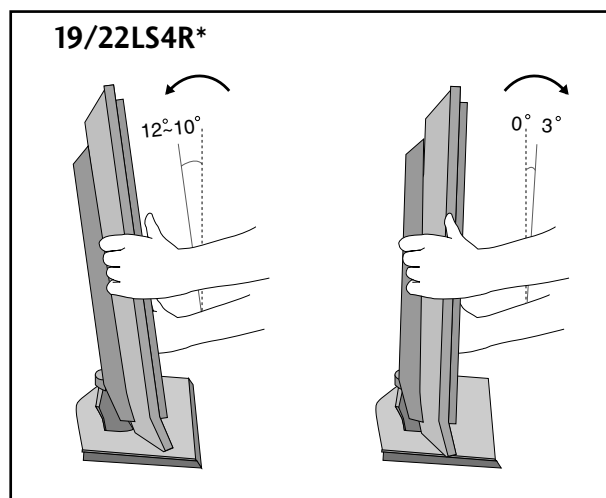
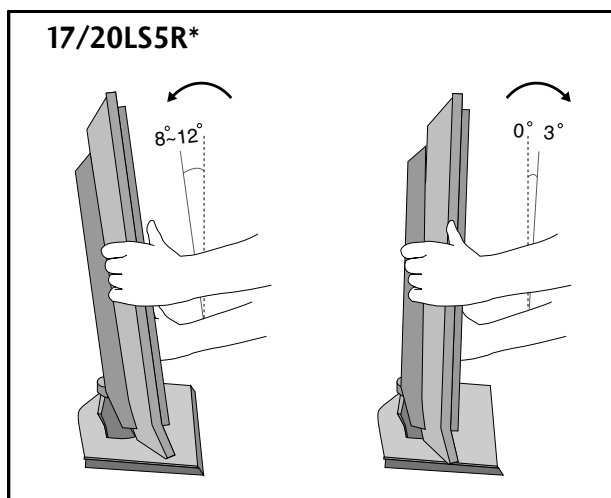

Położenie

Odbiornik powinien zostać tak umieszczony, aby bezpośrednio na ekran nie padało ani światło słoneczne, ani jaskrawe światło sztuczne. Nie należy narażać odbiornika na niepotrzebne wibracje, wilgoć, kurz lub wysoką temperaturę. Odbiornik powinien znajdować się w miejscu umożliwiającym swobodny przepływ powietrza. Nie należy zakrywać otworów wentylacyjnych znajdujących się z tyłu obudowy.

Jeśli telewizor ma być zamontowany na ścianie, do tylnej części odbiornika należy podłączyć standardowe złącze montażowe VESA (części opcjonalne).

Instalując odbiornik z użyciem uchwyty naściennego (części opcjonalne), należy zamocować go bardzo starannie tak, aby nie spadł.

PRZYGOTOWANIE

System ochrony Kensington

- Na tylnym panelu telewizora znajduje się złącze systemu ochrony Kensington. Podłącz kabel systemu ochrony Kensington, tak jak pokazano poniżej.
- Szczegółowe informacje na temat instalacji oraz użytkowania systemu ochrony Kensington znajdują się w podręczniku użytkownika dostarczonym razem z systemem. Aby uzyskać dodatkowe informacje, należy skorzystać ze strony internetowej firmy Kensington pod adresem <http://www.kensington.com>. Firma Kensington sprzedaje systemy ochrony do drogich urządzeń elektronicznych, takich jak notebooki PC i projektory LCD.

Uwaga:

- System ochrony Kensington należy do akcesoriów opcjonalnych.

Uwaga:

- Jeśli telewizor jest zimny, podczas włączania może wystąpić niewielkie migotanie obrazu. Jest to zjawisko normalne i nie świadczy o uszkodzeniu telewizora.
- Na ekranie mogą pojawić się uszkodzone punkty w postaci czerwonych, zielonych lub niebieskich plamek. Nie mają one jednak negatywnego wpływu na sprawność monitora.
- Unikaj dotykania ekranu LCD lub naciskania go palcami przez dłuższy czas. Może to spowodować tymczasowe zniekształcenie obrazu na ekranie.

17LS5R*

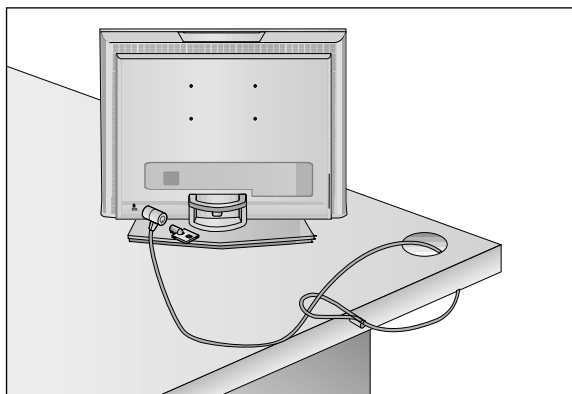

19/22LS4R*

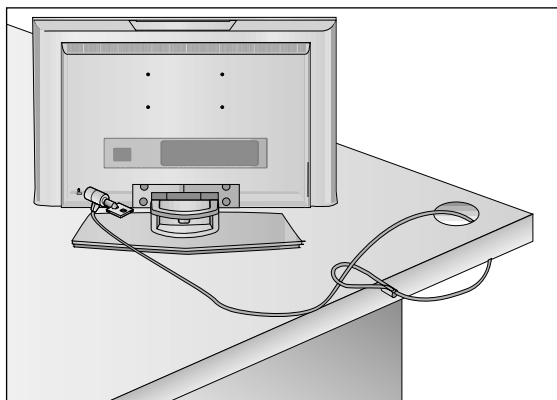

20LS5R*

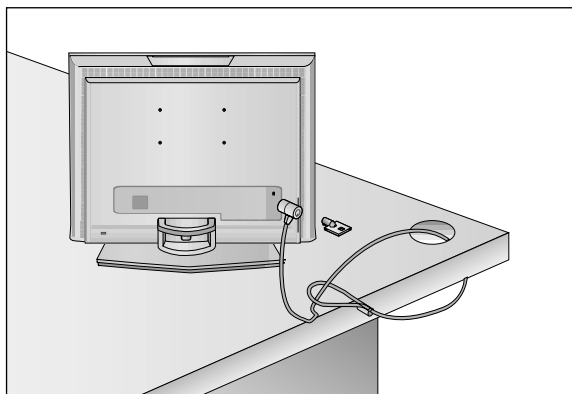

- Aby zapobiec uszkodzeniu urządzeń, nigdy nie wolno podłączać przewodów zasilających przed zakończeniem łączenia urządzeń.

Połączenie antenowe

- Aby uzyskać optymalną jakość obrazu, należy dostosować położenie anteny.
- Kabel antenowy i konwerter nie są dostarczane.

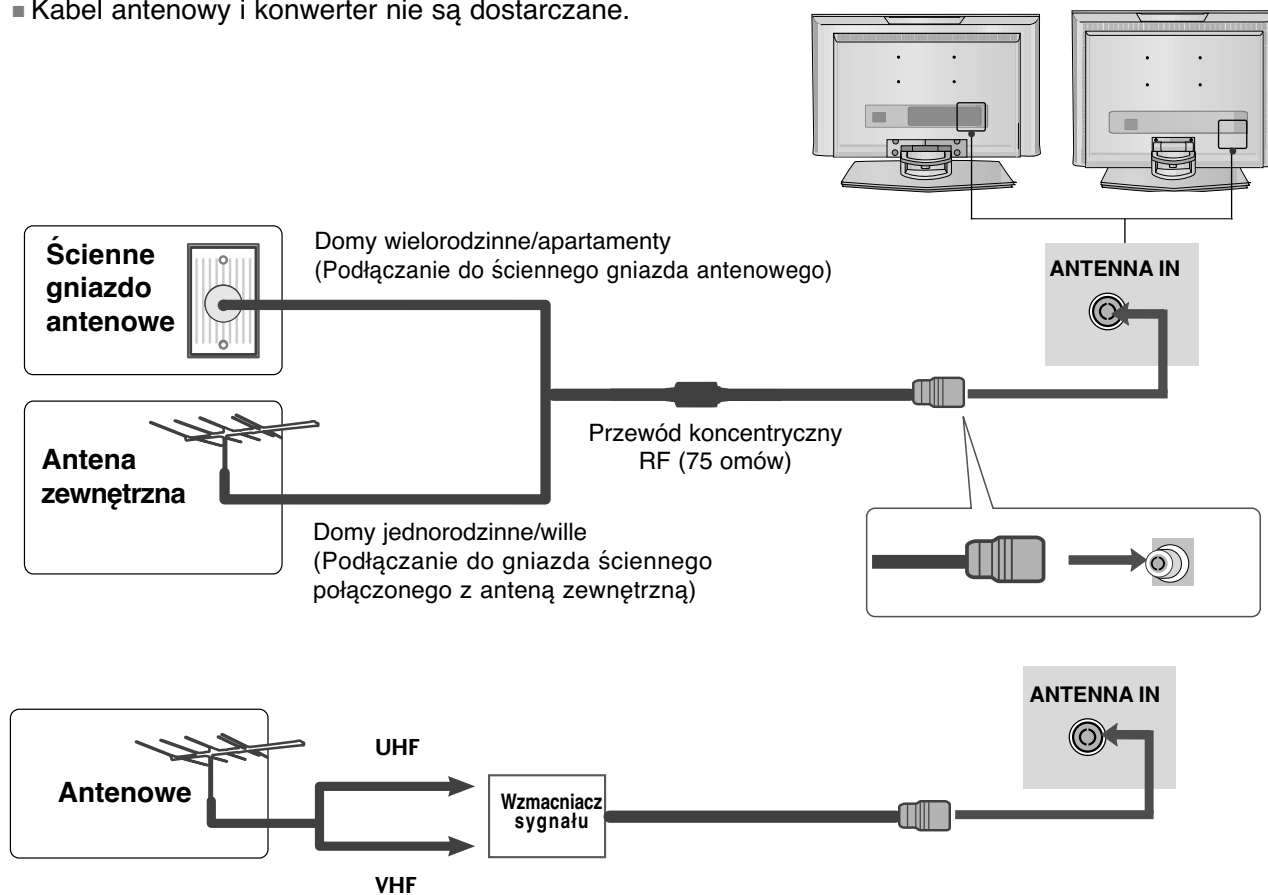

- Aby w lokalizacjach, w których sygnał ma małą moc, uzyskać lepszą jakość obrazu, należy zainstalować wzmacniacz sygnału antenowego tak, jak pokazano z prawej strony.
- Jeśli konieczne jest rozdzielanie sygnału na dwa telewizory, połączenie należy wykonać za pomocą rozdzielacza sygnału antenowego.

KONFIGURACJA URZĄDZEŃ ZEWNĘTRZNYCH

- Aby zapobiec uszkodzeniu urządzeń, nigdy nie wolno podłączać przewodów zasilających przed zakończeniem łączenia urządzeń.
- Pokazane tutaj elementy mogą się nieco różnić od posiadanych przez użytkownika.

KONFIGURACJA ODBIORNIKA HD

Podłączanie za pomocą kabla Component (Tylko 19/22LS4R*)

- 1 Podłącz przewód wyjścia przystawki SET TOP do gniazd **COMPONENT IN VIDEO** (Y Pb Pr) odbiornnika.
- 2 Podłącz przewód audio z przystawki SET TOP do gniazd **COMPONENT IN AUDIO** odbiornnika.
- 3 Naciśnij przycisk **INPUT**, aby wybrać gniazdo **Component** (480i/576i/480p/576p/720p/1080i).

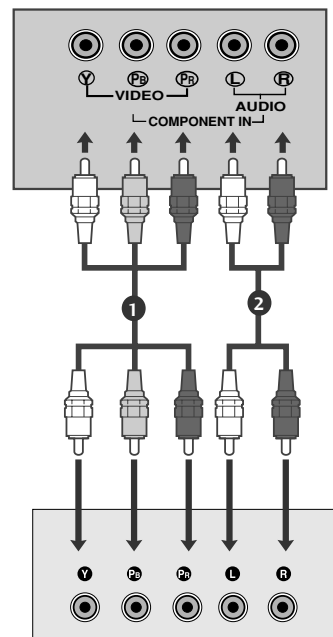

Podłączanie za pomocą 15-stykowego przewodu D-Sub

17LS5R*

- 1 Podłącz przystawkę SET TOP z gniazdem wyjściowym D-Sub do gniazda **RGB (PC/DTV) IN** odbiornika, a przewód audio przystawki SET TOP do gniazda **AUDIO (RGB) IN**.
- 2 Naciśnij przycisk **INPUT**, aby wybrać opcję **RGB (DTV)**.

19/22LS4R*

- 1 Podłącz przystawkę SET TOP z gniazdem wyjściowym D-Sub do gniazda **RGB (PC/DTV) IN** odbiornika, a przewód audio przystawki SET TOP do gniazda **AUDIO (RGB/DVI) IN**.
- 2 Naciśnij przycisk **INPUT**, aby wybrać opcję **RGB (DTV)**.

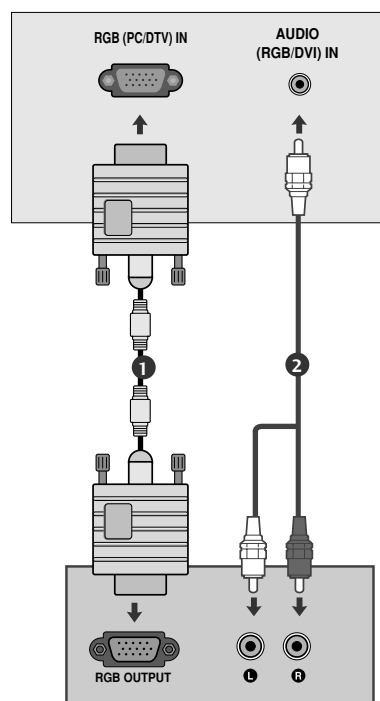

Podłączanie za pomocą kabla HDMI (Tylko 19/22LS4R*)

- 1 Połącz wyjście HDMI cyfrowej przystawki set-top z gniazdem **HDMI /DVI IN** telewizora.
- 2 Naciśnij przycisk **INPUT**, aby wybrać tryb **HDMI/DVI (DTV)**.

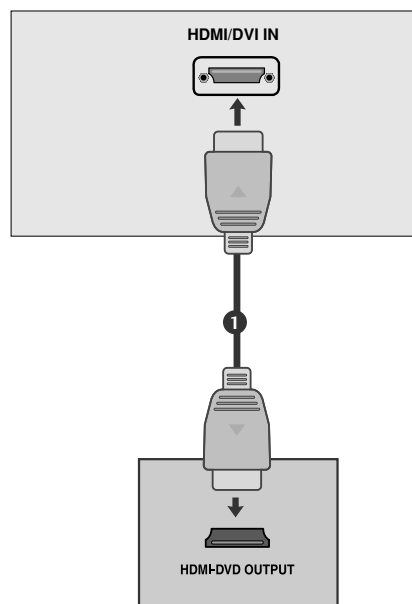

KONFIGURACJA URZĄDZEŃ ZEWNĘTRZNYCH

Instalowanie odtwarzacza DVD

Podłączanie za pomocą kabla Component (Tylko 19/22LS4R*)

- 1 Połącz gniazda wyjściowe wideo (Y Cb Cr, Y Pb Pr, Y B-Y R-Y lub Y P_B P_R) odtwarzacza DVD z gniazdami **COMPONENT IN VIDEO** (Y P_B P_R) w odbiorniku.
- 2 Podłącz przewód audio z odtwarzacza DVD do gniazd **COMPONENT IN AUDIO** odbiornika.
- 3 Naciśnij przycisk **INPUT**, aby wybrać tryb **Component** (480i/576i/480p/576p/720p/1080i).
- 4 Naciśnij przycisk **PLAY (Odtwórz)** na odtwarzaczu DVD. Obraz odtwarzany z odtwarzacza DVD pojawi się na ekranie.

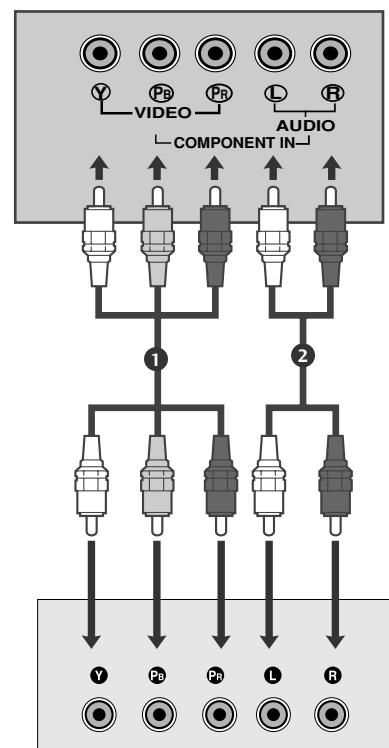

Porty wejścia Component

Aby uzyskać lepszą jakość obrazu, należy podłączyć odtwarzacz DVD do portów wejścia Component, tak jak pokazano poniżej.

Porty Component odbiornika	Y	P _B	P _R
Porty wyjścia wideo odtwarzacza DVD	Y	P _B	P _R
	Y	B-Y	R-Y
	Y	Cb	Cr
	Y	Pb	Pr

Podłączanie za pomocą kabla scart

- 1 Połącz kablem gniazdo Euroscart odtwarzacza DVD i gniazdo Euroscart odbiornika.
- 2 Naciśnij przycisk **INPUT**, aby wybrać tryb **AV1**.
- 3 Naciśnij przycisk **PLAY (Odtwórz)** na odtwarzaczu DVD. Obraz odtwarzany z odtwarzacza DVD pojawi się na ekranie.

! UWAGA

- ▶ Należy użyć ekranowanego kabla Euroscart.

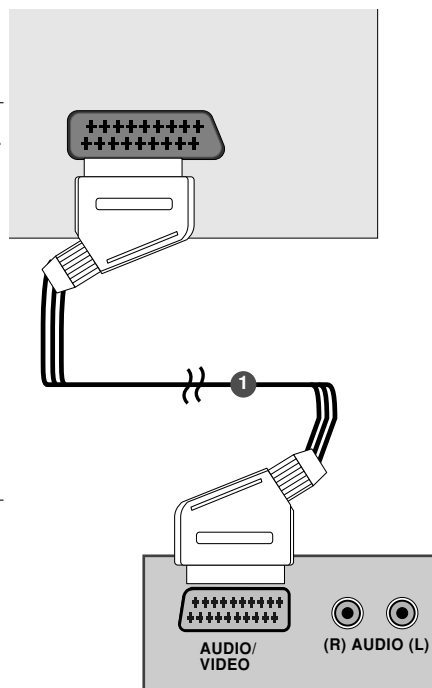

Podłączanie za pomocą kabla HDMI (Tylko 19/22LS4R*)

- 1 Połącz kablem wyjście HDMI odtwarzacza DVD z gniazdem wejściowym **HDMI/DVI IN** odbiornika.
- 2 Naciśnij przycisk **INPUT**, aby wybrać tryb **HDMI/DVI (DTV)**.

! UWAGA

- ▶ Telewizor może odbierać za pośrednictwem kabla HDMI równocześnie sygnał wizji i fonii.
- ▶ Jeśli odtwarzacz DVD obsługuje funkcję Auto HDMI, rozdzielczość obrazu z urządzenia źródłowego zostanie automatycznie ustawiona na 1280 x 720p.
- ▶ Jeśli odtwarzacz DVD nie obsługuje funkcji Auto HDMI, należy odpowiednio ustawić rozdzielczość obrazu z odtwarzacza DVD.

Aby uzyskać najwyższą jakość obrazu, należy ustawić w urządzeniu źródłowym rozdzielczość 1280 x 720p.

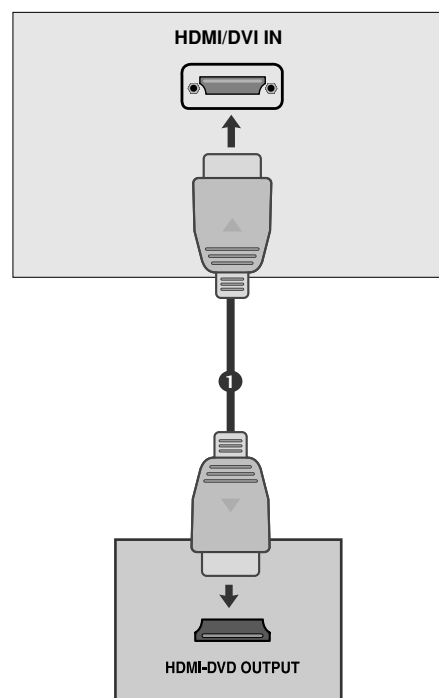

KONFIGURACJA URZĄDZEŃ ZEWNĘTRZNYCH

Konfiguracja magnetowidu

- Aby uniknąć zakłóceń obrazu (interferencji), należy umieścić magnetowid w odpowiedniej odległości od telewizora.
- Typowy obraz nieruchomy z magnetowidu. Jeśli używany jest format obrazu 4:3, na ekranie mogą pozostać widoczne stałe obrazy wyświetlane po bokach ekranu.

Podłączanie za pomocą kabla antenowego

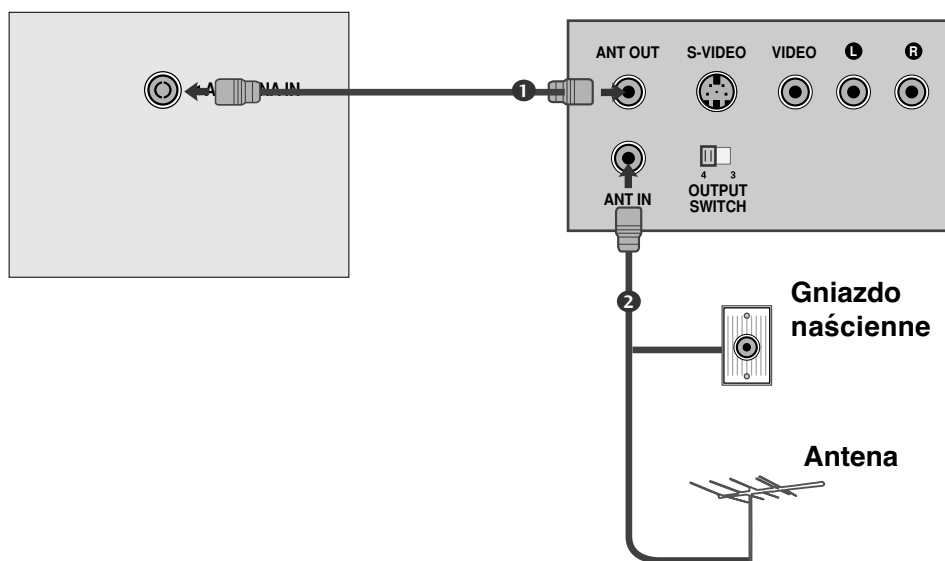

- 1 Połącz kablem gniazdo wyjściowe RF magnetowidu z gniazdem antenowym odbiornika.
- 2 Podłącz przewód antenowy do gniazda wejściowego RF w magnetowidzie.
- 3 Zapisz kanał magnetowidu pod odpowiednim numerem programu, korzystając z informacji zawartych w podrozdziale „Ręczne dostrajanie programów”.
- 4 Wybierz numer programu, na którym zapisany jest kanał magnetowidu.
- 5 Naciśnij przycisk **PLAY** na magnetowidzie.

Podłączanie za pomocą kabla scart

- 1 Połącz kablem gniazdo Euroscart magnetowidu z gniazdem Euroscart w odbiorniku.
- 2 Naciśnij przycisk **PLAY** na magnetowidzie. Jeśli magnetowid wysyła sygnał napięcia przełączającego przez złącze Euroscart, odbiornik automatycznie przełączy się w tryb **AV1** po rozpoczęciu odtwarzania. Aby jednak kontynuować oglądanie w trybie TV, naciśnij przycisk ▲ / ▼ lub przyciski NUMERYCZNE.

W przeciwnym razie naciśnij przycisk **INPUT** na pilocie zdalnego sterowania, aby wybrać tryb **AV1**. Obraz odtwarzany z magnetowidu pojawi się na ekranie.

Można także nagrywać programy odbierane przez telewizor na taśmie wideo.

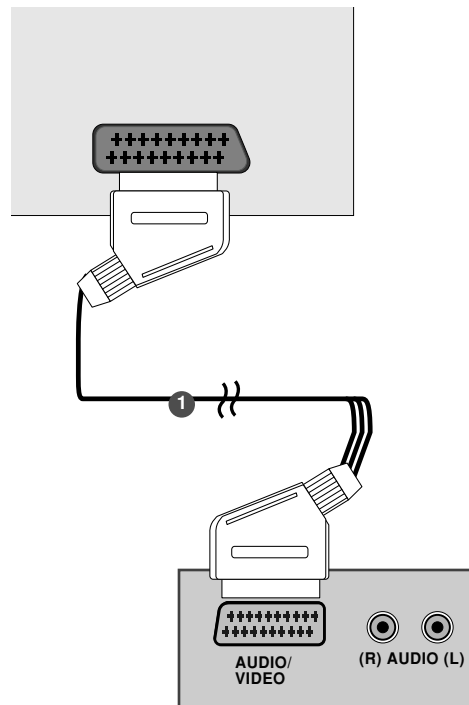

! UWAGA

- ▶ Sygnał typu RGB, czyli sygnały koloru czerwonego, zielonego i niebieskiego, można wybrać tylko dla gniazda Euroscart 1 i można go odbierać tylko w trybie AV 1. Takie sygnały są transmitowane np. przez dekodery płatnej telewizji, konsole do gier, urządzenia do odtwarzania dysków Photo CD itp.
- ▶ Należy użyć ekranowanego kabla scart.

KONFIGURACJA URZĄDZEŃ ZEWNĘTRZNYCH

Konfiguracja magnetowidu

Podłączanie za pomocą przewodu RCA

- 1 Połącz kablem gniazda wyjściowe audio/video magnetowidu z gniazdami wejściowymi audio/video w odbiorniku.
- 2 Naciśnij przycisk **INPUT**, aby wybrać tryb **AV 2**.
- 3 Naciśnij przycisk **PLAY** na magnetowidzie. Obraz odtwarzany z magnetowidu pojawi się na ekranie.

! UWAGA

- ▶ Jeśli magnetowid jest monofoniczny, podłącz przewód audio z magnetowidu do gniazda **AUDIO L/MONO** w odbiorniku telewizyjnym.

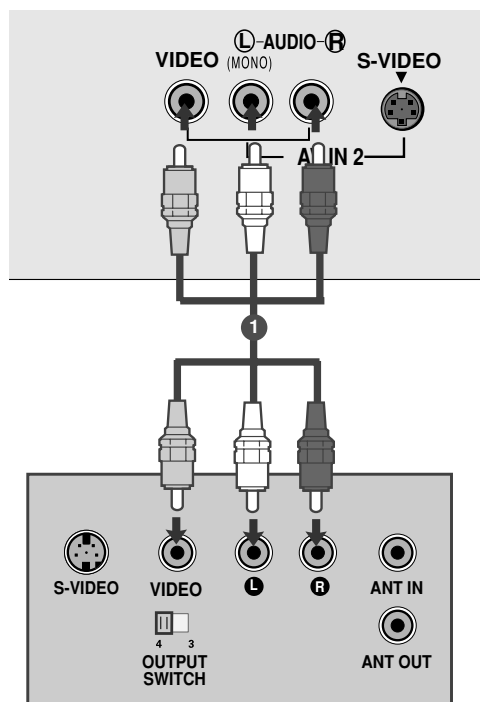

Podłączanie za pomocą kabla S-Video

- 1 Połącz kablem gniazdo wyjściowe S-Video magnetowidu z gniazdem **S-VIDEO** odbiornika.
- 2 Podłącz przewód audio z magnetowidu S-VIDEO do gniazd **AUDIO** odbiornika.
- 3 Naciśnij przycisk **INPUT**, aby wybrać pozycję **AV 2**.
- 4 Naciśnij przycisk **PLAY** na magnetowidzie. Obraz odtwarzany z magnetowidu pojawi się na ekranie.

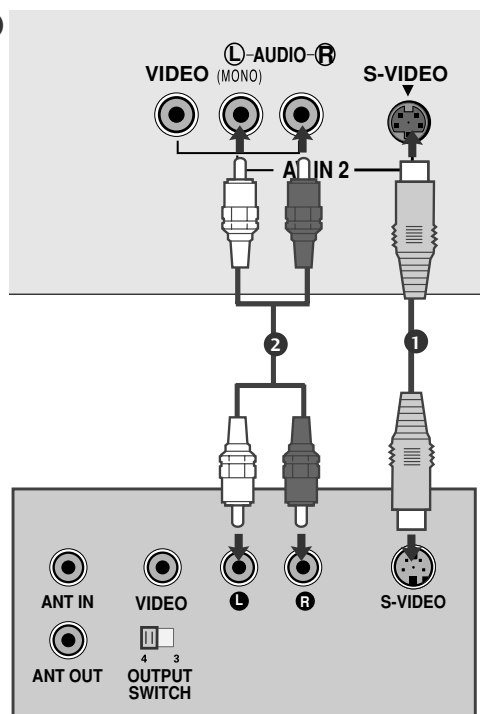

KONFIGURACJA SŁUCHAWEK

Podłączanie za pomocą kabla słuchawek

- 1 Włóż wtyczkę słuchawek do gniazda słuchawkowego urządzenia. Dźwięku można słuchać przez słuchawki i głośnik telewizora. Aby ustawić głośność w słuchawkach, naciśnij przycisk ◀ / ▶. Po naciśnięciu przycisku **MUTE (Wyciszenie)** dźwięk ze słuchawek i głośnika telewizora zostanie wyłączony.

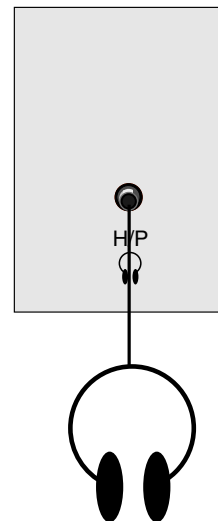

KONFIGURACJA URZĄDZEŃ ZEWNĘTRZNYCH

Konfiguracja komputera PC

- Ten odbiornik jest zgodny ze standardem Plug and Play, co oznacza, że komputer PC automatycznie dostosowuje się do ustawień odbiornika.

Podłączanie za pomocą 15-stykowego przewodu D-Sub

17LS5R*

- 1 Podłącz przewód sygnałowy z gniazda wyjścia monitora komputera PC do gniazda wejściowego komputera PC w odbiorniku.
- 2 Podłącz przewód audio z komputera PC do gniazda **AUDIO (RGB/DVI) IN**.
- 3 Naciśnij przycisk **INPUT**, aby wybrać tryb **RGB (PC)**.
- 4 Włącz komputer PC; ekran komputera pojawi się na ekranie telewizora. Telewizor może służyć jako monitor komputera PC.

19/22LS4R*

- 1 Podłącz przewód sygnałowy z gniazda wyjścia monitora komputera PC do gniazda wejściowego komputera PC w odbiorniku.
- 2 Podłącz przewód audio z komputera PC do gniazda **AUDIO (RGB/DVI) IN**.
- 3 Naciśnij przycisk **INPUT**, aby wybrać tryb **RGB (PC)**.
- 4 Włącz komputer PC; ekran komputera pojawi się na ekranie telewizora. Telewizor może służyć jako monitor komputera PC.

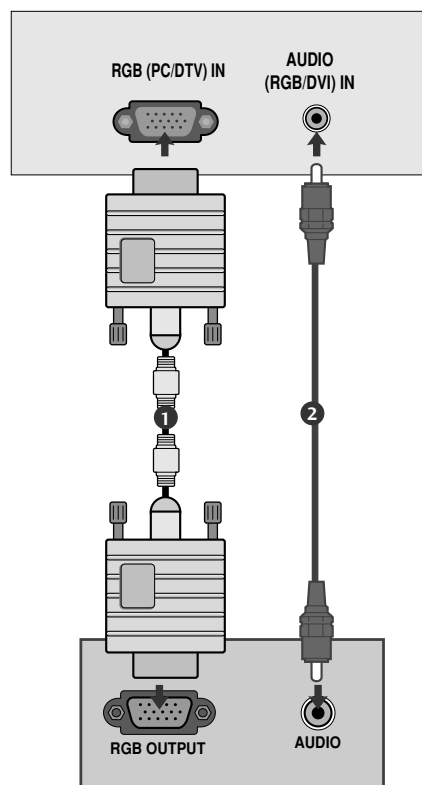

Podłączanie za pomocą kabla HDMI/DVI (Tylko 19/22LS4R*)

- 1 Połącz wyjście DVI komputera z gniazdem wejściowym **HDMI/DVI IN** odbiornika.
- 2 Podłącz przewód audio z komputera PC do gniazda **AUDIO (RGB/DVI) IN** odbiornika.
- 3 Za pomocą przycisku **INPUT** na pilocie wybierz źródło sygnału wejściowego **HDMI/DVI** (PC).

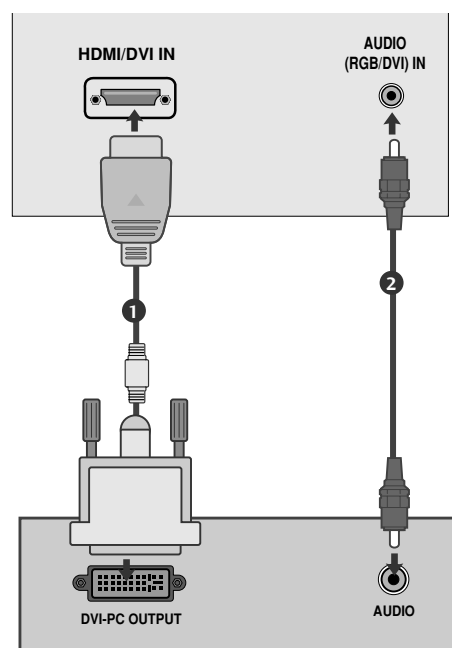

! UWAGA

- ▶ Jeśli odbiornik jest oziębiony, przy włączeniu może wystąpić niewielkie migotanie. Jest to zjawisko normalne i nie świadczy o uszkodzeniu telewizora.
- ▶ Aby zapewnić najwyższą jakość obrazu na monitorze LCD, należy - o ile to możliwe - korzystać z następujących trybów wideo VESA: 1280x1024@60Hz (17LS5R *), 1440x900@60Hz (19LS4R *), 1680x1050@60Hz (22LS4R *). Ustawienie innej rozdzielczości może spowodować przeskalowanie lub inne przetworzenie obrazu wyświetlanego na ekranie. Odbiorniki zostały fabrycznie ustawione do działania w trybach VESA: 1280x1024@60Hz(17LS5R *), 1440x900@60Hz (19LS4R *), 1680x1050@60Hz (22LS4R *).
- ▶ Na ekranie mogą pojawiać się uszkodzone punkty, na przykład czerwone, zielone lub

niebieskie plamki. Nie ma to jednak wpływu na sprawność monitora.

- ▶ Nie należy naciskać ekranu LCD palcem przez dłuższy czas, gdyż może to spowodować czasowe uszkodzenie obrazu na ekranie.
- ▶ Kiedy na telewizorze jest wyświetlany ekran komputera PC, na ekranie może pojawić się komunikat o treści zależnej od wersji systemu Windows (Win98, 2000). Jeśli pojawi się komunikat, kliknij przycisk Dalej tyle razy, aby komunikat znikł.
- ▶ Jeśli na ekranie pojawia się komunikat **Brak sygnału**, należy ustawić komputer PC zgodnie ze wskazówkami podanymi w podrozdziale „Dane techniczne monitora”.

KONFIGURACJA URZĄDZEŃ ZEWNĘTRZNYCH

Obsługiwane rozdzielczości obraz

<17LS5R*>

tryb RGB-PC

Rozdzielczość	Częstotliwość pozioma (kHz)	Częstotliwość pionowa (Hz)
640x480	31,469	59,94
800x600	37,879	60,31
1024x768	48,363	60,00
1280x1024	63,981	60,02

tryb RGB-DTV

Rozdzielczość	Częstotliwość pozioma (kHz)	Częstotliwość pionowa (Hz)
720x480p	31,47	59,94
	31,50	60,00
720x576p	31,25	50,00
1280x720p	37,50	50,00
	44,96	59,94
	45,00	60,00

<19LS4R*, 22LS4R*>

tryb RGB-PC, HDMI/DVI-PC

Rozdzielczość	Częstotliwość pozioma (kHz)	Częstotliwość pionowa (Hz)
640x480	31,469	59,94
800x600	37,879	60,31
1024x768	48,363	60,00
1280x1024	63,981	60,02
1440x900	55,50	59,90
1680x1050	65,290	59,954

→ Tylko 19LS4R*

→ Tylko 22LS4R*

tryb RGB-DTV, HDMI/DVI-DTV

Rozdzielczość	Częstotliwość pozioma (kHz)	Częstotliwość pionowa (Hz)
720x480p	31,47	59,94
	31,50	60,00
720x576p	31,25	50,00
1280x720p	37,50	50,00
	44,96	59,94
	45,00	60,00
1920x1080i	33,72	59,94
	33,75	60,00
	28,125	50,00

Konfiguracja ekranu dla trybu komputera

Automatyczna konfiguracja (tylko tryb RGB [PC]) (Tylko 17LS5R*/19LS4R*/22LS4R*)

Istnieje możliwość automatycznej lub ręcznej regulacji poniższych parametrów lub powrotu do ich ustawień fabrycznych.

Auto. konfiguracja

Funkcja ta służy do automatycznej regulacji położenia obrazu oraz zegara i fazy. Podczas tego procesu, wyświetlany obraz może być niestabilny przez kilka sekund.

Ustaw. Ręczne

Funkcje te służą do ręcznej regulacji położenia obrazu oraz zegara i fazy. Naciśnij przyciski ◀ / ▶, aby zmienić poszczególne parametry.

• H-Pozycja / V-Pozycja

Ta funkcja służy do przesuwania obrazu w lewo/prawo i w górę/dół.

• Zegar

Ta funkcja służy do minimalizacji pionowych pasków lub pasm widocznych na tle ekranu. Zmienia też poziomy rozmiar ekranu.

• Faza

Ta funkcja umożliwia usunięcie poziomych szumów oraz oczyszczenie lub wyostrenie obrazu znaków.

Kasowanie

Funkcja ta pozwala na powrót do prawidłowych ustawień fabrycznych obrazu. Ustawień tych nie można zmienić.

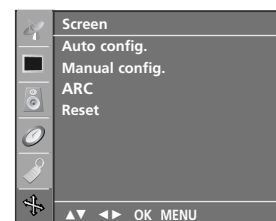
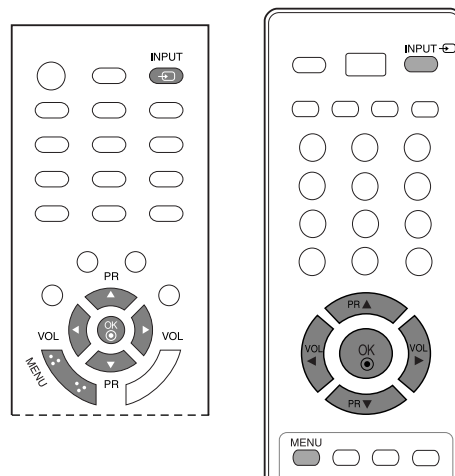

2

1 Naciśnij przycisk **INPUT**, a następnie przycisk ▲ / ▼, aby wybrać polecenie **RGB**

2 Naciśnij przycisk **MENU**, a następnie przycisk ▲ / ▼, aby wybrać menu **Ekran**.

3 Naciśnij przycisk ▶ a następnie przycisk ▲ / ▼ aby wybrać odpowiednią funkcję ekranu.

4 Przeprowadź regulację.



3 4

! UWAGA

- ▶ Sygnały z niektórych kart graficznych mogą powodować problemy. Jeśli wyniki są niezadowolające, wyreguluj ręcznie położenie monitora, zegar i fazę.

OGŁĄDANIE TELEWIZJI/PRZEŁĄCZANIE PROGRAMÓW

Funkcje przycisków pilota zdalnego sterowania

Korzystając z pilota zdalnego sterowania, należy kierować go na czujnik zdalnego sterowania telewizora.

OGŁĄDANIE TELEWIZJI/PRZEŁĄCZANIE PROGRAMÓW

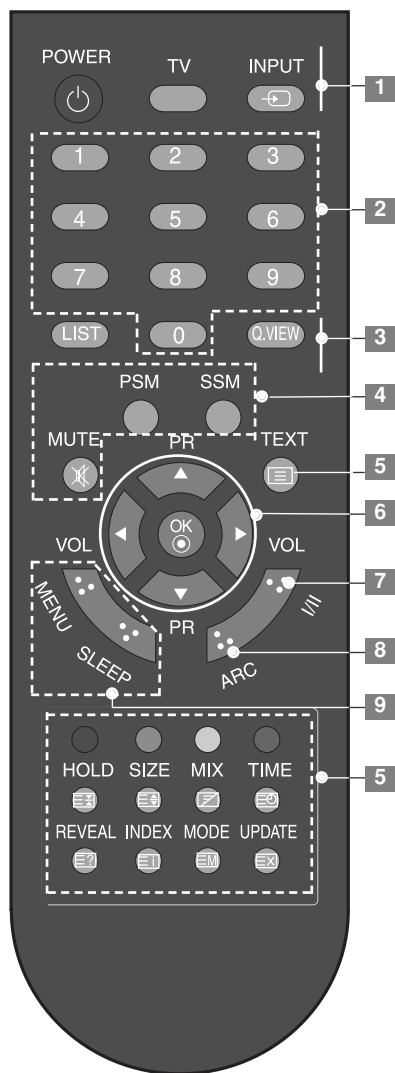

[z ARC]

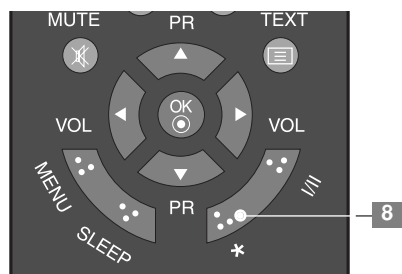

[bez ARC]

- 1** **POWER** Włączanie odbiornika ze stanu czuwania i wyłączenie do stanu czuwania.

TV Powrót do obrazu telewizyjnego z dowolnego trybu. Włącza odbiornik ze stanu czuwania.

INPUT Jeśli naciśniesz przycisk jeden raz, zostanie wyświetlone następujące menu ekranowe źródła sygnału wejściowego. Za pomocą przyciskó ▲ / ▼ zaznacz żądane źródło sygnału wejściowe (19/22LS4R*:TV, AV1, AV2, Component, RGB, HDMI/DVI) (17LS5R*:TV, AV1, AV2, RGB) (20LS5R*:TV, AV1, AV2), a następnie naciśnij przycisk **OK**.
- 2** **Przyciski numeryczne 0-9** Umożliwiają wybór programu. Umożliwiają wybór numerowanych elementów menu. Włącza odbiornik ze stanu czuwania.
- 3** **LIST** Wyświetlenie tablicy programów.

Q.VIEW Powrót do poprzednio oglądanego programu.
- 4** **MUTE** Włączanie i wyłączenie dźwięku.

PSM Przywołanie preferowanego ustawienia obrazu.

SSM Przywołanie preferowanego ustawienia dźwięku.
- 5** **PRZYCISKI KOLOROW** Przyciski służące do obsługi teletekstu (tylko w modelach TELETEXT) lub edycji programów.

PRZYCISKI TELETEKSTU Przyciski służące do obsługi teletekstu. Dalsze informacje znajdują się w podrozdziale "Teletekst".
- 6** **PRZYCISKI STRZAŁEK (w górę/w dół/w lewo)** Umożliwiają poruszanie się po menu ekranowych i modyfikowanie ustawień odbiornika.

Regulacja głośności
Wybór ustawień menu
Włącza odbiornik ze stanu czuwania. (W górę/w dół)

OK Umożliwia zatwierdzenie wyboru lub wyświetlenie bieżącego trybu.

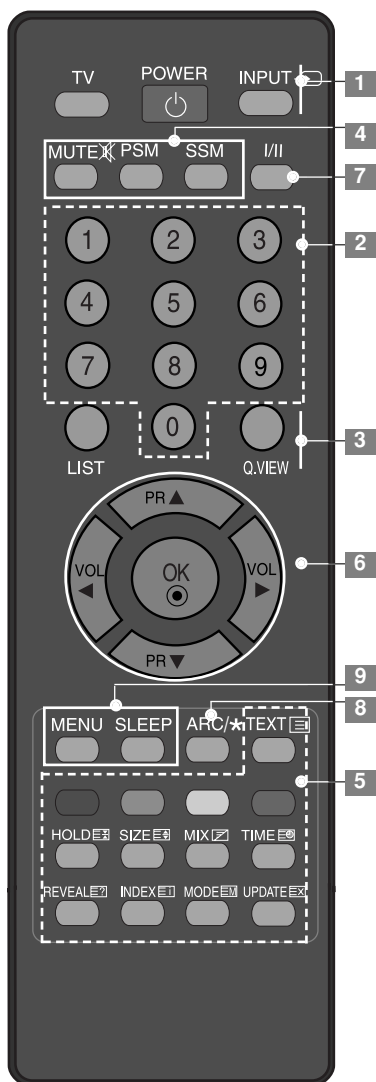

7 I/II Umożliwia wybór wyjścia dźwięku.

8 ARC Wybiera żądany format obrazu.
* Bez funkcji

9 MENU Wybór menu.
SLEEP Włączenie programatora zasypiania

Wkładanie baterii

- Otwórz pokrywę komory baterii z tyłu pilota.
- Włóż dwie baterie AAA o napięciu 1,5 V z zachowaniem odpowiedniej polaryzacji (+ do +, - do -). Nie wolno mieszać nowych baterii ze starymi lub używanymi.

OGŁĄDANIE TELEWIZJI/PRZEŁĄCZANIE PROGRAMÓW

WŁĄCZANIE TELEWIZORA

Z funkcji telewizora można korzystać dopiero po jego włączeniu.

- 1 Najpierw podłącz prawidłowo przewód zasilający. W tym momencie telewizor przełączy się w tryb czuwania.
 - Aby włączyć telewizor w trybie czuwania, naciśnij przycisk ϕ/I , **INPUT** lub **PR** \blacktriangle / \blacktriangledown na odbiorniku albo naciśnij przycisk **POWER**, **TV**, **INPUT**, **PR** \blacktriangle / \blacktriangledown , **Number(0~9)** na pilocie zdalnego sterowania.

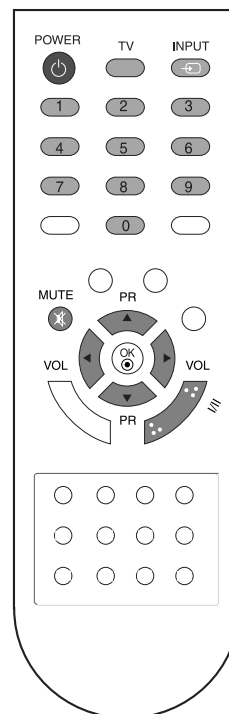

Wybieranie programu

- 1 Naciskaj przyciski **PR** (Program) \blacktriangle / \blacktriangledown lub przyciski numeryczne, aby wybrać numer programu.

Regulacja głośności

- 1 Naciśnij przycisk **VOL** (Głośność) \blacktriangleleft / \blacktriangleright , aby wyregulować głośność.
- 2 Aby wyłączyć dźwięk, naciśnij przycisk **MUTE** (Wycisz).
- 3 Wyciszenie można anulować, naciskając przycisk **MUTE** (Wycisz), **VOL** (Głośność) \blacktriangleleft / \blacktriangleright , **I/II** (Pamięć stanu dźwięku).

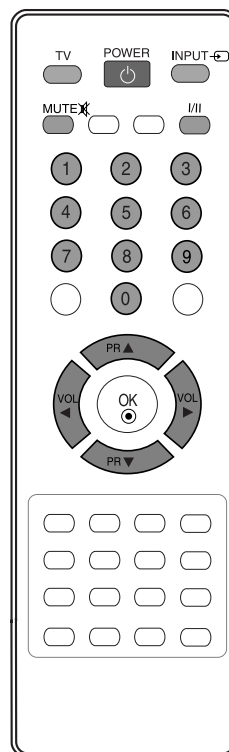

WYBIERANIE I REGULACJA MENU EKRANOWYCH

Menu ekranowe zakupionego odbiornika może się nieco różnić od przedstawionego w niniejszej instrukcji.

- 1 Naciśnij przycisk **MENU**, a następnie przycisk ▲ / ▼, aby wyświetlić każde z menu.
- 2 Naciśnij przycisk ►, a następnie przycisk ▲ / ▼, aby wybrać element menu.
- 3 Za pomocą przycisku ◀ / ▶ zmień ustawienie elementu w menu podrzędnym lub rozwijającym. Aby przejść na wyższy poziom menu, należy nacisnąć przycisk **OK** lub **MENU**.

* : 19LS4R*, 22LS4R*

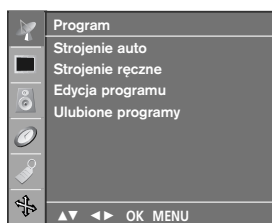

Menu Ustaw.

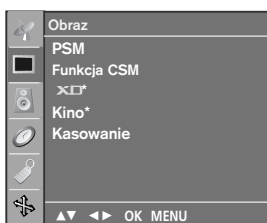

Menu Obraz

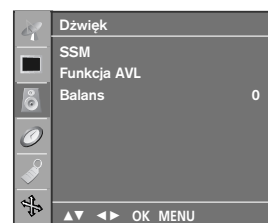

Menu Audio

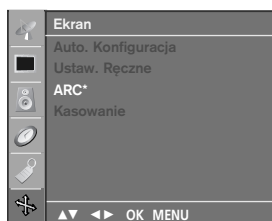

Menu EKRAN

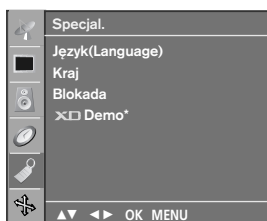

Menu SPECJAL.

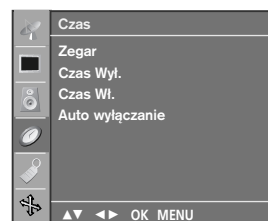

Menu Czas

! UWAGA

- Funkcja OSD (menu ekranowe) umożliwia wygodne regulowanie stanu ekranu, ponieważ ustawienia są przedstawione w postaci graficznej.
- Menu ekranowe w tej instrukcji może być inne niż w telewizorze, jako że jest to tylko przykład pomagający w obsłudze telewizora.
- W trybie teletekstu menu nie są wyświetlane.

OGŁĄDANIE TELEWIZJI/PRZEŁĄCZANIE PROGRAMÓW

Automatyczne dostrajanie programów

Pod numerami programów można zapisać maksymalnie 100 stacji telewizyjnych (od 0 do 99). Po zaprogramowaniu stacji, można je przeglądać, korzystając z przycisków PR ▲ / ▼ i przycisków NUMERYCZNYCH.

Stacje można dostroić w trybie automatycznym lub ręcznym.

Przy użyciu tej metody można zapisać wszystkie odbierane stacje telewizyjne. Automatyczne dostrajanie programów jest zalecane przy instalacji odbiornika.

- 1 Naciśnij przycisk **MENU**, a następnie przycisk ▲ / ▼, aby wybrać menu **Program**.
- 2 Naciśnij przycisk ►, a następnie przycisk ▲ / ▼, aby wybrać polecenie **Strojenie auto**.
- 3 Naciśnij przycisk ►. Wybierz system telewizyjny przyciskiem ►, a następnie przyciskiem ▲ / ▼ w menu **System** ;
BG : PAL B/G, SECAM B/G (Europa/Wschodnia)
I : PAL I/II (Wielka Brytania/Irlandia)
DK : PAL D/K, SECAM D/K (Europa Wschodnia)
L : SECAM L/L' (Francja)
- 4 Naciśnij przycisk **OK**.
- 5 Naciśnij przycisk ▲ / ▼, aby wybrać polecenie **Zaczynij od**.
- 6 W menu rozwijanym **Zaczynij od** wybierz początkowy numer programu, naciskając przycisk ◀ / ▶ lub przyciski NUMERYCZNE. Każdy numer mniejszy od 10 wpisuje się, poprzedzając go cyfrą '0', tj. '05' oznacza 5.
- 7 Naciśnij przycisk **OK**.
- 8 Naciśnij przycisk ▲ / ▼, aby wybrać polecenie **Strojenie**.
- 9 Aby rozpocząć automatyczne dostrajanie, naciśnij przycisk ►.
Wszystkie dostępne stacje zostaną zapisane.
Aby zakończyć automatyczne dostrajanie, naciśnij przycisk **MENU**.
Po zakończeniu automatycznego dostrajania na ekranie pojawia się menu **Edycja programu**. Informacje na temat edycji zapisanych programów znajdują się w podrozdziale „Edycja programów”.
- 10 Kolejno naciskaj przycisk **MENU**, aby powrócić do normalnego oglądania telewizji.

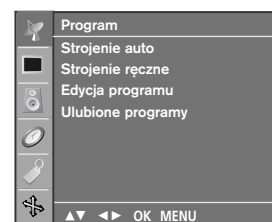
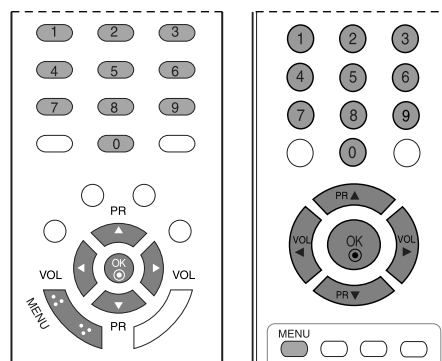

1

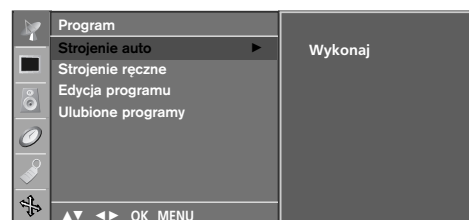

2



3 4 5 6 7

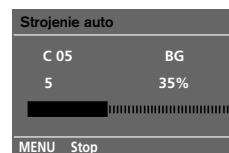

8

Ręczne dostrajanie programów

Ręczne programowanie umożliwia ręczne dostrajenie i uporządkowanie stacji w dowolnej kolejności. Każdemu numerowi programu można także przypisać nazwę stacji składającą się z pięciu znaków.

- 1 Naciśnij przycisk **MENU**, a następnie przycisk ▲ / ▼, aby wybrać menu **Program**.
- 2 Naciśnij przycisk ►, a następnie przycisk ▲ / ▼, aby wybrać polecenie **Strojenie ręczne**.
- 3 Naciśnij przycisk ►, a następnie przycisk ▲ / ▼, aby wybrać polecenie **Pamięć**.
- 4 W menu **Pamięć** wybierz żądany numer programu (od 00 do 99) przyciskiem ◀ / ▶ lub przyciskami NUMERYCZNYMI. Każdy numer mniejszy od 10 wpisuje się, poprzedzając go cyfrą '0', tj. '05' oznacza 5.
- 5 Naciśnij przycisk **OK**.
- 6 Naciśnij przycisk ▲ / ▼, aby wybrać polecenie **System**.
- 7 Wybierz system telewizyjny przyciskiem ►, a następnie przyciskiem ▲ / ▼ w menu **System** ;
 - BG** : PAL B/G, SECAM B/G (Europa/Europa Wschodnia)
 - I** : PAL I/II (Wielka Brytania/Irlandia)
 - DK** : PAL D/K, SECAM D/K (Europa Wschodnia)
 - L** : SECAM L/L' (Francja)
- 8 Naciśnij przycisk **OK**.
- 9 Naciśnij przycisk ▲ / ▼, aby wybrać polecenie **Tuner**.
- 10 Naciśnij przycisk ►, a następnie przycisk ▲ / ▼, aby wybrać polecenie **VHF/UHF** lub **TV Kab** menu **Tuner**.
- 11 Naciśnij przycisk **OK**.
- 12 Naciśnij przycisk ▲ / ▼, aby wybrać polecenie **Kanał**.
- 13 Żądany numer programu można wybrać za pomocą przycisku ◀ / ▶ lub przycisków numerycznych.
- 14 Naciśnij przycisk **OK**, aby zapisać stację.
- 15 Naciśnij przycisk ▲ / ▼, aby wybrać polecenie **Strojenie**.
- 16 W menu rozwijanym **Strojenie** naciśnij przycisk ►, a następnie przycisk ◀ / ▶, aby rozpocząć wyszukiwanie. Po znalezieniu stacji wyszukiwanie zakończy się.
- 17 Naciśnij przycisk **OK**, aby zapisać stację.
- 18 Aby zapisać kolejną stacją, powtarzaj kroki od 3 do 17.
- 19 Kolejno naciskaj przycisk **MENU**, aby powrócić do normalnego oglądania telewizji.

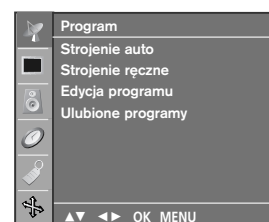
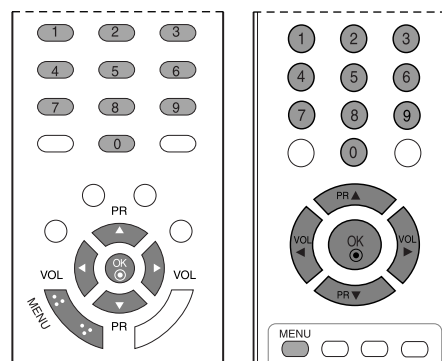

1

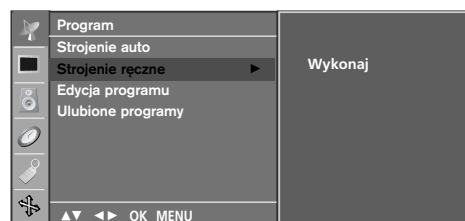

2



- 3 4 5 6 7
- 8 9 10 11 12
- 13 14 15 16 17

OGŁĄDANIE TELEWIZJI/PRZEŁĄCZANIE PROGRAMÓW

Precyzyjne dostrajanie

Zazwyczaj precyzyjne dostrajanie jest konieczne tylko w warunkach słabego odbioru sygnału.

Numer programu dostrojonego w ten sposób będzie wyświetlany na pomarańczowo podczas wybierania programów.

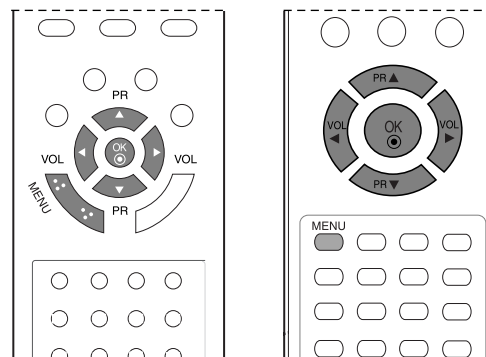

1 Naciśnij przycisk **MENU**, a następnie przycisk **▲ / ▼**, aby wybrać menu **Program**.

2 Naciśnij przycisk **▶**, a następnie przycisk **▲ / ▼**, aby wybrać polecenie **Strojenie ręczne**.

3 Naciśnij przycisk **▶**.

4 W menu rozwijanym **Dostrojenie** naciskaj przycisk **◀ / ▶**, aby precyzyjnie dostroić obraz i dźwięk.

5 Naciśnij przycisk **OK**.

6 Naciśnij kilkakrotnie przycisk **MENU**, aby powrócić do normalnego oglądania telewizji.

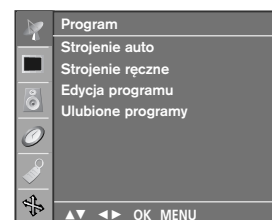

1

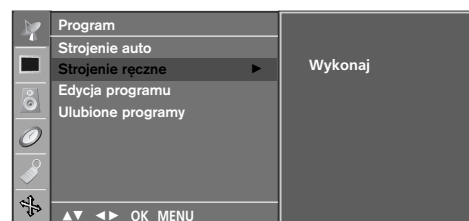

2



3 4 5

Nadawanie nazw stacjom

Zazwyczaj precyzyjne dostrajanie jest konieczne tylko w warunkach słabego odbioru sygnału.

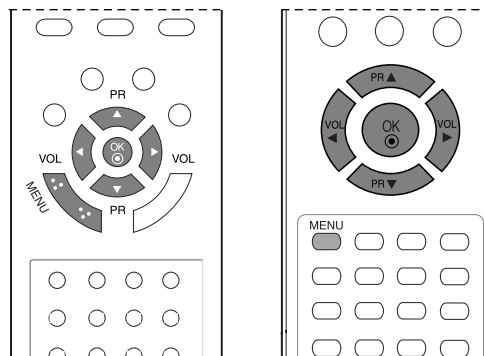

- 1 Naciśnij przycisk **MENU**, a następnie przycisk **▲ / ▼**, aby wybrać menu **Program**.
- 2 Naciśnij przycisk **▶**, a następnie przycisk **▲ / ▼**, aby wybrać polecenie **Strojenie ręczne**.
- 3 Naciśnij przycisk **▶**, a następnie przycisk **▲ / ▼**, aby wybrać polecenie **Nazwa**.
- 4 Naciśnij przycisk **▶**, a następnie przycisk **▲ / ▼**. Można używać spacji, +, -, numerów od **0** do **9** i znaków alfabetu od **A** do **Z**. Nazwa może zawierać do 5 znaków. Przyciskiem **◀** można wybierać znaki w przeciwną kolejność.
- 5 Wybierz pozycję przyciskiem **◀ / ▶**, a następnie wybierz drugi znak i tak dalej.
- 6 Naciśnij przycisk **OK**, aby zapisać stację.
- 7 Kolejno naciskaj przycisk **MENU**, aby powrócić do normalnego oglądania telewizji.

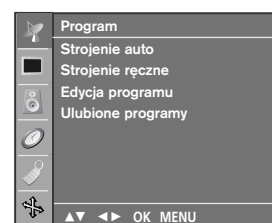

1

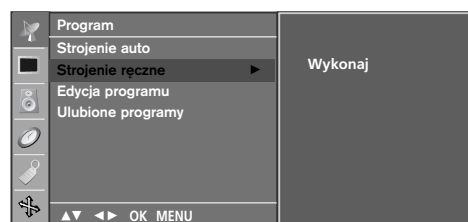

2



3 4 5 6

OGŁĄDANIE TELEWIZJI/PRZEŁĄCZANIE PROGRAMÓW

Edycja programów

Ta funkcja umożliwia usunięcie lub pominięcie programów zapisanych w pamięci odbiornika. Można także przenieść niektóre stacje pod inne numery programów lub wstawić "pustą" stację pod wybrany numer programu.

- 1 Naciśnij przycisk **MENU**, a następnie przycisk **▲ / ▼**, aby wybrać menu **Program**.
- 2 Naciśnij przycisk **▶**, a następnie przycisk **▲ / ▼**, aby wybrać polecenie **Edycja programu**.
- 3 Naciśnij przycisk **▶**, aby wyświetlić menu **Edycja programu**.

■ Usuwanie programu

1. Wybierz program, który chcesz usunąć, korzystając z przycisków **▲ / ▼** lub **◀ / ▶**.
2. Naciśnij dwa razy przycisk **CZERWONY**.
Wybrany program zostanie usunięty, a kolejne programy zostaną przesunięte o jedną pozycję.

■ Kopiowanie programu

1. Wybierz program, który chcesz skopiować, korzystając z przycisków **▲ / ▼** lub **◀ / ▶**.
2. Naciśnij przycisk **ZIELONY**.
Wszystkie kolejne programy zostaną odsunięte o jedną pozycję.

■ Przenoszenie programu

1. Wybierz program, który chcesz przenieść, korzystając z przycisków **▲ / ▼** lub **◀ / ▶**.
2. Naciśnij przycisk **ŻÓŁTY**.
3. Przyciskiem **▲ / ▼** lub **◀ / ▶** przenieś program pod żądany numer programu.
4. Naciśnij ponownie przycisk **ŻÓŁTY**, aby wyłączyć tę funkcję.

■ Pomijanie numeru programu

1. Wybierz numer programu, który chcesz pominąć, korzystając z przycisków **▲ / ▼** lub **◀ / ▶**.
2. Naciśnij przycisk **NIEBIESKI**. Pomijany program jest oznaczony na niebiesko.
3. Naciśnij ponownie przycisk **NIEBIESKI**, aby zrezygnować z pomijania tego programu.
Kiedy numer programu jest pomijany, oznacza to, że nie można go wybrać przyciskiem **▲ / ▼** podczas normalnego oglądania telewizji. Aby wybrać pomijany program, wpisz bezpośrednio numer programu przyciskami NUMERYCZNYMI lub wybierz go w menu edycji programów lub tablicy programów.

- 4 Kolejno naciskaj przycisk **MENU**, aby powrócić do normalnego oglądania telewizji.

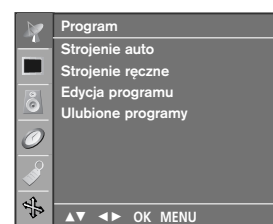
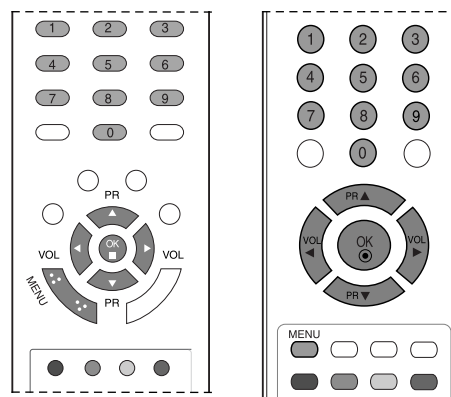

1

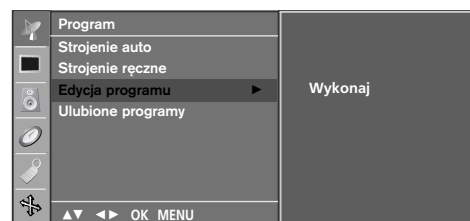

2



3

Ulubiony program

Ta funkcja umożliwia bezpośredni wybór ulubionych programów.

Po wybraniu opcji **Wł** naciskaj przycisk **żółty**, aby wybrać zapisane ulubione programy. Po wybraniu opcji **Wył** naciskaj przycisk **żółty**, aby wybrać poprzednie programy.

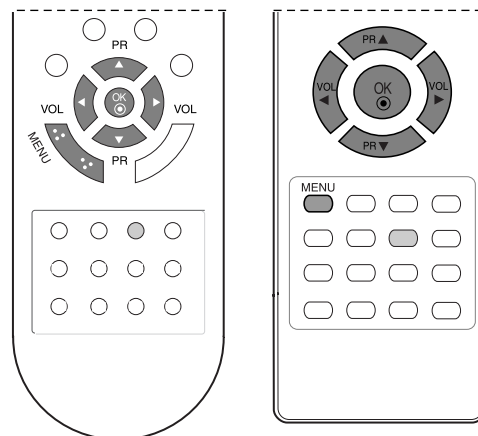

- 1 Naciśnij przycisk **MENU**, a następnie przycisk **▲ / ▼**, aby wybrać menu **Program**.
- 2 Naciśnij przycisk **▶**, a następnie przycisk **▲ / ▼**, aby wybrać polecenie **Ulubione programy**.
- 3 Naciśnij przycisk **▶**, a następnie przycisk **◀ / ▶** aby wybrać polecenie **Wł** lub **Wył**.
- 4 Naciśnij przycisk **▲ / ▼**, aby wybrać pozycję -- -----.
- 5 Wybierz żądany program przyciskiem **◀ / ▶** lub przyciskami **NUMERYCZNYMI**.
- 6 Aby zapisać inny program, powtarzaj kroki od 4 do 5. Można zapisać maksymalnie 8 programów.
- 7 Kolejno naciskaj przycisk **MENU**, aby powrócić do normalnego oglądania telewizji.

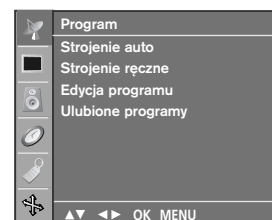

1



2 3 4 5

OGŁĄDANIE TELEWIZJI/PRZEŁĄCZANIE PROGRAMÓW

Wywoływanie tablicy programów

Można sprawdzić programy zapisane w pamięci, wyświetlając tablicę programów.

■ Wyświetlanie tablicy programów

Naciśnij przycisk **LIST (Lista)**, aby wyświetlić menu **Lista programów**.

Tablica programów pojawi się na ekranie. Jedna tablica zawiera dziesięć programów, jak pokazano poniżej.

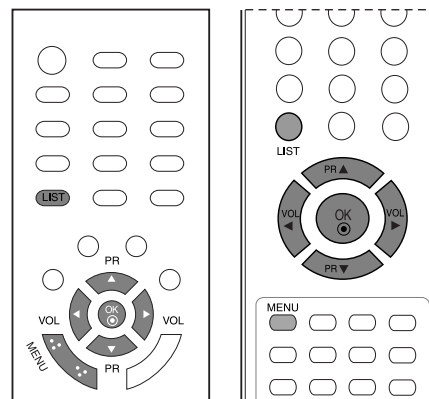

! UWAGA

- Niektóre programy mogą być oznaczone na niebiesko. Przy automatycznym dostrajaniu lub w trybie edycji programów zostały one tak ustawione, że są pomijane.
- Numer kanału widoczny w tablicy programów oznacza, że stacji nie przydzielono nazwy.

■ Wybór programu z Lista programów

Wybierz program, korzystając z przycisków **▲ / ▼** lub **◀ / ▶**.

Naciśnij następnie przycisk **OK**. Odbiornik przełączy się na wybrany numer programu.

■ Zmiana strony tablicy programów

Jest 10 stron tablicy programów, na których może znajdować się 100 programów.

Kolejne naciśnięcia przycisku **▲ / ▼** lub **◀ / ▶** powodują zmiany strony.

Naciśnij przycisk **LIST**, aby powrócić do normalnego oglądania telewizji.

0	C	03	5	S	69
1	BLN	03	6	S	17
2	C	12	7	S	22
3	S	66	8	C	09
4	S	67	9	C	11

▲▼ ◀▶ OK MENU

Zabezpieczenie przed dziećmi

Televizor można tak ustawić, aby do jego obsługi konieczny był pilot zdalnego sterowania. Ta funkcja uniemożliwia oglądanie dzieciom programu bez zezwolenia.

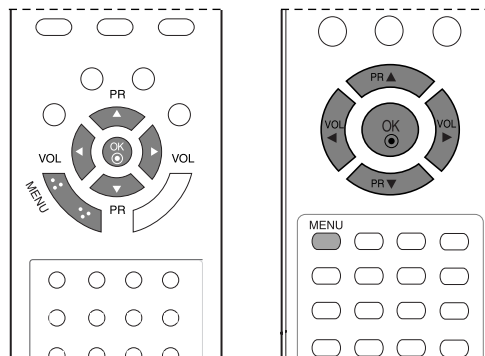

1 Naciśnij przycisk **MENU**, a następnie przycisk ▲ / ▼, aby wybrać menu **Specjal..**

2 Naciśnij przycisk ►, a następnie przycisk ▲ / ▼, aby wybrać polecenie **Blokada**.

3 Naciśnij przycisk ►, a następnie za pomocą przycisków ▲ / ▼ wybierz ustawienie **Wł.** lub **Wył.**

4 Kolejno naciskaj przycisk **MENU**, aby powrócić do normalnego oglądania telewizji.

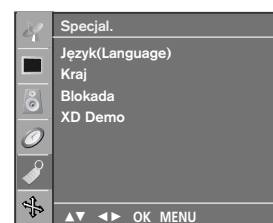

1

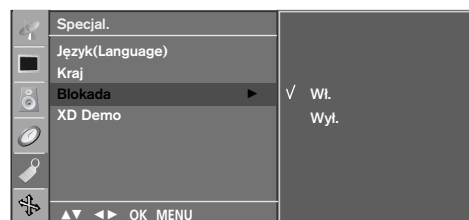

2 3

! UWAGA

- Gdy zabezpieczenie jest włączone, to w czasie oglądania telewizji po naciśnięciu dowolnego przycisku na panelu górnym na ekranie pojawia się napis: **Blokada Wł.**

KONTROLA OBRAZU

KONTROLOWANIE ROZMIARU OBRAZU (WSPÓŁCZYNNIKA PROPORCJI)

(Tylko 19/22LS4R*)

Można oglądać programy w różnych formatach obrazu : **Specjalny**,
Oryginalny, **4:3**, **16:9**, **14:9** i **Zoom1**, **Zoom2**.

Za pomocą przycisków ▲ / ▼ można wyregulować proporcje powiększenia.

Ta funkcja działa na poniższym sygnale.

- 1 Aby wybrać żądany format obrazu, naciskaj cyklicznie przycisk **ARC**. Współczynnik proporcji można też regulować w menu **Specjal..**

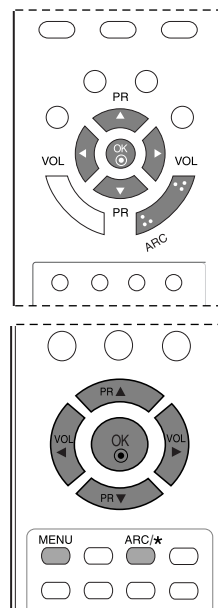

• Specjalny

W przypadku gdy pojawi się sygnał z formatem (szeroki ekran), funkcja ta ustawi prawidłowe poziome proporcje obrazu

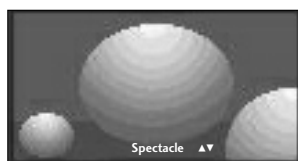

• Oryginalny

Gdy odbiornik telewizyjny otrzyma ze złącza wideo sygnał obrazu szerokoekranowego, automatycznie przełączy się na format odbieranego obrazu.

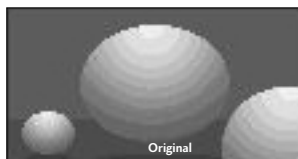

• 4:3

Ta opcja umożliwi oglądanie obrazu przy oryginalnym współczynniku proporcji ekranu 4:3 z szarymi paskami wyświetlanymi z lewej i prawej strony.

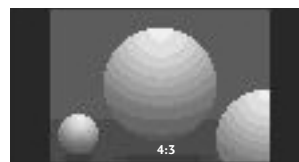

• 16:9

Można oglądać obraz jak na ekranie kinowym (format obrazu 16:9) oraz programy telewizyjne w formacie 16:9. Obraz formatu 16:9 jest oglądany w powyższy sposób, a obraz formatu 4:3 zostaje powiększony na prawo i lewo tak, aby ekran 16:9 był widoczny w pełni.

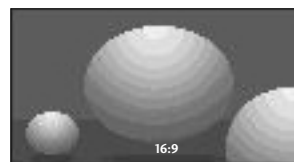

- **14:9**

Obraz formatu 14:9 jest oglądany w powyższy sposób, a obraz formatu 4:3 zostaje powiększony w górę / w dół i na prawo / lewo tak, aby ekran 14:9 był widoczny w pełni.



- **Zoom1**

Ta opcja pozwala oglądać obraz bez modyfikacji, który wypełnia cały ekran. Jednak górna i dolna część obrazu będą przycięte.

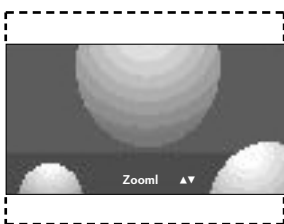

- **Zoom2**

Po wybraniu opcji Zoom 2 obraz zostanie zmodyfikowany - zarówno rozciągnięty w poziomie, jak i przycięty w pionie. Jest to kompromis między modyfikowaniem obrazu a wykorzystaniem powierzchni ekranu.

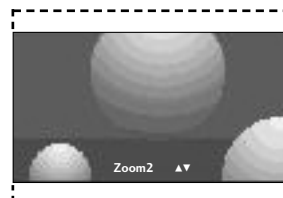

! UWAGA

- ▶ Menu **ARC** (Regulowanie proporcji obrazu) jest niedostępne w trybach RGB, HDMI i Component z wyjątkiem formatów 4:3 oraz 16:9.

KONTROLA OBRAZU

WSTĘPNE USTAWIENIA OBRAZU

Ustawienia wstępne obrazu

Dynamiczny	Wybierz tę opcję, aby wyświetlić obraz o dużej ostrości.
Standard	Najbardziej uniwersalny i naturalny stan obrazu.
Łagodny	Wybierz tę opcję, aby wyświetlić obraz o dużej łagodności.
Gra	Wybierz tę opcję, aby wyświetlić grę.
Użytkownik	Wybierz jedną z tych opcji, aby zastosować ustawienie zdefiniowane przez użytkownika.

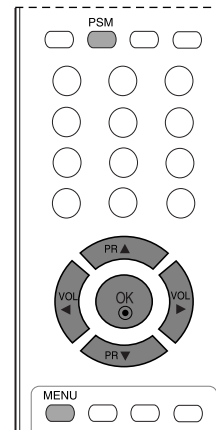
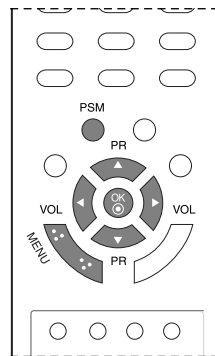

- 1 Naciśnij przycisk **MENU**, a następnie przycisk **▲ / ▼**, aby wybrać menu **Obraz**.
- 2 Naciśnij przycisk **▶**, a następnie przycisk **▲ / ▼**, aby wybrać polecenie **PSM**.
- 3 Naciśnij przycisk **▶**, a następnie przycisk **▲ / ▼** aby wybrać ustawienie obrazu w menu **PSM**.



- 4 Kolejno naciskaj przycisk **MENU**, aby powrócić do normalnego oglądania telewizji.

- Żądane ustawienie obrazu – **Dynamiczny, Standard, Łagodny, Gra** lub **Użytkownik** – można także przywołać za pomocą przycisku **PSM** na pilocie zdalnego sterowania. Ustawienia obrazu **Dynamiczny, Standard, Łagodny** i **Gra** zostały zaprogramowane fabrycznie pod kątem najlepszej jakości i nie mogą zostać zmienione.

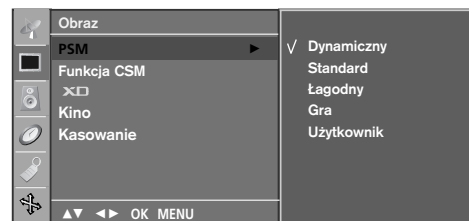

Automatyczna regulacja barw kolorów (ciepłe/normalne/zimne)

Wybieranie fabrycznych ustawień odbiornika kolorowego.

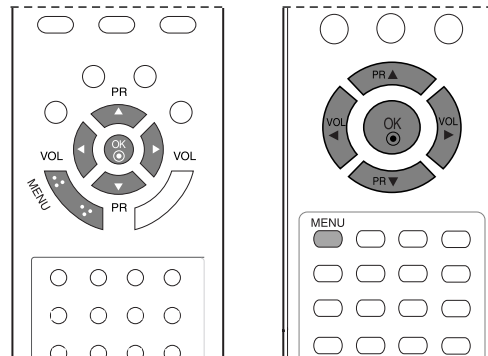

1 Naciśnij przycisk **MENU**, a następnie przycisk ▲ / ▼, aby wybrać menu **Obraz**.

2 Naciśnij przycisk ►, a następnie przycisk ▲ / ▼, aby wybrać polecenie **Funkcja CSM**.

3 Naciśnij przycisk ►, a następnie przycisk ▲ / ▼, aby wybrać ustawienie koloru w menu **Funkcja CSM**: **Zimny**, **Normalny**, **Ciepły** lub **Użytkownik** (Czerwony, Zielony, Niebieski).

4 Kolejno naciskaj przycisk **MENU**, aby powrócić do normalnego oglądania telewizji.



1

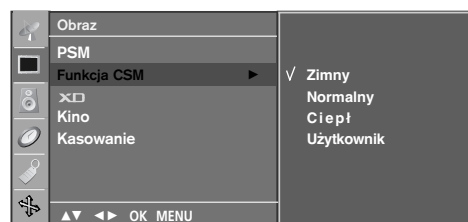

2 3

KONTROLA OBRAZU

RĘCZNA REGULACJA OBRAZU

Opcja Tryb obrazu-Użytkownik

- Kontrast** Regulacja różnicy między poziomem jasności a ciemności obrazu.
- Jasność** Zwiększanie lub zmniejszanie zawartości bieli w obrazie.
- Kolor** Regulacja intensywności wszystkich kolorów.
- Ostrość** Regulacja poziomu ostrości krawędzi między jasnymi a ciemnymi obszarami obrazu. Im niższy poziom, tym bardziej miękki obraz.
- Odcień** Regulacja balansu między czerwienią a zielenią.

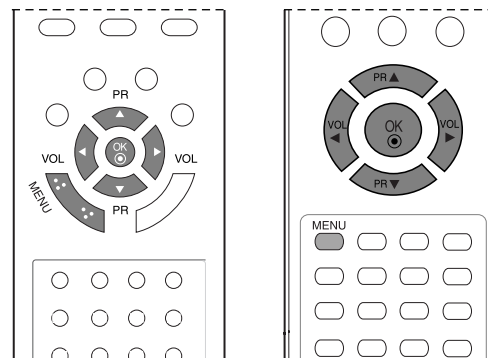

1 Naciśnij przycisk **MENU**, a następnie przycisk ▲ / ▼, aby wybrać menu **Obraz**.

2 Naciśnij przycisk ►, a następnie przycisk ▲ / ▼, aby wybrać polecenie **PSM**.

3 Naciśnij przycisk ►, a następnie przycisk ▲ / ▼ aby wybrać ustawienie obrazu w menu **Użytkownik**.

4 Naciśnij przycisk ►, a następnie przycisk ▲ / ▼, aby wybrać odpowiedni element obrazu.

5 Naciśnij przycisk ◀ / ▶, aby przeprowadzić odpowiednie regulacje.

6 Kolejno naciskaj przycisk **MENU**, aby powrócić do normalnego oglądania telewizji.



1

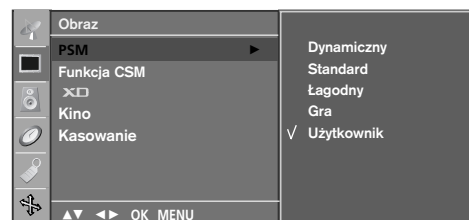

2 3

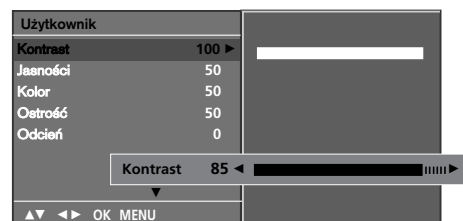

4 5

Opcja Barwa kolorów-Użytkownik

Wybieranie fabrycznych ustawień odbiornika kolorowego.

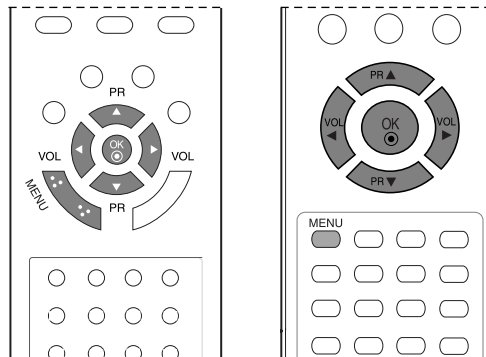

- 1 Naciśnij przycisk **MENU**, a następnie przycisk **▲ / ▼**, aby wybrać menu **Obraz**.
- 2 Naciśnij przycisk **▶**, a następnie przycisk **▲ / ▼**, aby wybrać polecenie **CSM**.
- 3 Naciśnij przycisk **▶**, a następnie przycisk **▲ / ▼**, aby wybrać polecenie **Użytkownik**.
- 4 Naciśnij przycisk **▶**, a następnie za pomocą przycisku **▲ / ▼** zaznacz opcję **Czerwony**, **Zielony** lub **Niebieski**.
- 5 Wprowadź odpowiednie zmiany, naciskając przycisk **◀ / ▶**.
- 6 Kolejno naciskaj przycisk **MENU**, aby powrócić do normalnego oglądania telewizji.



1

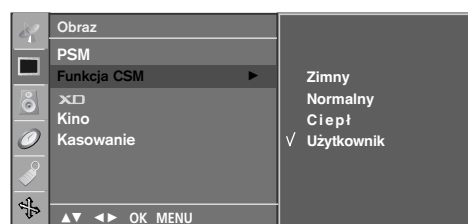

2 3

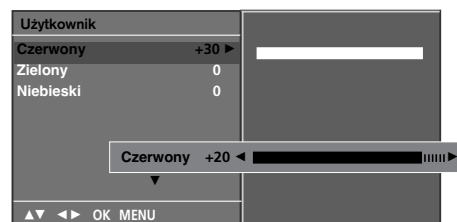

4 5

KONTROLA OBRAZU

TECHNOLOGIA POPRAWIANIA JAKOŚCI OBRAZU XD (Tylko 19/22LS4R*)

XD to unikatowa technologia ulepszania obrazu firmy LG Electronic, która służy do wyświetlania obrazu ze źródła prawdziwego sygnału wysokiej rozdzielczości (HD) za pomocą zaawansowanego algorytmu cyfrowego przetwarzania sygnałów.

Tej funkcji nie można używać w trybie RGB-PC.
Ta funkcja nie jest dostępna we wszystkich krajach.

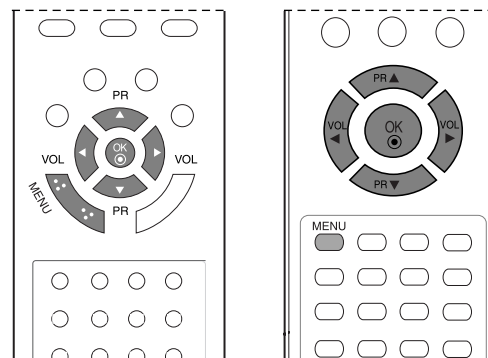

- 1 Naciśnij przycisk **MENU**, a następnie przycisk **▲ / ▼**, aby wybrać menu **Obraz**.
- 2 Naciśnij przycisk **▶**, a następnie przycisk **▲ / ▼**, aby wybrać polecenie **XD**.
- 3 Naciśnij przycisk **▶**, a następnie przycisk **▲ / ▼**, wybierz opcję **Auto** lub **Ręczny**.
- 4 Kolejno naciskaj przycisk **MENU**, aby powrócić do normalnego oglądania telewizji.

* Wybieranie menu Manual (Ręczny)

To menu zostaje włączone po wybraniu dla funkcji **PSM** ustawienia **Użytkownik..**

- 1 Naciśnij przycisk **▶**, a następnie za pomocą przycisków **▲ / ▼** wybierz opcję **XD Kontrast**, **XD Kolor** lub **XD NR**.
- 2 Naciśnij przycisk **▶**, a następnie za pomocą przycisków **▲ / ▼** wybierz ustawienie **Wł.** lub **Wył.**
- 3 Kolejno naciskaj przycisk **MENU**, aby powrócić do normalnego oglądania telewizji.

- **XD Kontrast** : automatyczna optymalizacja kontrastu odpowiednio do jasności odbić światła.
- **XD Kolor** : automatyczna regulacja kolorów odbić światła w celu możliwie najwierniejszego odwzorowania naturalnych barw.
- **XD NR** : usuwanie zakłóceń bez naruszania oryginalnego obrazu. (Tej funkcji nie można używać w trybie RGB[PC], HDMI[PC].)

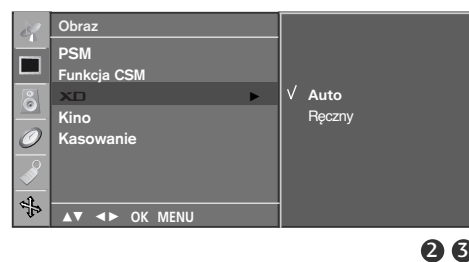
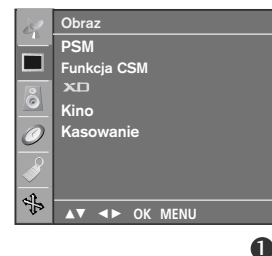

XD DEMO (Tylko 19/22LS4R*)

Opcja ta pozwala zobaczyć różnicę między obrazem z funkcją XD demo i bez niej.

Funkcja ta nie jest dostępna w trybie RGB[PC], HDMI[PC].

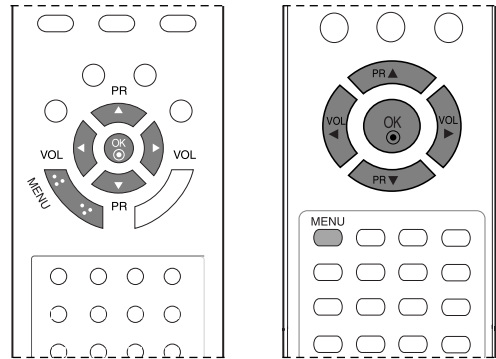

1 Naciśnij przycisk **MENU**, a następnie przycisk **▲ / ▼**, aby wybrać menu **Specjal.**

2 Naciśnij przycisk **▶**, a następnie przycisk **▲ / ▼**, aby wybrać polecenie **XD Demo**.

3 Naciśnij przycisk **▶**, aby uruchomić **XD Demo**.

4 Aby zakończyć **XD Demo**, naciśnij przycisk **MENU**.

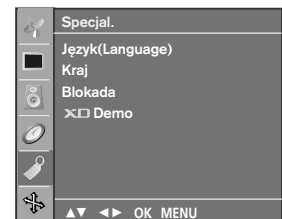

1

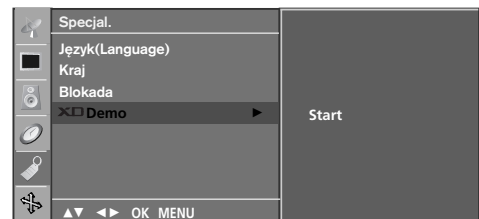

2 3

• XD Demo



KONTROLA OBRAZU

KINO (Tylko 19/22LS4R*)

Optymalizacja parametrów obrazu pod kątem wyświetlania filmów.

Ta funkcja nie jest dostępna we wszystkich modelach.

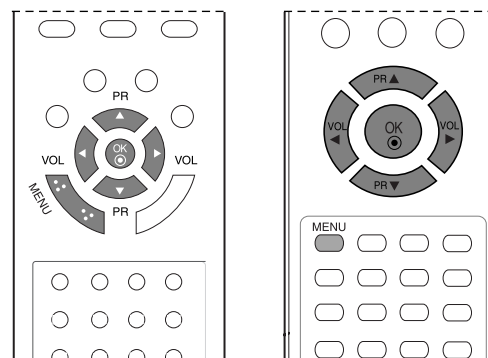

1 Naciśnij przycisk **MENU**, a następnie przycisk **▲ / ▼**, aby wybrać menu **Obraz**.

2 Naciśnij przycisk **▶**, a następnie przycis **▲ / ▼**, aby wybrać polecenie **Kino**.

3 Naciśnij przycisk **▶**, a następnie za pomocą przycisków **▲ / ▼** wybierz ustawienie **Wł.** lub **Wyt.**

4 Kolejno naciskaj przycisk **MENU**, aby powrócić do normalnego oglądania telewizji.



1



2 3

RESETOWANIE OBRAZU

Przywrócenie domyślnych, fabrycznych ustawień opcji **PSM**, **Funkcja CSM**, **XD** i **Kino**.

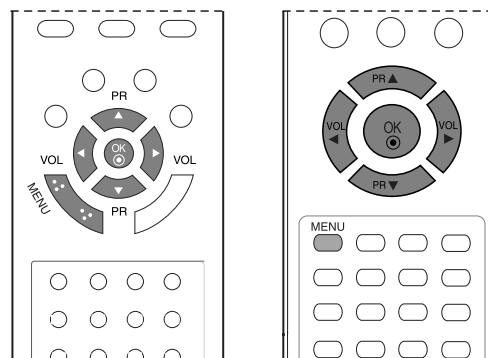

- 1 Naciśnij przycisk **MENU**, a następnie przycisk **▲ / ▼**, aby wybrać menu **Obraz**.
- 2 Naciśnij przycisk **▶**, a następnie przycisk **▲ / ▼**, aby wybrać polecenie **Kasowanie**.
- 3 Naciśnij przycisk **▶**, aby zainicjować ustawioną wartość.
- 4 Kolejno naciskaj przycisk **MENU**, aby powrócić do normalnego oglądania telewizji.

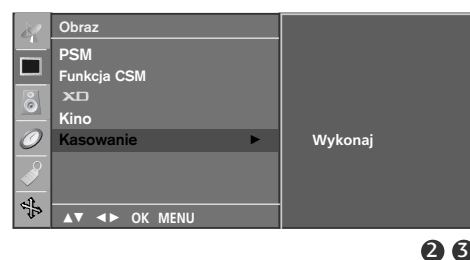
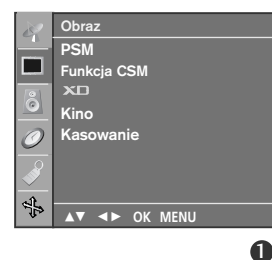

REGULACJA DŹWIĘKU I USTAWIANIE JĘZYKA

AUTOMATYCZNY POZIOM GŁOŚNOŚCI

Funkcja Auto Volume (Automatyczny poziom głośności) utrzymuje jednakową głośność nawet przy zmianie programów.

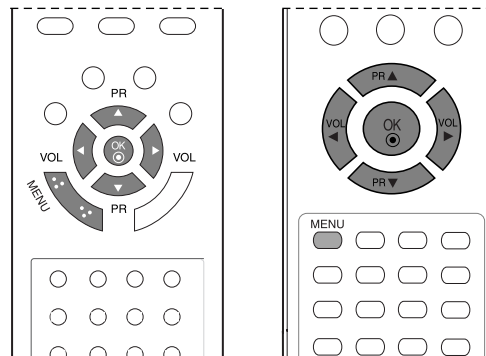

- 1 Naciśnij przycisk **MENU**, a następnie przycisk **▲ / ▼**, aby wybrać menu **Dźwięk**.

- 2 Naciśnij przycisk **▶**, a następnie przycisk **▲ / ▼**, aby wybrać polecenie **Funkcja AVL**.

- 3 Naciśnij przycisk **▶**, a następnie przycisk **▲ / ▼**, aby wybrać opcję **Wł.** lub **Wyt.**.

- 4 Kolejno naciskaj przycisk **MENU**, aby powrócić do normalnego oglądania telewizji.

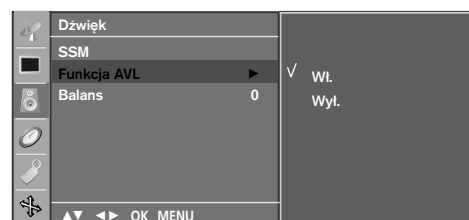

WSTĘPNE USTAWIENIA DŹWIĘKU – TRYB DŹWIĘKU

Można wybrać preferowane ustawienie dźwięku: **Stonowany**, **Muzyka**, **Film** lub **Sport**. Barwę dźwięku można regulować także przy użyciu korektora graficznego.

Opcje **Stonowany**, **Muzyka**, **Film**, oraz **Sport** są fabrycznymi ustawieniami zapewniającymi dobrą jakość brzmienia i nie można ich modyfikować.

Stonowany Najbardziej zdyscyplinowane i naturalne brzmienie.

Muzyka Zapewnia wierność brzmienia przy odtwarzaniu muzyki.

Film Wyrafinowane brzmienie.

Sport Ustawienie odpowiednie do oglądania transmisji sportowych.

Użytkownik Umożliwia zastosowanie ustawień zdefiniowanych przez użytkownika.

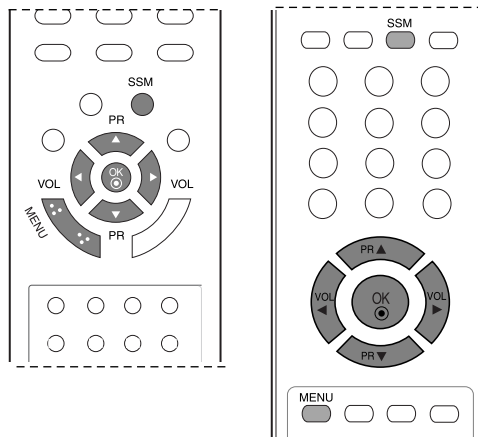

1 Naciśnij przycisk **MENU**, a następnie przycisk **▲ / ▼**, aby wybrać menu **Dźwięk**.

2 Naciśnij przycisk **▶**, a następnie przycisk **▲ / ▼**, aby wybrać polecenie **SSM**.

3 Naciśnij przycisk **▶**, a następnie przycisk **▲ / ▼**, aby wybrać opcję **Stonowany**, **Muzyka**, **Film**, **Sport** lub **Użytkownik**.

4 Kolejno naciskaj przycisk **MENU**, aby powrócić do normalnego oglądania telewizji.

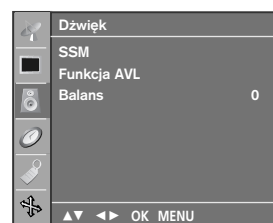

1

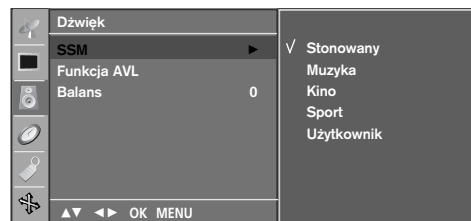

2 3

REGULACJA DŹWIĘKU I USTAWIANIE JĘZYKA

REGULACJA DŹWIĘKU-TRYB UŻYTKOWNIKA

Regulacja dźwięku przy użyciu korektora graficznego.

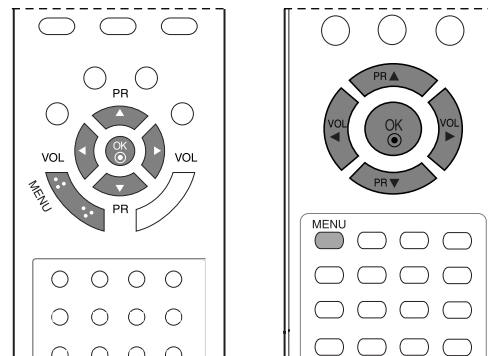

- 1 Naciśnij przycisk **MENU**, a następnie przycisk **▲ / ▼**, aby wybrać menu **Dźwięk**.
- 2 Naciśnij przycisk **▶**, a następnie przycisk **▲ / ▼**, aby wybrać polecenie **SSM**.
- 3 Naciśnij przycisk **▶**, a następnie przycisk **▲ / ▼**, aby wybrać polecenie **Użytkownik**.
- 4 Naciśnij przycisk **▶**.
- 5 Odpowiednio ustaw poziom dźwięku za pomocą przycisków **◀ / ▶**.
Wybierz pasmo dźwięku za pomocą przycisków **▲ / ▼**.
- 6 Naciśnij przycisk **OK**, aby zapisać ustawienia dla dźwięku **Użytkownik**.
- 7 Kolejno naciskaj przycisk **MENU**, aby powrócić do normalnego oglądania telewizji.



1

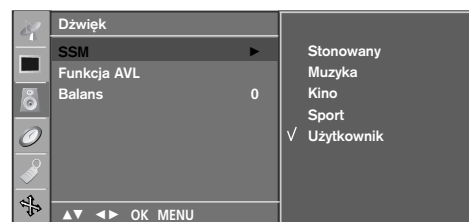

2 3 4



5

Regulacja balansu

Można dowolnie wyregulować balans między kanałami.

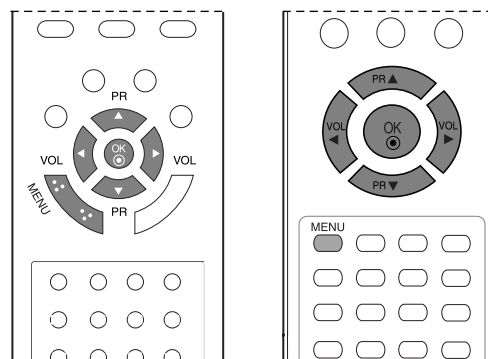

- 1 Naciśnij przycisk **MENU**, a następnie przycisk ▲ / ▼, aby wybrać menu **Dźwięk**.
- 2 Naciśnij przycisk ►, a następnie przycisk ▲ / ▼, aby wybrać polecenie **Balans**.
- 3 Nacisnąć przycisk ► a następnie nacisnąć przycisk ◀ / ▶ używać, aby dokonać odpowiednich regulacji.
- 4 Kolejno naciskaj przycisk **MENU**, aby powrócić do normalnego oglądania telewizji.

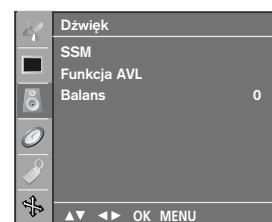

1

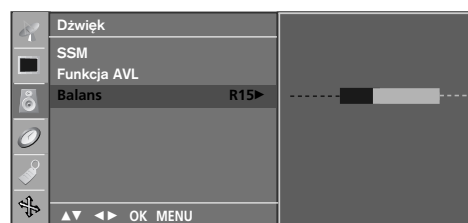

2 3

REGULACJA DŹWIĘKU I USTAWIANIE JĘZYKA

I/II

Odbiór stereo/dual

Po wybraniu programu informacje o dźwięku stacji pojawiają się wówczas, gdy znika numer programu i nazwa stacji.

Sygnal	Napis na ekranie
Mono	MONO
Stereo	STEREO
Dual	DUAL I

■ Wybór dźwięku monofonicznego

W trybie odbioru stereofonicznego, gdy sygnał stereo jest słaby, można przełączyć telewizor w tryb mono, naciskając dwukrotnie przycisk I/II. Przy odbiorze monofonicznym poprawia się głębokość dźwięku. Aby powrócić do dźwięku stereo, należy ponownie dwukrotnie nacisnąć przycisk I/II.

■ Wybór języka w wypadku audycji dwujęzycznych

Jeśli program jest odbierany w dwóch językach (program dwujęzyczny), można przełączyć się w tryb **DUAL I**, **DUAL II** oraz **DUAL I+II**, naciskając kilkakrotnie przycisk I/II.

DUAL I w głośnikach słyszalny jest podstawowy język audycji.

DUAL II w głośnikach słyszalny jest drugi język audycji.

DUAL I+II w poszczególnych głośnikach słyszalne są różne języki.

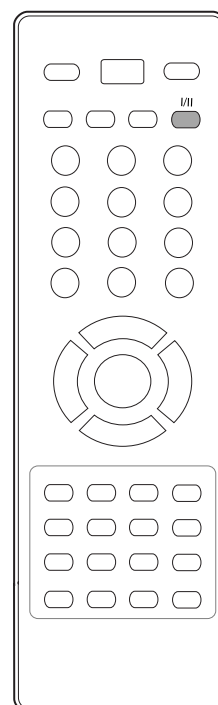
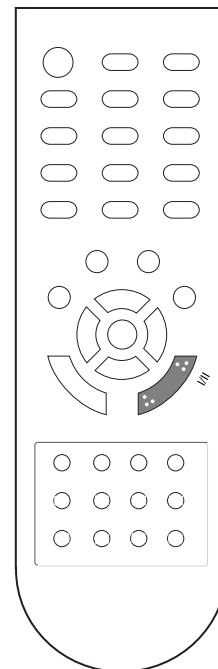

Odbiór w trybie NICAM

Jeśli odbiornik jest wyposażony w funkcję NICAM, można odbierać wysokiej jakości dźwięk cyfrowy NICAM (Near Instantaneous Companding Dźwięk Multiplex).

Wyjście dźwięku można wybrać zgodnie z rodzajem odbieranej audycji w następujący sposób, naciskając kilkakrotnie przycisk I/II.

- 1 Jeżeli odbierany jest dźwięk NICAM mono, można wybrać ustawienie **NICAM MONO** lub **FM MONO**.
- 2 Jeżeli odbierany jest dźwięk NICAM stereo, można wybrać ustawienie **NICAM STEREO** lub **FM MONO**. Jeżeli sygnał stereofoniczny jest słaby, należy przełączyć na ustawienie **FM MONO**.
- 3 Jeżeli odbierany jest dźwięk NICAM dual, można wybrać ustawienie **NICAM DUAL I**, **NICAM DUAL II**, **NICAM DUAL I+II** lub **MONO**. Gdy wybrane jest ustawienie FM mono, na ekranie ukazuje się napis **MONO**.

Głośnik Wybór wyjścia dźwięku

W trybach **AV**, **Component**, **S-Video RGB** lub **HDMI** można wybrać wyjście dźwięku dla lewego i prawego głośnika.

Aby wybrać wyjście dźwięku, naciskaj cyklicznie przycisk I/II.

L+R: Sygnał audio z wejścia audio L jest wysyłany do lewego głośnika, a sygnał audio z wejścia audio R jest wysyłany do prawego głośnika.

L+L: Sygnał audio z wejścia audio L jest wysyłany do lewego i prawego głośnika.

R+R: Sygnał audio z wejścia audio R jest wysyłany do lewego i prawego głośnika.

REGULACJA DŹWIĘKU I USTAWIANIE JĘZYKA

Menu ekranowe Wybór języka/kraju

Menu instrukcji instalacji zostanie wyświetlone na ekranie telewizora po włączeniu go po raz pierwszy.

- 1 Naciśnij przycisk ▲ / ▼ / ◀ / ▶, a następnie przycisk **OK**, aby wybrać żądany język.
- 2 Naciśnij przycisk ▲ / ▼ / ◀ / ▶, a następnie przycisk **OK**, aby wybrać swój kraj.

* Jeśli chcesz zmienić język/kraj

- 1 Nacisnąć przycisk **MENU**, a następnie nacisnąć przycisk ▲ / ▼ aby wybrać menu **Specjal..**
- 2 Nacisnąć przycisk ▶ a następnie nacisnąć przycisk ▲ / ▼ wybrać **Język(Language)**. Jest to funkcja opcjonalna. Menu może być wyświetlane na ekranie w różnych językach.
Nacisnąć przycisk ▶ a następnie nacisnąć przycisk ▲ / ▼ wybrać **Kraj**.
- 3 Naciśnij przycisk ▶, a następnie za pomocą przycisku ▲ / ▼ wybierz żądany język lub kraj.
- 4 Nacisnąć przycisk **OK**.
- 5 Kolejno naciskaj przycisk **MENU**, aby powrócić do normalnego oglądania telewizji.

! UWAGA

- ▶ Jeśli nie zakończysz instalacji przy pomocy menu **instalacyjnego** naciśnięciem przycisku **MENU** lub upłynie czas jego wyświetlenia, menu to będzie się pojawiać przy każdym włączeniu odbiornika, aż do zakończenia procesu instalacji.
- ▶ Jeśli wybierzesz zły kraj, teletext może się nie wyświetlać poprawnie i mogą wystąpić problemy z jego obsługą.
- ▶ Do listy krajów w menu **instalacyjnym** dodano j. Hebrajski z przeznaczeniem dla **krajów** korzystających z tego języka.

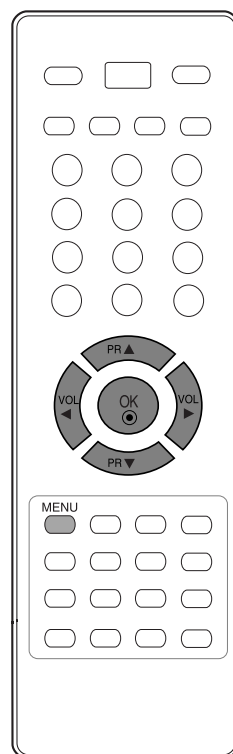
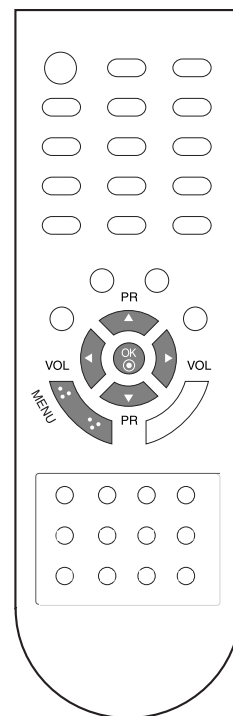

USTAWIENIE CZASU

Ustawianie zegara

Przed użyciem włącznika/wyłącznika czasowego należy poprawnie ustawić czas.

W razie zaniku zasilania (odłączenie od zasilania lub awaria) zegar musi zostać ponownie ustawiony.

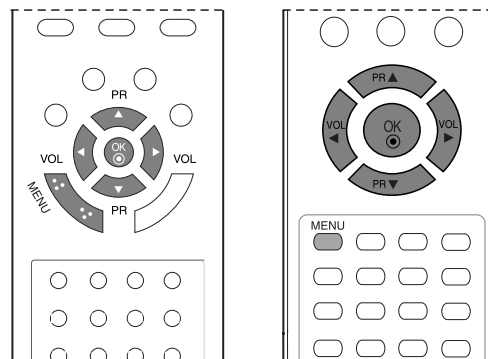

1 Naciśnij przycisk **MENU**, a następnie przycisk **▲ / ▼**, aby wybrać menu **Czas**.

2 Naciśnij przycisk **▶**, a następnie przycisk **▲ / ▼**, aby wybrać polecenie **Zegar**.

3 Naciśnij przycisk **▶**, a następnie przycisk **▲ / ▼**, aby ustawić godzinę.

4 Naciśnij przycisk **▶**, a następnie przycisk **▲ / ▼**, aby ustawić minuty.

5 Kolejno naciskaj przycisk **MENU**, aby powrócić do normalnego oglądania telewizji.

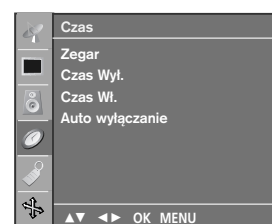

1



2 3 4

USTAWIENIE CZASU

USTAWIENIE AUTOMATYCZNEGO WŁĄCZANIA/ WYŁĄCZANIA WŁĄCZNIKA CZASOWEGO

Wyłącznik czasowy o ustawionej porze automatycznie wyłącza odbiornik do trybu czuwania.

Dwie godziny po włączeniu odbiornika funkcją włącznika czasowego zostanie on automatycznie przełączony w tryb czuwania, o ile nie zostanie naciśnięty żaden przycisk.

Po ustawieniu godziny włączenia lub wyłączenia funkcje te działają codziennie o ustawionej godzinie.

Funkcja wyłącznika czasowego anuluje funkcję włącznika, jeśli obie zostały ustawione na tą samą godzinę.

Odbiornik musi być w trybie czuwania, aby funkcja włącznika czasowego mogła działać.

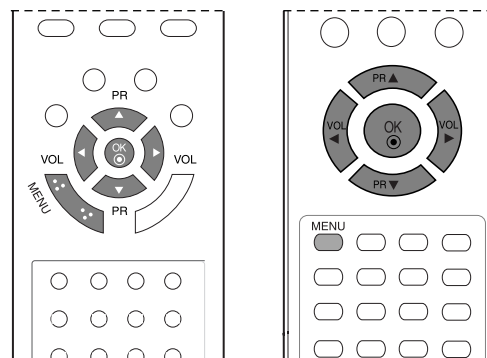

- 1 Naciśnij przycisk **MENU**, a następnie przycisk **▲ / ▼**, aby wybrać menu **Czas**.
- 2 Naciśnij przycisk **▶**, a następnie przycisk **▲ / ▼**, aby wybrać polecenie **Czas wyl./Czas wł.**
- 3 Naciśnij przycisk **▶**, a następnie przycisk **▲ / ▼**, aby wybrać ustawienie **Wł.**
 - Aby anulować funkcję **Czas wł./Czas wyl.**, ustawienie **Wyl.**
- 4 Naciśnij przycisk **▶**, a następnie przycisk **▲ / ▼**, aby ustawić godzinę.
- 5 Naciśnij przycisk **▶**, a następnie przycisk **▲ / ▼** aby ustawić minuty.
- 6 **Tylko funkcja Czas wł.**
 - **Program**: naciśnij przycisk **▶**, a następnie wybierz program za pomocą przycisków **▲ / ▼**.
 - **Głośność**: naciśnij przycisk **▶** a następnie za pomocą przycisków **▲ / ▼** dobierz poziom głośności, jaki ma zostać ustawiony po włączeniu odbiornika .
- 7 Naciśnij przycisk **MENU**, aby zapisać ustawienia.
- 8 Kolejno naciskaj przycisk **MENU**, aby powrócić do normalnego oglądania telewizji.

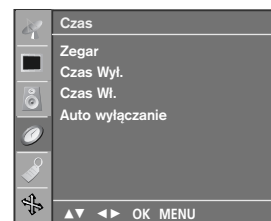

1

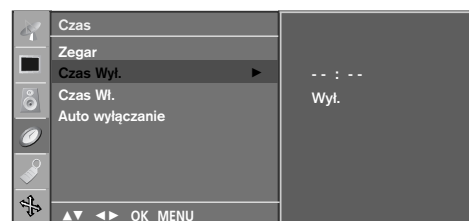

2 3

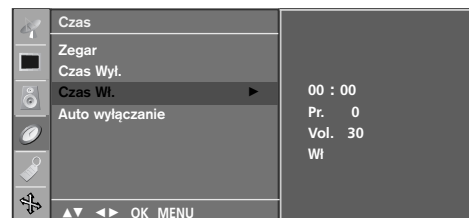

4 5 6

USTAWIENIE PROGRAMATORA TRYBU UŚPIENIA

Nie trzeba pamiętać o konieczności wyłączenia odbiornika przed snem. Programator zasypiania automatycznie przełącza odbiornik w tryb czuwania po upływie określonego czasu.

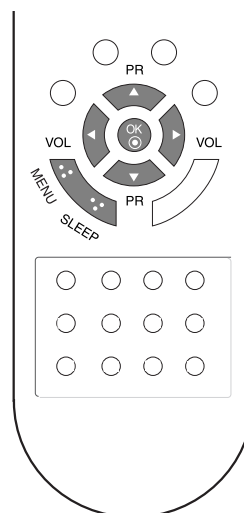

- 1 Naciskaj przycisk **SLEEP** (Automatyczne wyłączenie), aby wybrać liczbę minut. Najpierw na ekranie wyświetlana jest opcja ' ⌚ - - - ', a po niej wyświetlane są następujące opcje zegara: 10, 20, 30, 60, 90, 120, 180 i 240 minut.

- 2 Jeśli na ekranie jest wyświetlona odpowiednia liczba minut, programator zaczyna odliczać od wybranej liczby minut.

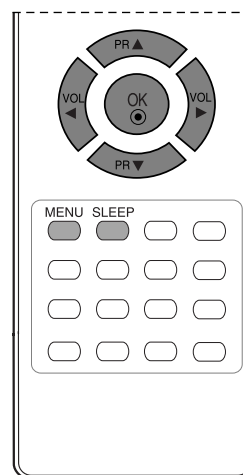

! UWAGA

- ▶ Aby wyświetlić czas pozostały do wyłączenia, naciśnij jeden raz przycisk **SLEEP**.
- ▶ Aby anulować zegar automatycznego wyłączenia, naciskaj przycisk **SLEEP** (Automatyczne wyłączenie), aż zostanie wyświetlona opcja ' ⌚ - - - '.
- ▶ Po wyłączeniu odbiornika ustawiony przez użytkownika czas wyłączenia zostaje anulowany.

USTAWIENIE CZASU

USTAWIENIE AUTOMATYCZNEGO WYŁĄCZANIA

Jeśli w menu **Auto wyłączenie** zostanie wybrane ustawienie **Wł.**, odbiornik automatycznie przełączy się w tryb czuwania mniej więcej dziesięć minut po zakończeniu nadawania przez stację telewizyjną.

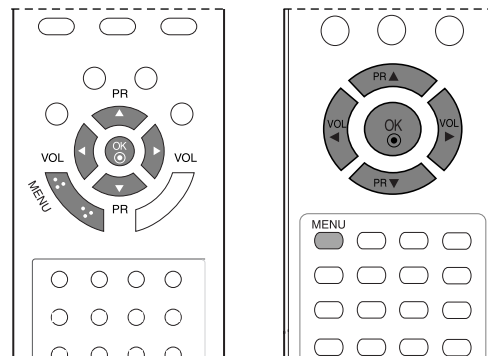

1 Naciśnij przycisk **MENU**, a następnie przycisk **▲ / ▼**, aby wybrać menu **Czas**.

2 Naciśnij przycisk **▶**, a następnie przycisk **▲ / ▼**, aby wybrać polecenie **Auto wyłączenie**.

3 Naciśnij przycisk **▶**, a następnie przycisk **▲ / ▼**, aby wybrać opcję **Wł.** lub **Wyt.**.

4 Kolejno naciskaj przycisk **MENU**, aby powrócić do normalnego oglądania telewizji.

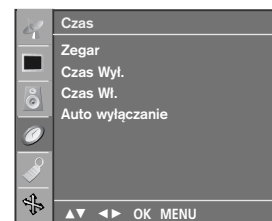

1



2 3

TELETEKST

Ta funkcja nie jest dostępna we wszystkich krajach.

Teletekst jest bezpłatną usługą nadawaną przez większość stacji telewizyjnych, która zawiera najbardziej aktualne informacje dotyczące wiadomości, pogody, programów telewizyjnych, kursów giełdowych i wielu innych dziedzin.

Dekoder teletekstu tego wyświetlacza plazmowego może obsługiwać systemy SIMPLE, TOP i FASTEXT. SIMPLE (standardowy teletekst) składa się z wielu stron, które są wybierane przez bezpośrednie wprowadzanie odpowiadających im numerów stron. TOP i FASTEXT są bardziej nowoczesnymi metodami pozwalającymi na szybki i łatwy wybór informacji teletekstu.

Włączanie i wyłączanie

Naciśnij przycisk **TEXT**, aby przełączyć się na teletekst. Na ekranie pojawi się pierwsza lub ostatnia strona. U góry ekranu wyświetlane są dwa numery stron, nazwa stacji telewizyjnej, data i godzina. Pierwszy numer strony wskazuje dokonany przez użytkownika wybór, zaś drugi — aktualnie wyświetlaną stronę. Naciśnij przycisk **TEXT**, aby wyłączyć teletekst. Zostanie przywrócony poprzedni tryb wyświetlania.

Tryb SIMPLE

■ Wybór strony

- 1 Wprowadź za pomocą przycisków NUMERYCZNYCH żądany numer strony jako trzycyfrową liczbę. Jeśli podczas wybierania zostanie naciśnięta niewłaściwa cyfra, trzycyfrową liczbę trzeba wpisać do końca, a następnie ponownie wprowadzić poprawną liczbę.
- 2 Przycisku ▲ / ▼ można używać do wybierania poprzedniej lub następnej strony.

■ Programowanie kolorowego przycisku w trybie LIST

Jeśli telewizor jest w trybie SIMPLE, TOP lub FASTEXT, naciśnij przycisk , aby przełączyć się w tryb LIST.

Cztery wybrane strony teletekstu można zakodować kolorami i łatwo wybierać, naciskając przycisk w odpowiednim kolorze na pilocie zdalnego sterowania.

- 1 Naciśnij kolorowy przycisk.
- 2 Za pomocą przycisków NUMERYCZNYCH wybierz stronę, która ma być zaprogramowana.
- 3 Naciśnij przycisk **OK**. Wybrana strona zostanie zapisana po jednokrotnym mignięciu. Od tej pory stronę tę będzie można wybrać przyciskiem o danym kolorze.
- 4 Trzy pozostałe kolorowe przyciski programuje się w analogiczny sposób.

Tryb TOP

Na dole ekranu telewizora wyświetlane są cztery pola — czerwone, zielone, żółte i niebieskie. Żółte pole oznacza następną grupę, a niebieskie — następny blok.

■ Wybór bloku/grupy/strony

- 1 Za pomocą niebieskiego przycisku można przesuwać się z bloku do bloku.
- 2 Żółty przycisk służy do przechodzenia do następnej grupy z automatycznym przejściem do następnego bloku.
- 3 Zielony przycisk służy do przechodzenia do następnej istniejącej strony z automatycznym przejściem do następnej grupy. Zamiennie można używać przycisku ▲.
- 4 Przycisk czerwony umożliwia powrót do poprzedniego wyboru. Zamiennie można używać przycisku ▼.

■ Bezpośredni wybór strony

Tak jak w trybie SIMPLE można wybrać stronę, wpisując ją w trybie TOP jako trzycyfrową liczbę przy użyciu przycisków NUMERYCZNYCH.

Tryb FASTEXT

Strony teletekstu są zakodowane kolorami na dole ekranu i wybiera się je, naciskając przycisk w odpowiednim kolorze.

■ Wybór strony

- 1 Naciśnij przycisk , aby wybrać stronę indeksową.
- 2 Strony teletekstu są zakodowane kolorami na dole ekranu i można je wybrać, naciskając przycisk w odpowiednim kolorze.
- 3 Tak jak w trybie SIMPLE można wybrać stronę, wpisując ją w trybie FASTEXT jako trzycyfrową liczbę przy użyciu przycisków NUMERYCZNYCH.
- 4 Przycisk ▲ / ▼ może służyć do wyboru poprzedniej lub następnej strony.

Specjalne funkcje teletekstu



■ REVEAL (Odkrywanie)

Naciśnij ten przycisk, aby ujawnić ukryte informacje, na przykład rozwiązania zagadek lub łamigłówek. Naciśnij ten przycisk ponownie, aby usunąć te informacje z ekranu.



■ SIZE (Rozmiar)

Powoduje wyświetlanie tekstu o podwójnej wysokości. Naciśnij ten przycisk, aby powiększyć górną połowę strony. Naciśnij ten przycisk ponownie, aby powiększyć dolną połowę strony. Naciśnij ten przycisk po raz kolejny, aby przywrócić wyświetlanie normalne.



■ UPDATE (Aktualizacja)

Wyświetla obraz telewizyjny na ekranie w czasie oczekiwania na nową stronę teletekstu. Symbol pojawi się w górnym lewym rogu ekranu. Gdy zaktualizowana strona będzie dostępna, symbol zostanie zastąpiony numerem strony. Naciśnij ten przycisk, aby wyświetlić zaktualizowaną stronę teletekstu.



■ HOLD (Zatrzymanie)

Zatrzymuje automatyczną zmianę strony, która odbywa się, jeśli strona teletekstu składa się z co najmniej 2 stron podrzędnych. Liczba stron podrzędnych i wyświetlana strona podrzędna są zwykle pokazane na ekranie poniżej godziny. Po naciśnięciu tego przycisku w górnym lewym rogu ekranu wyświetlany jest symbol zatrzymania, a automatyczna zmiana strony jest niemożliwa. Aby kontynuować, naciśnij ten przycisk ponownie.



■ MIX (Nakładanie)

Wyświetla strony teletekstu nałożone na obraz telewizyjny. Aby wyłączyć obraz telewizyjny, naciśnij ten przycisk ponownie.



■ TIME (CZAS)

Oglądając program telewizyjny, naciśnij ten przycisk, aby wyświetlić w górnym prawym rogu ekranu aktualny czas. Naciśnij ten przycisk ponownie, aby usunąć te informacje z ekranu. W trybie teletekstu naciśnij ten przycisk, aby wybrać numer strony podrzędnej. Numer strony podrzędnej jest wyświetlany na dole ekranu. Aby zatrzymać lub zmienić stronę podrzędną, naciśnij przycisk NUMERYCZNE. Naciśnij przycisk ponownie, aby wyłączyć tę funkcję.

Rozwiązywanie problemów

Urządzenie nie działa normalnie.	
Nie działa pilot zdalnego sterowania	<ul style="list-style-type: none">■ Sprawdzić, czy między produktem a pilotem zdalnego sterowania nie znajduje się jakiś obiekt.■ Czy baterie są prawidłowo włożone do pilota (+ do +, - do -)?■ Czy wybrano prawidłowy tryb pracy pilota zdalnego sterowania: TV, VCR itp.?■ Włożyć nowe baterie.
Nagle wyłączyło się zasilanie	<ul style="list-style-type: none">■ Czy włączono programator zasypiania?■ Sprawdzić ustawienia włączania/wyłączania. Przerwa w zasilaniu.■ Nie ma żadnego sygnału stacji, gdy włączona jest funkcja Auto off (Automatyczne wyłączenie).

Nie działa funkcja wideo.	
Brak obrazu i dźwięku	<ul style="list-style-type: none">■ Sprawdzić, czy produkt jest włączony.■ Sprawdzić inny kanał. Problem może wynikać z braku sygnału.■ Czy przewód zasilający jest podłączony do gniazdka ściennego?■ Sprawdzić kierunek/lokalizację anteny.■ Sprawdzić gniazdko ścienne, podłączając do niego przewód zasilający innego urządzenia.
Po włączeniu urządzenia obraz pojawia się wolno	<ul style="list-style-type: none">■ To normalne — podczas rozruchu obraz jest wyłączony. Jeśli obraz nie pojawi się po pięciu minutach, należy się skontaktować z serwisem.
Brak koloru albo kolor lub obraz są niskiej jakości	<ul style="list-style-type: none">■ Dostosować opcję Color (Kolor) w menu.■ Zachować odpowiednią odległość między produktem a magnetowidem.■ Sprawdzić inny kanał. Problem może wynikać z braku sygnału.■ Czy przewody wideo są właściwie zainstalowane?■ Włączyć jakąkolwiek funkcję, aby przywrócić jasność obrazu.
Poziome/pionowe pasy lub drgający obraz	<ul style="list-style-type: none">■ Sprawdzić, czy nie występują lokalne interferencje, takie jak zakłócenia powodowane przez elektryczne urządzenia lub narzędzia.
Zły odbiór niektórych kanałów	<ul style="list-style-type: none">■ Problemy stacji lub z sygnałem telewizyjnym. Przełączyć na inną stację.■ Słaby sygnał stacji; zmienić orientację anteny, aby odbierać słabszą stację.■ Sprawdzić, czy nie występują interferencje.
Linie lub smugi na obrazie	<ul style="list-style-type: none">■ Sprawdzić antenę (sprawdzić kierunek anteny).

Nie działa funkcja audio.

Obraz jest poprawny, ale brak dźwięku	<ul style="list-style-type: none">■ Nacisnąć przycisk VOL (lub Volume).■ Czy dźwięk jest wyciszony? Naciśnij przycisk MUTE (Wycisz).■ Sprawdzić inny kanał. Problem może wynikać z braku sygnału.■ Czy przewody audio są właściwie zainstalowane?
Nie działa jeden głośnik	<ul style="list-style-type: none">■ Dostosować balans w menu opcji.
Z wnętrza produktu dochodzą nietypowe dźwięki	<ul style="list-style-type: none">■ Zmiana wilgotności otoczenia lub temperatury może spowodować pojawienie się nietypowych dźwięków po włączeniu lub wyłączeniu produktu. Nie oznaczają one jego uszkodzenia.

Występuje problem w trybie PC. (Zastosowanie ma jedynie tryb PC)

Sygnal występuje poza zakresem.	<ul style="list-style-type: none">■ Dostosować rozdzielczość, częstotliwość poziomą lub pionową.■ Sprawdzić źródło sygnału wejściowego.
Pionowe pasy lub smugi w tle, szum poziomy, nieprawidłowa pozycja	<ul style="list-style-type: none">■ Przeprowadzić automatyczną konfigurację lub dostosować zegar, fazę lub pozycję poziomą/pionową.
Kolory ekranowe są niestabilne lub występuje tylko jeden kolor	<ul style="list-style-type: none">■ Sprawdzić przewód sygnałowy.■ Ponownie zainstalować kartę wideo komputera.

KONSERWACJA

Można zapobiec szybkiemu uszkodzeniu się sprzętu. Dokładne i regularne czyszczenie może wydłużyć czas eksploatacji nowego telewizora. Przed przystąpieniem do czyszczenia należy wyłączyć odbiornik i odłączyć przewód zasilający od gniazda sieci elektrycznej.

Czyszczenie ekranu

- 1 Oto znakomity sposób na usunięcie kurzu z ekranu na dłuższy czas. Należy zmoczyć miękką szmatkę w roztworze letniej wody z niewielkim dodatkiem zmiękczacza do tkanin lub płynu do zmywania naczyń. Należy wyjąć szmatkę prawie do sucha, a następnie przetrzeć nią ekran.
- 2 Należy zetrzeć z ekranu resztki wody, a następnie poczekać, aż całkowicie wyschnie, zanim włączy się ponownie telewizor.

Czyszczenie obudowy

- Aby usunąć kurz lub brud z obudowy, należy przetrzeć ją miękką, suchą, niestrzępiącą się szmatką.
- Nie wolno używać wilgotnej szmatki.

Dłuższa nieobecność

PRZESTROGA

- ▶ Jeśli przewiduje się, że telewizor będzie nieużywany przez dłuższy czas (np. w związku z wyjazdem na urlop), należy odłączyć jego przewód zasilający, aby zapobiec możliwemu uszkodzeniu w wyniku uderzenia pioruna lub przebicia w sieci elektrycznej.

ROZWIĄZYWANIE PROBLEMÓW

MODELE		17LS5R*	20LS5R*	19LS4R*	22LS4R*
		17LS5R-ZA	20LS5R-ZA 20LS5RC-ZA	19LS4R-ZA	22LS4R-ZA
Wymiary (szerokość x wysokość x głębokość)	z podstawką	394,5 x 394,0 x 169,4 mm 15,5 x 15,5 x 6,7 cala	474,1 x 464,6 x 184,3 mm 18,7 x 18,3 x 7,3 cala	456,8 x 396,6 x 172,0 mm 18,0 x 15,6 x 6,8 cala	525,4 x 441,7 x 187,4 mm 20,7 x 17,4 x 7,3 cala
	bez podstawki	394,5 x 352,0 x 66,0 mm 15,5 x 13,9 x 2,6 cala	474,1 x 419,5 x 72,8 mm 18,7 x 16,5 x 2,9 cala	456,8 x 368,5 x 70,5 mm 18,0 x 14,5 x 2,8 cala	525,4 x 413 x 68,6 mm 20,7 x 16,3 x 2,7 cala
Ciężar	z podstawką	4,4 kg / 9,7 lbs	6,8 kg / 15,0 lbs	5,1 kg / 11,3 lbs	5,8 kg / 12,8 lbs
	bez podstawki	4,1 kg / 9,1 lbs	6,4 kg / 14,1 lbs	4,6 kg / 10,2 lbs	5,2 kg / 11,5 lbs
Zasilanie		AC100-240V~ 50/60Hz 0,8A	AC100-240V~ 50/60Hz 1,0A	AC100-240V~ 50/60Hz 0,8A	AC100-240V~ 50/60Hz 1,0A
Zużycie energii		50W	60W	50W	60W
System telewizyjny		PAL/SECAM B/G/D/K, PAL I/II, SECAM L/L'			
Zakres odbieranych kanałów		VHF: E2 ~ E12, UHF: E21 ~ E69, CATV: S1 ~ S20, HYPER: S21 ~ S47			
Impedancja anteny zewnętrznej		75 Ω			
Warunki otoczenia	Temperatura podczas pracy Wilgotność podczas pracy	0 ~ 40°C / 32 ~ 104°F Poniżej 80%			
	Temperatura podczas przechowywania Wilgotność podczas przechowywania	-20 ~ 60°C / -4 ~ 140°F Poniżej 85%			

- Podane powyżej parametry mogą zostać zmienione bez powiadomienia w celu poprawy jakości.

LG Electronics Inc.