



Du bedes læse denne brugervejledning grundigt igennem, førend du betjener enheden.
Gem brugervejledningen til fremtidig brug.

Skriv model- og fabrikationsnummeret på enheden ned herunder.

Opgiv oplysningerne på mærkatet i bunden af enheden til din forhandler, hvis du får brug for service.

Modelnummer :
Fabrikationsnummer :

LG DLP PROJEKTOR

AH115 BRUGERVEJLEDNING

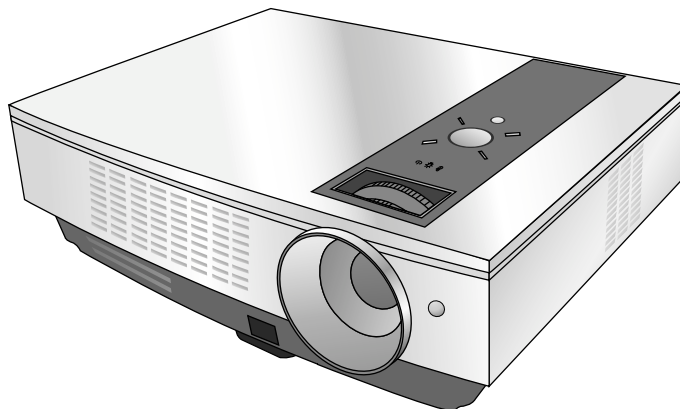

DLP PROJEKTOR

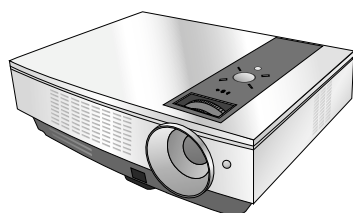

Indhold

Sikkerhedsinstruktioner	4
Den enkelte dels navn	
Hoveddelen	7
Tilslutninger	7
Kontrolpanel	8
Fjernbetjening	9
Isætning af batterier	9
Statusindikatorer for projektor	10
Tilbehør	11
Valgfrie, ekstra dele	11
Installation og montering	
Installationsinstruktioner	12
Grundbetjening af projektoren	13
Sådan bruger du Kensington Security System	14
Sådan tænder du for projektoren	15
Sådan slukker du for projektoren	15
Fokus og positionering af skærbilledet	16
Sådan vælger du kilde-mode	16
Tilslutning	
Sådan tilslutter du til en Desktop PC	17
Sådan tilslutter du til en Notebook PC	17
Sådan tilslutter du til en videokilde	17
Sådan tilslutter du til en DVD	18
Sådan tilslutter du til en DTV Set-Top Box	18
Funktion	
Video menuvalgmuligheder	
Sådan justerer du videoen	19
APC (Auto Picture Control) (auto billedkontrol)	19
Automatisk farvetemperaturkontrol	20
Funktionen Gamma	20
Funktionen Brilliant Color™	20
Funktionen White peaking (hvid højdehævning)	21
Funktionen Black level	21
Specielle menuvalgmuligheder	
Sådan vælger du sprog	22
Sådan anvender du funktionen ARC	22
Funktionen Overscan	23
Funktionen flip horisontalt	23
Funktionen flip lodret	23
Funktionen Auto sleep (automatisk "sove")	23
Sådan bruger du funktionen Keystone	24
Sådan bruger du funktionen Blank	24
Sådan vælger du blank billedfarve	24
Funktionen lampe-mode	25
Sådan kontrollerer du tidspunkt for udskiftning af lampe	25
Sådan bruger du funktionen Still	25
Valgmuligheder for skærmmenu	
Funktionen Auto konfiguration	26
Sådan anvender du funktionen Phase	26
Sådan anvender du funktionen Clock	26
Sådan anvender du funktionen Horizontal	27
Sådan anvender du funktionen Vertical	27
Oplysninger	
Understøttet skærmvisning	28
Vedligeholdelse	28
Sådan udskifter du lampen	29
Sådan fastgør du lensens hætte til projektoren	31
Specifikationer	32

Sådan smider du dit gamle apparat ud



1. Når der er et tegn med et kryds over en skraldespand, betyder det, at produktet er omfattet af EU-direktiv 2002/96/EC.
2. Alle elektriske og elektroniske produkter skal smides ud et andet sted end gennem den kommunale affaldsordning ved hjælp af specielle indsamlingsfaciliteter, der er organiseret af staten eller de lokale myndigheder.
3. Korrekt bortskaffelse af dit gamle apparat er med til at forhindre mulige skadevirkninger på miljøet og menneskelig sundhed.
4. Mere detaljerede oplysninger om bortskaffelse af dit gamle apparat kan fås ved at kontakte dit lokale kommunekontor, renovationsselskab eller den butik, hvor du købte produktet.

Sikkerhedsinstruktioner

Du bedes læse sikkerhedsinstruktionerne, så du undgår enhver mulig ulykke eller misbrug af projektoren.

→ Sikkerhedsinstruktionerne gives på to måder, som vist nærmere herunder.

 **ADVARSEL** : Overtrædelse af disse instruktioner kan forårsage alvorlige personskader og endog død.

 **BEMÆRKNINGER** : Overtrædelse af disse instruktioner kan forårsage små personskader eller skade på projektoren.

→ Når du har læst denne vejledning, bør du opbevare den et sted, hvor brugeren altid nemt kan få fat i den.

Installation indendørs

ADVARSEL

Sæt ikke projektoren i direkte sollys eller tæt ved varmekilder så som radiatorer, åben ild og brændeovne.

Det kan forårsage brandfare!

Placér ikke brændbare materialer ved siden af projektoren.

Det kan forårsage brandfare!

Giv ikke børn lov til at hænge henover den installerede projektor.

Dette kan forårsage, at projektoren falder ned og forårsager personskade eller død.

Indoor Installation

BEMÆRKNINGER

Tag strømskikket ud og fjern alle tilslutninger, før du flytter den.

Sæt ikke projektoren tæt ved kilder af damp eller olie så som en luftfugter.

Dette kan forårsage brandfare eller fare for elektrisk stød!

Placér ikke projektoren på et sted, hvor den måske udsættes for støv.

Dette kan udgøre en brandfare eller beskadige enheden!

Når projektoren placeres på et bord, skal man sørge for ikke at placere den tæt på kanten.

Ellers kan projektoren falde ned og forårsage alvorlig skade på et barn eller en voksen og alvorlig skade på projektoren.

Anvend kun et passende stativ

Anvend kun projektoren på en plan og stabil overflade.

Den kan falde ned og forårsage personskade og/eller beskadige enheden.

Sørg for at der er god ventilation rundt om projektoren. Afstanden mellem projektoren og væggen bør være mere end 20 cm/8 tommer.

En usædvanlig forøgelse af temperaturen inde i enheden kan udgøre en brandfare eller beskadige enheden!

Lad være med at blokere lufthullerne i projektoren eller begrænse lufttilførslen på nogen som helst måde.

Dette ville forårsage en forøgelse af temperaturen inde i enheden og kunne udgøre en brandfare eller beskadige enheden!

Placér ikke projektoren direkte på et gulvtæppe, lille tæppe eller et sted, hvor ventilationen begrænses.

Dette ville forårsage en forøgelse af temperaturen inde i projektoren og det kunne måske udgøre en brandfare eller beskadige enheden.

Installation udendørs

ADVARSEL

Anvend ikke projektoren et vådt sted så som på et badeværelse, hvor der er stor sandsynlighed for, at den bliver våd.

Dette kan forårsage ildebrand eller fare for elektrisk stød!

Strøm

ADVARSEL

En jordledning bør tilsluttes.

Hvis du ikke tilslutter en jordledning, er der en mulig fare for elektrisk stød forårsaget af strømledningsmæssige. Hvis det ikke er muligt at anvende jordledning, så bør du anvende et separat relæ, der skal installeres af en uddannet elektriker. Tilslut ikke jordledninger til telefonkabler, lynafledere eller gasledninger.

Netstikket bør stikkes fuldstændigt ind i stikkontakten, således at man undgår brandfare!

Dette kan udgøre en brandfare eller beskadige enheden.

Sæt ikke tunge ting på strømablet.

Dette kan forårsage ildebrand eller fare for elektrisk stød!

Strøm

 ADVARSEL

Anvend ikke alt for mange stik i net multi-stikkontakten.

Det kan resultere i overophedning af stikkontakten og forårsage brandfare!

Strøm

 BEMÆRKNINGER

Rør aldrig ved stikket med våde hænder.

Det kan forårsage fare for elektrisk stød!

Tag grundigt fat i stikket, når du tager det ud. Hvis du trækker i ledningen, beskadiges den muligvis.

Det kan forårsage brandfare!

Du bør undgå, at der samler sig støv på stikkets ben eller på stikkontakten.

Det kan forårsage brandfare!

Sæt ikke stikket i, når strømkablet eller stikket er beskadiget, eller hvis en hvilken som helst del af stikkontakten er løs.

Dette kan forårsage brand, fare for elektrisk stød eller beskadige enheden!

Sørg for, at strømkablet ikke kommer i kontakt med skarpe eller varme genstande så som varmeapparater.

Dette kan forårsage ildebrand eller fare for elektrisk stød eller beskadige enheden!

Sæt projektoren på et sted, hvor folk ikke falder over eller træde på strømkablet.

Dette kan forårsage brand, fare for elektrisk stød eller beskadige enheden!

Tænd og sluk ikke for projektoren ved at sætte stikket i eller tage stikket ud af stikkontakten på væggen. (Brug ikke stikket som afbryderkontakt).

Det kan forårsage en mekanisk fejl eller være årsag til elektrisk stød.

Anvendelse

 ADVARSEL

Sæt ikke ting med væske ovenpå projektoren så som en urtepotte, en kop, eller kosmetik og lys.

Dette kan udgøre en brandfare eller beskadige enheden!

I tilfælde af et voldsomt stød eller skade på projektoren skal du slukke for den og tage stikket ud af stikkontakten samt kontakte servicecentret.

Dette kan forårsage brand, fare for elektrisk stød eller beskadige enheden!

Sørg for at der ikke falder noget ned i projektoren.

Dette kan give elektrisk stød eller beskadige enheden!

Hvis du spilder vand ned i projektoren, så skal du straks tage stikket ud af stikkontakten og tage kontakt til et servicecenter.

Dette kan give elektrisk stød eller beskadige enheden!

Bortskaffelse af batterier skal ske på forsigtig og sikker vis.

Hvis et barn sluger et batteri, så skal du straks kontakte en læge.

Hvis et billede ikke vises på skærmen, skal du slukke for enheden og tage stikket ud af stikkontakten samt kontakte servicecentret.

Dette kan forårsage brand, fare for elektrisk stød eller beskadige enheden!

Fjern ikke nogen som helst dæksler (udover dækslet til linsen). Stor risiko for elektrisk stød!

Lad være med at se direkte ind i linsen, når projektoren er i brug. Du kan få en øjenskade!

Rør ikke ved metaldele under eller lige efter betjening, da huller og lampedæksel forbliver meget varme!

Anvendelse

 ADVARSEL

Rør aldrig ved vægstikkontakten, når der er en gaslækage, men åbn vinduerne og udluft rummet.

En gnist kan forårsage ildebrand eller forbrænding.

Lad være med at tabe projektoren og tillad ikke voldsomme stød.

Dette kan forårsage mekanisk fejl eller personskade!

Lad være med at se direkte ind i laserstrålen, da det kan forårsage øjenskade!

Anvendelse

 BEMÆRKNINGER

Sæt ikke tunge ting ovenpå projektoren.

Dette kan forårsage mekanisk fejl eller personskade!

Vær omhyggelig med ikke at støde til linsen, især når du flytter projektoren.

Rør ikke ved projektorens linse. Den er skrøbelig og går let i stykker.

Anvend ikke skarpt værktøj på projektoren, da det vil beskadige projektorens hus.

Rengøring

 ADVARSEL

Do not use water while cleaning the projector

This may cause damage to the projector or an electric shock hazard.

I det usandsynlige tilfælde af røg eller en mærkelig lugt fra projektoren, skal du slukke for den og tage stikket ud af vægstikkontakten og kontakte din forhandler eller et servicecenter.

Dette kan forårsage brand, fare for elektrisk stød eller beskadige enheden!

Brug en luftspray eller en blød klud, der er fugtet med et neutralt rengøringsmiddel og vand for at fjerne støv eller pletter på projektorens linse.

Rengøring

 BEMÆRKNINGER

Kontakt et servicecenter én gang årligt for at få rensede de indvendige dele i projektoren.

Ophobet støv kan forårsage mekanisk fejl.

Når du rengør delene af plastik så som projektorens hus, så skal du tage stikket til projektoren ud og tørre projektoren af med en blød klud. Brug ikke rengøringsmidler, sprøjt ikke vand på den, og tør den ikke af med en våd klud. Brug især ikke rengøringsmidler (vinduesrens), bil- eller industripoleringsmidler, slibemidler eller voks, benzen, alkohol osv., da disse produkter kan beskadige produktet. Brug en luftspray eller en blød klud, der er fugtet med et neutralt rengøringsmiddel og vand for at fjerne støv eller pletter på projektorens linse. Det kan forårsage ildebrand, elektrisk stød eller beskadigelse af produktet (deformation, korrosion og beskadigelse).

Andet

 ADVARSEL

Forsøg ikke at reparere projektoren på egen hånd. Kontakt din forhandler eller et servicecenter.

Dette kan forårsage beskadigelse af projektoren og kan give et elektrisk stød, lige som det kan ugyldiggøre garantien!

Andet

 BEMÆRKNINGER

Sørg for at tage stikket ud, hvis du ikke skal bruge projektoren i en længere periode.

Ophobet støv kan udgøre en brandfare eller beskadige enheden!

Service på lampen skal udføres af kvalificeret servicepersonale.

Sammenbland ikke gamle og nye batterier.

Det kan få batterierne til at overophede og lække.

Brug kun den specificerede batteritype.

Dette kan forårsage skade på fjernbetjeningen.

Den enkelte dels navn

Hoveddelen

* Projektoren er fremstillet ved brug af højpræcisionsteknologi. Du kan dog muligvis se bittesmå sorte punkter og/eller lyse punkter (røde, blå eller grønne) på projektorens skærm. Dette kan være et helt normalt resultat af fremstillingsprocessen og indikerer ikke altid en fejlfunktion.

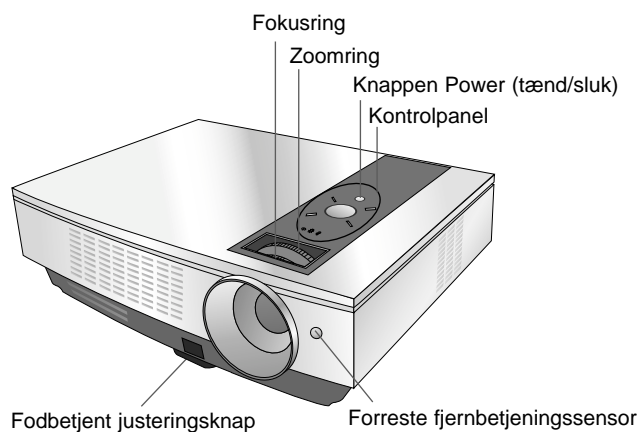

Tilslutninger

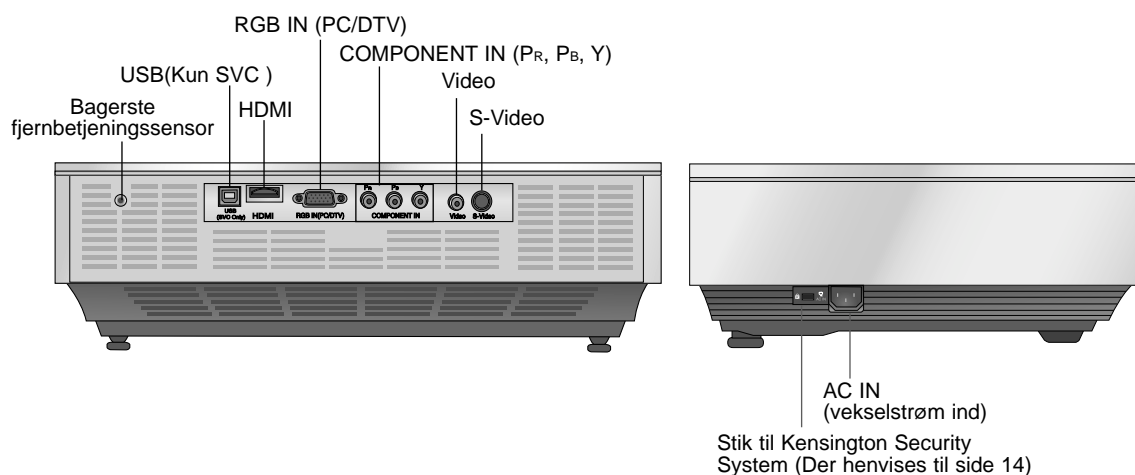

Kontrolpanel

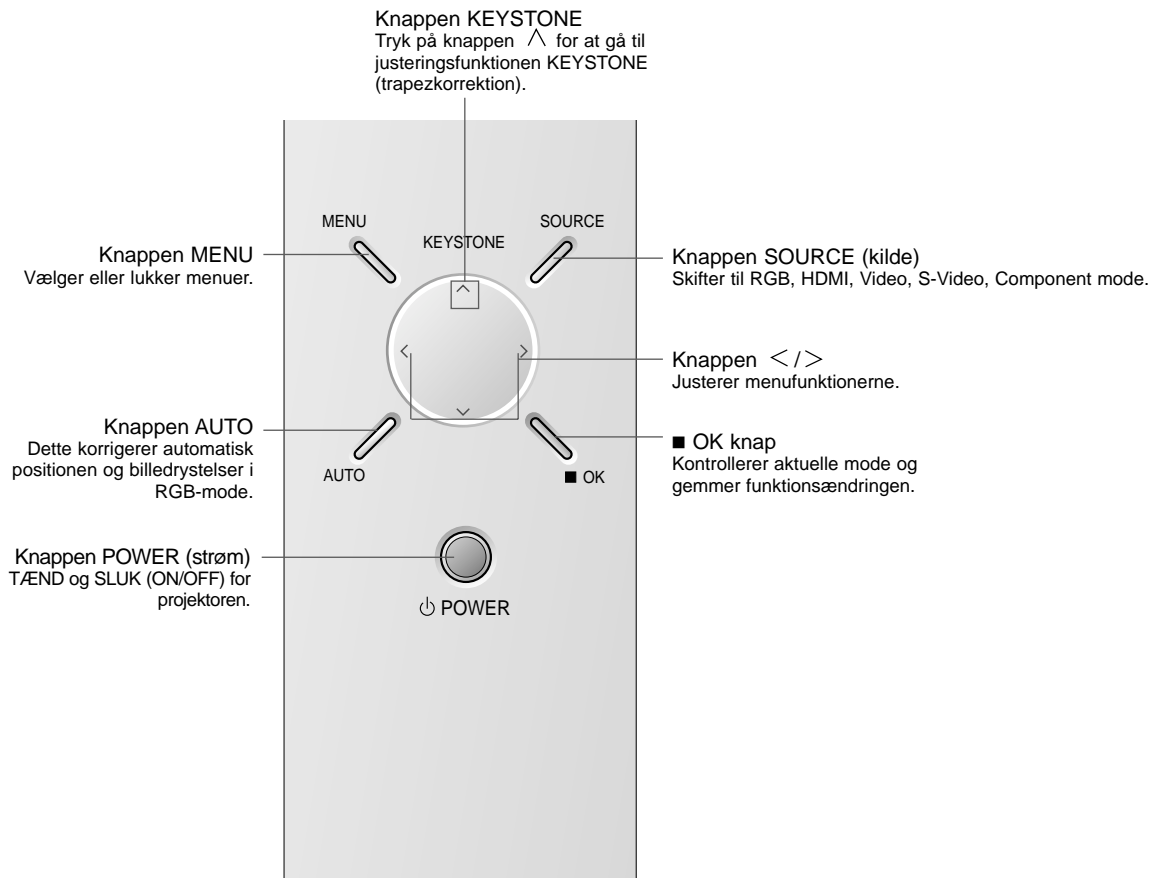

Fjernbetjening

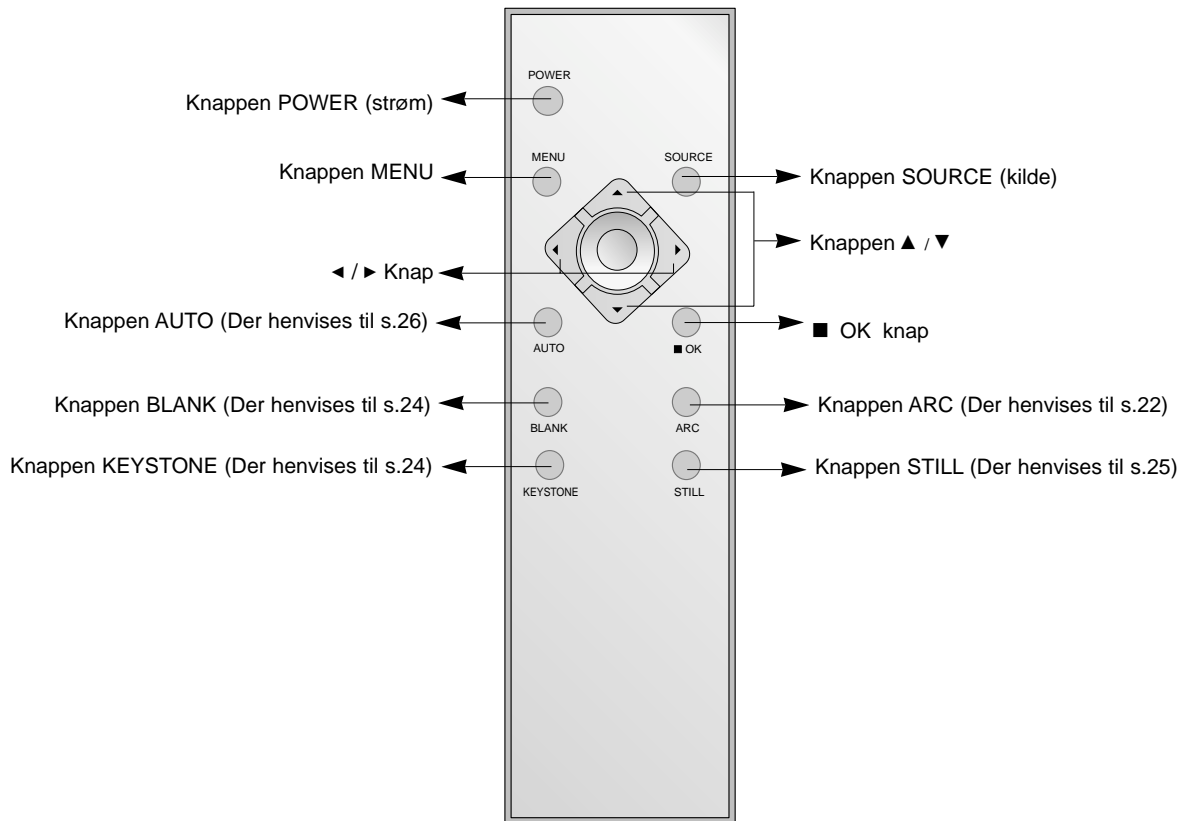

Isætning af batterier

FORSIGTIG

EKSPLOSIONSFARE HVIS BATTERIET UDSKIFTES MED EN UKORREKT TYPE BATTERI.
BORTSKAFFELSE AF BRUGTE BATTERIER I HENHOLD TIL INSTRUKTIONERNE.

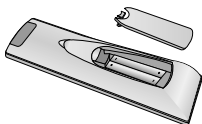

- Luk batteridækslet op bag på fjernbetjeningen.
- Isæt den specificerede batteritype, så polerne vender korrekt, hvor "+" matcher med "+", og "-" matcher med "-".
- Sammenbland ikke gamle og nye batterier.

Statusindikatorer for projektor

* Øverst på projektoren viser indikatorerne for lampe, betjening og temperatur brugeren, hvilken betjeningsstatus, projektoren står i.

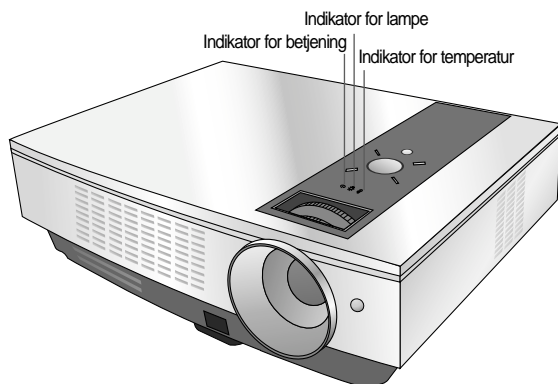

Indikator for betjening	Orange	Standby
	Grøn(blinker)	Lampen varmes op.
	Grøn	Enheden er i drift (der er tændt for lampen)
	Orange(blinker)	Projektorlampen køler af (2 min.)
	Sluk	Der er slukket for strømmen.
Indikator for lampe	Rød	Projektorlampens levetid er næsten forbi, og den skal udskiftes med en ny lampe. (mere end 2000 timer)
	Rød(blinker)	Projektoren har registreret en fejl. Prøv at tænde for strømmen igen senere. Hvis indikatoren for lampen er rød (blinker) igen, skal du kontakte et servicecenter.
	Grøn(blinker)	Dækslet til lampen er åbent.
Indikator for temperatur	Orange	Der er detekteret en høj temperaturtilstand. Sluk for projektoren.
	Rød	Der er slukket for projektoren på grund af ekstrem varme.
	Rød (blinker)	Der er slukket for strømmen på grund af et problem i den indvendige køleblæser. Kontakt et servicecenter.

Tilbehør



Fjernbetjening

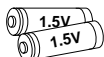

2 batterier

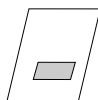

Brugervejledning



Brugervejledning til CD



Strømkabel

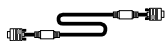

Computerkabel



Videokabel



Linsehætte & rem

Valgfrie, ekstra dele

* Kontakt din forhandler, hvis du ønsker at købe disse emner.

* Når du installerer enheden i loftet, skal du kun anvende loftsmonteringen til projektoren.

* Kontakt servicepersonalet, hvis lampen skal udskiftes.

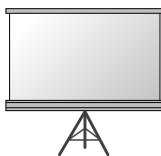

Projektorskærm

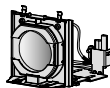

Lampe



SCART til RCA jack-stik (valgfrit)

Loftsmonteringsdele til projektoren

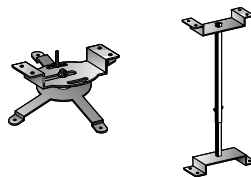

S-Video kabel



HDMI kabel



Komponentkabel

Installation og montering

Installationsinstruktioner

* Placér ikke projektoren under følgende forhold. Det kan forårsage fejlfunktion eller skade på produktet.

● Sørg for at der er god ventilation rundt om projektoren.

● Projektoren er udstyret med ventilationshuller (tilgang) i bunden og ventilationshuller (udblæsning) øverst. Lad være med at blokere eller placere noget som helst tæt ved disse åbninger, da der ellers kan opstå varmeophobning inde i apparatet, hvilket vil forårsage billedforringelse eller skade på projektoren.

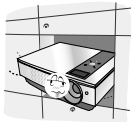

● Placér ikke projektoren direkte på et gulvtæppe, lille tæppe eller lignende overflade. Det forhindrer muligvis tilstrækkelig ventilation rundt om projektoren forned. Dette produkt bør kun monteres på en væg eller i et loft.

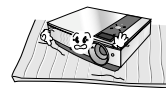

● Skub aldrig til projektoren og spill ikke nogen som helst væske ned i projektoren.



● Lad der være tilstrækkelig afstand (30 cm/12 tommer eller mere) rundt om projektoren.

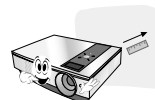

● Placér denne projektor på et sted, hvor der er passende temperatur- og luftfugtighedsforhold.

● Installér denne projektor udelukkende på steder med passende temperatur- og luftfugtighed. (der henvises til s.32)

● Placér ikke projektoren på et sted, hvor den kan blive dækket af støv.

● Dette kan forårsage overophedning af projektoren.

● Blokér ikke huller og åbninger i projektoren. Dette kan forårsage overophedning og udgøre en brandfare.

● Projektoren er fremstillet ved brug af højpræcisionsteknologi. Du kan dog muligvis se bittesmå sorte punkter og/eller lyse punkter (rød, blå, grøn) som hele tiden viser sig på projektorens skærm. Dette er et helt normalt resultat af fremstillingsprocessen og indikerer ikke en fejlfunktion.

● For at få vist DTV-programmer er det nødvendigt at købe en DTV-modtager (Set-top Box) og forbinde den med projektoren.

● Hvis der ikke er noget indgangssignal, så bliver Menu ikke vist på skærmen.

Grundbetjening af projektoren

1. Placér projektoren på en robust og vandret overflade sammen med PC'en eller AV-kilden.
2. Placér projektoren i den ønskede afstand fra skærmen. Afstanden mellem projektor og skærm afgør den faktiske størrelse på billedet.
3. Placér projektoren sådan, at linsen er indstillet i en ret vinkel til skærmen. Hvis projektoren ikke er indstillet i en ret vinkel, så bliver skærbilledet ujævnt. Hvis dette sker, så kan keystone-justeringen korrigere dette (der henvises til side 24).
4. Tilslut kablerne fra projektoren til øvrige forbundne kilder og en vægstikkontakt.

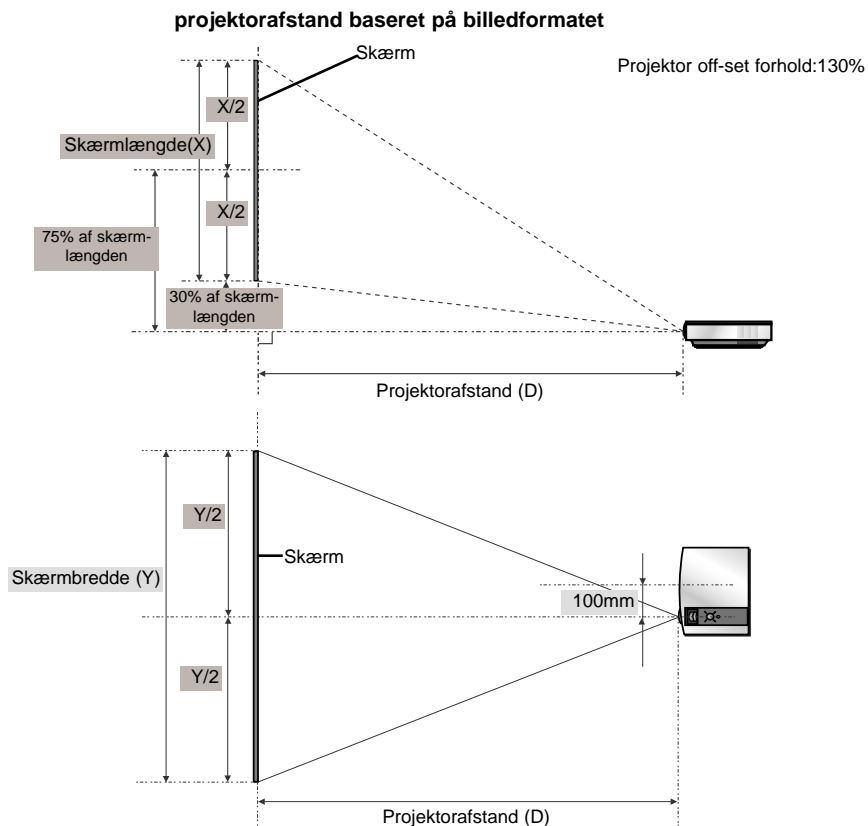

16:9 billedformat					
Skærm				Projektorafstand	
Skærmstørrelse (inch)	Skærmstørrelse (mm)	Skærmbredde (mm)	Skærlængde (mm)	Korteste afstand (mm)	Længste afstand (mm)
40	1016	886	498	1399	1666
50	1270	1107	623	1754	2089
60	1524	1328	747	2109	2511
70	1778	1550	872	2464	2934
80	2032	1771	996	2819	3357
90	2286	1992	1121	3175	3780
100	2540	2214	1245	3530	4203
120	3048	2657	1494	4240	5049
140	3556	3099	1743	4950	5895
160	4064	3542	1992	5661	6741
180	4572	3985	2241	6371	7587
200	5080	4428	2491	7082	8433
220	5588	4870	2740	7792	9279
240	6096	5313	2989	8502	10125
260	6604	5756	3238	9213	10971
280	7112	6199	3487	9923	11817
300	7620	6641	3736	10633	12663

* Den længste/korteste afstand viser status efter justering til funktionen zoom.

Sådan bruger du Kensington Security System

- Projektoren har et stik til et 'Kensington' Security System på bagpanelet. Tilslut kablet til 'Kensington' Security System som vist herunder.
- For detaljeret installation og anvendelse af Kensington Security System henvises der til brugervejledningen, der følger med Kensington Security System sættet.
Og hvis man ønsker yderligere oplysninger, kan man gå ind på adressen <http://www.kensington.com>, internethjemmesiden for firmaet Kensington, der handler med dyrt elektronisk udstyr så som notebook PC'ere eller projektorer.
- Kensington Security System er et valgfrit emne.

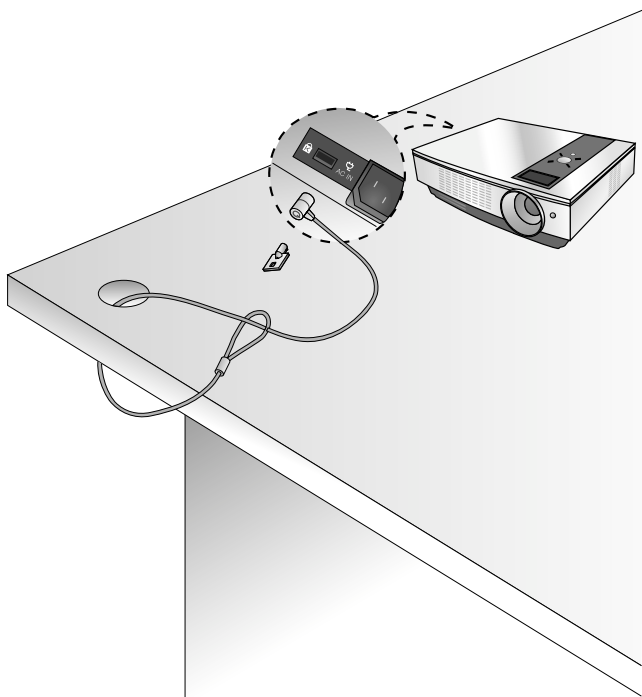

Sådan tænder du for projektoren

1. Tilslut strømkablet korrekt.
2. Tryk på knappen **POWER** på fjernbetjeningen eller på det øverste panel.
(Den grønne driftsindikator blinker, hvis lampen er i opstartsforløbet).
 - Der vises et billede, efter at der er tændt for driftsindikatorlampen (grøn).
 - Vælg kilde-mode med knappen SOURCE (kilde).

BEMÆRK!

* Tag ikke stikket ud til strømkablet, når indsugnings-/udblæsningsventilatoren er i drift. Hvis stikket til strømkablet tages ud, når ind-sugnings-/udsugningsventilatoren er i drift, tager det muligvis længere tid at aktivere lampen, efter at der er tændt for strømmen, og lampens levetid forkortes muligvis.

Sådan slukker du for projektoren

1. Tryk på knappen **POWER** på det øverste panel eller på fjernbetjeningen.
2. Tryk igen på knappen **POWER** på det øverste panel eller på fjernbetjeningen for at slukke for strømmen.
3. Hvis driftsindikatoren lyser orange og blinker, så skal du ikke slukke for netforsyningen, førend driftsindikatoren lyser konstant (orange).
 - Hvis driftsindikatoren lyser orange og blinker, så fungerer strømknappen på det øverste panel eller på fjernbetjeningen ikke.

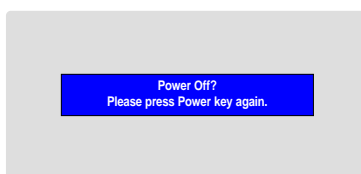

Fokus og positionering af skærbilledet

Når der fremkommer et billede på skærmen, skal du kontrollere, om det er i fokus og passer godt til skærmen.

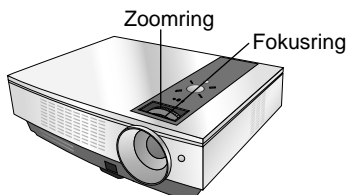

- For at justere billedets fokus skal du dreje fokusringen, som er den yderste ring på linsen.
- For at justere billedets størrelse skal du dreje zoomringen, som er den inderste ring på linsen.

For at hæve eller sænke billedet på skærmen skal du hæve eller sænke justeringsfødderne nederst på projektoren ved at trykke på den fodbetjente justeringsknap, som vist herunder.

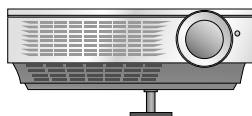

1. Samtidig med at du trykker på den fodbetjente knap, skal du hæve eller sænke projektoren for at placere skærbilledet i den korrekte position.
2. Giv slip på knappen for at låse justeringsfødderne fast i den nye position.
3. Drej foden bagpå til venstre eller højre for at finjustere projektorlængden.
Du skal ikke trykke ned på projektoren, efter at du har hævet den forreste justeringsfod.

Sådan vælger du kilde-mode

1. Tryk på knappen **SOURCE**(kilde).

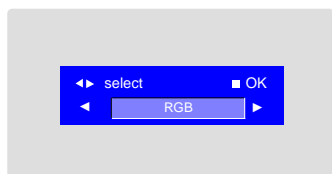

2. For hver gang, du trykker på knappen ◀ ▶ ændres skærbilledet som vist herunder.

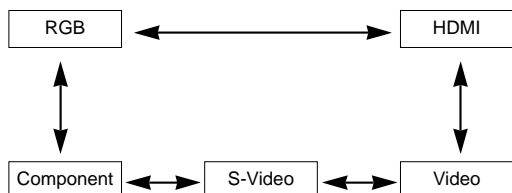

Tilslutning

Sådan tilslutter du til en Desktop PC

* Du kan tilslutte projektoren til en computer med VGA, SVGA, XGA og SXGA udgang.

* Der henvises til side 28 vedr. understøttede skærmvisninger til projektoren.

< Sådan tilslutter du >

Tilslut computerkablet til **RGB IN (PC/DTV)** på projektoren.

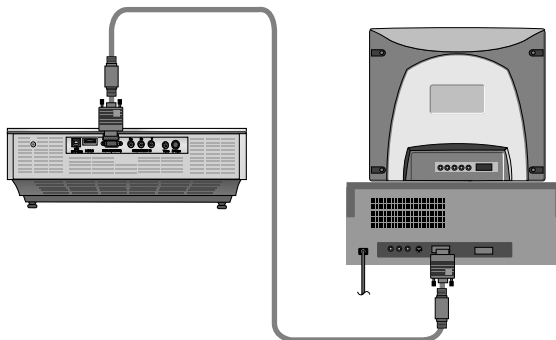

Sådan tilslutter du til en Notebook PC

< Sådan tilslutter du >

Tilslut computerkablet til **RGB IN (PC/DTV)** på projektoren

* Hvis du indstiller din computer til at sende signaler til både din computer og den eksterne projektor, så vises billedet på den eksterne projektor muligvis ikke korrekt. I det tilfælde skal du indstille udgangs-moden på din computer til udelukkende at sende signal til den eksterne projektor. For yderligere oplysninger henvises du til betjeningsanvisningerne, der fulgte med din computer.

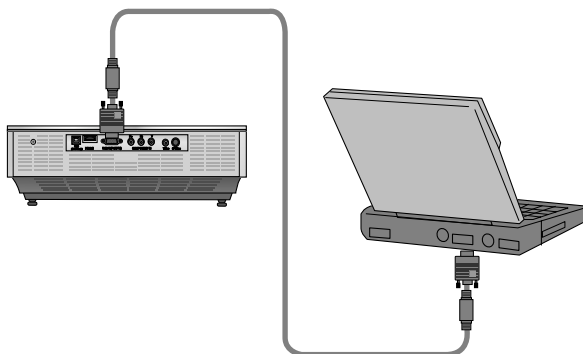

Sådan tilslutter du til en videokilde

* Du kan tilslutte en VTR, et videokamera eller en hvilken som helst anden kompatibel videobilledkilde til projektoren.

< Sådan tilslutter du 1 >

a. Tilslut video indgangsjack-stikkene på projektoren til udgangsjack-stikkene på A/V kilden med videokablet.

< Sådan tilslutter du 2 >

b. Tilslut S-video indgangsjack-stikket på projektoren til S-video udgangsjack-stikket på en A/V kilde med et S-videokabel.

* Du kan opnå bedre billedkvalitet, når du tilslutter S-videokilden til projektoren.

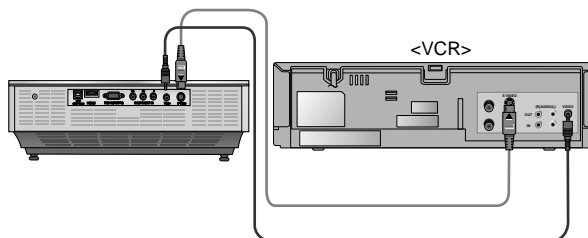

Sådan tilslutter du til en DVD

* Udgangsjack-stikkene (Y, P_B, P_R) på DVD'en er muligvis mærket som Y, Pb, Pr / Y, B-Y, R-Y / Y, Cb, Cr i henhold til udstyret.

< Sådan tilslutter du >

a. Tilslut DVD-komponentkablet til **Component P_R, P_B, Y** på projektoren.

* Når du tilslutter komponentkablet, så skal du matche jack-stikkens farver med komponentkablets farver. (Y=grøn, P_B=blå, P_R=rød)

b. HDMI-mode kan kun indstilles, når DVE-enheden har en HDMI-terminal.

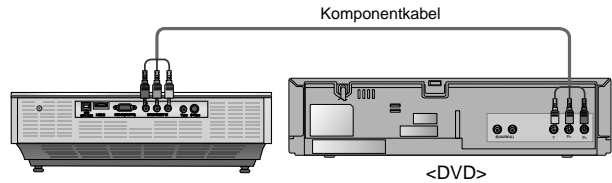

Signal	Component	RGB/DTV	HDMI/DVI
480i	O	X	X
480p	O	O	O
720p	O	O	O
1080i	O	O	O
576i	O	X	X
576p	O	O	O

Sådan tilslutter du til en DTV Set-Top Box

* For at modtage D-TV-programmer skal du købe en D-TV-modtager (Set-top Box) og forbinde den med projektoren.

* Der henvises til brugervejledningen til DTV Set-Top Box vedrørende forbindelse mellem projektor og DTV Set-Top Box.

< Sådan tilslutter du en RGB kilde >

a. Tilslut RGB-kablet til **RGB IN (PC/DTV)** på projektoren.

* Når den er forbundet med D-TV Set-Top Box og DVI-udgang, kan du få vist HDMI-mode ved at anvende DVI til HDMI kablet.

b. Brug en DTV modtager med DTV 480p(576p)/720p/1080i mode.

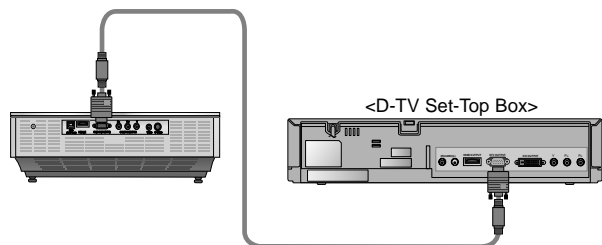

<Sådan tilslutter du ved brug af HDMI-kablet>

a. Tilslut projektorens HDMI-terminal med HDMI output-terminalen på D-TV Set-Top Box ved hjælp af HDMI-kablet.

b. Brug en DTV modtager med DTV 480p(576p)/720p/1080i mode.

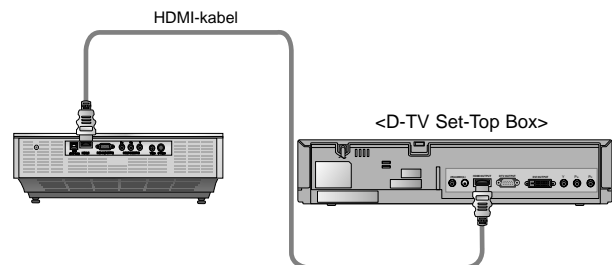

< Sådan tilslutter du en komponentkilde >

a. Tilslut D-TV Set-Top Box komponentkablet til **Component P_R, P_B, Y** på projektoren.

* Når du tilslutter komponentkablet, så skal du matche jack-stikkens farver med komponentkablets farver. (Y=grøn, P_B=blå, P_R=rød)

b. Brug en DTV modtager med DTV 480p(576p)/720p/1080i mode.

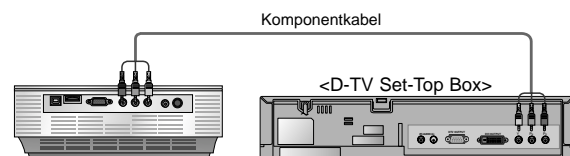

Funktion



* I denne vejledning er OSD (On Screen Display) (på-skærmen visning) muligvis forskellig fra den på din projektor, da den blot er et eksempel på hjælp til betjening af projektoren.

* Hvis der ikke er noget indgangssignal, så bliver Menu ikke vist.

* Denne betjeningsvejledning forklarer hovedsagligt betjening i RGB (PC) mode.

Video menuvalgmuligheder

Sådan justerer du videoen

1. Tryk på knappen **MENU** og brug så knappen ◀, ▶ for at vælge menuen .
2. Tryk på knappen ▲, ▼ for at vælge et videoemne, som du ønsker at justere.
3. Tryk på knappen ◀, ▶ for at justere skærmvisningen som ønsket.
 - Alle justeringer af menuvalgmulighederne  vil ikke påvirke andre indgangskilder. Du kan efter ønske genjustere menuvalgmulighederne  for følgende indgangskilde: Video/S-Video/Component (480i(576i)), Component (480p(576p), 720p, 1080i)
 - For at genskabe den oprindelige billedkvalitet, efter at du har ændret den, skal du trykke på knappen **OK** efter at du har valgt emnet **[Reset]** item.
 - Når du modtager et NTSC signal, vises billedemnet **Tint**(tone), som kan justeres (kun 60Hz).
 - For at gå ud af menuvisningen skal du trykke gentagne gange på knappen **MENU**.

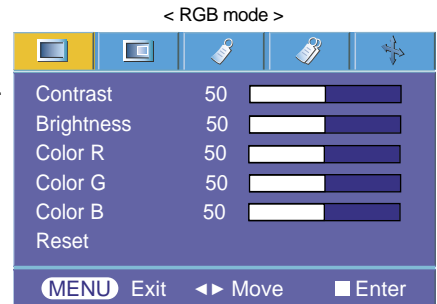

APC (Auto Picture Control) (automatisk billedkontrol)

* Brug APC for at indstille projektoren til den bedste billedkvalitetsvisning.

* Funktionen 'Auto skærm' fungerer ikke i RGB-mode og HDMI-mode.

1. Tryk på knappen **MENU** og brug så knappen ◀, ▶ for at vælge menuen .
2. Tryk på knappen ▲, ▼ for at vælge **APC** emne.
3. Tryk på knappen ◀, ▶ for at justere skærmen, som du ønsker det.
 - Hver gang du trykker på knappen ▲, ▼ så skifter skærmvisningen som vist herunder.

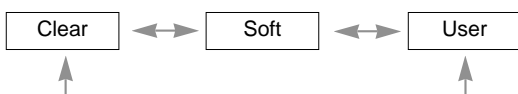

- For at gå ud af menuvisningen skal du trykke gentagne gange på knappen **MENU**.

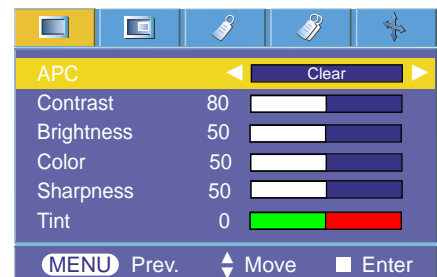

Automatisk farvetemperaturkontrol

- For at initialisere værdier (genindstille til standardindstillinger) skal du vælge valgmuligheden **Normal**.

1. Tryk på knappen **MENU** og brug så knappen ◀, ▶ for at vælge menuen .

2. Tryk på knappen ▲, ▼ for at vælge **ACC** emne.

3. Tryk på knappen ◀, ▶ for at foretage de ønskede.

- Hver gang du trykker på knappen ▲, ▼ så skifter skærmbilledet som vist herunder.

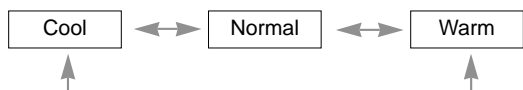

- For at gå ud af menuvisningen skal du trykke gentagne gange på knappen **MENU**.

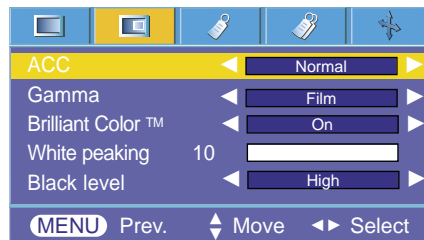

Funktionen Gamma

1. Tryk på knappen **MENU** og brug så knappen ◀, ▶ for at vælge menuen .

2. Tryk på knappen ▲, ▼ for at vælge emnet **Gamma**.

3. Tryk på knappen ◀, ▶ for at justere skærmen, som du ønsker det.

- Hver gang du trykker på knappen ▲, ▼ så skifter skærmbilledet som vist herunder.



- For at gå ud af menuvisningen skal du trykke gentagne gange på knappen **MENU**.



Funktionen Brilliant Color™

1. Tryk på knappen **MENU** og brug så knappen ◀, ▶ for at vælge menuen .

2. Tryk på knappen ▲, ▼ for at vælge emnet **Brilliant Color™** item.

3. Tryk på knappen ◀ eller ▶ for at vælge On eller Off.

- * Hvad er funktionen **Brilliant Color™** ?

Med denne funktion kan man øge lysstyrken på hele skærmen eller sænke den en smule for at få en fyldig gråskalafarve.



Funktionen White peaking (hvid højdehævning)

1. Tryk på knappen **MENU** og brug så knappen ◀, ▶ for at vælge menuen .
2. Tryk på knappen ▲, ▼ for at vælge emnet **White peaking**.
3. Tryk på knappen ◀, ▶ for at justere skærmvisningen som ønsket.

- Du skal justere til en højere indstilling for at få et lysere billede. Justér til en lavere indstilling for at få et mørkere billede.
- For at gå ud af menuvisningen skal du trykke gentagne gange på knappen **MENU**.
- Du kan kun bruge funktionen 'Hvidjustering', når funktionen Brilliant Color TM er aktiveret.

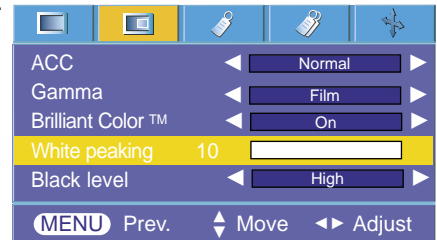

Funktionen Black level

1. Tryk på knappen **MENU** og brug så knappen ◀, ▶ for at vælge menuen .
2. Tryk på knappen ▲, ▼ for at vælge emnet **Black level**.
3. Tryk på knappen ◀ eller ▶ for at vælge High eller Low.

- Denne funktion fungerer i følgende tilstand: HDMI(YCbCr)

* Hvad er funktionen **Black level** ?

Når du ser film, kan du ved hjælp af denne funktion justere tv'et til optimal billedvisning. Juster skærmens kontrast og lysstyrke ved hjælp af det sorte niveau på skærmen.

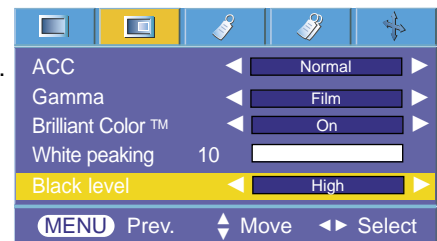

Specielle menuvalgmuligheder

Sådan vælger du sprog

1. Tryk på knappen **MENU** og brug så knappen ◀, ▶ for at vælge menuen .
2. Tryk på knappen ▲, ▼ for at vælge emnet **Language**.
3. Tryk på knappen ◀, ▶ for at vælge det sprog, som du ønsker at anvende.
 - On-Screen-Display (OSD) (på-skærmen-visning) vises på det valgte sprog.
 - For at gå ud af menuvisningen skal du trykke gentagne gange på knappen **MENU**.

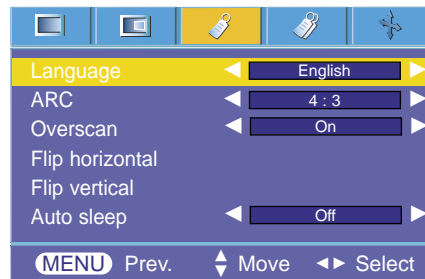

Sådan anvender du funktionen ARC

1. Tryk på knappen **ARC**.
Hver gang du trykker på knappen, så skifter skærmvisningen som vist herunder.

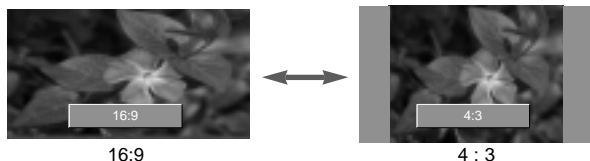

BEMÆRK!

Du kan også bruge denne funktion ved at bruge knappen **MENU**.

Funktionen Overscan

1. Tryk på knappen **MENU** og brug så knappen ◀, ▶ for at vælge menuen .
2. Tryk på knappen ▲, ▼ for at vælge emnet **Overscan**.
3. Tryk på knappen ◀ eller ▶ for at vælge On eller Off.

- Funktionen **Overscan** kan kun justeres i RGB-DTV mode, HDMI-DTV mode eller Component mode.

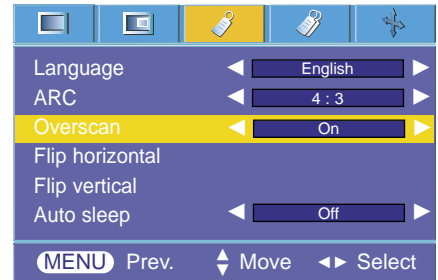

Funktionen flip horisontalt

- * Med denne funktion vendes det viste billede horisontalt.
- Anvend denne funktion, når du fremviser et billede omvendt.

1. Tryk på knappen **MENU** og brug så knappen ◀, ▶ for at vælge menuen .
2. Tryk på knappen ▲, ▼ for at vælge emnet **Flip horisontal**.
3. Tryk på knappen ■OK for at se det vendte billede.

- Hver gang du trykker på knappen ■OK, så vendes billedet.
- For at gå ud af menuvisningen skal du trykke gentagne gange på knappen **MENU**.

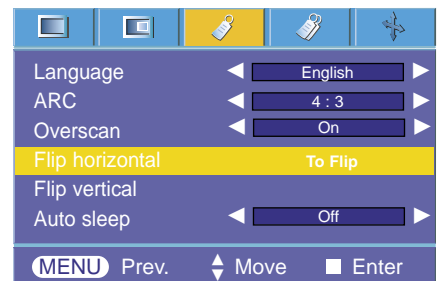

Funktionen flip lodret

- * Med denne funktion vendes det viste billede lodret.
- * Når du monterer projektoren omvendt i loftet, skal du vende billedet lodret og vandret.

1. Tryk på knappen **MENU** og brug så knappen ◀, ▶ for at vælge menuen .
2. Tryk på knappen ▲, ▼ for at vælge emnet **Flip Vertical** (flip lodret).
3. Tryk på knappen ■OK for at se det vendte billede.

- Hver gang du trykker på knappen ■OK, vendes billedet.
- For at gå ud af menuvisningen skal du trykke gentagne gange på knappen **MENU**.



Funktionen Auto sleep (automatisk "sove")

- * Sove-tidsindstillingen slukker for projektoren på det forudindstillede tidspunkt.

1. Tryk på knappen **MENU** og brug så knappen ◀, ▶ for at vælge menuen .
2. Tryk på knappen ▲, ▼ for at vælge emnet **Auto sleep**.
3. Tryk på knappen ◀, ▶ for at vælge det ønskede, forudindstillede tidspunkt.

- For at gå ud af menuvisningen skal du trykke gentagne gange på knappen **MENU**.

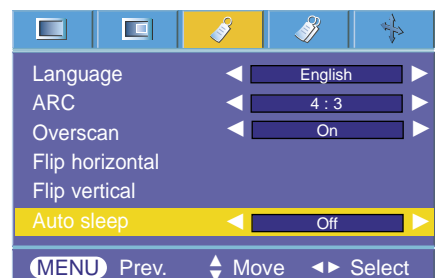

Specielle menuvalgmuligheder

Sådan bruger du funktionen Keystone

* Brug denne funktion, når skærmen ikke er retvinklet på projektoren, og når billedet har trapezform.

* Du skal kun bruge funktionen **Keystone** (trapezkorrektion), når du ikke kan opnå den bedste projektorvinkel.

1. Tryk på knappen **KEYSTONE**.
2. Tryk på knappen ▲ eller ▼ for at vælge **V Keystone** eller **H Keystone**.
3. Brug knappen ◀ eller ▶ for at justere skærmkvaliteten, som du vil have den.
 - **Keystone** kan justeres fra -20 til +20.
 - Du kan også få adgang til denne funktion ved hjælp af knappen **MENU**.

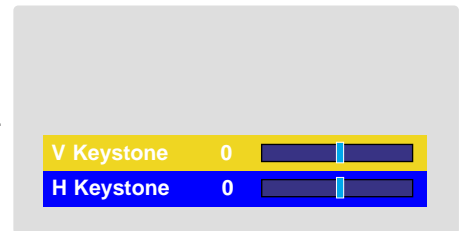

Sådan bruger du funktionen Blank

* Denne funktion er måske effektiv, hvis du har behov for at tiltrække dig tilhørernes opmærksomhed under præsentationer, møder eller orienteringsmøder.

1. Tryk på knappen **BLANK**.
 - Skærmen slukkes, og der vises en baggrundsfarve.
 - Du kan vælge baggrundsfarven.
(Der henvises til 'Sådan vælger du blank billedfarve')
2. Tryk på en vilkårlig tast for at annullere funktionen blank.

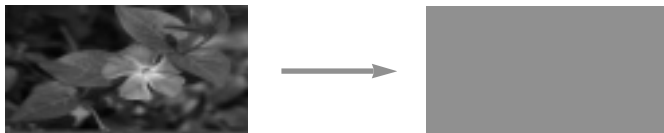

Sådan vælger du blank billedfarve

1. Tryk på knappen **MENU** og brug så knappen ◀, ▶ for at vælge menuen .
2. Tryk på knappen ▲, ▼ for at vælge emnet **Blank image**.
3. Tryk på knappen ◀, ▶ for at vælge den farve, du ønsker at anvende.
 - Baggrundsfarven ændres til den valgte blankfunktionsfarve.
 - For at gå ud af menuvisningen skal du trykke gentagne gange på knappen **MENU**

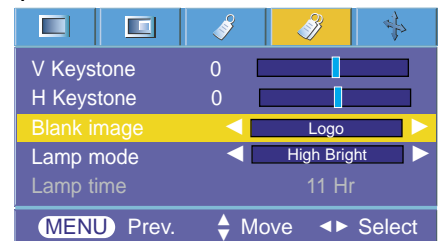

Funktionen lampe-mode

1. Tryk på knappen **MENU** og brug så knappen ◀, ▶ for at vælge menuen  .
2. Tryk på knappen ▲, ▼ for at vælge emnet **Lamp mode**.
3. Tryk på knappen ◀, ▶ for at vælge **High Bright** eller **Economic**.
 - For at gå ud af menuvisningen skal du trykke gentagne gange på knappen **MENU**.

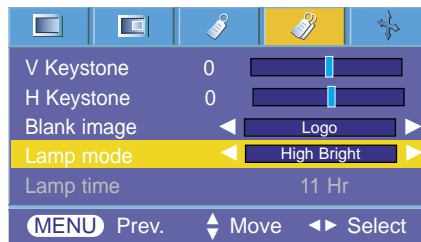

Sådan kontrollerer du tidspunkt for udskiftning af lampe

1. Tryk på knappen **MENU** og brug så knappen ◀, ▶ for at vælge menuen  .
2. Den anvendte forbrugstid for lampen vises.
 - Når projektorlampens levetid næsten er forbi (ca. 2000 timer), så bliver indikatoren for lampe rød.
 - Lysdioden, der advarer om lampen, lyser konstant rødt i tilfælde af, at lampens levetid er overskredet.
 - For at gå ud af menuvisningen skal du trykke gentagne gange på knappen **MENU**.

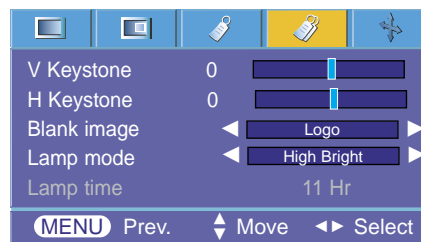

Sådan bruger du funktionen Still

1. Tryk på knappen **STILL**.
 - * Du kan fastfryse indgangsbilledet.



<Bevægeligt billede>



<Still-billede>

2. For at gå ud af STILL skal du trykke på en hvilken som helst knap.
 - * Funktionen STILL ophører automatisk efter ca. 10 minutter.

Valgmuligheder for skærmmenu

Funktionen Auto konfigurering

- * Med denne funktion er du sikret den bedste videokvalitet via automatisk justering af den horisontale størrelse og synkronisering af billedet.
- * Funktionen Auto Tracking fungerer kun i RGB indgang.



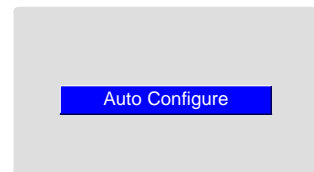



1. Tryk på knappen **AUTO** på fjernbetjeningen.
 - Billedposition og synkronisering justeres automatisk.
2. Hvis der - selv efter automatisk kompensering - kræves yderligere manuel kompensering i henhold til de forskellige PC-mode indgange, skal du udføre 'Fintuning', 'Justering af størrelse', 'Horisontal justering' eller 'Vertikal justering' i menuen . Under visse omstændigheder kan du ikke få den bedste billedkvalitet udelukkende ved brug af auto-korrektion.



BEMÆRK!





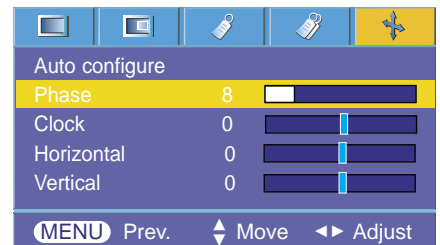

Du kan også bruge denne funktion ved at bruge knappen MENU. (Kun i RGB mode)
For at få det bedste resultat skal du udføre denne funktion samtidig med, at du viser et still-billede.

Sådan anvender du funktionen Phase

1. Tryk på knappen **MENU** og brug så knappen ,  for at vælge menuen .
2. Tryk på knappen ,  for at vælge emnet **Phase**.
3. Brug knappen  eller  for at justere skærmmkvaliteten, som du vil have den.
 - Med **Phase** kan der justeres mellem 0 og 31.
 - Tryk to gange på knappen **MENU** for at gå ud af skærmbilledet 'Menu'.
 - Det justerbare område kan være anderledes afhængig af indgangsopløsningen.



Sådan anvender du funktionen Clock

1. Tryk på knappen **MENU** og brug så knappen ,  for at vælge menuen .
2. Tryk på knappen ,  for at vælge emnet **Clock**.
3. Brug knappen  eller  for at justere skærmmkvaliteten, som du vil have den.
 - Med **Clock** kan der justeres mellem -20 og +20.
 - Tryk to gange på knappen **MENU** for at gå ud af skærmbilledet 'Menu'.
 - Det justerbare område kan være anderledes afhængig af indgangsopløsningen.

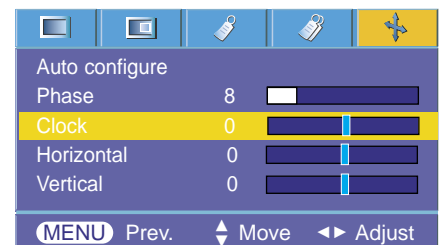

Sådan anvender du funktionen Horizontal

1. Tryk på knappen **MENU** og brug så knappen ◀, ▶ for at vælge menuen .
2. Tryk på knappen ▲, ▼ for at vælge emnet **Horizontal**.
3. Brug knappen ◀ eller ▶ for at justere skærmkvaliteten, som du vil have den.
 - Med **Horizontal** kan der justeres mellem -25 og +25.
 - Tryk to gange på knappen **MENU** for at gå ud af skærbilledet 'Menu'.
 - Det justerbare område kan være anderledes afhængig af indgangsløsningen.

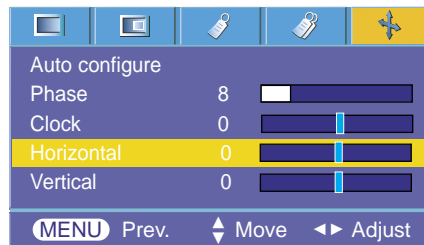

Sådan anvender du funktionen Vertical

1. Tryk på knappen **MENU** og brug så knappen ◀, ▶ for at vælge menuen .
2. Tryk på knappen ▲, ▼ for at vælge emnet **Vertical**.
3. Brug knappen ◀ eller ▶ for at justere skærmkvaliteten, som du vil have den.
 - Med **Vertical** kan der justeres mellem -25 og +25.
 - Tryk to gange på knappen **MENU** for at gå ud af skærbilledet 'Menu'.
 - Det justerbare område kan være anderledes afhængig af indgangsløsningen.

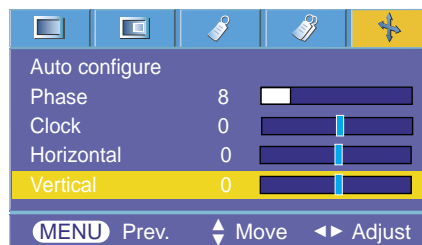

Understøttet skærmvisning

* Følgende tabel viser de skærmformater, der understøttes af projektoren.

Sources	Format	Vertical Freq.(Hz)	Horizontal Freq.(kHz)
EGA	640X350	70.09Hz	31.468kHz
	640X350	85.08Hz	37.861kHz
PC98	640X400	85.08Hz	37.861kHz
DOS	720X400	70.08Hz	31.469kHz
	720X400	85.03Hz	37.927kHz
VGA	640X480	59.94Hz	31.469kHz
	640X480	72.80Hz	37.861kHz
	640X480	75.00Hz	37.500kHz
	640X480	85.00Hz	43.269kHz
SVGA	800X600	56.25Hz	35.156kHz
	800X600	60.31Hz	37.879kHz
	800X600	72.18Hz	48.077kHz
	800X600	75.00Hz	46.875kHz
	800X600	85.06Hz	53.674kHz
XGA	1024X768	60.00Hz	48.363kHz
	1024X768	70.06Hz	56.476kHz
	1024X768	75.02Hz	60.023kHz
	1024X768	84.99Hz	68.677kHz
SXGA	1152X864	60.05Hz	54.348kHz
	1152X864	70.01Hz	63.995kHz
	1152X864	75.00Hz	67.500kHz
	1280X768	60.00Hz	47.693kHz
	1280X960	60.00Hz	60.000kHz
	1280X1024	60.02Hz	63.981kHz
	1280X1024	75.025Hz	79.976kHz

* Hvis projektoren ikke understøtter indgangssignalet, så vises meddelelsen "Out of range" på skærmen.

* Projektoren understøtter DDC1/2B type som Plug & Play funktion. (Automatisk genkendelse af PC-skærm)

* Synchroniserings indgangsformen for horisontale og vertikale frekvenser er Separate.

* Afhængig af hvilken PC, det er, så må den optimale vertikale frekvens ikke vises op til den optimale frekvens indstillet i 'Registration information (Display registration information)'. (fx: Den optimale vertikale frekvens kan vises op til 85Hz eller under i en opløsning på 640X480 eller 800X600).

* Hvis HDMI til HDMI kablet anvendes, understøttes PC'en ikke.

<DVD/DTV Input>

Signal	Komponent-*1	RGB(DTV)-*2	HDMI(DTV)-*3
NTSC(60Hz)	480i	O	X
	480p	O	O
	720p	O	O
	1080i	O	O
PAL(50Hz)	576i	O	X
	576p	O	O
	720p	O	O
	1080i	O	O

* Cable type

1- Komponentkabel

2- Computerkabel

3- HDMIkabel

* Vi anbefaler, at du anvender '720p' som udgangsopløsning for den bedste kvalitet.

Vedligeholdelse

* Projektoren har kun brug for lidt vedligeholdelse. Du bør holde linsen ren, da al snavs og alle pletter måske vises på skærmen. Hvis en hvilken som helst del skal udskiftes, så skal du kontakte din forhandler. Når du rengør en hvilken som helst del af projektoren, skal du altid først slukke for strømmen og tage stikket til projektoren ud.

Rengøring af linsen

Du skal rengøre linsen, når som helst du bemærker snavs eller støv på overfladen af den. Tør linsens overflade forsigtigt af med en luftspray eller en blød, tør fnugfri klud.

For at fjerne snavs eller pletter på linsen skal du fugte en blød klud med vand og et neutralt rengøringsmiddel og så forsigtigt tørre linsens overflade af.

Sådan rengør du projektorens hus

Når du skal rengøre projektorens hus, skal du først tage stikket til strømkablet ud. For at fjerne støv eller snavs skal du tørre huset af med en blød, tør og fnugfri klud. For at fjerne vanskelige pletter eller snavs skal du fugte en blød klud med vand og et neutralt rengøringsmiddel og så tørre huset af. Brug ikke alkohol, benzen, fortyndere eller andre kemiske opløsningsmidler, da de kan være skyld i, at huset bliver skævt eller misfarvet.

Sådan udskifter du lampen

Udskiftning af lampe

Udskiftningsintervallet afhænger muligvis af, hvordan projektoren bruges. Du kan se hvor lang tid, lampen har været i brug, under afsnittet LAMP TIME i Menu (s. 25). You must replace the lamp when:

- Det projicerede billede bliver mørkere eller begynder at være forringet.
- Indikatoren for lampe er rød.
- Meddelelsen "Replace the lamp" (udskift lampen) vises på skærmen, når du tænder for (on) projektoren.

<Forreste panel på projektor>

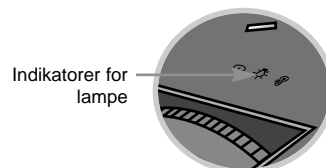

Vær forsigtig, når du udskifter lampe

- Tryk på knappen POWER (strøm) på styrepanelet eller på fjernbetjeningen for at slukke for strømmen (off).
- Hvis driftsindikatorens lysdiode er orange og blinker, så skal du ikke slukke for netstrømmen, førend driftsindikatorens lysdiode lyser konstant (orange).
- Lad lampen afkøle 1 time, førend du udskifter den.
- Du bør altid anvende samme type lampe fra et LG Electronics servicecenter. Brug af andre fabrikanter lamper kan beskadige projektoren og lampen.
- Træk kun lampen ud, når du skal udskifte den.
- Hold lampeenheten uden for børns rækkevidde. Hold lampen væk fra varmekilder så som radiatorer, komfurer osv.
- For at mindske risikoen for ildebrand må lampen ikke komme i berøring med væsker eller fremmedlegemer.
- Placér ikke lampen tæt ved nogen som helst varmekilder.
- Sørg for, at den nye lampe fastgøres omhyggeligt med skruer. Ellers kan billedet blive mørkt, eller der kan være øget risiko for ildebrand.
- Rør aldrig ved lampeglaset, da billedkvaliteten ellers kan forringes, eller lampens levetid kan reduceres.

Sådan får du fat i en udskiftningslampe

Lampens modelnr. findes på side 32. Kontrollér lampemodell og køb den så hos LG Electronics Service Center. Brug af andet lampefabrikat kan beskadige projektoren.

Bortskaffelse af lampe

Den brugte lampe bortskaffes ved at returnere den til LG Electronics Service Center.

Sådan udskifter du lampen

- 1 Sluk for projektoren og tag stikket til strømkablet ud. Placér den forsigtigt på en blød overflade.

(Lad lampen afkøle 1 times tid, førend du fjerner den brugte lampe fra projektoren).

- 2 Skru skruerne fra lampens dæksel af med en skruetrækker.

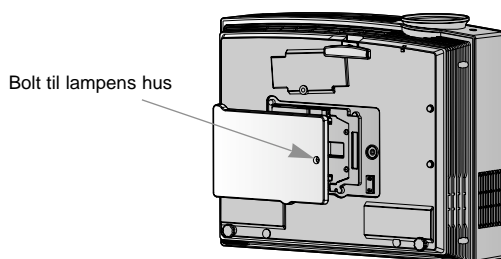

- 3 Efter at du har løftet lampens dæksel af, skal du fjerne de to fastspændingsskruer på lampens hus med en skruetrækker.

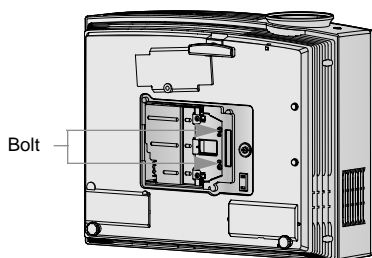

- 4 Løft lampen op i håndtaget.

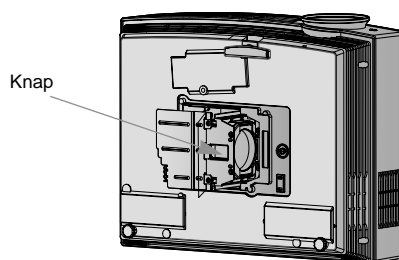

- 5 Træk langsomt håndtaget ud og fjern lampens hus.

- 6 Isæt forsigtigt den nye lampe i den korrekte position. Sørg for, at den er isat korrekt.

- 7 Fastspænd skruerne, du fjernede under trin 3.

(Sørg for, at den er omhyggeligt fastgjort)

- 8 Luk lampedækslet og fastgør skruerne fra trin 2 for at montere dækslet.

(Hvis lampedækslet ikke er monteret korrekt, så kan der ikke tændes for enheden)

BEMÆRK!

Brug af andre fabrikanters lamper kan beskadige projektoren eller lampen.

Sørg for, at lampens dæksel er omhyggeligt fastspændt. Hvis dækslet til lampen ikke er monteret korrekt, så kan der ikke tændes for enheden. Hvis denne fejl fortsætter, skal du kontakte et autoriseret LG Service Center.

Om kontrol af projektorlampe

⚠ ADVARSEL

- Vent mindst 5 minutter før du slukker for projektoren, efter at du har tændt for den.
 - Hvis du hyppigt tænder og slukker (On/Off) for lampen, kan det forringe lampens funktion.
- Tag ikke stikket til strømkablet ud mens projektor og ventilator kører.
 - Det kan resultere i kortere levetid for lampen, eller at lampen bliver beskadiget.
- Projektorens levetid afhænger betydeligt af, hvordan den bruges og håndteringen af den.
- I denne projektor er der anvendt en kviksløvlampe med højt tryk, som skal håndteres med ekstrem forsigtighed. Stød eller misbrug under brug kan bevirke, at lampen eksploderer.
- Hvis du fortsætter med at bruge projektoren et stykke tid efter, at lampen burde have været udskiftet, kan lampen eksplodere.
- Følgende bør gøres, hvis lampen eksploderer.
 - Tag straks stikket til strømkablet ud.
 - Luft straks ud med frisk luft (ventilation).
 - Få produktet kontrolleret i et servicecenter og udskift om nødvendigt lampen.
 - Forsøg ikke selv at skille produktet ad, men lad en autoriseret tekniker gøre det.

Sådan fastgør du lensens hætte til projektoren

Sådan fastgør du lensens hætte

Sådan klargøres lensens hætte og remmen, der fulgte med som tilbehør. Isæt enden af remmen uden knude i hullet nederst i linsedelen på projektoren.

1

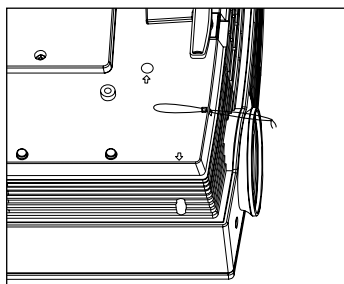

Fastgør remmen i hullet i projektoren ved at stikke enden af remmen uden knude ind i hullet og så trække den ud igennem hullet.

2

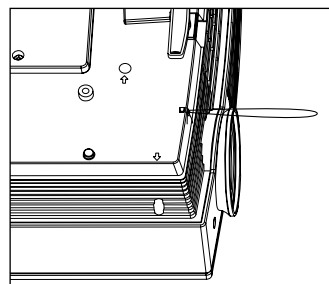

Sæt remmen, der er fastgjort til projektoren, ind i hullet i lensens hætte og før så lensens hætte igennem løkken i remmen.

3

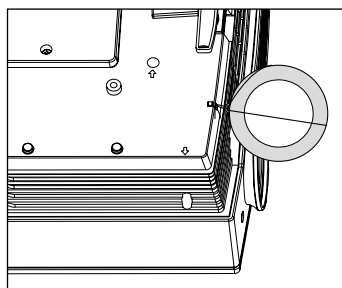

Delene er fuldstændigt samlede som vist på illustrationen herunder.

4

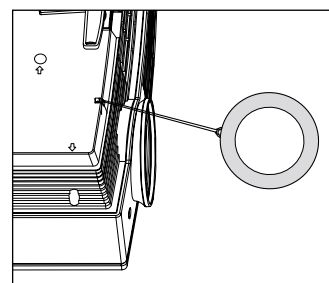

Specifikationer

MODEL	AH115 (AH115-JD)
Opløsning	1280(horisontal) x 720(vertikal)pixel
Horisontalt/Vertikalt Forhold	16:9(horisontal:vertikal)
DLP panelstørrelse	0.62 tommer
Skærmstørrelse (Projektorafstand)	Wide : 1.40 ~ 10.63m(40 ~ 300 tommer) Tele : 1.66 ~ 12.66m(40 ~ 300 tommer)
Projektor off-set forhold	130%
Afstand til fjernbetjening	12m
Zoom-forhold	1:1.2
Videokompatibilitet	NTSC/PAL/SECAM/NTSC4.43/PAL-M/PAL-N
Strøm	AC 100 - 240V~50/60Hz, 3A-1A
Højde (mm/tommer)	114/4.5
Bredde (mm/tommer)	346/13.6
Længde (mm/tommer)	263/10.4

Driftstilstand

Temperatur

I drift : 32~104°F(0°C~40°C)
Under opbevaring og transit : -4~140°F(-20°C~60°C)

Luftfugtighed

I drift : 0~ 75% relativ luftfugtighed ved tørt hygrometer
Ikke i drift : 0 ~ 85% relativ luftfugtighed ved tørt hygrometer

Projektorens lampe

Lampemodel

AJ-LAH1

Lampens strømforbrug

210W

