



Visit us at <http://www.lgservice.com>

LG

LG

Aire acondicionado

MANUAL DEL PROPIETARIO



ESPAÑOL

MODELOS: G122C SR2

G182C ST2

G182C ST3

G242C ST2

Estimado usuario

Gracias por instalar el aire acondicionado (**)
Su mejor selección le garantiza un fantástico
rendimiento y el nivel de servicio más
adecuado para hacer su vida más cómoda y
agradable.

IMPORTANTE

- Por favor, lea este manual del propietario cuidadosamente y a fondo antes de instalar y hacer funcionar su aire acondicionado.
- Por favor, conserve el manual del propietario para referencias futuras tras su lectura a fondo.

ÍNDICE

Precauciones de Seguridad.....	3
Antes de la Operación	5
Instrucciones de operación ...	6
Control remoto (mando a distancia).....	6
Operación de control remoto (mando a distancia).....	7
Mantenimiento y servicio	12
Unidad interior	12
Unidad exterior	12
Consejos para la utilización .	13
Resolución de problemas	14



PARA SUS REGISTROS

Escriba aquí el número de modelo y serie:

Modelo # _____

Serie # _____

Puede encontrarlos en la etiqueta situada en el lateral de cada unidad.

Nombre del distribuidor _____

Fecha de compra _____

■ Grape su recibo en esta página por si lo necesita para comprobar la fecha de compra o temas relacionados con la garantía.



LEA ESTE MANUAL

En su interior encontrará muchos consejos útiles sobre la utilización y el mantenimiento adecuado de su aire acondicionado. Una simple atención preventiva por su parte puede ahorrarle mucho tiempo y dinero a lo largo de la vida de su aire acondicionado.

Encontrará muchas respuestas a los problemas más comunes en el cuadro de consejos para la solución de problemas. Si en primer lugar revisa nuestro **cuadro de consejos** para la solución de problemas, es posible que no tenga necesidad de llamar al servicio técnico



PRECAUCIÓN

- Póngase en contacto con un técnico del servicio autorizado para las reparaciones o el mantenimiento de esta unidad.
- Póngase en contacto con un instalador para la instalación de esta unidad.
- El aire acondicionado no está diseñado para que lo utilicen niños o personas con las facultades mentales mermadas sin supervisión.
- Debe vigilarse a los niños para asegurarse de que no juegan con el aire acondicionado.
- Si el cordón de alimentación es dañado, este debe de sustituirse por un cordón o ensamble especial disponible por parte del fabricante o su agente de servicio autorizado.



Safety Precautions

Para evitar lesiones al usuario o a otras personas y daños materiales, se deben respetar las siguientes instrucciones.

- Un uso incorrecto por ignorar las instrucciones provocará lesiones o daños. La gravedad de los posibles daños se clasifica mediante las siguientes indicaciones.

ADVERTENCIA

Este símbolo señala la posibilidad de provocar lesiones graves o muerte.

ATENCIÓN

Este símbolo indica sólo la posibilidad de lesiones o daños materiales.

- Los apartados que deben respetarse siempre se clasifican mediante los siguientes símbolos.



No haga nunca esto



Haga esto siempre

ADVERTENCIA

Enchufe correctamente el cable de la corriente.

- En caso contrario se provocarán descargas eléctricas o incendios debido a la generación de calor o de descargas eléctricas.

No modifique la longitud del cable de la corriente ni utilice la misma toma de corriente para otros aparatos.

- Provocará descargas eléctricas o incendios debido a la generación de calor.

Realice siempre una conexión a tierra.

- Si no se realiza la conexión a tierra se pueden provocar descargas eléctricas.

Si el producto emitiera ruidos extraños o generara humo, desenchufe el cable de la corriente.

- Se pueden provocar accidentes por incendio o descarga eléctrica.

No ponga en marcha o detenga la unidad enchufando o desenchufando el cable de la corriente.

- Provocará descargas eléctricas o incendios debido a la generación de calor.

No ponga en funcionamiento la unidad con las manos mojadas ni en un entorno empapado.

- Puede provocar descargas eléctricas.

No debe entrar agua en los componentes eléctricos.

- Puede provocar fallos de funcionamiento de la máquina o descargas eléctricas.

No utilice nunca una toma de corriente que esté dañada o floja.

- Puede provocar incendios y descargas eléctricas.

Do not damage or use an unspecified power cord.

- Provocará descargas eléctricas o incendios.
- Si el cable de suministro eléctrico está dañado debe ser sustituido por un cable especial o por un conjunto. Ambos están disponibles en el fabricante o en su agente de servicio.

No dirija el flujo de aire sólo para los ocupantes de la habitación.

- Podría ser perjudicial para su salud.

Instale siempre un interruptor automático de fugas de aire y un tablero de conmutación específico.

- Si no se instalan, pueden provocarse incendios y descargas eléctricas.

No abra la entrada durante el funcionamiento.

- Puede provocar descargas eléctricas.

Si se produjera algún escape de gas, abra las ventanas para que se ventile la habitación antes de poner en marcha el acondicionador de aire o de utilizar el mando a distancia.

- Se puede provocar una explosión, un incendio y quemaduras.

No desmonte ni modifique ningún componente.

- Se pueden provocar fallos de funcionamiento y descargas eléctricas.

ATENCIÓN

No toque nunca las partes metálicas de la unidad cuando desmonte el filtro.

- Puede provocar lesiones.

No limpie el acondicionador de aire con agua.

- El agua puede entrar en la unidad y degradar el aislamiento. Puede provocar una descarga eléctrica.

Disponga de una buena ventilación cuando utilice el aparato al mismo tiempo que estufas o similares.

- Se puede provocar escasez de oxígeno.

Cuando limpie la unidad, asegúrese primero de que el suministro de energía y el interruptor automático están desconectados.

- Como el ventilador gira a gran velocidad durante el funcionamiento, puede provocar lesiones.

No coloque animales ni plantas en un lugar expuesto al flujo directo de aire.

- Puede ser perjudicial para animales y plantas.

No utilice el aparato para otros fines como animales o plantas, maquinaria de precisión o para la conservación de obras de arte.

- Puede provocar daños en animales o plantas y pérdidas materiales.

Durante una tormenta, detenga el aparato y cierre las ventanas.

- El funcionamiento con ventanas abiertas puede provocar el humedecimiento de la habitación y que se empape el mobiliario.

Cuando desenchufe el aparato, estire de la cabeza del enchufe.

- Puede provocar descargas eléctricas y daños.

Desconecte el interruptor principal cuando no se vaya a utilizar el aparato durante un prolongado espacio de tiempo.

- Puede provocar fallos del producto o un incendio.

No coloque obstáculos alrededor de las aberturas de entrada y expulsión de aire.

- Puede provocar fallos del aparato o un accidente.

Asegúrese de que la consola exterior de instalación de la unidad no esté dañada debido a un prolongado uso del aparato.

- Se pueden provocar daños debido a la caída del producto.

Coloque correctamente los filtros y límpielos una vez a la semana.

- El funcionamiento sin filtros puede provocar fallos de funcionamiento.

No utilice detergentes fuertes como cera o diluyentes. Utilice un paño suave.

- El aspecto externo puede deteriorarse debido a cambios en el color del producto o al rayado de su superficie.

No coloque objetos pesados sobre el cable de la corriente y tenga cuidado de que éste no resulte presionado por ningún objeto.

- Existe peligro de incendio o de descargas eléctricas.

No ingiera el agua que desagua el acondicionador de aire.

- Puede provocar desordenes estomacales.

Cuando se extraiga una pila utilizada en un aparato, tenga cuidado de que los niños no la ingieran por descuido. Colóquelas en un lugar donde los niños no puedan tocarla.

Cuando en los productos entre agua u otros objetos, desconecte el interruptor del cuerpo principal del aparato. Después de desenchufar el cable de la corriente, póngase en contacto con el servicio técnico.

Antes de la Operación

Preparar para el funcionamiento

1. Contactar un especialista para la instalación.
2. Coloque el enchufe correctamente.
3. Utilice un circuito dedicado.
4. No use un cable de extensión.
5. No arranque/detenga el funcionamiento enchufando/desenchufando el cable de corriente eléctrica.
6. Si el cable/toma está dañado, cámbielo con una pieza de recambio autorizado únicamente

Uso

1. Estar expuesto al flujo directo de aire por un período largo de tiempo puede constituir un riesgo para su salud. No exponga a las personas, mascotas o plantas al flujo directo por períodos largos de tiempo.
2. Debido a la posibilidad de falta de oxígeno, ventile la habitación cuando se use al mismo tiempo que estufas u otros dispositivos de calefacción.
3. No use este acondicionador de aire para propósitos determinados no especificados (por ej.: preservar dispositivos de precisión, alimentos, cachorros, plantas y objetos de arte). Tales usos puede dañar los elementos.

Limpieza y mantenimiento

1. No toque las partes de metal de la unidad cuando quite el filtro. Puede lastimarse cuando manipule bordes filosos de metal.
2. No use agua para limpiar adentro del acondicionador. La exposición al agua puede destruir la aislación y esto a su vez provocar una descarga eléctrica.
3. Cuando limpie la unidad, asegúrese que la corriente y el interruptor estén desconectados. El ventilador gira a muy alta velocidad cuando está funcionando. Existe la posibilidad de lesionarse si la energía se conecta accidentalmente cuando esté limpiando las piezas internas de la unidad.

Servicio

Para reparación y mantenimiento, contacte a su proveedor de servicio.

Símbolos Utilizados en Este Manual



Este símbolo lo advierte de un peligro de accidente por corriente eléctrica.



Este símbolo lo advierte de un peligro que pueda causar un daño del ventilador.

NOTICE Este símbolo significa condiciones especiales.

Instrucciones de funcionamiento

Control remoto (mando a distancia)

- 1 Retire la cubierta de las pilas tirando de esta según la dirección de la flecha.
- 2 Introduzca las pilas nuevas asegurándose de que los polo (+) y (-) de las mismas se colocan correctamente.
- 3 Vuelva a colocar la cubierta y deslícela a su posición inicial.

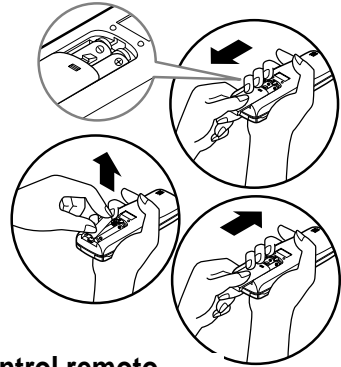

NOTICE Utilice pilas 2AAA (1,5 voltios). No use pilas recargables.

Almacenamiento y consejos para el uso del control remoto

- El mando a distancia puede colocarse en la pared.
- Para poner en funcionamiento el aire acondicionado dirija el control remoto hacia el receptor de la señal.

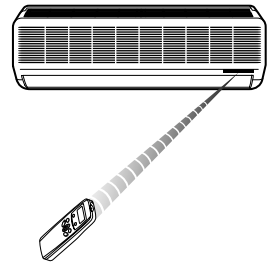
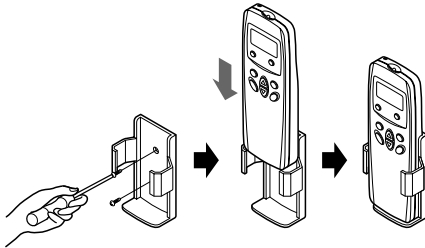

REMOTE CONTROL (CONTROL REMOTO):

Si no desea utilizar el funcionamiento en reinicio automático.

Luces de indicación de funcionamiento

- ① Encendido/Apagado: Luces encendidas durante el funcionamiento del sistema.
- * Modo de descongelación : Se encenderá durante el modo descongelación o ***HOT START OPERATION** (Sólo en el modelo con bomba de calor)
- OUT Exterior : **FUNCIONAMIENTO DE LA UNIDAD EXTERIOR:**
DOOR Luces encendidas durante el funcionamiento de la unidad exterior (Sólo modelos de enfriamiento).

***Hot Start Operation:** Cesa el funcionamiento del ventilador de interior en 'Operación de calentamiento' para evitar que el aire frío salga de la unidad.

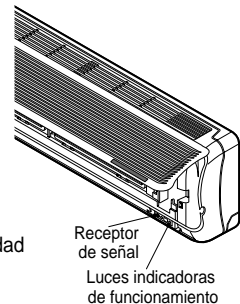

Operación de control remoto (mando a distancia)

El mando a distancia transmite la señal al sistema.

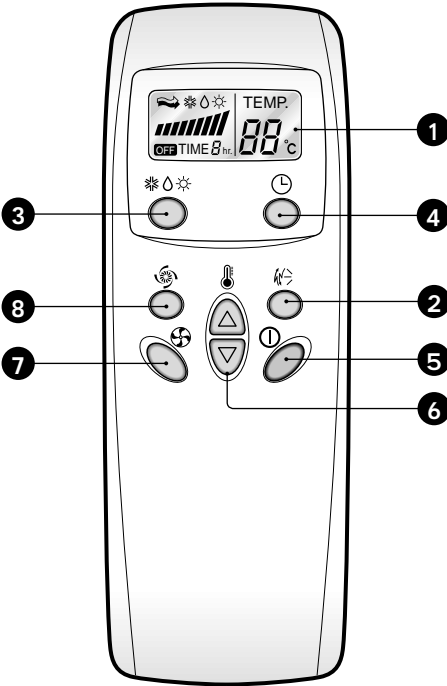

- 1 VISOR DE FUNCIONAMIENTO**
Muestra las condiciones de funcionamiento.
- 2 BOTÓN DE MOVIMIENTO DE CAOS**
Sirve para detener o poner en marcha el movimiento de la aleta y regular la dirección del flujo del aire.
- 3 BOTÓN DE SELECCIÓN DEL MODO DE FUNCIONAMIENTO**
Utilízelo para seleccionar el modo de funcionamiento.
- 4 BOTÓN DE APAGADO DEL TEMPORIZADOR**
Sirve para ajustar el tiempo de parada de la operación.
- 5 BOTÓN DE ENCENDIDO/APAGADO**
El aparato se pone en marcha cuando se presiona este botón y se detiene cuando se vuelve a presionar el mismo botón.
- 6 BOTONES DE SELECCIÓN DE LA TEMPERATURA DE LA HABITACIÓN**
Se utilizan para seleccionar la temperatura de la habitación.
- 7 SELECTOR DE LA VELOCIDAD DE VENTILADOR INTERIOR**
Se utiliza para seleccionar la velocidad del ventilador en cuatro fases - baja, media, alta o CAOS.
- 8 FRÍO EN CHORRO**
Se utiliza para iniciar o detener el enfriamiento rápido. (El enfriamiento rápido funciona con velocidad de ventilador muy alta en el modo de enfriamiento.)

(1) Modo de funcionamiento

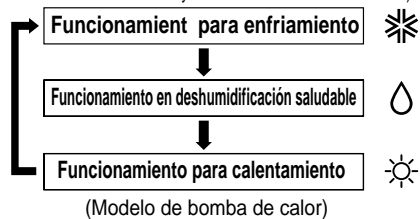
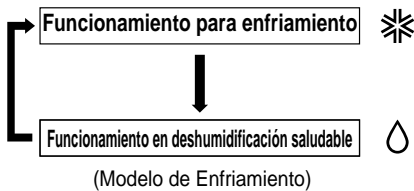

(2) Procedimiento operativo

- 1st** BOTÓN DE ENCENDIDO/APAGADO
- 2nd** BOTÓN DE SELECCIÓN DEL MODO DE FUNCIONAMIENTO
- 3rd** BOTONES DE SELECCIÓN DE LA TEMPERATURA DE LA HABITACIÓN
- 4th** SELECTOR DE LA VELOCIDAD DE VENTILADOR INTERIOR

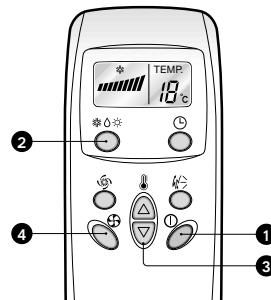



Funcionamiento para enfriamiento



Funcionamiento en deshumidificación saludable

Este modo deshumidifica sin sobreenfriar.

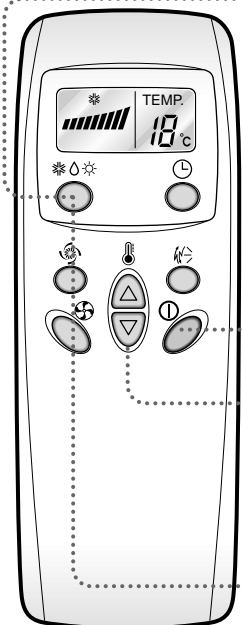

1 Presione el botón de encendido/apagado.



2 Abra la tapa del mando a distancia. Para seleccionar el **Funcionamiento para enfriamiento**, accione el botón de selección del modo de funcionamiento. Cada vez que accione el botón, el modo de operación cambia siguiendo la dirección de la flecha.

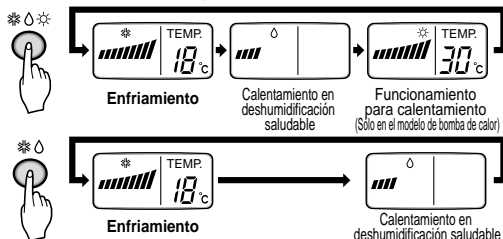

3 Cierre la puerta en el control remoto. Elija una temperatura inferior a la de la temperatura de la habitación. La temperatura puede seleccionarse en la franja de 18°C-30°C en incrementos de un grado.

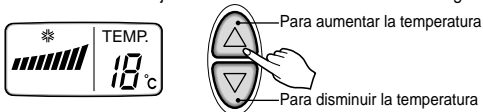

4 Ajuste la velocidad del ventilador.

- Seleccione la velocidad del ventilador de entre cuatro tiempos: lento, medio, rápido o CAOS. (Sólo en modelo de bomba de calor)
- Seleccione la velocidad del ventilador de entre dos tiempos: lento, rápido. (Sólo en el modelo de enfriamiento)

Cada vez que pulse el botón, cambiará de modo de velocidad.

• En el visor se muestra la velocidad rápida del ventilador.



Viento natural mediante la lógica de CHAOS

- Para tener una sensación más fresca que con otras velocidades de ventilador, presione el selector de velocidad de ventilador interior y seleccione el modo de CHAOS. De esta forma, el aire sopla como si fuera una brisa natural y cambia de forma automática la velocidad del ventilador de acuerdo con la lógica de CHAOS.

Durante la Operación Saludable de Dehumidification:

- Si usted escoge el modo de dehumidification en el botón de la selección de la operación, el airconditioner comienza a correr la función de dehumidification, poniendo automáticamente el temporero de la habitación, y el volumen de airflow a la mejor condición para el dehumidification basado en el temporero presentado de la habitación de la corriente.
- En este caso, sin embargo, el temporero de la colocación, no es demostrado en el control remoto y usted no es capaz de controlar el temporero de la habitación, cualquiera.
- Durante la función saludable de dehumidification, el volumen de airflow se pone automáticamente según el responder del algoritmo de optimization al temporero actual de la habitación. la posición y hace la habitación condiconia saludable y cómodo aún en la temporada alta de humedad.



Funcionamiento para calentamiento (Sólo en el modelo de bomba de calor)

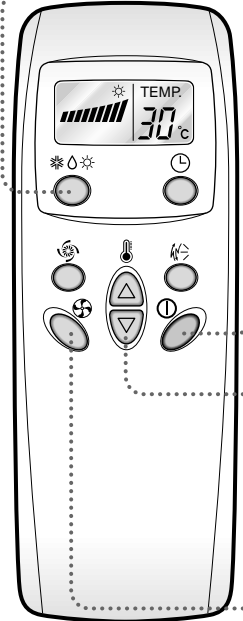

1 Presione el botón de encendido/apagado. La unidad responderá emitiendo un sonido.



2 Abra la tapa del mando a distancia. Para seleccionar el **Funcionamiento para calentamiento** (modelo de bomba de calor), accione el botón de selección del modo de funcionamiento. Cada vez que accione el botón, el modo de operación cambia siguiendo la dirección de la flecha.

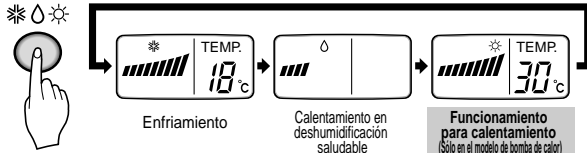

3 Cierre la puerta en el control remoto. Elija una temperatura inferior a la de la temperatura de la habitación. La temperatura puede seleccionarse en la franja de 16°C-30°C en incrementos de un grado.

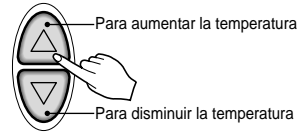

4 Vuelva a seleccionar la velocidad del ventilador con la puerta del control remoto todavía cerrada. Puede seleccionar la velocidad del ventilador en cuatro fases - baja, media, alta o CHAOS. Cada vez que se presiona el botón se conmuta la velocidad del ventilador a la siguiente.



Ajuste del control del temporizador

Ajuste de control de apagado del temporizado

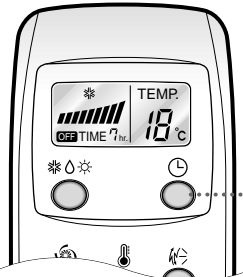

Pulse el botón de apagado del temporizador.

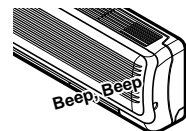
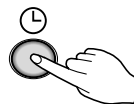

1. Pulse el botón de apagado del temporizador.
2. Compruebe la luz de apagado del temporizador en el acondicionador de aire.
3. El Temporizador se programa para 1 hora, entre 1 y 7 horas, cada vez que pulse el botón de apagado del temporizador



Funcionamiento en frío en chorro

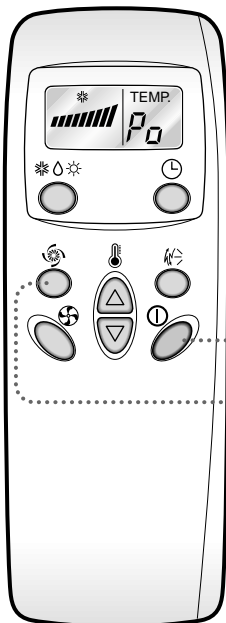

1

Presione el botón de encendido/apagado. La unidad responderá emitiendo un sonido.



2

Presione el botón de **frío en chorro** para poner en marcha el modo de enfriamiento rápido y la unidad funcionará en el modo de enfriamiento a una velocidad de ventilador muy elevada durante 30 minutos.



3

Para anular el modo de **frío en chorro**, presione el botón de frío en chorro de nuevo o bien el botón de la velocidad del ventilador, o bien el botón de selección de temperatura de la habitación, y la unidad funcionará a alta velocidad del ventilador en el modo de enfriamiento.

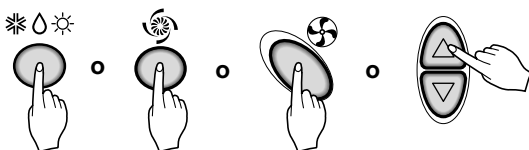

NOTICE

- ❑ Durante la función de frío en chorro en cualquier momento, el A/C empieza a enfriar el aire frío a una velocidad extremadamente elevada durante 30 minutos, fijando de este modo la temperatura de la habitación automáticamente a 18°C. Esto se usa especialmente para enfriar la temperatura de la habitación en el espacio de tiempo más corto posible en un verano caluroso.
No obstante, en el modo de bomba de calor en el modo difuso "neuro fuzzy", la función de enfriamiento más potente no está disponible.
- ❑ Con el fin de regresar al modo de enfriamiento normal a partir del modo de FRÍO EN CHORRO, debe presionar o bien el botón de selección del modo de funcionamiento, o bien el botón de selección de temperatura o de volumen de flujo de aire, o bien el botón de enfriamiento potente de nuevo.



Dirección del flujo de aire

El flujo de aire hacia arriba o hacia abajo (flujo vertical) puede ajustarse mediante el control remoto.

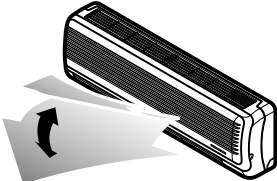

1 Presione el botón de encendido/apagado para poner en marcha la unidad.

2 Abra la puerta del control remoto. Presione el botón de oscilante de CAOS y las paletas se balancearán arriba y abajo. Vuelva a presionar el botón oscilante de CAOS para fijar la paleta vertical en la dirección de flujo de aire deseada.

NOTICE

- Si presiona el botón oscilante de CAOS la dirección de flujo de aire horizontal se cambia automáticamente, de acuerdo con el algoritmo de CAOS, para distribuir el aire en la habitación uniformemente y al mismo tiempo para que el cuerpo humano se sienta más cómodo, como si se tratara de una brisa natural.
- Use siempre el control remoto para ajustar la dirección del flujo de aire. Mover manualmente la paleta de dirección vertical del flujo de aire podría dañar el aire acondicionado.
- Cuando la unidad está cerrada, la paleta de dirección de flujo de aire cerrará la salida de aire del sistema.



Control de dirección horizontal del aire

- Ajuste la dirección del aire en sentido horizontal moviendo manualmente la aleta de dirección.

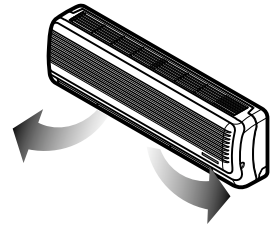

Funcionamiento Forzado

Procedimientos para el funcionamiento cuando no se puede utilizar el control remoto.

La unidad se pone en marcha cuando se pulsa este botón.

Si desea pararla, pulse el botón de nuevo.

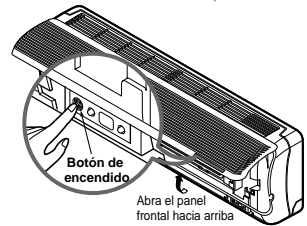

	Modelo de enfriamiento	Modelo de bomba de calor		
		Temperatura de la habitación ≥ 24°C	21°C ≤ temp. habit. < 24°C	Temperatura de la habitación < 21°C
Modo de funcionamiento	Enfriamiento	Enfriamiento	Deshumidificación saludable	Calentamiento
Velocidad de VENTILADOR interior	Alta	Alta	Alta	Alta
Selección de la temperatura	22°C	22°C	23°C	24°C

Operación de prueba

Durante la OPERACIÓN DE PRUEBA, la unidad opera en el modo de refrigeración con el ventilador de alta velocidad, sin tener en cuenta la temperatura y restaura en 18 minutos.

Durante la operación de prueba, si se recibe la señal del control remoto, la unidad opera como fije el control remoto.

Si desea utilizar esta operación, abra hacia arriba el panel delantero y Presione el botón de Encendido dejándolo presionado durante unos 3 segundos.

Si desea detener la operación, vuelva a presionar el botón.

Mantenimiento y servicio

ATENCIÓN: antes de efectuar cualquier operación de mantenimiento, apague el interruptor principal del sistema.

Unidad interior

Rejilla, tapa y mando a distancia

□ Apague el sistema antes de limpiarlo. Para limpiarlo utilice un paño seco y suave. No utilice lejía ni abrasivos.

NOTICE La toma de energía debe estar desconectada antes de limpiar la unidad interior.

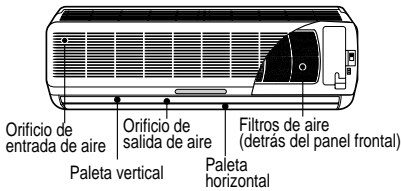

Filtros de aire

Los filtros de aire que se hallan detrás de la rejilla frontal deben verificarse y limpiarse una vez cada 2 semanas o más a menudo si fuera necesario.

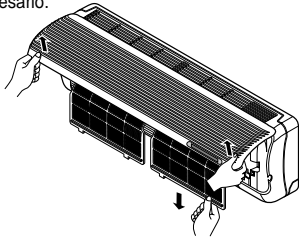

□ Nunca utilice lo siguiente:

- Agua a una temperatura superior a los 40°C. Podría provocar deformaciones y/o pérdida de color.
- Sustancias volátiles. Podrían dañar las superficie del aire acondicionado.



1. Eleve el panel de acceso frontal y tire de la pestaña del filtro ligeramente hacia delante para retirar el filtro.
2. Limpie el filtro con agua y jabón tibia o con un aspirador.
 - Si la suciedad es persistente, lave con una solución detergente en agua templada.
 - Si se emplea agua caliente(40°C o más), puede deformarse.
3. Después de lavar con agua, déjelo secar a la sombra.
4. Vuelva a colocar el filtro de aire.

Unidad exterior

El circuito de intercambio de calor y los paneles de ventilación de la unidad exterior deben examinarse con regularidad. Si se obstruyen con polvo u hollín, el circuito de intercambio de calor y paneles de ventilación pueden ser limpiados con vapor por un profesional.

NOTICE

Los circuitos de intercambio de calor sucios u obstruidos reducirán la eficiencia de funcionamiento y provocarán un consumo superior.

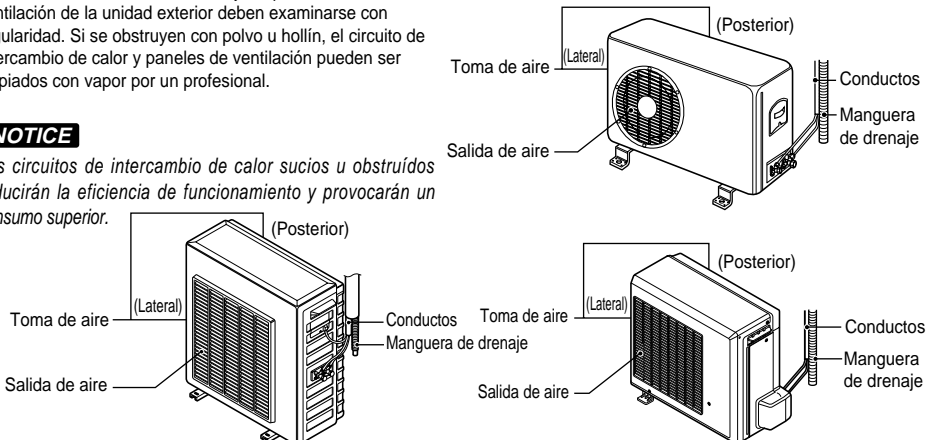

Cuando el acondicionador de aire no vaya a ser utilizado durante un largo período.

Cuando acondicionador de aire no vaya a ser utilizado durante un largo período.

- 1 Apague el interruptor del circuito y desconecte el enchufe.

⚠ ATENCIÓN ⚠

Apague el interruptor de desconexión cuando el acondicionador de aire no vaya a ser utilizado durante un largo período.
Puede acumularse el polvo y provocar un incendio.

- 2 Retire las baterías del control remoto.

Cuando vaya a utilizar el acondicionador de aire de nuevo.

- 1 Limpie el filtro de aire e instálelo en la unidad interior. (Véase la página 12 para limpieza de filtros).
- 2 Compruebe que la entrada de aire y la salida de las unidades interiores y exteriores no están obstruidas.

Consejos para la utilización

<p>No refrigere exageradamente la habitación.</p>	<p>Mantenga corridas cortinas o persianas.</p>	<p>Mantenga la uniformidad en la temperatura de la habitación.</p>
<p>No es bueno para su salud y malgasta electricidad.</p>	<p>No permita que el sol directo entre en la habitación cuando el acondicionador de aire esté en funcionamiento.</p>	<p>Ajuste la dirección del flujo de aire horizontal y vertical para asegurarse de que la temperatura es uniforme en la habitación.</p>
<p>Asegúrese de que la puerta y las ventanas están completamente cerradas.</p> <p>Evite al máximo abrir puertas y ventanas para que el aire frío no salga de la habitación.</p>	<p>Limpie el filtro de aire con regularidad.</p> <p>Las obstrucciones en el filtro de aire reducen el flujo de aire y disminuye el poder de refrigeración y deshumidificación. Limpielos quincenalmente o más a menudo.</p>	<p>Ventile la habitación de vez en cuando.</p> <p>Ya que las ventanas permanecen cerradas, es una buena idea abrirlas y ventilar la habitación de vez en cuando.</p>

Resolución de problemas.

Compruebe los siguientes puntos antes de solicitar una reparación o servicio técnico... Si los problemas persisten, póngase en contacto con su distribuidor o servicio técnico.

Caja	Explicación	Ver página
No funciona.	• Ha cometido un error en las funciones de programación?	
	• Se ha fundido el fusible o ha saltado el automático?	-
Se percibe un olor particular en la habitación.	• Compruebe que no sea olor a humedad que provenga de las paredes, la moqueta, los muebles o los tejidos que pueda haber en la habitación.	-
Parece que la condensación está goteando del acondicionador de aire.	• La condensación tiene lugar cuando el flujo de aire del acondicionador de aire enfría el aire caliente de la habitación.	-
El aire acondicionado no funciona durante unos tres minutos al activarlo.	• Es una función de seguridad del acondicionador de aire. • Espere tres minutos y empezará a funcionar.	-
No refrigera o calienta eficazmente.	• Está sucio el filtro de aire? Consulte las instrucciones para limpieza del filtro de aire. (Véase la página 19)	12
	• Ha fijado una temperatura incorrecta?	8, 9
	• Están obstruidas las entradas o salidas de aire de la unidad interior?	-
El equipo de aire acondicionado parece ser ruidoso.	• Si es un ruido que se parece al fluir del agua. -Es el sonido del freón que circula por el interior de la unidad de aire acondicionado. • Si es un ruido que se parece al de la liberación de aire comprimido en la atmósfera.	-
La pantalla del control remoto está poco iluminada. O está completamente apagada.	• Están las baterías agotadas? • Están las baterías colocadas en las direcciones opuestas(+) y (-)?	6
Se oye un crujido.	• Este sonido se produce por la expansión/contracción del panel frontal, etc. debido a los cambios de temperatura.	-



LG ELECTRONICS MEXICO, S.A. DE C.V.
Sor Juana Ines de la Cruz No. 555,
San Lorenzo Tlalnepantla
Estado de Mexico
C.P. 54033
TEL. (55) 5321-1994
01800-3471919