

Plazmové TV

UŽÍVATEĽSKÁ PRÍRUČKA

Modely plazmových TV

42PT8*

50PT8*

Pred použitím prístroja si podrobne prečítajte tento návod na použitie.

POZNAČTE SI ČÍSLO MODELU A SÉRIOVÉ ČÍSLO PRÍSTROJA.

POZRITE SI ŠTÍTOK NA ZADNEJ STRANE KRYTU A V PRÍPADE OPRAVY POSKYTNITE INFORMÁCIE Z NEHO SVOJMU PREDAJCOVI.

Príslušenstvo

Skontrolujte, či s televízorom bolo dodané nasledovné príslušenstvo. Ak niečo chýba, kontaktujte obchod, v ktorom ste výrobok kúpili.

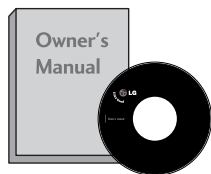

Používateľská príručka

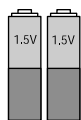

batérie

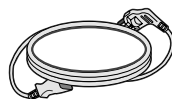

Kábel napájania

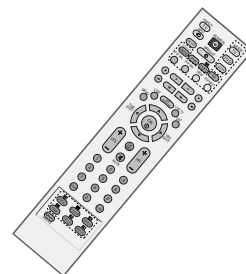

Dialkové ovládanie

Táto funkcia nie je dostupná pre všetky mode.



2 stenové konzoly 2 skrutky s okom



Tkanina na leštenie
Obrazovku leštíte touto
tkaninou.

*Ak je na povrchu vonkajšej časti produktu škvrna alebo odtlačok prsta, opatrne ich utrite čistiacimi tkaninami určenými na vonkajšiu časť produktu.

Pri odstraňovaní škvŕn tkaninu veľmi nepritláčajte. Buďte obozretní a nezabudnite, že prílišný tlak môže spôsobiť škrabance alebo stratu farby.

Príslušenstvo.....	1
--------------------	---

PRÍPRAVA

Ponuka Home (Domov)	4
OVLÁDACIE PRVKY NA PREDNOM PANELI...	5
INFORMÁCIE O ZADNOM PANELI.....	6
MONTÁŽ TELEVÍZORA NA STENU	7
ZADNÝ KRYT – USPORIADANIE KÁBLOV ...	8
Pripevnenie podstavca.....	9
Montáž na stenu: Horizontálne uchytenie	9
Pripojenie antény	10

NASTAVENIE EXTERNÝCH ZARIADENÍ

NASTAVENIE PRIJÍMAČA HD	11
Nastavenie prehrávača DVD	14
Nastavenie videorekordéra (VCR).....	7
NASTAVENIE ĎALŠÍCH ZDROJOV A/V	20
EXTERNÉ STEREO	21
Nastavenie USB IN	22
Nastavenie PC	23
- Nastavenie obrazovky v režime PC.....	26

SLEDOVANIE TELEVÍZIE/OVLÁDANIE PROGRAMOV

Funkcie tlačidiel diaľkového ovládania.....	30
ZAPNUTIE TV	32
V ýber programu	32
Nastavenie hlasitosti	32
VOLBA A NASTAVENIE PONÚK NA OBRAZOVKE37	
Nastavenie televíznych staníc	33
Manuálne ladenie programov	35
Jemné ladenie	36
Pomenovanie stanice.....	37
Booster	38
Editácia programu	39
Obľúbené predvoľby.....	40
Vyvolanie tabuľky programov	41
MENOVKA VSTUPU.....	42
Key Lock (Zamknutie tlačidiel)	43
 SIMPLINK	44

DVR (DIGITÁLNY VIDEOREKORDÉR)

Režim TimeShift (Časový posun) – p rerušenie a obnovenie prehrávania ponuky Live TV (Živá televízia).....	46
Formatiraj trdi disk.....	49
Okamžité nahrávanie	50
Manuálne nahrávanie.....	52
Scheduled List (Plán nahrávania).....	53
Kvalita nahrávky	53
POUŽITIE ZARIADENIA USB	54
ZOZNAM NAHRATÝCH TELEVÍZNYCH PROGRAMOV	56
ZÁLOHA USB	59
PHOTO LIST (Zoznam fotografií).....	62
MUSIC LIST (Zoznam hudby)	66
MOVIE LIST (Zoznam filmov).....	69
SUBTITLE (TITULKY).....	71
REGISTRAČNÝ KÓD DIVX	72

OVLÁDANIE OBRAZU

Watching PIP(Picture-in-Picture)	73
OVLÁDANIE VEĽKOSTI OBRAZU (FORMÁTU)	79
PREDVOLENÉ NASTAVENIA OBRAZU	
- Predvolený režim obrazu	75
- Automatické ovládanie farebného tónu (Warm (Teplé)/Medium/Cool (Chladné)).....	77
MANUÁLNE NASTAVENIE OBRAZU	
- Ponuka Picture Mode (Režim obrazu) – možnosť User (Používateľ)	79
- Ponuka Colour Tone (Farebný tón) – možnosť User (Používateľ).....	80
XD - TECHNOLÓGIA VYLEPŠENIA OBRAZU .81	
XD Demo	82
Ponuka ADVANCED (ROZŠÍRENÉ) – možnosť CINEMA (KINO)	83
Ponuka ADVANCED (ROZŠÍRENÉ) – možnosť BLACK LEVEL (ÚROVEŇ ČIERNEJ)	84
Ponuka PICTURE RESET (OBNOVENIE NASTAVENÍ OBRAZU)	85
Image Sticking Minimization(ISM)Systém .86	
REŽIM OBRAZU LOW-POWER (MALÝ VÝKON).....	87

OVLÁDANIE ZVUKU A JAZYKA

FUNKCIA AUTO VOLUME LEVELER (AUTOMATICKÁ ÚROVEŇ HLASITOSTI)	88
PREDVOLENÉ NASTAVENIA ZVUKU – SOUND MODE (REŽIM ZVUKU)	89
ZMENA NASTAVENÍ ZVUKU – MOŽNOSŤ USER (POUŽÍVATEĽ).....	90
Balance.....	91
ZAPNUTIE/VYPNUTIE REPRODUKTOROV TELEVÍZORA	92
I/II	
- Stereo /Duálny príjem.....	93
- NICAM príjem.....	94
- Výber zvukového výstupu	94
Výber jazyka na obrazovke/výber krajiny	95

NASTAVENIE ŠASU

Nastavenie taktovania.....	96
AUTOMATICKÉ ZAPNUTIE/VYPNUTIE ČASOVAČA	97
NASTAVENIE ČASOVAČA	98
NASTAVENIE AUTOMATICKÉHO VYPNUTIA	99

TELETEXT

Zapnutie /Vypnutie	100
SIMPLE text	100
TOP Text.....	101
FASTEXT	101
Špeciálne funkcie teletextu.....	102

DODATOK

RIEŠENIE PROBLÉMOV.....	103
ÚDRŽBA	105
TECHNICKÉ ÚDAJE VÝROBKU	106
PROGRAMOVANIE DIALKOVÉHO OVLÁDANIA..	107
Infračervené kódy.....	110
Nastavenie externého ovládacieho zariadenia .	112

PRÍPRAVA

Ponuka Home (Domov)

Táto ponuka slúži ako sprievodca obsahom.

V ponuke Home (Domov) môžete vybrať položky Recorded TV (Nahratý televízny program) z ponuky DVR (Digitálny videorekordér), Manual Record (Manuálne nahrávanie) z ponuky DVR (Digitálny videorekordér), Schedule List (Plán nahrávania), Photo List (Zoznam fotografií), Music List (Zoznam hudby), Movie List (Zoznam filmov) alebo TV Menu (Televízna ponuka).

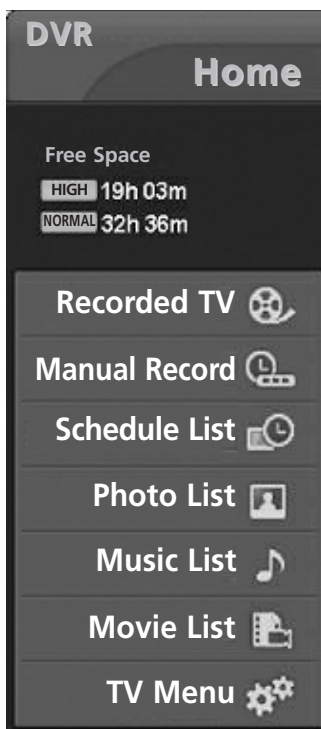

→ p.46

→ p.62~70

OVLÁDACIE PRVKY NA PREDNOM PANELI

- Zjednodušené znázornenie čelného panela. Toto zobrazenie sa môže minimálne odlišovať od vášho TV.
- Ak je na vašom televízore ochranná fólia, utrite stojan leštiacou handričkou po odstránení ochranej fólie prilepenej k stojanu.

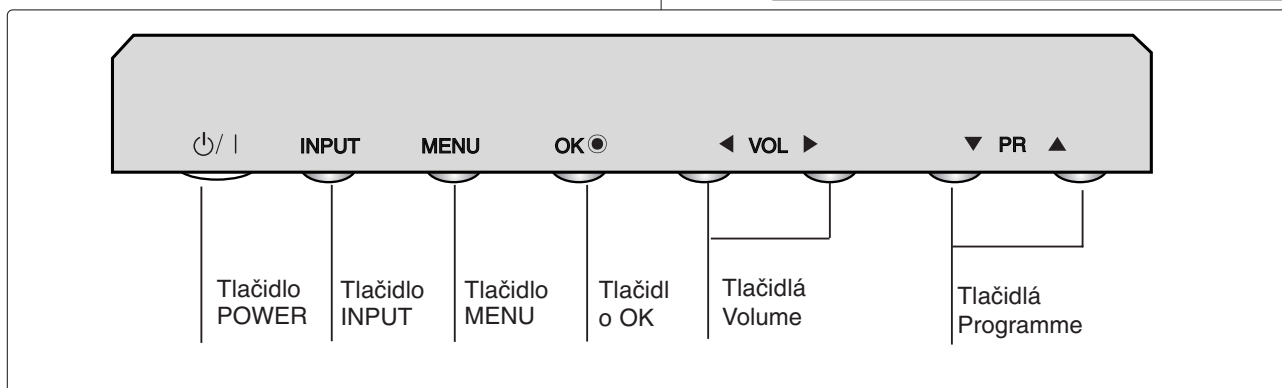
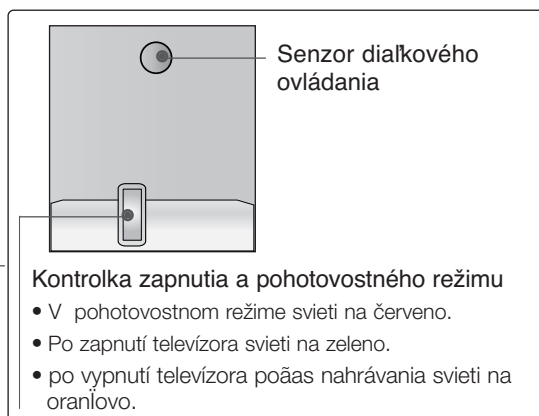
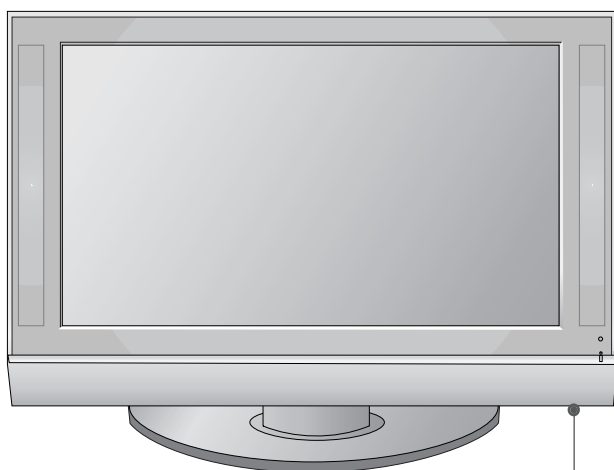

INFORMÁCIE O ZADNOM PANELI

- Na obrázku je zjednodušený náčrt zadného panela. Toto zobrazenie sa môže minimálne odlišovať od vášho TV.

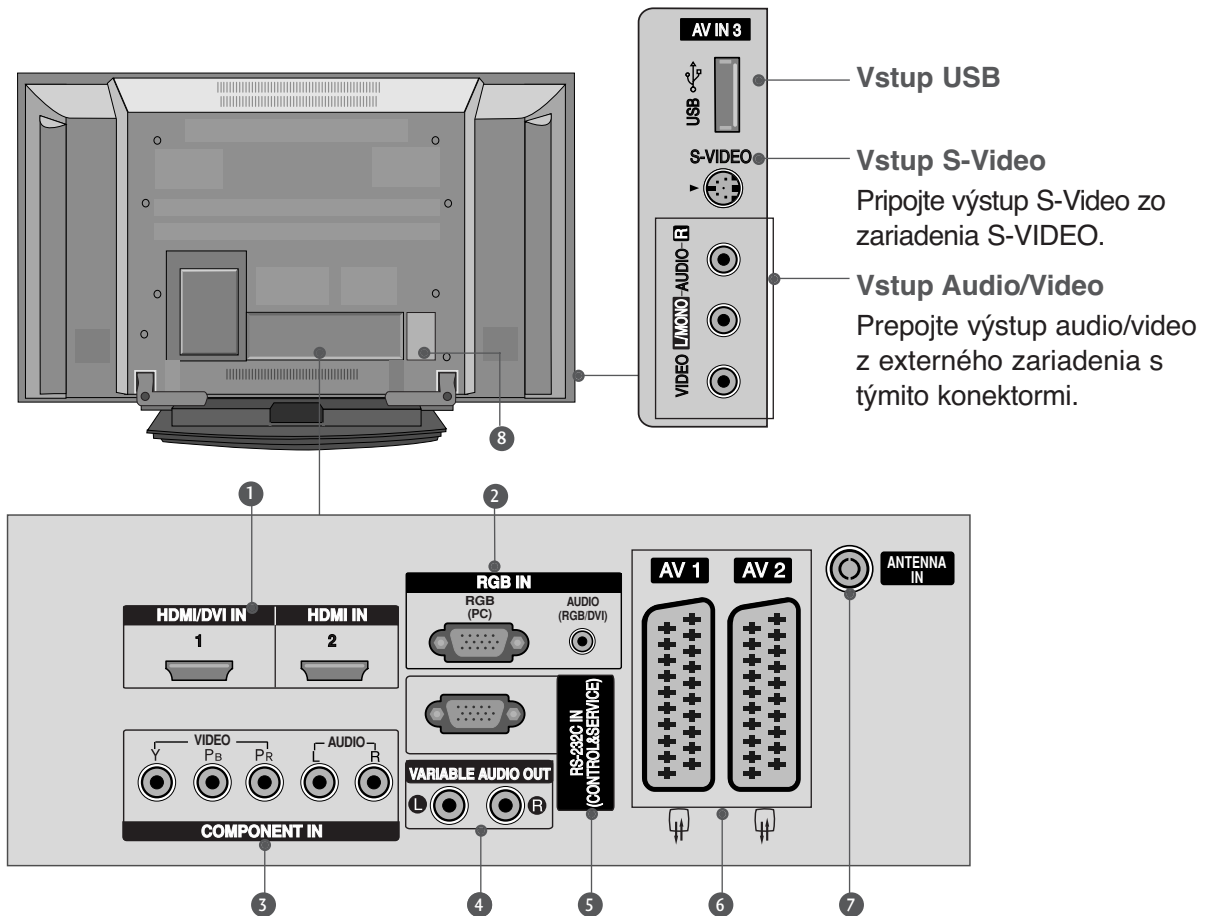

1 Vstup HDMI/DVI1, HDMI2

Zapojte rozhranie HDMI na príjem signálu do vstupu HDMI IN. Alebo pripojte konektor DVI(VIDEO) na príjem signálu k portu HDMI/DVI pomocou kábla HDMI s konektorom DVI.

2 Vstup RGB/Audio

Pripojte konektor z výstupného portu monitora PC k príslušnému vstupnému portu.

3 Vstup prvku

Prepojte prvok video/audio zariadenia s týmito konektormi.

4 Premenný výstup Audio

K vašej okolitej zvukovej sústave pripojte vonkajší zosilňovač alebo pridajte subwoofer

5 Vstup Port RS-232C

(CONTROL&SERVICE, t.j. kontrola/obsluha)
Prepojte sériový port kontrolných zariadení s konektormi RS-232C.

6 Zásuvka Euro Scart (AV1/AV2)

Prepojte vstup alebo výstup zásuvky Scart externého zariadenia s týmito konektormi.

7 Vstup antény

Napojte rádiové signály na tento konektor.

8 Zásuvka sieťového kábl

Tento TV beží na striedavý prúd. Hodnota napätia je uvedená na stránke s technickými údajmi. Nikdy sa nepokúšajte nechať pracovať TV na jednosmerný prúd.

MONTÁŽ TELEVÍZORA NA STENU

(Táto funkcia nie je dostupná pre všetky mode.)

- Umiestnite televízor blízko steny, aby sa pri potlačení dozadu neprevrátil.
- Televízor možno umiestniť bezpečnejšie podľa nižšie uvedených pokynov. Obsahujú návod na montáž na stenu, aby sa televízor pri posúvaní dopredu neprevrátil. Zabráni sa tak pádu televízora smerom dopredu a poraneniu osôb. Zabráni sa tiež poškodeniu televízora spôsobenému pádom. Zabráňte tomu, aby na televízor liezli deti.

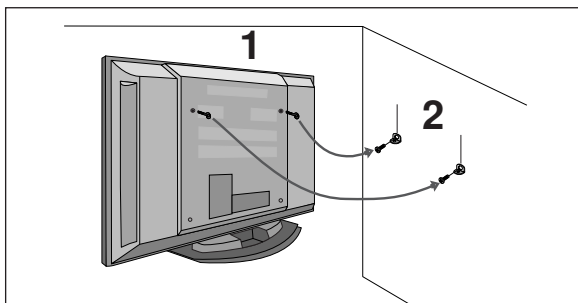

- 1 Pre upevnenie výrobku na stenu použite skrutky s okom alebo konzoly a skrutky TV, podľa znázornenia na obrázku. (Ak má váš výrobok skrutky v mieste pre skrutky s okom, potom tieto skrutky uvoľnite pred vsunutím skrutiek s okom).
* Vložte skrutky s okom alebo konzoly a skrutky TV a bezpečne ich utiahnite v horných otvoroch.
- 2 Nástenné konzoly zaistíte pomocou skrutiek (nie sú dodané ako súčasť výrobku, musia sa zakúpiť samostatne) do steny. Prispôbte výšku konzoly, ktorá sa montuje na stenu.

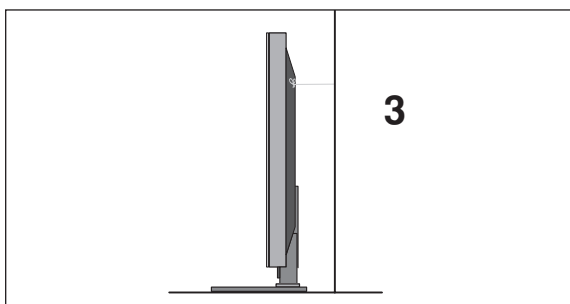

- 3 Na pripavenie televízora použite pevné lano (nie je súčasťou balenia televízora, treba ho zakúpiť osobitne). Bezpečnejšie je lano pritiahnúť tak, aby bolo medzi stenou a televízorom v horizontálnej polohe.

! POZNÁMKA

- ▶ Ak chcete televízor presunúť na iné miesto, najskôr odmontujte lano.
- ▶ Použite dostatočne veľký a silný držiak televízora alebo policu primeranú veľkosti a hmotnosti televízora.
- ▶ Ak chcete televízor bezpečne používať, zabezpečte, aby bola konzola na stene namontovaná v rovnakej výške ako televízor.

PRÍPRAVA

ZADNÝ KRYT – USPORIADANIE KÁBLOV

- 1 ÚCHYTKU NA KÁBLE uchopte oboma rukami a zatlačte podľa uvedeného obrázka.

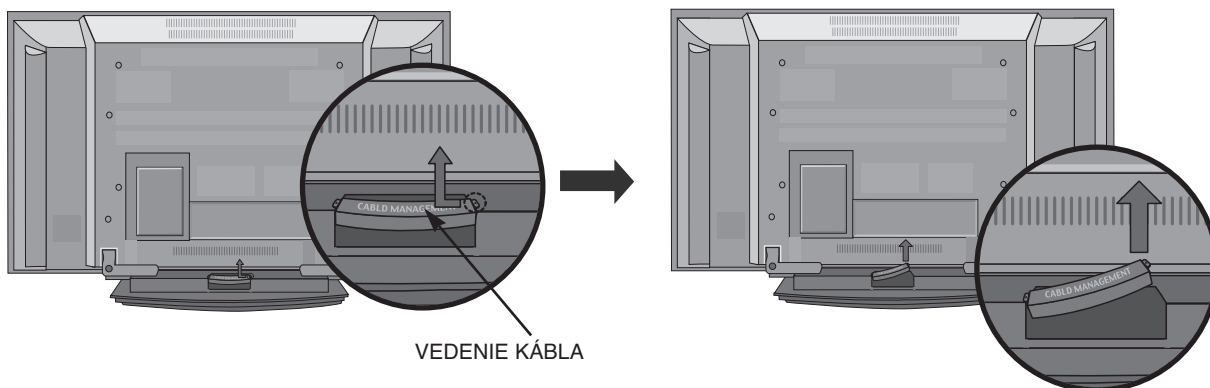

- 2 Pripojte káble podľa potreby.

Pripojenie prídavného zariadenia je uvedené v časti Pripojenia externých zariadení.

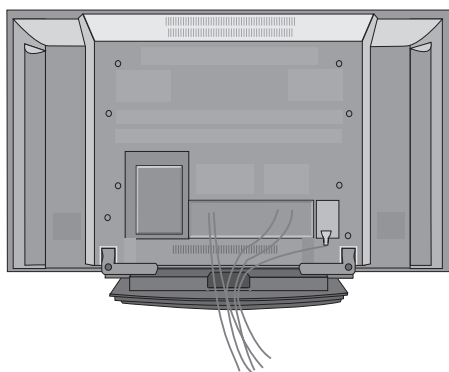

- 3 Znova namontujte **VEDENIE KÁBLA** podľa vyobrazenia.

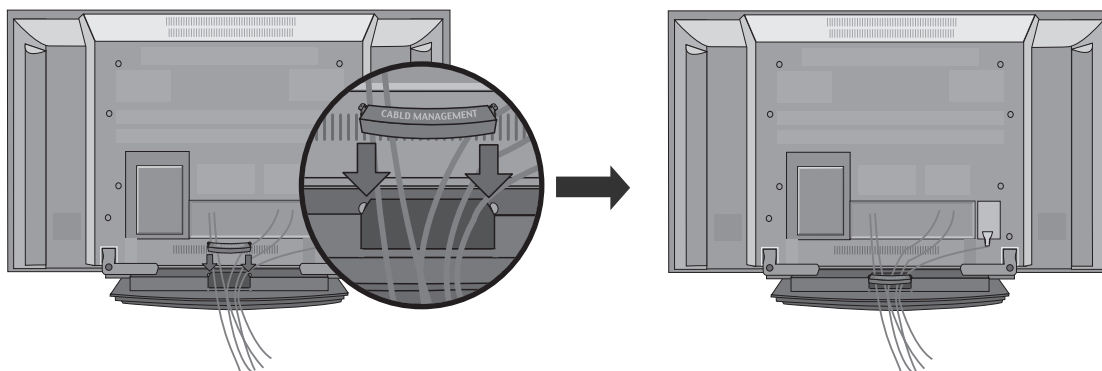

- Televízor sa môže inštalovať rôznymi spôsobmi, ako napr. na stenu, na pracovný stôl, atď.
- Televízor je riešený pre vodorovnú montáž.

UZEMNENIE

Zabezpečte spojenie s uzemňovacím drôtom, aby sa predišlo možnému elektrickému šoku. Ak uzemňovacie metódy nie sú možné, požiadajte kvalifikovaného elektrikára, aby nainštaloval samostatný vypínač obvodu. Nepokúšajte sa uzemniť prístroj spojením s telefónnymi drôtnami, bleskozvodmi alebo plynovým potrubím.

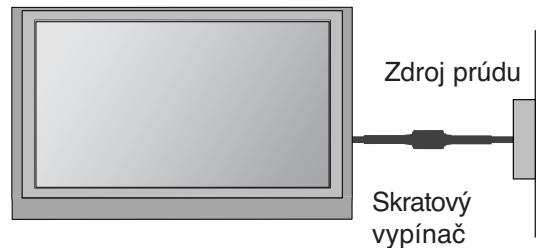

PRIPEVNENIE PODSTAVCA

Kvôli dostatočnému vetraniu nechajte na každej strane medzeru od steny približne 10 cm.

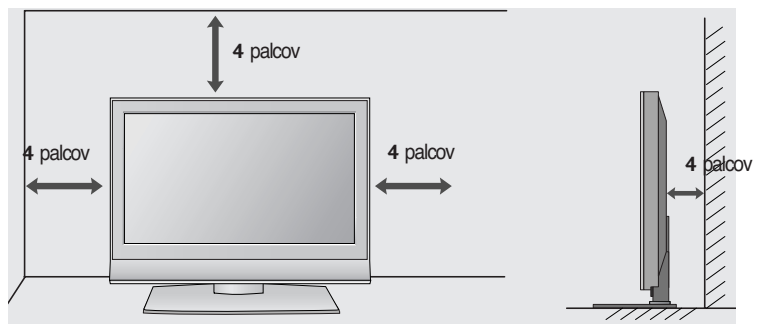
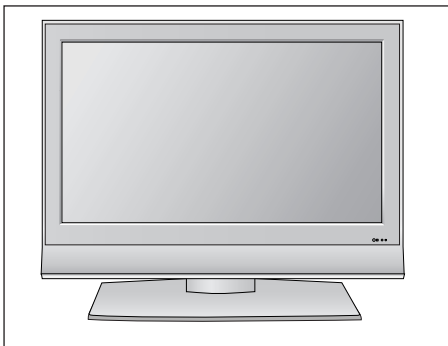

MONTÁŽ NA STENU: HORIZONTÁLNE UCHYTENIE

Kvôli dostatočnému vetraniu nechajte na každej strane medzeru od steny približne 10 cm. Podrobný návod na montáž dostanete od predajcu, pozri príručku voliteľného príslušenstva - Montáž nastaviteľnej konzoly na stenu a Sprievodcu nastavením.

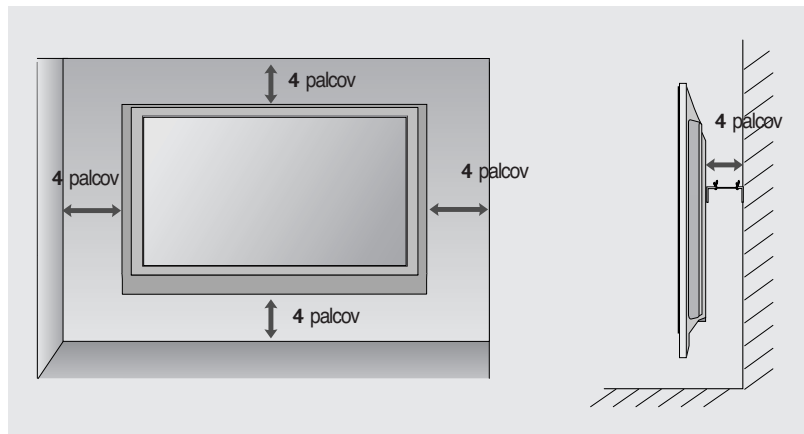
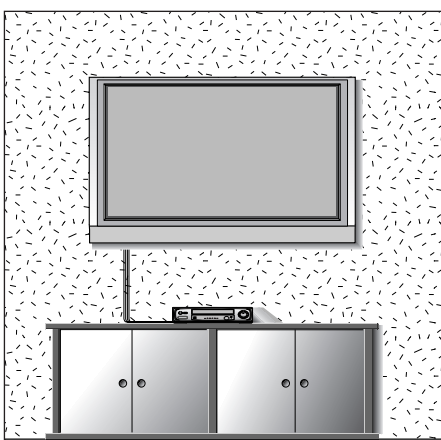

PRÍPRAVA

- Nikdy nepripájajte káble napájania skôr, ako pripojíte v šetky externé zariadenia. Predídete tak ich poškodeniu.

PRIPOJENIE ANTÉNY

- Nastavením smeru antény dosiahnete optimálnu kvalitu obrazu.
- Kábel na pripojenie antény a konvertor nie sú súčasťou dodávky .

PRÍPRAVA

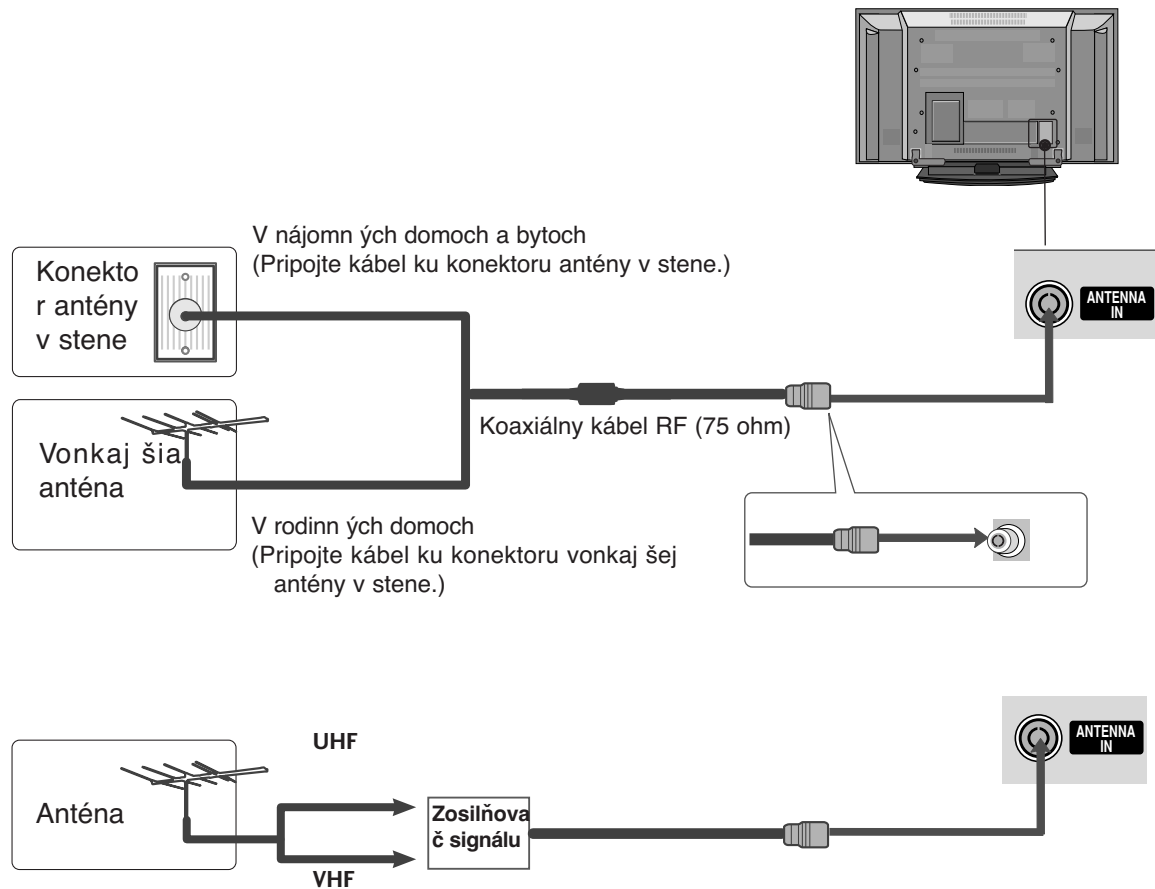

- V oblastiach so slabým signálom získate kvalitnejší obraz, keď k anténe pripojíte zosilňovač signálu. Pozri obrázok napravo.
- Ak treba rozdeliť signál pre dva televízory, na pripojenie použite rozdeľovač signálu.

NASTAVENIE EXTERNÝCH ZARIADENÍ

- Nikdy nepripájajte káble napájania skôr, ako pripojíte v šetky externé zariadenia. Predídete tak ich poškodeniu.
- Toto zobrazenie sa môže minimálne odlišovať od vášho TV.

NASTAVENIE PRIJÍMAČA HD

Pripojenie pomocou komponentového kábla

- 1 Pripojte video výstupy (Y, PB, PR) prehrávača set-top box ku konektorom **COMPONENT IN VIDEO** televízora.
- 2 Spojte audio výstupy prehrávača set-top box so vstupmi **COMPONENT IN AUDIO** na televízore.
- 3 Zapnite set-top box (digitálny káblový prijímač). (Postupujte podľa použitej príručky k digitálnemu káblovému prijímaču.)
- 4 Tlačidlom **INPUT** na diaľkovom ovládaní vyberte vstupný zdroj **Component**.

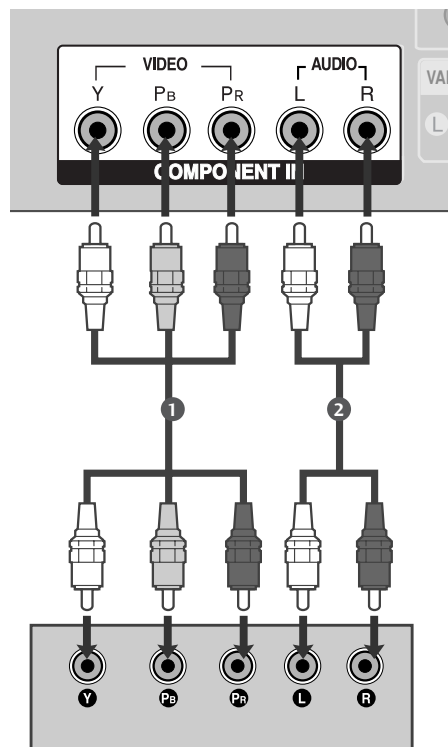

Signál	Komponent	HDMI1 /DVI, HDMI2
480i/576i	Áno	Nie
480p/576p	Áno	Áno
720p/1080i	Áno	Áno
1080p(50/60Hz)	Áno	Áno

NASTAVENIE EXTERNÝCH ZARIADENÍ

Pripojenie pomocou kábla HDMI

- 1 Spojte výstup DVI prístroja set-top box so vstupom **HDMI/DVI IN 1** alebo **HDMI IN 2** na televízore.
- 2 Zvoľte vstupný zdroj **HDMI1/DVI** alebo **HDMI2** použitím tlačidla **INPUT** na diaľkovom ovládači.
- 3 Zapnite set-top box (digitálny káblový prijímač). Postupujte podľa používateľskej príručky k digitálnemu káblovému prijímaču.)

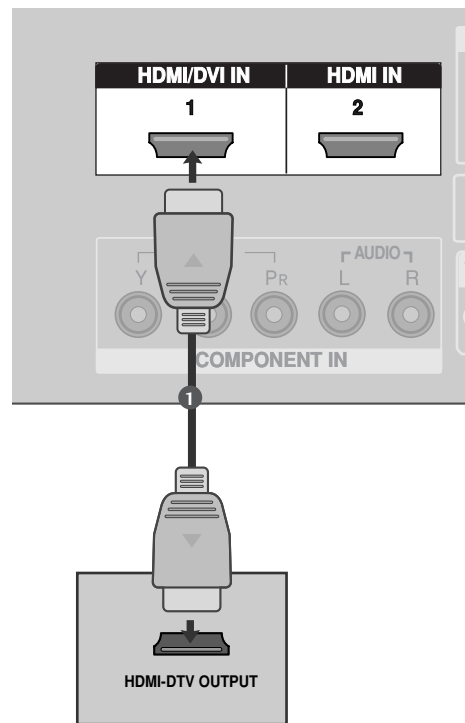

Pripojenie pomocou kábla na prepojenie HDMI a DVI

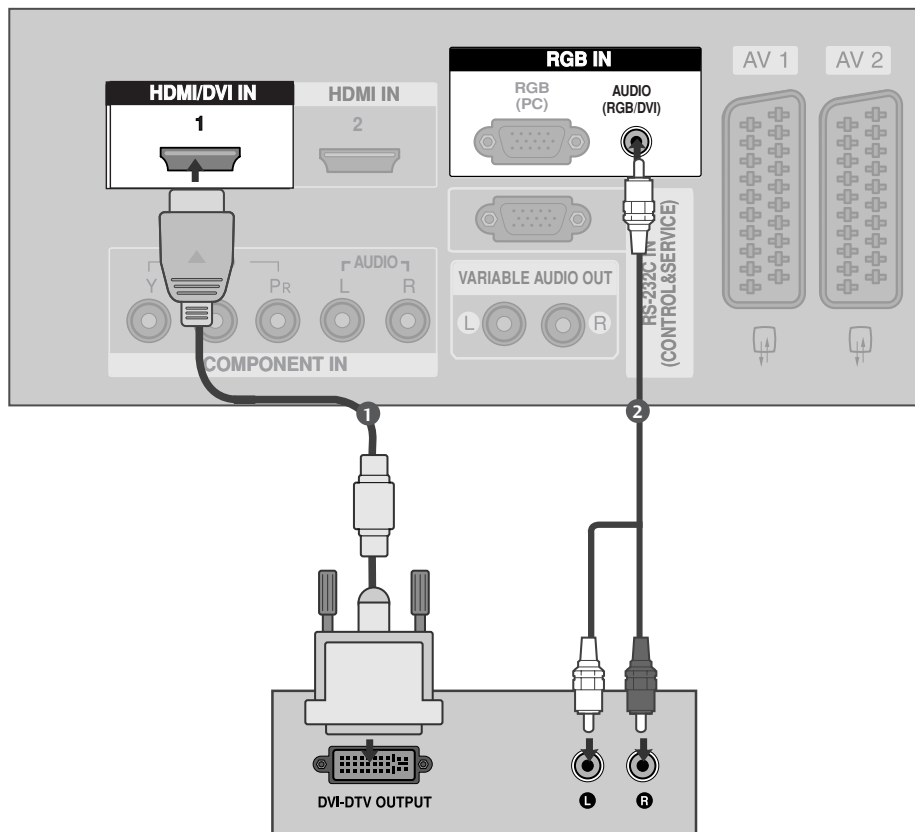

- 1** Spojte výstup DVI prístroja set-top box so vstupom **HDMI/DVI IN 1** na televízore.

.....
- 2** Spojte audiov ýstupy káblového prijímača s konektorom **AUDIO (RGB/DVI)** na televízore.

.....
- 3** Zapnite set-top box (digitálny káblov ýprijímač). (Postupujte pod ľa používate ľskej príručky k digitálnemu káblovému prijímaču.)

.....
- 4** Zvoľte vstupný zdroj **HDMI1 /DVI** použitím tlačidla **INPUT** na diaľkovom ovládači.

NASTAVENIE EXTERNÝCH ZARIADENÍ

NASTAVENIE PREHRÁVAČA DVD

Pripojenie pomocou komponentového kábla

- 1 Pripojte videov ýstupy (Y, P_B, P_R) prehrávača DVD ku konektorom **COMPONENT IN VIDEO** televízora.
- 2 Spojte audiov ýstupy prehrávača DVD so vstupmi **COMPONENT IN AUDIO** na televízore.
- 3 Zapnite prehrávač DVD a vložte disk DVD.
- 4 Tlačidlom **INPUT** na diaľkovom ovládaní vyberte vstupn ý zdroj **Component**.
- 5 Postupujte podľa používateľskej príručky k prehrávaču DVD.

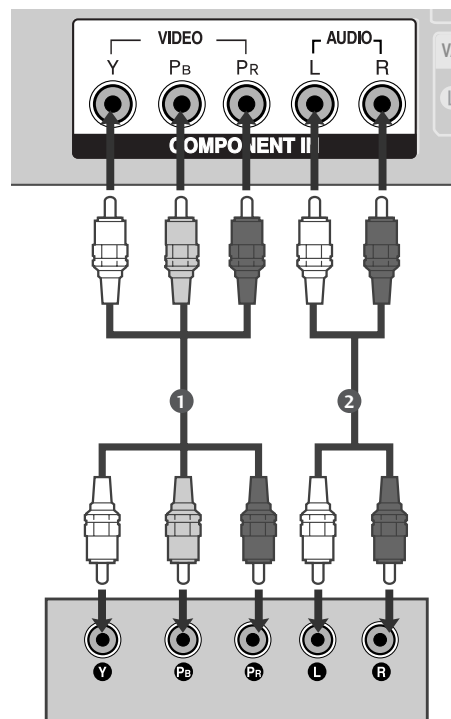

Vstupné komponentové konektory

Lepšiu kvalitu obrazu docielite pripojením prehrávača DVD ku vstupným komponentovým konektorom. Pozri nižšie.

Komponentové konektory televízora	Y	P _B	P _R
-----------------------------------	---	----------------	----------------

Výstupné videoporty na prehrávači DVD	Y	P _B	P _R
	Y	B-Y	R-Y
	Y	Cb	Cr
	Y	Pb	Pr

Pripojenie pomocou kábla scart

- 1 Spojte konektor scart na prehrávači DVD s konektorom scart **AV1** na televízore. Použite tienový kábel scart.
- 2 Zapnite prehrávač DVD a vložte disk DVD.
- 3 Tlačidlom **INPUT** na diaľkovom ovládaní vyberte vstupný zdroj **AV1**. Ak je kábel pripojený ku konektoru scart **AV2** vyberte vstupný zdroj **AV2**.
- 4 Postupujte podľa používateľskej príručky k prehrávaču DVD.

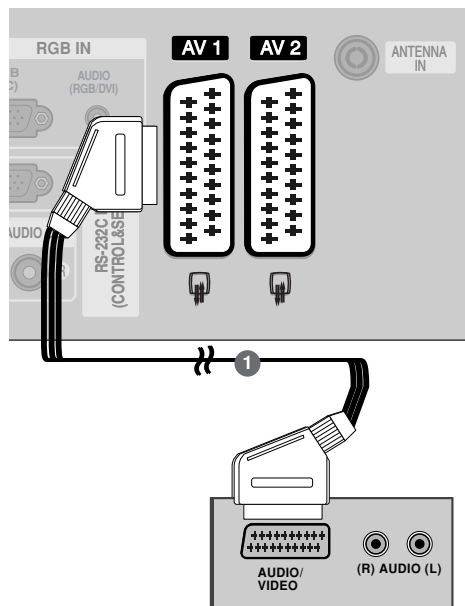

! POZNÁMKA

- Použite prosím tienový kábel Scart.

PRIPOJOVANIE POMOCOU KÁBLA S-VIDEO

- 1 Spojte výstup S-VIDEO prístroja DVD so vstupom **S-VIDEO** na televízore.
- 2 Spojte audio výstupy DVD so vstupnými konektormi **AUDIO** na televízore.
- 3 Zapnite DVD prehrávač, vložte disk DVD.
- 4 Zvoľte vstupný zdroj **AV3** použitím tlačidla **INPUT** na diaľkovom ovládači.
- 5 Prevádzkové pokyny nájdete v návode DVD prehrávača.

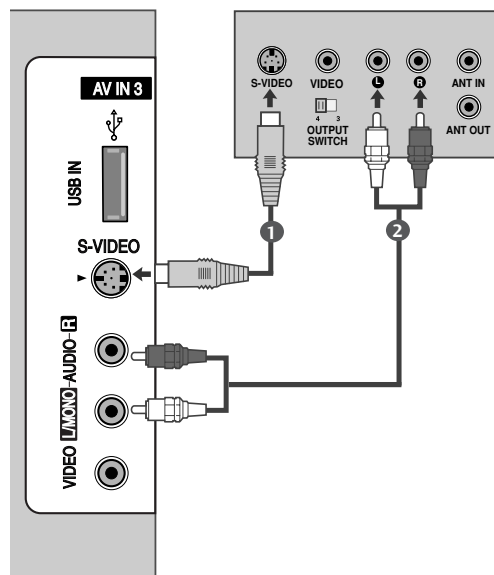

NASTAVENIE EXTERNÝCH ZARIADENÍ

PRIPOJOVANIE POMOCOU KÁBLA HDMI

- 1 Spojte výstup HDMI prehrávača DVD s konektorom **HDMI/DVI IN 1** alebo **HDMI IN 2** na televízore.
- 2 Zvoľte vstupný zdroj **HDMI1/DVI** alebo **HDMI2** použitím tlačidla **INPUT** na diaľkovom ovládači.
- 3 Prevádzkové pokyny nájdete v návode DVD prehrávača.

! POZNÁMKA

- ▶ TV môže prijať video i audio signál súčasne použitím kábla HDMI.
- ▶ Ak DVD nepodporuje Auto HDMI, je potrebné, aby ste vhodne nastavili výstupné rozlíšenie

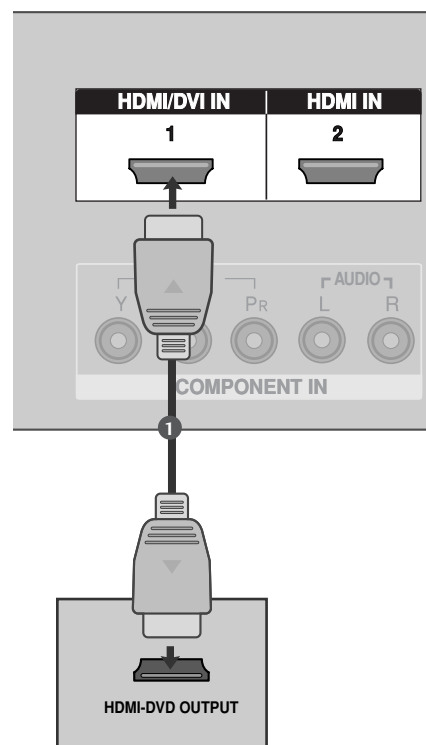

NASTAVENIE VIDEOREKORDÉRA (VCR)

- Rušení obrazu (interferencií) sa vyhnete, keď medzi videorekordérom a televízorom necháte dostatočnú vzdialenosť.
- Zvyčajne je to zmrznutý statický obraz z videorekordéra. Ak sa používa formát obrazu 4:3, na okrajoch obrazovky môže zostať nehybný obraz.

Pripojenie pomocou kábla antény

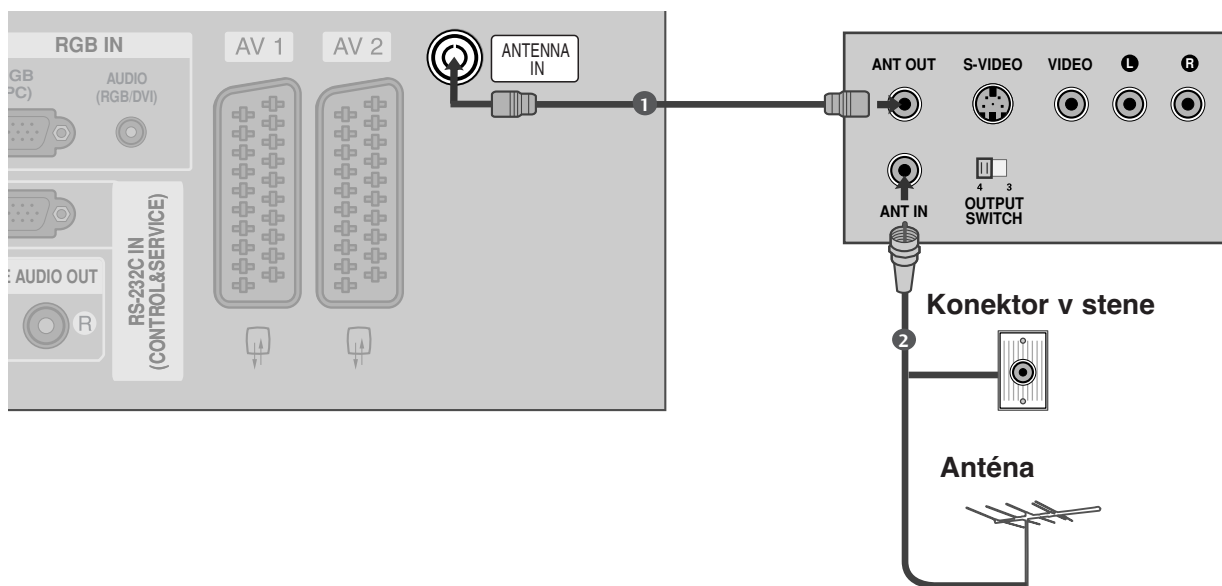

- 1 Spojte konektor **ANT OUT** na VCR s konektorom **ANTENNA IN** na televízore.
- 2 Kábel antény pripojte ku konektoru **ANT IN** na VCR.
- 3 Na VCR stlačte tlačidlo **PLAY** a na televízore a VCR nastavte príslušný program na poznanie videa.

NASTAVENIE EXTERNÝCH ZARIADENÍ

Pripojenie pomocou kábla scart

- 1 Spojte konektor scart na VCR s konektorom scart **AV1** na televízore. Použite tieneniý kábel scart.
- 2 Do VCR vložte videokazetu a stlačte tlačidlo **PLAY**. (Postupujte podľa používateľskej príručky k VCR.)
- 3 Tlačidlom **INPUT** na diaľkovom ovládaní vyberte vstupný zdroj **AV1**.
Ak je kábel pripojený ku konektoru scart **AV2**, vyberte vstupný zdroj **AV2**.

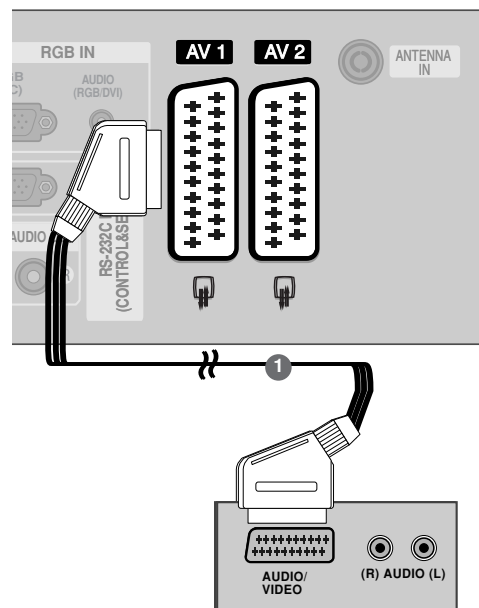

! POZNÁMKA

- Ak chcete použiť kábel EURO Scart, musíte použiť EURO Scart kábel s tieneniým signálu

Pripojenie pomocou kábla RCA

- 1 Spojte konektory **AUDIO/VIDEO** na televízore s VCR. Pripojte konektory podľa farby. (Video = žltá, Audio Left (vľavo) = biela a Audio Right (vpravo) = červená)
- 2 Do VCR vložte videokazetu a stlačte tlačidlo **PLAY**. (Postupujte podľa používateľskej príručky k VCR.)
- 3 Tlačidlom **INPUT** na diaľkovom ovládaní vyberte vstupný zdroj **AV3**.

! POZNÁMKA

- ▶ Ak máte mono videorekordér, spojte audiokábel z VCR s konektorom **AUDIO L/MONO** na televízore.

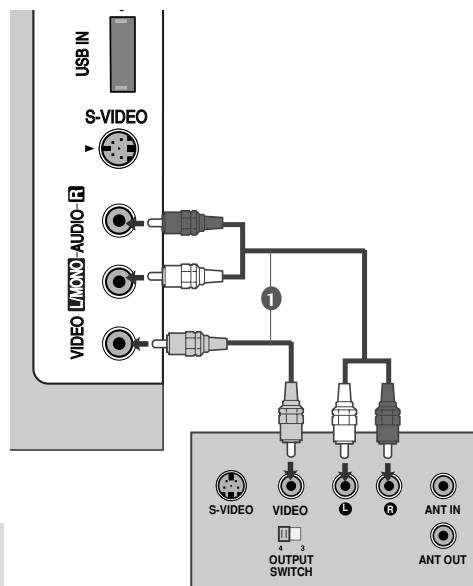

Pripojenie pomocou kábla S-Video

- 1 Spojte výstup S-VIDEO na VCR so vstupom S-VIDEO na televízore. V porovnaní s pripojením bežného VCR pomocou videovstupu sa zlepšuje kvalita obrazu.
- 2 Spojte konektory **AUDIO** na televízore s VCR.
- 3 Do VCR vložte videokazetu a stlačte tlačidlo **PLAY**. (Postupujte podľa používateľskej príručky k VCR.)
- 4 Tlačidlom **INPUT** na diaľkovom ovládaní vyberte vstupný zdroj **AV3**.

! POZNÁMKA

- ▶ Ak sú obidva konektory S-VIDEO i VIDEO zapojené na S-VHS VCR súčasne, potom je možné prijímať iba S-VIDEO.

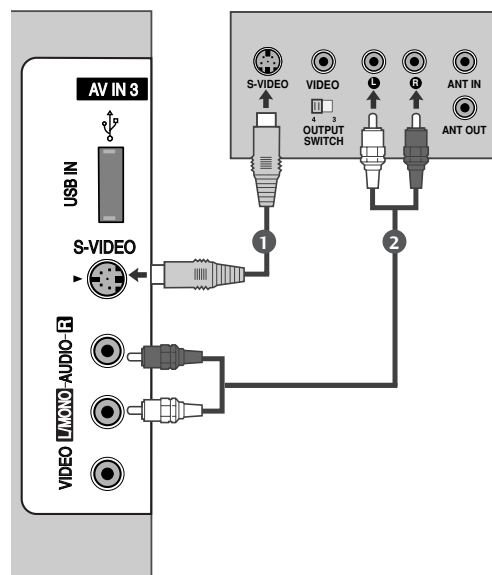

NASTAVENIE EXTERNÝCH ZARIADENÍ

NASTAVENIE ĎALŠÍCH ZDROJOV AV

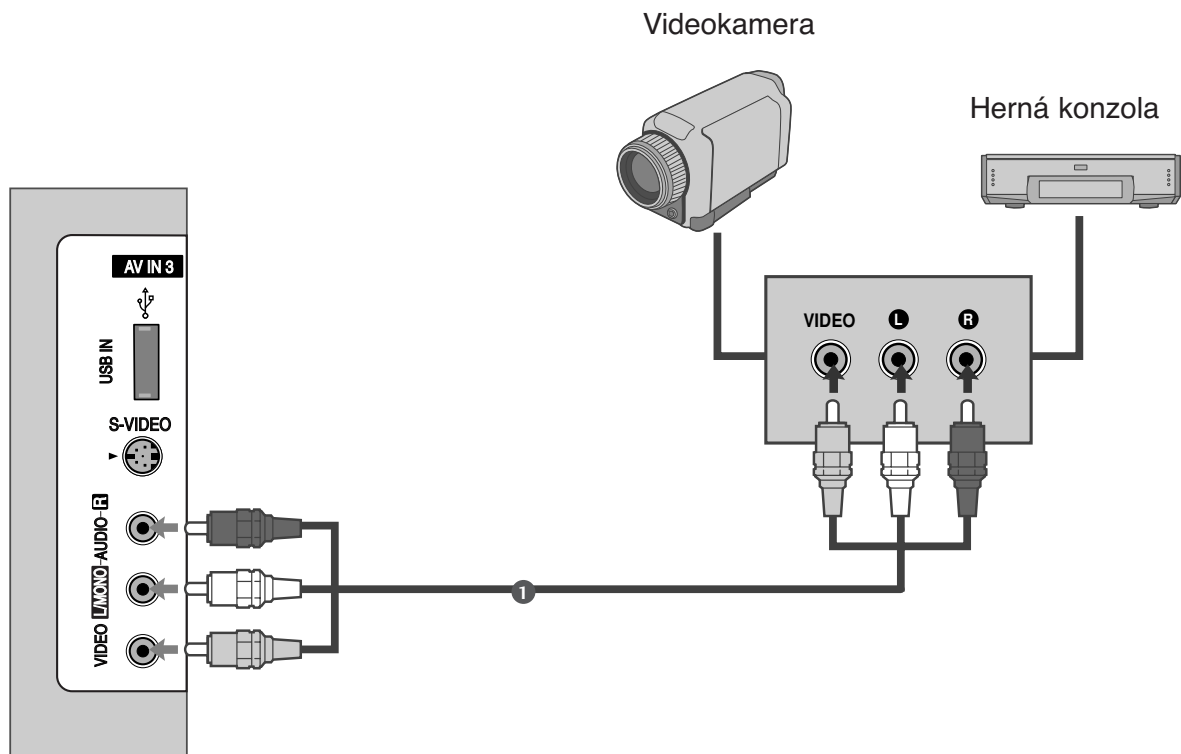

- 1 Spojte konektory **AUDIO/VIDEO** na televízore s VCR. Pripojte konektory podľa farby. (Video = žltá, Audio Left (vľavo) = biela a Audio Right (vpravo) = červená)
- 2 Tlačidlom **INPUT** na diaľkovom ovládaní vyberte vstupný zdroj **AV3**.
- 3 Začnite pracovať s príslušným externým zariadením. Postupujte podľa používateľskej príručky k externému zariadeniu.

EXTERNÉ STEREO

Slúži na pripojenie externého zosilňovača alebo pridanie basového reproduktora k trojrozmernému zvukovému systému.

- 1 Zapojte vstupný konektor stereo zosilňovača do konektorov VOLITEL'NÝCH AUDIOVÝSTUPOV na televízore.
- 2 Nastavte reproduktory pomocou analógového stereo zosilňovača podľa pokynov dodaných so zosilňovačom.

! POZNÁMKA

- ▶ Ak sú k televízoru pripojené externé audiozariadenia, napríklad zosilňovače alebo reproduktory, vypnite reproduktory televízora.
(▶ str.92)

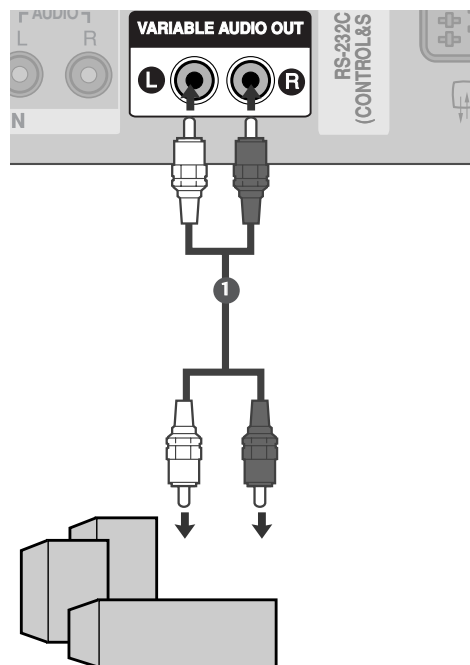

NASTAVENIE EXTERNÝCH ZARIADENÍ

Nastavenie USB IN

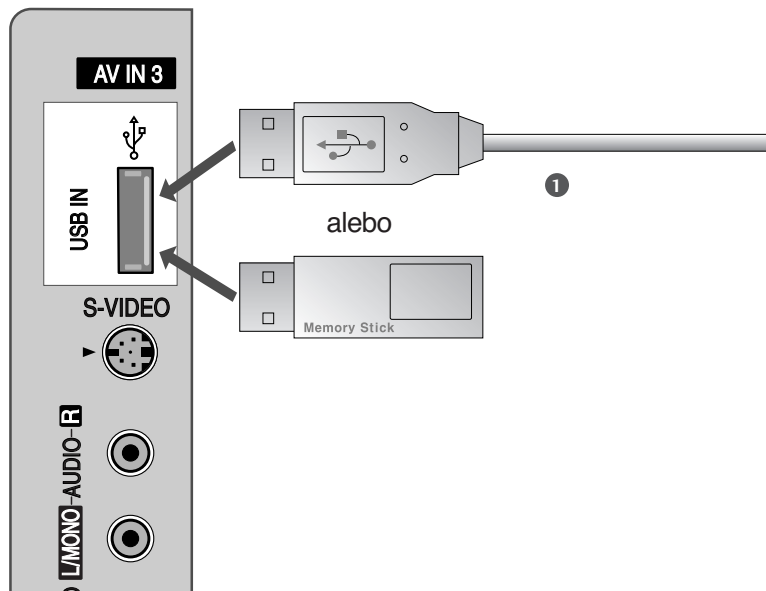

- 1 Zariadenie USB pripojte do konektorov **USB IN** na bočnej časti televízora.
- 2 Po pripojení konektorov **USB IN** použite funkciu **DVR** (Digitálny videorekordér). (► str. 54)

NASTAVENIE PC

Tento TV poskytuje funkčnú schopnosť bez nastavovania, to znamená, že PC sa automaticky prispôsobí nastaveniu TV.

PRIPOJOVANIE POMOCOU 15-KOLÍKOVÉHO KÁBLA D-SUB

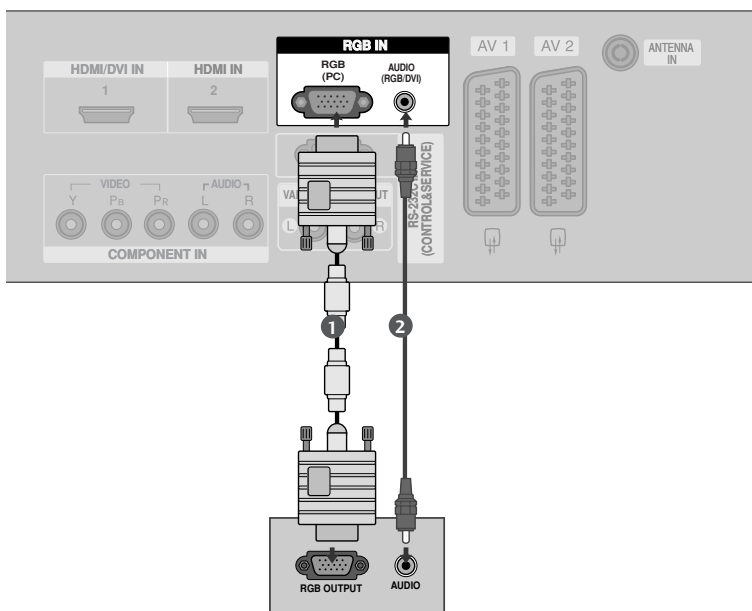

- 1 Spojte výstup RGB prístroja PC so vstupom RGB (PC) na televízore.
.....
- 2 Spojte audio výstupy PC so vstupnými konektormi AUDIO (RGB/DVI) na televízore.
.....
- 3 Zapnite PC.
.....
- 4 Zvoľte vstupný zdroj RGB použitím tlačidla INPUT na diaľkovom ovládači

NASTAVENIE EXTERNÝCH ZARIADENÍ

Pripojenie pomocou kábla na prepojenie HDMI a DVI

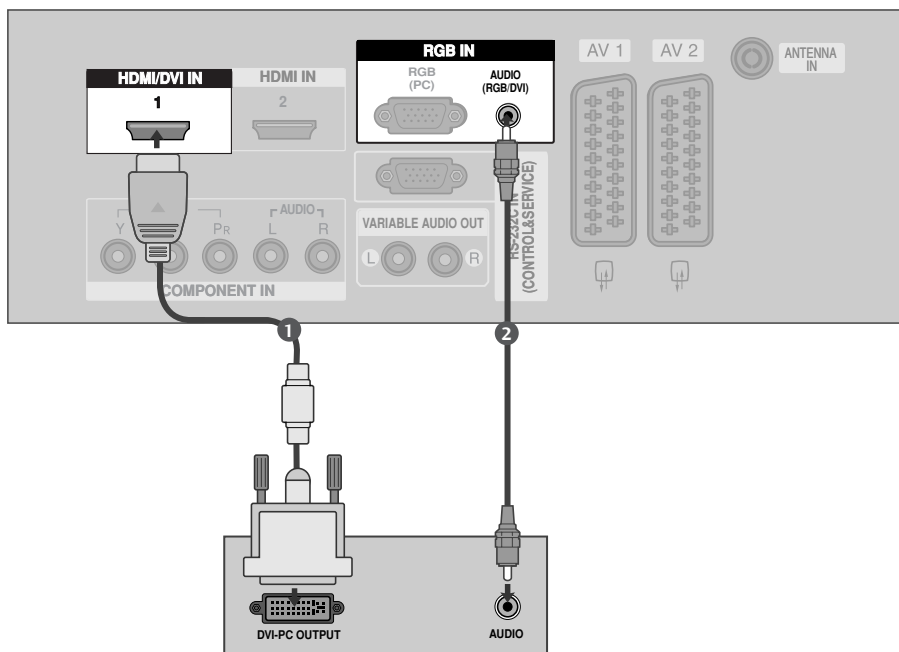

- 1 Zapojte výstup **DVI** počítača do konektora **HDMI/DVI IN 1** na televízore.
.....
- 2 Spojte audio výstupy PC so vstupnými konektormi **AUDIO (RGB/DVI)** na televízore.
.....
- 3 Zapnite PC.
.....
- 4 Zvoľte vstupný zdroj **HDMI1/DVI** použitím tlačidla **INPUT** na diaľkovom ovládači.

! POZNÁMKA

- ▶ Ak má počítač výstup DVI a nemá výstup HDMI, potrebné je samostatné audiospojenie.
- ▶ Ak počítač nepodporuje režim Auto DVI (Automatický režim DVI), musíte nastaviť správne výstupné rozlíšenie.

Podporovaná rozlišovacia schopnosť(režim RGB/ HDMI-PC)

Rozlí šeni	Horizontálna frekvencia (kHz)	Vertikálna frekvencia (Hz)
720x400	31,469	70,08
640x480	31,469 37,500	59,94 75,00
800x600	37,879 46,875	60,31 75,00
1024x768	48,363 56,476 60,023	60,00 70,06 75,02
1280x768	47,693	59,99
1360x768	47,700	60,00
1366x768	47,700	60,00

! POZNÁMKA

- ▶ Aby ste mohli vychutnávať jasný obraz a zvuk, pripojte PC k televízoru.
- ▶ Vyhnite sa fixnému obrazu na obrazovke televízora počas dlhého časového obdobia. Fixný obraz sa môže stať trvale vtlačeným na obrazovku; len čo je to možné, používajte šetrič obrazovky.
- ▶ Spojte PC s portom RGB(PC) alebo HDMI IN(alebo HDMI/DVI IN) na televízore; príslušne zmeňte výstupné rozlíšenie na PC.
- ▶ Pri niektorých rozlíšeniach, zvislom monoskope, kontraste alebo jase sa môže v režime PC vyskytnúť šum. Potom zmeňte PC režim na iné rozlíšenie alebo zmeňte obnovovací kmitočet na iný kmitočet, prípadne nastavujte v ponukovom menu jas a kontrast, až kým nedosiahnete čistý obraz. Ak sa obnovovací kmitočet grafickej karty PC nedá zmeniť, zmeňte grafickú kartu PC alebo konzultujte problém s výrobcom grafickej karty PC.
- ▶ Synchronizačný vstup od horizontálnych a vertikálnych frekvencií je samostatný.
- ▶ Pre PC režim odporúčame použiť hodnoty 1024x768, 60Hz (42 -palcové plazmové televízory)/ 1360x768, 60Hz (50 -palcové plazmové televízory) ktoré poskytujú najlepšiu kvalitu obrazu.
- ▶ Pripojte kábel z výstupného portu monitora počítača k portu RGB (PC/DTV) na televízore alebo signálový kábel z výstupného portu HDMI počítača k portu HDMI/DVI (alebo HDMI/DVI IN) na televízore.
- ▶ Spojte audio kábel z PC so vstupom AUDIO na televízore. (Audio káble nie sú súčasťou televízneho prijímača).
- ▶ Ak používate zvukovú kartu, nastavte zvuk počítača podľa potreby.
- ▶ Tento televízor využíva funkciu VESA Plug and Play. Televízor sprostredkúva počítačovému systému údaje na identifikáciu zobrazovacieho zariadenia (EDID) prostredníctvom protokolu DDC. Počítač sa pri používaní televízora nastaví automaticky.
- ▶ Protokol DDC je vopred nastavený na režim RGB (analogový výstup RGB), HDMI (digitálny výstup RGB).
- ▶ V prípade potreby zmeňte nastavenia funkcie Plug and Play.
- ▶ Ak grafická karta počítača nepodporuje súčasne analogový a digitálny výstup RGB, počítač na obrazovke televízora zobrazíte pripojením kábla iba do jedného portu – RGB alebo HDMI IN (alebo HDMI//DVI IN).
- ▶ Ak grafická karta počítača podporuje súčasne analogový aj digitálny výstup RGB, nastavte televízor na výstup RGB alebo HDMI (druhý režim televízor automaticky priradí funkcii Plug and Play).
- ▶ Ak do kábla DVI zapojíte konektor HDMI, režim DOS nemusí fungovať (závisí to od grafickej karty)
- ▶ Ak použijete príliš dlhý kábel RGB-PC, môže sa na obrazovke vyskytnúť šum. Odporúčame použiť kábel kratší ako 5m. Poskytuje najlepšiu kvalitu obrazu.

NASTAVENIE EXTERNÝCH ZARIADENÍ

Nastavenie obrazovky v režime PC

Automatické nastavenie (iba v režime RGB)

Automaticky nastaví polohu obrazu a minimalizuje trasenie obrazu.

Ak nie je obraz ani po nastavení dobrý, televízor funguje správne, ale je potrebné ďalšie nastavenie.

Automatická konfigurácia

Táto funkcia slúži na automatické nastavovanie polohy obrazu, hodín a sfázovania. Zobrazený obraz bude niekoľko sekúnd nestabilný, zatiaľ čo prebieha automatická konfigurácia.

- 1 Stlačte tlačidlo **MENU** a **▲ / ▼** navoľte menu **PICTURE**.
- 2 Stlačte tlačidl **▶** a potom tlačidlo **▲ / ▼**, ktorým si zvolíte možnosť **Screen**.
- 3 Stlačte tlačidl **▶** a potom tlačidlo **▲ / ▼**, ktorým si zvolíte možnosť **Auto Config**.
- 4 Stlačte tlačidl **▶**, čím sa zaháji **Auto Config**.

- Po ukončení **Auto Config**.sa na obrazovke zobrazí **OK**.
- Ak poloha obrazu nie je ešte správna, vyskúšajte automatické nastavenie znova.

- Ak je potrebné po automatickom nastavení v RGB ešte obraz nastavovať, môžete ho nastaviť pomocou funkcie **Manual Config**. (ručná konfigurácia).

- 5 Zatlačením tlačidiel **EXIT** sa vrátite k normálnemu sledovaniu televízie.

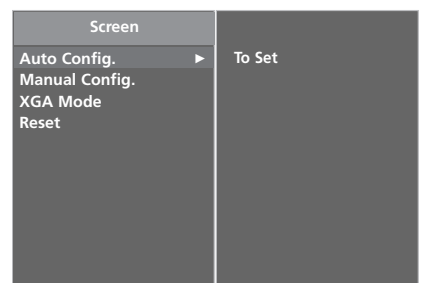
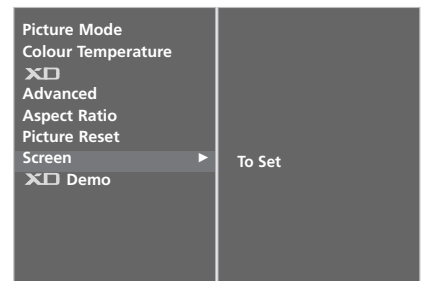
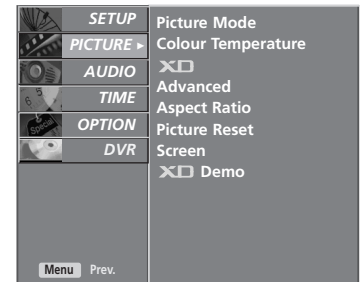
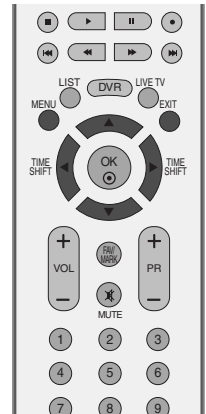

Nastavenie položiek Phase (Fáza), Clock (Taktovanie) a Position (Poloha obrazovky)

Ak po automatickom nastavení obraz nie je čistý a ak sa postavy stále chvejú, nastavte fázu obrazu ručne.

Formát obrazu upravíte nastavením volby **Clock** (Takt).

Táto funkcia funguje v týchto režimoch: RGB, COMPONENT (480p/576p/720p/1080i/1080p), HDMI (480p/576p/720p/1080i/1080p).

Nie je dostupné použitie funkcie Phase a Clock v režimoch COMPONENT (480p/576p/720p/1080i/1080p), HDMI (480p/576p/720p/1080i/1080p)

Clock (Taktovanie)

Táto funkcia umožňuje minimalizovať akékoľvek vertikálne čiary alebo pruhy viditeľné na pozadí obrazovky. Zmení sa aj horizontálny rozmer obrazovky.

Phase (Fáza)

Táto funkcia umožňuje odstrániť akékoľvek horizontálne rušenie a vyjasniť alebo zaostriť písmená.

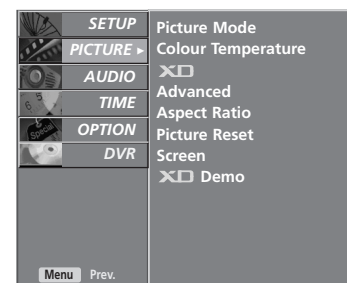
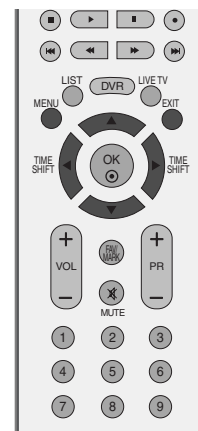

1

- 1 Stlačte tlačidlo **MENU** a **▲ / ▼** navoľte menu **PICTURE**.

- 2 Stlačte tlačidlo **▶** a potom tlačidlo **▲ / ▼**, ktorým si zvolíte možnosť **Screen**.

- 3 Stlačte tlačidlo **▶** a potom tlačidlo **▲ / ▼**, ktorým si zvolíte možnosť **Manual Config.**

- 4 Stlačte tlačidlo **▶** a potom tlačidlo **▲ / ▼**, ktorým si zvolíte **Phase**, **Clock**, **H-Position** alebo **V-Position**.

- 5 Tlačidlami **◀ / ▶** vybranú položku prispôbte.

- 6 Zatlačením tlačidiel **EXIT** sa vrátite k normálnemu sledovaniu televízie.

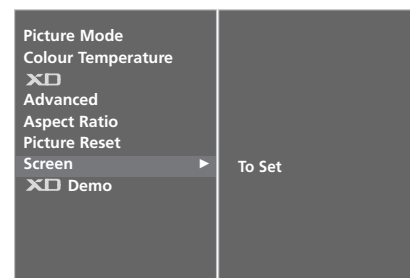

2

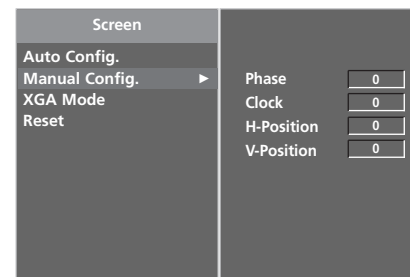

3 4 5

NASTAVENIE EXTERNÝCH ZARIADENÍ

Voľba režimu Wide XGA

Aby ste videli normálny obraz, prispôsobte rozlíšenie režimu RGB a voľbu režimu XGA .

Táto funkcia funguje v tomto režime: režim RGB.

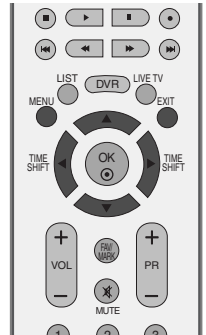

1 Stlačte tlačidlo **MENU** a ▲ / ▼ navoľte menu **PICTURE**.

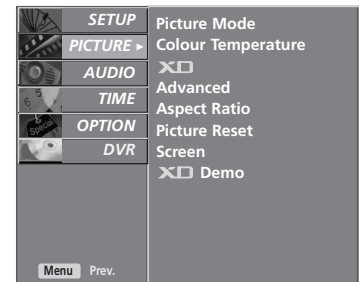

2 Stlačte tlačidl ► a potom tlačidlo ▲ / ▼, ktorým si zvolíte možnosť **Screen**.

3 Stlačte tlačidl ► a potom tlačidlo ▲ / ▼, ktorým si zvolíte možnosť **XGA Mode**.



4 Stlačte tlačidl ► a potom tlačidlo ▲ / ▼, ktorým si zvolíte požadované rozlíšenie XGA.

5 Zatlačením tlačidiel **EXIT** sa vrátite k normálnemu sledovaniu televízie.

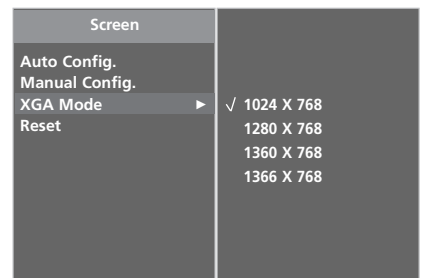

Inicializácia (reset pôvodného továrenského nastavenia)

Táto funkcia funguje v bežnom režime.
Pre inicializovanie nastavenej hodnoty.

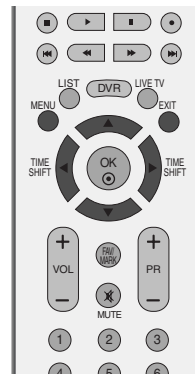

- 1 Stlačte tlačidlo **MENU** a ▲ / ▼ navoľte menu **PICTURE**.
- 2 Stlačte tlačidl ► a potom tlačidlo ▲ / ▼, ktorým si zvolíte možnosť **Screen**.
- 3 Stlačte tlačidl ► a potom tlačidlo ▲ / ▼, ktorým si zvolíte možnosť **Reset**.
- 4 Na displeji sa zobrazí ►.
- 5 Zatlačením tlačidiel **EXIT** sa vrátite k normálnemu sledovaniu televízie.

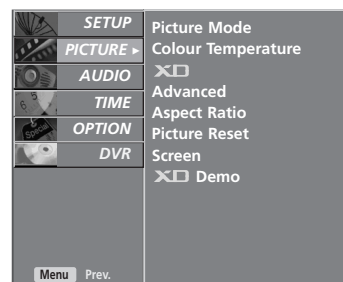

1



2

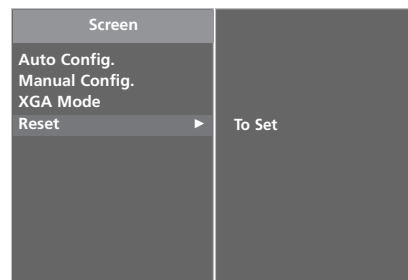

3 4

SLEDOVANIE TELEVÍZIE/OVLÁDANIE PROGRAMOV

Funkcie tlačidiel diaľkového ovládania

Ko uporabljate daljinski upravljalnik, ga namerite v senzor za daljinski upravljalnik na televizorju.

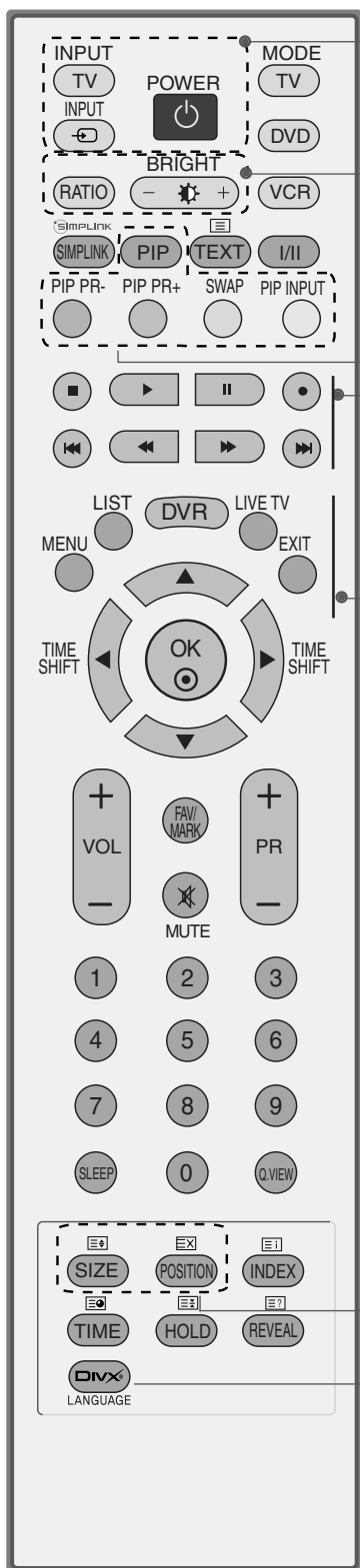

- POWER** Zapnutie a vypnutie televízora do pohotovostného režimu.
- TV INPUT** Návrat k pozeraniu televízie z akéhokoľvek režimu. Zapnutie a vypnutie televízora do pohotovostného režimu.
- INPUT** Ak stlačíte toto tlačidlo raz, vstupný zdroj OSD sa na obrazovke zobrazí nasledovne. Stlačením tlačidla ▲ / ▼ a následne tlačidla **OK** vyberte požadovaný vstupný zdroj (TV, AV1 , AV2, AV3, Component , RGB , HDMI1/DVI alebo HDMI2).
- RATIO(FORMÁT)** Nastavenie požadovaného formátu obrazu.
- Nastavenie jas** Nastavuje jas obrazovky. Pri zmene zdroja režimu sa vracia na implicitné nastavenie jas.
- PIP** Prepína možnosti režimov podobrazu -PIP, DW, alebo off (vypnut).
- PIP PR - /+** vyberá program pre menší obraz.
- SWAP** Prepína medzi hlavným a vedľajším obrazom.
- PIP INPUT** Izbere vhodni vir za podsliku v načinu PIP/Twin picture (Slika v sliki/dvojna slika).
- SIZE** nastavuje formát menšieho obrazu.
- POSITION** presúva menší obraz v smeroch.
- Tlačidlá DVR/VCR/PR EHRÁVAČA DVD** Nadzoruje nekatere videorekorderje ali predvjalnik DVD, ko že izberete gumb za DVD ali videorekorder. Pripojené zariadenia AV môžete ovládať stlačením tlačidiel ▲ / ▼ / ◀ / ▶, **OK** a tlačidiel prehrávania, zastavenia a prerušenia prehrávania, rýchleho pretáčania dopredu a preskočenia kapitoly. (Tlačidlu **◉** nie sú tieto funkcie priradené.) Používa sa na nahrávanie pomocou digitálneho videorekordéra alebo funkcie Trick Play.
- MENU** Otvorenie ponuky.
- LIST** zobrazuje tabuľku programov.
- DVR** Zobrazí ponuku HOME (DOMOV).
- LIVE TV** **LIVE TV (ŽIVÁ TELEVÍZIA):** V režime Delayed (Odložené) sa obrazovka vráti k živému programu z režimov TV, AV1, AV2, AV3 a Component.
- EXIT** Zruší všetky obrazovky OSD a vráti sa do režimu pozerania TV z ktorejkoľvek ponuky.
- DivX** Slúži na výber jazyka zvukovej stopy DivX alebo jazyka titulkov.

SLEDOVANIE TELEVÍZIE/OVLÁDANIE PROGRAMOV

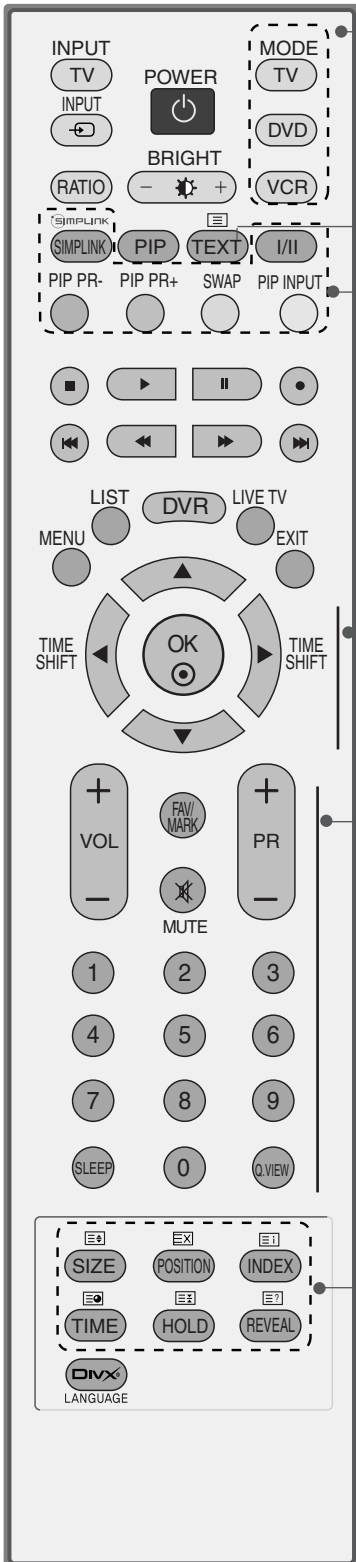

MODE Výber pracovného režimu diaľkového ovládania

3 Tlačidlá **TELETEXTU** Tlačidlá sa používajú na zobrazenie teletextu. Ďalšie informácie nájdete v časti Teletext.

SIMPLINK Pozrite si zoznam zariadení AV pripojených k televízoru. Prepnutím tohto tlačidla sa na obrazovke zobrazí ponuka Simplink. (► str.44)

I/II Nastavenie výstupu zvuku.

FAREBNÉ TLAČIDLÁ Tlačidlá sa používajú na ovládanie teletextu (iba modely s **TELETEXTOM**) alebo na Úpravu programu.

PALCOVÝ OVLADAC (hore/dole/vľavo/vpravo) (TIME SHIFT) Umožňuje navigáciu v ponukách obrazovky a úpravu nastavení podľa vašej voľby.

OK Potvrdenie výberu alebo zobrazenie súčasného režimu.

VOLUME +/- Nastavenie hlasitosti.

FAV Zobrazenie vybraného obľúbeného programu.

MARK Označenie a zrušenie označenia nahrávaných programov v ponuke TV menu (Televízna ponuka).

MUTE Vypnutie alebo zapnutie zvuku.

Programme +/- Výber programu.

Tlačidlá 0-9 Výber programu. Výber očíslovanej položky z ponuky.

SLEEP Nastavenie časovača vypínania.

Q.VIEW Návrat k predošlému programu..

Vloženie batérií

- Na zadnej strane otvorte kryt priehradky na batérie.
- Vložte dve 1,5 V batérie typu AA a správne nasmerujte póly (+ na +, - na -). Nekombinujte staré alebo použité batérie s novými.
- Zatvorte kryt.

SLEDOVANIE TELEVÍZIE/OVLÁDANIE PROGRAMOV

ZAPNUTIE TV

Po zapnutí vášho TV budete môcť využívať jeho vlastnosti.

- 1 Najprv správne pripojte sieťový kábel.
V tomto okamihu sa TV prepne do úsporného režimu.
 - V úspornom režime zapnúť TV, stlačiť na TV tlačidlo $\phi/|$, **INPUT**, **PR ▲ / ▼** alebo na diaľkovom ovládači stlačiť tlačidlo **POWER**, **TV**, **INPUT**, **PR +/-**, **číslo (0~9)** a potom zapnúť TV.

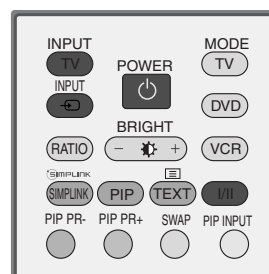

V ýber programu

- 1 Číslo programu vyberiete pomocou tlačidla **PR +/-** alebo tlačidiel **ČÍSEL**.

Nastavenie hlasitosti

- 1 Hlasitosť nastavíte pomocou tlačidla **VOL +/-**.
- 2 Ak chcete vypnúť zvuk, stlačte tlačidlo **MUTE**.
- 3 Zvuk opäť zapnete stlačením tlačidla **MUTE**, **VOL +/-** alebo **MUTE**.

VOĽBA A NASTAVENIE PONÚK NA OBRAZOVKE

Váš OSD (On Screen Display, t.j. ponukové menu na obrazovke) sa môže trochu odlišovať od ukážok v tomto návode.

- 1 Zatláčením tlačidiel **MENU** a **▲** / **▼** môžete zobrazíť jednotlivé ponuky.
- 2 Zatláčením tlačidiel **▶** a **▲** / **▼** označíte položku menu.
- 3 Tlačidlami **◀** / **▶** zmeňte nastavenie položky vo vedľajšej ponuke alebo v rozbaľovacej ponuke. Stláčaním tlačidla **OK** alebo **MENU** sa posuniete na vyššiu úroveň ponuky.

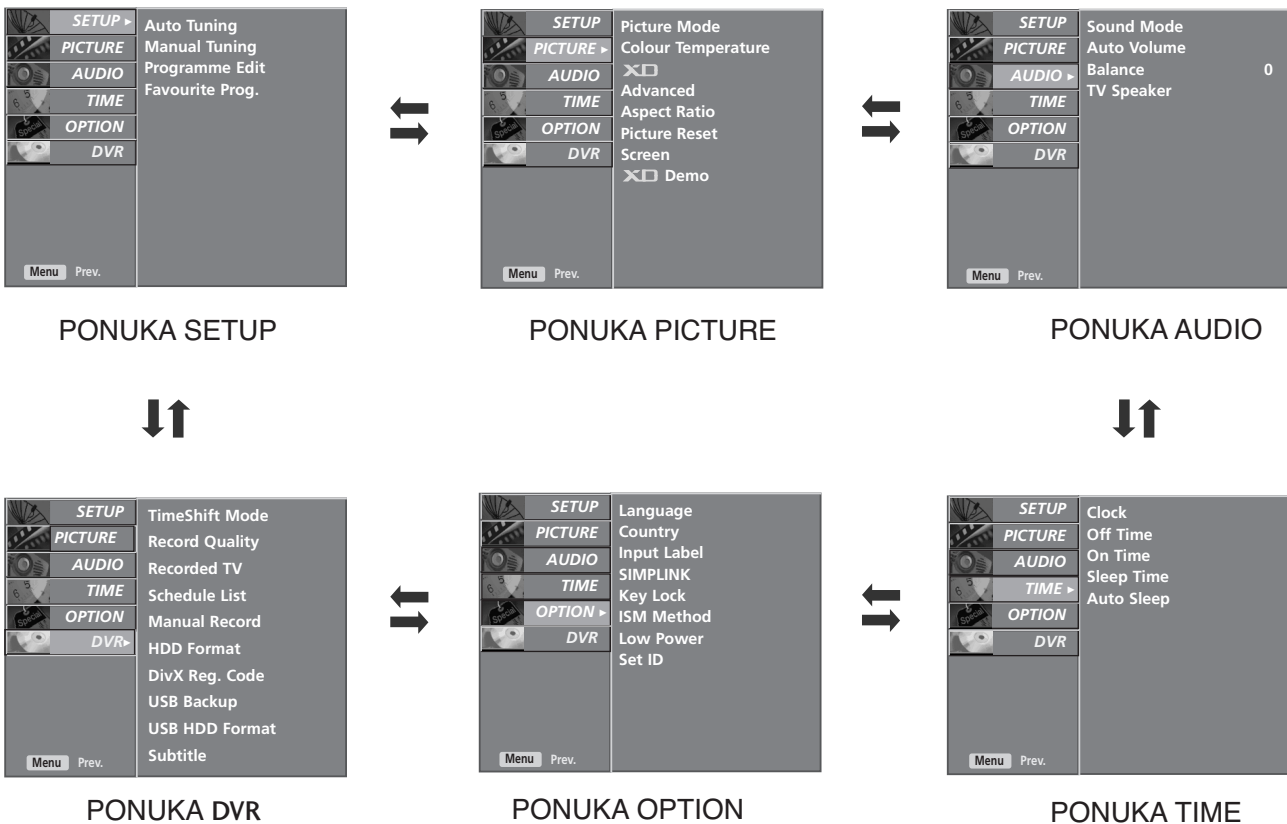

! POZNÁMKA

- ▶ Funkcia OSD (On Screen Display) umožňuje nastaviť vhodnú kvalitu obrazovky pri prehrávaní obrazu.
- ▶ V tejto príručke sa môže funkcia OSD (On Screen Display) byť iná ako v televízore, pretože slúži len ako pomôcka pri obsluhu televízora.
- ▶ V teletextovom režime sa nezobrazujú menu.
- ▶ Ponuku **SETUP** (NASTAVENIE) nie je možné používať v práve nahrávanom programe.

SLEDOVANIE TELEVÍZIE/OVLÁDANIE PROGRAMOV

NASTAVENIE TELEVÍZNYCH STANÍC

V pamäti prístroja môže byť uložených až 100 televíznych staníc (0 -99). Ak raz stanice naladíte a uložíte, budete medzi nimi prechádzať pomocou PR +/- alebo CISELN YCH tlačidiel. Stanice môžu byť naladené automaticky alebo manuálne.

Týmto spôsobom sú uložené všetky stanice, ktoré je možné naladiť. Tento spôsob ladenia je odporúčaný pri prvotnej inštalácii prístroja.

Táto funkcia nie je dostupná v nahrávanom programe.



- 1 Tlačidlami **MENU** a **▲ / ▼** navoľte menu **SETUP**.
- 2 Zatlčením tlačidiel **▶** a **▲ / ▼** zvolíte **Auto Tuning**.
- 3 Zatlčením tlačidiel **▶** a **▲ / ▼** zvolíte **System**.
- 4 Pomocou tlačidla **◀ / ▶** vyberte systémovú ponuku televízora.
 - BG** : PAL B/G, SECAM B/G (Európa/Východná Európa /Ázia/Nový Zéland/Stredný východ/Afrika/Austrália)
 - I** : PAL I/II (Veľká Británia/Írsko/Hongkong/Južná Afrika)
 - DK** : PAL D/K, SECAM D/K (Východná Európa/Čína/Afrika/CIS)
 - L** : SECAM L/L' (Francúzsko)
 - M** : (USA/Kórea/Filipíny) (voliteľne)

- 5 Zatlčením tlačidiel **▲ / ▼** a zvolíte **Storage from**.
- 6 Pomocou tlačidla **◀ / ▶** alebo tlačidiel čísel môžete vybrať požadované číslo programu. Ak je to možné, vyberte číslo programu pomocou tlačidiel čísel. Všetky čísla menšie ako 10 sa zadávajú s číslicou "0" pred číslom, t.j. 5 ako '05'.

- 7 Zatlčením tlačidiel **▲ / ▼** a zvolíte **Start**.

- 8 Stlačením tlačidla **▶** spustíte automatické ladenie. Budú uložené všetky dostupné stanice. Názov stanice sa uloží pri staniciach, ktoré vysielajú VPS (Video Programme Service), PDC (Programme Delivery Control) alebo informácie pre TELETXT. Ak nie je možné stanici priradiť názov, priradí sa jej číslo kanála a uloží ako C (V/UHF 01-69) alebo S (Kábel 01-47), nasledované číslom. Ak chcete automatické ladenie zastaviť, stlačte tlačidlo PONUKA (MENU).

Po dokončení automatického programovania sa zobrazí menu **Programme edit**. Viac informácií o úprave naprogramovaných údajov nájdete v kapitole „Editácia programu“.

- 9 Zatlčením tlačidiel **EXIT** sa vrátite k normálnemu sledovaniu televízie.

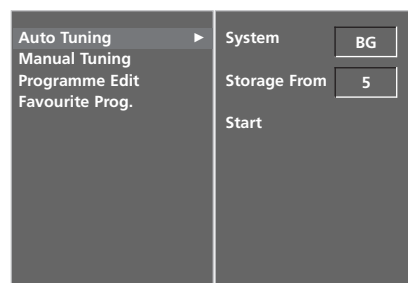

2 3 4 5 6 7

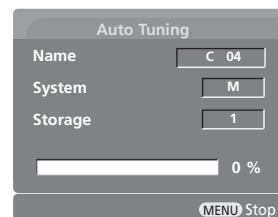

8

MANUÁLNE LADENIE PROGRAMOV

Tento spôsob ladenia Vám umožňuje ručne naladiť stanice a uložiť ich v pamäti vo vami zvolenom poradí.

Táto funkcia nie je dostupná v režime Timeshift On (Časový posun zapnutý).

Táto funkcia nie je dostupná v nahrávanom programe.

- 1 Tlačidlami **MENU** a **▲ / ▼** navoľte menu **SETUP**.
- 2 Zatlačením tlačidiel **▶** a **▲ / ▼** zvolte **Manual Tuning**.
- 3 Zatlačením tlačidiel **▶** a **▲ / ▼** zvolte **Storage**.
- 4 Stlačením tlačidla **◀ / ▶** alebo tlačidiel **ČÍSEL** vyberte počiatočné číslo programu. Ak používate tlačidlá **ČÍSEL**, v šetky čísla pod 10 sa zadávajú číslicou '0' pred číslom, t.j. 5 ako '05'.
- 5 Zatlačením tlačidiel **▲ / ▼** a zvolte **System**.
- 6 Pomocou tlačidla **◀ / ▶** vyberte systémovú ponuku televízora.
 - BG** : PAL B/G, SECAM B/G (Európa/Východná Európa /Ázia/Nový Zéland/Stredný východ/Afrika/Austrália)
 - I** : PAL I/II (Veľká Británia/Írsko/Hongkong/Južná Afrika)
 - DK** : PAL D/K, SECAM D/K (Východná Európa/Čína/Afrika/CIS)
 - L** : SECAM L/L' (Francúzsko)
 - M** : (USA/Kórea/Filipíny) (voliteľne)
- 7 Zatlačením tlačidiel **▲ / ▼** a zvolte **Band**.
- 8 Zatlačením tlačidiel **▶** a **◀ / ▶** zvolte **V/UHF** alebo **Cable**.
- 9 Zatlačením tlačidiel **▲ / ▼** a zvolte **Channel**.
- 10 Pomocou tlačidla **◀ / ▶** alebo tlačidiel čísel môžete vybrať požadované číslo programu. Ak je to možné, vyberte číslo programu pomocou tlačidiel čísel. V šetky čísla menšie ako 10 sa zadávajú s číslicou "0" pred číslom, t.j. 5 ako '05'.
- 11 Zatlačením tlačidiel **▲ / ▼** zvolte **Search**.
- 12 Stlačením tlačidla **◀ / ▶** sa začne vyhľadávanie. Ak sa nájde stanica, vyhľadávanie sa preruší.
- 13 Zatlačte **OK**.
- 14 Pre uloženie inej stanice opakujte kroky 3 -13.
- 15 Zatlačením tlačidiel **EXIT** sa vrátite k normálnemu sledovaniu televízie.

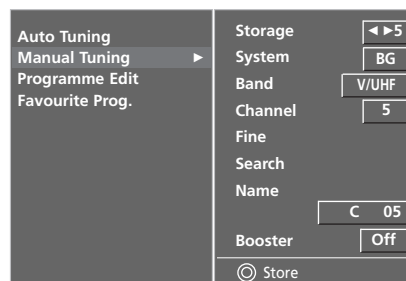

- 2
- 3
- 4
- 5
- 6
- 7
- 8
- 9
- 10
- 11
- 12

SLEDOVANIE TELEVÍZIE/OVLÁDANIE PROGRAMOV

JEMNÉ LADENIE

Jemné ladenie je obyčajne potrebné len pri slabom príjme.



- 1 Tlačidlami **MENU** a **▲ / ▼** navoľte menu **SETUP**.
- 2 Zatlačením tlačidiel **▶** a **▲ / ▼** zvolte **Manual Tuning**.
- 3 Zatlačením tlačidiel **▶** a **▲ / ▼** zvolte **Fine**.
- 4 Tlačidlami **◀ / ▶** jemne naladíte najlep ší obraz a zvuk.
- 5 Zatlačte **OK**.
- 6 Zatlačením tlačidiel **EXIT** sa vrátite k normálnemu sledovaniu televízie.

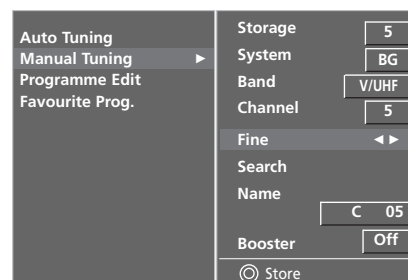
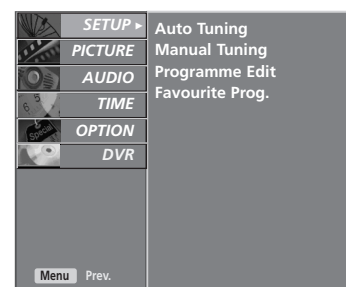

2 3 4 5

POMENOVANIE STANICE

Každú stanicu môžete tiež pomenovať piatimi znakmi.

- 1 Tlačidlami **MENU** a **▲ / ▼** navoľte menu **SETUP**.
- 2 Zatlačením tlačidiel **▶** a **▲ / ▼** zvolte **Manual Tuning**.
- 3 Zatlačením tlačidiel **▶** a **▲ / ▼** zvolte **Name**.
- 4 Zatlačte tlačidlo **▶** a potom tlačidla **▲ / ▼** Môžete použiť znaky medzera, **+**, **-**, číslice **0** až **9** a znaky **A** až **Z**.
- 5 Stlačením tlačidla **◀ / ▶** vyberte pozíciu a potom zvolte ďalší znak a tak ďalej.
- 6 Zatlačte **OK**.
- 7 Zatlačením tlačidiel **EXIT** sa vrátite k normálnemu sledovaniu televízie.

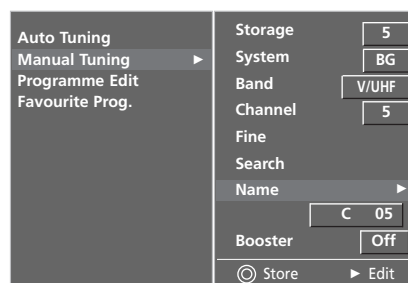

2 3 4 5 6

SLEDOVANIE TELEVÍZIE/OVLÁDANIE PROGRAMOV

BOOSTER

IPri niektorých je ďalšou voliteľnou položkou funkcia Booster (Zosilnenie). Len televízor vybavený položkou Booster (Zosilnenie) môže využívať túto funkciu.

Ak je na okraji pokrytia televíznym signálom horší signál nastavte položku Booster (Zosilnenie) na On (Zapnuté). Ak je príjem dobrý, nenastavujte položku Booster (Zosilnenie) na On (Zapnuté).

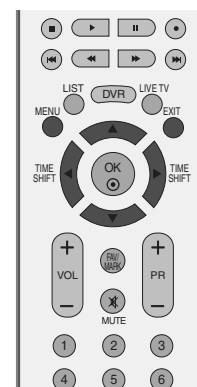

1 Tlačidlami **MENU** a **▲ / ▼** navoľte menu **SETUP**.

2 Zatlačením tlačidiel **▶** a **▲ / ▼** zvolte **Manual Tuning**.

3 Pomocou tlačidiel **▶** a **▲ / ▼** zvolte **Booster**.

4 Stlačte tlačidlo **▶** a potom tlačidlo **▲ / ▼**, ktorým si zvolíte **On** (zapnuté) alebo **Off** (vypnuté).

5 Zatlačením tlačidiel **EXIT** sa vrátite k normálnemu sledovaniu televízie.



1

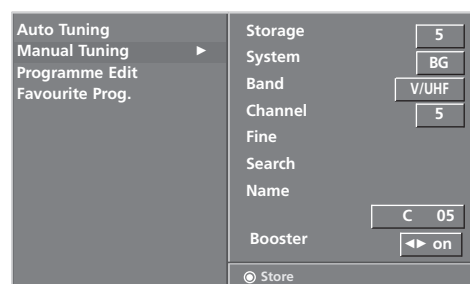

2 3

EDITÁCIA PROGRAMU

Táto funkcia Vám umožňuje uložené programy mazať a preskakovať. Ďalej ich môžete v pamäti presúvať na iné čísla alebo môžete vložiť na zvolené číslo programu prázdnu stanicu.

Táto funkcia nie je dostupná v nahrávanom programe.

- 1 Tlačidlami **MENU** a **▲ / ▼** navolte menu **SETUP**.
- 2 Pomocou tlačidiel **▶** a **▲ / ▼** zvolte **Programme Edit**.
- 3 Zatlačte tlačidlo **▶** a zobrazí sa menu **Programme Edit**.

■ Mazanie programu

1. Tlačidlami **▲ / ▼ / ◀ / ▶** zvolte program, ktorého chcete vymazať.
2. Dvakrát zatlačte **ČERVENÉ** tlačidlo.
Zvolený program bol vymazaný, všetky nasledujúce boli posunuté o jednu pozíciu späť.

■ Kopírovanie programu

1. Tlačidlami **▲ / ▼ / ◀ / ▶** zvolte program, ktorého chcete kopírovať.
2. Všetky nasledujúce programy boli posunuté o jednu pozíciu dopredu.

■ Presúvanie programu

1. Tlačidlami **▲ / ▼ / ◀ / ▶** zvolte program, ktorého chcete presunúť.
2. Zatlačte **ŽLTÉ** tlačidlo.
3. Presuňte program na žiadané číslo pomocou tlačidiel **▲ / ▼ / ◀ / ▶**.
4. Opätovným zatlačením **ŽLTÉHO** tlačidla ukončíte túto funkciu.

■ Preskočenie čísla programu

1. Tlačidlami **▲ / ▼ / ◀ / ▶** zvolte program, ktorého chcete preskočiť.
2. Zatlačte **MODRÉ** tlačidlo. Preskočený program zmizne.
3. Opätovným zatlačením **MODRÉHO** tlačidla uvoľníte preskočený program.
Preskočenie programu znamená, že ho nebudete môcť zvoliť pomocou tlačidiel **▲ / ▼** počas sledovania televízie. Pokiaľ chcete sledovať preskočený program, musíte ho zvoliť priamo **ČÍSELNÝMI** tlačidlami, v menu editácie programu alebo v tabuľke programov.

- 4 Zatlačením tlačidiel **EXIT** sa vrátite k normálnemu sledovaniu televízie.



1



2

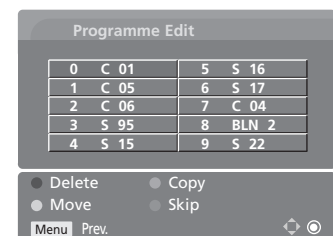

3

SLEDOVANIE TELEVÍZIE/OVLÁDANIE PROGRAMOV

OBĽÚBENÉ PREDVOĽBY

Touto funkciou môžete vyberať priamo svoje obľúbené predvoľby.

Pre výber obľúbených predvoľieb opakovane zatlačte tlačidlo **FAV**.

- 1 Tlačidlami **MENU** a **▲ / ▼** navoľte menu **SETUP**.
- 2 Zatlačením tlačidiel **▶** a **▲ / ▼** zvolte **Favourite programme**.
- 3 Stlačte tlačidlo **▶**.
- 4 Zatlačením tlačidiel **▲ / ▼** vyberte - - - - -.
- 5 Pomocou tlačidla **◀ / ▶** alebo tlačidiel **ČÍSEL** vyberte požadovaný program. Všetky čísla menšie ako 10 sa zadávajú s číslicou "0" pred číslom, t.j. 5 ako '05'.
- 6 Pre uloženie ďalšej predvoľby zopakujte kroky 4 až 5. Môžete uložiť až päť predvoľieb.
- 7 Zatlačením tlačidiel **EXIT** sa vrátite k normálnemu sledovaniu televízie.

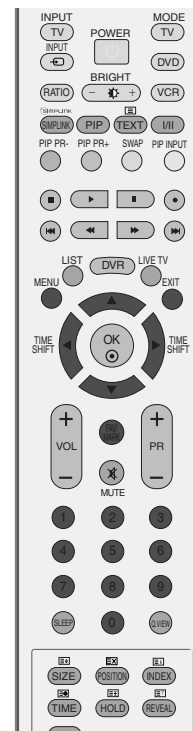

1

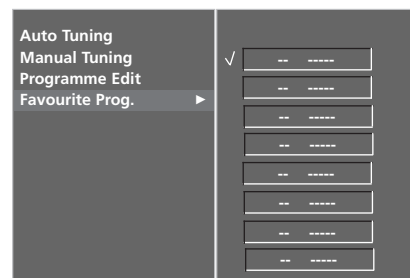

2 3 4 5

VYVOLANIE TABU I KY PROGRAMOV

Programy uložené v pamäti môžete prezerat' a kontrolovať zobrazením tabu lky programov.

■ Zobrazenie tabu lky programov

Zatlačení m tlačidla **LIST** zobrazte menu Programme table Na obrazovke sa objaví tabu lka programov.

V jednej tabu lke predvolieb je uveden ých desať programov,ako je vidieť nižšie.

! POZNÁMKA

- Môžete tu nájsť modro vypísané programy.Tie boli upravené v režime editácia programu.
- Ako je vidieť z čísel na obrázku,k niektor ým programom neboli priradené mená.

■ Voľba programu v tabu lke programov

Zvoľte program pomocou tlačidiel ▲ / ▼ / ◀ / ▶.

Zatlačte **OK**. Televízor sa prepne na program,ktorého číslo ste zvolili.

■ Listovanie tabu lkou programov

V pamäti televízora sa nachádzajú 10 tabu lky programov,ktoré obsahujú 100 programov.

Pomocou tlačidiel ▲ / ▼ / ◀ / ▶ bmôžete listovať jednotlivými stránkami tabu lky.

Zatlačením tlačidiel **LIST** sa vrátite k normálnemu sledovaniu televízie.



0	-----	5	S 02
1	C 01	6	S 04
2	C 04	7	C 08
3	C 05	8	S 11
4	BLN 2	9	S 28

SLEDOVANIE TELEVÍZIE/OVLÁDANIE PROGRAMOV

MENOVKA VSTUPU

Po stlačení tlačidla **INPUT (VSTUP)** nastaví menovku pre každý vstupný zdroj, ktorý sa nepoužíva.

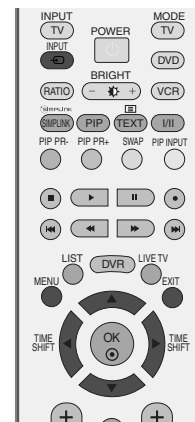

- 1 Stlačte tlačidlo **MENU** a **▲ / ▼** navoľte menu **OPTION**.
- 2 Stlačte tlačidlá **▶** a potom tlačidlo **▲ / ▼**, ktorým si zvolíte možnosť **Input Label**.
- 3 Stlačením tlačidla **▶** a potom tlačidla **▲ / ▼** vyberte príslušný zdroj: AV1, AV2, AV3, Component, RGB, HDMI1/DVI alebo HDMI2.
- 4 Stlačte tlačidlo **▶** a pomocou tlačidla **▲ / ▼** vyberte menovku.
- 5 Zatlačením tlačidiel **EXIT** sa vrátite k normálnemu sledovaniu televízie.



1

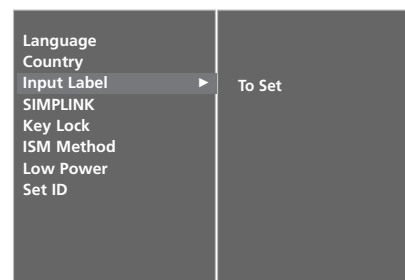

2

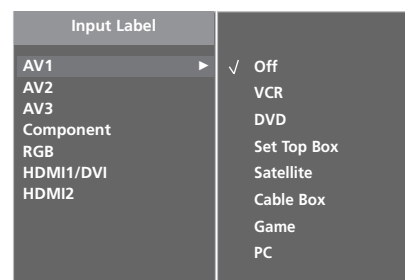

3

Key Lock (Zamknutie tlačidiel)

TV sa dá nastaviť tak, aby sa dal ovládať len diaľkovým ovládačom. Táto funkcia umožňuje zabrániť nepovolanému sledovaniu televízie.

Tento televízor je naprogramovaný tak, aby po vypnutí televízora uložil do pamäte poslednú nastavovanú voľbu.

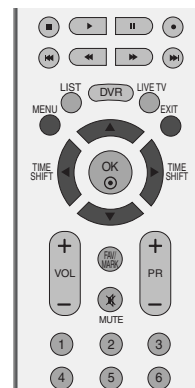

1 Stlačte tlačidlo **MENU** a **▲ / ▼** navoľte menu **OPTION**.

2 Stlačte tlačidl **▶** a potom tlačidlo **▲ / ▼**, ktorým si zvolíte možnosť **Key Lock**.

3 Stlačte tlačidlo **▶** a potom tlačidlo **▲ / ▼**, ktorým si zvolíte **On** (zapnuté) alebo **Off** (vypnuté).

4 Zatlačením tlačidiel **EXIT** sa vrátite k normálnemu sledovaniu televízie.



1

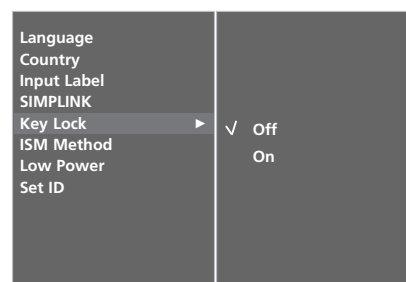

2 3

! POZNÁMKA

- ▶ Keď je televízor vypnutý, v ponuke **Key Lock** (Zamknutie tlačidiel) „**On**“ (Zapnutá) stlačte na televízore tlačidlo **⏻ / I, INPUT** (VSTUP), **PR ▲ / ▼** alebo na diaľkovom ovládaní tlačidlá **POWER** (NAPÁJANIE), **INPUT** (VSTUP), **TV, PR +/-** alebo tlačidlá ČÍSEL.
- ▶ Keď je funkcia **Key Lock** (Zamknutie tlačidiel) „**On**“ (Zapnutá) a počas pozerania televízie stlačíte ľubovoľné tlačidlo na prednom paneli, na obrazovke sa zobrazí znak „**⚠ Key Lock On**“ (Zamknutie tlačidiel zapnuté).

SLEDOVANIE TELEVÍZIE/OVLÁDANIE PROGRAMOV



Funguje len so zariadením s logom SIMPLINK. Skontrolujte či má logo SIMPLINK.

Táto funkcia umožňuje ovládať a prehrávať obsah na zariadeniach AV pripojených k televízoru káblom HDMI bez použitia ďalších káblov a nastavení.

Ak nechcete využívať ponuku SIMPLINK, vyberte možnosť **Off** (vypnuté).

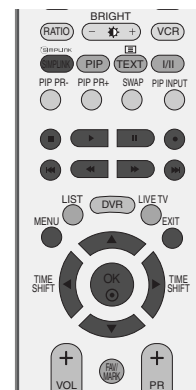

1 Stlačte tlačidlo **MENU** a **▲ / ▼** navoľte menu **OPTION**.

2 Stlačte tlačidl **▶** a potom tlačidlo **▲ / ▼**, ktorým si zvolíte možnosť **SIMPLINK**.

3 Stlačte tlačidlo **▶** a potom tlačidlo **▲ / ▼**, ktorým si zvolíte **On** (zapnuté) alebo **Off** (vypnuté).

4 Zatlačením tlačidiel **EXIT** sa vrátite k normálnemu sledovaniu televízie.

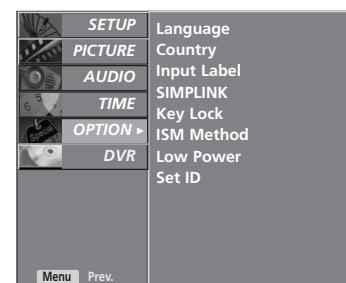

1

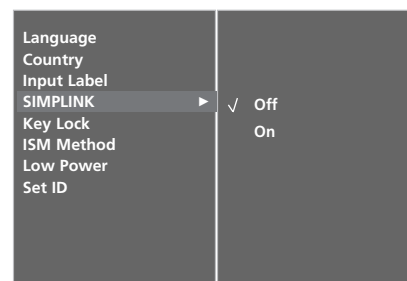

2 3

Funkcie ponuky SIMPLINK

Disc playback (Prehrávanie diskov)

Pripojené zariadenia AV môžete ovládať stlačením tlačidiel ▲ / ▼ / ◀ / ▶, OK a tlačidiel prehrávania, zastavenia a prerušenia prehrávania, rýchleho pretáčania dopredu a preskočenia kapitoly. (Tlačidlu  nie sú tieto funkcie priradené.)

Direct Play (Priame prehrávanie)

Po pripojení zariadení AV k televízoru ich môžete priamo ovládať a prehrávať médiá bez ďalších nastavení.

Select AV device (Výber zariadenia AV)

Umožňuje vybrať jedno zo zariadení AV pripojených k telefónu a prehrávať.

Power off all devices (Vypnutie všetkých zariadení)

Po vypnutí televízora sa vypnú aj všetky pripojené zariadenia.

Switch audio-out (Prepnutie audiovýstupu)

Ponúka jednoduchý spôsob prepínania audiovýstupu.

***Zariadenie, ktoré je k televízoru pripojené pomocou kábla HDMI, ale nepodporuje funkciu Simplink, túto možnosť neponúka.**

Ponuka SIMPLINK

Stlačením tlačidla ▲ / ▼ / ◀ / ▶ a potom tlačidla OK vyberte požadovaný zdroj SIMPLINK.

- 1 TV viewing (Sledovanie televízie): prepnutie na predchádzajúci televízny kanál bez ohľadu na aktuálny režim.
- 2 DISC playback (Prehrávanie diskov): výber a prehrávanie pripojených diskov. Ak je k dispozícii niekoľko diskov, príslušné názvy sa prehľadne zobrazujú v spodnej časti obrazovky.
- 3 VCR playback (Prehrávanie videa): prehrávanie videokaziet a ovládanie pripojeného videorekordéra.
- 4 HDD Recordings playback (Prehrávanie diskov na pevnom disku): prehrávanie a ovládanie nahrávok uložených na pevnom disku.
- 5 Audio Out to Home theatre/Audio Out to TV (Audiovýstup domáceho kina/televízora): výber audiovýstupu Home theatre (Domáce kino) alebo TV (Televízor).



! POZNÁMKA

- ▶ HDMI kábel zapojte do HDMI/DVI IN alebo do koncovky (HDMI výstup) na zadnej strane zariadenia SIMPLINK HDMI IN.
- ▶ Pre domáce kino s funkciou SIMPLINK po zapojení koncovky HDMI spomínaným spôsobom, zapojte kábel VARIABLE AUDIO OUT do koncovky VARIABLE AUDIO OUT na zadnej strane TV a koncovku VARIABLE AUDIO IN do zadnej časti zariadenia SIMPLINK.
- ▶ Pri obsluhu externého zariadenia s funkciou SIMPLINK na diaľkovom ovládači stlačte TV na tlačidle MODE (REŽIM), a tak ho ovládajte.
- ▶ Ak prepnete zdroj na iný pomocou tlačidla INPUT (VSTUP) na diaľkovom ovládači alebo inak, tak sa obsluha zariadenia cez SIMPLINK ukončí.
- ▶ Reproduktor sa pri výbere alebo obsluhu médií zariadenia s funkciou Home Theater (domáce kino) automaticky prepne do režimu pre domáce kino.
- ▶ Ak sa používa funkcia SIMPLINK, na ovládanie zariadenia SIMPLINK sa používajú tlačidlá zastavenia prehrávania, prehrávania, prerušenia prehrávania, rýchleho pretáčania dozadu, rýchleho pretáčania dopredu a preskočenia kapitoly. Tieto tlačidlá sa však nepoužívajú pri funkcii DVR.

DVR (digitálny videorekordér)

Režim TimeShift (Časový posun) – prerušenie a obnovenie prehrávania ponuky Live TV (Živá televízia)

-Táto funkcia umožňuje zariadeniu automaticky nahrávať živé televízne vysielanie a kedykoľvek si ho neskôr pozrieť.

-Keď je funkcia Timeshift (Časový posun) zapnutá, pri bežnom sledovaní televízie môžete sledovanie kedykoľvek prerušiť a pretočiť dozadu bez toho, aby ste zmeškali živé vysielanie.

(Režim TimeShift (Časový posun) a funkcie ponuky Recording (Nahrávanie) nemusia fungovať správne v prípade slabého signálu.)

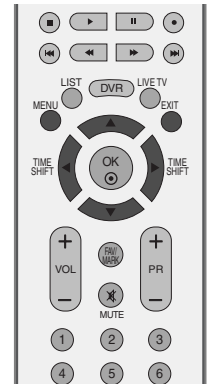

1 Stlačte tlačidlo MENU (PONUKA) a potom tlačidlo ▲ / ▼, ktorým vyberiete ponuku **DVR** (Digitálny videorekordér).

2 Stlačením tlačidla ► a následne ▲ / ▼ vyberiete položku **TimeShift Mode** (Časový posun).

3 Stlačte tlačidlo ► a potom tlačidlo ▲ / ▼, ktorým si zvolíte **On** (zapnuté) alebo **Off** (vypnuté).

4 Zatlačením tlačidiel **EXIT** sa vrátite k normálnemu sledovaniu televízie.



1

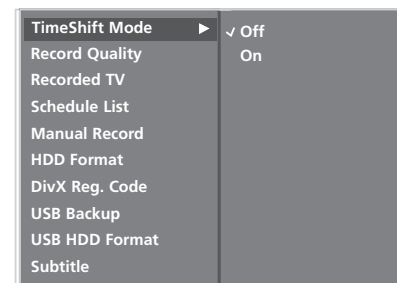

2 3

Používanie funkcií režimu TimeShift (Časový posun)

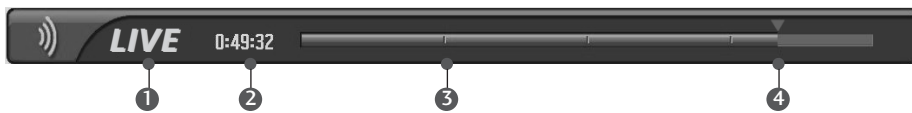

- 1 Vyberte položku **TimeShift On** (Časový posun zapnutý) a stlačte tlačidlo **OK**.
 - Po spustení režimu Timeshift (Časový posun) sa na spodnej strane obrazovky zobrazí indikátor priebehu označujúci aktuálny stav nahrávania.
 - Stlačením tlačidla EXIT (UKONČIŤ) skryjete „indikátor priebehu“. Stlačením tlačidla OK zobrazíte „indikátor priebehu“.
 - Táto funkcia zostane aktívna aj po zmene programu alebo ďalšom používaní režimu TimeShift (Časový posun).
- 2 Po skončení používania funkcie Timeshift (Časový posun) prejdite do ponuky **DVR** vypnite funkciu **TimeShift Mode** (Časový posun).

„Indikátor priebehu“?

Táto funkcia označuje možnú časť opakovaného prezerania na digitálnom videorekordéri, aktuálnu pozíciu na obrazovke a skutočnú pozíciu v živom vysielaní, časť nahrávania.

- 1 Stav aktuálne prehrávaného videa.
- 2 Aktuálny čas ukladania.
- 3 15-minútové intervaly od času spustenia režimu Timeshift (Časový posun). (Celkový čas – jedna hodina.)
- 4 Označuje aktuálnu pozíciu v režime Timeshift (Časový posun).

! POZNÁMKA

- ▶ DVR (digitálny videorekordér) : Zariadenie, ktoré nahráva a prehráva vysielané programové obsahy na pevnom disku televízora alebo zariadenia SET TOP BOX.
- ▶ Voľné miesto na pevnom disku sa šetrí tým, že sa neukladajú žiadne informácie, keď nie je signál.
- ▶ Celková kapacita ukladacieho priestoru na pevnom disku je 80 GB. Minimálne 4 GB sú vyhradené pre režim Timeshift (Časový posun).
- ▶ Po zapnutí pevného disku môže jeho spustenie trvať až 3 minúty.
- ▶ Funkcia Recording (Nahrávanie) sa nespustí pri programe chránenom proti kopírovaniu.
- ▶ Keďže analógové vysielanie sa mení na digitálny signál, vo videu s rýchlymi pohybmi sa môžu zobrazovať „priečne pásy“. Dochádza k tomu pri komprimácii analógového signálu a následnej opätovnej obnove na digitálny signál. Zariadenie sa pokúsi znížiť nadmerný šum obrazu.
- ▶ Pri používaní režimov PIP/DV sa funkcia Timeshift (Časový posun) zastaví.
- ▶ Režim TimeShift (Časový posun) je dostupný v režimoch TV, AV1, AV2, AV3 a Component (480i/480p/576i/576p/720p/1080i).
- ▶ Režim TimeShift (Časový posun) nie je dostupný len pre audiokanály.
- ▶ Maximálna kapacita súboru na nahrávanie je najviac 16 GB (4 hod.).

DVR (digitálny videorekordér)

Používanie funkcií režimu TimeShift (Časový posun) – prehrávanie

- Pri používaní funkcie Timeshift (Časový posun) možno prehrávať na niekoľkých obrazovkách.



Označuje, že aktuálne vysielanie a zobrazené video sa líšia.

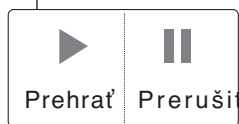

- Po stlačení tlačidla ● na oneskorenie funkcie Timeshift (Časový posun) sa funkcia Timeshift (Časový posun) zruší. A začne sa nahrávať s oneskoreným časom.

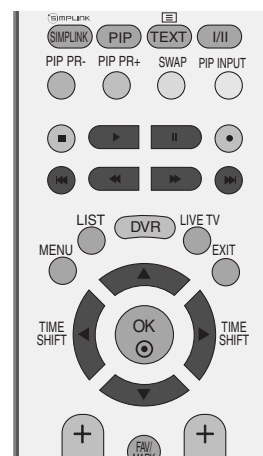

Používanie diaľkového ovládania

Prehrávanie môžete posunúť na ktorýkoľvek bod v rámci prehrávania nahratého programu.

◀◀ / ▶▶	<p>Počas prehrávania, opakovaným stláčaním tlačidla REW(◀◀) (PRETÁČANIE DOZADU) zrýchlite prehrávanie ◀◀ -> ◀◀◀◀ -> ◀◀◀◀◀◀ -> ◀◀◀◀◀◀◀◀ -> ◀◀◀◀◀◀◀◀◀◀◀◀ .</p> <p>opakovaným stláčaním tlačidla FF(▶▶) (Rýchly posun dopredu) zrýchlite prehrávanie ▶▶-> ▶▶▶▶ -> ▶▶▶▶▶▶ -> ▶▶▶▶▶▶▶▶ -> ▶▶▶▶▶▶▶▶▶▶ .</p> <ul style="list-style-type: none"> ▪ Opakovaným stláčaním týchto tlačidiel sa zvýši rýchlosť posunu dopredu/pretáčania dozadu.
◀◀ / ▶▶	<p>Stlačením tlačidla ▶▶ preskočíte približne o 20 sekúnd dopredu.</p> <ul style="list-style-type: none"> ▪ Stlačením tlačidla ◀◀ preskočíte približne o 8 sekúnd dozadu.
	<p>Počas prehrávania stlačte tlačidlo Pause() (Prerušit').</p> <ul style="list-style-type: none"> ▪ Zobrazí sa statická obrazovka. ▪ Opakovaným stláčaním tlačidla Pause() (Prerušit') sa obraz posúva po jednotlivých snímkach. ▪ Stlačením tlačidla Pause() (Prerušit') a potom tlačidla FF(▶▶) (Rýchly posun dopredu) sa prehrávanie spomalí (ako ukazuje tlačidlo ▶▶) ▪ Stlačením tlačidla Pause() (Prerušit') a potom tlačidla FF(◀◀) (Rýchly posun dozadu) sa prehrávanie spomalí (ako ukazuje tlačidlo ◀◀)
◀ / ▶	<ul style="list-style-type: none"> ▪ Ak počas prehrávania použijete tlačidlo ◀ alebo ▶, na obrazovke sa zobrazuje kurzor.
PLAY(▶)	<p>Stlačením tlačidla PLAY(▶) (PREHRÁVAŤ) bude pokračovať normálne prehrávanie.</p>
LIVE TV	<p>Ak sa chcete vrátiť k aktuálnemu živému vysielaniu, stlačte tlačidlo LIVE TV.</p>

Formatiraj trdi disk

Vymažú sa všetky programy a aktivuje sa pevný disk.

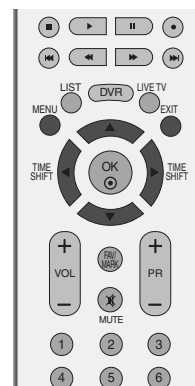

- 1 Pritisnite gumb **MENU** in z gumbom ▲ / ▼ izberite možnost **DVR**.
- 2 Pritisnite gumb ► in z gumbom ▲ / ▼ izberite možnost **HDD Format**
- 3 Stlačením tlačidla ► aktivujete **HDD Format**.



1

■če pritisnete gumb ►, se prikaže to sporočilo.

Do you want to format HDD?
Yes No

■če izberete Yes (Da), se prikaže to sporočilo.

i HDD formatting is started

■Na koncu se prikaže to sporočilo.

i HDD formatting is completed.

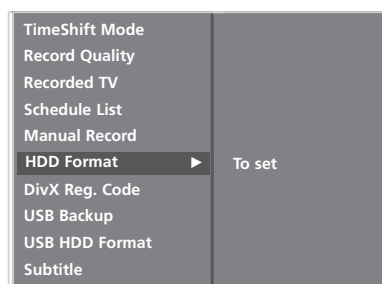

2 3

- 4 Zatlačením tlačidiel **EXIT** sa vrátite k normálnemu sledovaniu televízie.

DVR (digitálny videorekordér)

Okamžité nahrávanie

Túto funkciu použijete vtedy, ak chcete nahráť program, ktorý sledujete na hlavnej obrazovke.

Okamžité nahrávanie

Táto funkcia nahráva aktuálne zobrazený program.

- 1 Vyberte požadovaný program, ktorý chcete nahráť, a stlačte tlačidlo ●. Počas nahrávania sa zobrazuje  Túto funkciu použijete na nahranie až dvoch hodín programu.



- 2 Ak chcete nahrávanie zastaviť, stlačte tlačidlo ■.

- Ak počas nahrávania podržíte tlačidlo ■ kratšie ako 10 sekúnd, zobrazí sa táto správa.
- Ak podržíte tlačidlo ■ dlhšie ako 10 sekúnd, zobrazí sa táto správa.

 Recording is not completed.
Recording time must exceed 10 seconds.

 Recording is completed.

- 3 Počas nahrávania môžete pridať/odčítať čas nahrávania stlačením tlačidla ●. Opakovaným stlačením tlačidla ◀ / ▶ pridáte/odčítate čas nahrávania. Po každom stlačení tlačidla ◀ / ▶ sa zmení čas nahrávania takto.

 +10min → +20min → +30min → +40min → +50min → +60min
No Change (Bez zmeny)
 -10min → -20min → -30min → -40min → -50min → -60min

Pridaný čas nahrávania k existujúcemu nastaveniu sa rovná konečnému času nahrávania.

- 4 Po nastavení času nahrávania stlačte tlačidlo OK. Zobrazí sa stavový riadok.

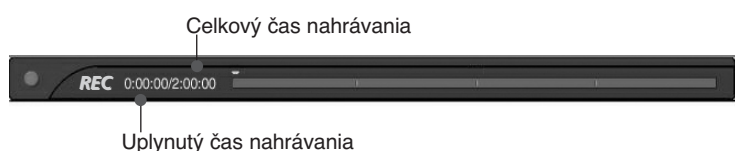

- Stlačením tlačidla EXIT (UKONČIŤ) skryjete stavový riadok. Stlačením tlačidla OK zobrazíte stavový riadok.

- 5 Po dosiahnutí vybraného trvania alebo stlačení tlačidla ■ sa nahrávanie zastaví. Aj po zastavení nahrávania zostane funkcia Timeshift (Časový posun) aktívna.

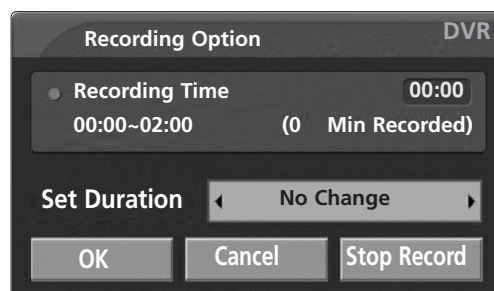

! POZNÁMKA

- ▶ Ak počas nahrávania nie je dostatok voľného miesta, nahrávanie sa automaticky zastaví.
- ▶ Nahrávanie trvajúce kratšie ako 10 sekúnd sa neuloží.
- ▶ Voľné miesto na disku sa počas nahrávania vysielania šetrí tým, že sa neukladajú žiadne údaje, keď nie je signál.
- ▶ Funkcia Recording (Nahrávanie) sa nespustí pri programe chránenom proti kopírovaniu.
- ▶ Zobrazovaný čas sa od skutočného času mierne líši.
- ▶ Ak nie je žiadny signál alebo zdroj filmu, zobrazovaný čas sa od skutočného času mierne líši.
- ▶ Pri používaní funkcie Timeshift (Časový posun) sa nemôžu nahrávať programy chránené proti kopírovaniu.

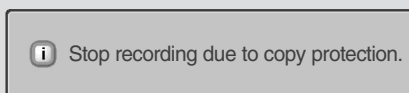

- ▶ Ak sa nahráva na starú videokazetu, môže dôjsť k zníženiu kvality nahrávania.
- ▶ Program sa uloží osobitne podľa signálu systému farieb.
- ▶ Dostupný čas nahrávania Manual Recording (Manuálne nahrávanie) je maximálne 4 hodiny a minimálne 5 minút.

DVR (digitálny videorekordér)

Manuálne nahrávanie

Túto funkciu je jednoduché zaregistrovať pre vyhradené nahrávanie.

Ta funkcia je na voljo v meniju DVR.

Med ročným snemanjem se shrani privzeti zvok.

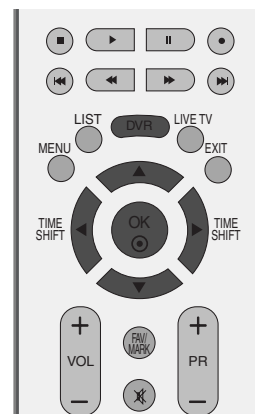

- 1 Stlačením tlačidla **DVR** zobrazíte ponuku Home (Domov). Pomocou tlačidla ▲ / ▼ vyberte položku **Manual Record** (Manuálne nahrávanie) a potom stlačte tlačidlo OK alebo ►.

- 2 Zobrazí sa okno funkcie **Manual Record** (Manuálne nahrávanie) uvedená nižšie. Pomocou tlačidla ▲ / ▼ / ◀ / ▶ nastavte položky Input (Vstup), PR (Program), Date (Dátum), Time (Čas), Duration (Trvanie), Frequency (Frekvencia).

- ▶ Input (Vstup): vyberte jeden z nasledujúcich zdrojových vstupov: TV, AV1, AV2, AV3, Component(480i/576i).
- ▶ PR (PROGRAM): vyberte aktuálny alebo vyhľadovaný program.
- ▶ Date (Dátum): môžete vybrať dátum až na jeden mesiac dopredu.
- ▶ Time (Čas)/Duration (Trvanie): skontrolujte, či sú nastavené správne.
- ▶ Frequency (Frekvencia): vyberte z možností Once (Raz), Daily (Denne) a Weekly (Týždenne).

- 3 Po nastavení položky **Manual Record** (Manuálne nahrávanie) stlačte tlačidlo OK.

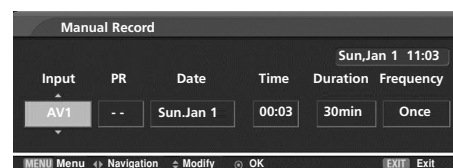
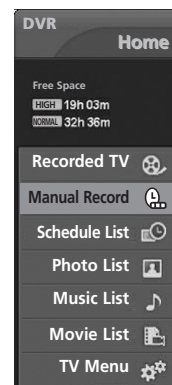

Scheduled List (Plán nahrávania)

Táto funkcia sa používa na zobrazenie naplánovaných nahrávok.

Ta funkcia je na voljo v meniju DVR

Môžete uložiť až 8 programov.

- 1 Stlačením tlačidla **DVR** zobrazíte ponuku Home (Domov). Pomocou tlačidla ▲ / ▼ vyberte položku **Schedule List** (Plán nahrávania) a potom stlačte tlačidlo OK alebo ►.
- 2 Zobrazí sa okno funkcie **Schedule List** (Plán nahrávania) uvedené nižšie. Pomocou tlačidla ▲ / ▼ vyberte nahratý program.

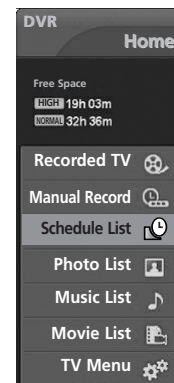
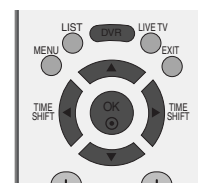

1

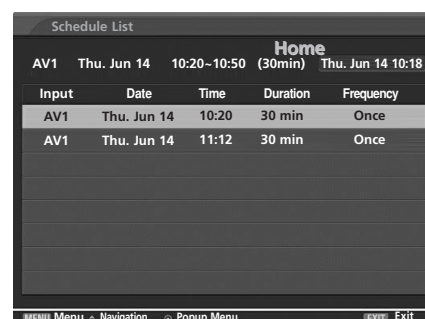

2

Kvalita nahrávky

Ak nahrávate analógové vysielanie a signály externého vstupu, môžete vybrať možnosť Record Quality (Kvalita nahrávky).

Te funkcie ni mogoče uporabiť pri snemanju programa.

- 1 Stlačte tlačidlo **MENU** a ▲ / ▼ navoľte menu **DVR**.
- 2 Stlačte tlačidl ► a potom tlačidlo ▲ / ▼, ktorým si zvolíte možnosť **Record Quality**.
- 3 Stlačte tlačidl ► a potom tlačidlo ▲ / ▼, ktorým si zvolíte možnosť **High** alebo **Normal**.
- 4 Zatlačením tlačidiel **EXIT** sa vrátite k normálnemu sledovaniu televízie.



1

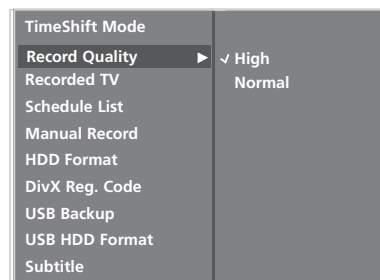

2 3

DVR (digitálny videorekordér)

POUŽITIE ZARIADENIA USB

Opatrenia pri používaní zariadenia USB

- ▶ Rozpoznáva sa iba ukladacie zariadenie USB.
- ▶ Ak je ukladacie zariadenie USB pripojené cez rozbočovač USB, zariadenie nemožno rozpoznať.
- ▶ Ukladacie zariadenie USB, ktoré používa program na automatické rozpoznanie, sa nemusí dať rozpoznať.
- ▶ Ukladacie zariadenie USB, ktoré používa vlastný ovládač, sa nemusí dať rozpoznať.
- ▶ V prípade čítacieho zariadenia kariet sa môžu naraz rozpoznať až štyri pamäťové karty.
- ▶ Rýchlosť rozpoznania ukladacieho zariadenia USB môže závisieť od príslušného zariadenia.
- ▶ Ak ukladacie zariadenie USB pracuje, televízor nevypínajte a neodpájajte zariadenie USB. Ak je zariadenie náhle oddelené alebo odpojené, uložené súbory alebo ukladacie zariadenie USB sa môžu poškodiť.
- ▶ Nepripájajte ukladacie zariadenie USB, ktoré bolo umelo upravené na počítači. Zariadenie môže spôsobiť nesprávne fungovanie výrobku alebo poruchu prehrávania. Používajte iba ukladacie zariadenia USB, ktoré obsahujú bežné hudobné alebo obrazové súbory.
- ▶ Používajte iba ukladacie zariadenia USB, ktoré boli naformátované ako systém súborov FAT32 v operačnom systéme Windows. V prípade, že bolo ukladacie zariadenie naformátované ako iná pomôcka programu, ktorá nie je podporovaná systémom Windows, zariadenie sa nemusí dať rozpoznať.
- ▶ Ukladacie zariadenie USB, ktoré vyžaduje externý zdroj napájania, pripojte do zdroja napájania. V opačnom prípade sa zariadenie nemusí dať rozpoznať.
- ▶ Ukladacie zariadenie USB pripojte pomocou kábla ponúkaného výrobcom zariadenia USB. Ak je zariadenie pripojené iným káblom ako od výrobcu zariadenia USB alebo nedostatočne dlhým káblom, zariadenie sa nemusí dať rozpoznať.
- ▶ Niektoré ukladacie zariadenia USB nemusia byť podporované alebo správne fungovať.
- ▶ Ak je názov zložky alebo súboru príliš dlhý, nezobrazí sa alebo sa nerozpozna.
- ▶ Dôležité súbory zálohujte, pretože údaje v zariadení USB sa môžu poškodiť. Za správu údajov je zodpovedný spotrebiteľ, a preto výrobcovia nezodpovedajú za poškodenie údajov spôsobené výrobkom.
- ▶ Podporovaná maximálna kapacita externého pevného disku je najviac 400 GB.
- ▶ Podporovaná maximálna kapacita pamäťového kľúča USB je najviac 32 GB.

Pripojenie zariadenia USB

Vychutnajte si nahraté médiá, fotografie, hudbu a filmy uložené v zariadení USB. Ak pripojíte zariadenie USB, automaticky sa zobrazí táto obrazovka.

V zariadení USB nemôžete pridať nový alebo vymazať existujúci priečinok.

- 1 Zariadenie USB pripojte do konektorov **USB IN** na bočnej časti televízora.
- 2 Požadovanú položku vyberiete stlačením tlačidla ▲ / ▼.
- 3 Stlačte tlačidlo OK.

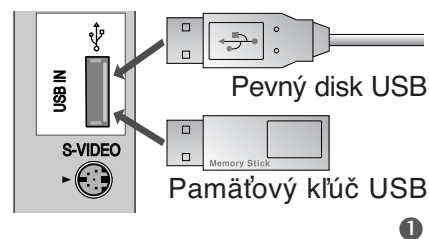

Použitie zoznamu nahrávok a ukladacieho zariadenia USB

- 1 Zariadenie USB pripojte do konektorov **USB IN** na bočnej časti televízora.

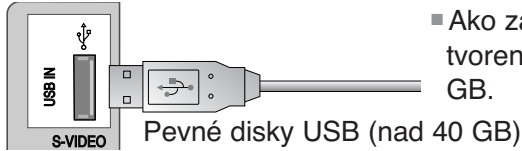

- Ako zálohu USB možno použiť iba pevné disky USB tvorené 1 oblasťou disku, ktorých kapacita presahuje 40 GB.

Pevné disky USB (nad 40 GB)

- 2 Ak chcete ukladacie zariadenie USB (s kapacitou väčšou ako 40 GB) použiť ako zálohu USB, vykonajte funkciu „USB HDD Format“ (Formát pevného disku USB).

- Zavedie pevný disk pripojený k USB do režimu zálohy.
 - Aktivuje sa až po pripojení pevného disku USB, ktorý možno použiť ako zálohu.
 - Ak je použitá funkcia „USB HDD Format“ (Formát pevného disku USB), všetky údaje uložené v ukladacom zariadení USB sa vymažú.
 - Počas vykonávania funkcie „USB HDD Format“ (Formát pevného disku USB) neodpájajte ukladacie zariadenie USB. Môže to spôsobiť chybu televízora a ukladacieho zariadenia.
- 1 Stlačte tlačidlo **MENU** (PONUKA) a pomocou tlačidla ▲ / ▼ vyberte ponuku **DVR** (Digitálny videorekordér).
 - 2 Stlačte tlačidlo ► a pomocou tlačidla ▲ / ▼ vyberte možnosť **USB HDD Format** (Formát pevného disku USB).
 - 3 Stlačením tlačidla ► spustíte funkciu **USB HDD Format** (Formát pevného disku USB).

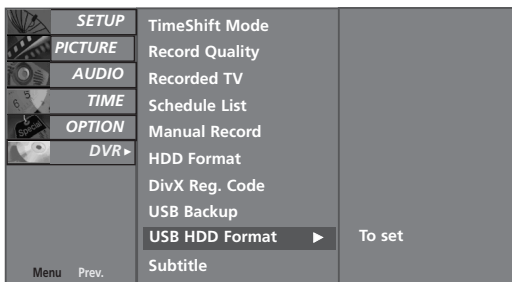

- Ak stlačíte tlačidlo ►, zobrazí sa táto správa.

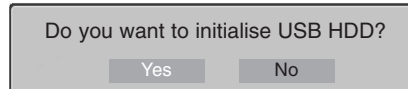

Po výbere možnosti „Yes“ (Áno) sa objaví kontextová poznámka, ktorá obsahuje správu o zavedení pripojeného pevného disku USB.

Po dokončení zavedenia sa objaví kontextová poznámka o dokončení a pripojený pevný disk USB možno oteraz používať ako zálohu.

- Čas zavedenia sa môže meniť v závislosti od kapacity ukladacieho zariadenia USB.
- Zavedené ukladacie zariadenie USB pracuje iba v ponuke „**Recorded List**“ (Zoznam nahrávok).
- Zavedené ukladacie zariadenie USB sa nedá rozpoznať počítačom.
- Ak je pripojené ukladacie zariadenie USB s kapacitou menšou ako 40 GB, funkcia „**USB HDD Format**“ (Formát pevného disku USB) sa neaktivuje.
- Podporovaná maximálna kapacita externého pevného disku na zálohovanie je najviac 400 GB.

! POZNÁMKA

- ▶ Ak sa po zavedení pokúsíte o prístup k položke USB Backup (Záloha USB) ponuky DVR (Digitálny videorekordér), zobrazí sa výstražná správa a prístup sa zablokuje, pretože žiadne položky nie sú zálohované.
- ▶ Prístup k zálohe USB je povolený, ak bol aspoň jeden súbor zálohovaný pomocou funkcie „**Copy to USB HDD**“ (Kopírovať na pevný disk USB) v položke „Recorded TV“ (Nahratý televízny program) ponuky DVR (Digitálny videorekordér).

- 3 Stlačením tlačidla **DVR** zobrazíte ponuku HOME (DOMOV). Pomocou tlačidla ▲ / ▼ vyberte položku **Recorded TV** (Nahratý televízny program) a potom stlačte tlačidlo OK alebo ►.

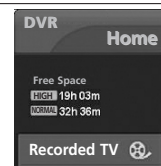

DVR (digitálny videorekordér)

ZOZNAM NAHRATÝCH TELEVÍZNYCH PROGRAMOV

Okamžite si môžete pozrieť zoznam nahratých programov. Ta funkcia je na voljo v meniju DVR.

- 1 Stlačením tlačidla **DVR** zobrazíte ponuku **HOME** (DOMOV). Pomocou tlačidla **▲ / ▼** vyberte položku **Recorded TV** (Nahratý televízny program) a potom stlačte tlačidlo **OK** alebo **▶**.

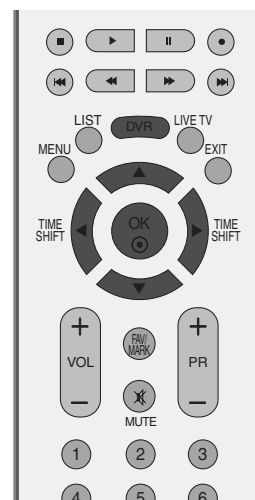
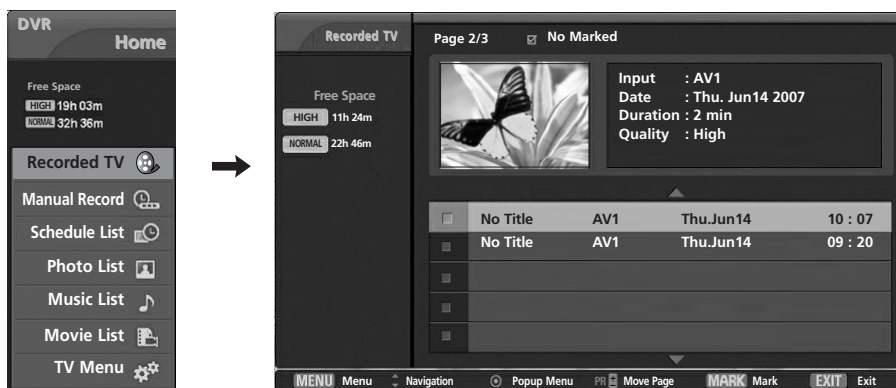

Položky obrazovky

- 1 Použitelný priestor pevného disku
- 2 Aktuálna strana/všetky strany
- 3 Označený názov alebo program
- 4 Príslušné tlačidlá diaľkového ovládania

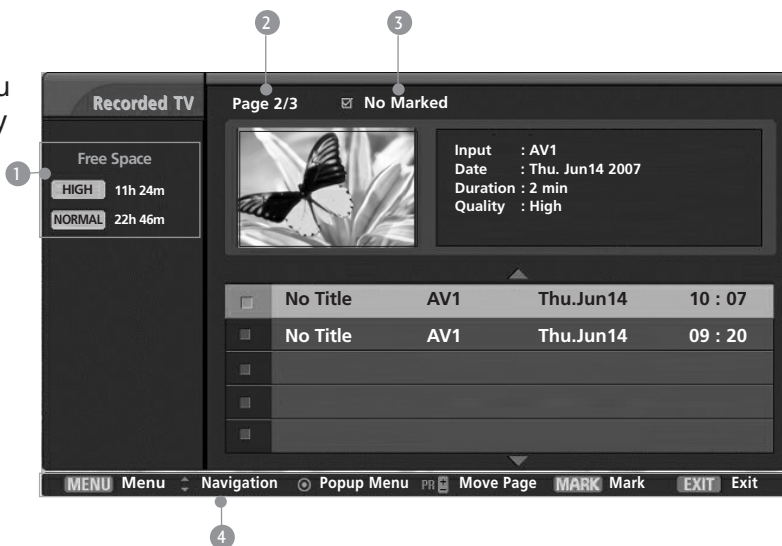

Výber nahratého programu a ponuka Popup (Kontextová ponuka)

Môžete prehrať nahraté programy uložené na vnútornom pevnom disku alebo v ukladačom zariadení USB.

Zoznam ukážok nahratých programov je uvedený vyššie.

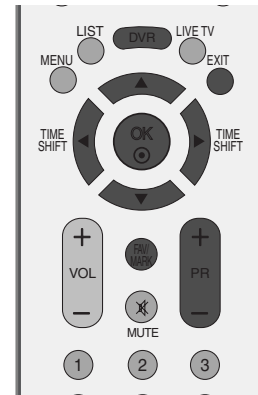

- 1 Pomocou tlačidla **PR +/-** sa môžete pohybovať o stranu vyššie/nížšie
- 2 Pomocou tlačidla **MARK (OZNAČIŤ)** pridáte alebo odstránite program zo zoznamu. Ak je položka označená, vedľa okna ukážky sa zobrazuje symbol  .
- 3 Použitím tlačidla **▲ / ▼** sa presuňte na príslušný nahratý program a stlačením tlačidla **OK** otvorte kontextovú ponuku.

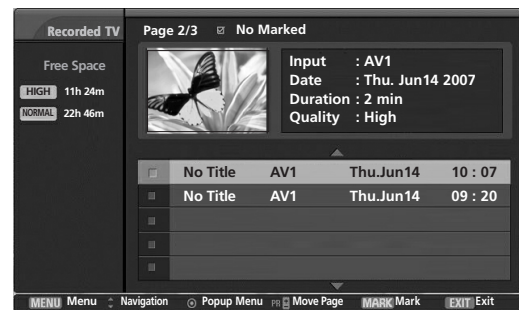

1

- ▶ Play (Prehrať): spustíte prehrávanie vybratej nahrávky.
- ▶ Mark All (Označiť všetky): označte všetky fotografie na obrazovke.
- ▶ Unmark All (Zrušiť označenie všetkých): zmeňte fotografie z označených na neoznačené.
- ▶ Delete (Odstrániť): odstráňte vybranú nahrávku.
- ▶ Rename (Prenomenovať): upravte titul nahratého programu.
- ▶ Copy to USB HDD (Kopírovať na pevný disk USB): Kopíruje nahratý program z vnútorného pevného disku do ukladačieho zariadenia USB. Aktivuje sa len po pripojení pevného disku USB, ktorý možno použiť ako zálohu.

<Obrazovka priebehu zálohovania pevného disku>

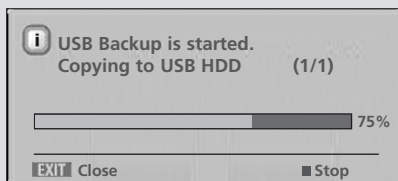

- Ak stlačíte tlačidlo  , zobrazí sa táto správa.

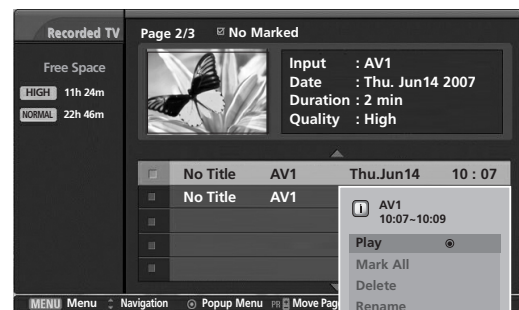
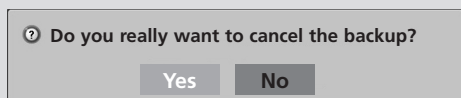

2 3

DVR (digitálny videorekordér)

- Výberom možnosti „Yes“ (Áno) sa proces zálohovania zruší a obnoví sa režim vstupu. Pri prenášaní viac ako dvoch súborov sa prenášaný súbor uloží a zrušia sa zálohovacie procesy prenášaných súborov a súborov určených na zálohovanie.
- Výberom možnosti „No“ (Nie) sa vrátite na obrazovku priebehu zálohovania.



Ak zálohovanie prebieha na pozadí, stav priebehu kopírovania môžete skontrolovať stlačením tlačidla „OK“

- ▶ **Cancel (Zrušiť):** zatvorte ponuku Pop-up (Kontextová ponuka)

4 Opakovaným stláčaním tlačidla EXIT (UKONČIŤ) sa vrátite k sledovaniu televízie alebo sa stlačením tlačidla **DVR** vrátite do ponuky Home (Domov).

- Ak sa na pevnom disku vyskytne problém pri používaní funkcie (Recording (Nahrávanie)), zobrazí sa táto správa.
- Ak je teplota nižšia ako 0 stupňov, zobrazí sa upozornenie a musíte inicializovať pevný disk.

 HDD initialisation is in progress.

 Cannot operate DVR at low temperature.

ZÁLOHA USB

- Ak uložený zoznam nahrávok prekročí kapacitu vnútorného pevného disku, funkcia zálohy USB umožňuje zálohovať zoznam nahrávok vnútorného pevného disku na externý pevný disk určený na zálohovanie, ktorý je pripojený pomocou portu USB.
- Ak chcete použiť funkciu USB Backup (Záloha USB), zaveďte pevný disk USB pomocou funkcie „USB HDD Format“ (Formát pevného disku USB) z ponuky DVR (Digitálny videorekordér).
- Na použitie funkcie USB Backup (Záloha USB) sa vyžaduje pevný disk USB s kapacitou väčšou ako 40 GB, 1 oblasťou disku a systémom FAT32.
- Podporuje iba funkcie zálohovania súborov, a preto prehrávanie zoznamu Recorded List (Zoznam nahrávok) priamo z aktuálnej obrazovky OSD nie je povolené. Ak chcete prehrať nahratý obsah, musíte presunúť súbory na vnútorný disk pomocou funkcie „Copy to Recorded List“ (Kopírovať do Zoznamu nahrávok) v kontextovej ponuke.
- Zoznam zálohovaných nahratých programov zobrazíte pomocou funkcie „Copy to USB HDD“ (Kopírovať na pevný disk USB) v položke „Recorded TV“ (Nahratý televízny program).
- Presúva sa do zoznamu externého pevného disku, ktorý je určený na zálohovanie a pripojený pomocou portu USB.

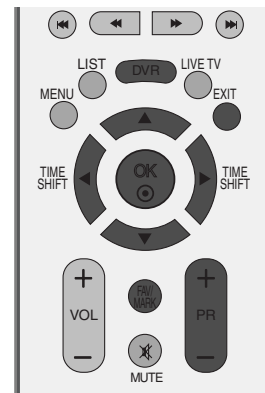

- 1 Stlačte tlačidlo **MENU** a **▲ / ▼** navoľte menu **DVR**.
- 2 Stlačte tlačidlo **▶** a pomocou tlačidla **▲ / ▼** vyberte možnosť **USB Backup** (Záloha USB).
- 3 Stlačením tlačidla **▶** aktivujete funkciu **USB Backup** (Záloha USB).
- 4 Zobrazí sa obrazovka **Recorded TV** (Nahratý televízny program). Použitím tlačidla **PR + / -** sa pohybujte v nahratom programe.

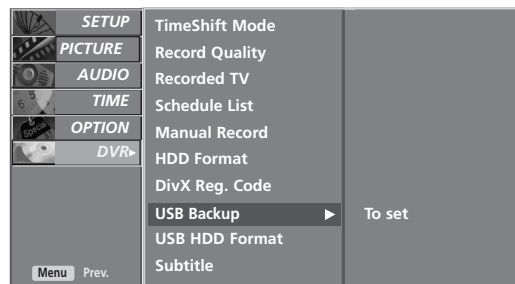

1 2 3

Na označenie alebo zrušenie označenia nahratého programu použite tlačidlo **MARK** (Označiť).

Pomocou tlačidla **▲ / ▼** sa presuňte na príslušný nahratý program a stlačením tlačidla **OK** otvorte kontextovú ponuku.

- ▶ **Mark All** (Označiť všetky): označenie všetkých nahratých programov na obrazovke.
- ▶ **Unmark All** (Zrušiť označenie všetkých): zmena označených nahratých programov na neoznačené nahraté programy.
- ▶ **Delete** (Vymazať): odstránenie vybratých nahratých programov.

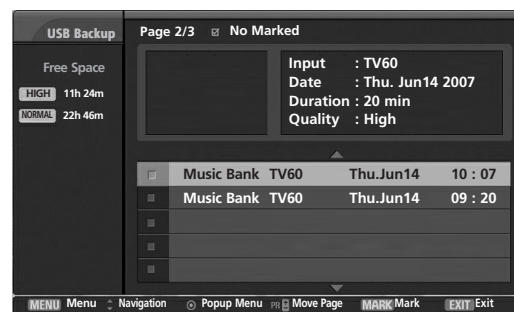

4

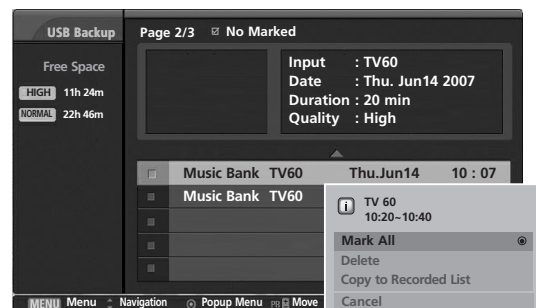

4

DVR (digitálny videorekordér)

- ▶ **Copy to Recorded List** (Kopírovať do Zoznamu nahrávok): vráti nahraté programy na vnútorný pevný disk.

<Obrazovka priebehu zálohovania pevného disku>

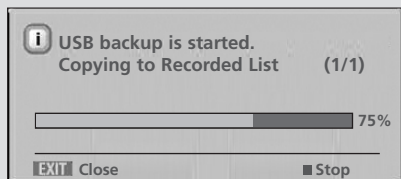

- Ak stlačíte tlačidlo ■, zobrazí sa táto správa.

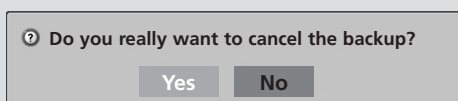

- Výberom možnosti „Yes“ (Áno) sa proces zálohovania zruší a obnoví sa režim vstupu. Pri prenášaní viac ako dvoch súborov sa prenášaný súbor uloží a zrušia sa zálohovacie procesy prenášaných súborov a súborov určených na zálohovanie.

- Výberom možnosti „No“ (Nie) sa vrátite na obrazovku priebehu zálohovania.

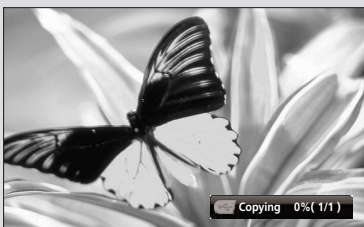

Ak zálohovanie prebieha na pozadí, stav priebehu kopírovania môžete skontrolovať stlačením tlačidla „OK“.

- ▶ **Cancel (Zrušiť):** zatvorte ponuku Pop-up (Kontextová ponuka)

- 5** Opakovaným stlačením tlačidla EXIT (UKONČIŤ) sa vrátite k sledovaniu televízie alebo sa stlačením tlačidla DVR vrátite do ponuky Home (Domov).

⚠ UPOZORNENIE

- ▶ Ak počas nahrávania televízor vypnete, zobrazí sa nasledujúca správa.

<Kopírovanie>

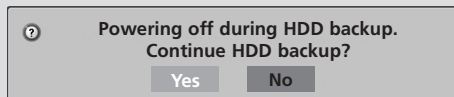

<Kopírovanie a nahrávanie>

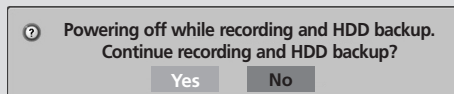

- ▶ Výberom možnosti No (Nie) sa kopírovanie zastaví a televízor vypne.
- ▶ Ak vyberiete možnosť Yes (Áno), kopírovanie bude pokračovať a televízor sa vypne.
- ▶ Ak stlačíte tlačidlo **EXIT** (Ukončiť), správa zmizne.

! POZNÁMKA

- ▶ Prístup k zálohe USB je povolený, ak sa na zavedený pevný disk USB (z ponuky USB HDD Format (Formát pevného disku USB)) skopíroval aspoň jeden súbor pomocou funkcie „Copy to USB HDD“ (Kopírovať na pevný disk USB) v položke „Recorded TV“ (Nahratý televízny program).
- ▶ Ak je počas prenosu nahratého programu z pevného disku USB do položky Recorded TV (Nahratý televízny program) spustená funkcia Manual Record (Manuálne nahrávanie) alebo Instant Record (Okamžité nahrávanie), kopírovanie sa zastaví. Potom stlačte tlačidlo OK. V správe Record message (Správa o nahrávaní) sa zobrazí znak „--%“ a po dokončení nahrávania bude kopírovanie znova pokračovať.
- ▶ Prehrávanie nie je možné, ak sa počas nahrávania používa funkcia USB Backup (Záloha USB).

Prehrávanie nahratých programov

Môžete prehrať vybraný program zo zoznamu nahratých programov.

- 1 Prehrajte nahratý program.
- 2 Počas prehrávania môžete sledovať rozčlenenú obrazovku prehrávania zobrazenú nižšie.
 - Ak nechcete, aby sa zobrazovala ikona nahratých programov, stlačte tlačidlo EXIT (UKONČIŤ).

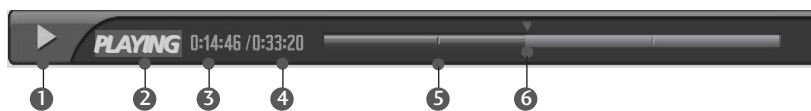

„Indikátor priebehu“?
Táto funkcia označuje možnú časť opakovaného prezerania na digitálnom videorekordéri, aktuálnu pozíciu na obrazovke a skutočnú pozíciu v živom vysielaní a časť nahrávania.

- 1 Označuje posun nahratého programu.
- 2 Označuje stav nahratého programu.
- 3 Označuje uplynutý čas prehrávania.
- 4 Označuje celkový čas prehrávania.
- 5 Označuje štvrtinu doby činnosti programu.
- 6 Označuje aktuálnu pozíciu prehrávania.

Používanie diaľkového ovládania

Prehrávanie môžete posunúť na ktorýkoľvek bod v rámci prehrávania nahratého programu.

◀◀ / ▶▶	<p>Počas prehrávania, opakovaným stláčaním tlačidla REW(◀◀) (PRETÁČANIE DOZADU) zrýchlite prehrávanie ◀◀ -> ◀◀◀ -> ◀◀◀◀ -> ◀◀◀◀◀ -> ◀◀◀◀◀◀ .</p> <p>opakovaným stláčaním tlačidla FF(▶▶) (Rýchly posun dopredu) zrýchlite prehrávanie ▶▶ -> ▶▶▶ -> ▶▶▶▶ -> ▶▶▶▶▶ -> ▶▶▶▶▶▶ .</p> <ul style="list-style-type: none"> ▪ Opakovaným stlačením týchto tlačidiel sa zvýši rýchlosť posunu dopredu/pretáčania dozadu.
◀◀ / ▶▶	<p>Stlačením tlačidla ▶▶ preskočíte približne o 20 sekúnd dopredu.</p> <ul style="list-style-type: none"> ▪ Stlačením tlačidla ◀◀ preskočíte približne o 8 sekúnd dozadu.
	<p>Počas prehrávania stlačte tlačidlo Pause() (Prerušiť).</p> <ul style="list-style-type: none"> ▪ Zobrazí sa statická obrazovka. ▪ Opakovaným stláčaním tlačidla Pause() (Prerušiť) sa obraz posúva po jednotlivých snímkach. ▪ Stlačením tlačidla Pause() (Prerušiť) a potom tlačidla FF(▶▶) (Rýchly posun dopredu) sa prehrávanie spomalí (ako ukazuje tlačidlo ▶) ▪ Stlačením tlačidla Pause() (Prerušiť) a potom tlačidla FF(◀◀) (Rýchly posun dozadu) sa prehrávanie spomalí (ako ukazuje tlačidlo ◀)
◀ / ▶	<ul style="list-style-type: none"> ▪ Ak počas prehrávania použijete tlačidlo ◀ alebo ▶, na obrazovke sa zobrazuje kurzor.
PLAY(▶)	<p>Stlačením tlačidla PLAY(▶) (PREHRÁVAŤ) bude pokračovať normálne prehrávanie.</p>
LIVE TV	<p>Stlačením tlačidla LIVE TV preskočíte na koniec programu.</p>
STOP(■)	<ul style="list-style-type: none"> ▪ Stlačením tlačidla STOP(■) (ZASTAVIŤ) môžete sledovať televíziu.

DVR (digitálny videorekordér)

PHOTO LIST (Zoznam fotografií)

V zariadení USB možno prehrávať súbory s fotografiami (*.jpg).

Displej OSD môže byť na vašom televízore odlišný. Obrázky znázorňujú pomoc s ovládaním televízora.

Podporuje až štyri zariadenia.



Podporovaný súbor PHOTO (Fotografia)(*.JPEG)

Základ: šírka ≤ 4800 , výška nie je ohraničená

- Môžete prehrávať iba súbory vo formáte JPEG.
- Formát JPEG podporuje iba základné vyhľadávanie.
- Nepodporované typy súborov sú zobrazené v podobe ikony.

Položky obrazovky

- Stlačte tlačidlo **DVR** (Digitálny videorekordér) a následným stlačením tlačidla \blacktriangle / \blacktriangledown vyberte ponuku **Photo List** (Zoznam fotografií).

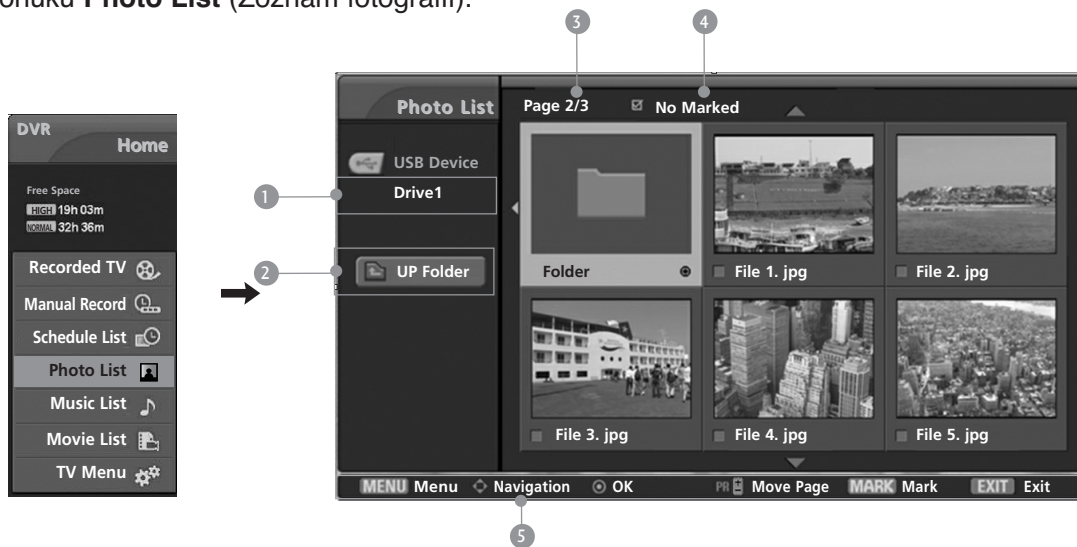

- 1 Zobrazí sa vybraná jednotka
- 2 Služi na presun na súbor vyššej úrovne
- 3 Aktuálna strana/všetky strany
- 4 Celkový počet označených miniatúr fotografií
- 5 Príslušné tlačidlá diaľkového ovládania

Výber fotografie a kontextová ponuka

Ako je znázornené, na strane je zobrazených až šesť miniatúr fotografií.

- 1 Pomocou tlačidla ▲ / ▼ / ◀ / ▶ vyberte požadovaný priečinok alebo zariadenie a stlačte tlačidlo OK.
- 2 Použitím tlačidla **PR +/-** sa pohybujte na strane s miniatúrami fotografií.
- 3 Použite tlačidlo **MARK** (Označiť) na označenie alebo zrušenie označenia fotografie. Ak je označená aspoň jedna fotografia, môžete zobrazit' jednotlivé fotografie alebo prezentáciu označených fotografií. Ak nie sú označené žiadne fotografie, môžete zobrazit' všetky fotografie jednotlivu alebo všetky fotografie v priečinku ako prezentáciu.
- 4 Použitím tlačidla ▲ / ▼ / ◀ / ▶ sa presuňte na príslušné miniatúry fotografií a stlačením tlačidla OK otvorte ponuku PopUp menu (Kontextová ponuka).
 - ▶ **View** (Zobraziť): zobrazenie vybratej položky.
 - ▶ **Mark All** (Označiť všetky): označenie všetkých fotografií na obrazovke.
 - ▶ **Unmark All** (Zrušiť označenie všetkých): zrušenie výberu označených fotografií.
 - ▶ **Cancel** (Zrušiť): zatvorenie kontextovej ponuky.
- 5 Opakovaným stláčaním tlačidla EXIT (UKONČIŤ) sa vrátite k sledovaniu televízie alebo sa stlačením tlačidla DVR vrátite do ponuky Home (Domov).

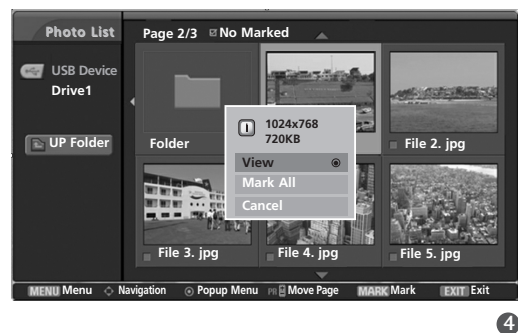

DVR (digitálny videorekordér)

Nastavenie ponuky v režime celej obrazovky

V režime celej obrazovky môžete zmeniť nastavenia zobrazenia fotografií uložených v zariadení USB. Na obrazovke, ktorá slúži na prezeranie fotografií na celej obrazovke, sú k dispozícii podrobné úkony.

- 1 Pomocou tlačidla ▲ / ▼ / ◀ / ▶ vyberte požadovaný priečink alebo zariadenie a stlačte tlačidlo OK.
- 2 Použitím tlačidla **PR + / -** sa pohybujte na strane s miniatúrami fotografií.
- 3 Použitím tlačidla ▲ / ▼ / ◀ / ▶ sa presuňte na príslušné miniatúry fotografií a stlačením tlačidla OK otvorte ponuku PopUp menu (Kontextová ponuka).
- 4 Použitím tlačidla ▲ / ▼ sa presuňte do ponuky **View** (Zobraziť) a stlačte tlačidlo **OK**.
- 5 Vybratá fotografia sa zobrazí na celú obrazovku.

► **Slide Show** (Prezentácia): Ak nie je vybraná žiadna fotografia, počas prezentácie sa zobrazia všetky fotografie v aktuálnom priečinku. Po výbere fotografií sa počas prezentácie zobrazia iba vybrané fotografie. Prezentáciu spustíte stlačením tlačidla **OK** na položke **Slideshow** (Prezentácia).

▪ Časový interval prezentácie nastavte v ponuke **Option** (Možnosti).

► **BGM** (Hudba na pozadí): Počúvanie hudby počas prezerania fotografií na celej obrazovke. Funkciu BGM spustíte stlačením tlačidla **OK** na položke **BGM** (Hudba na pozadí).

▪ Zariadenie pre hudbu na pozadí a album nastavte v ponuke **Option** (Možnosti).

► **↻** (Otočiť): Otáčanie fotografií.

▪ Stlačením tlačidla **OK** na položke **↻** (Otočiť) otočíte fotografiu o 90° v smere hodinových ručičiek.

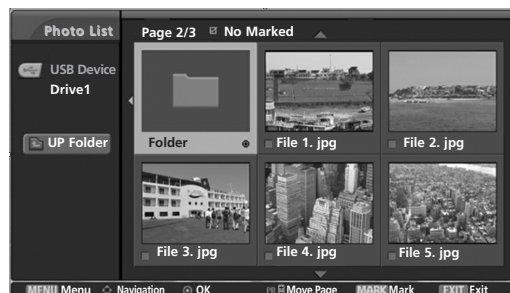

1 2 3 4

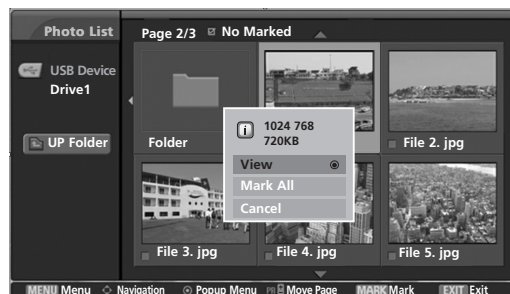

5



Pomocou pomeru strán fotografie možno zmeniť veľkosť zobrazenej fotografie na celej obrazovke.

5

- ▶ **Option** (Možnosti): Nastaví hodnoty rýchlosti prezentácie a priečinka s hudbou. Použitím tlačidla ◀ / ▶ vyberte možnosť Option (Možnosti) a stlačte tlačidlo **OK**.
 - Použitím tlačidla ◀ / ▶ a OK nastavte hodnoty. Potom prejdite na položku **Ok** a stlačením tlačidla OK uložte nastavenia.
 - Ak sa prehráva hudba na pozadí, priečinok s hudbou nemožno zmeniť.
- ▶ **Hide** (Skryť): Skryje ponuku v režime celej obrazovky. Použitím tlačidla ?◀ / ▶ vyberte možnosť **Hide** (Skryť) a stlačte tlačidlo **OK**.
 - Na opätovné zobrazenie ponuky v režime celej obrazovky stlačte tlačidlo **OK**.

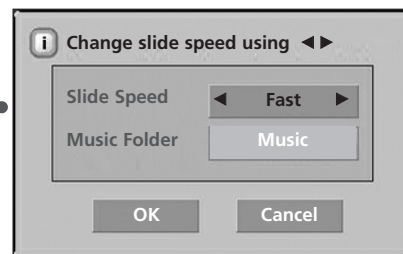

- 6 Použitím tlačidla ▲ / ▼ / ◀ / ▶ vyberte predchádzajúcu alebo nasledujúcu fotografiu. Použitím tlačidla ▲ / ▼ / ◀ / ▶ vyberte a ovládajte ponuku v režime celej obrazovky.
- 7 Použitím tlačidla **EXIT** (Ukončiť) sa vrátite do zoznamu fotografií z režimu celej obrazovky.
- 8 Opakovaným stláčaním tlačidla **EXIT** (**UKONČIŤ**) sa vrátite k sledovaniu televízie alebo sa stlačením tlačidla **DVR** vrátite do ponuky Home (Domov).

! POZNÁMKA

- ▶ Pri progresívnom formáte JPEG sa niektoré fotografie nemusia dekodovať.

DVR (digitálny videorekordér)

MUSIC LIST (Zoznam hudby)

Kúpené hudobné súbory (*.MP3) môžu obsahovať obmedzenia autorských práv.

Prehrávanie týchto súborov nemusí tento model podporovať.

Hudobné súbory na vašom zariadení USB môže toto zariadenie prehrať.

Displej OSD môže byť na vašom televízore odlišný. Obrázky znázorňujú pomoc s ovládaním televízora.

Podporuje až štyri zariadenia.



Podporovaný súbor MUSIC (Hudba)(*.MP3)

Rozsah bitovej rýchlosti 8 Kbps ~ 320 Kbps

•Vzorkovacia rýchlosť

MPEG1 : 32 000, 44 100, 48 000 Hz

MPEG2 : 16 000, 24 000, 22 050 Hz

MPEG2,5 : 8 000, 11 025, 12 000 Hz

Položky obrazovky

- Stlačte tlačidlo DVR (Digitálny videorekordér) a následným stlačením tlačidla ▲ / ▼ vyberte ponuku Music List (Zoznam hudby).

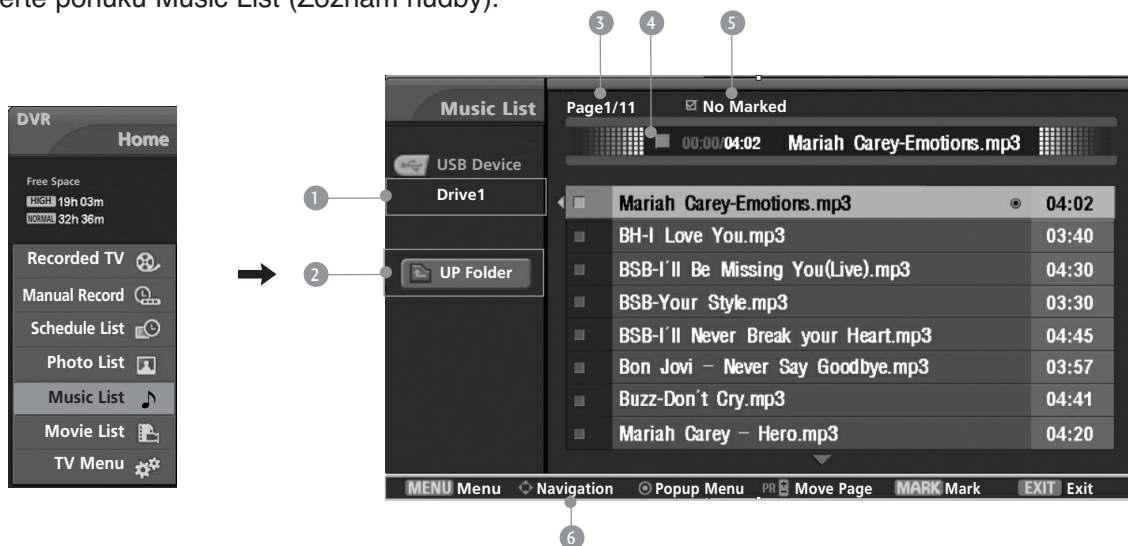

- 1 Zobrazí sa vybraná jednotka
- 2 Služi na presun na súbor vyššej úrovne
- 3 Aktuálna strana/všetky strany
- 4 Aktuálny čas prehrávania/celkový čas prehrávania
- 5 Celkový počet označených skladieb
- 6 Príslušné tlačidlá diaľkového ovládania

Výber hudby a kontextová ponuka

Ako je znázornené, na strane je zobrazených až osem názvov skladieb.

- 1 Pomocou tlačidla ▲ / ▼ / ◀ / ▶ vyberte požadovaný priečinok alebo zariadenie a stlačte tlačidlo OK.
- 2 Použitím tlačidla **PR +/-** sa pohybujte na strane s názvami skladieb.
- 3 Použite tlačidlo **MARK** (Označiť) na označenie alebo zrušenie označenia skladby. Ak je označený jeden alebo viac hudobných súborov, označené skladby sa prehrávajú postupne. Napríklad ak chcete opakovane počúvať iba jednu skladbu, označte ju a prehrajte. Ak nie je označená žiadna skladba, postupne sa prehrávajú všetky skladby v priečinku.
- 4 Použitím tlačidla ▲ / ▼ sa presuňte na príslušnú skladbu a stlačením tlačidla OK otvorte kontextovú ponuku.

- ▶ **Play** (Prehrať) (počas zastavenia): Prehranie vybratých skladieb. Po skončení prehrávania skladby sa začne prehrávanie nasledujúcej skladby. Ak nie sú vybraté žiadne skladby, začne sa prehrávanie nasledujúcej skladby v priečinku. Ak prejdete do iného priečinka a stlačíte tlačidlo OK, zastaví sa prehrávanie aktuálnej skladby.
- ▶ **Play Marked** (Prehrať označené): Prehranie vybratých skladieb. Po skončení prehrávania skladby sa automaticky začne prehrávanie nasledujúcej skladby.
- ▶ **Stop Play** (Zastaviť prehrávanie) (počas prehrávania): Zastavenie prehrávaných skladieb.
- ▶ **Play With Photo** (Prehrávanie s fotografiou): Začnite prehrávanie vybratých skladieb a presuňte sa do ponuky Photo List (Zoznam fotografií).
- ▶ **Mark All** (Označiť všetko): Označenie všetkých skladieb v priečinku.
- ▶ **Unmark All** (Zrušiť označenie všetkých): Zrušenie výberu označených skladieb.
- ▶ **Cancel** (Zrušiť): zatvorte ponuku Pop-up (Kontextová ponuka).

- 5 Opakovaným stláčaním tlačidla EXIT (UKONČIŤ) sa vrátite k sledovaniu televízie alebo sa stlačením tlačidla DVR vrátite do ponuky Home (Domov).



1 2





3 4

DVR (digitálny videorekordér)

- Ak počas prehrávania nestlačíte žiadne tlačidlo, rámček s informáciami o prehrávaní (znázornený nižšie) sa bude pohybovať ako šetrič obrazovky.
- „Šetrič obrazovky“?
Šetrič obrazovky slúži na ochranu pixlov obrazovky pred poškodením spôsobeným nemenným obrazom, ktorý ostane na obrazovke dlhší čas.



! POZNÁMKA

- ▶ Počas prehrávania hudby sa pred názvom skladby zobrazí symbol .
- ▶ Poškodená skladba sa neprehrá, ale na displeji sa zobrazí čas prehrávania 00:00.
- ▶ Hudba chránená autorskými právami, ktorá bola prevzatá prostredníctvom platenej služby, sa nezačne prehrávať, ale zobrazí sa nesprávna informácia o čase prehrávania.
- ▶ Stlačením tlačidla **OK**, **■**, **EXIT** (Ukončiť) sa šetrič obrazovky zastaví.
- ▶ Tlačidlá **PLAY** (Prehrávať) () , **Pause** (Prerušit) () (**||**), **■** , **I◀◀** , **▶▶I** na diaľkovom ovládači sú v tomto režime tiež dostupné.

MOVIE LIST (Zoznam filmov)

Zoznam filmov sa aktivuje po rozpoznaní zariadenia USB. Používa sa pri prehrávaní filmových súborov v televízore.

Zobrazuje filmy v priečinku USB a podporuje prehrávanie.

Umožňuje prehrávanie všetkých filmov v priečinku a súborov požadovaných používateľom.

Úprava, napríklad vymazanie alebo pridanie, nie je povolená.

V zozname filmov sa zobrazujú informácie o priečinku a súboroch vo formáte Divx.

Podporuje až štyri zariadenia.

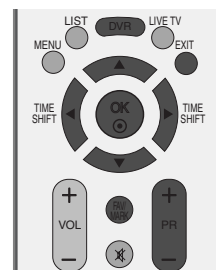

Podporovaný súbor MOVIE (Film) (*.avi/*.Divx)

Videoformát: DivX3.xx, DivX4.xx, DivX5.xx, XVID1.1.1, XVID1.1.2, XVID1.1.3, 3IV1, 3IV2, FVFW, DMK2, RMP4, DIV3, DIV4, DIV5, DIV6, MP43, COL1, AP41, nAVI, DX50

Zvukový formát: Mpeg, Mp3, PCM, AC3

Vzorkovacia frekvencia: v rozsahu 8 ~ 48 kHz (MP3)

Bitová rýchlosť: v rozsahu 8 ~ 320 kb/s (MP3)

Formát titulkov: *.smi/ *.srt/ *.sub(microsub, svsub)/ *.ass/ *.txt(subtext, dvdss)

• V závislosti od typov alebo spôsobov nahrávania nemožno prehrávať formát DivX.

• Ak video- a audioštruktúra nahrávaného súboru nie je zaznamenaná v prekladanom formáte, prehrá sa iba video- alebo iba audiozložka.

• Maximálna bitová rýchlosť prehrateľného súboru vo formáte DivX je 4 M.

• Maximálny počet obrázkov za sekundu (FPS) môžete dosiahnuť len na úrovni SD. Hodnota FPS je 25 FPS (720*576) alebo 30 FPS (720*480) v závislosti od rozlíšenia.

• Súbor s hodnotou 25 FPS alebo 30 FPS a vyššou sa nemusia správne prehrávať.

• Ak je súbor zaznamenaný systémom GMC, zariadenie podporuje iba úroveň záznamu označenú ako „1 point“.

(GMC je skratka pre Global Motion Compensation (Globálna kompenzácia pohybu), postup použitý na prispôsobenie súborov typu MPEG Video.)

Položky obrazovky

- Stlačte tlačidlo **DVR** (Digitálny videorekordér) a následným stlačením tlačidla ▲ / ▼ vyberte ponuku **Movie List** (Zoznam filmov).

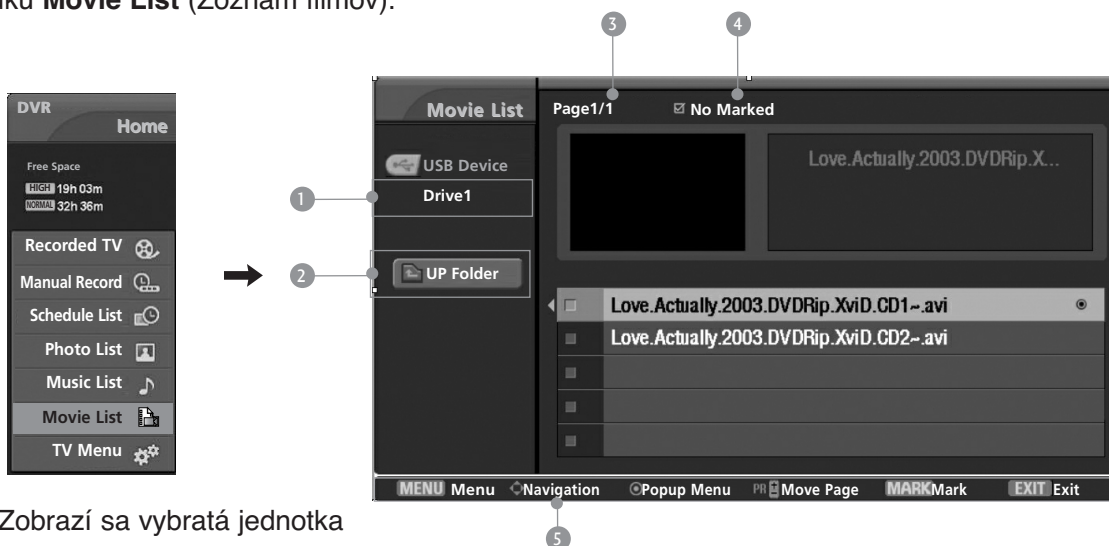

- 1 Zobrazí sa vybraná jednotka
- 2 Služi na presun na súbor vyššej úrovne
- 3 Aktuálna strana/všetky strany
- 4 Celkový počet označených filmov
- 5 Príslušné tlačidlá diaľkového ovládania

DVR (digitálny videorekordér)

Výber filmov a kontextová ponuka

- 1 Pomocou tlačidla ▲ / ▼ / ◀ / ▶ vyberte požadovaný priečink alebo zariadenie a stlačte tlačidlo OK.
- 2 Použitím tlačidla **PR + / -** sa pohybujte na strane s názvami filmov.
- 3 Použite tlačidlo **MARK** (Označiť) na označenie alebo zrušenie označenia filmu. Ak je označený jeden alebo viac filmových súborov, označené filmy sa prehrávajú postupne.
- 4 Použitím tlačidla ▲ / ▼ sa presuňte na príslušné filmy a stlačením tlačidla OK otvorte kontextovú ponuku.
 - ▶ **Preview** (Ukážka): Zobrazenie ukážky videa aktuálneho súboru.
 - ▶ **Play** (Prehrať): Prehranie vybraného filmu. Prehranie súborov Divx sa spustí počas zmeny obrazovky.
 - ▶ **Mark All** (Označiť všetky): Označenie všetkých filmov v priečinku.
 - ▶ **Unmark All** (Zrušiť označenie všetkých): Zrušenie výberu označených filmov.
 - ▶ **Cancel** (Zrušiť): zatvorte ponuku Pop-up (Kontextová ponuka).
- 5 Opakovaným stláčaním tlačidla EXIT (UKONČIŤ) sa vrátite k sledovaniu televízie alebo sa stlačením tlačidla DVR vrátite do ponuky Home (Domov).

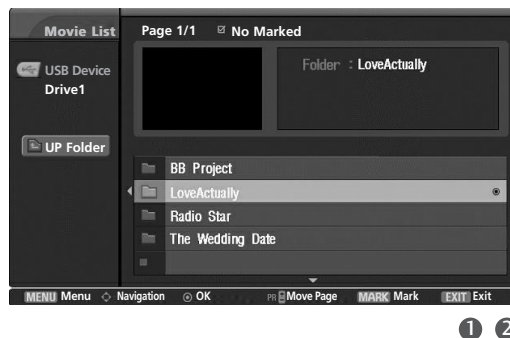

! POZNÁMKA

- ▶ V prípade, že súbor nie je podporovaný, zobrazí sa správa o nepodporovanom type súbor.

Zvuková stopa DivX a jazyk titulkov

- ▶ Ak stlačíte tlačidlo **DivX** počas prehrávania súboru DivX, zobrazí sa táto správa.

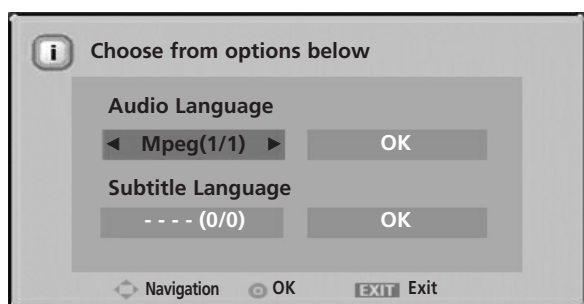

Požadovanú možnosť vyberte stlačením tlačidla ▲ / ▼ / ◀ / ▶.
Podporuje súbory Mpeg, Mp3, PCM, AC3.

SUBTITLE (TITULKY)

Zapnutie ovládania titulkov počas prehrávania filmu.

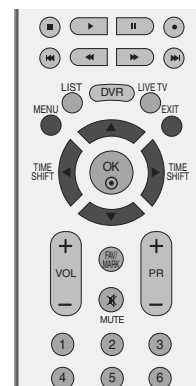

- 1 Stlačte tlačidlo **MENU** a ▲ / ▼ navolte menu **DVR**.
- 2 Stlačte tlačidl ► a potom tlačidlo ▲ / ▼, ktorým si zvolíte možnosť **Subtitle**.
- 3 Stlačením tlačidla ► spustíte funkciu **Subtitle** (Titulky).
- 4 Požadovanú možnosť titulkov vyberte stlačením tlačidla ▲ / ▼ / ◀ / ▶.

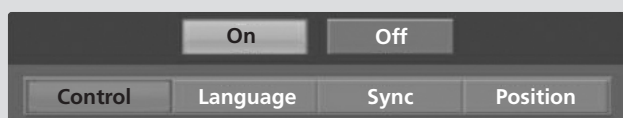
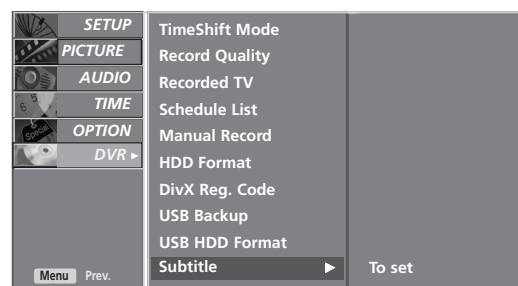

- **Control** (Ovládanie): Zapnutie a vypnutie umiestnenia titulkov počas prehrávania filmu.
- **Language** (Jazyk): Zmena jazykovej skupiny titulkov počas prehrávania filmu.
- **Sync** (Synchronizácia): Nastavenie času synchronizácie titulkov od -10 sekúnd ~ +10 sekúnd v 1-sekundových nárastoch počas prehrávania filmu.
- **Position** (Umiestnenie): Zmena umiestnenia titulkov nahor alebo nadol počas prehrávania filmu.

DVR (digitálny videorekordér)

REGISTRAČNÝ KÓD DIVX

Potvrďte číslo registračného kódu DivX televízora. Použitím registračného čísla si môžete požičať alebo kúpiť filmy na internetovej stránke www.divx.com/vod.

S registračným kódom DivX iných televízorov nie je prehrávanie požičaných alebo kúpených súborov DivX povolené. (Možno prehrávať iba súbory DivX, ktoré sa zhodujú s registračným kódom zakúpeného televízora.)

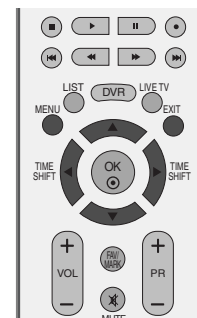

1 Stlačte tlačidlo **MENU** a **▲ / ▼** navolte menu **DVR**.

2 Stlačte tlačidl **▶** a potom tlačidlo **▲ / ▼**, ktorým si zvolíte možnosť **DivX Reg. Code**.

3 Pomocou tlačidla **▶** spustíte funkciu **DivX Reg. Code** (Registračný kód DivX).

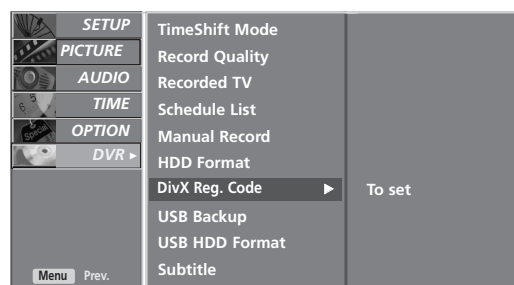
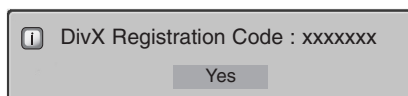

1 2 3

4 Zatlačením tlačidiel **EXIT** sa vrátite k normálnemu sledovaniu televízie.



- Oficiálne autorizovaný výrobok DivX®
- Prehráva všetky verzie videa DivX® (vrátane DivX® 6) s bežným prehrávaním súborov DivX® média
- „Názvy DivX, DivX Certified a od nich odvodené logá sú ochrannými známkami spoločnosti DivX na základe licencie.“

OVLÁDANIE OBRAZU

SLEDOVANIE OBRAZU V OBRAZE (PIP)

Táto funkcia nie je dostupná v nahrávanom programe.

Ponuka PIP umožňuje sledovať na televíznej obrazovke súčasne dva rozličné vstupy (zdroje). Jeden zdrojový výstup bude väčší a druhý sa zobrazí ako menší vložený obrázok.

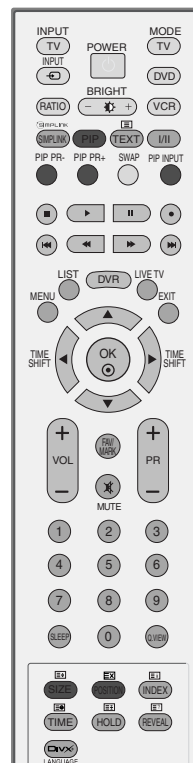

Sledovanie obrazu v obraze/dvojité okno

Pomocou tlačidla **PIP** prejdete do podobrazu. Po každom stlačení tlačidla PIP sa menia voľby režimu PIP nasledujúcim spôsobom.

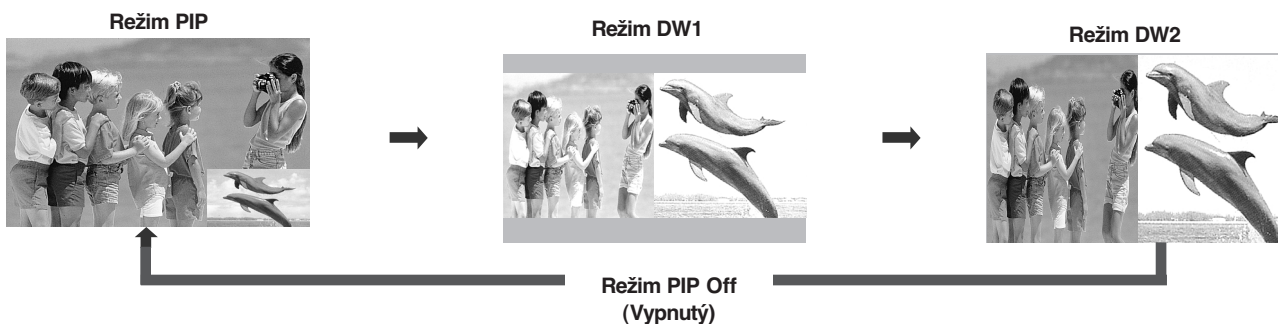

Výber programu pre podobraz

Pomocou tlačidla **PIP PR +/-** vyberte program pre podobraz.

Vybraté číslo programu sa zobrazí pod číslom programu na hlavnej obrazovke.

OVLÁDANIE OBRAZU

VÝBER VSTUPNÉHO ZDROJA PRE SUBPICTURE (PODRUŽNÝ OBRAZ)

Výber vstupného zdroja pre podružný obraz sa môže robiť po stlačení tlačidla **PIP INPUT**.

Pri každom stlačení tlačidla **PIP INPUT** sa zobrazí každý vstupný zdroj pre podružný obraz.

Nastavenie veľkosti podobrazu (iba v režime PIP)

Rozmer podružného obrazu sa nastavuje stlačením tlačidla **SIZE** (rozmer).
Tlačidlom **SIZE** v režime PIP je podružný obraz nastavený.

Premiestňovanie podobrazu (iba v režime PIP)

Stlačte tlačidlo **POSITION**.
Opakovane stláčajte tlačidlo **POSITION**; vtedy sa podružný obraz pohybuje doľava.

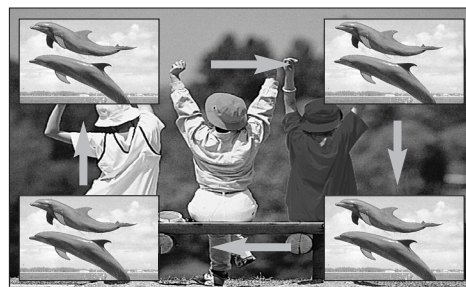

OVLÁDANIE VEL'KOSTI OBRAZU (FORMÁTU)

TV program môžete sledovať v rôznych formátoch obrazu:

16:9, Original (pôvodný), **4:3, 14:9, Zoom1/2**.

Ak je fixný obraz na obrazovke zobrazený dlhšiu dobu, môže sa tento obraz "vtlačiť" na obrazovku a ostať viditeľný.

Môžete nastaviť zväčšenie pomeru použitím tlačidiel ▲ / ▼.

Táto funkcia je aktívna v nasledujúcom signáli.

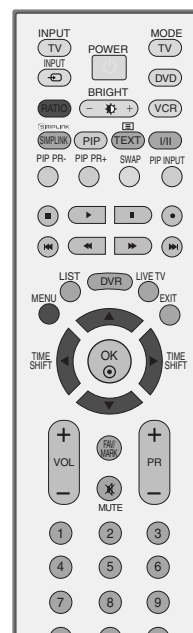

- 1 Požadovaný formát obrazu vyberiete opakovaným stláčaním tlačidla **RATIO (FORMÁT)**.

Formát môžete nastaviť aj v ponuke **PICTURE (OBRAZ)**.

- **16:9** (Wide, t.j. široký)

Ďalšia voľba vás privedie k horizontálnemu nastaveniu obrazu v lineárnom pomere tak, aby sa zaplnila celá obrazovka (je to užitočné pri sledovaní formátovaných diskov DVD 4:3).



- **Original** (pôvodný)

Keď televízor prijíma širokouhlý signál, signál sa automaticky zmení na obrazový formát na odoslanie.



- **4:3**

Ďalšia voľba vás privedie k pozeraniu obrazu s východším pomerom strán 4:3 so sivými pruhmi, ktoré sa objavia na pravej i ľavej strane.

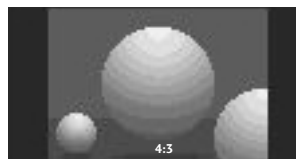

- **14:9**

V režime 14:9 môžete vychutnávať formát obrazu 14:9 alebo bežný TV program. Obrazovka 14:9 sa zobrazuje tak, že sa obrazovka 4:3 zväčší nahor/nadol a doľava/doprava.

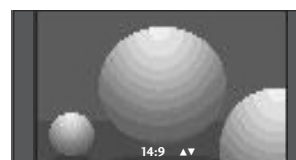

OVLÁDANIE OBRAZU

• Zoom 1 (Zväčšenie 1)

Ďalšia voľba vás privedie k pozeraniu obrazu bez ďalšej premeny, pričom sa zaplní celá obrazovka. Avšak horné a spodné časti obrazu budú odstrihnuté.

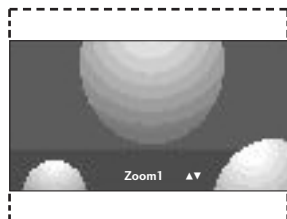

• Zoom 2 (Zväčšenie 2)

Zoom 2 si vyberte vtedy, ak chcete zmeniť obraz, a to horizontálne rozšíriť a vertikálne odrezať. Obraz pritom urobí čiastočný kompromis medzi zmenou a pokrytím obrazovky.

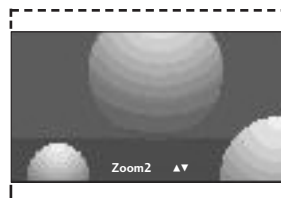

! POZNÁMKA

- ▶ V režimoch Component (Komponent), a HDMI(DTV) môžete vybrať len formáty 4:3, 16:9 (širokouhlý) a Zoom1/ 2 (Priblíženie1/ 2).
- ▶ V režime RGB/HDMI(PC) môžete vybrať len formáty 4:3 a 16:9 (širokouhlý).
- ▶ Možnosti **4:3**, **16:9**, **Zoom1** a **Zoom2** môžete vybrať iba v režime Recorded TV (Nahratý televízny program), Movie List (Zoznam filmov) a Play back (Prehrávanie).
- ▶ Pri funkcii Timeshift Delay (Časový posun) alebo Recording Delay (Posun nahrávania) zobrazí televízor pomer strán predchádzajúceho režimu vstupu.
- ▶ Možnosť 16:9 je dostupná pri pozeraní súborov JPEG v zozname fotografií.

PREDVOLENÉ NASTAVENIA OBRAZU

Predvolený režim obrazu

Dynamic (dynamický)

Túto možnosť si vyberte, ak chcete dostať ostrý obraz zobrazenia.

Standard (štandardný)

Najbežnejší a najprirodzenejší stav zobrazenia na obrazovke.

Mild (mierny)

Túto možnosť si vyberte, ak chcete dostať jemný obraz zobrazenia.

User 1/2 (užívateľský)

Túto možnosť si vyberte, ak chcete používať užívateľsky definované nastavenie.

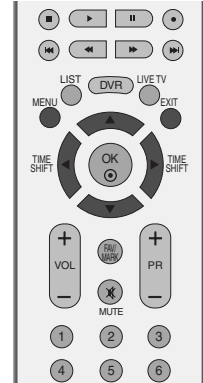

- 1 Stlačte tlačidlo **MENU** a **▲** alebo **▼** navoľte menu **PICTURE**.
- 2 Stlačte tlačidlá **▶** a potom tlačidlo **▲** alebo **▼**, ktorým si zvolíte možnosť **Picture Mode**.
- 3 Stlačte tlačidlá **▶** a potom tlačidlo **▲** alebo **▼**, ktorým si zvolíte možnosť **Dynamic**, **Standard**, **Mild**, **User 1**, alebo **User 2**.
- 4 Zatlačením tlačidiel **EXIT** sa vrátite k normálnemu sledovaniu televízie.

- V ponuke Picture Mode (Režim obrazu) môžete nastaviť najlepšiu kvalitu obrazu televízora. V ponuke Picture Mode (Režim obrazu) vyberte nastavenú hodnotu v závislosti od kategórie programu.
- Možnosti **Dynamic** (Dynamický), **Standard** (Štandardný) a **Mild** (Tlmený) sú naprogramované vo výrobe na dosiahnutie optimálnej kvality obrazu a nemožno ich meniť.



1

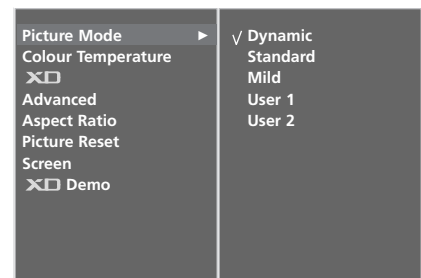

2 3

OVLÁDANIE OBRAZU

Automatické ovládanie farebného tónu (Warm (Teplé)/ Medium/ Cool (Chladné))

Inicializácia hodnôt (reset na implicitné nastavenie) nastane, ak zvolíte možnosť **Cool**.

Zvoľte jedno z troch automatických nastavení farieb. Nastavte na Warm (teplá) pre zvýšenie podielu teplejších farieb (napríklad červenej), alebo nastavte na Cool (studená) pre získanie menej intenzívnych farieb s väčším podielom modrej farby.

Túto funkciu je možné použiť len pri "User1/2 (Užívateľ 1/2)" režimu Picture (Obraz).

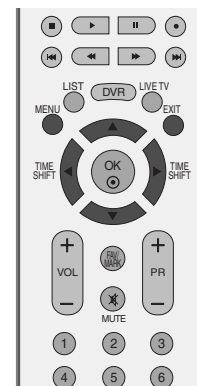

1 Tlačidlami **MENU** a **▲ / ▼** navoľte menu **PICTURE** (obrazu).

2 Tlačidlami **▶** a **▲ / ▼** vyberte **Colour Temperature**.

3 Pomocou tlačidla **▶** a potom tlačidla **▲ / ▼** vyberte možnosť **Cool** (Studené farby), **Medium**, **Warm** (Teplé farby) alebo **User** (Používateľ).

4 Zatlačením tlačidiel **EXIT** sa vrátite k normálnemu sledovaniu televízie.

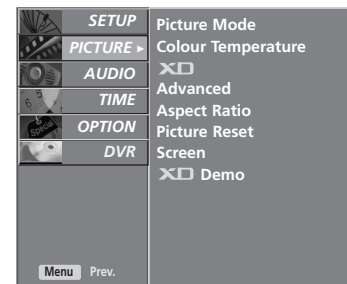

1

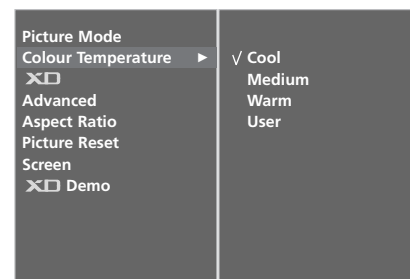

2 3

MANUÁLNE NASTAVENIE OBRAZU

Ponuka Picture Mode (Režim obrazu) – možnosť User (Používateľ)

Contrast (Kontrast)

Nastavuje rozdiel medzi svetlými a tmavými hladinami obrazu.

Brightness (Jas)

Zväčšuje alebo znižuje množstvo bielej farby na vašom obraze.

Colour (Farba)

Nastavuje intenzitu všetkých farieb.

Sharpness (Ostroť)

Nastavuje úroveň ostroty v rohoch medzi svetlými a tmavými oblasťami na obrázku. Čím je úroveň menšia, tým je obraz jemnejší.

Tint (Odtieň)

Nastavuje rovnováhu medzi úrovňami červenej a zelenej farby.

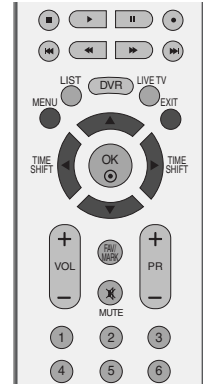

- 1 Tlačidlami **MENU** a **▲ / ▼** navoľte menu **PICTURE** (obrazu).
- 2 Tlačidlami **▶** a **▲ / ▼** vyberte **Picture Mode**.
- 3 Pomocou tlačidla **▶** a potom použite tlačidlo **▲ / ▼**, ktorým si zvolíte **User1** (Používateľ1) alebo **User2** (Používateľ2).
- 4 Pomocou tlačidla **▶** a potom tlačidla **▲ / ▼**, ktorým si zvolíte želanú voľbu obrázku (**Contrast** (Kontrast), **Brightness** (Jas), **Colour** (Farba), **Sharpness** (Ostroť) a **Tint** (Odtieň)).
- 5 Stlačte tlačidlo **◀ / ▶**, aby ste mohli vykonať príslušné nastavenia.
- 6 Zatlčením tlačidiel **EXIT** sa vrátite k normálnemu sledovaniu televízie.

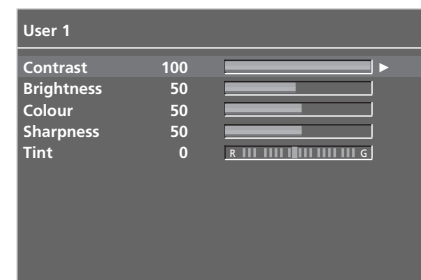
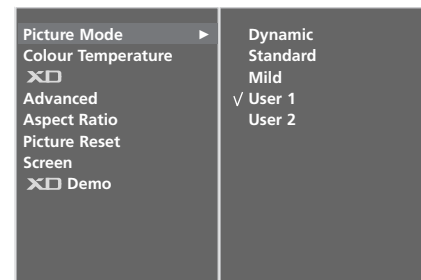
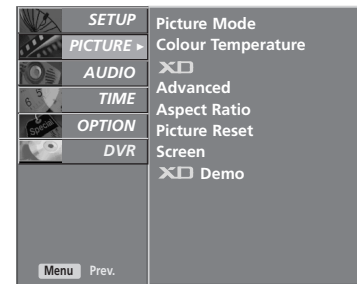

! POZNÁMKA

- ▶ V režime RGB nemôžete nastaviť farbu, ostrosť a odtieň na vami preferovanú úroveň.

OVLÁDANIE OBRAZU

Ponuka Colour Tone (Farebný tón) – možnosť User (Používateľ)

Nastavenie červenej, zelenej a modrej na požadovan ý farebn ý tón.

Túto funkciu je možné použiť len pri “User1/2 (Užívateľ 1/2)” režimu Picture (Obraz).

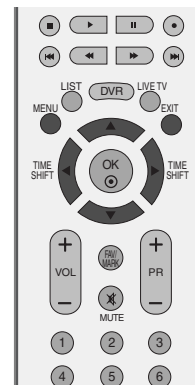

- 1 Tlačidlami **MENU** a **▲ / ▼** navoľte menu **PICTURE** (obraz).
- 2 Tlačidlami **▶** a **▲ / ▼** vyberte **Colour Temperature**.
- 3 Pomocou tlačidla **▶** a potom použite tlačidlo **▲ / ▼**, ktorým si zvolíte **User** (Používateľ).
- 4 Pomocou tlačidla **▶** a potom tlačidla **▲ / ▼**, ktorým si zvolíte želanú voľbu obrázku **Red** (Červená), **Green** (Zelená) alebo **Blue** (Modrá).
- 5 Pomocou tlačidla **◀ / ▶** vykonajte príslušné nastavenia.
- 6 Zatlačením tlačidiel **EXIT** sa vrátite k normálnemu sledovaniu televízie.

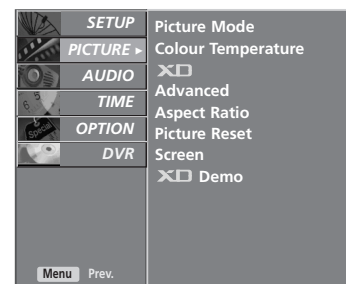

1

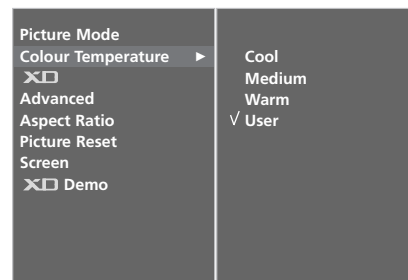

2 3

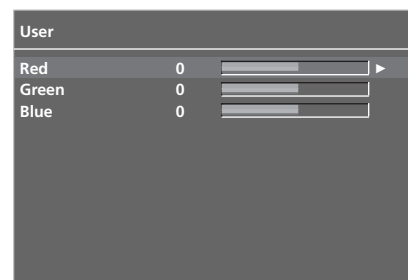

4 5

XD - TECHNOLÓGIA VYLEPŠENIA OBRAZU

XD je originálnou, obraz zlepšujúcou technológiou firmy LG Electronic, pre zobrazenie reálneho HD zdroja prostredníctvom progresívneho algoritmu spracovania digitálneho signálu. Použitie tejto funkcie nie je dostupné v režime RGB / HDMI PC.

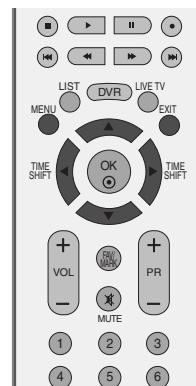

- 1 Tlačidlami **MENU** a **▲ / ▼** navoľte menu **PICTURE** (obrazu).
- 2 Stlačte tlačidl **▶** a potom tlačidlo **▲ / ▼**, ktorým si zvolíte možnosť **XD**.
- 3 Pomocou tlačidla **▶** a potom tlačidla **▲ / ▼**, ktorým si zvolíte želanú voľbu obrázku **Auto** alebo **Manual**.
- 4 Zatlačením tlačidiel **EXIT** sa vrátite k normálnemu sledovaniu televízie.

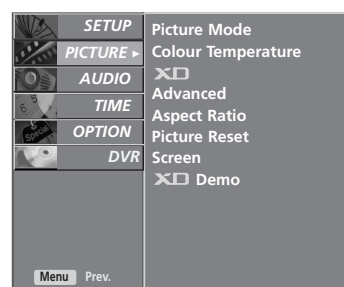

1

* Voľba režimu Manual

Toto menu sa aktivuje, keď si v **Picture Mode** zvolíte User1 alebo User2.

- 1 Stlačte tlačidlo **▶** a potom tlačidlo **▲ / ▼**, ktorým si vyberiete jednu z možností **XD Contrast**, **XD Colour** alebo **XD NR**.
- 2 Stlačte tlačidlo **▶** a potom tlačidlo **▲ / ▼**, ktorým si zvolíte **On** (zapnuté) alebo **Off** (vypnuté).
- 3 Zatlačením tlačidiel **EXIT** sa vrátite k normálnemu sledovaniu televízie.

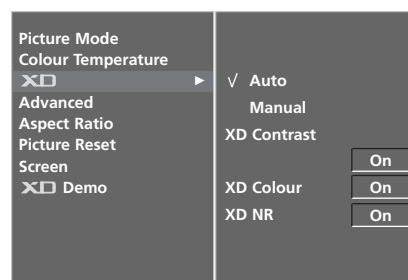

2 3

- **XD Contrast** : Automatická optimalizácia kontrastu podľa odrazového jasú.
- **XD Colour** : Automatické nastavenie odrazových farieb tak, aby sa reprodukcia čo najviac približovala prirodzeným farbám.
- **XD NR** : Odstraňovanie šumu dovtedy, kým neprestane rušenie originálneho obrazu.

OVLÁDANIE OBRAZU

XD DEMO

Slúži na ukážku rozdielu medzi zapnutým a vypnutým režimom XD demo.

Použitie tejto funkcie nie je dostupné v režime RGB/HDMI[PC].

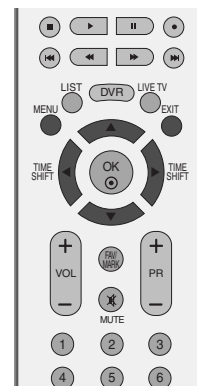

1 Stlačte tlačidlo **MENU** a ▲ / ▼ navolíte menu **PICTURE**.

2 Stlačte tlačidl ► a potom tlačidlo ▲ / ▼, ktorým si zvolíte možnosť **XD Demo**.

3 Pomocou tlačidla ► spustíte funkciu **XD Demo**.

4 Ak chcete režim **XD Demo** ukončiť, stlačte tlačidlo **MENU**.

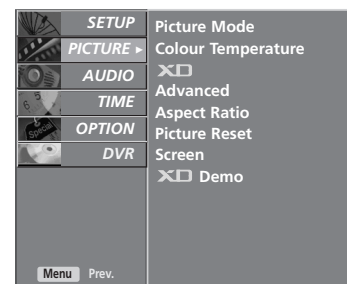

1

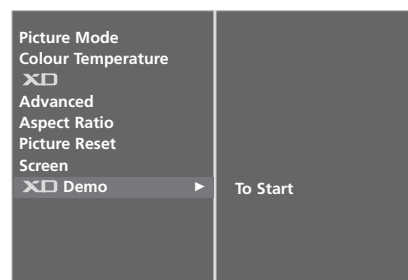

2 3

• XD Demo



Ponuka **ADVANCED (ROZŠÍRENÉ)** – možnosť **CINEMA (KINO)**

Nastavte TV na čo najlepší vzhľad obrazu pre sledovanie filmov.

Táto vlastnosť sa použije iba v režimoch Analog TV, AV , a Component 480i/576i.

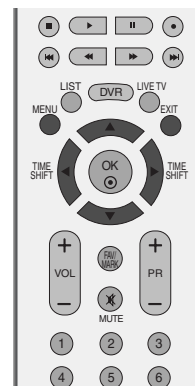

1 Tlačidlami **MENU** a potom pre výber ponuky **▲ / ▼** navoľte menu **PICTURE** (obrazu).

2 Stlačte tlačidl **▶** a potom tlačidlo **▲ / ▼**, ktorým si zvolíte možnosť **Advanced**.

3 Stlačte tlačidl **▶** a potom tlačidlo **▲ / ▼**, ktorým si zvolíte možnosť **Cinema**.

4 Stlačte tlačidlo **▶** a potom tlačidlo **▲ / ▼**, ktorým si zvolíte **On** (zapnuté) alebo **Off** (vypnuté).

5 Zatlačením tlačidiel **EXIT** sa vrátite k normálnemu sledovaniu televízie.

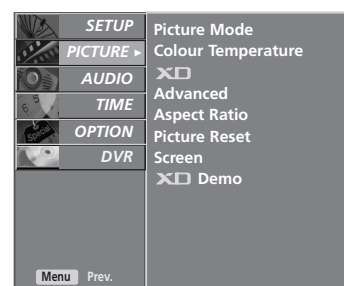

1

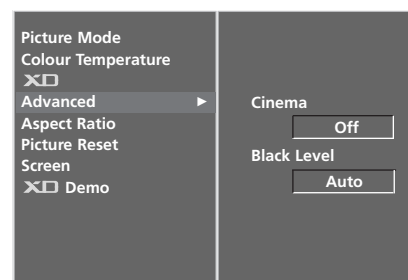

2 3

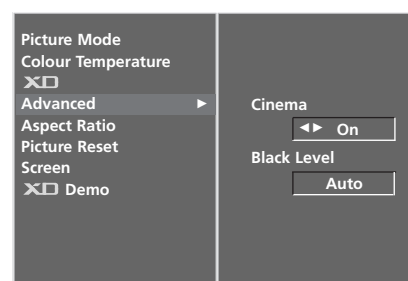

4

OVLÁDANIE OBRAZU

Ponuka **ADVANCED (ROZŠÍRENÉ)** – možnosť **BLACK LEVEL (ÚROVEŇ ČIERNEJ)**

Pri pozeraní filmu nastaví táto funkcia TV prijímač na čo najlepší vzhľad obrazu. Nastavovanie kontrastu a jasú obrazovky pomocou úrovne čiernej na obrazovke.

Táto funkcia funguje v týchto režimoch: AV (NTSC-M), alebo HDMI.

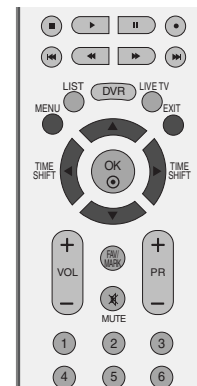

1 Stlačte tlačidlo **MENU** a ▲ / ▼ navoľte menu **PICTURE** (obrazu).

2 Stlačte tlačidlo ► a potom tlačidlo ▲ / ▼, ktorým si zvolíte možnosť **Advanced**.

3 Stlačte tlačidlo ► a potom tlačidlo ▲ / ▼, ktorým si zvolíte možnosť **Black Level**.

4 Stlačte tlačidlo ► a potom tlačidlo ▲ / ▼, ktorým si zvolíte možnosť **Low** (nízka) alebo **High** (vysoká).

■ **Low** (Nízka) : Zrkadlenie obrazovky sa stáva tmavším.

■ **High** (Vysoká): Zrkadlenie obrazovky sa zjasňuje.

5 Zatlačením tlačidiel **EXIT** sa vrátite k normálnemu sledovaniu televízie.

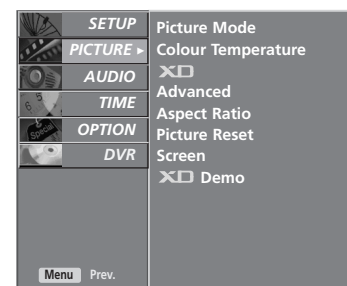

1

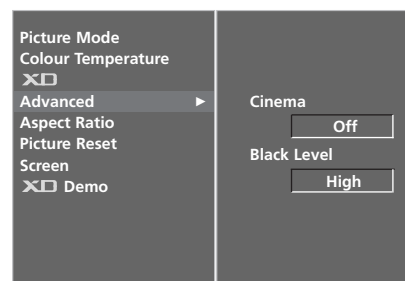

2 3

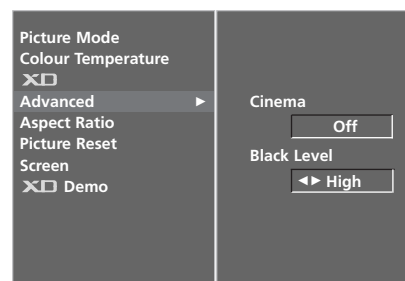

4

! POZNÁMKA

■ Auto (Automaticky)

Posúďte úroveň čiernej farby na obrazovke a automaticky ju nastavte na možnosť High (Vysoká) alebo Low (Nízka).

Ponuka PICTURE RESET (OBNOVENIE NASTAVENÍ OBRAZU)

Vracia sa k štandardnému továrenskému nastaveniu režimov **Picture Mode**, **Colour Temperature**, **XD**, **Advanced**, **Aspect Ratio**.

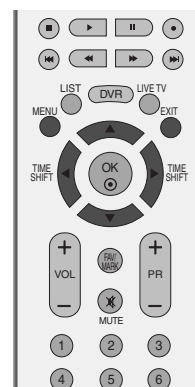

- 1 Stlačte tlačidl **MENU** a **▲ / ▼** navoľte menu **PICTURE** (obrazu).
- 2 Stlačte tlačidlo **▶** a potom tlačidlo **▲ / ▼**, aby ste vybrali položku **Picture Reset**.
- 3 Pritisnite gumb **▶**, čo želíte inicializovať prispôbenú hodnotu.
- 4 Zatlačením tlačidiel **EXIT** sa vrátite k normálnemu sledovaniu televízie.

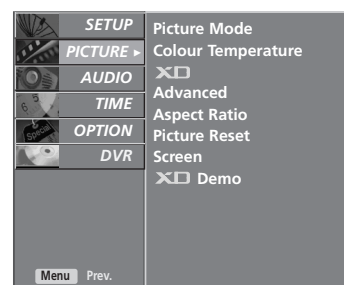

1

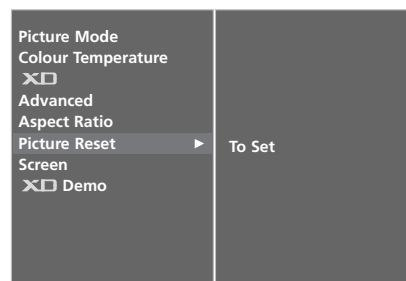

2 3

OVLÁDANIE OBRAZU

IMAGE STICKING MINIMIZATION(ISM)SYSTÉM

Zamrznutie nehybného obrazu z PC alebo video hry, ktorý je zobrazený na obrazovke dlhú dobu, spôsobí v obraze prítomnosť "duchov", ktorí tam ostávajú i po zmene obrazu. Vyhňte sa fixnému obrazu na obrazovke televízora počas dlhého časového obdobia.

White wash (Bielenie)

Funkcia White wash odstraňuje z obrazovky zotrúvajúce obrazy.

Poznámka: Môže sa stať, že nadmerne zotrúvajúci obraz nebude možné úplne vyčistiť pomocou funkcie White Wash.

Orbiter

Orbiter môže pomôcť predísť vzniku "duchov" v televízii. Avšak najlepším riešením je nedovoliť, aby na obrazovke ostával nejaký fixný obraz. Aby sa zabránilo trvalému obrazu na obrazovke, tá sa každé 2 minúty pohne.

Inversion

Ide o funkciu pre vykonanie inverzie farby panela na obrazovke.

Farba panela sa automaticky invertuje každých 30 minút.

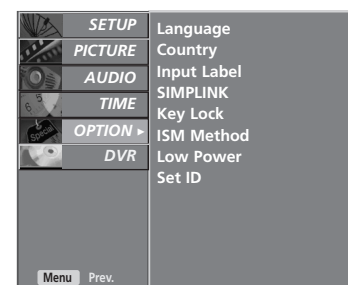
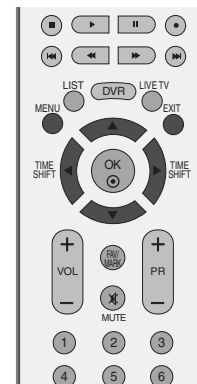

1

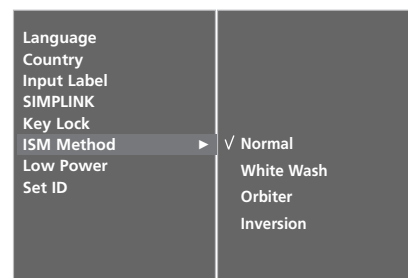

2 3

1 Stlačte tlačidlo **MENU** a **▲ / ▼** navolte menu **OPTION**.

2 Stlačte tlačidl **▶** a potom tlačidlo **▲ / ▼**, ktorým si zvolíte možnosť **ISM Method**.

3 Stlačte tlačidl **▶** a potom tlačidlo **▲ / ▼**, ktorým si zvolíte funkciu **Normal**, **White wash**, **Orbiter** alebo **Inversion**.

Ak nepotrebuje nastaviť tieto funkcie, nastavt **Normal**.

4 Zatlačením tlačidiel **EXIT** sa vrátite k normálnemu sledovaniu televízie.

REŽIM OBRAZU LOW-POWER (MALÝ VÝKON)

Je to funkcia zníženia spotreby energie prístroja.

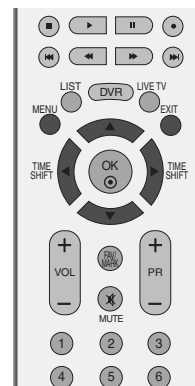

1 Stlačte tlačidlo **MENU** a ▲ / ▼ navoľte menu **OPTION**.

2 Stlačte tlačidl ► a potom tlačidlo ▲ / ▼, ktorým si zvolíte možnosť **Low Power**.

3 Stlačte tlačidlo ► a potom tlačidlo ▲ / ▼, ktorým si zvolíte **On** (zapnuté) alebo **Off** (vypnuté).

4 Zatlačením tlačidiel **EXIT** sa vrátite k normálnemu sledovaniu televízie.



1

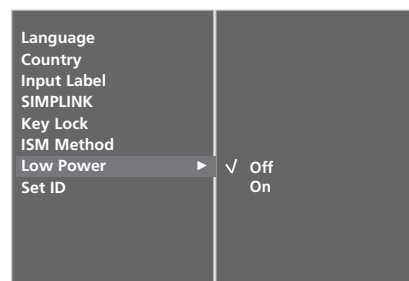

2 3

OVĽÁDANIE ZVUKU A JAZYKA

FUNKCIA AUTO VOLUME LEVELER (AUTOMATICKÁ ÚROVEŇ HLASITOSTI)

Funkcia Auto Volume (Automatická úroveň hlasitosti) automaticky udržiava jednotnú úroveň hlasitosti aj v prípade, že prepnete program.

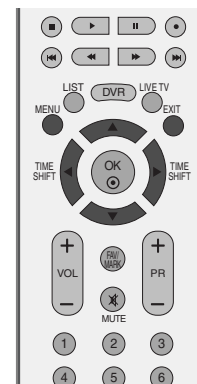

1 Stlačte tlačidlo **MENU** a **▲ / ▼** navoľte menu **AUDIO**.

2 Stlačte tlačidl **▶** a potom tlačidlo **▲ / ▼**, ktorým si zvolíte možnosť **Auto Volume**.

3 Stlačte tlačidlo **▶** a potom tlačidlo **▲ / ▼**, ktorým si zvolíte **On** (zapnuté) alebo **Off** (vypnuté).

4 Zatlačením tlačidiel **EXIT** sa vrátite k normálnemu sledovaniu televízie.



1

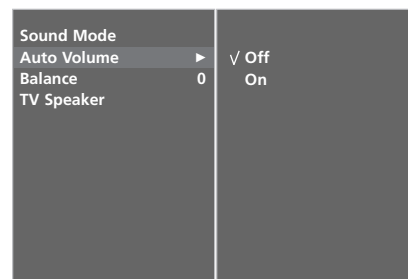

2 3

PREDVOLENÉ NASTAVENIA ZVUKU – SOUND MODE (REŽIM ZVUKU)

Môžete si vybrať vami preferované nastavenie zvuku; funkcie SRS TSXT, Standard, Music, Movie alebo Sports a aj vy sami môžete nastaviť tisíce frekvencií ekvalizéra.

Možnosť Sound Mode (Režim zvuku) umožňuje vychutnať ten najlepší zvuk bez akéhokoľvek špeciálneho nastavovania, pretože televízor nastaví vhodný zvuk podľa obsahu programu.

Funkcie **SRS TSXT**, **Standard**, **Music**, **Movie**, a **Sports** sú naprogramované vo výrobnom závode za účelom dosiahnutia dobrej kvality zvuku a nedajú sa nastavovať.

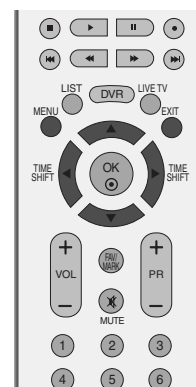

SRS TSXT Touto voľbou sa dosiahne reálny zvuk.

Standard Prevládajúci a najprirodzenejší zvuk.

Music Túto možnosť si vyberte, ak chcete mať potešenie z originálneho zvuku pri počúvaní hudby.

Movie Túto možnosť si vyberte, ak chcete mať potešenie z dokonalého zvuk

Sports Túto možnosť si vyberte, ak chcete pozerať športové vysielanie.

User Túto možnosť si vyberte, ak chcete používať užívateľsky definované nastavenie zvuku.



1

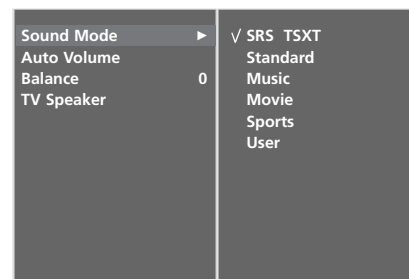

2 3

1 Stlačte tlačidlo **MENU** a **▲ / ▼** navoľte menu **AUDIO**.

2 Stlačte tlačidl **▶** a potom tlačidlo **▲ / ▼**, ktorým si zvolíte možnosť **Sound Mode**.

3 Pomocou tlačidla **▶** a potom tlačidla **▲ / ▼** vyberte možnosť **SRS TSXT**, **Standard**, **Music**, **Movie**, **Sports** alebo **User**.

4 Zatlačením tlačidiel **EXIT** sa vrátite k normálnemu sledovaniu televízie.

- ▶ **SRS** TruSurround XT je obchodnou značkou spoločnosti SRS Labs, Inc.
- ▶ Technológia TruSurround je zabudovaná v licencií spoločnosti SRS Labs, Inc.

OVLÁDANIE ZVUKU A JAZYKA

ZMENA NASTAVENÍ ZVUKU – MOŽNOSŤ USER (POUŽÍVATEĽ)

Nastavte zvukový ekvalizér.

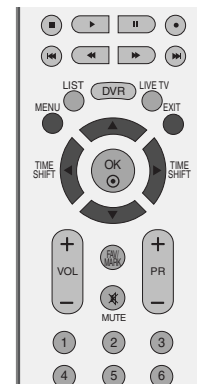

1 Stlačte tlačidlo **MENU** a ▲ / ▼ navoľte menu **AUDIO**.

2 Stlačte tlačidl ► a potom tlačidlo ▲ / ▼, ktorým si zvolíte možnosť **Sound Mode**.

3 Stlačte tlačidl ► a potom tlačidlo ▲ / ▼, ktorým si zvolíte možnosť **User**.

4 Stlačte tlačidl ►.

5 Stlačením tlačidla ◀ / ▶ si vyberte zvukový pás. Zadať vhodnú zvukovú úroveň pomocou tlačidla ▲ / ▼.

6 Zatláčením tlačidiel **EXIT** sa vrátite k normálnemu sledovaniu televízie.

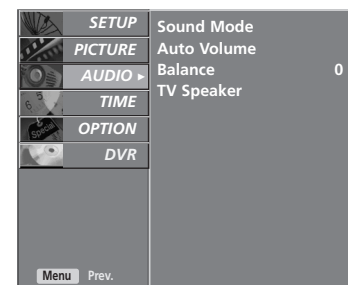

1

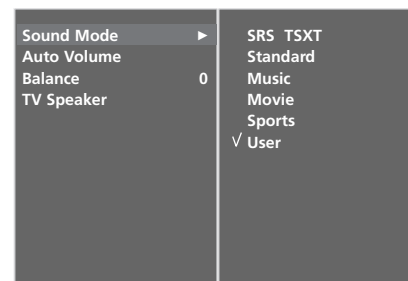

2 3 4

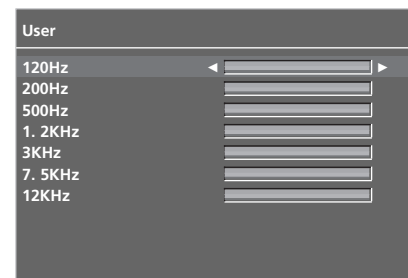

5

BALANCE

Môžete si nastaviť vyváženie zvuku reproduktora na vami požadovanú úroveň.

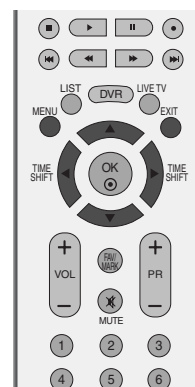

1 Stlačte tlačidlo **MENU** a **▲ / ▼** navoľte menu **AUDIO**.

2 Stlačte tlačidlo **▶** a potom tlačidlo **▲ / ▼**, ktorým si zvolíte možnosť **Balance**.

3 Pomocou tlačidla **▶** a potom tlačidla **◀ / ▶** vyberte požadované nastavenie.

4 Zatlačením tlačidiel **EXIT** sa vrátite k normálnemu sledovaniu televízie.

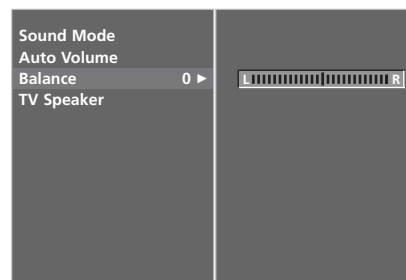
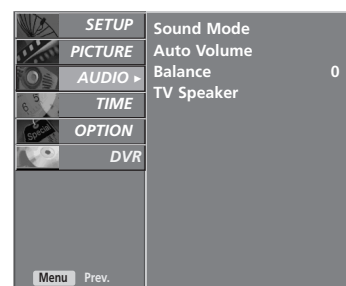

OVLÁDANIE ZVUKU A JAZYKA

ZAPNUTIE/VYPNUTIE REPRODUKTOROV TELEVÍZORA

Nastaviť môžete úroveň vnútorného reproduktora.

V režime AV, COMPONENT, RGB a HDMI môže byť realizovaný výstup interného audio reproduktora napriek tomu, že nie je žiadny video signál.

Ak chcete používať externý hi-fi stereosystém, vypnite vnútorný reproduktor televízora.

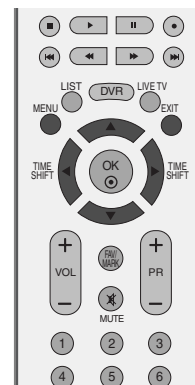

1 Stlačte tlačidlo **MENU** a **▲ / ▼** navoľte menu **AUDIO**.

2 Stlačte tlačidlo **▶** a potom tlačidlo **▲ / ▼**, ktorým si zvolíte možnosť **TV Speaker**.

3 Stlačte tlačidlo **▶** a potom tlačidlo **▲ / ▼**, ktorým si zvolíte **On** (zapnuté) alebo **Off** (vypnuté).

4 Zatlačením tlačidiel **EXIT** sa vrátite k normálnemu sledovaniu televízie.

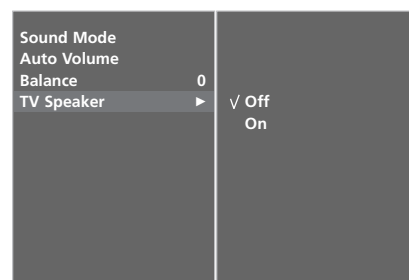
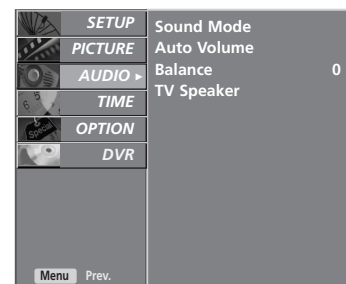

I/II

Stereo /Duálny príjem

Informácia o prijíme zvuku sa na obrazovke objaví po zmiznutí čísla a názvu práve zvoleného programu.

Vysielanie	Zobrazovanie na obrazovke
Mono	MONO
Stereo	STEREO
Dual	DUAL I

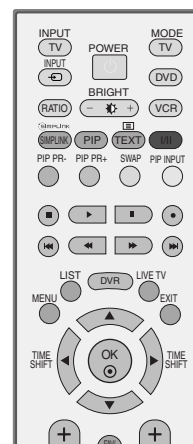

■ Voľba mono zvuku

Pokiaľ máte pri stereo vysielaní slabý príjem, môžete dvojitým zatlačením tlačidla **I/II** prepnúť na mono, čím zvýšite hĺbku zvuku. Opätovným dvojitým zatlačením **I/II** prepnete zvuk opäť na stereo.

■ Voľba jazyka pri dvojjazyčnom vysielaní

Pokiaľ program prijímaný v dvoch jazykoch (dual language), môžete prepínať opakovaným zatlačením tlačidla **I/II** medzi **DUAL I**, **DUAL II** alebo **DUAL I+II**.

DUAL I pošle do reproduktorov primárne vysielaný jazyk.

DUAL II pošle do reproduktorov sekundárne vysielaný jazyk.

DUAL I+II pošle do každého reproduktora jeden jazyk.

OVLÁDANIE ZVUKU A JAZYKA

NICAM príjem

Pokiaľ je váš televízor vybavený prijímačom NICAM, môže byť prijímač vysoko kvalitný digitálny zvuk NICAM (Near Instantaneous Companding Audio Multiplex).

Opakovaným zatlačením tlačidla **I/II** môžete zvoliť žiadaný zvukový výstup zodpovedajúci televíznemu vysielaniu.

-
- 1** Pokiaľ je prijímaný zvuk **NICAM mono**, môžete zvoliť **NICAM MONO** alebo **FM MONO**.
 - 2** Pokiaľ je prijímaný zvuk **NICAM stereo**, môžete zvoliť **NICAM STEREO** alebo **FM MONO**. Keď je stereo signál slabý, prepnete zvuk na **FM MONO**.
 - 3** Pokiaľ je prijímaný zvuk **NICAM DUAL**, môžete zvoliť **NICAM DUAL I**, **NICAM DUAL II** alebo **NICAM DUAL I+II** alebo **MONO**.
-

Výber zvukového výstupu

V režime **AV**, **Component**, **RGB** alebo **HDMI** môžete vybrať zvukový výstup pre ľavý a pravý reproduktor.

Zvukový výstup vyberiete opakovaným stláčaním tlačidla **I/II**.

L+R : Audio signál z audio vstupu L (ľavý) sa odošle do ľavého reproduktora a audio signál z audio vstupu R (pravý) sa odošle do pravého reproduktora.

L+L : Audio signál z audio vstupu L sa odošle do ľavého a pravého reproduktora.

R+R : Audio signál z audio vstupu R sa odošle do ľavého a pravého reproduktora.

VÝBER JAZYKA NA OBRAZOVKE/VÝBER KRAJINY

Ponuka Sprievodca nastavením sa na obrazovke televízora zobrazí po prvom zapnutí.

- 1 Stlačením tlačidla ▲ / ▼ / ◀ / ▶ a potom tlačidla **OK** vyberte požadovaný jazyk.
- 2 Stlačením tlačidla ▲ / ▼ / ◀ / ▶ a potom tlačidla **OK** vyberte svoju krajinu.

* Ak chcete zmeniť výber jazyka/krajiny

- 1 Tlačidlami **MENU** a ▲ / ▼ zobrazte menu **OPTION**.
- 2 Zatláčením ▶ a tlačidlami ▲ / ▼ zvolte **Language** (jazyk). Menu môže byť zobrazené v žiadanom jazyku.
Alebo Zatláčením ▶ a tlačidlami ▲ / ▼ zvolte **Country** (krajiny).
- 3 Stlačením tlačidla ▶ a potom tlačidla ▲ / ▼ vyberte požadovaný jazyk alebo krajinu.
- 4 Zatláčajte tlačidlo **OK**.
- 5 Zatláčením tlačidla **EXIT** sa vrátite k normálnemu sledovaniu televízie.



! POZNÁMKA

- ▶ Ak si neprajete ukončiť **Installation guide** (Inštačného sprievodcu) stlačením tlačidla **EXIT** (Ukončiť) alebo ukončením OSD (On Screen Display) displeja, bude sa opakovane objavovať pri zapnutí jednotky.
- ▶ Ak zvolíte nesprávnu miestnu krajinu, teletext sa nemusí na obrazovke zobraziť správne a môže nastať nejaký problém počas prevádzky teletextu.

NASTAVENIE ŠASU

NASTAVENIE TAKTOVANIA

Aby ste mohli používať funkciu časového zapnutia / vypnutia, musíte najskôr správne nastaviť čas.

Ak aktuálne nastavenie taktovania zmizne následkom výpadku elektrickej energie alebo odpojenia televízora zo siete, obnovte jeho nastavenie.

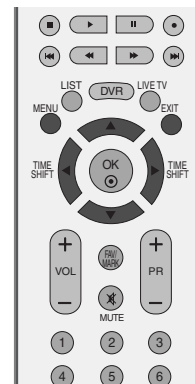

- 1 Stlačte tlačidlo **MENU** a **▲ / ▼** navoľte menu **TIME** (času).
- 2 Stlačte tlačidlo **▶** a potom tlačidlo **▲ / ▼**, ktorým si zvolíte možnosť **Clock**.
- 3 Stlačením tlačidla **▶** a potom tlačidla **▲ / ▼** vyberte možnosť rok, dátum alebo čas.
- 4 Po vybratí požadovanej možnosti môžete pomocou tlačidla **▲ / ▼** nastaviť rok, dátum a čas.
- 5 Zatlačením tlačidiel **EXIT** sa vrátite k normálnemu sledovaniu televízie.



1



2 3 4

AUTOMATICKÉ ZAPNUTIE/VYPNUTIE ŠASOVAŠA

Časový vypínač automaticky vypína prístroj do pohotovostného režimu po uplynutí nastaveného času.

Dve hodiny potom, čo sa prístroj zapne s použitím funkcie časového zapnutia, sa prepne automaticky zase späť do pohotovostného režimu, ak nie je stlačené žiadne tlačidlo.

Keď nastavíte funkciu časového zapnutia alebo vypnutia, pracujú tieto funkcie každý deň v zadaný čas.

Funkcia časového vypnutia má prednosť pred funkciou časového zapnutia, ak sú nastavené na rovnaký čas.

Aby pracovalo časové zapnutie, musí byť prístroj v pohotovostnom režime.

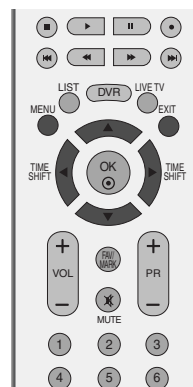

1 Stlačte tlačidlo **MENU** a **▲ / ▼** navoľte menu **TIME** (času).

2 Stlačte tlačidl **▶** a potom tlačidlo **▲ / ▼**, ktorým si zvolíte možnosť **Off time/On time**.

3 Stlačte tlačidl **▶** a potom tlačidlo **▲ / ▼**, ktorým si zvolíte možnosť **On**.
 • Ak chcete zrušiť funkciu **Off time/On time**, stlačte tlačidlo **▲ / ▼** a vyberte možnosť **Off**.

4 Stlačením tlačidla **▶** a potom tlačidla **▲ / ▼** nastavte hodiny.

5 Stlačením tlačidla **▶** a potom tlačidla **▲ / ▼** nastavte minúty.

6 **Len funkcia Zapnutie**

- **Program:** Stlačte tlačidlo **▶** a potom použite tlačidlo **▲ / ▼**, ktorým si zvolíte program.
- **Hlasitosť:** Stlačte tlačidl **▶** a potom použite tlačidlo **▲ / ▼** ktorým si nastavíte úroveň hlasitosti pri zapínaní.

7 Zatlačením tlačidiel **EXIT** sa vrátite k normálnemu sledovaniu televízie.

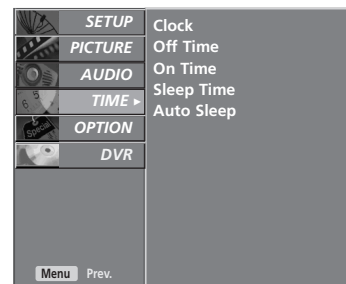

1

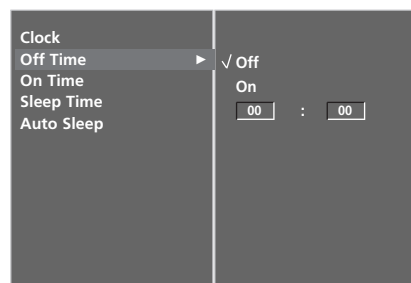

2 3

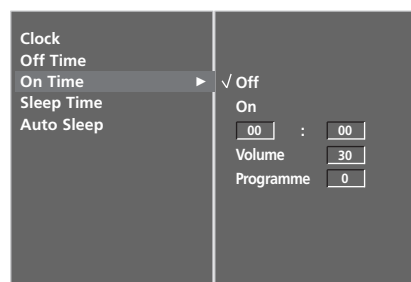

4 5 6

NASTAVENIE ŠASU

NASTAVENIE ŠASOVAŠA

Predtým ako idete spať, nemusíte mať na mysli vypnutie televízora. Časovač vypnutia automaticky prepne prístroj do pohotovostného režimu po uplynutí predvoleného času.

- 1 Opakovaným stláčaním tlačidla **SLEEP** (SPÁNOK) nastavíte počet minút.
Na obrazovke sa najskôr objaví symbol ‘ ‘  - - -Min ’ ’, potom budú nasledovať tieto možnosti nastavenia časovača vypínania: 10, 20, 30, 60, 90, 120, 180 a 240 minút.
- 2 Keď je počet vami požadovaný počet minút zobrazený na obrazovke, časovač začne odpočítavať od zvoleného počtu minút.

■ Časovač môžete nastaviť aj v ponuke **TIME** (ČAS).

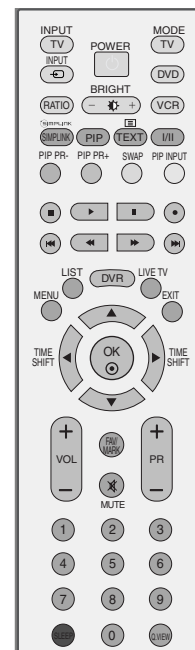
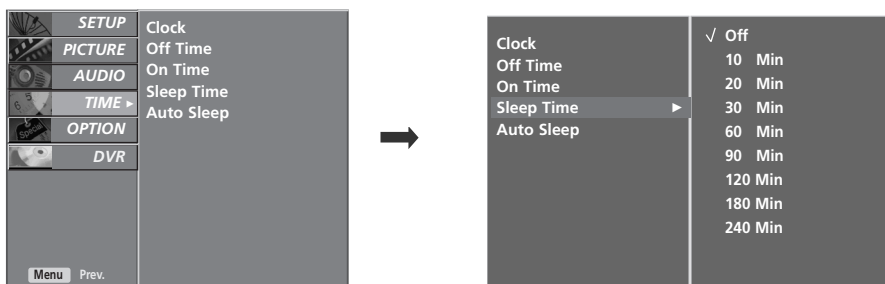

! POZNÁMKA

- ▶ Ak chcete zobraziť zostávajúci čas do vypnutia, zatlačte raz tlačidlo **SLEEP**.
- ▶ Časovač vypnutia zrušíte opakovaným stláčaním tlačidla **SLEEP** (SPÁNOK), až kým sa neobjaví symbol ‘ ‘  - - -Min ’ ’.
- ▶ Pokiaľ prístroj vypnete, nastavenie sa anuluje.

NASTAVENIE AUTOMATICKÉHO VYPNUTIA

Ak je táto funkcia zapnutá a nie je žiadny vstupný signál, televízor sa po 10 minútach automaticky vypne.

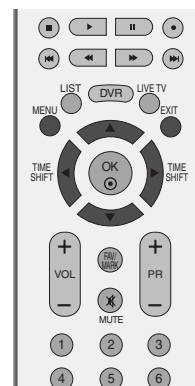

1 Stlačte tlačidlo **MENU** a **▲ / ▼** navoľte menu **TIME** (času).

2 Stlačte tlačidl **▶** a potom tlačidlo **▲ / ▼**, ktorým si zvolíte možnosť **Auto Sleep**.

3 Stlačte tlačidlo **▶** a potom tlačidlo **▲ / ▼**, ktorým si zvolíte **On** (zapnuté) alebo **Off** (vypnuté).

4 Zatlačením tlačidiel **EXIT** sa vrátite k normálnemu sledovaniu televízie.



1

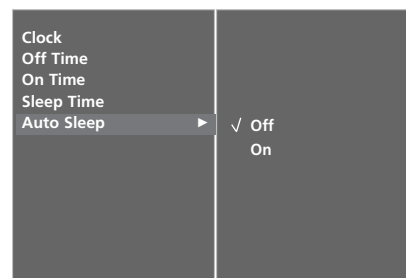

2 3

TELETEXT

Táto funkcia nie je dostupná pre všetky modely.

Teletext je bezplatná služba poskytovaná väčšinou televíznych staníc, ktorá poskytuje najčerstvejšie spravodajské informácie z novín, správy o počasí, programy televízneho vysielania, kurzové lístky a mnoho iných.

Dekodér teletextu môže podporovať systémy SIMPLE, TOP a FASTEXT. SIMPLE (štandardný teletext) pozostáva z množstva stránok, ktoré sa volí priamym zadaním ich čísla. TOP a FASTEXT sú modernejšie metódy umožňujúce rýchly a ľahký výber informácií na teletexte.

Zapnutie / Vypnutie

Do teletextu sa prepnete zatlačením tlačidla **TEXT**. Na obrazovke sa objaví východisková alebo posledne zvolená stránka.

V záhlaví obrazovky sú zobrazené dve čísla stránok, meno televíznej stanice, dátum a čas. Prvé číslo stránky označuje vašu zvolenú stránku, druhé určuje práve zobrazovanú stranu.

Teletext vypnete zatlačením tlačidla **TEXT** alebo **EXIT**. Televízor sa prepne do predchádzajúceho režimu.

SIMPLE text

■ Voľba stránky

- 1 Zadajte číslo žiadanej stránky ako trojciferné číslo ČÍSELNÝMI tlačidlami. Pokiaľ urobíte chybu, musíte dokončiť trojciferné číslo a potom opäť zadať správne číslo.
- 2 Pomocou tlačidiel **PR+/-** môžete krokovat po stránkach dopredu a späť.

TOP Text

V dolnej časti obrazovky sa zobrazujú štyri políčka: červené, zelené, žlté a modré. Žlté políčko označuje nasledujúcu skupinu a modré ukazuje nasledujúci blok.

■ Voľba bloku /skupiny /stránky

- 1 Modrým tlačidlom sa môžete pohybovať medzi blokmi
- 2 Žltým tlačidlom môžete pokračovať do ďalšej skupiny s automatickým pretečením do ďalšieho bloku.
- 3 Zeleným tlačidlom môžete pokračovať na ďalšiu existujúcu stránku s automatickým pretečením do ďalšej skupiny.
- 4 Rovnako môžete použiť tlačidlo **PR+**.
Červené tlačidlo umožňuje návrat k predchádzajúcej voľbe. Rovnako môžete použiť tlačidlo **PR-**.

■ Priama voľba stránky

Rovnako ako v SIMPLE režime teletextu, tak i v režime TOP môžete zadať číslo stránky ako trojciferné číslo pomocou ČÍSELNÝCH tlačidiel.

FASTEXT

Stránky teletextu sú farebne kódované v dolnej časti obrazovky a volia sa príslušnými farebnými tlačidlami na diaľkovom ovládači.

■ Voľba stránky

- 1 Indexovú stránku zvolíte zatlačením tlačidla  .
- 2 Stránky, ktoré sú farebne kódované v dolnej časti stránky, môžete vyberať príslušnými farebnými tlačidlami.
- 3 Rovnako ako v SIMPLE režime teletextu, aj v režime FASTEXT môžete zadať číslo stránky ako trojciferné číslo pomocou ČÍSELNÝCH tlačidiel.
Pomocou tlačidiel **PR+/-** môžete krokovať po stránkach dopredu a späť.

ŠPECIÁLNE FUNKCIE TELETEXTU



■ REVEAL

Zatlačením tohoto tlačidla odhalíte skryté informácie, ako sú riešenia úloh, hádaniek a hlavoľamov. Opätovným zatlačením zobrazenie skrytých informácií znovu skryjete.



■ SIZE

Zdvojnásobí výšku textu. Zatlačením sa zobrazí horná polovica textu. Ďalším zatlačením sa zobrazí dolná polovica textu. Ďalším zatlačením sa text zobrazuje v pôvodnej veľkosti.



■ UPDATE

Počas načítania novej stránky teletextu zobrazí obraz TV. V ľavom hornom rohu obrazovky sa objaví. Po načítaní stránky sa miesto objaví číslo načítanej strany. Zatlačením tohoto tlačidla zobrazíte znovu načítanú stránku teletextu.



■ TIME

Zatlačením tohoto tlačidla zobrazíte počas sledovania televízneho programu v pravom hornom rohu obrazovky aktuálny čas. Ďalším zatlačením tlačidla ho z obrazovky odstránite. V režime teletextu vyberiete zatlačením tohoto tlačidla číslo substránky. Zatlačením tlačidiel ČERVENÉ /ZELENÉ, PR+/- alebo ČÍSELNÝCH tlačidiel zastavíte alebo zmeníte substránku. Ďalším zatlačením túto funkciu zrušíte.



■ HOLD

Zastaví automatickú výmenu stránok, čo sa prejaví len pokiaľ stránka skladá z viacerých oddielov (substránok). Počet (substránok) oddielov a číslo zobrazovaného oddielu je obyčajne uvedená na obrazovke pod zobrazením času. Po zatlačení tohoto tlačidla sa objaví v ľavom hornom rohu nápis stop a zastaví sa automatická výmena substránok. Pre pokračovanie zatlačte opäť toto tlačidlo.

RIEŠENIE PROBLÉMOV

Produkt nefunguje normálne.	
Diaľkové ovládanie nefunguje	<ul style="list-style-type: none">■ Skontrolujte, či nie je medzi produktom a diaľkovým ovládaním nejaký rušivý predmet.■ Sú batérie vložené správne (+ na +, - na -)?■ Je nastavený správny režim diaľkového ovládania: televízor, videorekordér atď.?■ Vložte nové batérie.
Produkt sa zrazu vypol	<ul style="list-style-type: none">■ Je nastavený časovač vypínania?■ Skontrolujte nastavenia kontroly napájania. Skontrolujte, či nie je prerušený prívod elektrickej energie.■ Stanica s nastaveným automatickým vypínaním nevysiela.

Funkcia video nefunguje.	
Žiadny obraz ani zvuk	<ul style="list-style-type: none">■ Skontrolujte, či je produkt zapnutý.■ Skúste prepnúť kanál. Problém môže byť vo vysielaní.■ Je kábel napájania zapojený do zásuvky?■ Skontrolujte otočenie alebo umiestnenie antény.■ Skontrolujte zásuvku tak, že do nej pripojíte kábel napájania iného produktu.
Po zapnutí sa obraz objavuje veľmi pomaly	<ul style="list-style-type: none">■ Je to bežné, obraz je počas zapínania produktu tlmený. Ak sa obraz neobjaví do piatich minút, kontaktujte servisné stredisko.
Žiadna alebo nevýrazná farba alebo nevýrazný obraz	<ul style="list-style-type: none">■ V ponuke nastavte Farbu.■ Medzi produktom a videorekordérom zachovávajte dostatočnú vzdialenosť.■ Skúste prepnúť kanál. Problém môže byť vo vysielaní.■ Sú káble videorekordéra zapojené správne?■ Aktivujte akúkoľvek funkciu, aby ste znova nastavili pôvodný jas obrazu.
Horizontálne/vertikálne čiary alebo chvenie obrazu	<ul style="list-style-type: none">■ Skontrolujte, či napríklad elektrické zariadenie nespôsobuje miestne rušenie.
Slabý príjem na niektorých kanáloch	<ul style="list-style-type: none">■ Na stanici alebo v kábli sa vyskytli problémy, preladte na inú stanicu.■ Signál stanice je slabý, otočte anténu, aby sa signál zlepšil.■ Pokúste sa nájsť možné zdroje rušenia.
Čiary alebo pásy na obraze	<ul style="list-style-type: none">■ Skontrolujte anténu (pootočte anténou).

Funkcia audio nefunguje.

Obraz je v poriadku, ale nejde zvuk	<ul style="list-style-type: none">■ Stlačte tlačidlo VOL(HLASITOSĚ) (alebo Volume).■ Zvuk je stlmený? Stlačte tlačidlo ZVUK.■ Skúste prepnúť kanál. Problém môže byť vo vysielaní.■ Sú audiokáble zapojené správne?
Z jedného z reproduktorov nejde zvuk	<ul style="list-style-type: none">■ V ponuke nastavte Rovnováhu.
Z produktu počuť nezvyčajné zvuky	<ul style="list-style-type: none">■ Nezvyčajný zvuk môže byť pri zapnutí alebo vypnutí produktu spôsobený zmenou vlhkosti alebo teploty okolia. Nejde o poruchu produktu.

Vyskytol sa problém v režime PC. (Len v režime PC)

Signál je mimo dosahu.	<ul style="list-style-type: none">■ Nastavte rozlíšenie, horizontálnu alebo vertikálnu frekvenciu.■ Skontrolujte zdroj napájania.
Vertikálna čiara alebo pás v pozadí, horizontálne rušenie a nesprávna poloha	<ul style="list-style-type: none">■ Prebieha Automatická konfigurácia alebo nastavovanie taktovania, fázy alebo horizontálnej/vertikálnej polohy.
Farba obrazovky je nestála alebo je na obrazovke iba jedna farba	<ul style="list-style-type: none">■ Skontrolujte kábel antény.■ Vyberte a znova vložte počítačovú videokartu.

ÚDRŽBA

Predčasným poruchám sa dá zabrániť. Starostlivé a pravidelné čistenie môže predĺžiť životnosť vášho nového TV prijímača. Pred začiatkom každého čistenia nezabudnite nikdy vypnúť prívod prúdu a vytiahnuť sieťový kábel zo zásuvky.

Čistenie obrazovky

- 1 Toto je skvelý spôsob, ako dočasne zabrániť, aby sa prach usadzoval na vašej obrazovke. Navlhčite mäkkú handru v zmesi vlažnej vody s malým množstvom zmäkčovadla na textílie alebo saponátu na umývanie riadu. Žmýkajte handru, až kým je takmer suchá a potom ju použite na očistenie obrazovky.
- 2 Dbajte, aby na obrazovke neostala prebytočná voda a pred spustením televízora ju nechajte na vzduchu uschnúť

Čistenie skrine

- Nečistotu alebo prach odstraňujte zo skrine mäkkou, suchou handrou, neobsahujúcou drobné smietky.
- Nikdy prosím nepoužívajte mokrú handru.

Predĺžená absencia

▲ UPOZORNENIE

- ▶ Ak predpokladáte, že necháte TV prijímač dlhšiu dobu odstavený (ako napr. počas prázdnin), je dobrým nápadom, ak sieťový kábel vytiahnete zo zásuvky, aby ste mali ochranu proti možnému poškodeniu bleskom alebo nárazovým prúdom.

TECHNICKÉ ÚDAJE VÝROBKU

MODELY		42PT8*	50PT8*
		42PT81-ZB	50PT81-ZB
Rozmery (šírka x výška x hĺbka)	vrátane podstavca	1130,0 x 768,1 x 310,4 mm 44,5 x 30,2 x 12,2 palcov	1308,0 x 906,1 x 370,0mm 51,5 x 35,7 x 14,6 palcov
	bez podstavca	1130,0 x 715,0 x 85,0 mm 44,5 x 28,1 x 3,3 palcov	1308,0x 84,5 x 89,5 mm 51,5 x 33,2 x 3,5 palcov
Hmotnosť	vrátane podstavca	31,05kg / 68,5 lbs	42,72kg / 94,2 lbs
	bez podstavca	2705kg / 59,6lbs	38,02kg / 83,8lbs
Požiadavky na energiu Spotreba energie		AC100-240V~ 50/60Hz 3,5A 330W	AC100-240V~ 50/60Hz 4,5A 450W
Televízny systém Programové krytie Impedancia vonkajšej antény		PAL/SECAM B/G/D/K, PAL I/II, SECAM L/L' VHF: E2 ~ E12, UHF: E21 ~ E69, CATV: S1 ~ S20, HYPER: S21 ~ S47 75 Ω	
Podmienky prostredia	Skladovacia teplota Skladovacia vlhkosť	0 ~ 40°C / 32 ~ 104°F Menej ako 80%	
	Skladovacia teplota Skladovacia vlhkosť	-20 ~ 60°C / -4 ~ 140°F Menej ako 85%	

- Vyššie uvedené technické špecifikácie možno meniť bez predchádzajúceho upozornenia na zvýšenie kvality.

PROGRAMOVANIE DIALKOVÉHO OVLÁDANIA

Dialkové ovládanie je univerzálne pre zariadenia viacerých značiek. Dá sa naprogramovať a môže ovládať väčšinu zariadení iných výrobcov, ktoré sa dajú ovládať pomocou dialkového ovládania.

Dialkové ovládanie nemusí fungovať so všetkými typmi výrobkov iných značiek.

Naprogramovanie kódu do dialkového ovládania

- 1** Dialkové ovládanie vyskúšajte.
Ak chcete zistiť, či dialkové ovládanie dokáže ovládať zariadenie bez programovania, zapnite zariadenie, napríklad VCR, nasmerujte dialkové ovládanie na zariadenie a stlačte tlačidlo príslušného režimu (napríklad tlačidlo **DVD** alebo **VCR**). Vyskúšajte tlačidlá **POWER** (NAPÁJANIE) a **PR + / -**, aby ste zistili, či zariadenie reaguje správne. Ak nie, dialkový ovládač treba naprogramovať, aby sa ním dalo zariadenie ovládať.
- 2** Zapnite zariadenie, ktoré sa má naprogramovať, potom na dialkovom ovládaní stlačte príslušné tlačidlo režimu (napríklad tlačidlo **DVD** alebo **VCR**). Tlačidlo požadovaného zariadenia na dialkovom ovládaní svieti.
- 3** Potom stlačte zároveň tlačidlá **MENU** a **MUTE**, dialkové ovládanie je pripravené na zadanie kódu.
- 4** Pomocou tlačidiel čísel na dialkovom ovládaní zadajte číselný kód.
Programovacie číselné kódy príslušných zariadení sú uvedené na nasledujúcich stránkach. Ak je kód správny, zariadenie sa vypne.
- 5** Kód uložíte stlačením tlačidla **MENU**.
- 6** Vyskúšajte funkcie dialkového ovládania, aby ste zistili, či zariadenie reaguje správne. Ak nie, opakujte postup od kroku 2.

Videorekordéry

Značka	Kódy	Značka	Kódy	Značka	Kódy
AIWA	034	MAGNAVOX	031 033 034 041	SAMSUNG	032 040 102 104
AKAI	016 043 046 124 125 146		067 068		105 107 109 112
AMPRO	072	MARANTZ	012 031 033 067 069		113 115 120 122 125
ANAM	031 033 103	MARTA	101	SANSUI	022 043 048 135
AUDIO DYNAMICS	012 023 039 043	MATSUI	027 030	SANYO	003 007 010 014
BROKSONIC	035 037 129	MEI	031 033		102 134
CANON	028 031 033	MEMOREX	003 010 014 031 033 034 053 072 101 102 134 139	SCOTT	017 037 112 129 131
CAPEHART	108			SEARS	003 008 009 010 013 014 017 020 031 042 073 081 101
CRAIG	003 040 135	MGA	045 046 059	SHARP	031 054 149
CURTIS MATHES	031 033 041	MINOLTA	013 020	SHINTOM	024
DAEWOO	005 007 010 064 065 108 110 111 112 116 117 119	MITSUBISHI	013 020 045 046 049 051 059 061 151	SONY	003 009 031 052 056 057 058 076 077 078 149
DAYTRON	108	MTC	034 040	SOUNDESIGN	034
DBX	012 023 039 043	MULTITECH	024 034	STS	013
DYNATECH	034 053	NEC	012 023 039 043 048	SYLVANIA	031 033 034 059 067
ELECTROHOME	059	NORDMENDE	043	SYMPHONIC	034
EMERSON	006 017 025 027 029 031 034 035 036 037 046 101 129 131 138 153	OPTONICA	053 054	TANDY	010 034
FISHER	003 008 009 010	PANASONIC	066 070 074 083 133 140 145	TATUNG	039 043
FUNAI	034	PENTAX	013 020 031 033 063	TEAC	034 039 043
GE	031 033 063 072 107 109 144 147	PHILCO	031 034 067	TECHNICS	031 033 070
GO VIDEO	132 136	PHILIPS	031 033 034 054 067 071 101	TEKNIKA	019 031 033 034 101
HARMAN KARDON	012 045	PILOT	101	THOMAS	034
HITACHI	004 018 026 034 043 063 137 150	PIONEER	013 021 048	TMK	006
INSTANTREPLAY	031 033	PORTLAND	108	TOSHIBA	008 013 042 047 059 082 112 131
JCL	031 033	PULSAR	072	TOTEVISION	040 101
JCPENNY	012 013 015 033 040 066 101	QUARTZ	011 014	UNITECH	040
JENSEN	043	QUASAR	033 066 075 145	VECTOR RESEARCH	012
JVC	012 031 033 043 048 050 055 060 130 150 152	RCA	013 020 033 034 040 041 062 063 107 109 140 144 145 147	VICTOR	048
KENWOOD	014 034 039 043 047 048	REALISTIC	003 008 010 014 031 033 034 040 053 054 101	VIDEO CONCEPTS	012 034 046
LG (GOLDSTAR)	001 012 013 020 101 106 114 123			VIDEOSONIC	040
LLOYD	034	RICO	058	WARDS	003 013 017 024 031 033 034 040 053 054 131
LXI	003 009 013 014 017 034 101 106	RUNCO	148	YAMAHA	012 034 039 043
MAGIN	040	SALORA	014	ZENITH	034 048 056 058 072 080 101

Prehrávače DVD

Značka	Kódy	Značka	Kódy	Značka	Kódy
APEX DIGITAL	022	mitsubishi	002	RCA	005 006
DENON	020 014	NAD	023	SAMSUNG	011 015
GE	005 006	ONKYO	008 017	SONY	007
HARMAN KARDON	027	PANASONIC	003 009	THOMPSON	005 006
JVC	012	PHILIPS	013	TOSHIBA	019 008
LG	001 010 016 025	PIONEER	004 026	YAMAHA	009 018
MAGNAVOX	013	PROCEED	021	ZENITH	010 016 025
MARANTZ	024	PROSCAN	005 006		

Infračervené kódy

1. Pripojenie

- Pripojte diaľkové ovládanie pomocou kábla k portu diaľkového ovládania na televízore.

2. Infračervené kódy diaľkového ovládania

■ Priebeh výstupného signálu

Jednoduchý impulz, modulovaný 37,917 kHz signálom pri 455 kHz

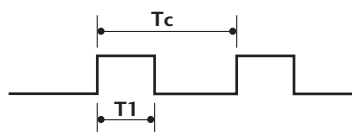

Nosný kmitočet

$$FCAR = 1/Tc = fosc/12$$

$$\text{Koeficient výkonu} = T1/Tc = 1/3$$

► Konfigurácia snímky

- 1 .snímka



- Opakovacia snímka

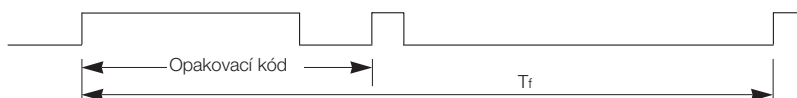

► Riadiaci kód



► Opakovací kód

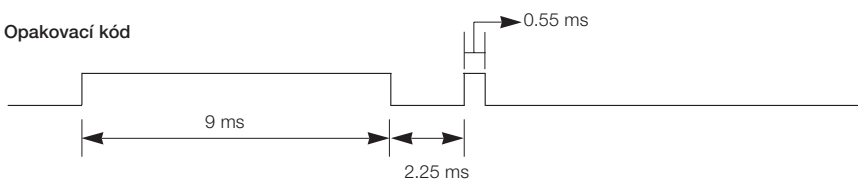

► Popis bitu



► Interval snímok: Tf

Krivka je odoslaná po stlačení tlačidla.



$Tf=108$ ms na kmitočte 455 kHz

Kód (Hexadecimálne)	Funkcia	Poznámka
0F	TV	Tlačidlo diaľkového ovládania
08	POWER	Tlačidlo diaľkového ovládania (Zapnúť/Vypnúť napájanie)
0B	INPUT	Tlačidlo diaľkového ovládania
79	RATIO	Tlačidlo diaľkového ovládania
E0	BRIGHTNESS +	Tlačidlo diaľkového ovládania
E1	BRIGHTNESS -	Tlačidlo diaľkového ovládania
7E	SIMPLINK	Tlačidlo diaľkového ovládania
60	PIP	Tlačidlo diaľkového ovládania
20	TEXT	Tlačidlo diaľkového ovládania
0A	I/II	Tlačidlo diaľkového ovládania
72	PIP PR-(RED)	Tlačidlo diaľkového ovládania
71	PIP PR+(GREEN)	Tlačidlo diaľkového ovládania
63	SWAP(YELLOW)	Tlačidlo diaľkového ovládania
61	PIP INPUT(CYAN)	Tlačidlo diaľkového ovládania
B1	DVR STOP(■)	Tlačidlo diaľkového ovládania
B0	DVR PLAY(▶)	Tlačidlo diaľkového ovládania
BA	DVR PAUSE(II)	Tlačidlo diaľkového ovládania
BD	DVR REC(●)	Tlačidlo diaľkového ovládania
B2	I◀◀	Tlačidlo diaľkového ovládania
8F	◀◀	Tlačidlo diaľkového ovládania
8E	▶▶	Tlačidlo diaľkového ovládania
B3	▶▶I	Tlačidlo diaľkového ovládania
43	MENU	Tlačidlo diaľkového ovládania
53	LIST	Tlačidlo diaľkového ovládania
C8	DVR	Tlačidlo diaľkového ovládania
9E	LIVE TV	Tlačidlo diaľkového ovládania
5B	EXIT	Tlačidlo diaľkového ovládania
40	UP(▲)	Tlačidlo diaľkového ovládania
41	DOWN(▼)	Tlačidlo diaľkového ovládania
07	LEFT(◀)	Tlačidlo diaľkového ovládania
06	RIGHT(▶)	Tlačidlo diaľkového ovládania
44	OK(◎)	Tlačidlo diaľkového ovládania
02	VOL +	Tlačidlo diaľkového ovládania
03	VOL -	Tlačidlo diaľkového ovládania
00	PR +	Tlačidlo diaľkového ovládania
01	PR -	Tlačidlo diaľkového ovládania
1E	FAV/MARK	Tlačidlo diaľkového ovládania
09	MUTE	Tlačidlo diaľkového ovládania
11	Tlačidlá 1	Tlačidlo diaľkového ovládania
12	Tlačidlá 2	Tlačidlo diaľkového ovládania
13	Tlačidlá 3	Tlačidlo diaľkového ovládania
14	Tlačidlá 4	Tlačidlo diaľkového ovládania
15	Tlačidlá 5	Tlačidlo diaľkového ovládania
16	Tlačidlá 6	Tlačidlo diaľkového ovládania
17	Tlačidlá 7	Tlačidlo diaľkového ovládania
18	Tlačidlá 8	Tlačidlo diaľkového ovládania
19	Tlačidlá 9	Tlačidlo diaľkového ovládania
10	Tlačidlá 0	Tlačidlo diaľkového ovládania
0E	SLEEP	Tlačidlo diaľkového ovládania
1A	Q.VIEW	Tlačidlo diaľkového ovládania
64	SIZE	Tlačidlo diaľkového ovládania
62	POSITION	Tlačidlo diaľkového ovládania
70	INDEX	Tlačidlo diaľkového ovládania
26	TIME	Tlačidlo diaľkového ovládania
65	HOLD	Tlačidlo diaľkového ovládania
2A	REVEAL	Tlačidlo diaľkového ovládania
91	DivX	Tlačidlo diaľkového ovládania

NASTAVENIE EXTERNÉHO OVLÁDACIEHO ZARIADENIA

Použitie tejto funkcie nie je dostupné v režime DVR.

Zapojením vstupného konektora jack RS-232C do externého ovládacieho zariadenia (ako napr. počítač alebo ovládací systém A/V) môžete externe ovládať funkcie televízora. Sériový port ovládacieho zariadenia zapojte do konektora RS-232C na zadnom paneli televízora. Pripájací kábel RS-232C sa nedodáva s televízorom.

Typ konektora - 9-kolíkový samec D-Sub

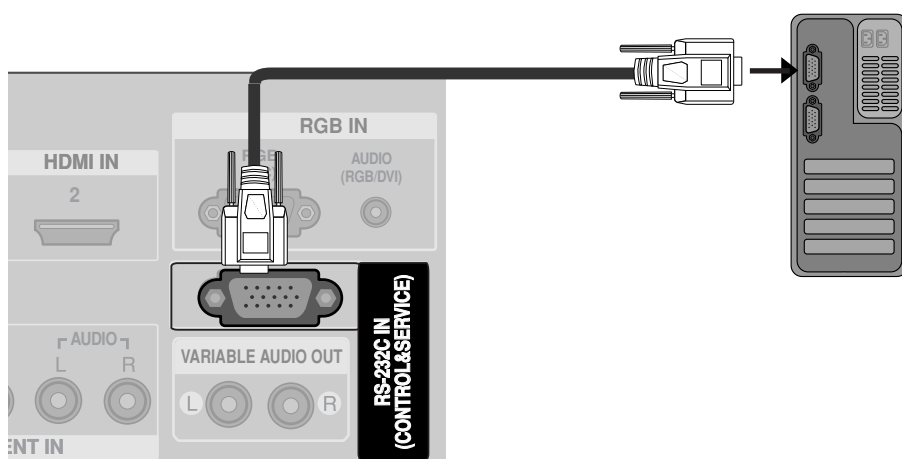

Typ konektora - 9-kolíkový samec D-Sub

Č	Názov kolíka
1	Žiadne pripojenie
2	RXD (prijíma dáta)
3	TXD (prenáša dáta)
4	DTR (DTE pripravené)
5	GND
6	DSR (DCE pripravené)
7	RTS (pripravené na posielanie)
8	CTS (možno poslať)
9	Žiadne pripojenie

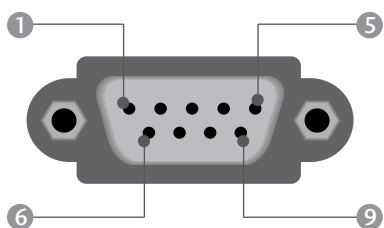

Zapojenie RS-232C

Kábel RS-232C zapojte podľa nižšie uvedeného obrázka.
Ak použijete iný typ kábla RS-232C, môže sa vyskytnúť systémová chyba.

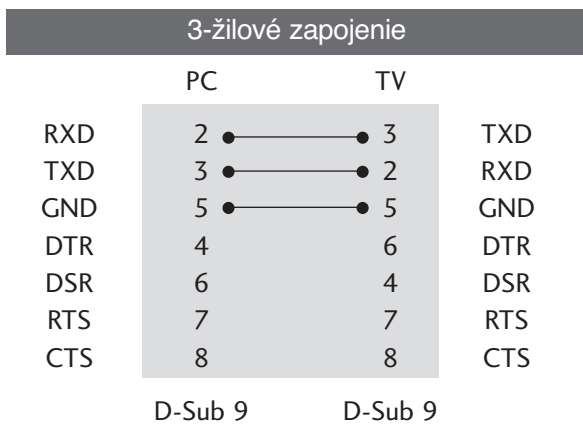

Set ID (ID televízora)

Touto funkciou nastavíte identifikačné číslo monitora
Pozri časť "Mapovanie skutočných dát 1" na str. 117.

1 Stlačte tlačidlo **MENU** (PONUKA) a potom tlačidlo ▲ / ▼ ktorým vyberiete ponuku **OPTION**.

2 Pomocou tlačidla ► a potom tlačidla ▲ / ▼ vyberte položku **Set ID**.

3 Stlačte tlačidlo ► a potom tlačidlo ◀ / ► ktorým nastavíte **Set ID** (ID televízora) na vybrané identifikačné číslo monitora. Rozsah nastavenia položky Set ID (ID televízora) je 1 – 99.

4 Zatlačením tlačidiel **EXIT** sa vrátite k normálnemu sledovaniu televízie.

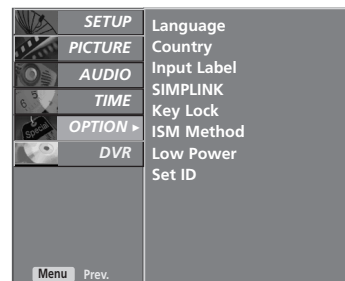

1

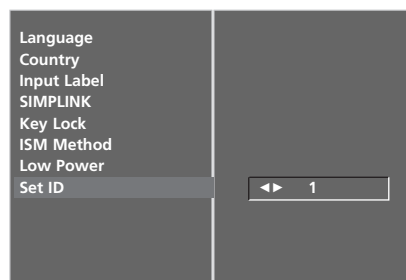

2 3

Komunikačné parametre

- Prenosová rýchlosť: 9600 bps (UART)
- Dĺžka dát: 8 bito
- Parita: žiadna
- Stop-bit: 1 bit
- Komunikačný kód: ASCII
- Použite prekřížený (obrátený) kábel.

Zoznam príkazov

	PRÍKAZ1	PRÍKAZ2	DÁTA (Hexa)
01. Napájanie	k	a	0 ~ 1
02. Formát	k	c	*
03. Vypnúť obrazov	k	d	0 ~ 1
04. Vypnúť zvu	k	e	0 ~ 1
05. Ovládanie zvuku	k	f	0 ~ 64
06. Kontrast	k	g	0 ~ 64
07. Jas	k	h	0 ~ 64
08. Farba (Príkaz:i)	k	i	0 ~ 64
09. Odtieň	k	j	0 ~ 64
10. Ostrosť	k	k	0 ~ 64
11. Zvoliť OSD	k	l	0 ~ 01
12. Režim zamknutého dialkového ovládania	k	m	0 ~ 01
13. PIP/DW	k	n	*
14. Pozícia obrazu v obraze	k	q	0 ~ 03
15. Vyváženie	k	t	0 ~ 64
16. Teplota chromatičnosti	k	u	0 ~ 3
17. Nastavenie červenej	k	v	0 ~ 50
18. Nastavenie zelenej	k	w	0 ~ 50
19. Nastavenie modrej	k	\$	0 ~ 50
20. Príkaz ladenia	m	a	na str. 117
21. Abnormálny stav	k	z	FF
22. Systém ISM	j	p	0 ~ 3
23. Low Power (nízka spotreba)	j	q	0 ~ 1
24. Automatická konfigurácia	j	u	1
25. Tlačidlo	m	c	Klávesový kód
26. Voľba vstupu (Hlavný obraz Vstup)	x	b	*
27. Voľba vstupu (PIP)	x	y	*

Protokol prenosu/prijímania

Prenos

[Command1][Command2][][Set ID][][Dáta][Cr]

- * [Command 1] : Prvý príkaz . (j, k, m alebo x)
- * [Command 2] : Druhý príkaz.
- * [Set ID] : Môžete nastaviť identifikačné číslo (ID) televízora na výber požadovaného identifikačného čísla monitora v Špeciálnom menu. Rozsah nastavenia je 1 - 99. Ak je vybrané ID televízora 0, ovláda sa každý pripojený televízor. ID televízora sa určuje ako desiatkové číslo (1 - 99) v menu a ako hexadecimálne číslo (0x0 - 0x63) v protokole prenosu/prijímania.
- * [DATA] : Na prenos dát príkazu. Prenos dát „FF“ na prečítanie stavu príkazu
- * [Cr] : Nový riadok.
Kód ASCII '0x0D'
- * [] : Kód ASCII 'medzera (0x20)'

Potvrdenie OK

[Command2][][Set ID][][OK][Data][x]

- * Monitor prenáša potvrdenie ACK (acknowledgement) na základe tohto formátu pri prijímaní normálnych dát. Ak sú v tom čase dáta v režime čítania, indikuje aktuálne dáta. Ak sú dáta v režime zápisu, vráti dáta počítača.

Potvrdenie chyby

[Command2][][Set ID][][NG][Data][x]

- * Monitor prenáša potvrdenie ACK (acknowledgement) na základe tohto formátu pri prijímaní abnormálnych dát z nerealizovateľných funkcií alebo komunikačných chýb.

Dáta 1: Illegal Code (Nepovolený kód)

Dáta 2: Nepodporovaná funkcia

Dáta3: Čakať dlhšie

01. Napájanie (Príkaz:a)

- ▶ Ovláda napájanie televízora.

Prenos

[k][a][][Set ID][][Dáta][Cr]

Dáta 0 : Vypnuté Dáta 1 : Zapnuté

Potvrdenie

[a][][Set ID][][OK][Dáta][x]

- ▶ Zobrazuje napájanie.

Prenos

[k][a][][Set ID][][FF][Cr]

Potvrdenie

[a][][Set ID][][OK][Dáta][x]

* Ak iné funkcie prenášajú dáta 'FF' založené na tomto formáte, prekladá spätná väzba potvrdzovacích dát stav každej funkcie podobným spôsobom.

02. Formát (Príkaz2:c) (Veľkosť hlavnej obrazovky)

- ▶ Nastavuje formát obrazovky. (Hlavný formát obrazu)
Formát obrazovky môžete nastaviť aj tlačidlom Aspect Ratio na diaľkovom ovládaní

Prenos

[k][c][][Set ID][][Dáta][Cr]

Dáta 1 : Normálna obrazovka (4:3) 5 : Zoom2
2 : Širokouhlá obrazovka (16:9) 6 : Original
4 : Zoom1 7 : 14:9

Potvrdenie

[c][][Set ID][][OK][Dáta][x]

* Použitím PC alebo vstupu Komponent si zvolíte pomer strán obrazovky 16:9 alebo 4:3.

03. Vypnúť obrazovku (Príkaz2:d)

- ▶ Vyberie vypnutie/zapnutie obrazovky.

Prenos

[k][d][][Set ID][][Dáta][Cr]

Dáta 0 : Vypnutie obrazovky neaktívne (obraz je zapnutý)
1 : Vypnutie obrazovky aktívne (obraz je vypnutý)

Potvrdenie

[d][][Set ID][][OK][Dáta][x]

04. Vypnutie zvuku (Príkaz2:e)

- ▶ Ovláda vypnutie/zapnutie zvuku.

Vypnutie zvuku môžete nastaviť aj tlačidlom MUTE na diaľkovom ovládaní.

Prenos

[k][e][][Set ID][][Dáta][Cr]

Dáta 0 : Vypnutie zvuku neaktívne (zvuk zapnutý)

Dáta 1 : Vypnutie zvuku aktívne (zvuk vypnutý)

Potvrdenie

[e][][Set ID][][OK][Dáta][x]

05. Ovládanie zvuku (Príkaz2:f)

- ▶ Nastavuje zvuk.

Zvuk môžete nastaviť aj tlačidlami na ovládanie zvuku na diaľkovom ovládaní.

Prenos

[k][f][][Set ID][][Dáta][Cr]

Dáta Min : 0 ~ Max : 64

*Pozri časť"Mapovanie reálnych dát 1" na str. 117.

Potvrdenie

[f][][Set ID][][OK][Dáta][x]

06. Kontrast (Príkaz2:g)

- ▶ Nastavuje kontrast obrazovky.

Kontrast môžete nastaviť aj v menu Obraz.

Prenos

[k][g][][Set ID][][Dáta][Cr]

Dáta Min : 0 ~ Max : 64

*Pozri časť"Mapovanie reálnych dát 1" na str. 117.

Potvrdenie

[g][][Set ID][][OK][Dáta][x]

07. Jas (Príkaz2:h)

- ▶ Nastavuje jas obrazovky.

Jas môžete nastaviť aj v menu Obraz.

Prenos

[k][h][][Set ID][][Dáta][Cr]

Dáta Min : 0 ~ Max : 64

*Pozri časť"Mapovanie reálnych dát 1" na str. 117.

Potvrdenie

[h][][Set ID][][OK][Dáta][x]

08. Farba (Príkaz2:i)

- ▶ Nastavuje farbu obrazovky.

Farbu môžete nastaviť aj v menu Obraz

Prenos

[k][i][][Set ID][][Dáta][Cr]

Dáta Min : 0 ~ Max : 64

*Pozri časť"Mapovanie reálnych dát 1" na str.117.

Potvrdenie

[i][][Set ID][][OK][Dáta][x]

09. Odtieň (Príkaz2:j)

- ▶ Nastavuje odtieň obrazovky.

Odtieň môžete nastaviť aj v menu Obraz.

Prenos

[k][j][][Set ID][][Dáta][Cr]

Dáta Red : 0 ~ Green : 64

*Pozri časť"Mapovanie reálnych dát 1" na str. 117.

Potvrdenie

[j][][Set ID][][OK][Dáta][x]

10. Ostrosť (Príkaz2:k)

- Nastavuje ostrosť obrazovk.
Ostrosť môžete nastaviť aj v menu Obraz.

Prenos

[k][k][][Set ID][][Dáta][Cr]

Dáta Min : 0 ~ Max : 64

*Pozri časť"Mapovanie reálnych dát 1" na str. 117.

Potvrdenie

[k][][Set ID][][OK][Dáta][x]

11. Zvoliť OSD (Príkaz2:l)

- Pre voľbu OSD (On Screen Display) on/off (zap./vyp.) pri diaľkovom ovládaní.

Prenos

[k][l][][Set ID][][Dáta][Cr]

Dáta 0: Vypnutie OSD aktívne

Dáta 1: Vypnutie OSD neaktívne

Potvrdenie

[l][][Set ID][][OK][Dáta][x]

12. Režim zamknutého diaľkového ovládania (Príkaz2:m)

- NaN Na uzamknutie diaľkového ovládania a ovládacích prvkov predného panela prijímača.

Prenos

[k][m][][Set ID][][Dáta][Cr]

Dáta 0: Odomknutie Dáta 1: Uzamknutie

Potvrdenie

[m][][Set ID][][OK][Dáta][x]

* Tento režim využite, ak nepoužívate diaľkové ovládanie a ovládacie prvky predného panela. Keď je hlavný prívod prúdu zapnutý/vypnutý (on/off), diaľkové ovládanie je odblokované.

13. Obraz PIP/DW(Príkaz2:n)

- Pre ovládanie obrazu v obraze/Zdvojeného obrazu. Obraz PIP/DW môžete tiež ovládať pomocou tlačidiel PIP na diaľkovom ovládači alebo pomocou ponuky PIP/DW.

Prenos

[k][n][][Set ID][][Dáta][Cr]

Dáta: 0:PIP/DW je vypnutý 2: DW1
1: PIP 3: DW2

Potvrdenie

[n][][Set ID][][OK][Dáta][x]

14. Pozícia obrazu v obraze (Command 2 : q)

- Pre nastavenie pozície vedľajšieho obrazu. Pozíciu vedľajšieho obrazu môžete tiež nastaviť tlačidlom POSITION na diaľkovom ovládači alebo pomocou ponuky PIP/DW.

Prenos

[k][q][][Set ID][][Dáta][Cr]

Dáta 0 :Doprava dolu na obrazovke
1 :Dol'ava dolu na obrazovke
2 :Dol'ava hore na obrazovke
3 :Doprava hore na obrazovke

Potvrdenie

[q][][Set ID][][OK][Dáta][x]

15. Vyváženie (Príkaz2:t)

- Pre nastavenie vyváženia. Vyváženie môžete tiež nastavovať v menu AUDIO.

Prenos

[k][t][][Set ID][][Dáta][Cr]

Dáta Min : 0 ~ Max : 64

*Pozri časť"Mapovanie reálnych dát 1" na str. 117.

Potvrdenie

[t][][Set ID][][OK][Dáta][x]

16. Teplota chromatičnosti (Príkaz2:u)

- Pre nastavenie teploty chromatičnosti. Colour temperature môžete tiež nastavovať v menu PICTURE (obraz).

Prenos

[k][u][][Set ID][][Dáta][Cr]

Dáta 0: Cool (chladná) 1: Medium
2: Warm (teplá) 3: User (užívateľ)

Potvrdenie

[u][][Set ID][][OK][Dáta][x]

17. Nastavenie červenej (Príkaz2:v)

- Pre nastavenie červenej v teplotnej chro matičnosti.

Prenos

[k][v][][Set ID][][Dáta][Cr]

Dáta Min : 0 ~ Max : 50

*Pozri časť"Mapovanie reálnych dát 2" na str. 117.

Potvrdenie

[v][][Set ID][][OK][Dáta][x]

18. Nastavenie zelenej (Príkaz2:w)

- Pre nastavenie zelenej farby.

Prenos

[k][w][][Set ID][][Dáta][Cr]

Dáta Min : 0 ~ Max : 50

*Pozri časť"Mapovanie reálnych dát 2" na str. 117.

Potvrdenie

[w][][Set ID][][OK][Dáta][x]

19. Nastavenie modrej (Príkaz2:\$)

► Pre nastavenie modrej farby.

Prenos

```
[k][$] [ ][Set ID][ ][Dáta][Cr]
```

Dáta Min : 0 ~ Max : 50

*Pozri časť "Mapovanie reálnych dát 2" na str. 117.

Potvrdenie

```
[$][ ][Set ID][ ][OK][Dáta][x]
```

20. Príkaz ladenia/Ladenie kanálov (Príkaz 1: m, Príkaz 2:a)

► Na výber programu na hlavnej obrazovke.

Prenos

```
[m][a][ ][Set ID][ ][Dáta0][ ][Dáta1][ ][Dáta2][Cr]
```

Dáta 0: Minimálne: 0 – Maximálne: (0~C7, 200 Pr je zapnutý)

1: Vynechať

2: 0 : Hlavný

1 : Vedľajší

Potvrdenie

```
[$][ ][Set ID][ ][OK][Dáta][x]
```

21. Abnormálny stav (Príkaz2:z)

► Pre rozoznanie abnormálneho stavu.

Táto funkcia nie je dostupná pre všetky mode.

Prenos

```
[k][z][ ][Set ID][ ][FF][ ][Cr]
```

Dáta FF: Čítanie

Potvrdenie

```
[z][ ][Set ID][ ][OK][Dáta][x]
```

Dáta 0 : Normálny (prúd je zapnutý a signál existuje)

Dáta 1: Bez signálu (prúd je zapnutý)

Dáta 2: Vypnite TV diaľkovým ovládačom

Dáta 3: Vypnite TV pomocou funkcie sleep time
(časovač vypnutia)

Dáta 4: Vypnite TV pomocou funkcie RS-232C

Dáta 5: 5V pokles

Dáta 6: AC (striedavý prúd) pokles

Dáta 7: Vypnite TV pomocou funkcie "Fan Alarm"

Dáta 8: Vypnite TV pomocou funkcie "Off time"
(doba mimo prevádzky)

Dáta 9: Vypnite TV pomocou funkcie "Auto sleep"
(automatického vypínania)

a: Vypnutie televízora použitím detekcie karty AV

* Táto funkcia je "iba pre čítanie".

22. Systém ISM (Príkaz1:j, Príkaz2:p)

► Pre ovládanie systému ISM. Systém ISM môžete tiež nastavovať v menu OPTION.

Prenos

```
[j][p][ ][Set ID][ ][Dáta][Cr]
```

Data 0: Normal

2: Orbiter

1: White wash (bielenie)

3: Inverzia

Potvrdenie

```
[p][ ][Set ID][ ][OK/NG][Dáta][x]
```

23. Low Power (nízka spotreba) (Príkaz1:j, Príkaz2:q)

► Pre zníženie spotreby elektrickej energie moni-
tora. Low Power môžete nastavovať tiež v menu
OPTION.

Prenos

```
[j][q][ ][Set ID][ ][Dáta][ ][Cr]
```

Dáta 0: Off (vyp.)

Dáta 1: On (zap.)

Potvrdenie

```
[q][ ][Set ID][ ][OK/NG][Dáta][x]
```

24. Auto Configure (automatické konfigurovanie) (Príkaz1:j, Príkaz2:u)

► Pre automatické nastavovanie umiestnenia a minimal-
izácie trasenia obrazu. Funguje iba v režime RGB (PC).

Prenos

```
[j][u][ ][Set ID][ ][Dáta][Cr]
```

Dáta 1: Pre nastavovanie

Potvrdenie

```
[u][ ][Set ID][ ][OK/NG][Dáta][x]
```

* Mapovanie reálnych dát 1

0 : krok 0

A : krok 10
⋮ (Nastaviť ID 10

F : krok 15
⋮ (Nastaviť ID 10
10 : krok 16
⋮ (Nastaviť ID 10

64 : krok 100

6E : krok 110

73 : krok 115
74 : krok 116

⋮
C7 : krok 199

FE : krok 254
FF : krok 255

* Mapovanie reálnych dát 2

0 : -40

1 : -39

2 : -38

⋮
28 : 0

⋮
4E : +38

4F : +39

50 : +40

25. Tlačidlo (Command1:m, Command2:c)

► Na prepojenie IR ovládača s kódom.

Prenos

[m][c][][Set ID][][Dáta][Cr]

Dáta Prepojovací kábel IR - Vid' bod 111.

Potvrdenie

[c][][Set ID][][OK][Dáta][x]

26. Voľba vstupu (Command 1 : x, Command 2 : b) (Hlavný obraz Vstup)

► Výber vstupného signálu monitora.

Prenos

[x][b][][Set ID][][Dáta][Cr]

Dáta: Štruktúra

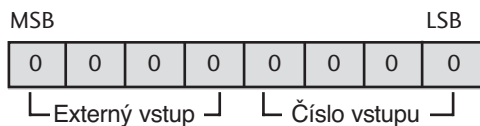

Externý vstup				Dáta
0	0	0	1	Analog
0	0	1	0	AV
0	1	0	0	Component
0	1	1	0	RGB-PC
1	0	0	1	HDMI

Číslo vstupu				Dáta
0	0	0	0	Vstup1
0	0	0	1	Vstup2
0	0	1	0	Vstup3
0	0	1	1	Vstup4

Potvrdenie

[b][][Set ID][][OK][Dáta][x]

27. Voľba vstupu (Command 1 : x, Command 2 : y)(PIP)

► Nastaviť zdrojové zariadenie pre vložený obraz v režime PIP

Prenos

[x][y][][Set ID][][Dáta][Cr]

Dáta: Štruktúra

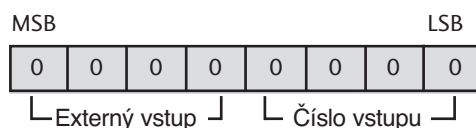

Externý vstup				Dáta
0	0	0	1	Analog
0	0	1	0	AV
0	1	0	0	Component
0	1	1	0	RGB-PC
1	0	0	1	HDMI

Externý vstup				Dáta
0	0	0	0	Vstup1
0	0	0	1	Vstup2
0	0	1	0	Vstup3
0	0	1	1	Vstup4

Potvrdenie

[y][][Set ID][][OK][Dáta][x]

LG Electronics Inc.