

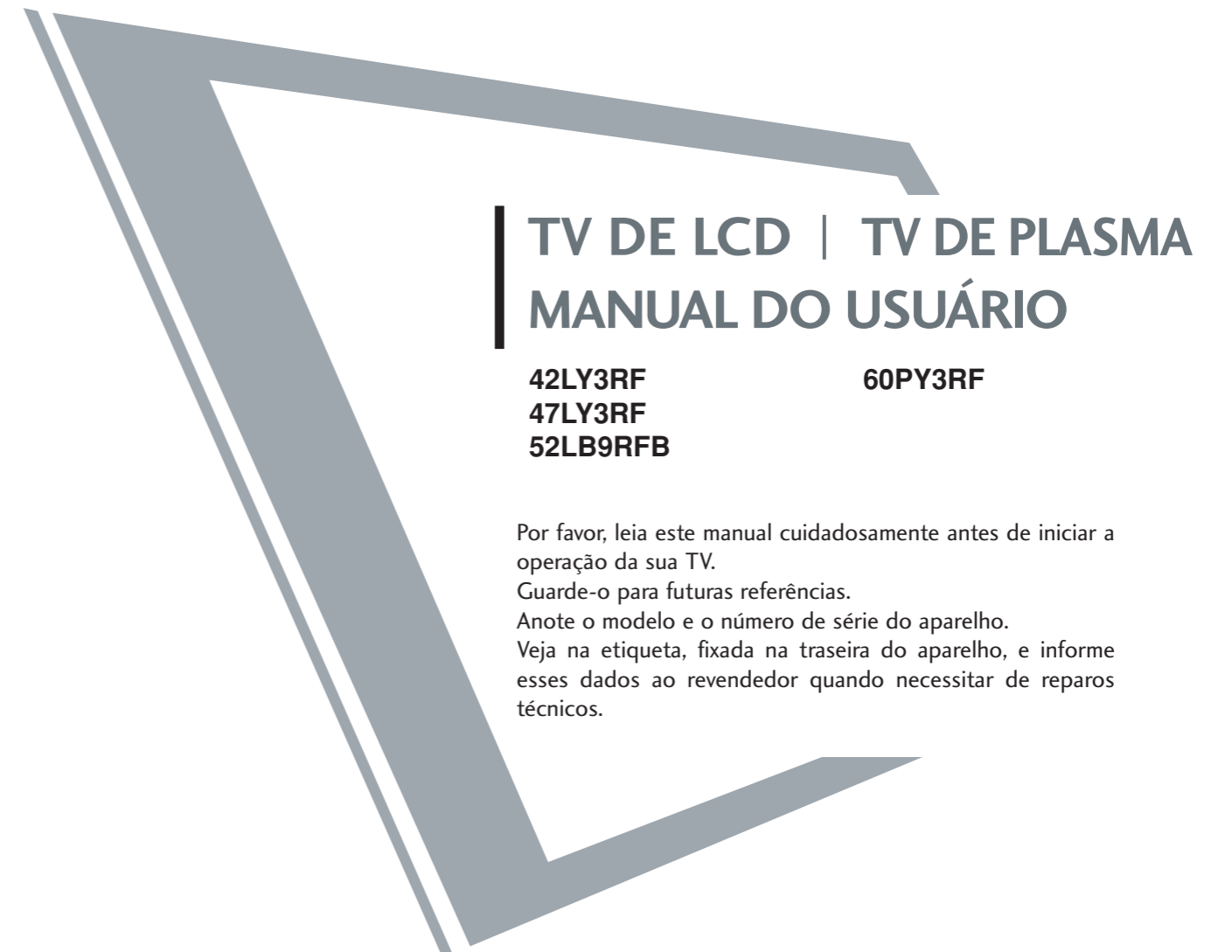

LG Electronics Inc.

SAC serviço de atendimento
ao consumidor
4004 5400 Capitais e Regiões Metropolitanas
0800 707 5454 Demais localidades
WWW.LGE.COM.BR
EM CASO DE DÚVIDA, CONSULTE NOSSO SAC



**TV DE LCD | TV DE PLASMA
MANUAL DO USUÁRIO**

**42LY3RF
47LY3RF
52LB9RFB**

60PY3RF

Por favor, leia este manual cuidadosamente antes de iniciar a operação da sua TV.
Guarde-o para futuras referências.
Anoto o modelo e o número de série do aparelho.
Veja na etiqueta, fixada na traseira do aparelho, e informe esses dados ao revendedor quando necessitar de reparos técnicos.

SAC serviço de atendimento
ao consumidor
4004 5400 Capitais e Regiões Metropolitanas
0800 707 5454 Demais localidades
WWW.LGE.COM.BR
EM CASO DE DÚVIDA, CONSULTE NOSSO SAC



P/NO : MFL35938802(0711-REV07)
Printed in Korea

PRECAUÇÕES

MEDIDAS DE SEGURANÇA

Serão facultadas importantes instruções de segurança com cada aparelho. Estas informações serão transmitidas num folheto ou folha em separado, ou poderão ser encontradas antes de quaisquer instruções de funcionamento no manual com as instruções de instalação e utilização, fornecido com o aparelho.

Estas informações serão fornecidas no idioma falado no país onde se pretende utilizar o aparelho.

As instruções de segurança importantes terão a denominação de Instruções de Segurança Importantes. As instruções de segurança seguintes deverão ser observadas sempre que aplicável, e quando forem utilizadas, deverão ser textualmente respeitadas da forma descrita a seguir. Podem estar incluídas instruções de segurança adicionais, acrescentando frases no final da lista de instruções de segurança. Por decisão do fabricante, pode ser incluída uma fotografia ou um desenho que ilustre uma instrução de segurança específica que será colocada imediatamente adjacente a essa instrução de segurança:

Leia as instruções seguintes.

Mantenha na sua posse essas instruções.

Preste atenção a todos os avisos.

Siga todas as instruções.

- 1 Nunca use este aparelho perto da água.

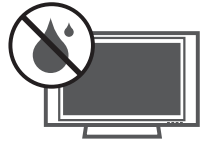

- 2 Limpe-o apenas usando um pano úmido.



- 3 Nunca bloqueie qualquer abertura de ventilação. Instale de acordo com as instruções do fabricante.



- 4 Não instale perto de fontes de calor como por exemplo radiadores, registros de calefação, fogões, ou outros aparelhos (incluindo amplificadores) que produzam calor.



- 5 Não inutilize o pino polarizado de aterramento do plugue, que foi feito como medida adicional de segurança contra curtos. O plugue polarizado possui duas lâminas, ou pinos retangulares, sendo que um é um pouco mais largo do que o outro. O plugue do tipo de aterramento possui duas lâminas e um terceiro pino de aterramento. A lâmina mais larga ou o terceiro pino foram concebidos para sua segurança. Se qualquer desses pinos não servirem em sua tomada elétrica, consulte um técnico para providenciar a substituição da tomada que se tornou obsoleta.



PRECAUÇÕES

MEDIDAS DE SEGURANÇA

- 6 Proteja o cabo de energia para não ser pisado ou torcido particularmente perto dos plugues e das tomadas, bem como perto da caixa do aparelho.



- 7 Utilize apenas aqueles acessórios e outros periféricos especificados pelo fabricante.



- 8 Desligue o aparelho quando este não for utilizado por longos períodos de tempo.

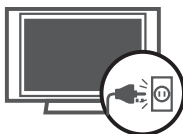

- 9 Use apenas com suporte de rodinhas, estante, tripé, suporte, ou mesa conforme especificado pelo fabricante ou vendido junto com o aparelho. Quando o suporte de rodinhas estiver sendo usado, tome bastante cuidado ao mover o aparelho, para evitar que o aparelho vire.



- 10 Nunca toque neste aparelho ou na antena durante uma tempestade de relâmpagos e trovões.

- 11 Não permita nenhum choque de impacto e impeça qualquer objeto de cair em cima do aparelho, e não toque a tela com nenhum objeto pois isso poderá machucá-lo ou danificar o aparelho.

- 12 Qualquer tipo de reparo apenas deverá ser efetuado por técnicos qualificados. Será necessário que se providencie reparos toda vez que o aparelho tiver sido danificado de alguma forma, tais como plugue ou cabo de energia danificados, o aparelho sofreu respingos de líquidos ou algum objeto caiu em seu interior, o aparelho pegou chuva ou ficou exposto a umidade, não funciona de maneira normal, ou caiu no chão.



- 13 AVISO em relação ao cabo de energia elétrica : A maioria dos aparelhos elétricos domésticos recomenda que estes aparelhos sejam ligados a circuitos dedicados de corrente elétrica, isto significa que, apenas um aparelho deverá estar ligado à tomada a qual não deverá conter nenhuma outra conexão ou benjamins conectados a nenhum outro aparelho. Para ter certeza, favor verificar a página de especificações do deste manual do proprietário. Nunca sobrecarregue as tomadas de parede. Tomadas de parede que estejam sobrecarregadas, tomadas frouxas ou danificadas, fios de extensão, cabos elétricos puídos, ou isolantes quebrados ou danificados são perigosos e podem causar danos pessoais e ao aparelho. Quaisquer dessas condições podem resultar em choque elétrico ou incêndio. Examine periodicamente as condições do cabo de energia elétrica de seu aparelho, e se você acreditar de que sua aparência é de que está deteriorado ou danificado, desconecte-o da tomada, descontinue seu uso e chame um técnico especializado para que providencie a troca do cabo de energia elétrica por um outro com as mesmas especificações. Proteja o cabo de energia elétrica de uso indevido seja mecânica ou fisicamente, como por exemplo, ser torcido, perfurado, enroscado, mordido por uma porta, ou simplesmente pisado. Preste atenção principalmente a plugues, tomadas de parede e no ponto onde o cabo sai da caixa do aparelho.



- 14** Marca para Uso Externo :
AVISO – Para que seja reduzido o risco com choques elétricos e de incêndios, não exponha este aparelho à chuva ou à umidade.



- 15** Utilização em Local Molhado :O equipamento não deverá ser exposto perto de água assim com recipientes contendo água não deverão ser colocados em cima do aparelho.



- 16** **ATERRAMENTO**
 Assegure-se de conectar o fio-terra, para prevenir de possíveis choques elétricos. Se não for possível, contate um electricista qualificado para instalar uma proteção contra curto-circuito. Não tente fazer o aterramento conectando fios de telefones, ou tubos de gás, etc.

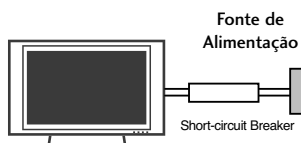

- 17** **DESCONECTANDO O APARELHO DA TOMADA ELÉTRICA**
 O plugue é o dispositivo de desconectar o aparelho. O plugue deverá estar disponível para ser desconectado a qualquer hora.

AVISO:

PARA OBTER MÁXIMA QUALIDADE DE IMAGEM SEM DISTORÇÃO, É NECESSÁRIO SINAL DIGITAL DE ALTA QUALIDADE EM FORMATO WIDESCREEN E O USO DE CONVERSOR/DECODIFICADOR DE SINAL.

EVITE O USO PROLONGADO DO APARELHO COM VOLUME SUPERIOR A 85 DECIBÉIS POIS ISTO PODERÁ PREJUDICAR A SUA AUDIÇÃO.

Para estabelecer um nível de áudio seguro, recomendamos ajustar o volume a um nível baixo e em seguida aumentar lentamente o som até poder ouvi-lo confortavelmente e sem distorções.

Também recomendamos evitar a exposição prolongada a ruídos muito altos.

Para referência, listamos abaixo alguns exemplos, com as respectivas intensidades sonoras em decibéis.

Nível de Decibéis	Exemplos
30	Biblioteca silenciosa, sussurros leves.
40	Sala de estar, refrigerador, quarto longe do trânsito.
50	Trânsito leve, conversa normal, escritório silencioso.
60	Ar condicionado a uma distância de 6 m, máquina de costura.
70	Aspirador de pó, secador de cabelo, restaurante ruidoso.
80	Tráfego médio de cidade, coletor de lixo, alarme de despertador a uma distância de 60 cm.
OS RUIDOS ABAIXO PODEM SER PERIGOSOS EM CASO DE EXPOSIÇÃO CONSTANTE	
90	Metrô, motocicleta, tráfego de caminhão, cortador de grama.
100	Caminhão de lixo, serra elétrica, furadeira pneumática.
120	Show de banda de rock em frente às caixas acústicas, trovão.
140	Tiro de arma de fogo, avião a jato.
180	Lançamento de foguete.

Informação cedida pela Deafness Research Foundation, por cortesia

SUMÁRIO

PRECAUÇÕES	1
INTRODUÇÃO	6

MANUTENÇÃO

Acessório	7
Controles do TV	8
Informações Relativas ao Painel Posterior	10
Ligação Básica	12
Fixar a TV a Uma Parede	14
Não Usando o Suporte De Mesa(Tipo Pedestal) ..	15
Função de articulação (Opção)	15
Conexões de Antena	17

LIGAÇÕES E CONFIGURAÇÃO

Ajuste do HDSTB	18
Ajuste do DVD	20
Conectando um VCR	22
Ajuste de Equipamentos externos de Áudio e Vídeo ..	24
Ajuste do PC	25
- Configuração Do Ecrã Para o Modo PC ..	28
Ajuste da saída de Monitor	32
Aparelhagem Estéreo Externa	32

VER TV / CONTROLO DE CONFIGURAÇÃO

Ligando a TV	33
Controle Remoto	34
Seleção e regulação dos menus apresentados no ecrã ..	36
Programação Automática : Busca de Canais	37
Programação Manual: Adicionar/Apagar Canais ..	38
SIMPLINK	39
Etiqueta de Entrada	41
Ajuste de Sintonia Fina	42
Recepção de Sinal Booster	43
Ajuste Canal Favorito	44

PICTURE CONTROL

Assistindo PIP/Janela Dupla	45
- Assistindo PIP/Janela Dupla	45
- Seleção de canal de TV no modo PIP	45
- Seleção de fonte entrada para PIP/DW	46
- Regulação das Dimensões da Subimagem (somente modo PIP)	46
- Movendo o PIP (somente modo PIP)	46
- Alternando PIP/Janela Dupla	46
Controlo do Modo de Imagem	47
Controle de Imagem Manual (Opção de Utilizador)	48
Controlo Automático da Temperatura da Cor	49
Controle Manual de Temperatura de Cor (Opção de Utilizador)	50
XD	51
Configuração avançada do modo de cinema	52
Nível avançado de cor preta	53
Controlo do Racio do Aspecto	54
Reposição da Imagem	55
XD Demo	56

CONTROLO DO ÁUDIO

Controlo do Modo de Som	57
Controle Manual de Som (Opção do Utilizador) .	58
Nivelador Automático de Volume (AVL: Auto Volume Leveler)	59
Regulação do Balanço menu do Televisor	60
Instalação TV speaker	61
Ajuste Recepção de sinais Estéreo/SAP	62

DEFINIÇÃO DO TEMPO

Ajuste do relógio	63
Ajuste do Temporizador para Desativar/Ativar ..	64
Configuração do timer	65
Desligamento Automático	66

CONTROLO DA OPÇÃO

Seleção do Idioma do Menu	67
Bloqueio	68
Captações Próximas	69
Método ISM (Image Sticking Minimization) .	70
Baixo Consumo	71
Indexador	72

APÊNDICE

Lista de verificação para solução de problemas	73
Manutenção	75
Especificações do Produto	76
Programar o Controlo Remoto	78
Códigos De Programação	78
Código Infravermelho	80
Controles Externos para Setup de Dispositivos	82
Certificado De Garantia	88

INTRODUÇÃO

160° - Larga margem de visão

A televisão Plasma proporciona um ângulo de visão superior a 160°, de forma que você obtém uma imagem sem distorção em qualquer direção.

Tela larga

A tela do Plasma é tão grande que a sua sensação de visão é como se você estivesse em um teatro.

Multimídia

Conecte seu TV Plasma em um PC e você poderá usá-lo em conferências, jogos, e navegadores de Internet. A função PIP permite que você visualize a imagem do seu PC de outra imagem de vídeo, simultaneamente.

Versatilidade

O pequeno peso e espessura fina o tornam fácil de instalar numa variedade grande de localizações, onde as TVs convencionais não encaixariam.

Se a TV ficar fria ao tacto, poderá haver um ligeiro "tremor" quando a TV é ligada. Tal facto é normal e a TV não tem nada de errado.

Alguns defeitos de pontos por minuto, poderão ser visíveis no ecrã, aparecendo pequenos pontos vermelhos, verdes ou azuis. Contudo, não têm qualquer efeito negativo no desempenho do monitor.

Não toque no ecrã LCD ou mantenha o(s) dedo(s) em contacto com o LCD durante muito tempo. Se o fizer poderá provocar alguns efeitos de distorção temporários no ecrã.

Ao eliminar

- a. A lâmpada fluorescente utilizada neste produto contém uma pequena quantidade de mercúrio.
- b. Não elimine este produto juntamente com o lixo doméstico.
- c. A eliminação deste produto deverá ser realizada de acordo com as normas da autoridade local.

ACESSÓRIO

Certifique-se de que os seguintes acessórios acompanham o seu TV Plasma. Na falta de algum item, favor entre em contato com o revendedor onde foi adquirido o seu produto.

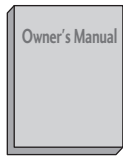

Manual do Usuário

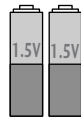

02 pilhas

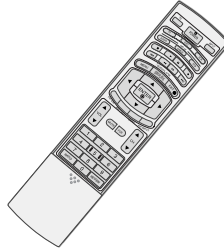

Controle Remoto



Cabo de força

* Esta característica não é avaiable para todos os modelos.



2 Suportes para a TV
2 parafusos da TV

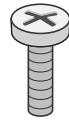

2olhais

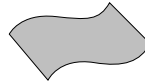

Pano de Limpeza
Limpe o ecrã com o pano.

* Limpe cuidadosamente manchas no exterior, utilizando apenas o pano de limpeza para o exterior do produto se existirem manchas ou dedadas na superfície exterior.

* Não limpe vigorosamente quando estiver a remover manchas. Por favor, tenha cuidado com a energia com que realiza a limpeza, pois pode riscar ou descolorar o produto.

Para modelos de TV de LCD



ou



Gestão do cabo

Para modelos de TV de PLASMA (► p. 15)

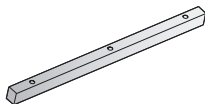

Capa adicional

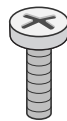

3olhais



2 – Protetores de borracha

MANUTENÇÃO

CONTROLES DO TV

- Esta é uma representação simplificada do painel frontal. São apenas ilustrativos para auxiliar na operação do mesmo.
- Caso o produto contenha algum tipo de fita de proteção enrolando-o, retire-a. Em seguida limpe com pano seco (caso o produto venha acompanhado de uma flanela de limpeza, use-a).

<60PY3RF>

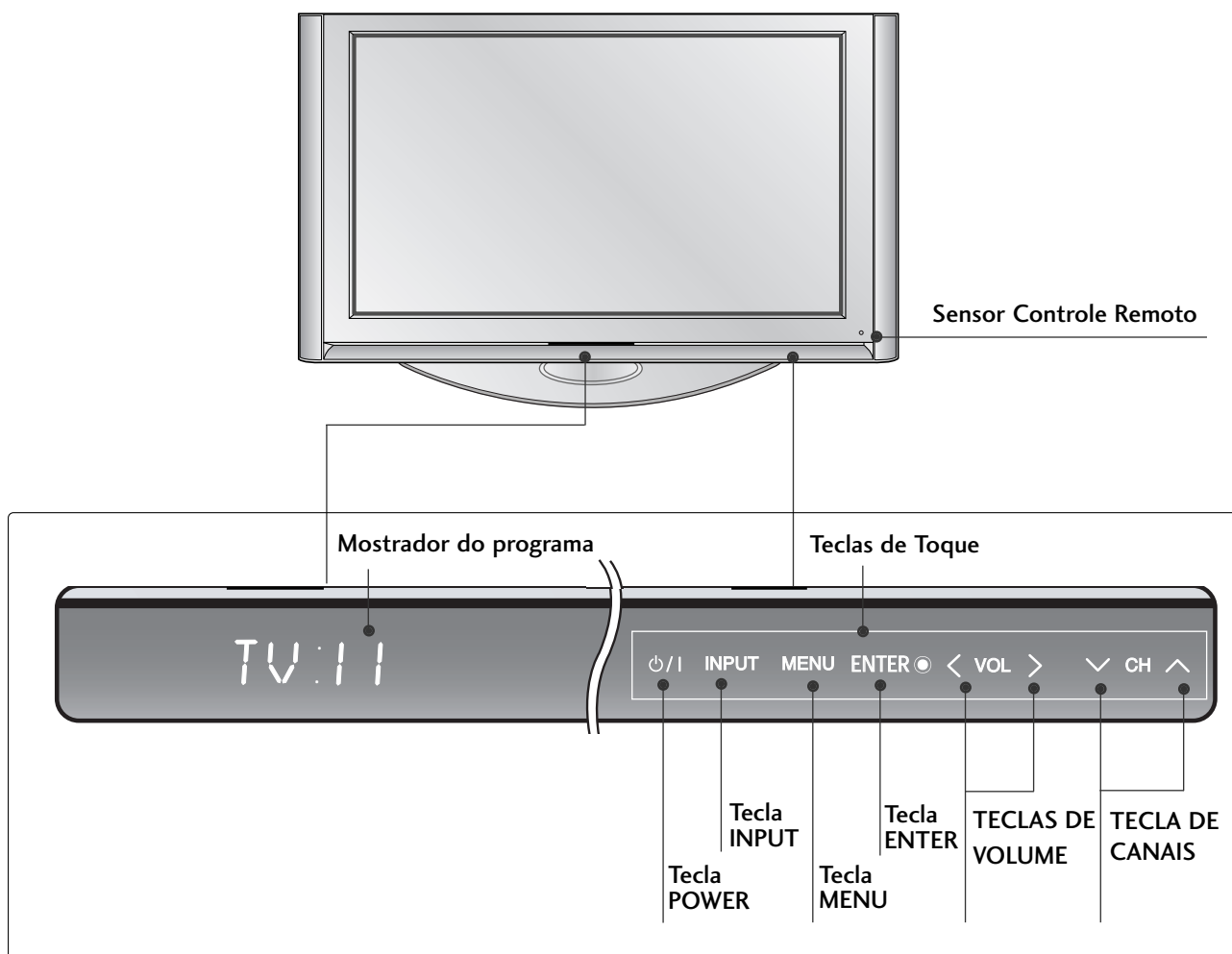

<42/47LY3RF>

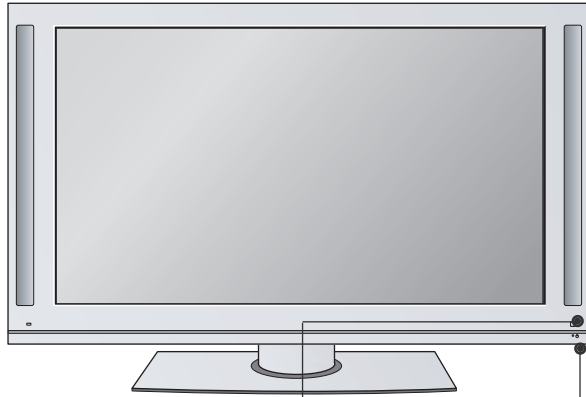

Sensor Controle Remoto

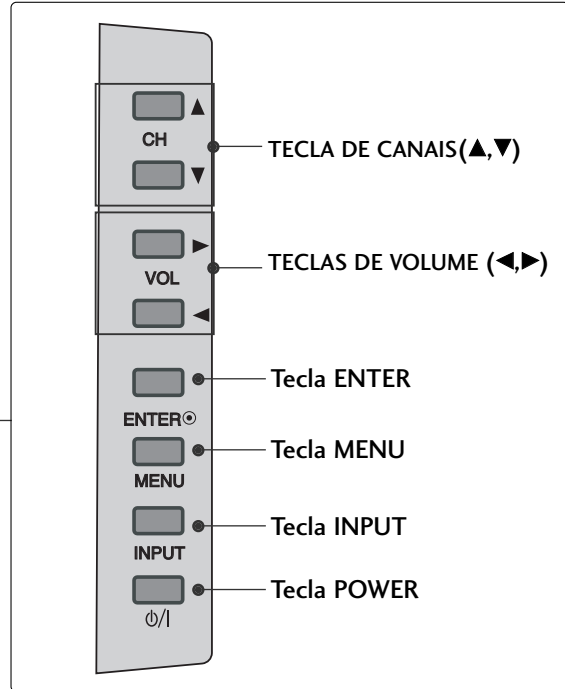

Indicador Standby

- acende-se a vermelho no modo em espera.
- acende-se a branco quando o aparelho está ligado.

<52LB9RFB>

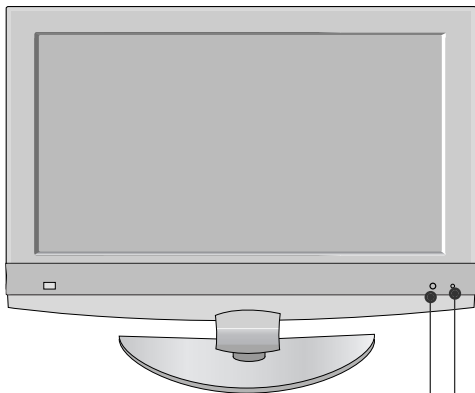

Sensor Controle Remoto

Indicador Standby

- acende-se a vermelho no modo em espera.
- acende-se a branco quando o aparelho está ligado.

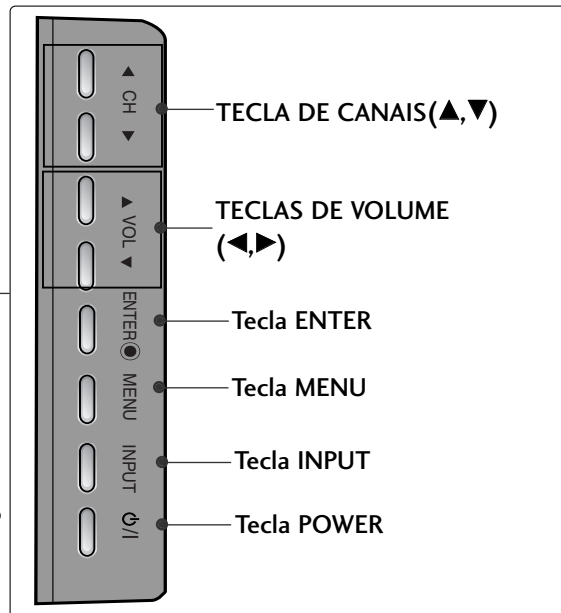

MANUTENÇÃO

INFORMAÇÕES RELATIVAS AO PAINEL POSTERIOR

<60PY3RF>

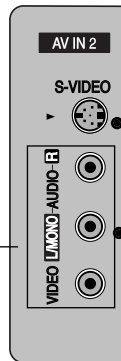
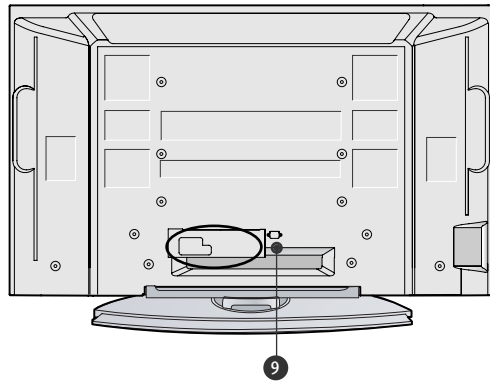

Entrada S-VIDEO

Esta conexão esta disponível para Promover melhor qualidade na entrada de vídeo.

Entrada VIDEO

Conecta o signal de vídeo no Dispositivo de Entrada de vídeo.

Entrada AUDIO

Conecta o signal de som estéreo em Dispositivos externos.

<52LB9RFB>

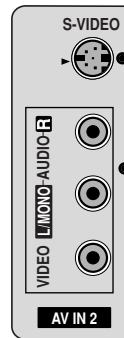
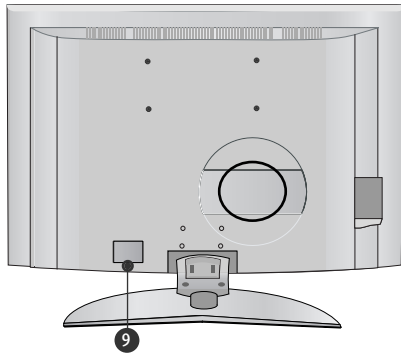

Entrada S-VIDEO

Esta conexão esta disponível para Promover melhor qualidade na entrada de vídeo.

Entrada VIDEO

Conecta o signal de vídeo no Dispositivo de Entrada de vídeo.

Entrada AUDIO

Conecta o signal de som estéreo em Dispositivos externos.

<42/47LY3RF>

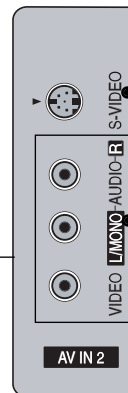
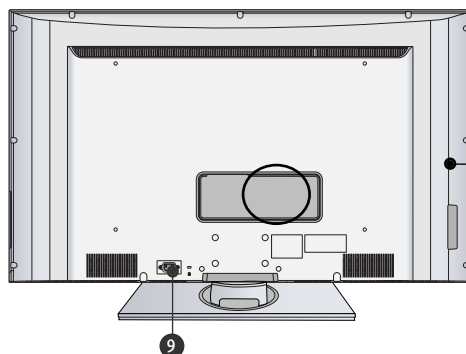

Entrada S-VIDEO

Esta conexão esta disponível para Promover melhor qualidade na entrada de vídeo.

Entrada VIDEO

Conecta o signal de vídeo no Dispositivo de Entrada de vídeo.

Entrada AUDIO

Conecta o signal de som estéreo em Dispositivos externos.

Isto está para trás painel do modelos 60PY3RF/42/47LY3RF/52LB9RFB.

<60PY3RF>

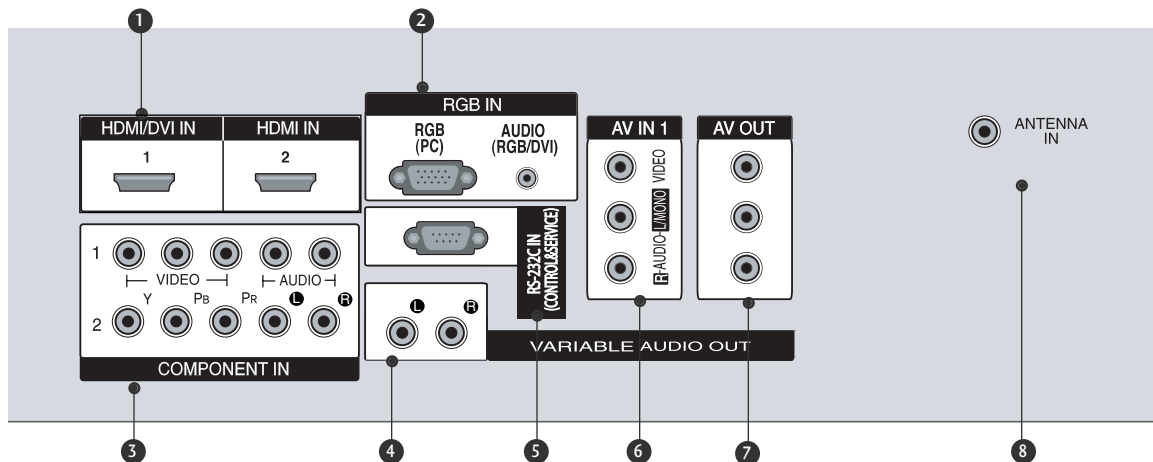

<42/47LY3RF, 52LB9RFB>

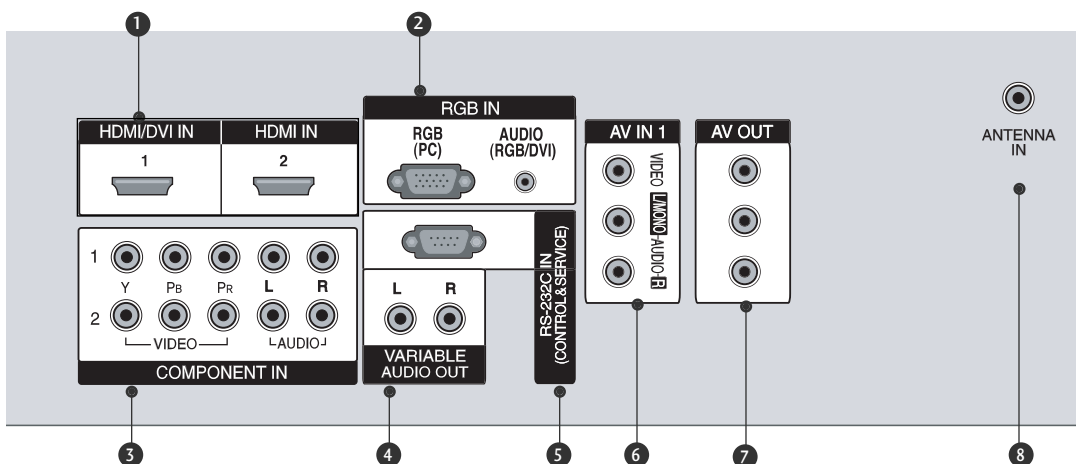

- 1 **HDMI/DVI, HDMI Input**
Ligue um sinal HDMI a este conector.
Ou sinal DVI (VÍDEO) a esta porta com um cabo DVI para HDMI.
- 2 **RGB/Audio Input**
Você pode assistir ao sinal RGB com outra TV de Plasma, conecte a saída RGB da TV de Plasma à entrada de um PC.
- 3 **Component Input 1/2**
Conecte um dispositivo componente de áudio/vídeo.
- 4 **Variable Audio Output**
Ligue um amplificador externo ou adicione um subwoofer ao seu sistema de som envolvente.
- 5 **RS-232C INPUT (CONTROL/SERVICE) PORT**
Conecte à porta RS-232C de um PC.
- 6 **AV IN 1**
Conecte a saída áudio/vídeo do seu equipamento externo nas entradas apropriadas da sua TV.
- 7 **AV OUT**
Ligue uma segunda TV ou um monitor.
- 8 **Antenna In**
Ligue sinais pelo ar a esta conexão.
- 9 **Tomada do cabo de força**
Essa TV opera com tensão AC. A voltagem está indicada na página de especificações. Nunca opere seu TV tensão DC.

MANUTENÇÃO

LIGAÇÃO BÁSICA

<60PY3RF>

- 1 Segure a Alça de Cabos com as duas mãos e puxe conforme mostrada na figura. .

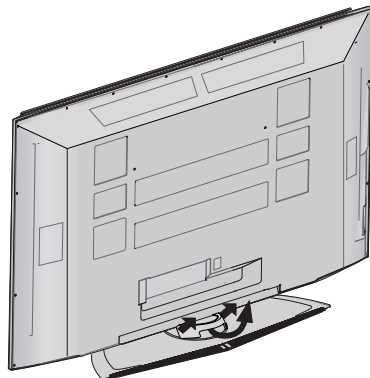

45°

GESTÃO DO CABO

- 2 Ligue os cabos consoante necessário.
Para ligar um equipamento adicional, consulte a secção Ligações de equipamento Externo.

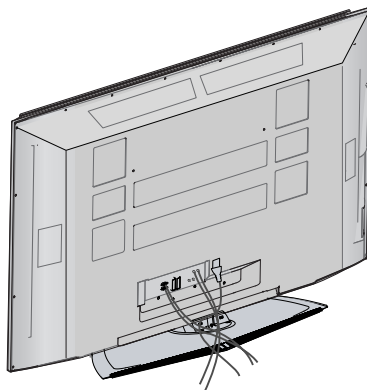

- 3 Volte a montar o GESTOR de CABOS, conforme demonstrado.

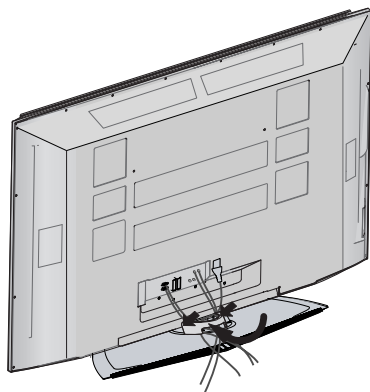

<42/47LY3RF/52LB9RFB>

- 1** Ligue os cabos consoante necessário.

Para ligar um equipamento adicional, consulte a secção Ligações de equipamento Externo.

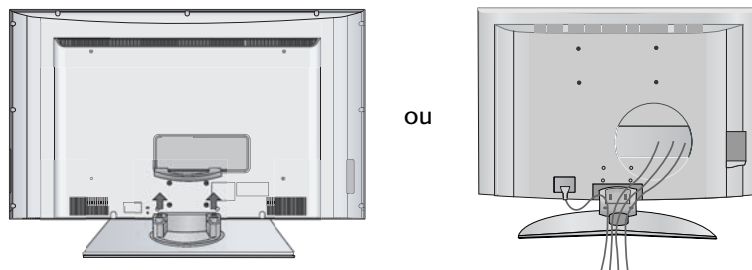

- 2** Volte a montar o GESTOR de CABOS, conforme demonstrado.

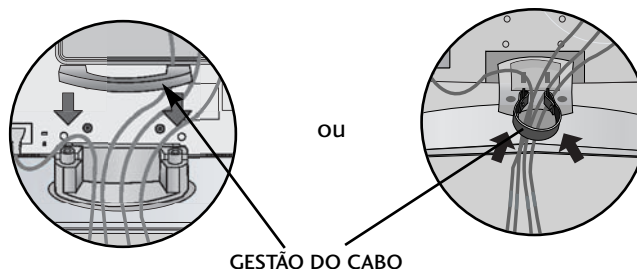

Forma de remover a gestão do cabo

Segure na **GESTÃO DO CABO** com ambas as mãos e desloque-a para cima.

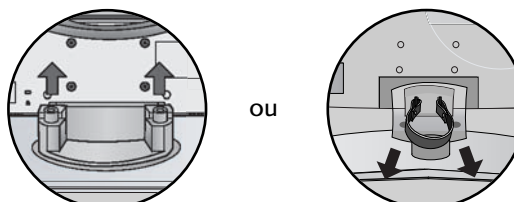

! NOTA

- Não segure na **GESTÃO DO CABO** quando deslocar o produto.
- Se o produto cair ao chão, pode-se magoar ou o produto pode-se quebrar.

MANUTENÇÃO

FIXAR A TV A UMA PAREDE

* Esta característica não é available para todos os modelos.

- Coloque-o perto da parede de forma a que o aparelho não caia quando é empurrado para trás.
- As instruções apresentadas em baixo indicam uma forma mais segura de colocar o aparelho, que consiste em fixá-lo na parede de forma a que o aparelho não caia quando é puxado para a frente. Evite que o aparelho caia para a frente e que magoe pessoas. Evita ainda que o aparelho seja danificado pela queda. Por favor certifique-se que as crianças não trepam nem se penduram no aparelho.

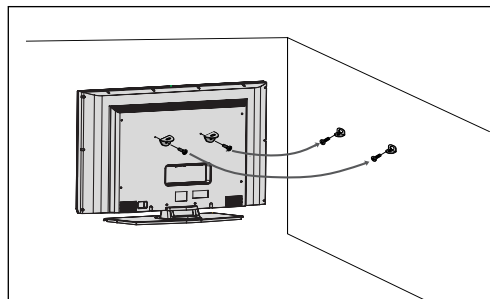
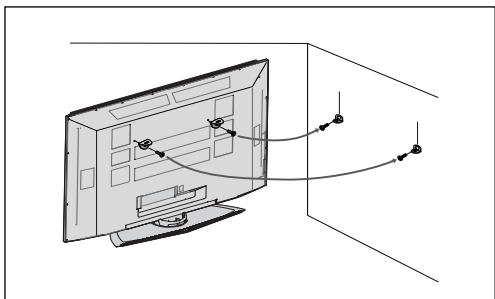

- 1** Utilize os olhais ou os suportes/parafusos do aparelho para fixá-lo à parede, conforme demonstrado na imagem. (Se o seu aparelho tiver os parafusos colocados na posição dos olhais antes de introduzir os olhais, desaperte os parafusos.)
* Introduza os olhais ou os suportes/parafusos do aparelho e aperte-os firmemente nos orifícios superiores.
- 2** Fixe o suportes de TV com cabos de aço, (não fornecido com o produto), como mostra a figura. Faça corresponder a altura do suporte que se encontrar montado na parede.

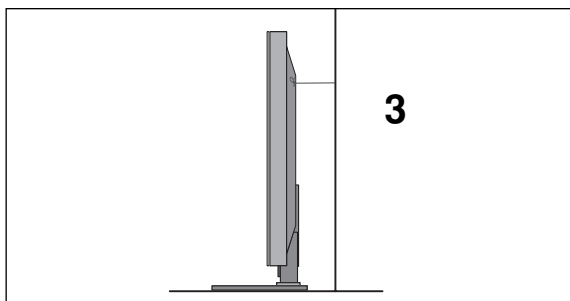

- 3** Utilize um cabo resistente (não fornecido como componente do aparelho, tem de ser adquirido separadamente) para amarrar o aparelho. É mais seguro amarrar o cabo de forma a que este fique na horizontal entre a parede e o aparelho.

! NOTA

- ▶ Quando movimentar o aparelho para outro lugar, desamarre primeiro os cabos.
- ▶ Utilize um suporte ou uma peça de mobiliário suficientemente grande e resistente para as dimensões e o peso do aparelho.
- ▶ Para utilizar o aparelho em segurança, certifique-se de que a altura em que está montado o suporte na parede corresponde à do aparelho.

NÃO USANDO O SUPORTE DE MESA (TIPO PEDESTAL) (Apenas o modelo 60PY3RF)

- É aplicado ao instalar apenas o modelo 60PY3RF como o suporte do tipo de parede.

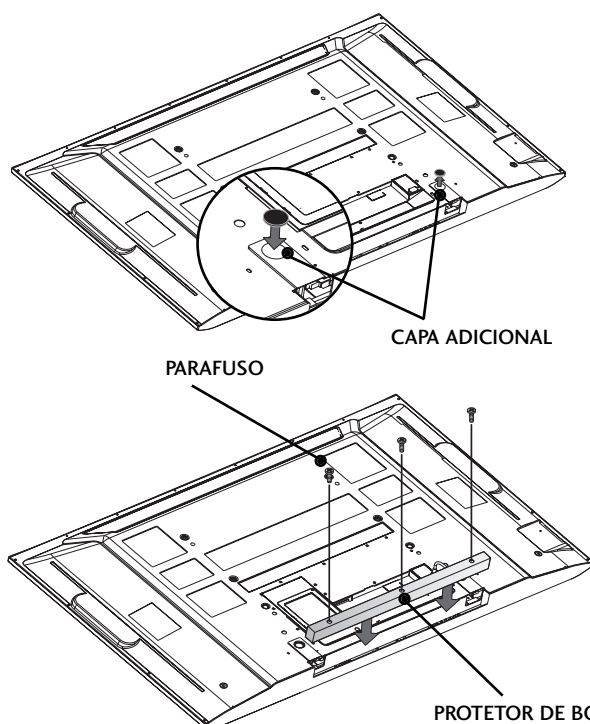

Quando não estiver usando o pedestal de mesa, instale os protetores de borracha que foram fornecidos conforme mostrado na figura.

Para evitar que materiais estranhos caiam dentro do compartimento, fixe a capa de proteção do pedestal (capa adicional) usando os dois parafusos que foram fornecidos, conforme mostrado na figura.

FUNÇÃO DE ARTICULAÇÃO (OPÇÃO)

- Depois de instalar a TV, pode ajustar o aparelho de TV manualmente, rodando-o para a esquerda ou para a direita 20 graus, para melhor se adequar à sua posição de visualização.

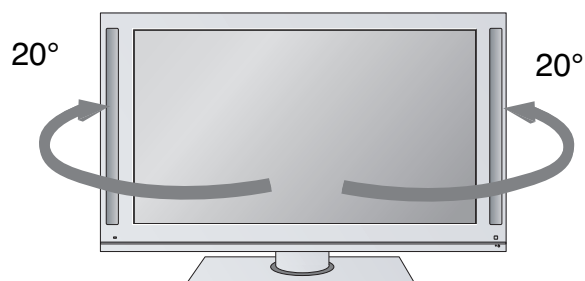

! NOTA (Apenas para o modelo 60PY3RF)

- Antes de ajustar o ângulo, tem de desapertar (para a esquerda) o parafuso do eixo no meio da parte posterior do suporte. Quando atingir a posição pretendida, tem de apertar o parafuso do eixo para corresponder com o orifício.



MANUTENÇÃO

- O aparelho pode ser instalado de diversas maneiras, como numa parede ou em cima de um móvel, etc.
- A TV foi concebida para ser montada na horizontal.

ATERRAMENTO

Assegure-se de conectar o fio-terra, para prevenir de possíveis choques elétricos. Se não for possível, contate um electricista qualificado para instalar uma proteção contra curto-circuito. Não tente fazer o aterramento conectando fios de telefones, ou tubos de gás, etc.

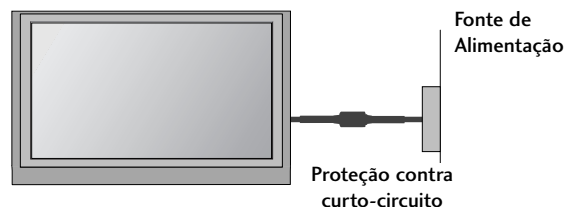

Instalação do Pedestal para montagem numa Mesa

Para permitir uma ventilação adequada, deixe um espaço de 4" (10cm) em cada um dos lados e em relação à parede.

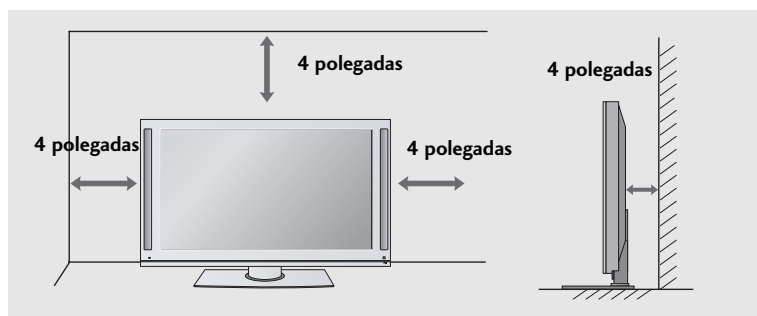

Instalação do Pedestal para montagem numa Mesa

Para permitir uma ventilação adequada, deixe um espaço de 4" (10cm) em cada um dos lados e em relação à parede. Estão disponíveis instruções detalhadas de instalação no seu fornecedor. Consulte o Guia opcional de Configuração e Instalação do Suporte de Montagem Inclinado na Parede.

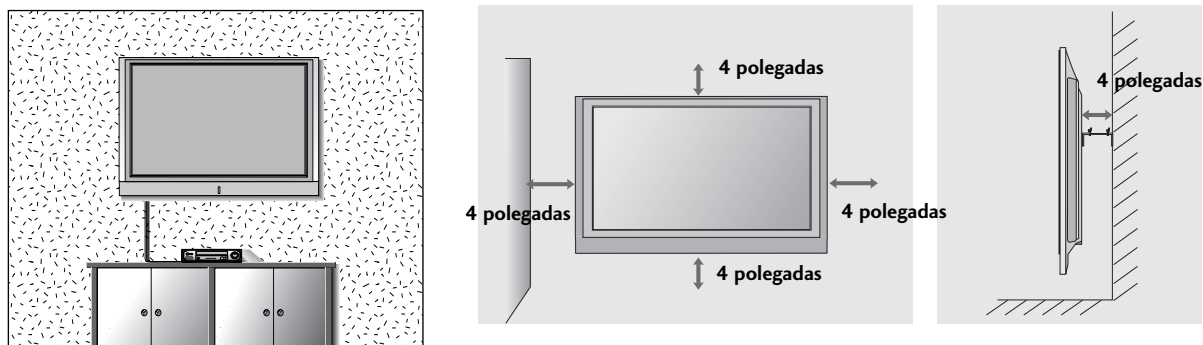

CONEXÕES DE ANTENA

Antena ou Serviço de TV a cabo sem conexões com a Cable Box (conversor).
Para otimizar a qualidade de imagem, ajuste a direção da antena caso seja necessário.

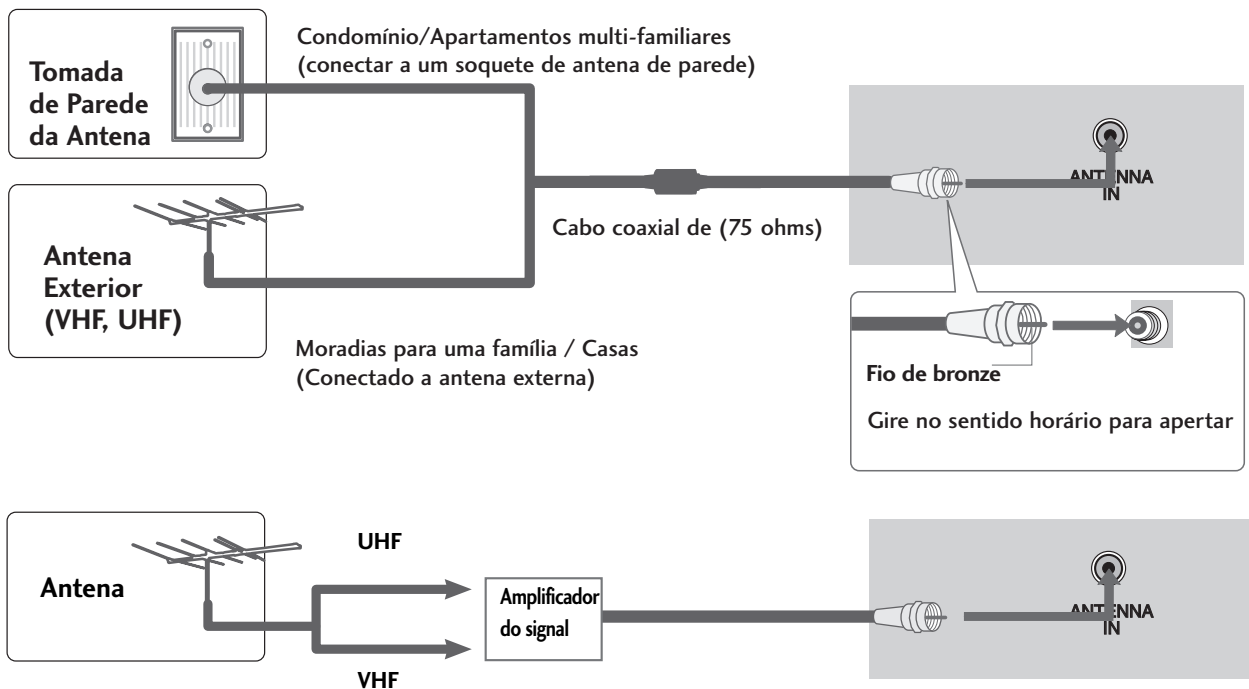

- Numa área em que o sinal for fraco para melhorar a qualidade da imagem, compre e instale um amplificador de sinal.
- Se a antena necessitar ser dividida para duas TV's, instale um divisor de sinal de 2 saídas.
- Se a antena não estiver instalada corretamente, contacte um técnico para assistência.

! NOTA

- ▶ O televisor informá-lo-á quando tiverem terminado as sintonias de canais analógicos.

LIGAÇÕES E CONFIGURAÇÃO

AJUSTE DO HDSTB

Quando efectuar a ligação com um cabo de componente

1. Como conectar

- 1 Ligue as saídas de vídeo (Y, PB, PR) da caixa de sintonização digital às conexões **COMPONENT IN VIDEO 1** existentes no aparelho. Faça corresponder as cores das conexões (Y = verde, PB = azul, e PR = vermelho).
- 2 Ligue a saída de áudio da caixa de sintonização digital às conexões **COMPONENT IN AUDIO 1** existentes no aparelho.

2. Como usar

- Ligue o conversor. Veja seu manual de instruções para operá-lo.
- Use a tecla **INPUT** do controle remoto para seleccionar **COMPONENT 1**.
- Se estiver conectado à entrada **COMPONENT IN2**, Selecione **COMPONENT 2**.

Sinal	Component 1/2	HDMI1/DVI, HDMI2
480i	Sim	Não
480p/720p	Sim	Sim
1080i	Sim	Sim
1080p	Sim (60Hz apenas)	Sim (50Hz/60Hz)

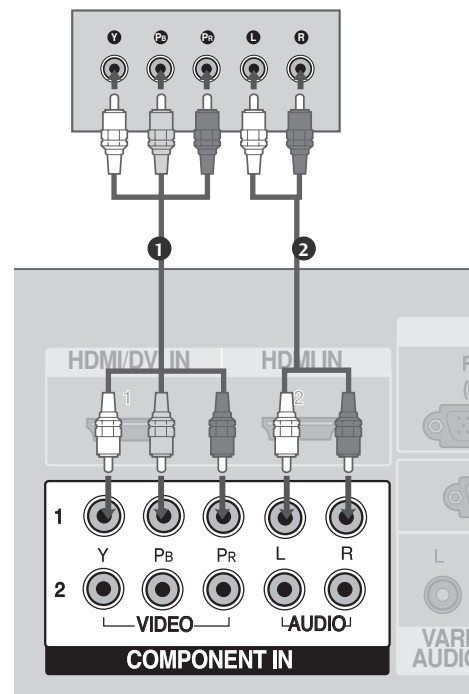

Quando efectuar a ligação com um cabo HDMI

1. Como conectar

- 1 Ligue a caixa de sintonização digital à conexão da **HDMI IN 1 (DVI)** ou **2** existente no aparelho.
- 2 Não é necessário efectuar separadamente a ligação áudio.

2. Como usar

- Ligue o conversor. (Veja seu manual de instruções para operá-lo.)
- Use a tecla **INPUT** do controle remoto para seleccionar **HDMI1/DVI** ou **HDMI2**.

! NOTA

- ▶ Se a caixa de sintonização digital admitir a função de HDMI Automático, a resolução de saída do dispositivo fonte será automaticamente regulada para 1280x720p.
- ▶ Se o leitor da caixa de sintonização digital não admitir a função de HDMI Automático, terá de regular adequadamente a resolução de saída.
Para obter a melhor qualidade de imagem possível, regule a resolução de saída do dispositivo fonte para 1920x1080i/p.

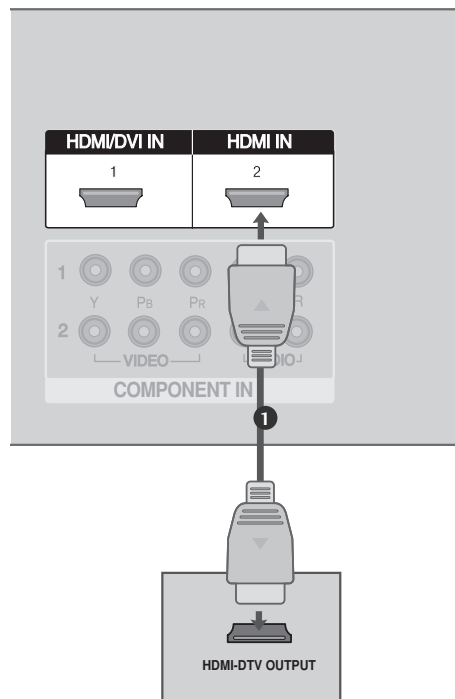

Quando efectuar a ligação utilizando um cabo de HDMI para DVI

1. Como conectar

- 1 Ligue a saída de DVI da caixa de sintonização digital à conexão **HDMI IN 1 (DVI)** existente no aparelho.
- 2 Ligue a saída de áudio da caixa de sintonização digital à conexão **AUDIO(RGB/DVI)** existente no aparelho.

2. Como usar

- Ligue o conversor. Veja seu manual de instruções para operá-lo.
- Use a tecla **INPUT** do controle remoto para seleccionar **HDMI1/DVI**.

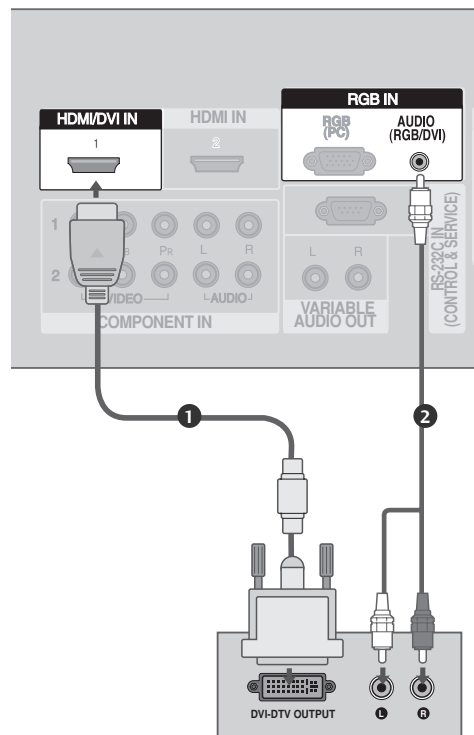

LIGAÇÕES E CONFIGURAÇÃO

AJUSTE DO DVD

Quando efectuar a ligação com um cabo de componente

1. Como conectar

- 1 Conecte a saída de vídeo do DVD (Interlace Componente ou Progressive Scan) à entrada componente (Y, PB, PR) do TV. combine as cores dos conectores (Vídeo=amarelo, Áudio esquerdo=branco e áudio direito=vermelho).
- 2 Ligue as saídas de áudio do DVD às conexões COMPONENT IN AUDIO1 existentes no aparelho.

2. Como usar

- Ligue o DVD Player e insira um DVD.
- Use a tecla **INPUT** do controle remoto para seleccionar **COMPONENT 1**.
- Se estiver conectado à entrada **Component IN 2**, Selecione **Component 2**.
- Para operar o seu DVD, Siga o manual de instruções do mesmo.

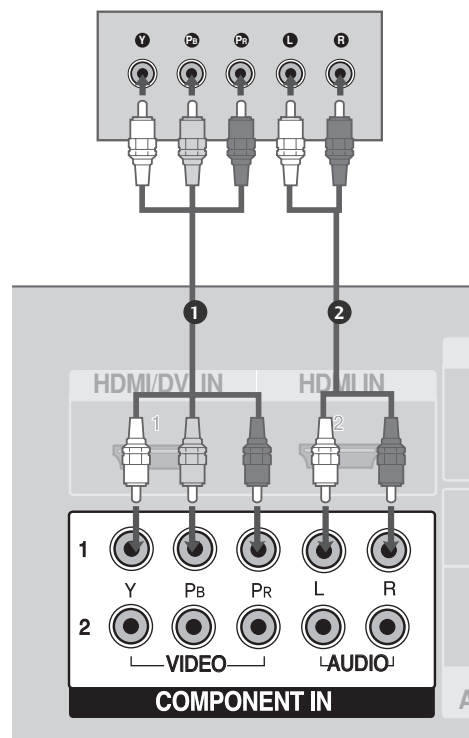

Portas de entrada Componente

Para obter a melhor qualidade de imagem, conecte o DVD Player às portas de entrada Componente como é mostrado abaixo:

Portas Componente da TV de Plasma	Y	P _B	P _R
Portas de saída de vídeo do DVD Player	Y	P _B	P _R
	Y	B-Y	R-Y
	Y	C _b	C _r
	Y	P _b	P _r

Quando efectuar a ligação utilizando um cabo S-Video

1. Como conectar

- 1 Conecte a saída de S-VIDEO do DVD (Interlace Componente ou Progressive Scan) à entrada S-VIDEO do TV.
- 2 Ligue as saídas de áudio do DVD às conexões de entrada de ÁUDIO existentes no aparelho.

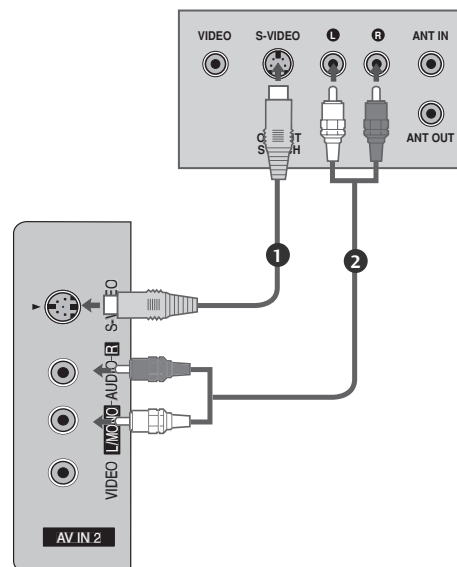

2. Como usar

- Ligue o DVD Player e insira um DVD.
- Use a tecla **INPUT** do controle remoto para selecionar **AV 1**.
- Se estiver conectado à entrada **AV IN 2**, Selecione **AV 2**.
- Para operar o seu DVD, Siga o manual de instruções do mesmo.

Quando efectuar as ligações com o cabo HDMI

1. Como conectar

- 1 Ligue a saída de HDMI do DVD à conexão **HDMI IN 1 (DVI)** ou **2** existente no aparelho.
- 2 Não é necessária uma ligação separada de áudio.

2. Como usar

- Use a tecla **INPUT** do controle remoto para selecionar **HDMI1/DVI** ou **HDMI2**.
- Para operar o seu DVD, Siga o manual de instruções do mesmo.

! NOTA

- ▶ Se o DVD admitir a função HDMI Automático, a resolução de saída do DVD será automaticamente regulada para 1280x720p.
- ▶ Se o DVD não admitir HDMI Automático, terá de configurar adequadamente a resolução de saída.
Para obter a melhor qualidade de imagem possível, regule a resolução de saída do DVD para 1920x1080i/1080p.

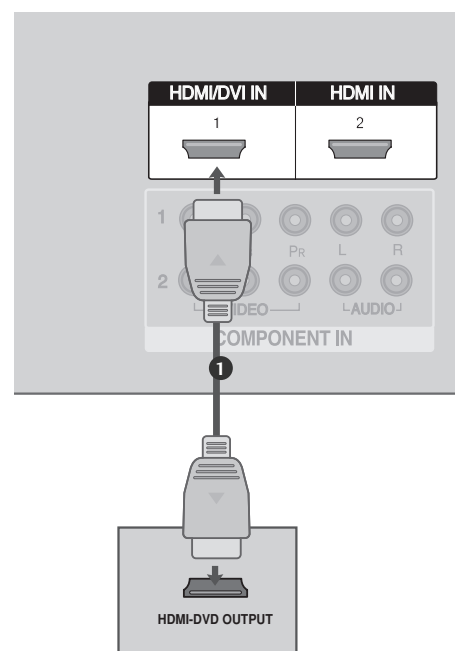

LIGAÇÕES E CONFIGURAÇÃO

CONECTANDO UM VCR

- Para evitar interferência de imagem, deixe uma distância adequada entre o VCR (videocassete) e a TV.
- Por exemplo, imagens congeladas de um VCR, se o formato de tela 4:3 for usado, essas imagens podem permanecer visíveis na tela da TV.

Quando ligar a uma antena

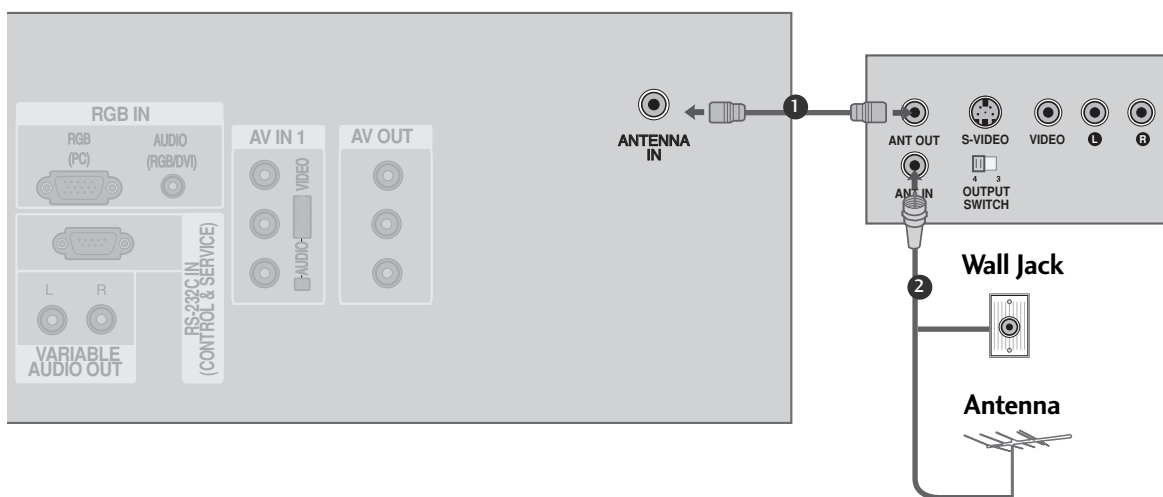

1. Como conectar

- 1 Ligue a ficha de saída da antena RF do Videogravador à conexão da Antena existente no aparelho.
- 2 Ligue o cabo da antena à antena RF na conexão existente no Videogravador.

2. Como usar

- Ajuste a saída do VCR para o canal 3 ou 4, em seguida sintonize a TV no mesmo número de canal.
- Insira uma fita de vídeo no VCR e pressione a tecla PLAY. (leia o manual do usuário do VCR)

Quando utilizar um cabo RCA para fazer a ligação

1. Como conectar

- 1 Quando conectar a TV ao VCR, combine as cores dos plugs com as cores do conector (Vídeo=amarelo, Áudio esquerdo=branco, e Áudio direito=vermelho).

2. Como usar

- Insira uma fita de vídeo no VCR e pressione a tecla PLAY. (leia o manual do usuário do VCR)
- Use a tecla **INPUT** do controle remoto para selecionar **AV1**.
- Se estiver conectado na entrada **AV 2**, selecione a fonte de entrada **AV IN2**.

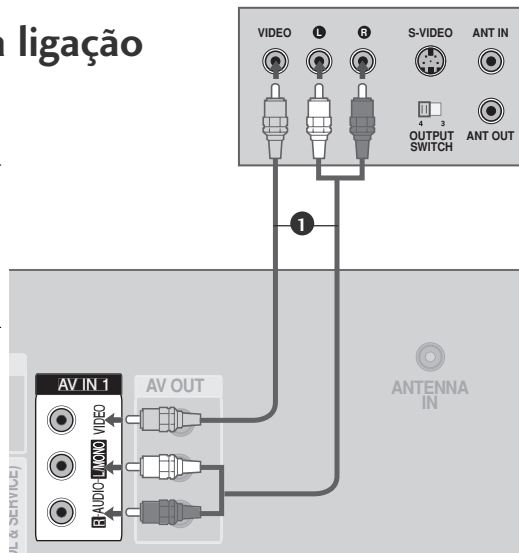

! NOTA

- ▶ Se tiver um Videogravador mono, ligue o cabo de áudio do Videogravador à conexão AUDIO L/MONO existente no aparelho.

Quando efectuar a ligação utilizando um cabo S-Video

1. Como conectar

- 1 Ligue a saída S-VIDEO do Videogravador à entrada S-VIDEO do aparelho.
- 2 Ligue as saídas de áudio do Videogravador às conexões de entrada de ÁUDIO existentes no aparelho.

2. Como usar

- Insira uma fita de vídeo no VCR e pressione a tecla PLAY. (leia o manual do usuário do VCR)
- Use a tecla **INPUT** do controle remoto para selecionar **AV1**.
- Se estiver conectado na entrada **AV 2**, selecione a fonte de entrada **AV IN2**.

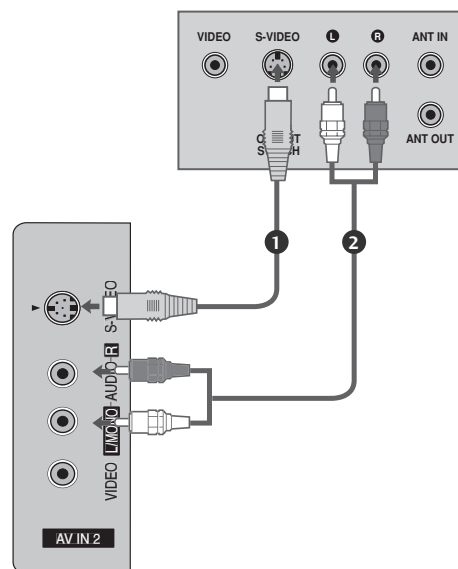

! CUIDADO

- ▶ Não ligue em simultâneo as conexões Video e S-Video. No caso de ligar os cabos de Video e de S-Video em simultâneo, só funcionará o S-Video.

! NOTA

- ▶ A qualidade da imagem é melhorada: comparada com a entrada composta normal (cabo RCA).

LIGAÇÕES E CONFIGURAÇÃO

AJUSTE DE EQUIPAMENTOS EXTERNOS DE ÁUDIO E VÍDEO

1. Como conectar

- 1 Quando conectar a TV em equipamento externo, combine as cores dos conectores (Vídeo=amarelo, Áudio esquerdo=branco e áudio direito=vermelho).

2. Como usar

- Use a tecla **INPUT** do controle remoto para selecionar **AV1**.
- Se estiver conectado na entrada **AV 2**, selecione a fonte de entrada **AV IN2**.
- Opere o equipamento externo correspondente.

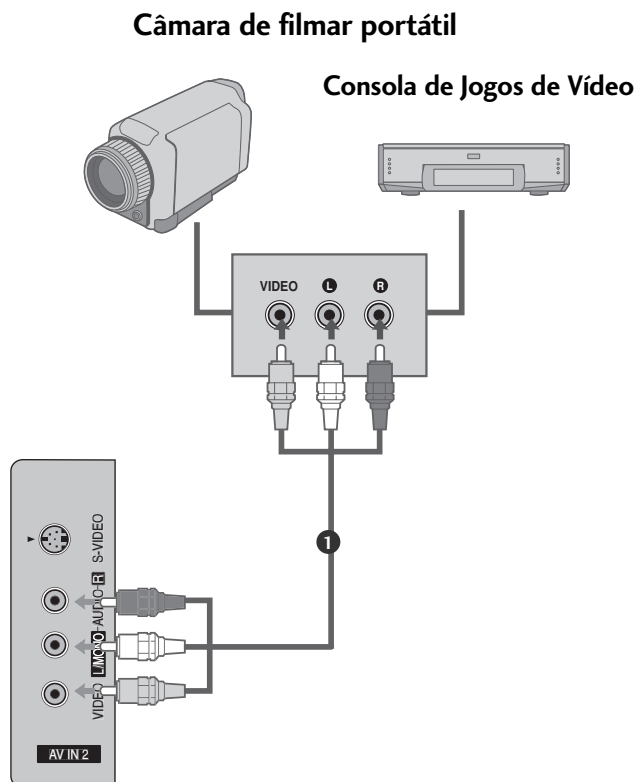

AJUSTE DO PC

Esta TV dispõe de capacidades de Plug and Play, o que significa que o PC se ajusta automaticamente às definições da TV.

Quando efectuar a ligação utilizando um cabo de 15 pinos D-sub

1. Como conectar

- 1 Ligue a saída RGB do PC à conexão **RGB (PC)** existente no aparelho.
- 2 Ligue a saída de áudio do PC à conexão **AUDIO (RGB/DVI)** existente no aparelho.

2. Como usar

- Ligue o PC e a TV.
- Use a tecla **INPUT** do controle remoto para seleccionar **RGB-PC**.

! NOTA

- ▶ Verifique a imagem da TV. Podem ocorrer interferências no modo PC associadas à resolução, linhas verticais, contraste e brilho. Caso elas ocorram, altere a resolução da placa de vídeo, mude a frequência de tela ou ajuste o contraste e o brilho até obter uma imagem nítida. Se a placa de vídeo não possibilita a mudança da frequência de tela, substitua-a ou contate o seu fabricante.

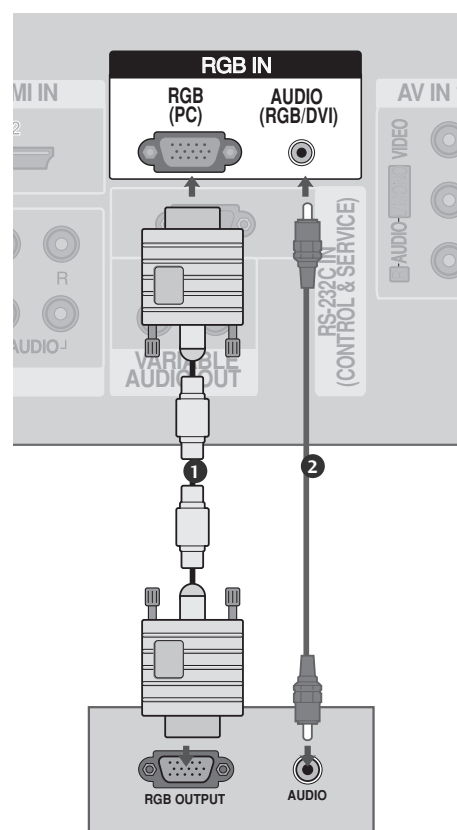

LIGAÇÕES E CONFIGURAÇÃO

Quando efectuar a ligação utilizando um cabo de HDMI para DVI

1. Como conectar

- 1 Ligue a saída DVI do PC à conexão **HDMI IN 1 (DVI)** existente no aparelho.
- 2 Ligue a saída de áudio do PC à conexão de **AUDIO (RGB/DVI)** existente no aparelho.

2. Como usar

- Ligue o PC e a TV.
- Use a tecla **INPUT** do controle remoto para seleccionar **HDMI1/DVI**.

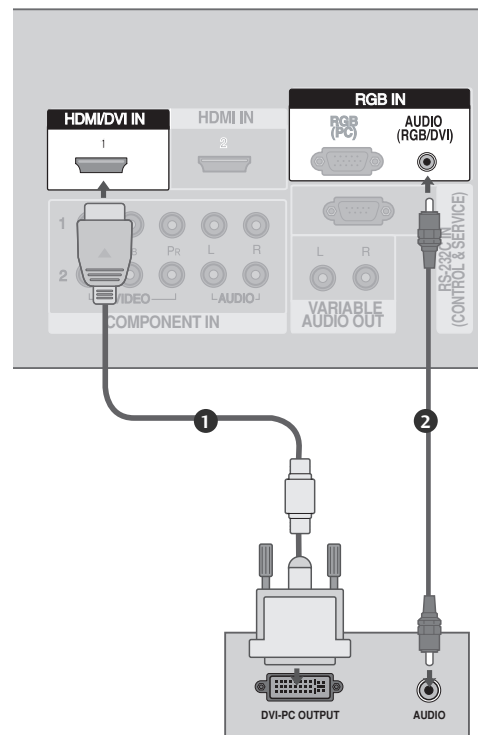

! NOTA

- ▶ A fonte HDMI2 não admite fontes DVI.
- ▶ Se o PC dispuser de uma saída DVI e de nenhuma saída HDMI, será necessário efectuar uma ligação de áudio em separado.

Especificações de Tela (Modo RGB[PC]/HDMI[PC])

Resolução	Frequência Horizontal(KHz)	Frequência Vertical(Hz)
720x400	31.469	70.080
640x480	31.469	59.940
800x600	37.879	60.310
1024x768	48.363	60.000
1360x768	47.720	59.799
1280x1024	63.668	59.895
1400x1050	65.317	59.978
1600x1200	74.537	59.869
1920x1080	66.587	59.934

! NOTA

- ▶ Para obter a melhor qualidade na imagem, ajuste a resolução da placa de vídeo do PC para 1920x1080, 60Hz.
- ▶ Consoante a placa gráfica, o modo de DOS poderá não funcionar se estiver a ser utilizado um cabo HDMI para DVI.
- ▶ Se forem ligados Dispositivos Fonte a uma Entrada HDMI, a Resolução de emissão do Televisor (480p, 720p, 1080i) e o Ecrã do Televisor obedecerão às especificações para Ecrãs EIA/CEA-861 -B. Caso contrário, consulte o Manual de Dispositivos Fonte HDMI ou contacte o seu centro de assistência técnica.
- ▶ Se o Dispositivo Fonte de HDMI não estiver ligado ao cabo ou se existir uma ligação de cabo deficiente, a mensagem "Sem sinal" é apresentada na Entrada HDMI. Se tal suceder, essa Resolução de Vídeo não é admitida.
- ▶ Evite manter uma imagem fixa no ecrã durante um longo período de tempo. A imagem fixa pode ficar permanentemente impressa no ecrã.
- ▶ A sincronização do formulário de entrada para as frequências Horizontal e Vertical é separada.
- ▶ Se utilizar o cabo RGB-PC durante demasiado tempo, pode surgir ruído no ecrã. Recomendamos a utilização de menos de 5m de cabo. Desta forma obterá a melhor qualidade de imagem possível.

LIGAÇÕES E CONFIGURAÇÃO

CONFIGURAÇÃO DO ECRÃ PARA O MODO PC

CONFIGURAÇÃO AUTOMÁTICA (SOMENTE PARA O MODO RGB [PC])

Automaticamente ajusta a posição da imagem para reduzir vibrações na imagem.

Caso a imagem ainda não esteja perfeita, seu TV funciona normalmente, mas necessita de maiores ajustes.

Configuração automática

Esta função tem como função ajustar automaticamente a posição, relógio e fase do sistema. A imagem apresentada estará instável durante alguns segundos, enquanto a configuração automática está a ser realizada.

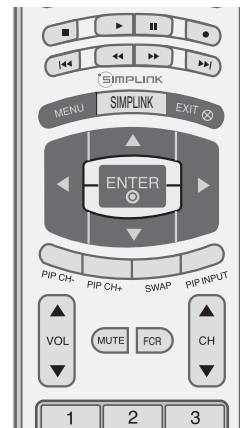

- 1 Pressione a tecla **MENU**, em seguida use a tecla ▲ ou ▼ para selecionar o menu **IMAGEM**.
- 2 Pressione o a tecla ►, em seguida use a tecla ▲ ou ▼ para selecionar **Tela**.
- 3 Pressione o a tecla ►, em seguida use a tecla ▲ ou ▼ para selecionar **Config. auto.**
- 4 Pressione a tecla ► para executar a configuração automática.
 - Ao término da **Config. auto.** a mensagem **Ativar** aparecerá na tela.
 - Se a posição da imagem continuar incorreta, tente novamente a configuração automática.
- 5 No modo RGB (PC), se a imagem necessitar de mais ajustes após a **Config. auto.**, você poderá fazê-lo com a **Config. manual**.
- 6 Prima o botão **EXIT** para voltar a ver televisão ou prima **MENU** para regressar ao menu anterior.



1

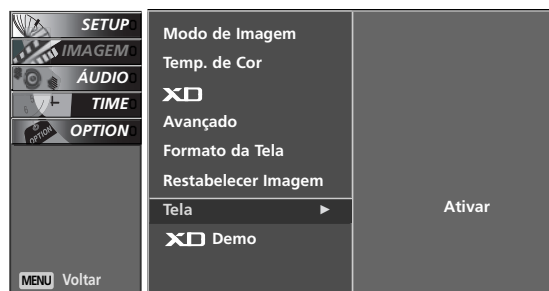

2



3 4

Ajuste para a fase, relógio e posição no ecrã.

Se a imagem ainda continuar sem definição, após a configuração automática, faça o ajuste de Phase da imagem, manualmente.

Função não disponível para ser usada no modo de 1:1 Pixel.

Para corrigir o tamanho do ecrã, ajuste o relógio.

Esta função funciona nos seguintes modos: RGB[PC], COMPONENT (480i/480p/720p/1080i/1080p), HDMI (480p/720p/1080i/1080p).

Esta função funciona(Phase, Clock) nos seguintes modos: COMPONENT (480i/480p/720p/1080i/1080p), HDMI (480p/720p/1080i/1080p).

Clock Minimiza listras ou barras verticais que aparecem no fundo da tela. E o tamanho horizontal do ecrã será também alterado.

Phase Remove ruídos horizontais e torna a imagem de caracteres mais limpa e nítida.

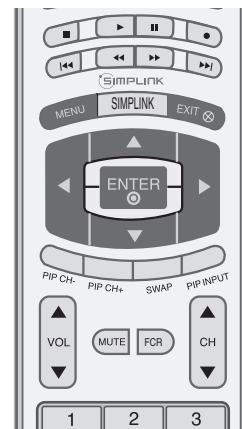

1

- 1 Pressione a tecla **MENU**, em seguida use a tecla ▲ ou ▼ para selecionar o menu **IMAGEM**.
- 2 Pressione o a tecla ►, em seguida use a tecla ▲ ou ▼ para selecionar **Tela**.
- 3 Pressione o a tecla ►, em seguida use a tecla ▲ ou ▼ para selecionar **Config. manual**.
- 4 Pressione o a tecla ►, em seguida use a tecla ▲ ou ▼ para selecionar **Phase, Clock, H-position ou V-position**.
- 5 Use a tecla ◀ ou ▶ para fazer os ajustes necessários.
- 6 Prima o botão **EXIT** para voltar a ver televisão ou prima **MENU** para regressar ao menu anterior.

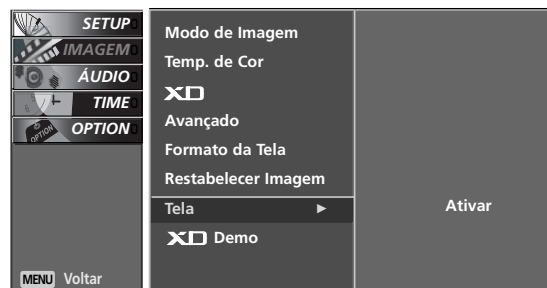

2



3 4

LIGAÇÕES E CONFIGURAÇÃO

Selecionando modo XGA/UXGA

Para visualizar uma imagem normal, faça corresponder a resolução do modo RGB com a selecção do modo XGA/UXGA.

Esta função funciona nos seguintes modos: RGB[PC].

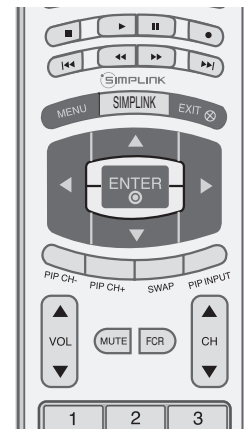

- 1 Pressione a tecla **MENU**, em seguida use a tecla ▲ ou ▼ para seleccionar o menu **IMAGEM**.
- 2 Pressione o a tecla ►, em seguida use a tecla ▲ ou ▼ para seleccionar **Tela**.
- 3 Pressione o a tecla ►, em seguida use a tecla ▲ ou ▼ para seleccionar **Modo XGA** (ou **Modo UXGA**).
- 4 Pressione a tecla **MENU**, em seguida use a tecla ▲ ou ▼ para seleccionar a resolução desejada para XGA/UXGA.
- 5 Prima o botão **EXIT** para voltar a ver televisão ou prima **MENU** para regressar ao menu anterior.



1

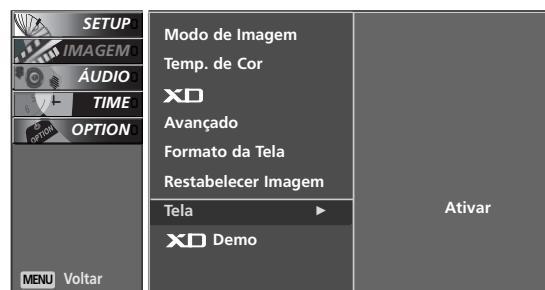

2

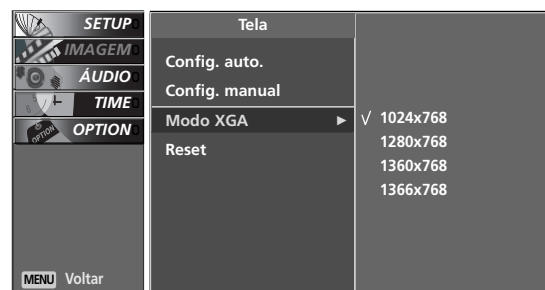

3 4

Inicializar (Retornar aos ajustes de padrão de fábrica)

Esta função está disponível no modo actual.
Para iniciar o valor regulado.

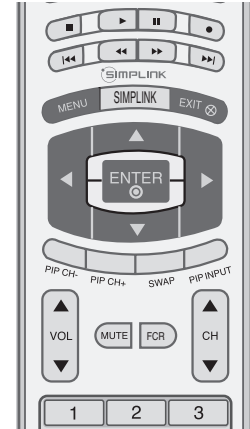

- 1 Pressione a tecla **MENU**, em seguida use a tecla ▲ ou ▼ para seleccionar o menu **IMAGEM**.
- 2 Pressione o a tecla ►, em seguida use a tecla ▲ ou ▼ para seleccionar **Tela**.
- 3 Pressione o a tecla ►, em seguida use a tecla ▲ ou ▼ para seleccionar **Reset**.
- 4 Pressione o a tecla ►.



1



2

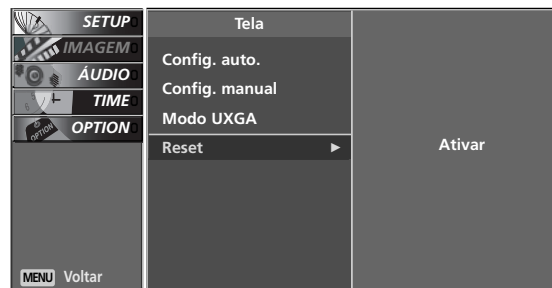

3 4

LIGAÇÕES E CONFIGURAÇÃO

AJUSTE DA SAÍDA DE MONITOR

Este televisor tem uma saída especial capaz de conectar um segundo televisor ou monitor.

1. Como conectar

- 1 Conecte o segundo televisor ou monitor na saída da TV'.
- 2 Veja o Manual de instruções do segundo televisor ou monitor para maiores detalhes, relativos àquele dispositivo e ajustes de entrada.

! NOTA

- ▶ As fontes de entrada de vídeo Component, RGB, HDMI não podem ser usadas para saída de Monitor.
- ▶ Recomendamos que utilize as conexões de SAÍDA AV para gravações com Videogravador.

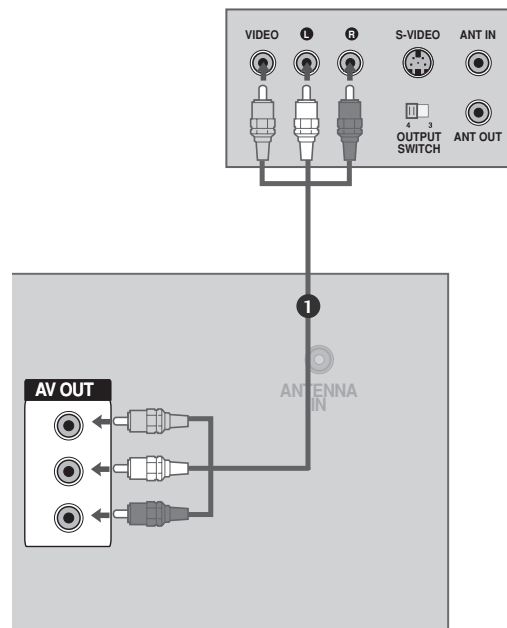

APARELHAGEM ESTÉREO EXTERNA

Utilize para ligar qualquer das duas ou um amplificador externo, ou para adicionar um sub-woofer ao seu sistema de som Surround.

1. Como conectar

- 1 Ligue a conexão de entrada do amplificador estereofônico à conexão VARIABLE AUDIO OUT do aparelho.
- 2 Configure as suas colunas através do seu amplificador estereofônico analógico, de acordo com as instruções fornecidas com o amplificador.

! NOTA

- ▶ Quando ligar equipamentos de áudio externos, como amplificadores ou colunas, por favor desligue as colunas do televisor. (▶ p.61)

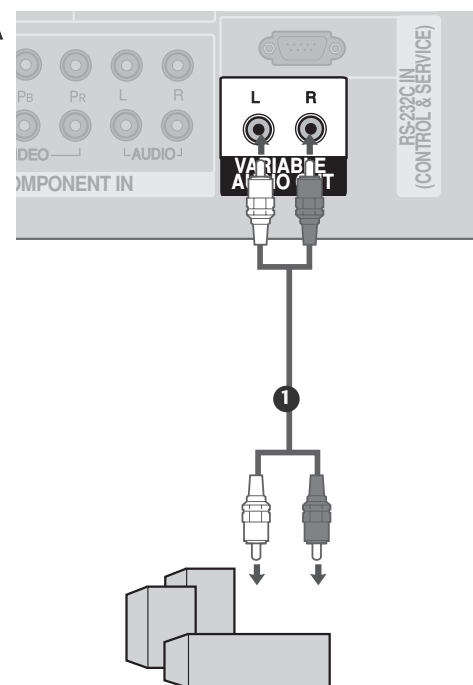

VER TV / CONTROLO DE CONFIGURAÇÃO

LIGANDO A TV

Se a TV estiver ligada, pode utilizar estas funções.

Ligando a TV

- 1 Conecte o cabo de força corretamente, a TV de Plasma entra no modo standby.
 - Pressione a tecla $\phi/|$, **INPUT**, **CH ▲ / ▼** na TV ou a tecla **POWER**, **TV**, **INPUT**, **CH ▲ / ▼**, **NÚMERO (0~9)** no controle remoto para ligar a TV.

Regulação de Volume

- 1 Prima o botão **VOL ▲ / ▼** para regular o volume.
- 2 Se pretender activar ou desactivar a emissão de som, prima o botão **MUTE**.
- 3 Pode cancelar a função de Emudecimento, premindo os botões **MUTE**, **VOL ▲ / ▼** ou **MTS**.

Seleção de Canais

- 1 Prima os botões **CH ▲ / ▼** ou botões numéricos para seleccionar um número de canal.



! NOTA

- Se pretender ausentar-se para férias, desligue a ficha de alimentação da tomada eléctrica.

VER TV / CONTROLO DE CONFIGURAÇÃO

CONTROLE REMOTO

Quando usá-lo, aponte-o para o sensor na TV de Plasma.

VER TV / CONTROLO DE CONFIGURAÇÃO

MODE Seleccione o modo de operação: TV, DVD, VCR, AUDIO, CABLE, STB

Botões de controlo do Videogravador/DVD Controla alguns gravadores de cassetes de vídeo ou leitores de DVD quando já seleccionou o botão do modo DVD ou VCR.

MENU Ativa os menus de tela.
SIMPLINK Visualiza uma lista de dispositivos AV ligados à TV. Quando prime este botão, o menu Simplink aparece no ecrã. (► p.39)
EXIT Limpa todos os ajustes dos menus de tela e retorna à imagem da TV.

Navegador (cima/baixo/esquerda/direita/ENTER) Permite que você navegue nos menus de tela e ajusta os itens de sistema de acordo com a sua preferência.
PIP CH - / + Muda os canais da imagem PIP.
SWAP Alterna entre a imagem principal e a subimagem.
PIP INPUT Seleciona a fonte de sinal para a PIP.

TECLAS DE VOLUME Aumenta e diminui o nível do som.
MUTE Ativa e desativa o som.
FCR Use para visualizar a lista dos Canais Favoritos.
TECLAS DE CANAL Seleciona o canal desejado.
Botão NUMBER Selecciona um canal. Selecciona itens numerados num menu.
RATIO Selecciona o formato de imagem pretendido.
REVIEW Retorna ao último canal visualizado.

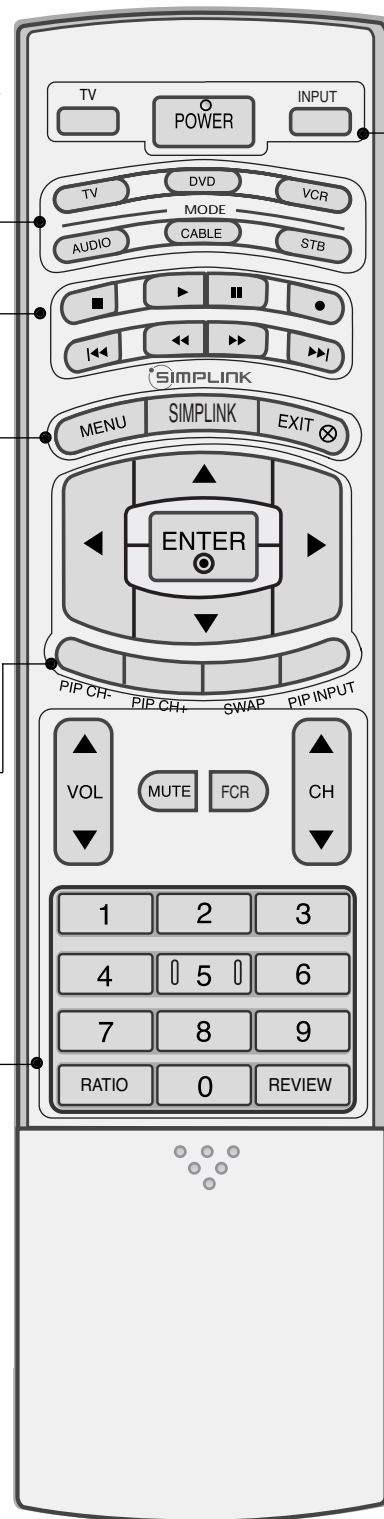

TV Regressa ao modo do televisor.

POWER Liga o seu televisor, ou liga ou desliga qualquer outro equipamento programado, consoante o modo.

INPUT Se premir o botão uma vez, a fonte de entrada de informações no ecrã será apresentada no ecrã do modo apresentado a seguir. Prima os botões ▲ / ▼ e depois o botão ENTER para seleccionar a fonte de entrada que pretender (TV, AV1, AV2, Component1/2, RGB, HDMI1/DVI ou HDMI2).

Dentro da tampa deslizante

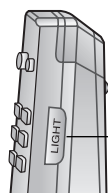
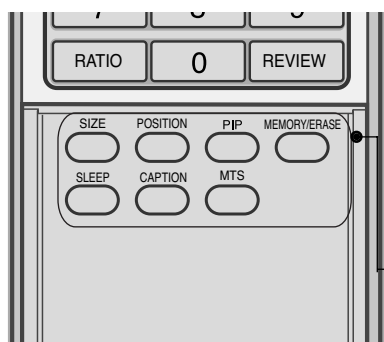

SIZE Ajusta o tamanho da PIP.

POSITION Move a PIP.

PIP Seleciona o modo PIP e Janela Dupla.

MEMORY/ERASE Memoriza ou apaga os canais seleccionados.

SLEEP Ajusta o Sleep Timer.

CAPTION Seleciona o modo CAPTION.

MTS Seleciona o som MTS: **Mono, Stereo**, ou **SAP**.

LIGHT Ilumina os botões do controlo remoto do modo seleccionado. (opção)

Instalando as pilhas

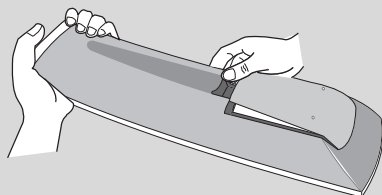

- Abra o compartimento na parte traseira do controle e insira as pilhas com as polaridades corretas.
- Coloque as duas pilhas 1.5 V tipo AA. Não misture pilhas novas com usadas.
- Encerre a tampa.

Alcance total do controlo remoto

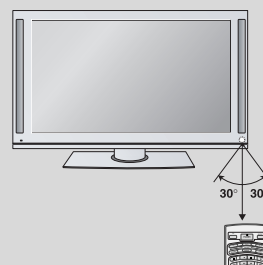

- Utilize o controle remoto até uma distância de 7 metros e 30 graus de angulação (esquerda/direita) relativamente ao sensor da unidade receptora.
- Elimine as pilhas usadas num contentor de reciclagem reservado para esse efeito para proteger o meio ambiente.

VER TV / CONTROLO DE CONFIGURAÇÃO

SELECÇÃO E REGULAÇÃO DOS MENUS APRESENTADOS NO ECRÃ

Neste manual, o recurso OSD (On Screen Display, exibição na tela) pode ser diferente da sua TV pois é apenas um exemplo para ajudar a operação de TV.

- 1 Pressione o botão **MENU** e, em seguida, o botão **▲** ou **▼** para exibir cada menu.

- 2 Pressione o botão **▶** e use o botão **▲ ▼ ◀ ▶** para exibir os menus disponíveis.

SETUP



IMAGEM



ÁUDIO



OPTION

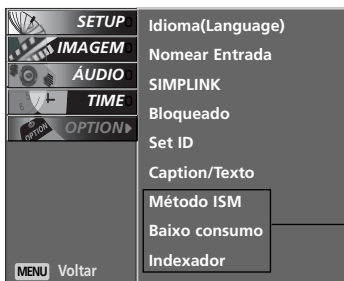

* Apenas para o modelo PLASMA

TIME



PROGRAMA AUTO: BUSCA DE CANAIS

A Programação automática deve ser usada para memorizar todos os canais ativos em sua área antes de você usar a TV.

Há dois modos de armazenar os canais na memória da TV. Você pode usar qualquer um.

Um é chamado PROGRAMA AUTO e o outro de PROGRAMA MANUAL.

No modo PROGRAMA AUTO, a TV memorizará os canais na ordem numérica crescente. Se houver canais adicionais que você queira incluir ou apagar, você pode fazê-lo manualmente ou apagar esses canais com a Programação Manual.

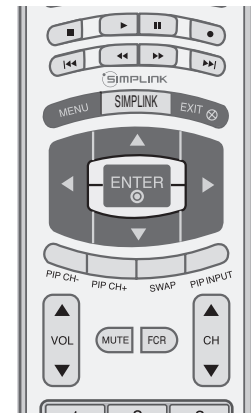

- Refaça a PROGRAMA AUTO se a TV for trocada de região.
- A PROGRAMA AUTO só procurará canais pela entrada ANT. IN.

1 Pressione a tecla **MENU**, em seguida use a tecla ▲ ou ▼ para selecionar o menu **SETUP**.

2 Pressione o a tecla ►, em seguida use a tecla ▲ ou ▼ para selecionar **Programa Auto..**

3 Pressione o a tecla ►. **Programa Auto.** começa a procura de canal.

4 Se você quiser parar programação automática, pressione a tecla **ENTER**.
Somente os canais encontrados até aquele momento são memorizados.



1

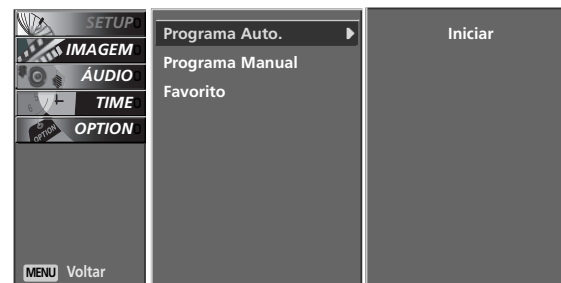

2 3

VER TV / CONTROLO DE CONFIGURAÇÃO

PROGRAMA MANUAL : ADICIONAR/APAGAR CANAIS

Você pode adicionar ou apagar canais manualmente da busca de canal.

- 1 Use o **CH▲/▼** ou teclas NUMERICAS para selecionar o número de canal caso você queira adicionar ou apagar.
- 2 Pressione a tecla **MEMORY/ERASE**.
- 3 Use a tecla **MEMORY/ERASE** para selecionar **Ligado** ou **Desligado**.
- 4 Pressione a tecla **ENTER**.



■ Você também pode fazer a **Programa Manual** com o menu **SETUP**.

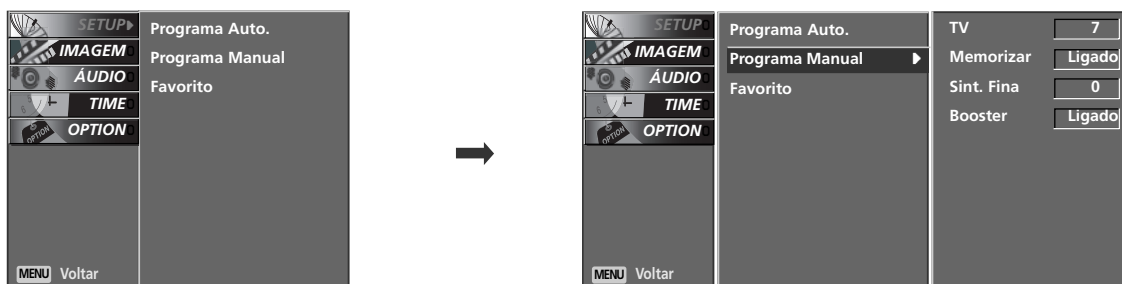



Só funciona apenas para os dispositivos com o logótipo SIMPLINK .

Verifique o logótipo SIMPLINK.

Permite-lhe controlar e reproduzir outros dispositivos AV ligados ao visor através do cabo HDMI sem cabos e definições adicionais.

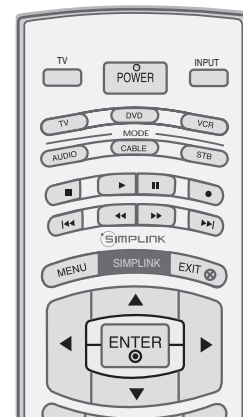

- 1 Pressione a tecla **MENU**, em seguida use a tecla ▲ ou ▼ para seleccionar o menu **OPTION**.
- 2 Pressione o a tecla ►, em seguida use a tecla ▲ ou ▼ para seleccionar **SIMPLINK**.
- 3 Pressione o a tecla ►, em seguida use a tecla ▲ ou ▼ para seleccionar **Ligado** ou **Desligado**.
- 4 Prima o botão **EXIT** para voltar a ver televisão ou prima **MENU** para regressar ao menu anterior.



1



2 3

! NOTA

- ▶ Permite-lhe controlar e reproduzir outros dispositivos AV ligados ao visor através do cabo HDMI sem cabos e definições adicionais.
- ▶ Depois de ligar a ficha HDMI para o Home Theater com a função Simplink no método acima, ligue o VARIABLE AUDIO OUT na parte posterior do dispositivo Simplink com o cabo VARIABLE AUDIO OUT.
- ▶ Quando utilizar o dispositivo externo com o Simplink, prima o botão TV junto do botão MODE do controlo remoto.
- ▶ Quando ligar a fonte de entrada com o botão INPUT do controlo remoto, pode parar a operação do dispositivo que trabalha com o Simplink.
- ▶ Quando seleccionar ou utilizar o dispositivo de multimédia com a função Home Theater, a coluna muda automaticamente para a coluna Home Theater (coluna HT).

VER TV / CONTROLO DE CONFIGURAÇÃO

FUNÇÕES DO SIMPLINK

Reprodução directa









Depois de ligar os dispositivos AV à TV pode controlar directamente os dispositivos e o suporte

de reprodução sem definições adicionais.

Seleccionar um dispositivo AV

Permite-lhe seleccionar um dos dispositivos AV ligados à TV e reproduzi-lo.

Reprodução do disco

Controla os dispositivos AV ligados premindo os botões  ,  ,  ,  ,  ,  ,  ,  , **ENTER** e os botões para reproduzir, parar, pausar, rápido, recuar rapidamente, avançar rapidamente e saltar capítulo.

Desligar todos os dispositivos

Quando desliga a TV, todos os dispositivos ligados são desligados.

Desligar o áudio

Disponibiliza uma forma fácil de desligar o áudio.

(Um dispositivo, que é ligado à TV através do cabo HDMI, mas não suporta o SimpLink, porque não disponibiliza esta função)

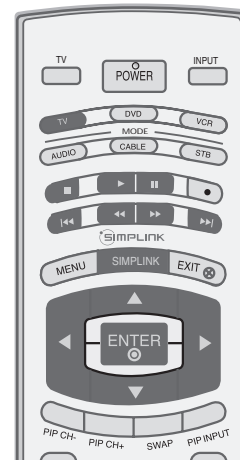

MENU DO SIMPLINK

- 1 Ver TV** : Muda para o canal de TV anterior independentemente do modo actual.
- 2 Reprodução do DISCO**: Selecciona e reproduz discos. Quando estiverem diversos discos disponíveis, os títulos dos discos são apresentados de forma apropriada na parte do fundo do ecrã.
- 3 Reprodução do VCR** : Reproduz e controla o VCR ligado.
- 4 Reprodução das gravações da HDD**: Reproduz e controla as gravações guardadas na HDD.
- 5 Saída de áudio para a coluna HT/Sáida de áudio para a TV** : Selecciona a coluna HT ou a coluna da TV para a saída de áudio.



- ▶ Dispositivo seleccionado
- ▶ Quando não houver nenhum dispositivo ligado (apresentado a cinzento).
- ▶ Quando houver um dispositivo ligado (apresentado com uma cor brilhante)

ETIQUETA DE ENTRADA

Esta função é utilizada para definir a ligação entre o dispositivo e a fonte.

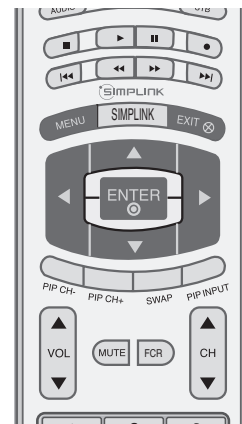

1 Pressione a tecla **MENU**, em seguida use a tecla ▲ ou ▼ para seleccionar o menu **OPTION**.

2 Pressione o a tecla ►, em seguida use a tecla ▲ ou ▼ para seleccionar **Nomear Entrada**.

3 Pressione o a tecla ►, em seguida use a tecla ▲ ou ▼ para seleccionar : AV1, AV2, Component1, Component2, RGB, HDMI ou HDMI2.

4 Pressione o a tecla ►, use a tecla ▲ ou ▼ para seleccionar nomear.

5 Prima o botão **EXIT** para voltar a ver televisão ou prima **MENU** para regressar ao menu anterior.



1 2



3 4

VER TV / CONTROLO DE CONFIGURAÇÃO

AJUSTE DE SINTONIA FINA

Normalmente, a sintonia fina é apenas necessária quando a captação é deficiente.

Para remover a sintonia fina de um canal, re programe o canal finamente sintonizado com a Programa Auto. ou Programa Manual.

Se um canal finamente sintonizado é memorizado, a cor do número do canal muda para amarelo.

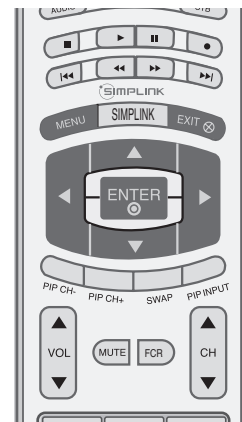

- 1 Pressione a tecla **MENU**, em seguida use a tecla ▲ ou ▼ para selecionar o menu **SETUP**.

- 2 Pressione o a tecla ►, em seguida use a tecla ▲ ou ▼ para selecionar **Programa Manual**.

- 3 Pressione o a tecla ►, em seguida use a tecla ▲ ou ▼ para selecionar **Sint. Fina**.

- 4 Prima o botão ◀ ou ► para ajustar a imagem da forma que preferir.

- 5 Pressione a tecla **ENTER** para salvar.

- 6 Prima o botão **EXIT** para voltar a ver televisão ou prima **MENU** para regressar ao menu anterior.



1

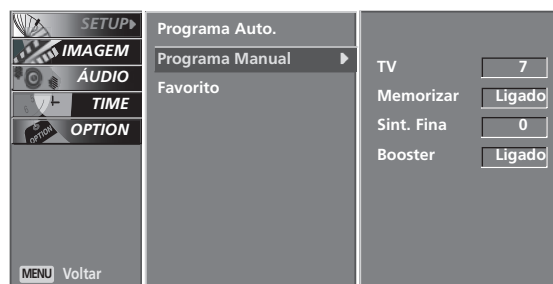

2



3 4

RECEPÇÃO DE SINAL BOOSTER

Se a captação for deficiente na zona de recepção marginal do sinal de televisão, seleccione a opção **Booster**.

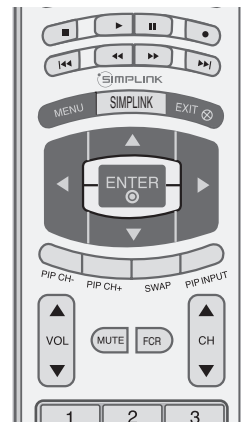

1 Pressione a tecla **MENU**, em seguida use a tecla ▲ ou ▼ para seleccionar o menu **SETUP**.

2 Pressione o a tecla ►, em seguida use a tecla ▲ ou ▼ para seleccionar **Programa Manual**.

3 Pressione o a tecla ►, em seguida use a tecla ▲ ou ▼ para seleccionar **Booster**.

4 Use a tecla ◀ ou ▶ para seleccionar **Ligado** o **Desligado**.

5 Pressione a tecla **ENTER** para salvar.

6 Prima o botão **EXIT** para voltar a ver televisão ou prima **MENU** para regressar ao menu anterior.

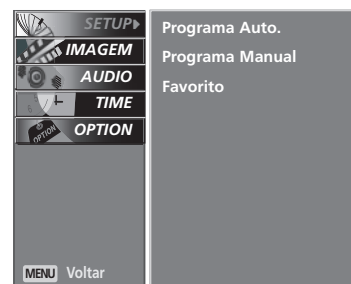

1

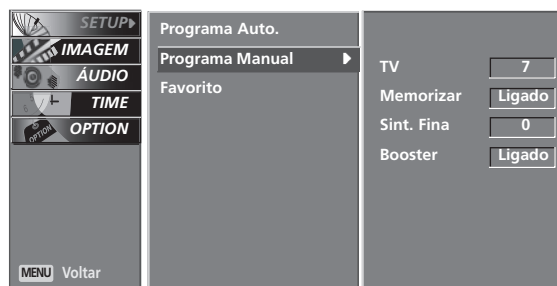

2

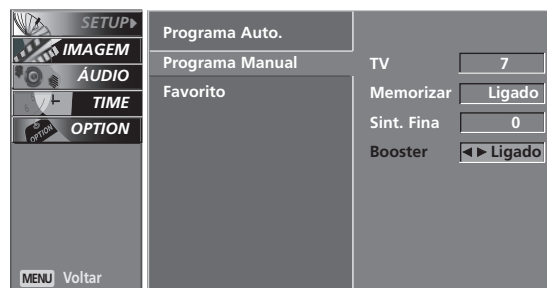

3 4

VER TV / CONTROLO DE CONFIGURAÇÃO

AJUSTE CANAL FAVORITO

Canais favoritos é um recurso conveniente que o permite selecionar rapidamente até 8 canais de sua preferência sem ter que esperar a TV passar por todos os canais.

Para Sintonizar um canal favorito, pressione a tecla **FCR** (Revisão de Canal de Favorito) repetidamente. Os oito canais favoritos aparecem na tela em ordem numérica.

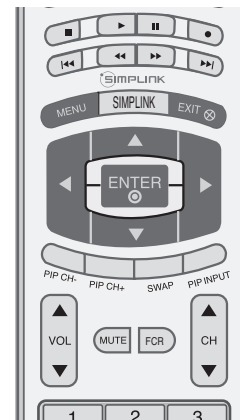

1 Pressione a tecla **MENU**, em seguida use a tecla ▲ ou ▼ para selecionar o menu **SETUP**.

2 Pressione o a tecla ►, em seguida use a tecla ▲ ou ▼ para selecionar **Favorito**.

3 Pressione o a tecla ►, em seguida use a tecla ▲ ou ▼ para selecionar a posição do primeiro canal favorito.

4 Use a tecla ◀ ou ▶ para definir o número do canal desejado para o primeiro canal favorito.

5 Pressione a tecla **EXIT** para retornar a imagem da TV.

6 Repita os passos de 3 a 5 para memorizar os outros canais favoritos.



1



2 3 4 5

CONTROLO DA IMAGEM

ASSISITINDO PIP/JANELA DUPLA

O recurso PIP permite a visualização de duas fontes de sinal na tela de seu Monitor simultaneamente. Uma imagem será maior, enquanto a outra será uma menor dentro da primeira. O modo Janela Dupla (DW) divide a tela em 2, permitindo 2 fontes de imagem a ser visualizada na tela da TV ao mesmo tempo. Cada fonte ocupa a metade da tela.

Assisitindo PIP/Janela Dupla

Prima o botão **PIP** para aceder à sub-imagem.
Cada pressão em PIP altera as opções de PIP da forma apresentada em baixo.

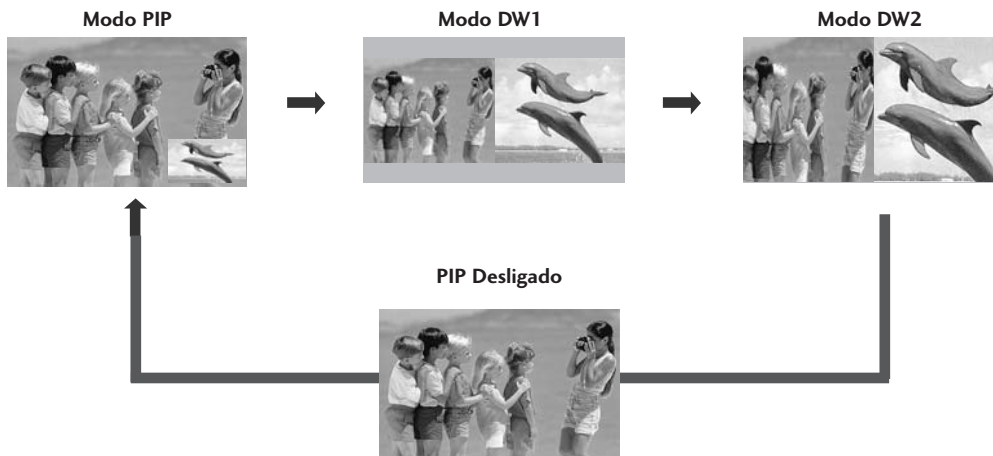

Seleção de canal de TV no modo PIP

Pressione a tecla **PIP CH +/-** para seleccionar um canal para a sub imagem no modo PIP.

O número de canal seleccionado é apresentado imediatamente abaixo da fonte de entrada da imagem principal.

CONTROLO DA IMAGEM

Seleção de fonte entrada para PIP/DW

Pressione a tecla **PIP INPUT** para seleccionar um canal para a sub imagem no modo PIP.

O número de canal seleccionado é apresentado imediatamente abaixo da fonte de entrada da imagem principal.

Fonte da Imagem principal	Fontes disponíveis para a sub-imagem PIP/DW
TV	Tudo
AV1	Tudo (Exceto AV1)
AV2	Tudo (Exceto AV2)
Component1	Tudo (Exceto Component1)
Component2	Tudo (Exceto Component2)
RGB	Tudo (Exceto RGB)
HDMI1/DVI	Tudo (Exceto HDMI1/DVI, HDMI2)
HDMI2	Tudo (Exceto HDMI1/DVI, HDMI2)

Regulação das Dimensões da Subimagem (somente modo PIP)

Prima o botão **SIZE** para regular as dimensões da subimagem. Com o botão **SIZE** no modo PIP, a subimagem é ajustada.

Movendo o PIP (somente modo PIP)

Pressione a tecla **POSITION**. Prima repetidamente o botão **POSITION** e a sub imagem move-se.

Alternando PIP/Janela Dupla

Use a tecla **SWAP** para trocar entre as imagens principal e a sub.



CONTROLO DO MODO DE IMAGEM

Modo de Imagem ajusta a TV para a melhor exibição de imagem.

Os ajustes **Dinâmico**, **Padrão**, **Suave** são de fábrica, e não podem ser alterados.

Pode ajustar directamente o contraste, a luminosidade, a cor, a nitidez e a tonalidade apenas nos modos de **Pessoal 1** e **Pessoal 2**.

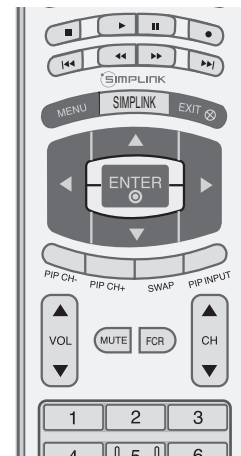

- 1 Pressione a tecla **MENU**, em seguida use a tecla ▲ ou ▼ para seleccionar o menu **IMAGEM**.
- 2 Pressione o a tecla ►, em seguida use a tecla ▲ ou ▼ para seleccionar **Modo de Imagem**.
- 3 Pressione o a tecla ►, em seguida use a tecla ▲ ou ▼ para seleccionar **Dinâmico**, **Padrão**, **Suave**, **Pessoal1** ou **Pessoal2**.
- 4 Prima o botão **EXIT** para voltar a ver televisão ou prima **MENU** para regressar ao menu anterior.

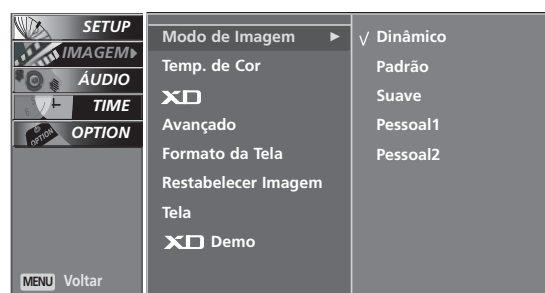

CONTROLO DA IMAGEM

CONTROLE DE IMAGEM MANUAL (OPÇÃO DE UTILIZADOR)

Você pode ajustar o Brilho, Contraste, Cor, Nitidez e Matiz ao seu critério.

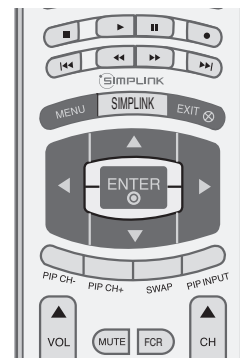

CONTROLO DA IMAGEM

- 1 Pressione a tecla **MENU**, em seguida use a tecla ▲ ou ▼ para selecionar o menu **IMAGEM**.
- 2 Pressione o a tecla ►, em seguida use a tecla ▲ ou ▼ para selecionar **Modo de Imagem**.
- 3 Pressione o a tecla ►, em seguida use a tecla ▲ ou ▼ para selecionar **Pessoal1** ou **Pessoal2**.
- 4 Pressione o a tecla ►, em seguida use a tecla ▲ ou ▼ para selecionar a opção de imagem desejada (**Contraste, Brilho, Cor, Nitidez e Matiz**).
- 5 Pressione o a tecla ►, em seguida use a tecla ◀ o ► para fazer o ajuste necessário.
- 6 Prima o botão **EXIT** para voltar a ver televisão ou prima **MENU** para regressar ao menu anterior.

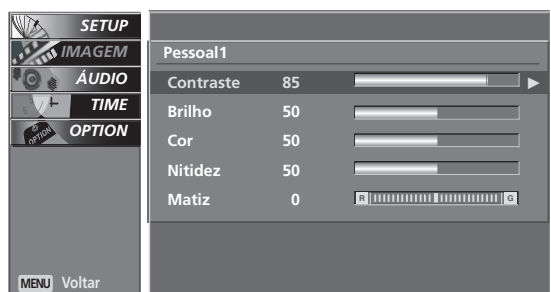
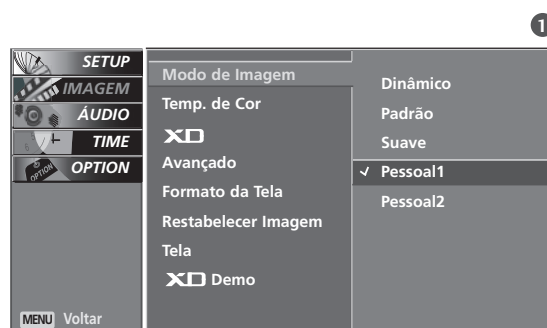

! NOTA

- ▶ No modo de RGB-PC o HDMI-PC, não é possível regular a cor, a nitidez e a tonalidade para os níveis que pretender.

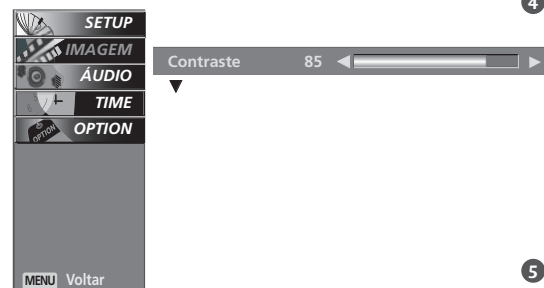

CONTROLO AUTOMÁTICO DA TEMPERATURA DA COR

Selecione uma entre três regulações automáticas de cor. Regule para quente para enaltecer as cores mais quentes como o vermelho, ou regule para frio para visualizar as cores menos intensas com mais azul.

Este menu é activado depois de seleccionar o Pessoal 1 ou o Pessoal 2 do modo de imagem.

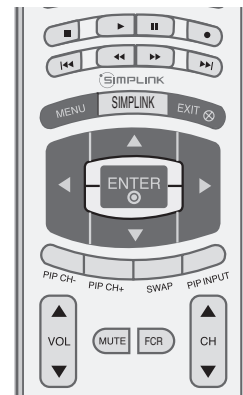

- 1 Pressione a tecla **MENU**, em seguida use a tecla ▲ ou ▼ para seleccionar o menu **IMAGEM**.
- 2 Pressione o a tecla ►, em seguida use a tecla ▲ ou ▼ para seleccionar **Temp. de Cor**.
- 3 Pressione o a tecla ►, em seguida use a tecla ▲ ou ▼ para seleccionar **Frio, Médio, Quente** ou **Pessoal**.
- 4 Prima o botão **EXIT** para voltar a ver televisão ou prima **MENU** para regressar ao menu anterior.



1

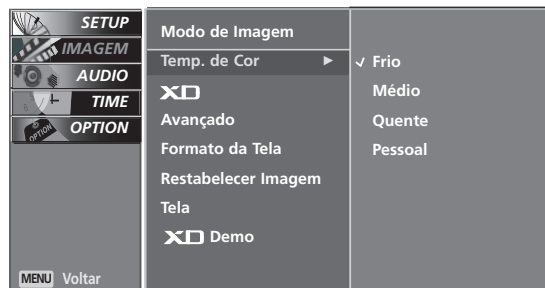

2 3

CONTROLO DA IMAGEM

CONTROLE MANUAL DE TEMPERATURA DE COR (OPÇÃO DE UTILIZADOR)

Pode ainda regular as configurações pormenorizadas (Vermelho, Verde, Azul), seleccionando o menu do utilizador.

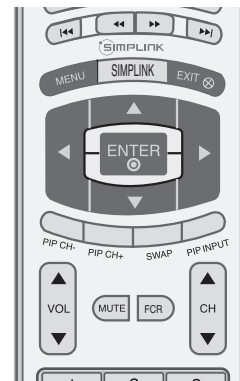

CONTROLO DA IMAGEM

1 Pressione a tecla **MENU**, em seguida use a tecla ▲ ou ▼ para seleccionar o menu **IMAGEM**.

2 Pressione o a tecla ►, em seguida use a tecla ▲ ou ▼ para seleccionar **Temp. de Cor**.

3 Pressione o a tecla ►, em seguida use a tecla ▲ ou ▼ para seleccionar **Pessoal**.

4 Pressione o a tecla ►, em seguida use a tecla ▲ ou ▼ para seleccionar **Vermelho, Verde ou Azul**.

5 Pressione o a tecla ►, em seguida use a tecla ◀ ou ▶ para fazer os ajustes necessários.

- A faixa de ajuste para **Vermelho, Verde** ou **Azul** é de -40 a+40.

6 Prima o botão **EXIT** para voltar a ver televisão ou prima **MENU** para regressar ao menu anterior.



1



2 3



4



5

XD

XD é uma tecnologia exclusiva LG de melhoramento de Imagem para exibir uma verdadeira fonte de alta definição (High Definition) através de um processamento algorítmico de avançado sinal digital.

Quando seleccionar as opções Modo de Imagem (Dinâmico, Padrão, Suave), XD é automaticamente mudado para Ligado.

Quando seleccionar opções Modo de Imagem (Pessoal 1 e Pessoal 2), pode seleccionar a opção Auto./Manual.

Quando seleccionar a Manual, poderá regular o Contraste de XD, a cor de XD e o Ruído de XD.

XD não está disponível para fontes RGB (PC) e HDMI (PC).

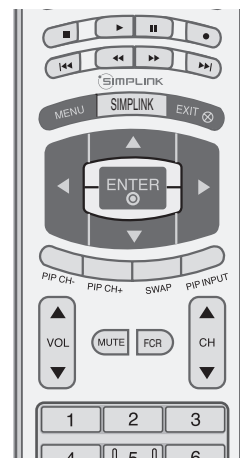

- 1 Pressione a tecla **MENU**, em seguida use a tecla **▲** ou **▼** para seleccionar o menu **IMAGEM**.
- 2 Pressione o a tecla **▶**, em seguida use a tecla **▲** ou **▼** para seleccionar **XD**.
- 3 Pressione o a tecla **▶**, em seguida use a tecla **▲** ou **▼** para seleccionar **Auto.** ou **Manual**.



Seleção da opção Manual

1. Pressione o a tecla **▶**, em seguida use a tecla **▲** ou **▼** para seleccionar **Contraste XD**, **Cor XD** ou **NR XD (Ruído)**, **MPEG NR**.
 - **Contraste XD**: Optimiza o contraste automaticamente de acordo com a luminosidade do reflexo.
 - **Cor XD**: Regula automaticamente as cores do reflexo para reproduzi-las tão próximo quanto possível das cores naturais.
 - **NR XD (Ruído)**: Remove o ruído até ao ponto em que não provoca interferências na imagem original.
 - **MPEG NR** : Para reduzir o ruído da imagem que pode surgir no ecrã durante o visionamento de televisão.
2. Use a tecla **◀** ou **▶** para seleccionar **Ligado** ou **Desligado**.

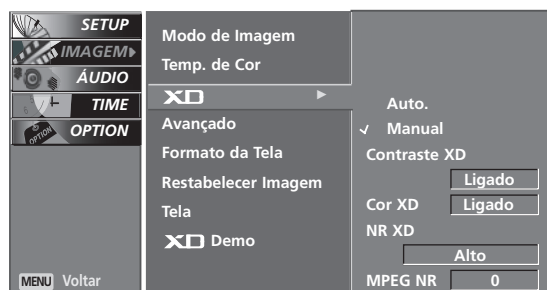

- 4 Prima o botão **EXIT** para voltar a ver televisão ou prima **MENU** para regressar ao menu anterior.

CONTROLO DA IMAGEM

CONFIGURAÇÃO AVANÇADA DO MODO DE CINEMA

Configura o televisor para apresentar a melhor qualidade de imagem para a visualização de filmes.

Quando utilizar a opção de Cinema (Modo Pendente 3:2 ou Modo de Correção de Cinema), o televisor regulará o vídeo para 24 quadros por segundo dos filmes para 30 quadros por segundo para ser apresentado.

Esta função funciona apenas em modo de Televisor Analógico, AV e de Componente 480i.

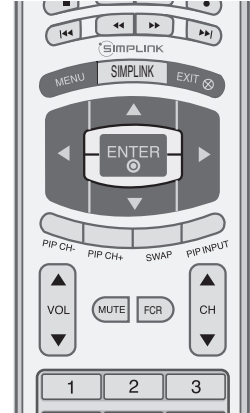

- 1 Pressione a tecla **MENU**, em seguida use a tecla ▲ ou ▼ para seleccionar o menu **IMAGEM**.
- 2 Pressione o a tecla ►, em seguida use a tecla ▲ ou ▼ para seleccionar **Avançado**.
- 3 Pressione o a tecla ►, em seguida use a tecla ▲ ou ▼ para seleccionar **Cinema**.
- 4 Pressione o a tecla ◀ ou ▶ para seleccionar **Ligado** ou **Desligado**.
- 5 Prima o botão **EXIT** para voltar a ver televisão ou prima **MENU** para regressar ao menu anterior.

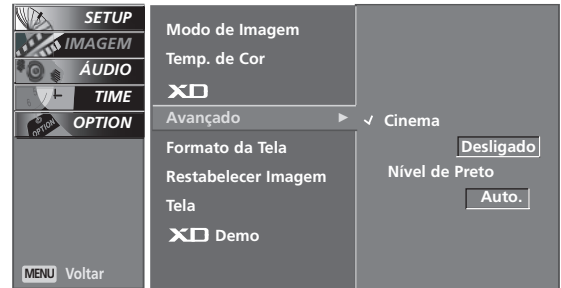
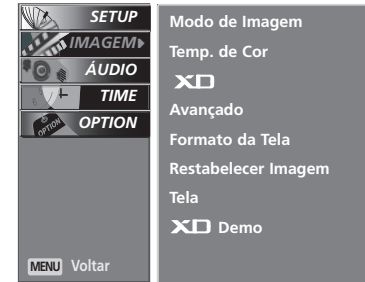

1 2 3 4

NÍVEL AVANÇADO DE COR PRETA

Regulação do contraste e da luminosidade do ecrã utilizando o nível de cor preta do ecrã.

Esta função encontra-se apenas disponível nos modos AV (NTSC-M) ou HDMI.

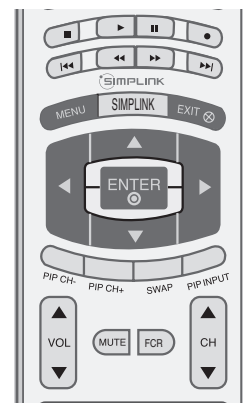

1 Pressione a tecla **MENU**, em seguida use a tecla ▲ ou ▼ para selecionar o menu **IMAGEM**.

2 Pressione o a tecla ►, em seguida use a tecla ▲ ou ▼ para selecionar **Avançado**.

3 Pressione o a tecla ►, em seguida use a tecla ▲ ou ▼ para selecionar **Nível de Preto**.

4 Pressione o a tecla ◀ ou ▶ para selecionar **Baixo** ou **Alto**.

■ **Baixo**

O ecrã escurece.

■ **Alto**

O ecrã fica mais luminoso.

5 Prima o botão **EXIT** para voltar a ver televisão ou prima **MENU** para regressar ao menu anterior.

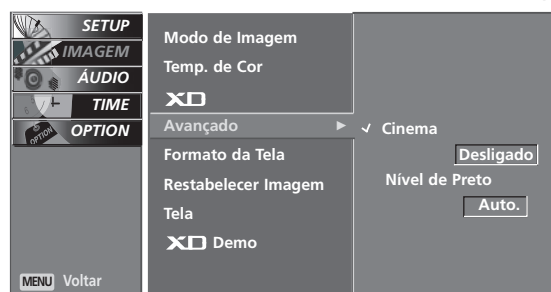
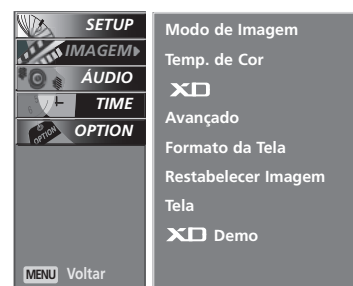

! NOTA

■ **Auto**

Produz o nível preto do ecrã e define-o automaticamente para "Baixo" ou "Alto".

CONTROLO DA IMAGEM

CONTROLO DO RÁCIO DO ASPECTO

Esta função permite escolher a forma como uma imagem analógica com um rácio de aspecto 4:3 é apresentada no seu televisor. Quando sintonizar uma imagem analógica com um rácio de aspecto 4:3 no seu televisor de formato 16:9, tem de especificar o modo como a imagem será apresentada.

- Use 4:3 ou 16:9 para outras fontes de entrada. (usada somente no modo RGB(PC) e HDMI(PC)).
- No modoHDMI (1080i 50Hz/60Hz, 1080p 50Hz/60Hz), 1:1 Pixel é disponível.



! NOTA

- ▶ Se uma imagem fixa for apresentada no ecrã durante um longo período de tempo, essa imagem pode ficar impressa no ecrã e permanecer visível. Este fenómeno é transversal a todos os fabricantes e consequentemente a garantia dos fabricantes não cobre este tipo de fenómeno no produto.

- 1 Pressione a tecla **RATIO** repetidamente para seleccionar o formato de imagem desejado. Você pode ajustar **Formato da Tela** no menu **IMAGEM**.

4:3

Escolha 4:3 quando quiser visualizar uma imagem na relação de eixo original 4:3, com barras cinzas nos lados esquerdo e direito.

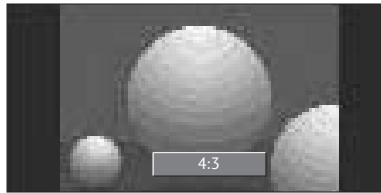

16:9

Escolha 16:9 quando quiser visualizar uma imagem sem alteração. Entretanto, as partes superior e inferior da imagem serão cortadas.



Horizontal

Use Horizontal quando quiser ajustar a imagem numa proporção não linear, ou seja, mais larga nas laterais para criar uma visão espetacular.



Zoom 1

Selecione a opção Zoom 1 quando pretender visualizar a imagem sem alterações. Contudo, as partes superior e inferior da imagem serão cortadas. Pode movimentar o ecrã da opção Zoom1 com o botão ▲ ou ▼.

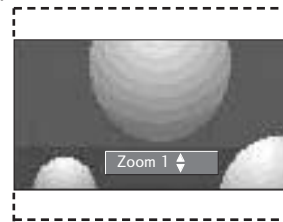

Zoom 2

Selecione a opção Zoom 2 se pretender que a imagem seja alterada, quer esticada verticalmente quer cortada. A imagem fica a meio termo entre a alteração provocada e o preenchimento do ecrã. Pode mover o ecrã da opção Zoom2 utilizando o botão ▲ ou ▼.

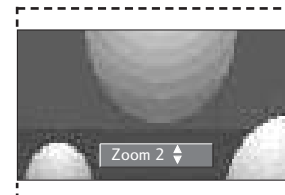

1:1 Pixel

Ao seguir Selection você será levado a ver a imagem de melhor qualidade sem perda de alta resolução da imagem original .

REPOSIÇÃO DA IMAGEM

Utilize esta função para reconfigurar rapidamente todas as opções do menu de Imagem para os valores originais de fábrica predefinidos.

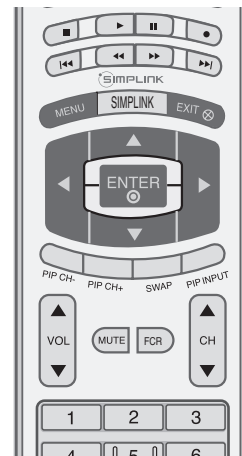

1 Pressione a tecla **MENU**, em seguida use a tecla ▲ ou ▼ para selecionar o menu **IMAGEM**.

2 Pressione o a tecla ►, em seguida use a tecla ▲ ou ▼ para selecionar **Restabelecer Imagem**.

3 Prima o botão ► para iniciar o valor regulado.

- Volta para as predefinições Modo de Imagem, Temp. de Cor, XD, e Avançado.

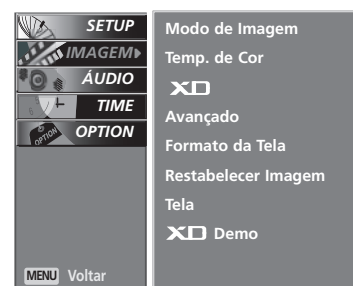

1

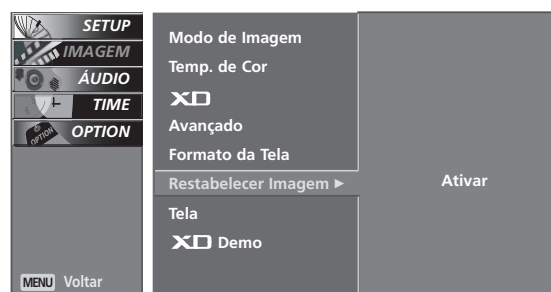

2 3

CONTROLO DA IMAGEM

XD DEMO

Use-a para verificar a diferença entre XD Demo Ligado e XD Demo Desligado.

Nota: Não é possível utilizar esta função e modo RGB-PC, HDMI-PC mode.

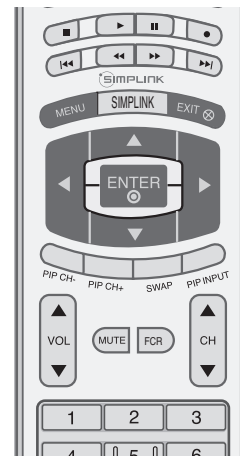

CONTROLO DA IMAGEM

- 1 Pressione a tecla **MENU**, em seguida use a tecla ▲ ou ▼ para seleccionar o menu **IMAGEM**.
- 2 Pressione o a tecla ►, em seguida use a tecla ▲ ou ▼ para seleccionar **XD Demo**.
- 3 Pressione o a tecla ► para iniciar **XD Demo**.
- 4 Pressione a tecla **MENU** para interromper **XD Demo**.

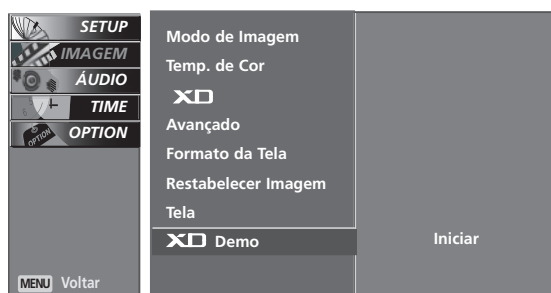

• XD Demo



CONTROLO DO ÁUDIO

CONTROLO DO MODO DE SOM

Essa função permite que você desfrute de um melhor som sem que sejam necessários ajustes especiais. Isto porque essa TV possui tipos de som baseados no conteúdo dos programas.

Os ajustes **SRS TSXT**, **Padrão**, **Música**, **Cinema**, e **Esportes** são de fábrica e não podem ser alterados.

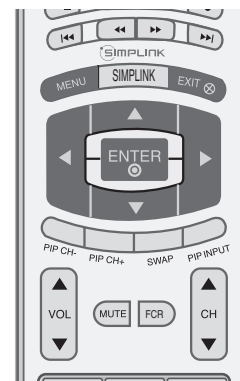

SRS TSXT Seleccione esta opção para obter um som realista.

Padrão A configuração de áudio mais comum e natural.

Música Seleccione esta opção para desfrutar do som original ao ouvir música.

Cinema Seleccione esta opção para desfrutar de um som excelente.

Esportes Seleccione esta opção quando vir emissões desportivas.

Pessoal Seleccione esta opção para utilizar as configurações de áudio definidas pelo utilizador.

1 Pressione a tecla **MENU**, em seguida use a tecla ▲ ou ▼ para seleccionar o menu **ÁUDIO**.

2 Pressione o a tecla ►, em seguida use a tecla ▲ ou ▼ para seleccionar **Modo de Som**.

3 Pressione o a tecla ►, em seguida use a tecla ▲ ou ▼ para seleccionar **SRS TSXT**, **Padrão**, **Música**, **Cinema**, **Esportes** ou **Pessoal**.

4 Prima o botão **EXIT** para voltar a ver televisão ou prima **MENU** para regressar ao menu anterior.



1



2 3

- ▶  é marca registrada dos laboratórios SRS, Inc.
- ▶ A tecnologia TruSurround XT está incorporada sob licença dos laboratórios SRS, Inc.

CONTROLO DO ÁUDIO

CONTROLE MANUAL DE SOM (OPÇÃO DO UTILIZADOR)

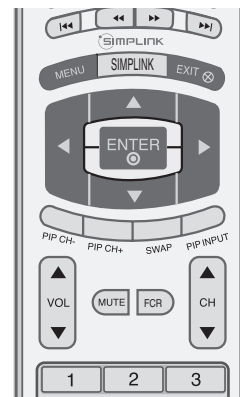

- 1 Pressione a tecla **MENU**, em seguida use a tecla ▲ ou ▼ para selecionar o menu **ÁUDIO**.
- 2 Pressione o a tecla ►, em seguida use a tecla ▲ ou ▼ para selecionar **Modo de Som**.
- 3 Pressione o a tecla ►, em seguida use a tecla ▲ ou ▼ para selecionar **Pessoal**.
- 4 Pressione o a tecla ►.
- 5 Seleccione uma banda de som, premindo o botão ▲ / ▼. Produza o nível de som adequado, premindo o botão ◀ / ▶.
- 6 Prima o botão **EXIT** para voltar a ver televisão ou prima **MENU** para regressar ao menu anterior.



1 2 3

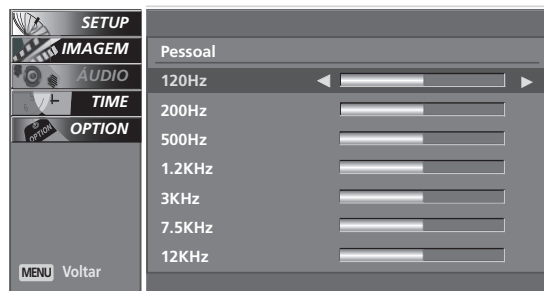

4 5

NIVELADOR AUTOMÁTICO DE VOLUME (AVL : AUTO VOLUME LEVELER)

Este recurso mantém o nível de som constante, mesmo na troca de canal.

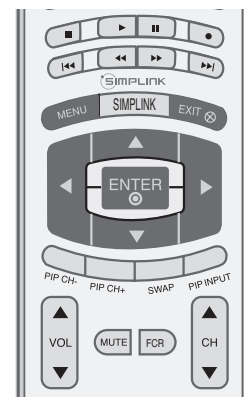

- 1 Pressione a tecla **MENU**, em seguida use a tecla ▲ ou ▼ para selecionar o menu **ÁUDIO**.
- 2 Pressione o a tecla ►, em seguida use a tecla ▲ ou ▼ para selecionar **AVL**.
- 3 Pressione o a tecla ►, em seguida use a tecla ▲ ou ▼ para selecionar **Desligado** ou **Ligado**.
- 4 Prima o botão **EXIT** para voltar a ver televisão ou prima **MENU** para regressar ao menu anterior.



1

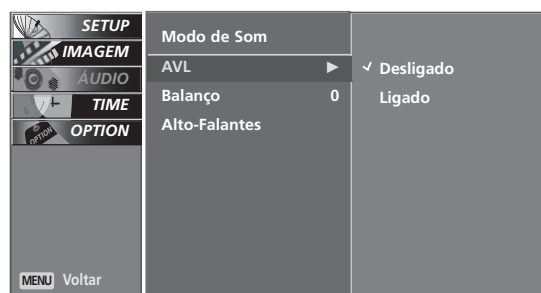

2 3

CONTROLO DO ÁUDIO

REGULAÇÃO DO BALANÇO MENU DO TELEVISOR

Ajuste o som no lado esquerdo/direito das colunas de acordo com a sua preferência e as condicionantes da divisão.

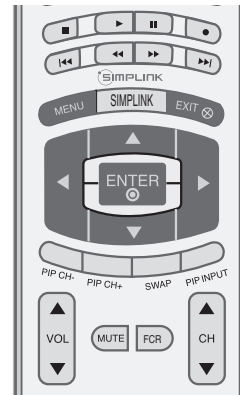

- 1 Pressione a tecla **MENU**, em seguida use a tecla ▲ ou ▼ para seleccionar o menu **ÁUDIO**.
- 2 Pressione o a tecla ►, em seguida use a tecla ▲ ou ▼ para seleccionar **Balanço**.
- 3 Pressione o a tecla ►, em seguida use a tecla ◀ ou ▶ para fazer o ajuste necessário.
- 4 Prima o botão **EXIT** para voltar a ver televisão ou prima **MENU** para regressar ao menu anterior.



1

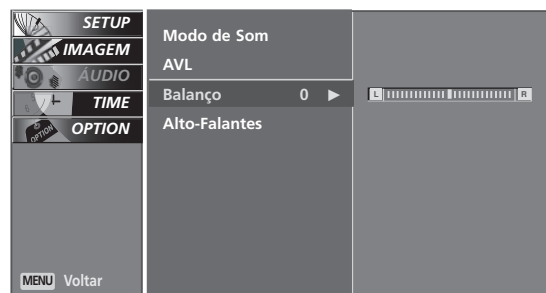

2

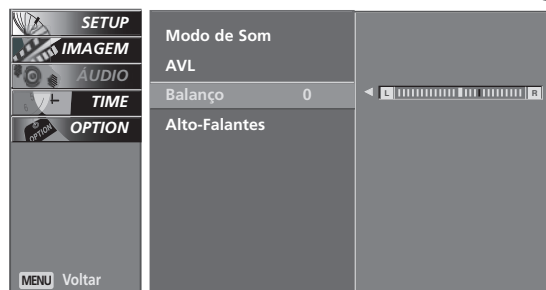

3

INSTALAÇÃO TV SPEAKER

Pode ajustar o estado das colunas internas.
Se pretender utilizar a sua aparelhagem externa de alta fidelidade, desligue as colunas internas do aparelho.

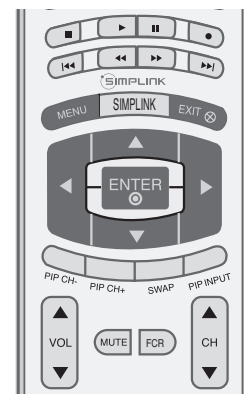

1 Pressione a tecla **MENU**, em seguida use a tecla ▲ ou ▼ para selecionar o menu **ÁUDIO**.

2 Pressione o a tecla ►, em seguida use a tecla ▲ ou ▼ para selecionar **Alto-Falantes**.

3 Pressione o a tecla ►, em seguida use a tecla ▲ ou ▼ para selecionar **Desligado** ou **Ligado**.

4 Prima o botão **EXIT** para voltar a ver televisão ou prima **MENU** para regressar ao menu anterior.



1

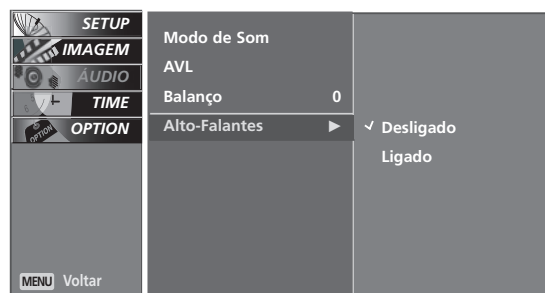

2 3

CONTROLO DO ÁUDIO

AJUSTE RECEPÇÃO DE SINAIS ESTÉREO/SAP

Essa TV pode receber programas transmitidos em Estéreo MTS e qualquer sinal SAP (Programa de Áudio Secundário) que acompanham os programas em estéreo, se a emissora transmitir um sinal de som adicional, juntamente com o sinal principal.

Mono: O idioma principal é ouvido a partir das caixas de som direita e esquerda. O modo de sinal é mono.

Estéreo: O idioma principal é ouvido a partir das caixas de som direita e esquerda. O modo de sinal é estéreo.

SAP: O idioma secundário é ouvido a partir das caixas de som direita e esquerda no modo de som mono.



- 1 Pressione a tecla **MTS** repetidamente. Sempre que premir o botão **MTS** aparecem por ordem as opções **Mono**, **Estéreo**, ou **SAP**.
- 2 Pressione a tecla **EXIT** para retornar a imagem da TV.

! NOTA

- ▶ Selecione o modo de som mono se o sinal não estiver limpo, ou em áreas onde a recepção de sinal seja fraca.
- ▶ Os modos **Estéreo** e **SAP** estão disponíveis apenas se inclusos no sinal de transmissão.

DEFINIÇÃO DO TEMPO

AJUSTE DO RELÓGIO

Se a hora estiver errada, ajuste o relógio manualmente.

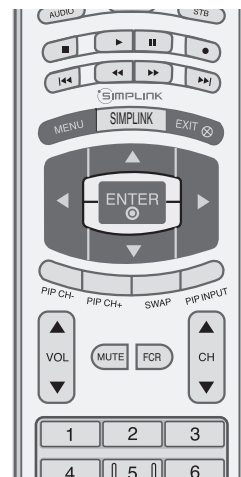

- 1 Pressione a tecla **MENU**, em seguida use a tecla ▲ ou ▼ para selecionar o menu **TIME**.
- 2 Pressione o a tecla ►, em seguida use a tecla ▲ ou ▼ para selecionar **Relógio**.
- 3 Pressione o a tecla ►, em seguida use a tecla ▲ ou ▼ para ajustar a hora.
- 4 Pressione o a tecla ►, em seguida use a tecla ▲ ou ▼ para ajustar os minutos.
- 5 Prima o botão **EXIT** para voltar a ver televisão ou prima **MENU** para regressar ao menu anterior.



DEFINIÇÃO DO TEMPO

AJUSTE DO TEMPORIZADOR PARA DESATIVAR/ATIVAR

As funções de Temporizador funcionam somente se o horário atual for ajustado.

Caso os horários coincidam, o horário para Desativar permanecerá, e o de Ativar deverá ser trocado.

Se você não pressionar qualquer tecla dentro de 2 horas após o ajuste do Temporizador para Ativar, este retornará automaticamente para o modo standby.

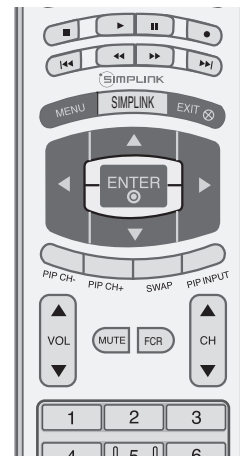

1 Pressione a tecla **MENU**, em seguida use a tecla ▲ ou ▼ para selecionar o menu **TIME**.

2 Pressione o a tecla ►, em seguida use a tecla ▲ ou ▼ para selecionar **Desligado** or **Ligado**.

3 Pressione o a tecla ►, em seguida use a tecla ▲ ou ▼ para selecionar **Ativar**.
■ Para cancelar a função **Ativar/Desativado**, selecione **Desativado**.

4 Pressione o a tecla ►, em seguida use a tecla ▲ ou ▼ para ajustar a hora para desligar

5 Pressione o a tecla ►, em seguida use a tecla ▲ ou ▼ para ajustar os minutos.

6 **Somente para a função Ligado**
Pressione o a tecla ►, em seguida use a tecla ▲ ou ▼ para ajustar o canal ao ligar.
Pressione o a tecla ►, em seguida use a tecla ▲ ou ▼ para ajustar o volume ao ligar.

7 Prima o botão **EXIT** para voltar a ver televisão ou prima **MENU** para regressar ao menu anterior.



1

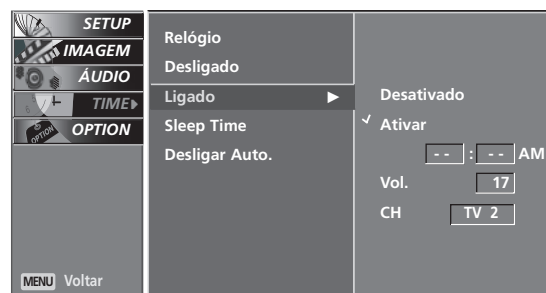

2 3 4 5 6

CONFIGURAÇÃO DO TIMER

A função Sleep Timer desliga a TV dentro de um tempo pré-definido.



- 1 Pressione a tecla **SLEEP** repetidamente para selecionar os minutos. Primeiro a função - - - aparece no vídeo, seguida pelos seguintes períodos de tempo: 10, 20, 30, 60, 90, 120, 180 e 240 minutos.
- 2 Quando o número dos minutos que você deseja aparecer na tela, pressione a tecla **ENTER**. O temporizador começa a regredir o tempo a partir do minuto escolhido.
- 3 Para verificar os minutos restantes antes que a TV de Plasma desligue, pressione a tecla **SLEEP** uma vez.
- 4 Para cancelar a função, pressione a tecla **SLEEP** repetidamente, até aparecer a seguinte mensagem - - - na tela.

DEFINIÇÃO DO TEMPO

DESLIGAMENTO AUTOMÁTICO

Se nenhuma tecla for pressionada em 10 minutos, a TV desligará automaticamente.

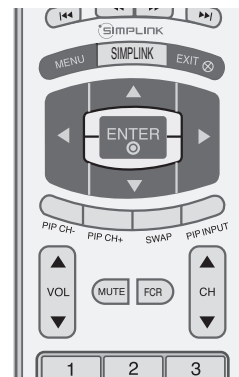

- 1 Pressione a tecla **MENU**, em seguida use a tecla ▲ ou ▼ para selecionar o menu **TIME**.
- 2 Pressione o a tecla ►, em seguida use a tecla ▲ ou ▼ para selecionar **Desligar Auto..**
- 3 Pressione o a tecla ►, em seguida use a tecla ▲ ou ▼ para selecionar **Desligado** ou **Ligado**.
- 4 Prima o botão **EXIT** para voltar a ver televisão ou prima **MENU** para regressar ao menu anterior.



1

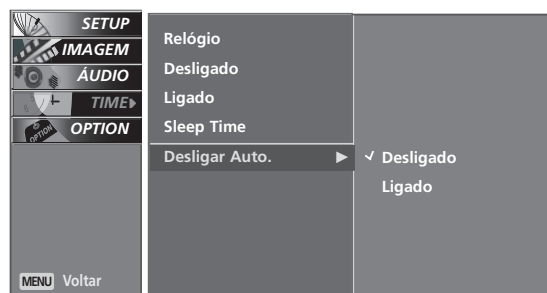

2 3

CONTROLO DA OPÇÃO

SELEÇÃO DO IDIOMA DO MENU

Os Menus podem ser visualizados no idioma escolhido.
Primeiro selecione o seu idioma.

- 1 Pressione a tecla **MENU**, em seguida use a tecla ▲ ou ▼ para selecionar o menu **OPTION**.
- 2 Pressione o a tecla ►, em seguida use a tecla ▲ ou ▼ para selecionar **Idioma(Language)**.
- 3 Pressione a tecla ► e em seguida ▲ / ▼ para selecionar o idioma desejado. A partir desse ponto, todos os menus da tela estarão no idioma de sua escolha.
- 4 Prima o botão **EXIT** para voltar a ver televisão ou prima **MENU** para regressar ao menu anterior.



1

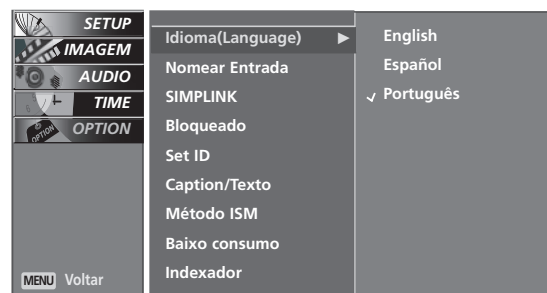

2 3

CONTROLO DA OPÇÃO

BLOQUEIO

Essa TV pode ser ajustada para que funcione somente com o controle remoto.

Esse recurso pode ser usado para evitar o uso desautorizado, travandose o painel frontal de controles da TV de Plasma.

Essa TV é programada para lembrar qual foi a última opção ajustada, mesmo que ela seja desligada.

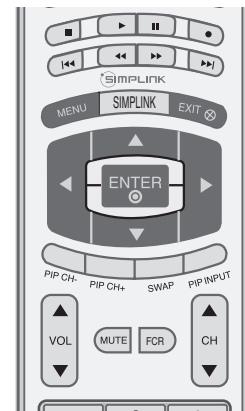

1 Pressione a tecla **MENU**, em seguida use a tecla ▲ ou ▼ para selecionar o menu **OPTION**.

2 Pressione o a tecla ►, em seguida use a tecla ▲ ou ▼ para selecionar **Bloqueado**.

3 Pressione o a tecla ►, em seguida use a tecla ▲ ou ▼ para selecionar **Desligado** ou **Ligado**.

4 Prima o botão **EXIT** para voltar a ver televisão ou prima **MENU** para regressar ao menu anterior.



1

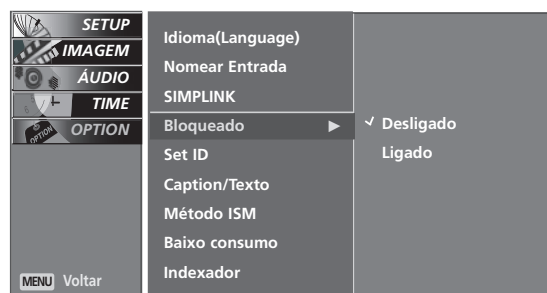

2 3

! NOTA

- ▶ Em Bloqueado 'Ligado', se o aparelho estiver desligado, pressione o botão π / I, INPUT, CH ▲ / ▼ no aparelho, ou os botões POWER, INPUT, TV, CH▲ / ▼ ou NÚMERO no controle remoto.
- ▶ Com as teclas bloqueadas, a mensagem **Bloqueado** aparece no vídeo, caso alguma tecla na TV seja pressionada.

CAPTAÇÕES PRÓXIMAS

Closed Caption é um processo que converte uma porção de áudio de um programa de televisão em palavras escritas, que aparecem como legendas na tela da televisão. Closed Caption permite aos espectadores lerem o diálogo e a narração de programas de televisão.

Usando Closed Caption

Closed Caption são legendas do diálogo e narração de programas de televisão. Para programas pré-gravados, a digitação dos diálogos pode ser organizada com antecedência. A legendagem de um programa ao vivo é possível graças ao uso de um processo chamado captioning em tempo real, que cria legendas imediatamente. Captioning em tempo real é normalmente feito por repórteres profissionais que usam uma máquina de taquigrafia e sistema de computador para tradução em inglês. Captioning é um sistema efetivo para os deficientes auditivos, e também pode ajudar no aprendizado de idiomas.

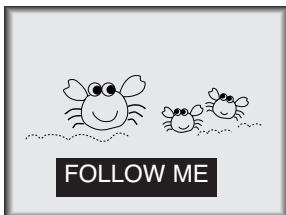

- A imagem à esquerda mostra uma legenda típica.

Dicas de Caption

- Nem todas as transmissões de TELEVISÃO incluem sinais de Closed Caption.
- Às vezes, a TELEVISÃO transmite até quatro sinais de closed diferentes no mesmo canal. Seleccionando Modo1 a Modo2, você pode escolher qual sinal assistir. Modo1 normalmente é o sinal com as legendas, enquanto outro modo poderia exibir demonstração ou informação sobre programação.
- Sua TV pode não receber sinais de Closed Caption nas seguintes situações.

1 Prima o botão **CAPTION** repetidamente para seleccionar a sua selecção de legenda: Modo 1, Modo 2, Texto1, Texto4 ou Desligado.

2 Pressione a tecla **EXIT** para retornar a imagem da TV.

- Poderá regular a Legenda no menu **OPTION**.

1. São encontradas condições de recepção ruins:



• IGNIÇÃO:

A Imagem pode tremular, ter manchas Pretas, ou risco horizontal. Normalmente causado por interferência de sistemas de ignição de automóvel, lâmpadas de néon, furadeiras elétricas, e outros eletrodomésticos.



• FANTASMAS:

Os fantasmas são causados quando o sinal de TELEVISÃO se divide e segue dois caminhos. Um é o caminho direto e o outro é refletido por edifícios altos, colinas ou outros objetos. Mudando a direção ou a posição da antena, você pode melhorar a recepção.



• NEVE:

Se seu receptor fica situado em uma área distante e/ou receber um sinal de TELEVISÃO fraco, sua imagem pode ser formada com muitos pontos pequenos. Pode ser necessário instalar uma antena especial para melhorar a imagem.

2. Uma fita velha, ruim ou ilegal está sendo reproduzida.
3. Sinais fortes, e aleatórios de carros ou avião interferem com o sinal de TELEVISÃO.
4. O sinal da antena é fraco.
5. O programa não foi legendado quando foi produzido, transmitido, ou gravado.

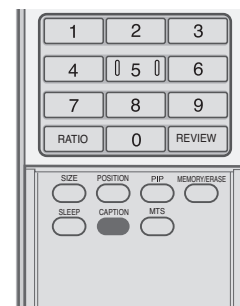

MÉTODO ISM (IMAGE STICKING MINIMIZATION)

Uma imagem congelada de um PC ou de um video game que for apresentada e ficar inerte na tela por períodos prolongados irá causar uma imagem fantasma que manchará a sua tela de TV e ali permanecerá mesmo que você mude de imagem. Evite deixar imagens paradas na tela de seu aparelho por um longo período de tempo.

As funções a seguir não estão disponíveis nos aparelhos de TV com telas de LCD.

Branquear

A função White wash remove as imagens permanentes da tela.

Nota: Imagens que ficarem estáticas por muito tempo na tela podem se tornar impossíveis de serem retiradas totalmente com o White Wash.

Órbita

A função Orbiter pode ajudar a prevenir imagens fantasmas. Contudo, o melhor é sempre não permitir que qualquer imagem fixa seja mantida na tela de seu aparelho. Para evitar imagens permanentes na tela de sua TV, a tela irá se mover a cada 2 minutos.

Inversão

Esta é a função que inverte o painel de cores da tela. O painel de cores é invertido automaticamente a cada 30 minutos.

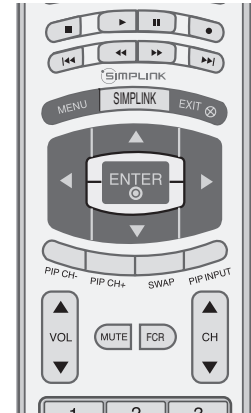

1 Pressione a tecla **MENU**, em seguida use a tecla ▲ ou ▼ para selecionar o menu **OPTION**.

2 Pressione o a tecla ►, em seguida use a tecla ▲ ou ▼ para selecionar **Método ISM**.

3 Pressione o a tecla ►, em seguida use a tecla ▲ ou ▼ para selecionar **Normal**, **Branquear**, **Órbita** ou **Inversão**.

4 Prima o botão **EXIT** para voltar a ver televisão ou prima **MENU** para regressar ao menu anterior.



1

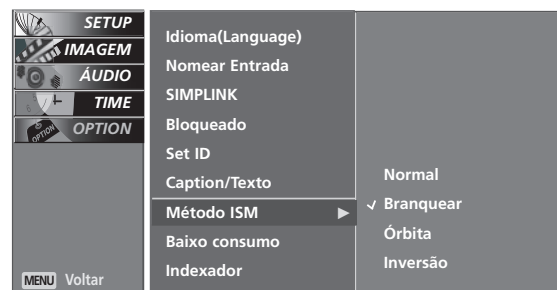

2 3

BAIXO CONSUMO

Esta função serve para reduzir o consumo de energia do aparelho.

As funções a seguir não estão disponíveis nos aparelhos de TV com telas de LCD.

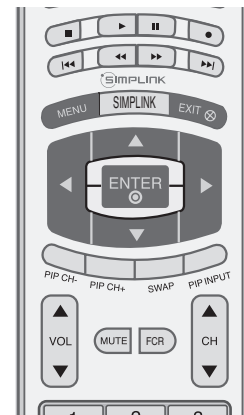

1 Pressione a tecla **MENU**, em seguida use a tecla ▲ ou ▼ para selecionar o menu **OPTION**.

2 Pressione o a tecla ►, em seguida use a tecla ▲ ou ▼ para selecionar **Baixo consumo**.

3 Pressione o a tecla ►, em seguida use a tecla ▲ ou ▼ para selecionar **Desligado** ou **Ligado**.

4 Prima o botão **EXIT** para voltar a ver televisão ou prima **MENU** para regressar ao menu anterior.



CONTROLO DA OPÇÃO

INDEXADOR

Acende e apaga os mostradores luminosos de LED.

As funções a seguir não estão disponíveis nos aparelhos de TV com telas de LCD.

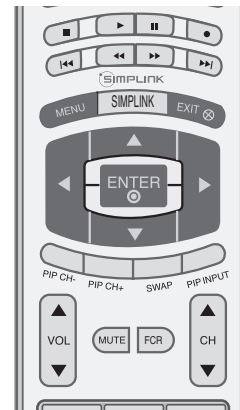

1 Pressione a tecla **MENU**, em seguida use a tecla ▲ ou ▼ para seleccionar o menu **OPTION**.

2 Pressione o a tecla ►, em seguida use a tecla ▲ ou ▼ para seleccionar **Indexador**.

3 Pressione o a tecla ►, em seguida use a tecla ▲ ou ▼ para seleccionar **Desligado** ou **Ligado**.

4 Prima o botão **EXIT** para voltar a ver televisão ou prima **MENU** para regressar ao menu anterior.



1

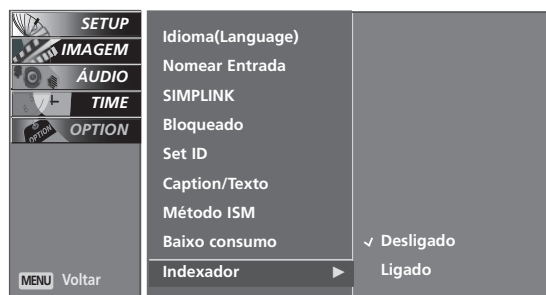

2 3

APÊNDICE

LISTA DE VERIFICAÇÃO PARA SOLUÇÃO DE PROBLEMAS

A operação não funciona normalmente.	
O controle remoto não funciona	<ul style="list-style-type: none">■ Verifique se há algum objeto entre o aparelho e o controle remoto que possa estar causando uma obstrução.■ As pilhas estão instaladas com a polaridade correta (+ em +, - em -)?■ A configuração do modo de operação do controle remoto está correta: TV, VCR etc?■ Insira pilhas novas.
A energia é desligada de repente	<ul style="list-style-type: none">■ O timer está configurado?■ Verifique as configurações do controle de energia. Interrupção de energia■ Nenhuma transmissão no canal sintonizado com o Auto off (desligamento automático) ativado.
A função vídeo não funciona.	
Sem imagem e sem som	<ul style="list-style-type: none">■ Verifique se o aparelho está ligado.■ Tente outro canal. O problema pode ser a transmissão.■ O cabo de força está ligado na tomada?■ Verifique a direção e/ou a posição da antena.■ Teste a tomada: ligue o cabo de força de outro aparelho na mesma tomada onde o cabo do produto estava conectado.
A imagem aparece lentamente após ligar o aparelho	<ul style="list-style-type: none">■ Isso é normal, a imagem estava sem áudio durante o processo de inicialização do aparelho. Se a imagem não aparecer depois de cinco minutos, entre em contato com o centro de atendimento.
Cor fraca/sem cor ou imagem fraca	<ul style="list-style-type: none">■ Altere a opção Adjust Color (ajustar cor) no menu.■ Mantenha uma distância suficiente entre o produto e o aparelho de vídeo (VCR).■ Tente outro canal. O problema pode ser a transmissão.■ Os cabos do vídeo estão instalados corretamente?■ Ative qualquer função para restaurar o brilho da imagem.
Barras horizontais/verticais ou imagem tremida	<ul style="list-style-type: none">■ Verifique se há interferência local, como um eletrodoméstico ou um equipamento elétrico.
Recepção fraca em alguns canais	<ul style="list-style-type: none">■ O canal ou cabo do aparelho está com problemas de transmissão, sintonize em outro canal.■ O sinal do canal está fraco, redirecione a antena para receber o canal mais fraco.■ Procure por possíveis fontes de interferência.
Linhas ou listras na imagem	<ul style="list-style-type: none">■ Verifique a antena (mude a direção da antena).

APÊNDICE

LISTA DE VERIFICAÇÃO PARA SOLUÇÃO DE PROBLEMAS

A função áudio não funciona.

Imagem OK e sem som	<ul style="list-style-type: none">■ Pressione o botão VOL o VOLUME.■ Sem áudio? Aperte o botão MUTE.■ Tente outro canal. O problema pode ser a transmissão.■ Os cabos do áudio estão instalados corretamente?
Sem saída em um dos alto-falantes	<ul style="list-style-type: none">■ Altere a opção Adjust Balance (ajustar equilíbrio) no menu.
Som diferente dentro do aparelho	<ul style="list-style-type: none">■ Uma mudança na umidade ou na temperatura do ambiente pode causar ruídos diferentes na hora de ligar ou desligar o aparelho e não indica uma falha no aparelho.

Há um problema no modo PC. (Aplicável somente ao modo PC)

O sinal está fora de alcance.	<ul style="list-style-type: none">■ Ajuste a resolução, a frequência horizontal ou a frequência vertical.■ Verifique a fonte de entrada.
Barra ou listra vertical no fundo da tela, ruído horizontal e posição incorreta	<ul style="list-style-type: none">■ Opere a configuração Auto (automática) ou ajuste o relógio, a fase ou a posição H/V.
A cor da tela está instável ou apresenta uma única cor	<ul style="list-style-type: none">■ Verifique o cabo de sinal.■ Reinstale a placa de vídeo do PC.

MANUTENÇÃO

As avarias podem ser prevenidas. Uma limpeza cuidadosa e regular pode aumentar o período de tempo de utilização da sua nova televisão. Desligue o aparelho e a tomada eléctrica antes de proceder a qualquer limpeza.

Limpeza do Ecrã

- 1 A seguir, apresentamos uma excelente forma de manter o seu ecrã livre de pó durante um bom tempo. Humedeça um pano macio numa mistura de água tépida e de um pouco de amaciador de tecidos ou detergente lava-loiça. Torça o pano até ficar praticamente seco, e depois utilize-o para limpar o ecrã.
- 2 Certifique-se de remover o excesso de água do ecrã, e depois deixe-o secar ao ar antes de ligar o seu televisor.

Limpeza da Estrutura Exterior

- Para remover sujidade ou pó, limpe a estrutura exterior com um pano macio, seco e sem pêlo.
- Por favor, não use um pano molhado.

Ausência Prolongada

CUIDADO

- ▶ Se prever não ligar o seu televisor durante um longo período de tempo (por exemplo, nas férias), é recomendável desligá-lo da corrente para o proteger contra possíveis danos provocados por tempestades eléctricas ou picos de corrente.

APÊNDICE

ESPECIFICAÇÕES DO PRODUTO

MODELOS		42LY3RF / 47LY3RF / 52LB9RFB	
42LY3RF 42LY3RF-MB	Dimensões (Largura x Altura x Profundidade)	including o carrinho	43.8 x 28.4 x 11.6 polegadas 1113.3 x 722.5 x 294.3 mm
		excluding o carrinho	43.8 x 25.8 x 3.5 polegadas 1113.3 x 656.5 x 88.5 mm
	Peso	including o carrinho excluding o carrinho	66.1 libras / 30.1 kg 53.8 libras / 24.4 kg
47LY3RF 47LY3RF-MB	Dimensões (Largura x Altura x Profundidade)	including o carrinho	48.7 x 31.3 x 12.8 polegadas 1236.9 x 795.5 x 325.5 mm
		excluding o carrinho	48.7 x 28.6 x 4.1 polegadas 1236.9 x 725.5 x 103.0 mm
	Peso	including o carrinho excluding o carrinho	89.3 libras / 40.5 kg 75.0 libras / 34.0 kg
52LB9RFB 52LB9RFB-MB	Dimensões (Largura x Altura x Profundidade)	including o carrinho	50.7 x 37.4 x 16.6 polegadas 1289.0 x 950.0 x 421.0 mm
		excluding o carrinho	50.7 x 33.8 x 4.4 polegadas 1289.0 x 858.0 x 112.0 mm
	Peso	including o carrinho excluding o carrinho	108.5 libras / 49.2 kg 88.6 libras / 40.2 kg
Tensão Sistema Faixa de canal Imped. Ant. externa			AC100-240V -50/60Hz NTSC, PAL-M/N VHF 2 ~ 13, UHF 14 ~ 69, CATV 1 ~ 125 75 ohm
Condições ambientais	Faixa de temperatura Faixa de umidade	32 ~ 104°F (0 ~ 40°C) Menor que 80%	
	Temperatura de Armazenamento Nível de Humidade de Armazenamento	-4 ~ 140°F (-20 ~ 60°C) Menor que 85%	

■ Os desenhos e especificações técnicas desse manual estão sujeitos a mudanças sem prévio-aviso.

Peso e dimensões são aproximados.

MODELOS		60PY3RF
60PY3RF 60PY3RF-MA	Dimensões (Largura x Altura x Profundidade)	including o carrinho 63.5 x 40.8 x 17.8 polegadas 1613.6 x 1036.8 x 452.0 mm
		excluding o carrinho 63.5 x 38.2 x 3.9 polegadas 1613.6 x 970.0 x 116.5 mm
	Peso	including o carrinho 178.6 libras / 81.0kg
		excluding o carrinho 143.3 libras / 65.0kg
Tensão Sistema Faixa de canal Imped. Ant. externa		AC100-240V -50/60Hz NTSC, PAL-M/N VHF 2 ~ 13, UHF 14 ~ 69, CATV 1 ~ 125 75 ohm
Condições ambientais	Faixa de temperatura Faixa de umidade	32 ~ 104°F (0 ~ 40°C) Menor que 80%
	Temperatura de Armazenamento Nível de Humidade de Armazenamento	-4 ~ 140°F (-20 ~ 60°C) Menor que 85%

APÊNDICE

PROGRAMAR O CONTROLO REMOTO

O controlo remoto universal que é fornecido pode ser programado para controlar a maioria dos dispositivos controlados à distância.

Não se esqueça que o controlo remoto pode não comandar todos os modelos de outras marcas.

Programar um código no modo remoto

- 1 Para ficar a saber quais são os dispositivos que o controlo remoto é capaz de comandar sem programações, ligue o dispositivo (como por exemplo um Videogravador) e prima o botão de modo correspondente no controlo remoto. Depois disto, prima o botão **POWER**. Se o dispositivo estiver desligado e responder adequadamente, o controlo remoto não tem de ser programado. Se tal não suceder, o controlo remoto terá de ser programado para comandar esse dispositivo. Os procedimentos de programação são explicados a seguir.
- 2 Prima continuamente os botões **MENU** e **MUTE** ao mesmo tempo durante dois segundos; o botão do dispositivo actualmente seleccionado é iluminado.
Se não premir nenhum botão durante 20 segundos, a luz do botão de modo será desligada. Se for o caso, tem de repetir os procedimentos a partir do passo 2.
- 3 Introduza o código adequado a partir dos existentes na tabela de códigos das páginas seguintes. Quando premir o botão, a luz ficará intermitente uma vez. Se o dispositivo se desligar, a programação foi bem sucedida.
- 4 Prima o botão **MENU** para memorizar o código. Depois de piscar duas vezes, este código será memorizado.
- 5 Teste as funções do controlo remoto para verificar se o componente responde. Se tal não suceder, repita os passos supramencionados a partir do passo 2-5.

CÓDIGOS DE PROGRAMAÇÃO

DVD

Marca	Códigos	Marca	Códigos	Marca	Códigos
APEX DIGITAL	022	MITSUBISHI	002	RCA	005 006
DENON	020 014	NAD	023	SAMSUNG	011 015
GE	005 006	ONKYO	008 017	SONY	007
HARMAN KARDON	027	PANASONIC	003 009	THOMPSON	005 006
JVC	012	PHILIPS	013	TOSHIBA	019 008
LG	001 010 016 025	PIONEER	004 026	YAMAHA	009 018
MAGNAVOX	013	PROCEED	021	ZENITH	010 016 025
MARANTZ	024	PROSCAN	005 006		

CÓDIGOS DE PROGRAMAÇÃO

VCRs

Marca	Códigos	Marca	Códigos	Marca	Códigos
AIWA	034	MAGNAVOX	031 033 034 041	SAMSUNG	032 040 102 104
AKAI	016 043 046 124 125 146	MARANTZ	067 068 012 031 033 067 069		105 107 109 112 113 115 120 122 125
AMPRO	072	MARTA	101	SANSUI	022 043 048 135
ANAM	031 033 103	MATSUI	027 030	SANYO	003 007 010 014 102 134
AUDIO DYNAMICS	012 023 039 043	MEI	031 033	SCOTT	017 037 112 129 131
BROKSONIC	035 037 129	MEMOREX	003 010 014 031 033 034 053 072 101 102 134 139	SEARS	003 008 009 010 013 014 017 020 031 042 073 081 101
CANON	028 031 033	MGA	045 046 059	SHARP	031 054 149
CAPEHART	108	MINOLTA	013 020	SHINTOM	024
CRAIG	003 040 135	MITSUBISHI	013 020 045 046 049 051 059 061 151	SONY	003 009 031 052 056 057 058 076 077 078 149
CURTIS MATHES	031 033 041	MTC	034 040	SOUNDESIGN	034
DAEWOO	005 007 010 064 065 108 110 111 112 116 117 119	MULTITECH	024 034	STS	013
DAYTRON	108	NEC	012 023 039 043 048	SYLVANIA	031 033 034 059 067
DBX	012 023 039 043	NORDMENDE	043	SYMPHONIC	034
DYNATECH	034 053	OPTONICA	053 054	TANDY	010 034
ELECTROHOME	059	PANASONIC	066 070 074 083 133 140 145	TATUNG	039 043
EMERSON	006 017 025 027 029 031 034 035 036 037 046 101 129 131 138 153	PENTAX	013 020 031 033 063	TEAC	034 039 043
FISHER	003 008 009 010	PHILCO	031 034 067	TECHNICS	031 033 070
FUNAI	034	PHILIPS	031 033 034 054 067 071 101	TEKNIKA	019 031 033 034 101
GE	031 033 063 072 107 109 144 147	PILOT	101	THOMAS	034
GO VIDEO	132 136	PIONEER	013 021 048	TMK	006
HARMAN KARDON	012 045	PORTLAND	108	TOSHIBA	008 013 042 047 059 082 112 131
HITACHI	004 018 026 034 043 063 137 150	PULSAR	072	TOTEVISION	040 101
INSTANTREPLAY	031 033	QUARTZ	011 014	UNITECH	040
JCL	031 033	QUASAR	033 066 075 145	VECTOR RESEARCH	012
JCPENNY	012 013 015 033 040 066 101	RCA	013 020 033 034 040 041 062 063 107 109 140 144 145 147	VICTOR	048
JENSEN	043	REALISTIC	003 008 010 014 031 033 034 040 053 054 101	VIDEO CONCEPTS	012 034 046
JVC	012 031 033 043 048 050 055 060 130 150 152	RICO	058	VIDEOSONIC	040
KENWOOD	014 034 039 043 047 048	RUNCO	148	WARDS	003 013 017 024 031 033 034 040 053 054 131
LG (GOLDSTAR)	001 012 013 020 101 106 114 123	SALORA	014	YAMAHA	012 034 039 043
LLOYD	034			ZENITH	034 048 056 058 072 080 101
LXI	003 009 013 014 017 034 101 106				
MAGIN	040				

APÊNDICE

CÓDIGO INFRAVERMELHO

1. Como Conectar

- Conecte o seu controle remoto com cabo à porta de controle remoto na TV.

2. Código infravermelho do controle remoto

■ Forma de onda de saída

Pulso único, modulado 37.917KHz com sinal em 455KHz

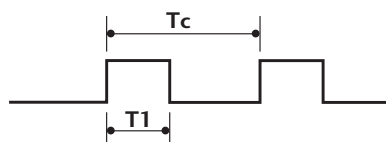

Frequência portadora

$$FCAR = 1/TC = fOSC/12$$

$$\text{Razão de tarefa} = T1/TC = 1/3$$

■ Configuração de quadro

Primeiro quadro



Quadro repetido



■ Código inicial



■ Código repetido

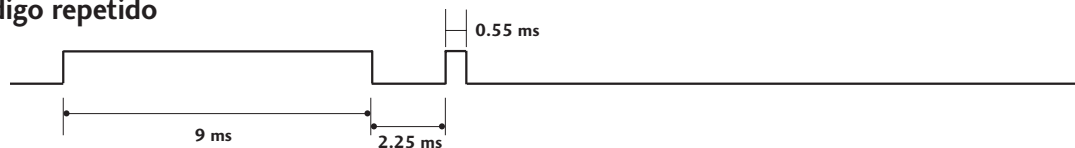

■ Descrição de Bit

Bit "0"

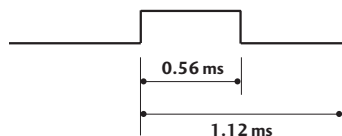

Bit "1"

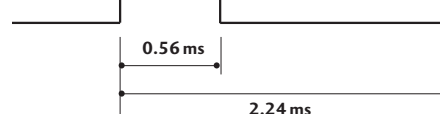

■ Intervalo de quadro: Tf

A forma de onda é transmitida até quando a tecla for pressionada.

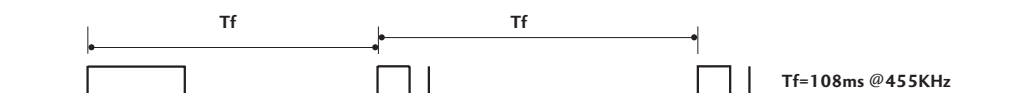

Código (Hexa)	Função	Nota	Código (Hexa)	Função	Nota
0F	TV	Tecla C/R	44	ENTER	Tecla C/R
0B	INPUT	Tecla C/R	72	PIP CH-	Tecla C/R
08	POWER	Tecla C/R (Ligar/desligar)	71	PIP CH+	Tecla C/R
C4	POWER ON	Pequeno Código IR (somente ligar)	61	PIP INPUT	Tecla C/R
C5	POWER OFF	Pequeno Código IR (somente desligar)	02	VOL +	Tecla C/R
60	PIP	Tecla C/R	03	VOL -	Tecla C/R
0E	SLEEP	Tecla C/R	00	CH +	Tecla C/R
39	Caption	Tecla C/R	01	CH -	Tecla C/R
0A	MTS	Tecla C/R	09	MUTE	Tecla C/R
43	MENU	Tecla C/R	55	Memory/Erase	Tecla C/R
79	RATIO	Tecla C/R	10 ~ 19	Tecla numérica 0 ~ 9	Tecla C/R
5B	EXIT	Tecla C/R	1E	FCR	Tecla C/R
07	◀	Tecla C/R	1A	REVIEW	Tecla C/R
06	▶	Tecla C/R	64	SIZE	Tecla C/R
40	▲	Tecla C/R	62	POSITION	Tecla C/R
41	▼	Tecla C/R	63	SWAP	Tecla C/R
B0	PLAY	Tecla C/R			
BA	PAUSE	Tecla C/R			
B1	STOP	Tecla C/R			
BD	REC	Tecla C/R			
8F	REW	Tecla C/R			
8E	FF	Tecla C/R			
B2	GO TO PREV	Tecla C/R			
B3	GO TO NEXT	Tecla C/R			

APÊNDICE

CONTROLES EXTERNOS PARA SETUP DE DISPOSITIVOS

Conecte a tomada de entrada RS-232C a um equipamento de controle externo (como um Computador Pessoal - PC ou a um sistema de controle A/V) e controle as funções da TV externamente.

Conecte a porta serial do equipamento de controle à entrada RS-232C no painel traseiro da TV.

Nota: Os cabos de conexão RS-232C não são fornecidos com a TV.

RS-232C Setup

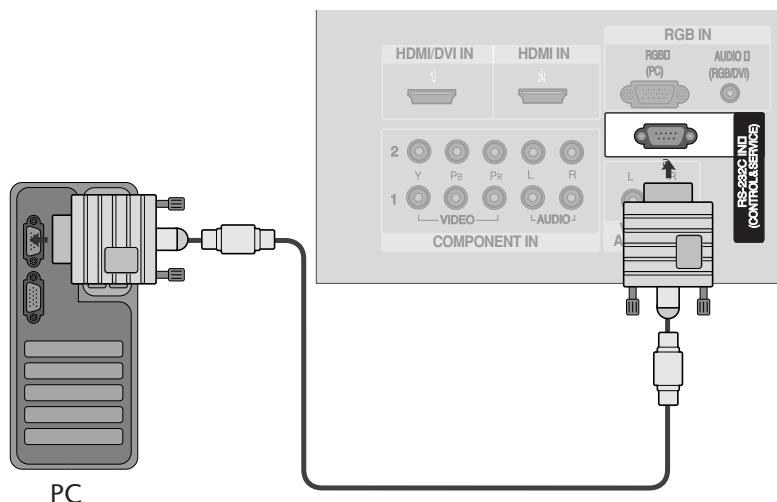

APÊNDICE

Tipo de conector; D-sub 9-pinos Macho

No.	Nome do pino
1	Sem conexão
2	RXD (receptor de dados)
3	TXD (transmissor de dados)
4	DTR (DTE side ready)
5	GND (TERRA)
6	DSR (DCE side ready)
7	RTS (Pronto pra envio)
8	CTS (Liberado para envio)
9	Sem conexão

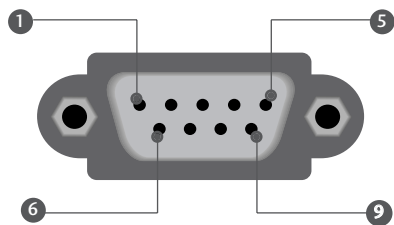

Configurações RS-232C

7 Configurações dos cabos (Cabo padrão RS-232C)

	PC	TV	
RXD	2	3	TXD
TXD	3	2	RXD
GND	5	5	GND
DTR	4	6	DSR
DSR	6	4	DTR
RTS	7	8	CTS
CTS	8	7	RTS

D-Sub 9 D-Sub 9

3 Configuração (Sem padrão)

	PC	TV	
RXD	2	3	TXD
TXD	3	2	RXD
GND	5	5	GND
DTR	4	6	DTR
DSR	6	4	DSR
RTS	7	7	RTS
CTS	8	8	CTS

D-Sub 9 D-Sub 9

Ajuste do ID

Use essa função para especificar o número de identificação ID .

Veja 'mapeamento de dado real 1'. ► p.87.

1 Pressione a tecla **MENU**, em seguida use a tecla ▲ ou ▼ para selecionar o menu **OPTION**.

2 Pressione a tecla ►, em seguida use a tecla ▲ ou ▼ para selecionar **Set ID**.

3 Pressione a tecla ►, em seguida use a tecla ◀ ou ▶ para ajustar o ID e escolher o número desejado. A faixa de ajuste é de 1 ~ 99.

4 Prima o botão **EXIT** para voltar a ver televisão ou prima **MENU** para regressar ao menu anterior.



1

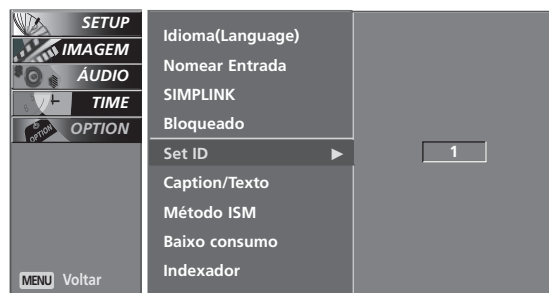

2 3

Parâmetros de Comunicação

- Baud rate : 9600 bps (UART)
- Comprimento de dados : 8 bits
- Paridade: None
- Stop bit : 1 bit
- Código de comunicação : ASCII code
- Utilize um cabo reverso.

APÊNDICE

Command Reference List

	COMMANDO1	COMMANDO2	DATO (Hexadecimal)		COMMANDO1	COMMANDO2	DATO (Hexadecimal)
01. Power (Ligar/Desligar)	k	a	0 ~ 1	15. Balanço	k	t	0 ~ 64
02. Aspect Ratio	k	c	▶ P. 85	16. Temperatura de cor	k	u	0 ~ 3
03. Desativar Tela	k	d	0 ~ 1	17. Ajuste Red	k	v	0 ~ 50
04. Emudecer Volume	k	e	0 ~ 1	18. Ajuste Green	k	w	0 ~ 50
05. Controle de Volume	k	f	0 ~ 64	19. Ajuste Blue	k	\$	0 ~ 50
06. Contraste	k	g	0 ~ 64	20. Estado Anormal	k	z	FF
07. Brilho	k	h	0 ~ 64	21. Configuração Automática	j	u	1
08. Cor	k	i	0 ~ 64	22. Comando de selecção do canal		m	a *
09. Matiz (opção)	k	j	0 ~ 64	23. Método ISM(opção)	j	p	0 ~ 3
10. Nitidez	k	k	0 ~ 64	24. Baixa consumo(opção)	j	q	0 ~ 1
11. Seleção OSD	k	l	0 ~ 1	25. Enviar código IR	m	c	Código da chave
12. Modo de bloqueio Controle Remoto	k	m	0 ~ 1	26. Seleção de entrada (principal)	x	b	*
13. PIP/DW	k	n	▶ P. 86	27. Seleção de entrada (PIP)	x	y	*
14. Posição PIP	k	q	0 ~ 3				

Protocolo de Transmissão / Recepção

Transmissão
<p>[Command1][Command2][][Set ID][][Data][Cr]</p> <p>[Commando 1] : Primeiro comando para controle do TV. (j,k,mor x)</p> <p>[Commando 2] : Segundo comando para controle do TV.</p> <p>[Set ID] : Você pode ajustar o ID para escolher o número do monitor desejado no menu Especial. A faixa de ajuste é de 1~99. Quando seleccionar o ajuste de ID para "0" todos TV conectados são controlados. Os ajustes do ID são indicados em números decimal (1~99) no menu e hexadecimal (0x0~0x63) no protocolo de transmissão/recepção.</p> <p>[DATO] : Para transmitir dado de comando. Transmite Dados "FF" para efectuar a leitura do comando.</p> <p>[Cr] : Retorno de Procedimento Código ASCII '0x0D'</p> <p>[] : Código ASCII "Espaço (0x20)"</p>

Reconhecimento OK
<p>[Command2][][Set ID][][OK][Data][x]</p> <p>O TV transmite ACK (reconhecimento) baseado neste formato quando recebe dado normal. Neste momento, se o dado está no modo de leitura, ele indica a situação atual do dado. Se o dado está no modo de gravação, ele o retorna ao computador PC.</p>

Reconhecimento de Erro
<p>[Command2][][Set ID][][NG][Data][x]</p> <p>O Monitor transmite ACK (reconhecimento) baseado nesse formato quando recebe dados anormais de funções inviáveis ou erro de comunicação.</p> <p>Dato1: Código Illegal</p> <p>Dato2: Função não suportada</p> <p>Dato3: Aguarda um pouco mais Ligado Desligado</p>

01. Power (Ligar/Desligar) (Commando2:a)

Para Ligar e desligar o TV.

Transmissão [k][a][][Set ID][][Dado][Cr]

Dado 0 : Desligado Dado 1 : Ligado

Reconhecimento [a][][Set ID][][OK][Dado][x]

Para Ligar/Desligar.

Transmissão [k][a][][Set ID][][FF][Cr]

Reconhecimento [a][][Set ID][][OK][Dado][x]

* Da mesma maneira, se outras funções transmitem dado 'FF' baseado neste formato, o retorno de reconhecimento apresenta a situação de cada função.

* Para alterar a Ligação, introduza a transmissão mais do que duas vezes.

02. Relação de eixo (Commando2:c)

(formato da imagem principal)

Para ajustar o formato do ecrã. (Formato da imagem principal)

Para ajustar o formato da tela. Você também pode ajustar Relação de eixo usando a tecla RATIO do controle remoto ou menu Tela.

Transmissão [k][c][][Set ID][][Dado][Cr]

Dado 1: Tela normal (4:3) Dado 4: Zoom1
 Dado 2: Tela ampla (16:9) Dado 5: Zoom2
 Dado 3: Horizontal Dado 6: 1:1 Pixel

Reconhecimento [c][][Set ID][][OK][Dado][x]

* No modo RGB-PC, Component ou HDMI, somente as proporções de vídeo 16:9 e 4:3 estão disponíveis.

* no modo HDMI (1080i 50Hz/60Hz, 1080p 50Hz/60Hz), 1:1 Pixel é disponível.

03. Desativar Tela (Commando2:d)

Para ativar ou desativar a tela.

Transmissão [k][d][][Set ID][][Dado][Cr]

Dado 0 : Função desligada (Com imagem)

Dado 1 : função ativada (Sem imagem)

Reconhecimento [d][][Set ID][][OK][Dado][x]

04. Emudecer Volume (Commando2:e)

Para ativar ou desativar o som.

Você pode emudecer o som com a tecla MUTE no Controle remoto.

Transmissão [k][e][][Set ID][][Dado][Cr]

Dado 0 : Emudecer ligado (Sem áudio)

Dado 1 : Emudecer desligado (Com áudio)

Reconhecimento [e][][Set ID][][OK][Dado][x]

05. Controle de Volume (Commando2:f)

Para ajustar o nível do volume.

Você pode ajustar o nível do volume com as teclas no controle remoto.

Transmissão [k][f][][Set ID][][Dado][Cr]

Dado Min : 0 ~ Max : 64

Veja 'mapeamento de dado real 1'.

Reconhecimento [f][][Set ID][][OK][Dado][x]

06. Contraste (Commando2:g)

Para ajustar o contraste da imagem.

Você pode ajustar o contraste pelo menu Imagem.

Transmissão [k][g][][Set ID][][Dado][Cr]

Dado Min : 0 ~ Max : 64

Veja 'mapeamento de dado real 1'.

Reconhecimento [g][][Set ID][][OK][Dado][x]

07. Brilho (Commando2:h)

Para ajustar o brilho da imagem.

Você também pode ajusta o brilho pelo menu Imagem.

Transmissão [k][h][][Set ID][][Dado][Cr]

Dado Min : 0 ~ Max : 64

Veja 'mapeamento de dado real 1'.

Reconhecimento [h][][Set ID][][OK][Dado][x]

08. Cor (Commando2:i)

Para ajustar a cor da imagem.

Você também pode ajusta a cor pelo menu Imagem.

Transmissão [k][i][][Set ID][][Dado][Cr]

Dado Min : 0 ~ Max : 64

Veja 'mapeamento de dado real 1'.

Reconhecimento [i][][Set ID][][OK][Dado][x]

09. Matiz (Commando2:j)

Para ajustar o matiz da imagem.

Você também pode ajustar o matiz pelo menu Imagem.

Transmissão [k][j][][Set ID][][Dado][Cr]

Dado Vermelho : 0 ~ Vrede : 64

Veja 'mapeamento de dado real 1'.

Reconhecimento [j][][Set ID][][OK][Dado][x]

10. Nitidez (Commando2:k)

Para ajustar a nitidez da imagem.

Você também pode ajustar a nitidez pelo menu Imagem.

Transmissão [k][k][][Set ID][][Dado][Cr]

Dado Min: 0 ~ Max: 64

Veja 'mapeamento de dado real 1'.

Reconhecimento [k][][Set ID][][OK][Dado][x]

11. Selecionar OSD (Commando2:l)

Para selecionar OSD (On Screen Display) ativado ou desativado.

Transmissão [k][l][][Set ID][][Dado][Cr]

Dado 0: OSD desativado

Dado 1: OSD ativado

Reconhecimento [l][][Set ID][][OK][Dado][x]

APÊNDICE

12. Modo de bloqueio do Controle Remoto (Commando2:m)

Para bloquear os comandos do painel de controle frontal do TV.

Transmissão [k][m][][Set ID][][Dado][Cr]

Dado 0: destravado Dado 1: travado

Reconhecimento [m][][Set ID][][OK][Dado][x]

Se você não estiver usando o controle remoto e o painel de controle, utilize este modo. Quando o monitor for desligado o bloqueio será desativado.

13. PIP / DW (Commando2:n)

Para controlar o PIP (Picture In picture)/DW (janela dupla). Você pode controlar PIP/DW usando a tecla do controle Remoto PIP ou DW o menu PIP/DW.

Transmission [k][n][][Set ID][][Data][Cr]

Dado 0: PIP/DW desativado Dado 1: PIP
Dado 2: DW1 Dado 3: DW2

Reconhecimento [n][][Set ID][][OK][Dado][x]

14. Posição PIP (Commando2:q)

Para selecionar a posição da sub-imagem. Você também pode ajustar a posição da sub-imagem usando a tecla POSITION no controle remoto ou menu PIP/DW.

Transmission [k][q][][Set ID][][Data][Cr]

Dado 0: Canto direito inferior
Dado 1: Canto esquerdo inferior
Dado 2: Canto esquerdo superior
Dado 3: Canto direito superior

Reconhecimento [q][][Set ID][][OK][Dado][x]

15. Balanço (Commando2:t)

Para ajustar o balanço.
Você também pode ajustar o balanço no menu som.

Transmissão [k][t][][Set ID][][Dado][Cr]

Dado Min: 0 ~ Max: 64

Veja 'mapeamento de dado real 1'.

Reconhecimento [t][][Set ID][][OK][Dado][x]

16. Temperatura de Cor (Commando2:u)

Para ajustar temperatura de cor.
Você pode também ajustar a "Temp. de Cor" menu Imagem.

Transmission [k][u][][Set ID][][Data][Cr]

Dado 0: Frio 1: Médio 2: Quente 3: Pessoal

Reconhecimento [u][][Set ID][][OK][Dado][x]

17. Ajuste do Vermelho (Commando2:v)

Para ajustar o vermelho na temperatura de cor.

Transmissão [k][v][][Set ID][][Dado][Cr]

Dado Min: 0 ~ Max: 50

Veja 'mapeamento de dado real 2'.

Reconhecimento [v][][Set ID][][OK][Dado][x]

18. Ajuste do Verde (Commando2:w)

Para ajustar o Verde na temperatura de cor.

Transmissão [k][w][][Set ID][][Dado][Cr]

Dado Min: 0 ~ Max: 50

Veja 'mapeamento de dado real 2'.

Acknowledgement [w][][Set ID][][OK][Data][x]

19. Ajuste do Azul (Commando2:\$)

Para ajustar o azul na temperatura de cor.

Transmissão [k][\$][][Set ID][][Dado][Cr]

Dado Min: 0 ~ Max: 50

Veja 'mapeamento de dado real 2'.

Reconhecimento [\$][][Set ID][][OK][Dado][x]

20. Estado Anormal (Commando2:z)

Para reconhece um estado anormal.

Transmissão [k][z][][Set ID][][FF][][Cr]

Dado FF: lendo

Reconhecimento [z][][Set ID][][OK][Dado][x]

Dado 0: Normal (Ligado e com sinal)
Dado 1: sem sinal (ligado)
Dado 2: TV desligado pelo controle remoto
Dado 3: TV desligado pela função sleep time
Dado 4: TV desligado pela função RS-232C
Dado 5: 5V queda
Dado 6: AC down
Dado 7: TV desligado pela função Fan Alarm (opção)
Dado 8: TV desligado pela função Off time
Dado 9: TV desligado pela função Auto sleep
* Esta função é "somente leitura"

21. Configuração Automática (Commando1:j, Commando2:u)

Para ajustar a posição da imagem, e reduzir imagens trêmulas automaticamente. Funciona somente no modo RGB (PC).

Transmissão [j][u][][Set ID][][Dado][Cr]

Dado 1: Para ajustar

Reconhecimento [u][][Set ID][][OK][Dado][x]

22. Comando de seleção do canal (Command1:m, Command2:a)

Para seleccionar um canal para a imagem principal.

Transmissão [m][a][][Set ID][][Dado0][][Dado1][][Dado2][][Dado3][][Dado4][][Dado5][Cr]

Dado 0: NTSC air : 02 ~ 45

NTSC cabo : 01, 0E ~ 7D

Dado 1 ~ 4: Não tem importância

Dado 5: Alto -> Canal principal: 0, Subcanal: 8

Baixo -> Arl: 0, CATV: 1

Reconhecimento [a][][Set ID][][OK][Dado0][Dado1][Dado2][Dado3][Dado4][Dado5][x][a][][Set ID][][NG][Dado0][x]

23. Método ISM (Commando1:j, Commando2:p)(opção)

Para controlar o método ISM. Você pode também ajustar o Método ISM no menu OPTION.
As funções a seguir não estão disponíveis nos aparelhos de TV com telas de LCD.

Transmissão [j][p][][Set ID][][Dado][Cr]

Dado 0: Normal Dado 1: Branquear
Dado2: Órbita Dado3: Inversão

Reconhecimento [p][][Set ID][][OK][Dado][x]

24. Baixa consumo (Commando1:j, Commando2:q)(opção)

Para reduzir o consumo de energia do monitor. Você também pode ajustar para Baixa Energia no menu OPTION.
As funções a seguir não estão disponíveis nos aparelhos de TV com telas de LCD.

Transmissão [j][q][][Set ID][][Dado][][Cr]

Dado 0: Desligado Dado 1: Ligado

Reconhecimento [q][][Set ID][][OK][Dado][x]

25. Enviar código IR (Command1:m, Command2:c)

Para enviar IR código de bloqueio remoto.

Transmissão [m][c][][Set ID][][Dado][Cr]

Dado: Código da chave de dados - Veja página 80.

Reconhecimento [c][][Set ID][][OK][Dado][x]

26. Seleção de entrada (Commando1:x, Commando2:b) (principal)

Para seleccionar uma fonte de entrada para o televisor.

Transmissão [x][b][][Set ID][][Dado][Cr]

Dado: Estrutura

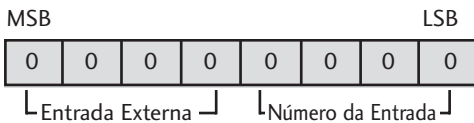

Entrada Externa				Dado
0	0	0	1	Análogica
0	0	1	0	AV
0	1	0	0	Component
0	1	1	0	RGB-PC
1	0	0	1	HDMI

Número da Entrada				Dado
0	0	0	0	Input1
0	0	0	1	Input2
0	0	1	0	Input3
0	0	1	1	Input4

Reconhecimento [b][][Set ID][][OK][Data][x]

27. Seleção de entrada (Command1:x, Command2:y)

Para regular a fonte de entrada para a subimagem em modo de PIP.

Transmissão [x][y][][Set ID][][Dado][Cr]

Dado: Estrutura

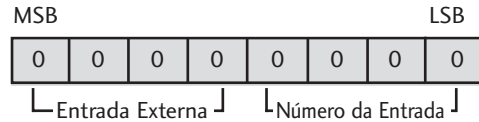

Entrada Externa				Dado
0	0	0	1	Análogica
0	0	1	0	AV
0	1	0	0	Component
0	1	1	0	RGB-PC
1	0	0	1	HDMI

Número da Entrada				Dado
0	0	0	0	Input1
0	0	0	1	Input2
0	0	1	0	Input3
0	0	1	1	Input4

Reconhecimento [y][][Set ID][][OK][Data][x]

<p>* Mapeamento do dado real 1</p> <p>0 : Step 0 ⋮ A : Step 10 (Set ID 10) ⋮ F : Step 15 (Set ID 15) 10 : Step 16 (Set ID 16) ⋮ 64 : Step 100 ⋮ 6E : Step 110 ⋮ 73 : Step 115 74 : Step 116 ⋮ C7 : Step 199 ⋮ FE : Step 254 FF : Step 255</p>	<p>* Mapeamento do dado real 2</p> <p>0 : -40 1 : -39 2 : -38 ⋮ 28 : 0 ⋮ 48 : +38 49 : +39 50 : +40</p>
--	--

APÊNDICE

CERTIFICADO DE GARANTIA

A **LG Electronics da Amazônia Ltda.**, Garante este produto pelo período de 1 (um) ano, incluindo o período de garantia legal de 90 (noventa) dias, contando a partir da data de emissão da nota fiscal de compra, desde que o mesmo tenha sido instalado conforme orientações descritas neste manual e somente em Território Nacional.

Durante o período estipulado, a garantia cobre totalmente as peças e mão-de-obra. Somente o técnico do Serviço Autorizado pela **LG Electronics da Amazônia.**, está autorizado a reparar defeitos cobertos pela garantia mediante apresentação da Nota Fiscal de compra.

O consumidor tem o prazo de 90 (noventa) dias para reclamar de irregularidades (vícios) aparentes, ou seja, de fácil e imediata observação do produto, como os itens que constituem a parte externa e qualquer outro acessível ao usuário.

A garantia de peça sujeita ao desgaste natural (peças plásticas e acessórios em geral), fica restrita ao prazo legal de 90 (noventa) dias.

A garantia perde seu efeito se:

- A instalação ou utilização do produto estiver em desacordo com as recomendações deste manual.
- O produto sofrer qualquer dano provocado por acidente, queda, agentes da natureza ou consertos realizados por pessoas não-credenciadas pela **LG Electronics da Amazônia Ltda.**
- O número de série do produto estiver danificado ou adulterado.

A garantia não cobre:

- Transporte e remoção de produtos portáteis para conserto, ou daqueles que estejam instalados fora do perímetro urbano onde se localiza o **Serviço Autorizado LG** mais próximo.
- Desempenho insatisfatório do produto devido a instalação ou rede elétrica local inadequadas.
- Transporte e remoção de produtos que estejam instalados em locais de risco até o **Serviço LG** mais próximo.

Obs: Se o consumidor desejar ser atendido em sua residência, ficará a critério do Posto Autorizado a cobrança de taxa de visita quando se tratar de televisor com tela igual ou maior a 29 polegadas desde que haja posto autorizado na localidade da residência do consumidor.
Este produto destina-se exclusivamente ao uso doméstico ou amador. **A LG Electronics da Amazônia Ltda** não cobrirá qualquer prejuízo do usuário, amador ou profissional, decorrente da impossibilidade de utilização do produto.

A GARANTIA SOMENTE É VÁLIDA MEDIANTE A APRESENTAÇÃO DA NOTA FISCAL DE COMPRA DESTE PRODUTO.



Central LG de Atendimento ao Consumidor
Fone: 0800 707-5454

