

Предпазни мерки



ВНИМАНИЕ

ОПАСНОСТ ОТ ЕЛ.
УДАР. НЕ ОТВАРЯЙ!



ЗА ДА НАМАЛИТЕ ОПАСНОСТТА ОТ ЕЛ. УДАР, НЕ СВАЛЯЙТЕ КАПАКА (ИЛИ ЗАДНАТА ЧАСТ). ВЪТРЕ НЯМА ЧАСТИ, КОИТО ДА СЕ ОБСЛУЖВАТ ОТ ПОТРЕБИТЕЛЯ. ЗА СЕРВИЗНО ОБСЛУЖВАНЕ СЕ ОБРЪЩАЙТЕ КЪМ КВАЛИФИЦИРАН СЕРВИЗЕН ПЕРСОНАЛ.



Символът на мълния в равностранен триъгълник е предназначен да насочи вниманието на потребителя към наличието на неизолирано опасно напрежение в корпуса на изделието, което може да бъде в степен, достатъчна да представлява за всеки опасност от електрически удар.



Удивителният знак в равностранен триъгълник е предназначен да насочи вниманието на потребителя към наличието на важни указания в ръководствата, придружаващи уреда, отнасящи се до работата с него и неговата поддръжка (сервизно обслужване).



Винаги управлявайте превозното средство по безопасен начин. Не се разсейвайте по време на шофиране и винаги имайте предвид пътните условия. Не променяйте настройките или другите функции. Преди да се опитате да извършите такава операция, спрете на безопасно и разрешено място.



Не използвайте уреда в продължение на много часове при изключително високи или ниски температури. (-10~60°C)



За да се намали рискът от ел. удар, не отстранявайте капака на този уред. В него няма части, които да се обслужват от потребителя. За сервизно обслужване се обръщайте към квалифициран сервизен персонал.



За да се намали опасността от пожар или ел. удар, не излагайте този уред на капеща или течаща вода, дъжд или влага.



Поради висока температура на външната повърхност на уреда моля използвайте уреда само инсталиран в кола.

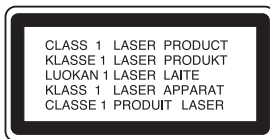

ВНИМАНИЕ: В този уред се използва лазерна система.

За да се гарантира правилното използване на това изделие, моля прочетете внимателно настоящото ръководство за потребителя и го запазете за бъдещи справки; в случай че уредът се нуждае от ремонт, свържете се с официален сервиз (вижте процедурата за сервизно обслужване).

Използването на приспособления за регулиране и настройка или изпълнение на процедури по начин, различен от посочения в настоящото ръководство, може да доведе до излагане на опасно лъчение.

За да предотвратите директно излагане на лазерно лъчение, не се опитвайте да отваряте корпуса. Видимо лазерно лъчение, когато е отворен. НЕ ГЛЕДАЙТЕ В ЛАЗЕРНИЯ ЛЪЧ.



- Дефектен или замърсен диск, поставен в уреда, може да предизвика пропадане на звука по време на възпроизвеждане.
- Хващайте диска за вътрешния и външния ръб.
- Не докосвайте повърхността от страната на диска, която е без етикет.



Не лепете хартия или тиксо и т.н. върху повърхността на диска.



Не излагайте диска на преки слънчеви лъчи или на прекомерно висока температура.



- Почиствайте диска преди възпроизвеждане. Избърсвайте диска от центъра навън с чисто парче плат.
- В никакъв случай не използвайте разтворители, като напр. бензин или спирт, за да почистите диска.

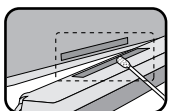

Периодично почиствайте контактите на гърба на панела за управление с памучен тампон, навлажнен със спирт.

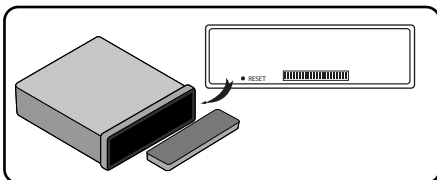

Ако уредът спре да работи правилно, натиснете бутона RESET, като използвате химикалка или подобен инструмент.

За да осигурите безопасно шофиране

- За да избегнете опасността от произшествие и евентуално нарушаване на съответните закони, този уред не се използва с видеоекран, който е видим за водача.
- Този уред открива дали ръчната спирачка на колата ви е задействана, или не, и не позволява да гледате файл със снимки или филм от DVD и VCD на дисплея, свързан към **ПРЕДНИЯ ВИДЕОИЗХОД (VIDEO OUTPUT)**, докато шофирате. Когато се опитате да гледате файл със снимки или филм от DVD и VCD, екранът става черен. Когато паркирате колата си на безопасно място и задействате ръчната спирачка, картината се появява на екрана.

Символ, използван в настоящото ръководство

Раздел, чието заглавие съдържа един от следните символи, се отнася само за диска, представен със символа.



DVD



Видео CD



Аудио CD



MP3 файлове



WMA файлове



JPEG файлове



Филмови файлове

Относно показването на символа ☉

Когато гледате DVD и се опитате да извършите операция, тя може да не се извърши заради програмирането на диска. Когато това се случи, уредът показва бутона ☉ на екрана.

Регионален код

Този уред има регионален код, отпечатан върху горната му част. Този уред може да възпроизвежда само DVD дискове, обозначени със същия код като този върху горната част на уреда или "ALL" (всички).

Бележки относно регионалния код

- Повечето DVD дискове имат ясно изобразен върху обложката глобус с едно или повече числа в него. Това число трябва да съвпада с регионалния код на вашия автомобилен DVD ресивър, иначе дискът няма да може да се възпроизведе.
- Ако се опитате да възпроизведете DVD с регионален код, различен от този на вашия плейер, на екрана се появява съобщението "Check Region Code" (Провери регионалния код).

Типове възпроизводими дискове



DVD (12 см диск)



Видео CD (VCD)
(12 см диск)



Аудио CD (12 см диск)

Освен това този уред възпроизвежда DVD±R, DVD±RW и CD-R или CD-RW, съдържащи аудиозаглавия, MP3, WMA, JPEG или филмови файлове.

- В зависимост от състоянието на записващото оборудване или на самия CD-R/RW (или DVD±R/±RW) диск някои CD-R/RW (или DVD±R/±RW) дискове не могат да се възпроизведат от уреда.
- Не поставяйте печат или етикет от която и да е страна (страната с надписа или страната със запис) на диска.
- Не използвайте CD дискове с неправилна форма (напр. с форма на сърце или с осмоъгълна форма). Това може да доведе до повреди.
- Трябва да настроите опцията „Формат на диска“ (disc format) на [Mastered], за да направите дисковете съвместими с LG плейерите, когато форматирате презаписваеми дискове. Когато настроите опцията на Live File System, няма да можете да го използвате на LG плейери. (Mastered/Live File System: Система за дисков формат за Windows Vista)

Бележки относно DVD и видео CD дисковете

Някои операции по възпроизвеждане на DVD и видео CD дискове може да са програмирани нарочно от производителите на софтуера.

Този уред възпроизвежда DVD и видео CD дискове съгласно съдържанието, въведено от производителя на софтуера, следователно някои функции на възпроизвеждането може да не са достъпни или може да са добавени други функции.

Избор на телевизионна система

Трябва да изберете подходящия системен режим за телевизора. Ако на дисплея се появи "NO DISC" (няма диск), натиснете и задръжте ► || върху панела за управление или || на дистанционното управление в продължение на повече от 5 секунди, за да можете да изберете система (AUTO, NTSC или PAL).

Когато избраната система не съвпада със системата на вашия телевизор, може да не се покаже нормална цветна картина.

AUTO: Изберете, когато уредът е свързан с многосистемен телевизор.

NTSC: Изберете, когато уредът е свързан с NTSC телевизор.

PAL: Изберете, когато уредът е свързан с PAL телевизор.

“Произведено по лиценз от Dolby Laboratories. “Dolby” и символът “двойно D” са търговски марки на Dolby Laboratories”

“Фирменият знак DVD е запазена марка на DVD Format/Logo Licensing Corporation”

Съдържание

Предпазни мерки	1-3
Съдържание	4
Преди работа	5
Панел за управление	6
Дистанционно управление	7-8
Инсталиране	9
Схема на свързване	9-11
Основни операции	12-14
Работа с радиото	15
Работа с RDS	16
Работа със CD/MP3/WMA	17-19
Меню DISPLAY (дисплей)	19
Меню SET UP (настройка)	20-24
Работа с DVD/VCD	24-28
Работа със снимки	28-29
Работа с филми	29-32
Работа с AUX	32
Отстраняване на повреди	33
Списък с кодове на езици / Списък с кодове на страни	34
Справочник	35
Технически характеристики	36

БЕЛЕЖКИ ОТНОСНО АВТОРСКИТЕ ПРАВА

Законът забранява да се копират, излъчват в ефир, показват, излъчват по кабел, да се възпроизведат на обществено място или да се дават под наем без разрешение материали, защитени от авторски права.

Този продукт има функция за защита срещу копиране, разработена от Macrovision. На някои дискове се записват сигнали за защита срещу копиране. Когато филми от такива дискове се възпроизведат на някой уред, появява се шум в картината. Този продукт включва технология за защита срещу копиране, която е защитена с някои американски патенти за методи и други права върху интелектуална собственост, притежавани от Macrovision Corporation и други притежатели на права. Използването на тази технология за защита на авторските права трябва да бъде разрешено от Macrovision Corporation и тя е предназначена само за домашна и друга ограничена визуална употреба, ако Macrovision Corporation не е разрешила друго. Забранен е обратен инженеринг или деасемблиране.

 Този продукт е произведен в съответствие с директиви 2005/83/ЕЕС (Анекс I, 3.2.9), 72/245/ЕЕС и 2006/95/ЕС.



Изхвърляне на вашия стар уред

1. Когато този символ на зачеркнат контейнер за смет е поставен върху дадено изделие, това означава, че изделието попада под разпоредбите на Европейска директива 2002/96/ЕО.
2. Всички електрически и електронни изделия трябва да се изхвърлят отделно от битовите отпадъци, в определени за целта съоръжения, посочени от държавните или местните органи.
3. Правилното изхвърляне на вашия уред ще помогне за предотвратяване на възможни негативни последици за околната среда и човешкото здраве.
4. За по-подробна информация за изхвърлянето на вашия стар уред се обърнете към вашата община, службите за събиране на отпадъци или магазина, откъдето сте купили своя уред.

Преди работа

Изваждане на панела за управление

Можете да извадите панела за управление, когато излизате от колата. При изваждане или поставяне на панела за управление внимавайте да не повредите конекторите на гърба на панела за управление и в гнездото на панела.

1. Натиснете „“, за да отключите панела за управление.
2. Натиснете леко панела за управление надясно.
3. Издърпайте панела за управление от уреда.
4. Поставете извадения панел за управление в предпазния калъф.

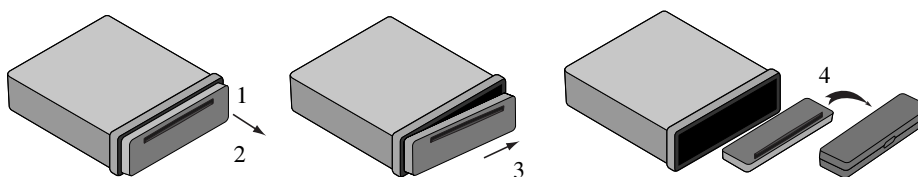

Модулен панел за управление

1. Закрепете лявата страна на панела към застопорителя.
2. Натиснете дясната страна на панела към уреда, докато щракне.

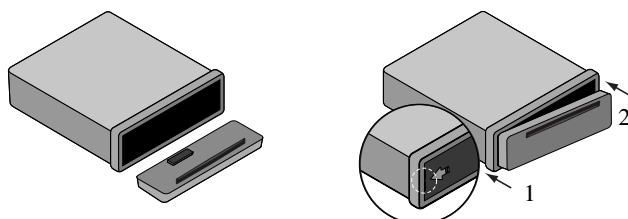

Внимание

- При изваждане или поставяне на панела за управление не натискайте дисплея или бутоните за управление.
- Бутоните за управление може да не работят правилно, ако панелът за управление не е закрепен правилно. Ако това се случи, леко натиснете панела за управление.
- Не оставяйте панела за управление на място, изложено на висока температура или преки слънчеви лъчи.
- Не изпускайте панела за управление и не го подлагайте на силен удар.
- Не позволявайте летливи вещества, като бензин, разтворител или инсектициди, да влизат в допир с повърхността на панела за управление.
- Не се опитвайте да разглобявате панела за управление.

Панел за управление

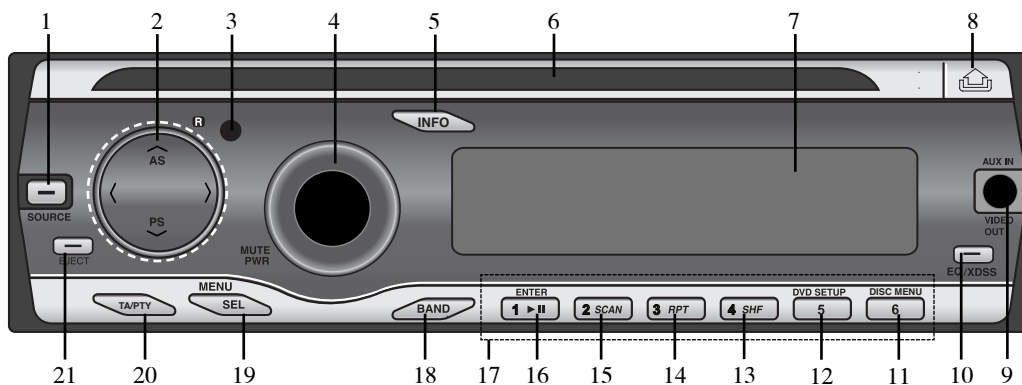

- | | | |
|--|---|---|
| 1 [SOURCE] | 6 Гнездо за диска | 14 Повтаряне [RPT] |
| 2 • Прескочи / Търси [</>] | 7 Дисплей | 15 Търсене на интродукция [SCAN] |
| • Търсене/Настройка [</>] | 8 Освобождаване [▲] | 16 • Възпроизвеждане/Пауза [▶] |
| • Автоматично запаметяване [AS] | 9 • [AUX IN] | • [ENTER] |
| • Търсене на предварително запаметени станции [PS] | 10 • Еквалайзер [EQ] | 17 Предварително запаметени станции [1~6] |
| • Папка нагоре/надолу [A/V] | • Система за динамичен звук с изключително високо качество [XDSS] | 18 [BAND] |
| MP3 WMA MPEG Movie | 11 [DISC MENU] | 19 [MENU/SEL] |
| 3 Сензор на дистанционното управление | 12 [DVD SETUP] | 20 • Съобщения за пътната обстановка [TA] |
| 4 • Потенциометър за регулиране на звука | 13 Възпроизвеждане в произволен ред [SHF] | • Тип програма [PTY] |
| • [MUTE] | | 21 [EJECT] |
| • Ел. захранване [PWR] | | |
| 5 Информация [INFO] | | |

Дистанционно управление

- 1 **[MUTE/POWER]**
Изключва звука.
Включва/изключва уреда.
[SRC]
Избира източник.
Забавление за пътниците на задната седалка
[RSE]
Възпроизвежда два различни източника като главен източник и вторичен източник.
- 2 **SCAN/SLOW ◀◀/▶▶**
Възпроизвеждане с търсене напред (назад).
SKIP I◀◀/▶▶I
 - Отива на следваща (предишна) глава, писта или файл.
 - Връща се в началото на текущата глава, писта или файл.**ПАУЗА (II)**
 - Временно преустановява възпроизвеждането.
 - Натискането многократно за възпроизвеждане кадър по кадър.**PLAY (▶)**
Започва възпроизвеждането.
STOP (■)
Спира възпроизвеждането.
- 3 **SEARCH**
Избира писта или файл.
- 4 **DISPLAY**
Отваря екранния дисплей.
- 5 **Цифрови бутони 0-9**
 - Избира номерираните елементи от менюто.
 - Избира запазена честота на радиостанция (1-6).**REPEAT**
Повтаря глава, писта, заглавие или файл.
SHUFFLE **MP3** **WMA** **ACD**
Възпроизвежда писти или файлове в произволна последователност.
SCAN **MP3** **WMA** **ACD**
Възпроизвежда първите 10 секунди от всички писти или файлове.
AUDIO **DVD**
Избира език за звука.
SUBTITLE
Избира език за субтитрите. **DVD**
ANGLE **DVD**
Избира ъгъл на камера от DVD, ако има такъв.
ZOOM **DVD** **VCD** **JPEG**
Увеличава видеоизображението.
TITLE **DVD**
Показва меню на заглавие, ако има налично.

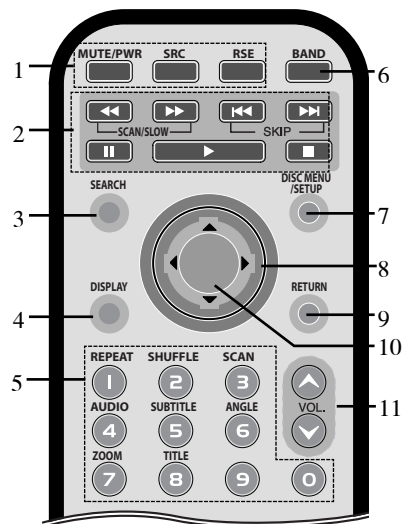

- 6 **BAND**
 - Избира три FM и MW (AM) честотни обхвата.
 - Придвижва към някой друг файл от CD диск с различни типове файлове (MP3/WMA, JPEG или филмов файл).
- 7 **DISC MENU/SETUP** **DVD**
Отваря меню от DVD диск.
Отваря или затваря менюто за настройка.
- 8 **▲/▼/◀/▶** (нагоре/ надолу/ наляво/ надясно)
Избира елемент от менюто.
- 9 **RETURN**
Показва менюто от видео CD с PBC.
- 10 **ENTER**
Потвърждава избора на меню.
- 11 **VOLUME (НАГОРЕ ^ / НАДОЛУ v)**
Регулира силата на звука.

Поставяне на батерията

- 1 Отстранете държача на батерията с остър предмет, напр. химикалка.
- 2 Поставете батерията в гнездото ѝ.
- 3 Вкарайте гнездото на батерията на първоначалното му място.

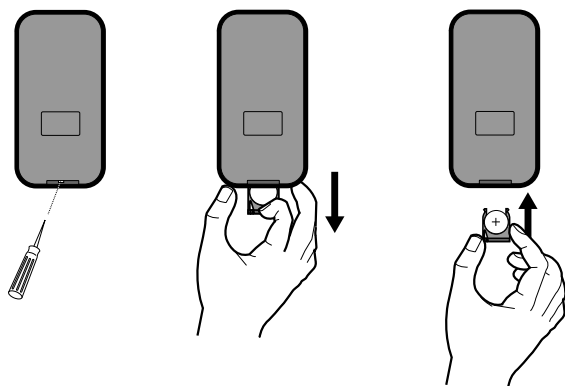

Внимание

- Използвайте само една литиева батерия CR2025 (3V).
- Извадете батерията, ако дълго време няма да използвате дистанционното.
- Не презареждайте, не разглобявайте, не нагрявайте и не хвърляйте батерията в огън.
- Не използвайте метални инструменти, когато боравите с батерията.
- Не съхранявайте батерията заедно с метални предмети.

Инсталиране

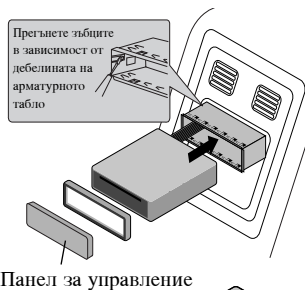

Панел за управление

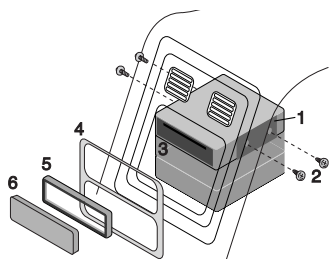
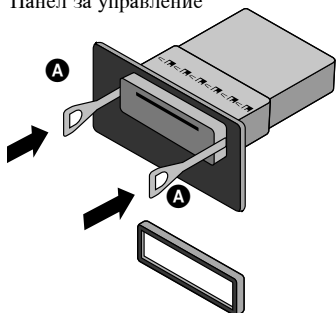

Основни стъпки при монтаж

Преди монтиране трябва да поставите контактният ключ в положение **ИЗКЛЮЧЕНО (OFF)** и да свалите клемите от акумулатора на колата, за да избегнете късо съединение.

- 1 Отстранете съществуващия приемник.
- 2 Направете необходимите свързвания.
- 3 Монтирайте монтажния кожух.
- 4 Монтирайте уреда в монтажния кожух.

Сваляне на старото радио

Ако в арматурното табло вече има поставен монтажен кожух за радио, той трябва да бъде свален.

- 1 Свалете от уреда задната опора.
- 2 Свалете от уреда предния панел и декоративния пръстен.
- 3 Пъхнете лост **A** в отвора от едната страна на уреда. Извършете същата операция от другата страна и издърпайте уреда, за да го извадите от монтажния кожух.

Монтаж по ISO-DIN

- 1 Вкарайте с плъзгане уреда в рамката по ISO-DIN.
- 2 Поставете винтовете, свалени от стария уред.
- 3 Вкарайте с плъзгане уреда и рамката в отвора на арматурното табло.
- 4 Монтирайте панела на арматурното табло или адаптерната пластина.
- 5 Монтирайте декоративния пръстен към уреда.
- 6 Монтирайте панела за управление към уреда.

Схема на свързване

Свързване към допълнителни уреди (опция)

Свържете конектора **AUDIO OUTPUT** на този уред към конектора **AUDIO INPUT** на усилвателя.

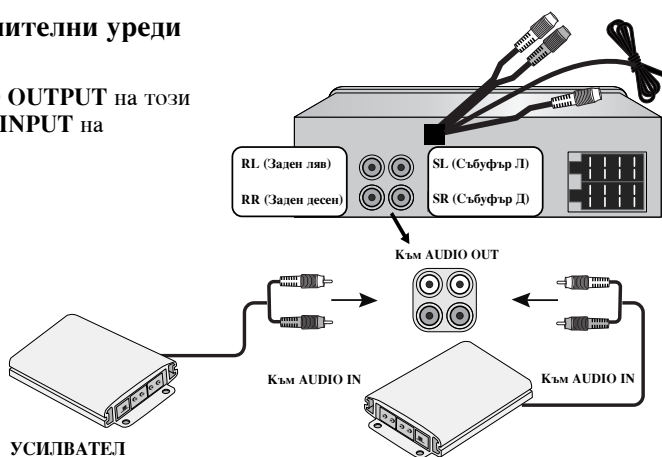

УСИЛВАТЕЛ

Усилвател на събуфъра

Свързване към кола

Преди свързване трябва да поставите контактният ключ в положение ИЗКЛЮЧЕНО (OFF) и да свалите ⊖ клемата от акумулатора, за да избегнете късо съединение.

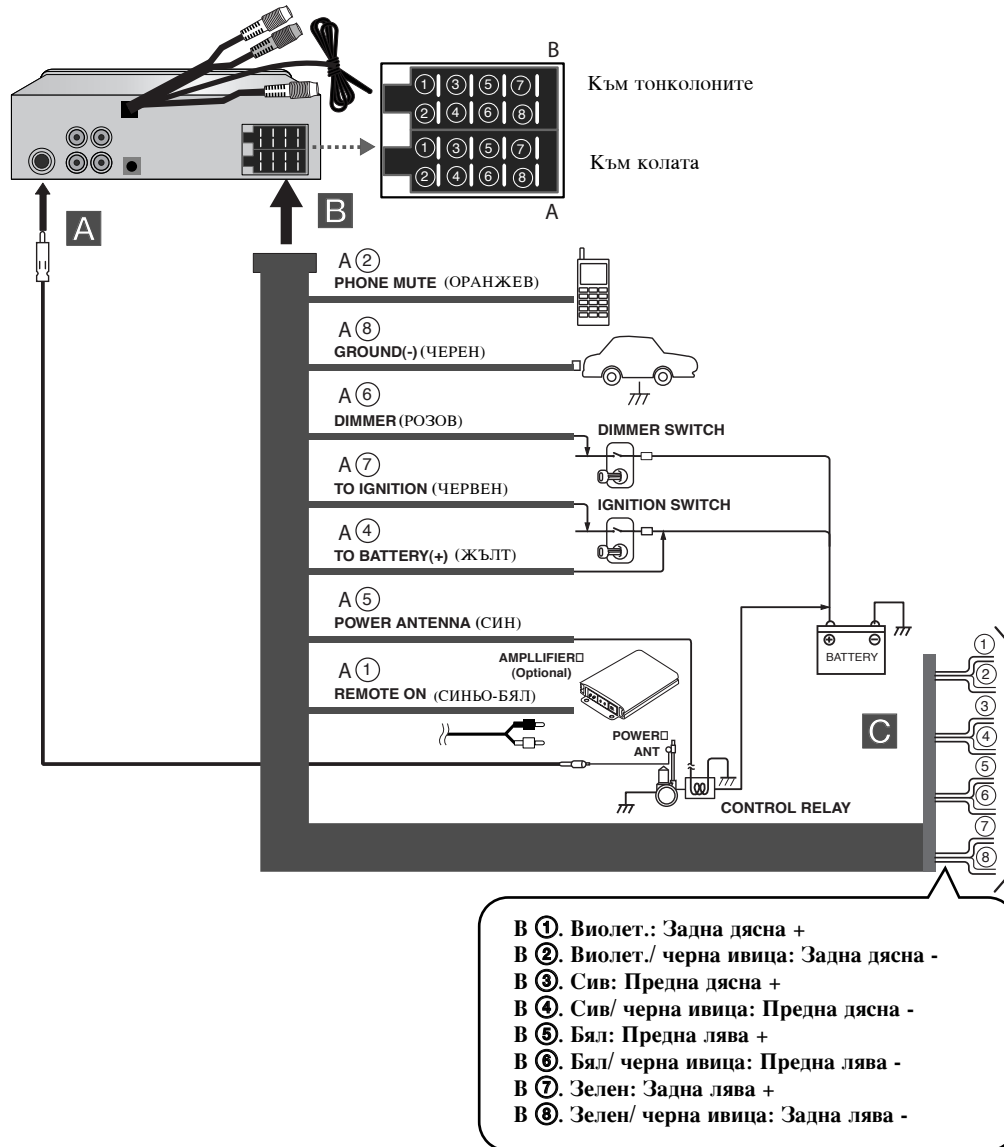

A От антената

B Към инсталацията на колата: цветове на проводниците

- **ЧЕРЕН** : Този проводник е за свързване към "земя".
- **ОРАНЖЕВ** : Този проводник е за свързване към телефонната линия.
- **РОЗОВ** : Този проводник е за свързване към линията за къси светлини.
- **ЧЕРВЕН** : Този проводник е за свързване към клемата, от която се подава ел. захранване, когато контактният ключ е в положение АСС.

- **ЖЪЛТ** : Този проводник е за свързване към клемите на акумулатора, от който винаги се подава захранване (непрекъсваемо захранване).
- **СИН** : Този проводник е за свързване към електрическата антена.
- **СИНЬО-БЯЛ** : Този проводник е за свързване с усилвателя на външната антена.

C Свързване на тонколониите

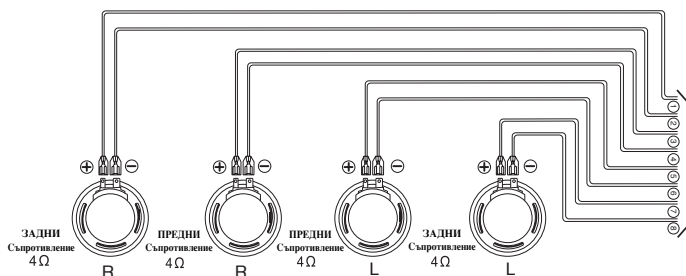

Свързване към допълнително оборудване

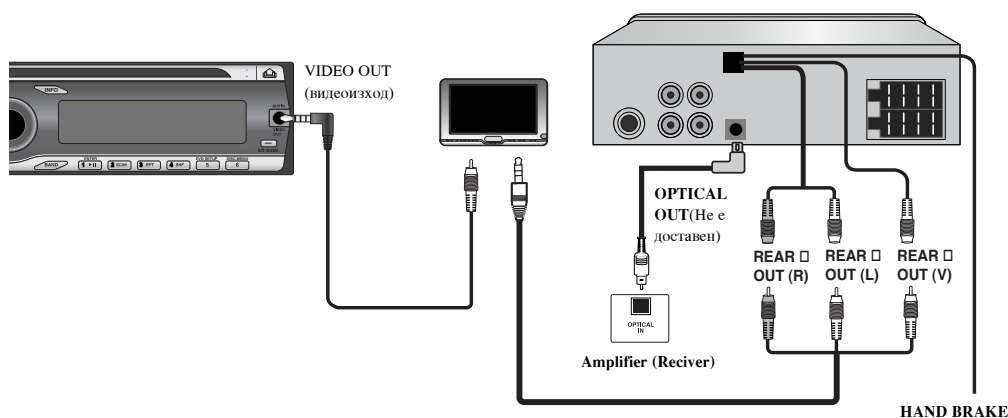

- **HAND BRAKE (ръчна спирачка)**
Трябва да свържете ръчната спирачка (спирачката за паркиране) с цел осигуряване на безопасност и предотвратяване на произшествия.
- **REAR OUT (заден изход)**
Свържете конектора **REAR OUT (R/L/V)** на този уред към конектора **AUDIO/VIDEO (AV) INPUT (аудио-/ видеовход)** на монитора.
- **VIDEO OUT (видеоизход)**
Свържете конектора **VIDEO OUT** на този уред към конектора **VIDEO INPUT (видеовход)** на монитора.
- **OPTICAL OUT (оптичен изход)**
Свързване към усилвател, оборудван с двуканално цифрово стерео (PCM), или към аудио-/видеоресивър, оборудван с многоканален декодер (Dolby Digital™, MPEG 2 или DTS).
Свържете конектора **OPTICAL OUT** на този уред към съответните гнезда на вашия усилвател или ресивър.

Основни операции

Включване на уреда

Натиснете **MUTE/PWR** (**MUTE/PWR** на дистанционното) или някой друг бутон.

✦ **Забележка** : Когато поставите CD в гнездото за CD, уредът се включва.

Изключване на уреда

Натиснете и задръжте **MUTE/PWR** (**MUTE/PWR** на дистанционното управление).

Поставяне на диск

Поставете диск и възпроизвеждането започва автоматично.

Изваждане на диск

Натиснете **EJECT**. Дискът автоматично се изважда от гнездото.

Когато дискът се извади с натискане на **EJECT** по време на възпроизвеждане, той ще се зареди автоматично след 10 секунди, ако не го извадите изцяло от уреда.

Избор на източник

Натиснете **SOURCE** (**SRC** на дистанционното управление) неколккратно, за да изберете източник.

Настройване силата на звука

Завъртете потенциометъра за регулиране на звука върху панела за управление, за да регулирате нивото на звука. Или натиснете **VOL. ▲/▼** на дистанционното управление.

✦ **Забележка** : При изключване уредът запазва автоматично настроената в момента сила на звука. Щом го включите отново, той започва да работи със запазената сила на звука.

Изключване на звука

- 1 Натиснете **MUTE/PWR** (**MUTE/PWR** на дистанционното), за да спрете звука.
- 2 За да го отмените, натиснете отново.

Нагласяне на часовника

Можете да видите часовника, като натиснете **INFO** върху панела за управление.

✦ **Забележка**

Ако уредът приема RDS радиопредаване с информация CT (часовно време), часовникът ще се обновява автоматично на дисплея. В противен случай на дисплея се появява "NO CLOCK" (няма часовник).

XDSS+ (Система за динамичен звук с изключително високо качество)

Натиснете и задръжте **EQ/XDSS**, за да усилите високите честоти, басите и съраунд ефекта.

XDSS+ off (Без индикация) → **XDSS+**

Двузонов режим (Dual Zone)

Можете да слушате главния източник през тонколониите, а вторичния източник – през монитора, поставен в стойката, или през монитор, свързан към гнездата **REAR OUT** (заден изход).

Натиснете неколккратно **RSE** на дистанционното управление, за да изберете източник.

RSE ON → **RSE OFF** → **RSE ON...**

- ✦ **Забележка** :
- Вторичният източник е настроен само на CD/DVD. Ако настроите главния източник на CD/DVD, няма да можете да използвате двузоновия режим.
 - В двузоновия режим не можете да използвате бутоните **PWR/MUTE**, **SRC** и **VOL.**(**▲/▼**) на дистанционното управление.

Използване на EQ (еквалайзер)

Натиснете неколкократно **EQ/XDSS**. Всяко натискане сменя режимите както следва:

POP → CLASSIC → ROCK → JAZZ → VOCAL → SALSA → SAMBA → USER1 → USER2 → Off (Без индикация) → POP...

- POP : Оптимизиран за R&B, соул и кънтримузика.
- CLASSIC : Оптимизиран за оркестрова музика.
- ROCK : Оптимизиран за хардрок и хеви метъл.
- JAZZ : Приятен звук с меко усещане.
- VOCAL : Мощен реализъм и високо качество на звука.
- SALSA : Възпроизвежда акустиката на салса.
- SAMBA : Възпроизвежда акустиката на самба.
- USER1 : Използвайте менюто, за да настроите нивото на звука по ваше желание.
- USER2 : Използвайте менюто, за да настроите нивото на звука по ваше желание.

Можете да настроите всяко ниво на звука по ваше предпочитание. Щом изберете USER (потребителски) режим и направите настройка, тя автоматично се съхранява за избрания в момента потребителски режим.

Вж. „Настройване на нивото на звука“ по-горе.

Настройване на нивото на звука

- 1 Натиснете **MENU/SEL** неколкократно, за да изберете режима, който искате да настроите, от VOL (сила на звука), EQ (еквалайзер), BAL (баланс) и FAD (затихване). На дисплея светват индикаторите на режимите в следната последователност. VOL → BAS → MID → TRB → BAL → FAD → VOL...
- 2 Завъртете потенциометъра за регулиране на звука върху панела за управление, за да регулирате качеството на звука. Или натиснете **VOLUME** ^/∇ на дистанционното управление.

Показание	Завъртане надясно	Завъртане наляво
VOL	Усилва звука.	Намалява звука.
BAS	Увеличава силата на басите.	Намалява силата на басите.
MID	Увеличава ниво Средни.	Намалява ниво Средни.
TRB	Увеличава силата на високите тонове.	Намалява силата на високите тонове.
BAL	Намалява силата на звука на лявата тонколона.	Намалява силата на звука на дясната тонколона.
FAD	Намалява силата на звука на предните тонколони.	Намалява силата на звука на задните тонколони.

✦ Забележка

Когато EQ или XDSS+ е настроен на „Off“, можете да регулирате настройката на нивото на звука (BAS, MID, TRB).

Промяна на основните настройки

- 1 Натиснете из задържете **MENU/SEL** върху панела за управление, така че да се появи един от елементите на менюто.
- 2 Натиснете **MENU/SEL**, за да превъртате менютата. AF ON → REG ON → TA ALARM → PI SOUND → AUX ON → AUX 0dB → DEMO OFF → BEEP 2ND → AF ON...
- 3 Завъртете потенциометъра за регулиране на звука по посока на часовниковата стрелка или в обратна посока, за да изберете една от настройките. (Или натиснете **VOLUME** ^/∇ на дистанционното)
- Настройките върху дисплея завършват и автоматично изчезват след около 6 сек.

- **AF (Alternative frequency - алтернативна честота) ON (вкл.) / OFF (изкл.)**
Когато качеството на приемане спадне, тунерът автоматично превключва на друга станция в мрежата, която излъчва сигнал с по-добро качество за приемане, като използва кодовете PI и AF.
 - AF ON :** Това означава, че където и да шофирате, можете да продължите да слушате същата програма без прекъсвания.
 - AF OFF :** На дисплея се показва само името на станцията. В случай на лошо приемане не може да бъде използвана алтернативна станция.
- **REG (Region - регион) ON (вкл.) / OFF (изкл.)**
 - REG ON :** Уредът превключва на друга станция от същата мрежа, която излъчва същата програма, когато приеманите сигнали от сегашната станция отслабнат.
 - REG OFF :** Уредът превключва на друга станция от същата мрежа, когато приеманите сигнали от сегашната станция отслабнат. (В този режим програмата може да бъде различна от приеманата в момента).
- **TA (Traffic Announcement - съобщения за пътната обстановка) ALARM (аларма) / SEEK (търси)**
 - TA ALARM :** Когато току-що избраната станция не приема TR информация в продължение на 5 секунди, издава се двукратен звуков сигнал.
 - TA SEEK :** Когато новонастроена станция не приема TR информация за 5 секунди, ресивърът се пренастройва на следващата станция.
- **PI (Programme Identification - идентификация на програма) SOUND (звук) / MUTE (изкл. звук)**
 - PI SOUND :** Ако звукът от станция с различен PI се чува с прекъсвания, ресивърът изключва звука след 1 секунда.
 - PI MUTE :** Ако звукът от станция с различен PI се чува с прекъсвания, ресивърът моментално изключва звука.
- **AUX (външно устройство) ON (вкл.) / OFF (изкл.)**
С този уред можете да използвате външно устройство. Активирайте настройката за външно устройство (auxiliary), когато използвате външно устройство, свързано към този уред.
 - AUX ON (вкл.) :** Когато използвате външно устройство.
 - AUX OFF (изкл.) :** Когато не използвате външно устройство.
- **AUX (външно устройство) 0dB / +6dB**
Можете да регулирате силата на звука на всеки източник, за да предотвратите резки промени на силата на звука при превключване от един източник на друг.
Можете да настроите на 0 dB или +6 dB.
Ако входното ниво на свързания компонент не е достатъчно високо, увеличете съответно входното ниво. Ако не настроите линейното входно ниво, може да бъдете изненадани от силен звук, когато превключвате източника от външен компонент на друг източник.
- **DEMO ON / OFF (вкл. / изкл.)**
Можете да промените първоначално показваната на дисплея информация с името на информацията (име на функция, име на EQ и т. н.), докато слушате източник.
 - DEMO ON (вкл.) :** Показва на дисплея името на информацията, докато слушате източник.
 - DEMO OFF (изкл.) :** Отменя функцията.
- **BEEP 2ND / ALL**
Задайте да се издава звук при всяко натискане на бутон.
 - BEEP 2ND :** Звук се издава само при продължително натискане на бутон (1 сек).
 - BEEP ALL :** Звук се издава при натискане на всеки бутон.

Работа с радиото

Слушане на радиостанции

- 1 Натиснете **SOURCE (SRC)** на дистанционното управление), за да изберете тунера.
- 2 Натиснете **BAND** неколкократно, за да изберете честотен обхват.
Индикаторът светва в следния ред. FM1 → FM2 → FM3 → MW(AM)
- 3 **Auto Search (автоматично търсене)**: Натиснете </> (◀▶) на дистанционното управление).
Когато се приеме станция, търсенето спира.
Manual Search (ръчно търсене): Натиснете и задръжте </> (◀▶) на дистанционното управление), докато се появи „MANUAL“, а след това го натиснете неколкократно.
Честотите се сменят нагоре или надолу стъпка по стъпка.

Запаметяване и извикване на излъчвани честоти

Можете лесно да запаметите до 6 излъчвани честоти за по-късно извикване с докосване само на един бутон.

- 1 Натиснете **BAND**, за да изберете желания честотен обхват, който желаете да съхраните.
- 2 Изберете желаната честота.
- 3 Натиснете един от бутоните 1 ~ 6 за предварително настроени станции и го задръжте, докато чуете звуков сигнал.
Номерът, който сте натиснали, се показва на дисплея в индикатора за предварително запаметяване, а след това остава осветен. Честотата на избраната радиостанция се съхранява в паметта.
- 4 Повторете стъпки 1 ~ 3, за да настроите предварително други станции.
Следващия път, когато натиснете същия бутон за предварително настроена станция, честотата на радиостанцията се извиква от паметта.

✦ *Забележка*

- В паметта могат да бъдат съхранени до 18 FM станции, по 6 за всичките три FM обхвата, и 6 MW(AM) станции.
- Когато дадена станция бъде запаметена с номер за предварителна настройка на станции, на който вече е съхранена друга станция от същия обхват, предишната предварително настроена станция автоматично се изтрива.

Памет “Автоматично търсене” (Auto Search)

Тази функция ви позволява автоматично да запаметите шестте най-силни радиочестоти с помощта на бутоните на предварително запаметените станции 1 ~ 6.

- 1 Натиснете **AS**.
Шестте честоти с най-силен сигнал на излъчване ще бъдат съхранени под номера 1 ~ 6 на бутоните, в последователност според силата на техния сигнал.
- 2 За отмяна на изпълнението на функцията натиснете **AS**.

За да намерите предварително запаметени станции

Натискайте **PS**. Появява се всяка предварително настроена станция. За отказ натиснете **PS**.

За да настроите предварително запаметените станции

Натиснете **BAND**, за да изберете желания обхват и натиснете бутона на желаната предварително настроена станция 1 ~ 6.

Показва се предварително настроената станция, избрана с бутон 1 ~ 6 за предварително настроена станция, и предварително настроената станция се приема.

Работа с RDS

Опции на RDS за показване на дисплея

При нормално функциониране на RDS на дисплея се показва името на радиостанцията. С натискане на бутон **INFO** върху предния панел можете да избирате в последователен цикъл различни типове данни:

CT → FREQUENCY → PTY → RT → PS (Когато се приема PS)

CT → PTY → RT → FREQUENCY (Когато не се приема PS)

- **CT** (Time controlled by the channel – време, управлявано от канала)
- **PTY** (Program type recognition – разпознаване на типа програма)
- **RT** (Radio text recognition – разпознаване на радиотекст)
- **PS** (Program Service name – име на програмната услуга)
- **PI** (Program Identification – идентификация на програмата)
- **AF** (Alternative Frequencies for the actual program – алтернативна честота за текуща програма)
- **TP** (Traffic Program Identification – идентификация на програма с пътна информация)
- **TA** (Traffic Announcement Identification – идентификация на пътна информация)

Функция PTY (Programme Type - тип на програма)

За да изберете даден тип програма от честотния обхват на приемане, трябва да извършите следната процедура.

- 1 Натиснете и задръжте **TA/PTY** за да изберете тип на програма.
- 2 След това натиснете и задръжте **TA/PTY** неколкократно за избиране на всеки режим.
Музикална група → Говорна група → Search off
- 3 Натиснете неколкократно един от бутоните за предварително запамятуване 1~6.
Всяко натискане на този бутон променя програмите по следния начин.

No	Музикална група	No	Говорна група
1.	POP M, ROCK M	1.	NEWS, AFFAIRS, INFO
2.	EASY M, LIGHT M	2.	SPORT, EDUCATE, DRAMA
3.	CLASSICS, OTHER M	3.	CULTURE, SCIENCE, VARIED
4.	JAZZ, COUNTRY	4.	WEATHER, FINANCE, CHILDREN
5.	NATION M, OLDIES	5.	SOCIAL, RELIGION, PHONE IN
6.	FOLK M	6.	TRAVEL, LEISURE, DOCUMENT

Забележка

RDS може да се приема само в честотния обхват FM.

Функция TA (Traffic Announcement Identification - съобщения за пътната обстановка)

Функцията TA позволява на уреда да превключва от текущия източник (друга FM станция, CD или други свързани компоненти) към съобщение за пътната обстановка (TA).

За да включите или изключите функцията TA, натиснете **TA/PTY**.

✦ Забележка

- Ако индикаторът TP светне, приемането на програма за пътната обстановка (TRAFFIC) е активирано.
- Приемането на TA не работи, ако слушате AM (MW) станция.

Работа със CD/MP3/WMA

Възпроизвеждане от аудио компактдиск и диск с MP3/WMA

Уредът може да възпроизвежда записи във формат MP3/WMA на дискове CD-ROM, CD-R или CD-RW. Преди да пуснете MP3/WMA записи, прочетете забележките за записите MP3/WMA на стр. 35.

Ако смените източника, възпроизвеждането на CD диска също спира (без да се изважда CD дискът от уреда). Следващия път, когато изберете „CD“ като източник, възпроизвеждането на CD диска започва от мястото, където е спряно преди това възпроизвеждането.

Поставете диск в уреда; на дисплея се появява “READING” (четене) и възпроизвеждането започва автоматично.

- За да възпроизведете директно файл, натиснете **SEARCH** на дистанционното управление и след това натиснете номера на пистата, като използвате цифровите бутони **0-9**.



Режим Аудио CD

- 1 Раздел, показващ типа на медията
Аудио CD показва само раздел Music (музика). Ако дискът има файлове със снимки или филми, показват се раздели PHOTO и MOVIE.
- 2 Номер на текущата писта / Общ брой на пистите
- 3 Изтекло време
- 4 Състояние на възпроизвеждането (Play ►, Pause ■, ►►X4, ►►X8, ◀◀ X4, ◀◀ X8)
- 5 Текущ режим
(Repeat (повтаряне), Intro scan (търсене по интродукция), Shuffle (произволно))
- 6 Име на предишна писта
- 7 Информация за албум в CD-TEXT
- 8 Име на текуща писта

Пауза

- 1 Натиснете ► ■ (■ на дистанционното управление) по време на възпроизвеждане.
- 2 За да се върнете към възпроизвеждане, натиснете ► ■ (PLAY►) или ■ на дистанционното управление).

Прескачане към следваща или предишна писта/ файл

По време на възпроизвеждане натиснете < или > (◀◀ или ►► на дистанционното управление), за да отидете на следващата писта/файл или да се върнете в началото на текущата писта/файл.

Натиснете за кратко < (◀◀ на дистанционното управление) в рамките на четири секунди време на възпроизвеждане, за да отидете на предишната писта/файл.

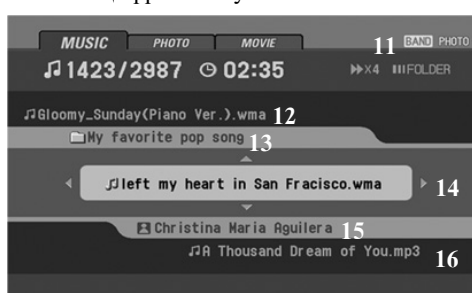

Режим MP3/WMA

- 9 Информация за заглавие и изпълнител в CD-TEXT
- 10 Име на следваща писта
- 11 Прехвърляне към някой друг файл
Ако натиснете **BAND**, можете да превключите на друг режим.
(MUSIC (музика) → PHOTO (снимки) → MOVIE (филм) → MUSIC...)
Ако има само един тип файлове, “BAND” не се показва.
- 12 Име на предишен файл MP3 WMA
- 13 Име на текуща папка MP3 WMA
- 14 Име на текущ файл MP3 WMA
- 15 Информация ID3 TAG MP3 WMA
- 16 Име на следващ файл MP3 WMA

Търсене

Натиснете и задръжте </> (◀◀/▶▶ на дистанционното управление), за да изберете необходимата скорост по време на възпроизвеждане, а след това освободете на мястото, на което желаете.

Търсене назад: ◀◀X4 → ◀◀X8 → ▶, Търсене напред: ▶▶X4 → ▶▶X8 → ▶

Търсене на интродукция

Възпроизвеждат се първите 10 секунди от всички писти/файлове (SCAN) или всички файлове в избраната папка (■ SCAN) от диска.

- 1 Натиснете SCAN.
 - На дисплея се появява ■ SCAN (MP3 WMA) (или SCAN (ACD)).
 - Натиснете и задръжте за около 2 секунди SCAN по време на възпроизвеждане.
 - На дисплея се появява SCAN. (MP3 WMA)
- 2 Натиснете отново SCAN.
 - От дисплея изчезва SCAN или ■ SCAN и претърсването чрез прослушване на интродукциите се отменя.

Повтаряне

Избраните писти/файлове (1 RPT) или папка (■ RPT) от диска се възпроизвеждат многократно.

- 1 Натиснете RPT по време на възпроизвеждане.
 - На дисплея се появява 1 RPT. (ACD MP3 WMA)
- 2 Натиснете и задръжте за около 2 секунди RPT по време на възпроизвеждане.
 - На дисплея се появява ■ RPT. (MP3 WMA)
- 3 Натиснете отново RPT.
 - От дисплея изчезва 1 RPT или ■ RPT и режимът на повторение се отменя.

Shuffle (в произволен ред)

Всички писти/файлове (SHF) или избраната папка (■ SHF) от диска се възпроизвеждат в произволна последователност.

- 1 Натиснете SHF по време на възпроизвеждане.
 - На дисплея се появява ■ SHF (MP3 WMA) (или SHF (ACD)).
 - Натиснете и задръжте за около 2 секунди SHF по време на възпроизвеждане.
 - На дисплея се появява SHF. (MP3 WMA)
- 2 Натиснете отново SHF.
 - От дисплея изчезва SHF или ■ SHF и режимът на възпроизвеждане в произволна последователност се отменя.

✦ Забележка

Ако по време на възпроизвеждане натиснете < (◀◀ на дистанционното), няма да можете да се върнете към предишната писта (песен).

CD TEXT / ID3 TAG (ACD MP3 WMA)

Когато възпроизвеждате диск, съдържащ информация, можете да видите информацията от CD TEXT/ID3 TAG.

В CD TEXT е записана информация за диска (заглавие на диска, изпълнител и заглавие на писта).

В един ID3 TAG е записана информация за файла (заглавие на албум, име на изпълнител, заглавие на песен).

В едно WMA Content (съдържание на WMA) е записана информация за файла (заглавие на песен, име на изпълнител).

Ако няма информация, на дисплея се изписва "NO TEXT".

Натиснете INFO неколкократно по време на възпроизвеждане на файлове MP3/WMA/CD TEXT.

Прескачане към следваща или предишна папка MP3 WMA

(Ако има повече от две папки).

Натиснете **▲** (▲ на дистанционното управление), за да прескочите на следващата папка, и натиснете **▼** (▼ на дистанционното управление), за да прескочите на предишната папка).

✦ *Забележка*

По време на възпроизвеждане на VBR файл показанията за часа върху дисплея могат да варират и да има разлика между тях и действителния час (при възпроизвеждане на файл изтеклото време и VBR се появяват на дисплея едновременно).

Меню DISPLAY (дисплей)







Извеждане на екран на информация за диска

Можете да изведете на екрана различна информация за поставения диск.

1. Натиснете **DISPLAY** по време на възпроизвеждане.
Изведените на екрана елементи се различават в зависимост от типа на диска или състоянието на възпроизвеждането.
2. Можете да изберете елемент чрез натискане на **▲ / ▼** (▲/▼ на дистанционното управление) и да промените или изберете настройка чрез натискане на **</>** (◀/▶ на дистанционното управление), **ENTER** или цифровите бутони 0-9.

✦ *Внимание*

- Ако в продължение на няколко секунди не бъде натиснат нито един бутон, екранният дисплей изчезва.
- Някои дискове може да не предлагат всички функции на екранния дисплей от примера, показан по-долу.

 1 / 32	Title (Track):	Номер на текущото заглавие (писта/песен) / общ брой на заглавията (или пистите/песните).
 1 / 61	Chapter:	Номер на текущата глава/общ брой на главите.
 0:00:20	Time:	Изминало време на възпроизвеждане.
 1 ENG 3/2 CH	Audio:	Избран аудиоезик или канал.
 OFF	Subtitle:	Избрани субтитри.
 1 / 1	Angle:	Избран ъгъл/общ брой ъгли.

Меню SET UP (настройка)

Първоначални настройки

Като използвате менюто за настройка, можете да правите разнообразни настройки на опциите, като например картина и звук. Можете да настройвате и езика на субтитрите, и самото меню на настройките. За подробности по всяка опция от менюто за настройка вж. стр. 20 до 24.

- 1 Натиснете **DVD SETUP** или натиснете и задръжте **DISC MENU/SETUP** на дистанционното управление. Появява се менюто за настройки.
- 2 Използвайте **▲/▼** (**▲/▼** на дистанционното управление), за да изберете желаната опция, а след това натиснете **>** (**▶** на дистанционното управление), за да преминете към второ ниво. На екрана се показва текущата настройка за избрания елемент, както и алтернативните настройки.
- 3 Използвайте **▲/▼** (**▲/▼** на дистанционното управление), за да изберете втората желана опция, а след това натиснете **>** (**▶** на дистанционното управление), за да преминете към трето ниво.
- 4 Използвайте **▲/▼** (**▲/▼** на дистанционното управление), за да изберете желаната настройка, а след това натиснете **ENTER**, за да потвърдите избора. Някои елементи изискват допълнителни стъпки.
- 5 Натиснете **DVD SETUP (PLAY ▶)** или **RETURN** на дистанционното управление), за да излезете от менюто за настройки. Или натиснете и задръжте **DISC MENU/SETUP** на дистанционното управление.

✦ *Забележка*

Натиснете **<** (**◀** на дистанционното управление), за да се върнете към предишното ниво.

LANGUAGE



Menu Language

Изберете език за менюто за настройка и екранния дисплей.

Disc Audio / Subtitle / Menu

Изберете предпочитания език за аудиопистата (звука на диска), субтитрите и менюто на диска.

Original (Оригинален): Отнася се до оригиналния език, на който е бил записан дискът.

Other (Друг): За да подберете друг език, натиснете бутоните–цифри за да въведете съответстващия 4-разреден номер съгласно списъка с кодове за езици на страница 34.

Ако въведете погрешен код на език, въведете 4-цифреното число и натиснете някой цифров бутон. Когато на екрана се появи “- - -”, въведете 4-цифреното число правилно.

DISPLAY



TV Aspect

16:9 :

Избира се, когато е свързан телевизор с размери на екрана 16:9

4:3 Letter Box :

Избира се, когато е свързан стандартен 4:3 телевизор. Показва широка картина с ленти в горната и долната част на екрана.

4:3 Panscan :

Избира се, когато е свързан стандартен 4:3 телевизор. Автоматично показва широкоекранна картина върху целия екран, като отрязва частите, които не се побират.

✦ *Забележка*

При DivX файловете пропорциите на екрана "4:3 Panscan" и "4:3 Letter Box" са едни и същи.

V.L.E. (Начин за представяне на черния цвят)

За избиране на нивото на черния цвят на възпроизвежданата картина. Настройва се според предпочитанията ви и според възможностите на монитора.

On: Разширена скала на сивото.

Off: Стандартна скала на сивото.

✦ *Забележка*

Функцията V.L.E. задейства само NTSC системи.

AUDIO

Всеки DVD диск има разнообразни опции за аудиоизход. Настройте AUDIO опциите на плейъра според типа на използваната от вас аудиосистема.

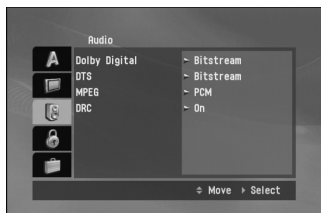

Dolby Digital / DTS / MPEG

Bitstream: Изберете “Bitstream”, ако сте свързали гнездото DIGITAL OUT на Car DVD Receiver’ плейъра към усилвател или друг уред с Dolby Digital, DTS или MPEG декодер.

PCM (за Dolby Digital / MPEG): Избира се при свързване към двуканален дигитален стереоусилвател. DVD-та, кодирани в Dolby Digital или MPEG формат, автоматично се пренастройват за двуканално PCM аудио.

Off (за DTS): Ако изберете “Off”, DTS сигналът не се предава през гнездото DIGITAL OUT.

Контролиране на динамичния обхват (DRC)

DVD*¹ формата имате възможност да чувате саундтрака на дадена програма с възможно най-точното и реалистично представяне благодарение на използването на дигитална аудио технология. Все пак в определени моменти може да искате леко да компресирате динамичния обхват на изходящия звук (разликата между най-силните и най-тихите звуци) така, че да можете да слушате филм с по-ниска сила на звука без да губите разбираемостта на диалога.

*1: Само Dolby Digital

LOCK (Родителски контрол)

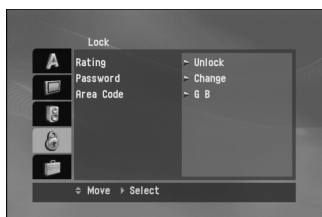

Rating (Рейтинг)

Някои филми съдържат сцени, които не са подходящи за гледане от деца. Много от тези дискове съдържат информация за родителски контрол, която се отнася до целия диск или до някои сцени от него. Филмите и сцените имат рейтинг от 1 до 8 в зависимост от държавата. Някои дискове предлагат по-подходящи сцени като алтернатива.

Опцията “Родителски контрол” ви позволява да блокирате достъпа до сцени под рейтинга, който сте задали, предпазвайки по такъв начин децата от възможността да гледат материал, който според вас е неподходящ.

- 1 Изберете "Rating" от меню Lock, а след това натиснете > (▶ на дистанционното управление).
- 2 За да получите достъп до функциите Rating (рейтинг), Password (парола) и Area Code (код на страна), трябва да въведете 4-цифрения защитен код, който сте създали. Ако още не сте въвели защитен код, уредът ще ви подсети да направите това.
Въведете 4-цифрен код и натиснете **ENTER**. Въведете го отново и натиснете **ENTER**, за да потвърдите.
Ако допуснете грешка, преди да натиснете **ENTER**, натиснете < (◀ на дистанционното управление).
- 3 Изберете рейтинг от 1 до 8, като използвате ▲/▼ (▲/▼ на дистанционното управление).
Рейтинг 1-8
Рейтинг едно (1) има най-големи ограничения, а рейтинг осем (8) е с най-малко ограничения.
Unlock
Ако изберете unlock, родителският контрол не се активира и дискът се възпроизвежда изцяло.
4. Натиснете **ENTER**, за да потвърдите избора си на рейтинг.

✦ **Забележка**

Ако зададете рейтинг на плейъра, всички сцени от диска със същия или по-нисък рейтинг се възпроизвеждат. Сцените с по-висок рейтинг не се възпроизвеждат, освен ако на диска няма алтернативна сцена. Алтернативата трябва да има същия или по-нисък рейтинг. Ако не се намери подходяща алтернатива, възпроизвеждането спира. Трябва да въведете 4-цифрена парола или да промените нивото на рейтинга, за да можете да пуснете диска

Password (Парола) (Защитен код)

Можете да въведете или да смените паролата.

1. Изберете Password (парола) от меню Lock, а след това натиснете > (▶ на дистанционното управление).
2. **За да създадете нова парола:**
Натиснете **ENTER**, когато опция "New" е осветена. Въведете новата парола, като използвате цифровите бутони, а след това натиснете **ENTER**. Въведете паролата отново, за да потвърдите.
За да смените паролата:
Натиснете **ENTER**, когато опция "Change" е осветена. Въведете текущата парола, като използвате цифровите бутони, а след това натиснете **ENTER**. Въведете нова парола, като използвате цифровите бутони, а след това натиснете **ENTER**. Въведете паролата отново, за да потвърдите.

Ако сте забравили паролата си

Ако сте забравили паролата си, можете да я изтриете, като следвате следните стъпки:

1. Натиснете **DVD SETUP** (натиснете и задръжте **DISC MENU/SETUP** на дистанционното управление), за да се покаже менюто за настройки.
2. Въведете 6-цифреното число "210499" и паролата се изтрива.
3. Въведете нов код, както е описано по-горе.

Код на страна

Въведете кода на страната, чиито стандарти се използват за поставяне рейтинг на DVD видеодиска, съгласно списъка с кодове на страните на стр. 34.

1. Изберете "Area Code" от меню Lock, а след това натиснете > (▶ на дистанционното управление).
2. Изпълнете стъпка 2, описана на стр. 23 (Рейтинг).
3. Изберете първия знак, като използвате ▲/▼ (▲/▼ на дистанционното управление).
4. Натиснете **ENTER** и изберете втория знак, като използвате ▲/▼ (▲/▼ на дистанционното управление).
5. Натиснете **ENTER**, за да потвърдите избора си на код на страна.

Others

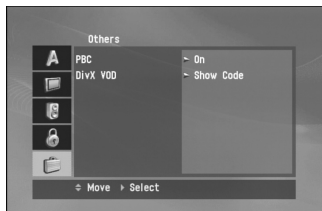

PBC

Поставете PBC (управление на възпроизвеждането) на "On" или "Off".

On: Видео CD с PBC се възпроизвеждат съгласно PBC.

Off: Видео CD с PBC се възпроизвеждат по същия начин, както аудио CD.

DivX VOD

Предоставяме ви регистрационен код за DivX® VOD (Video On Demand – видео по заявка), който ви позволява да наемате и купувате видеофилми, като използвате услугата DivX® VOD. За повече информация посетете сайта www.divx.com/vod.

- 1 Изберете опция "DivX VOD" а след това натиснете > (▶) на дистанционното управление).
- 2 Като изберете "Show Code", натиснете **ENTER** и регистрационният код ще се появи. Използвайте регистрационния код, за да закупите или наемате видеофилми чрез услугата DivX® VOD от сайта www.divx.com/vod. Следвайте инструкциите и изгледете видеофилма на диск, за да го възпроизведете на този уред
- 3 За изход натиснете **ENTER**.

✦ *Забележка*

Всички изтеглени от DivX® VOD видеофилми могат да бъдат възпроизведени само на този уред. (Стр. 35)

Работа с DVD/VCD

Playing a DVD and Video CD

Поставете диск в уреда.

На дисплея се появява "READING" (прочитане) и възпроизвеждането започва автоматично.

Ако възпроизвеждането не започне, натиснете ▶ || (PLAY▶) на дистанционното управление).

В някои случаи вместо това може да се появи дисковото меню.

СЪВЕТ

• Автоматично презареждане

Ако не бъде натиснат никой бутон, след като дискът е изваден, дискът автоматично се зарежда отново след около 10 секунди.

• Ако се появи екран с меню

След зареждане на DVD или видео CD 2.0, което предлага меню, най-напред може да се появи екранът с менюто.

DVD

Използвайте **▲/▼/◀/▶** (▲/▼/◀/▶) на дистанционното управление, за да изберете заглавието/главата, които желаете да гледате, а след това натиснете **ENTER**, за да започне възпроизвеждането.

Натиснете **DISC MENU (DISC MENU/SETUP** на дистанционното управление), за да се върнете към екрана на менюто.

VCD

Използвайте цифровите бутони, за да изберете пистата, която искате да гледате, и натиснете **DISC MENU/SET UP** или **RETURN**, за да се върнете към екрана на менюто. Настройките на менюто и процедурите за работа може да са различни. Следвайте инструкциите на всеки екран с меню. Можете също и да поставите PBC на Off (Вж. "PBC" на стр. 24).

✦ **Внимание**

- Ако родителският контрол е включен и дискът не е в рамките на зададения рейтинг, трябва да въведете паролата. (Вж. менюто "Lock" на стр 22-23).
- DVD дисковете може да имат регионален код. Вашият плейер не възпроизвежда дискове, които имат регионален код, различен от този на вашия плейер. Вижте главния етикет върху горната част на уреда.

Pre-Stop (Предварително спиране)

1. Натиснете **STOP** (■) по време на възпроизвеждане.
"■■■" се появява на дисплея.
2. За да се върнете към възпроизвеждане, натиснете ►■■ (PLAY(►) на дистанционното управление) в режим Pre-Stop и възпроизвеждането ще продължи от мястото на спиране.

Stop (Спиране)

1. Натиснете **STOP** (■) в режим Pre-Stop.
2. За да се върнете към възпроизвеждане, натиснете ►■■ (PLAY(►) на дистанционното управление), и възпроизвеждането ще продължи от първоначалната точка на диска.

Пауза

1. Натиснете ►■■ (■■ на дистанционното управление) по време на възпроизвеждане.
2. За да се върнете към възпроизвеждане, натиснете ►■■ (PLAY(►) на дистанционното управление).

Неподвижна картина и възпроизвеждане кадър по кадър

1. По време на възпроизвеждане натиснете бутона за пауза ►■■ (■■ на дистанционното управление) .
Уредът влиза в режим PAUSE (Пауза).
2. Чрез повтаряемо натискане на бутона за пауза ■■ върху дистанционното управление можете да придвижвате картината кадър по кадър.
3. За да се върнете към нормално възпроизвеждане, натиснете ►■■ (PLAY(►) на дистанционното управление).

Бавно движение

1. Натиснете ►■■ (■■ на дистанционното управление) по време на възпроизвеждане.
DVD плейърът ще влезе в режим PAUSE.
2. Използвайте **SCAN/SLOW** ◀◀/▶▶ на дистанционното управление за да изберете необходимата скорост: ◀◀ 1/16, ◀◀ 1/8, ◀◀ 1/4, или ◀◀ 1/2 (назад), или ▶▶ 1/16, ▶▶ 1/8, ▶▶ 1/4, или ▶▶ 1/2 (напред).
При видео CD бавната скорост се променя така: ▶▶ 1/16, ▶▶ 1/8, ▶▶ 1/4 или ▶▶ 1/2 (напред).
3. За да се върнете към нормално възпроизвеждане, натиснете ►■■ (PLAY(►) на дистанционното управление).

✦ **Забележка**

Възпроизвеждане с ниска скорост в обратна посока не е възможно при видеодискове (Video CD).

Преминане към друго ЗАГЛАВИЕ DVD

Когато дискът има повече от едно заглавие, можете да преминете към друго заглавие, както следва:

1. Натиснете **DISPLAY**, а след това натиснете ▲/▼ (▲/▼ на дистанционното управление).
2. Натиснете бутона с подходящия номер (0-9), за да изберете номера на заглавието.

Преминаване към друга ГЛАВА / ПИСТА (CHAPTER / TRACK)

Когато заглавието върху диска има повече от една глава или дискът има повече от една писта, можете да преминете към друга глава / писта, както следва:

- Натиснете кратко </> (I◀◀/▶▶I на дистанционното управление) по време на възпроизвеждане, за да изберете следващата глава / писта или за да се върнете към началото на текущата глава / писта.
- Натиснете кратко < (I◀◀ на дистанционното управление) два пъти по време на възпроизвеждане, за да преминете към предишна глава / писта.
- За да отидете директно на някоя глава по време на DVD възпроизвеждане, натиснете **DISPLAY** и после натиснете ▲/▼ (▲/▼ на дистанционното управление) за да изберете иконата на главата / пистата. След това въведете номера на главата / пистата или използвайте </> (I◀◀/▶▶I на дистанционното управление).

✦ *Забележка*

- За двуцифрени числа натискайте бутоните в много бърза последователност.
- При видео CD с PBC трябва да настроите PBC на Off (изкл.) от менюто за настройки.

Search (Търсене)

1. Натиснете кратко **SCAN/SLOW** ◀◀/▶▶ върху дистанционното управление по време на възпроизвеждане.
Уредът влиза в режим SEARCH (Търсене).
2. Натиснете **SCAN/SLOW** ◀◀/▶▶ няколко пъти, за да изберете необходимата скорост:
◀◀X2, ◀◀X4, ◀◀X8, ◀◀X16, ◀◀X32, ◀◀X100 (назад), или ▶▶X2, ▶▶X4, ▶▶X8, ▶▶X16, ▶▶X32, ▶▶X100 (напред).
При видео CD бавната скорост се променя така: ◀◀X2, ◀◀X4, ◀◀X8, (назад), или ▶▶X2, ▶▶X4, ▶▶X8, (напред).
3. За да се върнете към нормално възпроизвеждане, натиснете ▶ II (PLAY▶) на дистанционното управление).

Повторение

Цифрови видеодискове – Повтаряне на Раздел / Заглавие / Изключване (Off / Chapter / Title)

1. За да повторите текущо възпроизвеждания раздел, натиснете бутона за повторение **RPT (REPEAT)** на дистанционното управление).
Иконата за повтаряне на глава ("Chapter") се появява на телевизионния екран.
2. За да повторите възпроизвежданото в момента заглавие, натиснете отново **RPT (REPEAT)** на дистанционното управление).
Иконата за повтаряне на заглавие ("Title") се появява на телевизионния екран.
3. За да излезете от режим Repeat, натиснете отново **RPT (REPEAT)** на дистанционното управление).
На телевизионния екран се появява иконата 'повторение изключено' (Repeat Off).

Видео компактдискове – Повторение на Track / Off

1. За да повторите текущо възпроизвежданата пътечка, натиснете бутона за повторение **RPT (REPEAT)** на дистанционното управление).
Върху екрана на телевизора се появява иконата за повтаряне на пътечка Repeat Track.
2. За да излезете от режим Repeat, натиснете отново **RPT (REPEAT)** на дистанционното управление).
На телевизионния екран се появява иконата Repeat Off.

✦ *Забележка*

На видео CD с PBC трябва да поставите PBC на "Off" в менюто за настройка, за да използвате функцията повторение (Вж. "PBC" на стр.24.)

Търсене по време (Time Search)

Функцията Търсене по време Ви позволява да стартирате възпроизвеждане във всяко избрано време на диска.

1. По време на възпроизвеждане натиснете бутона за показване **DISPLAY**. Върху екрана се появява екранното показание.
Кутиятата за търсене по време (Time Search) показва изтеклото време на възпроизвеждане на текущия диск.
2. Вътре в рамките на 10 секунди натиснете бутони **▲/▼** (▲/▼ на дистанционното управление) за да подобрете в екранното показание иконата за търсене по време (Time Search).
В кутиятата за търсене по време Time Search се появява “-:--:--”.
3. Вътре в рамките на 10 секунди използвайте цифровите бутони за да въведете исканото време на старта. Отляво надясно в кутиятата въведете часове, минути и секунди.
4. В рамките на 10 секунди натиснете **ENTER**, за да потвърдите времето на стартиране.
Възпроизвеждането стартира от избраното време върху диска. Ако въведете невалидно време, възпроизвеждането ще продължи от текущото място

✦ Забележка

При видео CD с PBC трябва да настроите PBC на Off (изкл.) от менюто за настройки, за да използвате функцията за търсене по време (вижте „PBC“ на стр. 24).

Проверка на съдържанието на DVD видеодискове: Менюта

DVD дисковете може да предлагат менюта, които ви позволяват да получите достъп до специални функции. За да използвате менюто на диска, натиснете **DISC MENU (DISC MENU/SET UP** на дистанционното управление).

Или използвайте **▲/▼/◀/▶** (▲/▼/◀/▶ на дистанционното управление), за да осветите своя избор, а след това натиснете **ENTER**.

Меню на диска DVD

1. Натиснете **DISC MENU (DISC MENU/SET UP** на дистанционното управление.
Показва се менюто на диска.
2. За да затворите менюто на диска, натиснете отново **DISC MENU (DISC MENU/SET UP** на дистанционното управление).

Ъгъл на камерата (Camera Angle) DVD

Ако дискът съдържа последователности записани от различни ъгли на камерата, върху дисплея мига иконата за ъгъл. След това, ако желаете, можете да промените ъгъла на камерата.

По време на възпроизвеждане, за да подобрете желан ъгъл, повторяемо натискайте бутона за ъгъл **ANGLE**.

Номерът на текущия ъгъл на заснемане се появява на телевизионния екран.

Променяне на аудио-езика DVD

По време на възпроизвеждане повторяемо натискайте бутона за аудио **AUDIO** за да чувате различен аудио език или аудио пътечка.

Сменяне на аудио канала VCD

Натиснете **AUDIO** неколкократно, за да чуete друг аудиоканал (Stereo (стерео), Left (ляв) или Right (десен)).

Субтитри (Subtitles) DVD

По време на възпроизвеждане повторяемо натискайте бутона за субтитри **SUBTITLE** за да виждате субтитри на различните езици.

✦ Забележка

Ако се появи иконата , тази възможност отсъства върху диска.

ZOOM (увеличение)

Функцията „Увеличение“ ви позволява да увеличавате видеоизображението.

Натиснете **ZOOM** на дистанционното управление неколкократно по време на възпроизвеждане или в режим „Пауза“.

- DVD : 100% → 400% → 1600% → 100%..., Видео CD : 100% → 400% → 100%...

Можете да се придвижвате през увеличената картина, като използвате бутоните ◀/▶/▲/▼.

✦ *Забележка*

При някои дискове може да не работи функцията zoom (увеличаване на мащаба на изображението).

Работа със снимки

Съвместимостта на JPEG/TIFF дисковете с този плейър е ограничена както следва:

- В зависимост от размера и броя на JPEG/TIFF файловете този уред евентуално би се забавил, докато прочете съдържанието на диска. Ако не видите екранен дисплей след няколко минути, някои от файловете може да са твърде големи – намалете разделителната способност на JPEG/TIFF файловете до по-малка от 2 М пиксела, като 2760 x 2048 пиксела, и запишете нов диск.
- Общият брой на файлове и папки на диска трябва да бъде по-малък от 3000.
- Някои дискове могат да бъдат несъвместими поради различен формат на запис или поради състоянието на диска.
- Проверете дали всички избрани файлове имат разширения “.jpg” или “.tiff”, когато ги копирате на диска.
- Ако те имат разширения “.jpe” или “.jpeg”, моля, преименувайте файловете на “.jpg”.
- Файлове с имена без разширение “.jpg” или “.Tiff” няма да могат да се прочетат от този уред, дори тези файлове да се показват в Windows Explorer като JPEG или TIFF файлове с изображения.
- Някои JPEG/TIFF файлове може да не работят поради различния формат на кодиране или състоянието на диска.

Разглеждане на файл със снимка

Този уред може да възпроизвежда дискове с JPEG или TIFF файлове.

Поставете диск в устройството; на дисплея се появява “READING” и показването на слайдове започва автоматично.

СЪВЕТИ

При CD диск с MP3/WMA, JPEG и филмов файл можете да превключвате между менютата MUSIC (музика), PHOTO (снимки) и MOVIE (филм). Натиснете **BAND** и думата MUSIC, PHOTO или MOVIE в горната част на менюто се осветява. Изберете “PHOTO”, а след това натиснете PLAY(▶) на дистанционното управление, за да възпроизведете JPEG файлът.

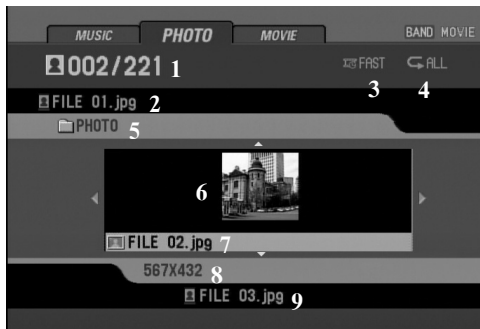

1. Номер на текущия файл / Общ брой на файловете
2. Предишен файл
3. Времеви интервал при показване на слайдове (Slow (бавно), Normal (нормално), Fast (бързо), off (изкл.))
4. Режим на повторение
5. Име на текущата папка
6. Миниатюрно изображение
7. Име на текущия файл
8. Разделителна способност
9. Име на следващия файл

Придвижване към друга папка

Натиснете **▲/▼** (▲/▼ на дистанционното управление), за да изберете предишната или следващата папка на диска.

Придвижване към друг файл

Натиснете **</>** (◀/▶ на дистанционното управление), за да изберете предишния или следващия файл в избраната папка.

Времени интервал при показване на слайдове

Натиснете **◀◀/▶▶** на дистанционното управление, за да изберете опцията, която желаете да използвате.

Показва се времеви интервал при показване на слайдове:

FAST → OFF → SLOW → NORMAL → FAST...

(FAST (бързо): 3 сек, NORMAL (нормално): 8 сек, SLOW (бавно): 13 сек)

Повторение

Натиснете **RPT (REPEAT)** на дистанционното управление, за да изберете опцията, която желаете да използвате.

Има два режима на повторение: ALL (всички) или FOLDER (папка).

- ALL: Повтаря многократно възпроизвеждането на диска.

FOLDER: Повтаря многократно възпроизвеждането на текущата папка.

Показване на слайдове

При CD диск с MP3/WMA, JPEG и филмов файл можете да превключвате между менютата MUSIC (музика), PHOTO (снимки) и MOVIE (филм). Натиснете **BAND** и думата MUSIC, PHOTO или MOVIE в горната част на менюто се осветява. Изберете "PHOTO", а след това натиснете **▶ II** (PLAY (▶) на дистанционното управление), за да възпроизведете файла със снимка. За да се върнете към меню Photo, натиснете **DISC MENU (STOP (■))** на дистанционното управление).

✧ *Забележка*

Натиснете **DISPLAY**, за да се появи или да се скрие **HELP-BAR** (помощната лента) по време на разглеждане на слайдове.

Разглеждане на неподвижна картина

1. Натиснете **▶ II** (II на дистанционното управление) по време на показване на слайдове.

Плейърът ще влезе в режим на пауза.

2. За да се върнете към показването на слайдове, натиснете **▶ II** (PLAY(▶) на дистанционното управление).

ZOOM (увеличение)

По време на разглеждане на картинка натиснете **ZOOM**, за да увеличите видеоизображението (3 степени).

Можете да се придвижвате през увеличената картина, като използвате **▲/▼/◀/▶** на дистанционното управление).

За да отмените режима на увеличение, натиснете **PLAY(▶)** на дистанционното управление.

✧ *Забележка*

Функцията за увеличение на мащаба може да не работи, ако размерът на файла е малък.

Завъртане на картината

По време на разглеждане на картинка натиснете **▲/▼** (▲/▼ на дистанционното управление), по време на показването на картинка на екрана, за да завъртите картинката по посока на часовниковата стрелка или в обратна посока.

Работа с филми

Съвместимостта на DivX дисковете с този плейър е ограничена както следва:

- Разделителната способност на DivX файла е под 720x576 (Ш x В) пиксела.
- Името на файла на субтитрите на DivX може да съдържа до 25 знака.
- Ако броят на екранните кадри е над 30 в секунда, този уред може да не работи нормално.
- Ако видео- и аудиоструктурата на записания файл не е пакетна, се възпроизвежда или видео, или аудио.

- Възпроизводим DivX файл : SubRip(*.srt), SAMI(*.smi), SubStation Alpha(*.ssa), MicroDVD(*.sub), SubViewer, 2.0(*.sub), TMPlayer(*.txt), DVD Subtitle System(*.txt), Advanced Substation Alphah(*.ass)
- Формати на субтитрите, които могат да бъдат възпроизведени : DivX3.x, DivX4.x, DivX5.x (*.avi, *.divx, *.div), MP4S (*.asf), Xvid (*.avi, *.xvid)
- Възпроизводим аудиоформат: "Dolby Digital", "MP3"
- Честота на импулсна модулация: 48 kHz (Dolby Digital (AC-3)), within 8 - 48 kHz (MP3)
- Скорост в битове: 64-640 kbps (Dolby Digital (AC-3)), within 8 - 320 kbps (MP3)

Възпроизвеждане на филмов файл

Този уред може да възпроизвежда дискове с филмови файлове.

Поставете диск в уреда; на дисплея се появява "READING" и възпроизвеждането започва автоматично.

СЪВЕТИ

При CD диск с MP3/WMA, JPEG и филмов файл можете да превключвате между менютата MUSIC (музика), PHOTO (снимки) и MOVIE (филм). Натиснете **BAND** и думата MUSIC, PHOTO или MOVIE в горната част на менюто се осветява. Изберете "MOVIE", а след това натиснете PLAY (▶) на дистанционното управление, за да възпроизведете филмовия файл.

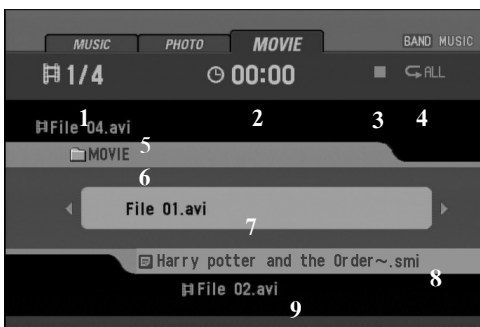

1. Номер на текущия файл / Общ брой на файловете
2. Изтекло време
3. Състояние на възпроизвеждането (Пауза ■■■, стоп ■)
4. Режим на повторение
5. Име на предишния файл
6. Име на текущата папка
7. Име на текущия файл
8. Име на файла със субтитрите
9. Име на следващия файл

Pre-Stop (Предварително спиране)

1. Натиснете **STOP** (■) по време на възпроизвеждане.

На дисплея се появява "■■■" и на екрана се появява менюто Movie (филм).

2. За да се върнете към възпроизвеждане, натиснете ▶ ■■ (PLAY▶) на дистанционното управление) в режим Pre-Stop и възпроизвеждането ще продължи от мястото на спиране.

Stop (Спиране)

1. Натиснете **STOP** (■) в режим Pre-Stop (пауза).
2. За да се върнете към възпроизвеждане, ако натиснете ▶ ■■ (PLAY▶) на дистанционното управление), текущият файл ще започне да се възпроизвежда от началната точка.

Пауза

1. Натиснете ▶ ■■ (■■ на дистанционното управление) по време на възпроизвеждане.
2. За да се върнете към възпроизвеждане, натиснете ▶ ■■ (PLAY▶) на дистанционното управление).

Неподвижна картина и възпроизвеждане кадър по кадър

1. По време на възпроизвеждане натиснете бутона за пауза ► **||** (**||** на дистанционното управление) .
Уредът влиза в режим PAUSE (Пауза).
2. Чрез повторно натискане на бутона за пауза **||** върху дистанционното управление можете да придвижвате картината кадър по кадър.
3. За да се върнете към нормално възпроизвеждане, натиснете ► **||** (PLAY►) на дистанционното управление).

Бавно движение

1. Натиснете ► **||** (**||** на дистанционното управление) по време на възпроизвеждане.
DVD плейърът ще влезе в режим PAUSE.
2. Използвайте ►► на дистанционното управление, за да изберете необходимата скорост: ►► 1/16, ►► 1/8, ►► 1/4, или ►► 1/2 (напред).
3. За да се върнете към нормално възпроизвеждане, натиснете ► **||** (PLAY►) на дистанционното управление).

✦ Забележка

При филмовите файлове не е възможно забавено възпроизвеждане назад.

Search (Търсене)

1. Натиснете кратко SCAN/SLOW ◀◀/▶▶ върху дистанционното управление по време на възпроизвеждане.
Уредът влиза в режим SEARCH (Търсене).
2. Натиснете неколккратно ◀◀/▶▶ на дистанционното управление, за да изберете необходимата скорост:
◀◀X2, ◀◀X4, ◀◀X16, ◀◀X32 (назад) или ▶▶X2, ▶▶X4, ▶▶X16, ▶▶X32 (напред).
3. За да се върнете към нормално възпроизвеждане, натиснете ► **||** (PLAY►) на дистанционното управление).

Прескачане

- Натиснете </> (I◀◀/▶▶I на дистанционното управление) по време на възпроизвеждане, за да отидете на следващата глава/писта или за да се върнете в началото на текущата глава/писта.
- Натиснете < (I◀◀ на дистанционното управление) в рамките на четири секунди време на възпроизвеждане, за да отидете на предишната глава/писта.
- За да отидете директно на който и да било файл от меню Movie (филм), натиснете SEARCH, а след това натиснете номера на пистата, която желаете, с цифровите бутони (0-9).

Повторение

Всички файлове или папката на диска се възпроизвеждат многократно.

Настройката по подразбиране е "All" (всички).

- За да се повтарят всички файлове на диска, натиснете RPT (REPEAT на дистанционното управление) отново по време на възпроизвеждане.
Иконата „All“ (всички) се появява на телевизионния екран.
- За да повтаряте текущия файл, натиснете RPT (REPEAT на дистанционното управление) още веднъж по време на възпроизвеждане.
Иконата „File“ (файл) се появява на телевизионния екран.

Търсене по време (Time Search)

Функцията „Търсене по време“ ви позволява да започнете възпроизвеждането от всеки избран момент на файла.

1. По време на възпроизвеждане натиснете бутона за показване **DISPLAY**. Върху екрана се появява екранното показание.
Кутийката за търсене по време (Time Search) показва изтеклото време на възпроизвеждане на текущия диск.
2. Вътре в рамките на 10 секунди натиснете бутони **▲/▼** (▲/▼ на дистанционното управление) за да подберете в екранното показание иконата за търсене по време (Time Search).
В кутийката за търсене по време Time Search се появява “-:--:--”.
3. Вътре в рамките на 10 секунди използвайте цифровите бутони за да въведете исканото време на старта. Отляво надясно в кутийката въведете часове, минути и секунди.
4. В рамките на 10 секунди натиснете **ENTER**, за да потвърдите времето на стартиране.
Възпроизвеждането започва от избрания момент на файла. Ако въведете невалидно време, възпроизвеждането ще продължи от текущата точка.

Променяне на аудио-езика

По време на възпроизвеждане повторно натискайте бутона за аудио **AUDIO** за да чувате различен аудио език или аудио пътека.

Субтитри (Subtitles)

По време на възпроизвеждане повторно натискайте бутона за субтитри **SUBTITLE** за да виждате субтитри на различните езици.

✦ *Забележка*

Ако иконата  се появи, функцията не е достъпна за файла.

Бележка за показването на DivX субтитри

Ако субтитрите не се показват правилно по време на възпроизвеждане, натиснете и задръжте **SUBTITLE** в продължение на около 3 секунди, след това натиснете **SUBTITLE**, за да изберете код на друг език, докато субтитрите не се покажат правилно.

✦ *Забележка*

Ако в менюто за настройка на субтитрите липсва езикът за DivX субтитри, който възнамерявате да възпроизведате, езикът на субтитрите може да не се покаже правилно.

Работа с AUX

Възпроизвеждане от външен уред

1. Свържете конектора **AUX IN** на този уред към конектора **LINE OUT** на външния уред, като използвате съответния кабел.

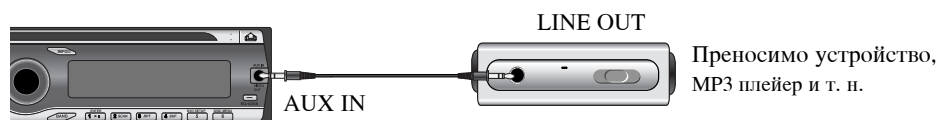

2. Натиснете **SOURCE (SRC)** на дистанционното управление), докато на дисплея се появи “AUX IN”.
3. Включете свързания външен уред и стартирайте възпроизвеждането на източника.
4. Регулирайте силата на звука.

Откриване и отстраняване на неизправности

Sy : Проблем , **Ca** : Причина, **Co** : Отстраняване

Sy Захранването не се включва.

Уредът не работи.

- Ca** Кабелите и кушунгът са свързани неправилно.
- Co** Проверете още веднъж правилно ли е извършено свързването.
- Ca** Предпазителят е изгорял.
- Co** Отстранете причината за изгарянето на предпазителя и след това го подменете. Новият предпазител трябва да е със същите характеристики.
- Ca** Вграденият микропроцесор не работи правилно поради шум и други фактори.
- Co** Изключете уреда и после отново го включете.

Sy Уредът не работи добре, макар че натискате съответните бутони на дистанционното управление.

- Ca** Батерията е изтощена.
- Co** Поставете нова батерия.
- Ca** Някои операции са забранени при някои дискове.
- Co** Проверете, като поставите друг диск.

Sy Възпроизвеждането е невъзможно.

- Ca** Дискът е замърсен.
- Co** Почистете диска.
- Ca** Зареденият диск е от тип, неподходящ за този уред.
- Co** Проверете типа на диска.

Sy Няма звук. Нивото на звука не се увеличава.

- Ca** Кабелите не са свързани правилно.
- Co** Свържете правилно кабелите.

Sy Няма картина.

- Ca** Кабелът на спирачката за паркиране не е свързан.
- Co** Свържете кабела на спирачката за паркиране и включете спирачката за паркиране.

Sy На дисплея е иконата и работата на уреда е невъзможна.

- Ca** Операцията е забранена за този диск.
- Co** Тази операция е невъзможна.
- Ca** Операцията е несъвместима с организацията на диска.
- Co** Тази операция е невъзможна.

Sy Картината спира (прави пауза) и с уреда не може да се работи.

- Ca** Четенето на данни е станало невъзможно по време на възпроизвеждане.
- Co** След еднократно натискане на  възпроизвеждането се възобновява.

Sy Няма звук.

- Ca** Силата на звука е на ниско ниво.
- Co** Настройте силата на звука.

Sy Картината и звукът прескачат.

- Ca** Уредът не е укрепен здраво.
- Co** Укрепете уреда здраво.

Sy Картината е разтеглена, екранният формат е неправилен.

- Ca** Настройката на екранния формат е неправилна.
- Co** Изберете подходяща настройка на екранния формат за вашия дисплей.

Списък с кодове на езици

Введете съответния номер на код за първоначалните настройки “Disc Audio”, “Disc Subtitle” и/или “Disc Menu” (вж. стр. 20).

Език	Код	Език	Код	Език	Код	Език	Код
Абхазки	6566	Фиджи	7074	Лингала	7678	Сенегалски	8373
Афарски	6565	Финландски	7073	Литовски	7684	Словашки	8375
Африкаанс	6570	Френски	7082	Македонски	7775	Словенски	8376
Албански	8381	Фризийски	7089	Малгапски	7771	Сомалийски	8379
Амехарски	6577	Галицийски	7176	Кашмирски	7583	Испански	6983
Арабски	6582	Грузински	7565	Малаялам	7776	Судански	8385
Арменски	7289	Немски	6869	Малтийски	7784	Суахили	8387
Асамски	6583	Гръцки	6976	Маорски	7773	Шведски	8386
Аймарски	6588	Гренландски	7576	Марати	7782	Тагалски	8476
Азербайджански	6590	Гуарани	7178	Молдавски	7779	Таджикски	8471
Башкирски	6665	Гуджарати	7185	Монголски	7778	Тамилски	8465
Баски	6985	Хауса	7265	Науру	7865	Татарски	8484
Бенгалски	6678	Иврит	7387	Непалски	7869	Телугу	8469
Бутански	6890	Хинди	7273	Норвежки	7879	Тайландски	8472
Бихарски	6672	Унгарски	7285	Ория	7982	Тибетски	6679
Бретонски	6682	Исландски	7383	Панджаби	8065	Тигриня	8473
Български	6671	Индонезийски	7378	Пушу	8083	Тонгански	8479
Бирмански	7789	Интерлингва	7365	Персийски	7065	Турски	8482
Белоруски	6669	Ирландски	7165	Полски	8076	Туркменски	8475
Камбоджански	7577	Италиански	7384	Португалски	8084	Туи	8487
Каталунски	6765	Японски	7465	Кечуа	8185	Украински	8575
Китайски	9072	Явански	7487	Реторомански	8277	Урду	8582
Корсикански	6779	Каннада	7578	Румънски	8279	Узбекски	8590
Хърватски	7282	Кашмирски	7583	Руски	8285	Виетнамски	8673
Чешки	6783	Казахски	7575	Самоански	8377	Волапок	8679
Датски	6865	Киргизки	7589	Санскритски	8365	Уелски	6789
Холандски	7876	Корейски	7579	Шотландски келтски	7168	Волоф	8779
Английски	6978	Кюрдски	7585	Сръбски	8382	Косоа	8872
Есперанто	6979	Лаоски	7679	Сърбохърватски	8372	Идиш	7473
Естонски	6984	Латински	7665	Шона	8378	Йоруба	8979
Фарьорски	7079	Латвийски	7686	Синдхи	8368	Зулуски	9085

Списък с кодове на страни

Введете съответния номер на код за първоначалната настройка “Area Code” (вж. стр. 23).

Държава	Код	Държава	Код	Държава	Код	Държава	Код
Афганистан	AF	Етиопия	ET	Малайзия	MY	Саудитска Арабия	SA
Аржентина	AR	Фиджи	FJ	Малдивски острови	MV	Сенегал	SN
Австралия	AU	Финландия	FI	Мексико	MX	Сингапур	SG
Австрия	AT	Франция	FR	Монако	MC	Словашка република	SK
Белгия	BE	Германия	DE	Монголия	MN	Словения	SI
Бутан	BT	Великобритания	GB	Мароко	MA	Южна Африка	ZA
Боливия	BO	Гърция	GR	Непал	NP	Южна Корея	KR
Бразилия	BR	Гренландия	GL	Холандия	NL	Испания	ES
Камбоджа	KH	Хърд и МкДонлд о.	HM	Холандски Антили	AN	Шри Ланка	LK
Канада	CA	Хонконг	HK	Нова Зеландия	NZ	Швеция	SE
Чили	CL	Унгария	HU	Нигерия	NG	Швейцария	CH
Китай	CN	Индия	IN	Норвегия	NO	Тайван	TW
Колумбия	CO	Индонезия	ID	Оман	OM	Тайланд	TH
Конго	CG	Израел	IL	Пакистан	PK	Турция	TR
Коста Рика	CR	Италия	IT	РПанама	PA	Уганда	UG
Хърватия	HR	Ямайка	JM	Парагвай	PY	Украйна	UA
Чешка република	CZ	Япония	JP	Филипини	PH	САЩ	US
Дания	DK	Кения	KE	Полша	PL	Уругвай	UY
Еквадор	EC	Кувейт	KW	Португалия	PT	Узбекистан	UZ
Египет	EG	Либия	LY	Румъния	RO	Виетнам	VN
Ел Салвадор	SV	Люксембург	LU	Руска федерация	RU	Зимбабве	ZW

Справочник

Възпроизвеждане на DivX® VOD съдържание

В някои случаи DivX® VOD (видео по заявка) съдържание може да се възпроизвежда определен брой пъти.

Когато поставите диск, съдържащ този тип DivX® VOD съдържание, оставащият брой възпроизвеждания се показва на екрана и вие можете да изберете дали да възпроизведете диска (и по този начин да използвате едно от оставащите възпроизвеждания), или да спрете. Ако поставите диск, който съдържа изтекло DivX® VOD съдържание (например съдържание, което има нула оставащи възпроизвеждания), на дисплея се показва **Rental expired (наемът е изтекъл)**.

- Ако вашето DivX® VOD съдържание позволява неограничен брой възпроизвеждания, тогава можете да поставите диска в своя плейер и да възпроизведете съдържанието му колкото пъти желаете, без да се показва никакво съобщение.
- За да възпроизведете DivX® VOD съдържание на този уред, трябва да регистрирате уреда при вашия доставчик на DivX® VOD съдържание. За такава регистрация посетете www.divx.com/vod.
- DivX® VOD съдържанието е защитено чрез система DRM (Digital Rights Management – управление на цифрови права). Тя ограничава възпроизвеждането на съдържанието до определени регистрирани устройства.

Съвместимостта на MP3 / WMA дисковете с този плейър е ограничена както следва:

1. Честота на дискретизация: 8 – 48 kHz (MP3) 22.05 – 48 kHz (WMA)
2. Скорост в битове: от 8 до 320 kbps (включително VBR) (MP3) 32 -320 kbps (WMA)
3. Файловата система на CD-R/CD-RW трябва да бъде “ISO 9660”.
4. Ако запишете MP3/WMA файлове, като използвате софтуер, който не може да създава файлова система, например Direct-CD и т. н., няма да можете да възпроизведете MP3/WMA файловете. Препоръчваме ви да използвате Easy-CD Creator, който създава файлова система ISO9660.
5. Общият брой на файловете или папките на диска трябва да бъде по-малък от 99 (аудио CD), 3000 (MP3/WMA) и 251 (папки).

Клиентите трябва също така да отбележат че се изисква разрешение за разтоварване на MP3/WMA-файлове и музика от Интернет. Нашата компания няма правото да дава такова разрешение. Разрешението винаги трябва да се търси от собственика на авторското право.

Спецификация

ОБЩИ ХАРАКТЕРИСТИКИ

Изходна мощност	.50W x 4CH (макс.)
Захранване	.DC 12V
Съпротивление на тонколониите	.4 Ω
Система на заземяване	.Отрицателна
Размери (Д x В x Ш)	.178 x 50 x 197.2 mm (без предния панел)
Нето тегло (прибл.)	.1.7 kg

РАЗДЕЛ CD/DVD/VCD

Честотна характеристика	.20 Hz-20 kHz
Съотношение сигнал/ шум	.85 dB
Изкривяване	.0.07 %

РАЗДЕЛ Радиото

FM

Frequency Range	.87.5-108.0 MHz
Съотношение сигнал/ шум	.53 dB
Изкривяване	.0.7 % (60dB μ), 1.0% (100dB μ)
Използваема чувствителност	.12 dB μ V

MW (AM)

Frequency Range	.522-1620 kHz
Съотношение сигнал/ шум	.45 dB
Изкривяване	.1.0 % (74dB μ), 1.5% (100dB μ)
Използваема чувствителност	.28 dB μ V

РАЗДЕЛ AUX

Frequency Response	.20 Hz-20 kHz
Съотношение сигнал/ шум	.80 dB
Изкривяване	.0.07 %
Макс. входно ниво (1 kHz)	.1.2 V (35 K Ω)