

Model	V-CP7**N**/R**		
Language	English+Magyarul+Cesky jazyk+Popolsku+Slovincin		
Page	16	Color(cover/body)	2/1
Material	Weight 100g	Size(W*H)	150 x 220(mm)
Date	2007.11.14	Designer	Zhang xian li
Part No.	MFL41126802	Description	Owner's manual

Chage Record

No.	Change content	ECO No.	Date	Designer	Confirm
①	add Mungarian and noise sign	ACTT706271	2007/11/14	jzhg yanshen	
②					
③					
④					
⑤					
⑥					
⑦					
⑧					
⑨					

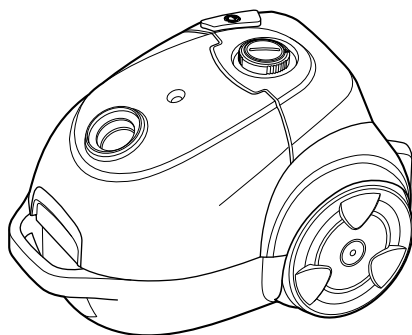

V-CP7N**/R****

- E** | English
- M** | Magyarul
- C** | Cesky jazyk
- P** | Po Polsku
- S** | Slovenčina

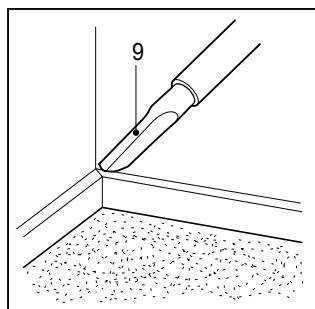
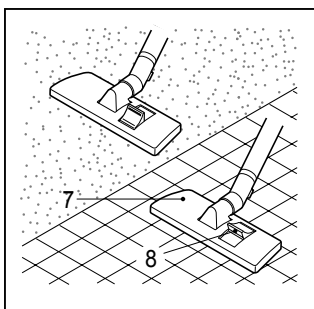
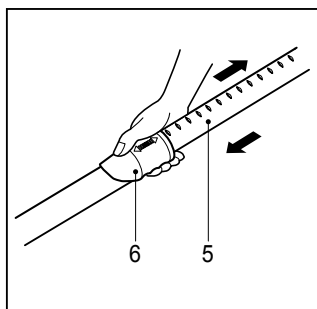
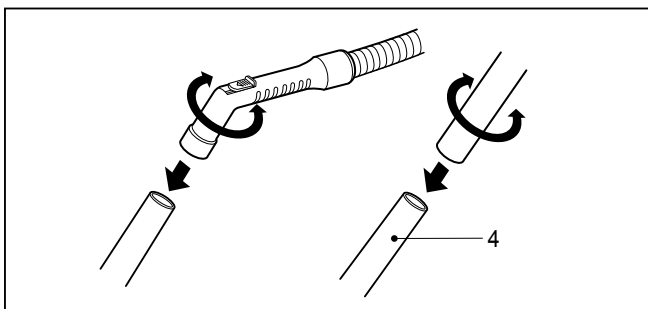
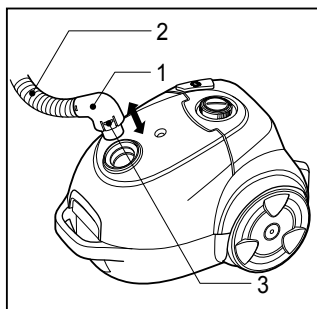
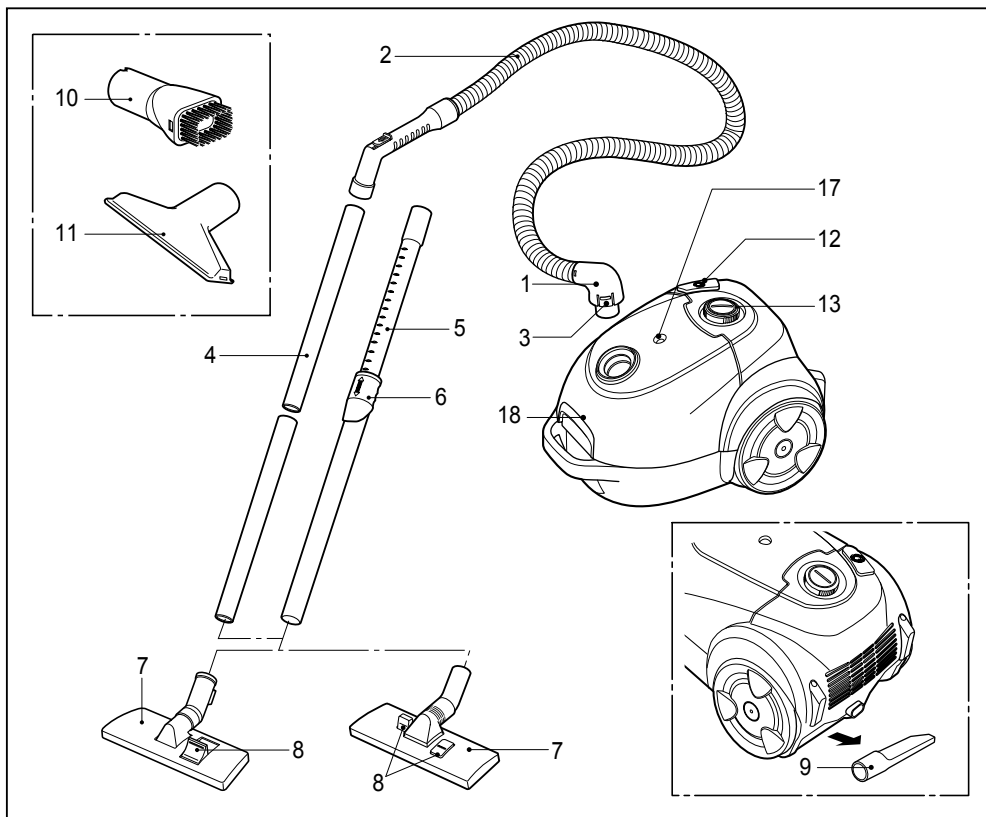

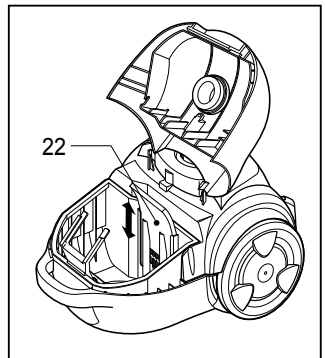
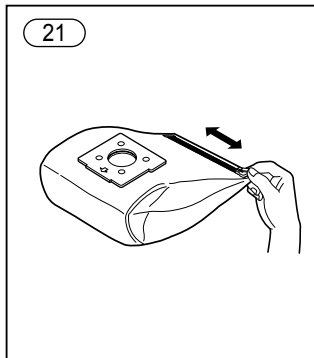
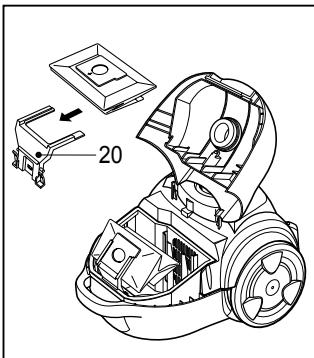
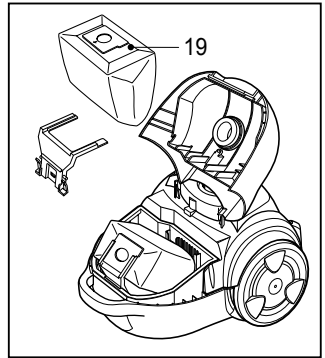
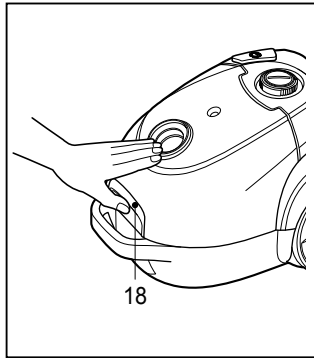
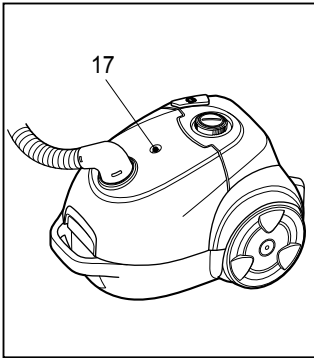
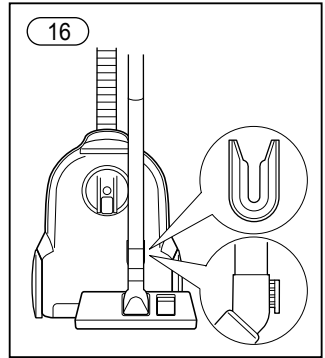
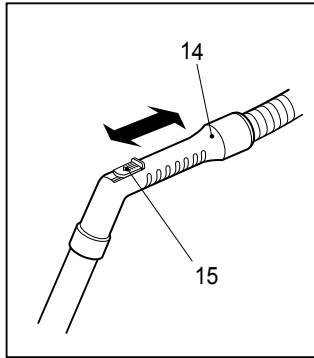
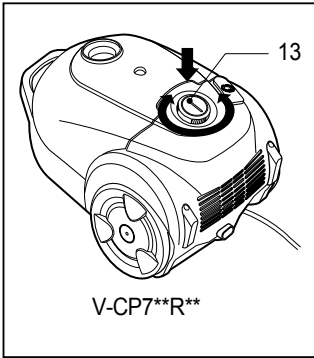
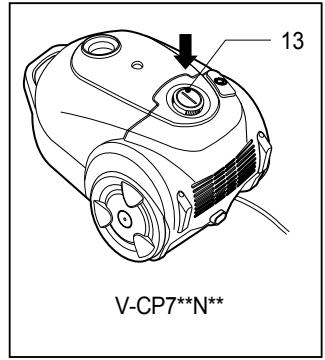
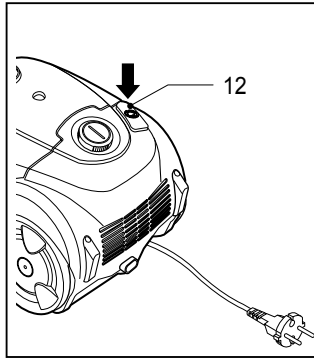
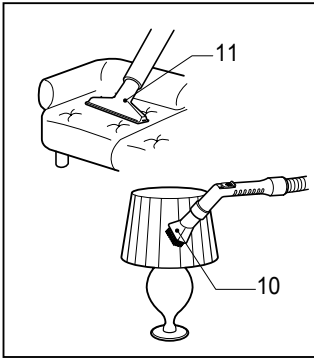

IMPORTANT SAFETY INSTRUCTIONS

Read and follow all instructions before using your vacuum cleaner to prevent the risk of fire, electric shock, personal injury, or damage when using the vacuum cleaner. This guide does not cover all possible conditions that may occur. Always contact your service agent or manufacturer about problems that you do not understand. This appliance complies with the following ECDirectives :-73/23/EEC, 93/68/EEC-Low Voltage Directive-89/336EEC -EMC Directive.



This is the safety alert symbol.

This symbol alerts you to potential hazards that can kill or hurt you and others.

All safety messages will follow the safety alert symbol and either the word "WARNING" or "CAUTION." These words mean:



WARNING

This symbol will alert you to hazards or unsafe practices which could cause serious bodily harm or death.



CAUTION

This symbol will alert you to hazards or unsafe practices which could cause bodily injury or property damage.



WARNING

- **Disconnect electrical supply before servicing or cleaning the unit or when cleaner is not in use.**

Failure to do so could result in electrical shock or personal injury.

- **Do not use vacuum cleaner to pick up anything that is burning or smoking such as cigarettes, or hot ashes.**

Doing so could result in death, fire or electrical shock.

- **Do not vacuum flammable or explosive substances such as gasoline, benzene, thinners, propane (liquids or gases).**

The fumes from these substances can create a fire hazard or explosion. Doing so could result in death or personal injury.

- **Do not handle plug or vacuum cleaner with wet hands.**

Doing so could result in death or electrical shock.

- **Do not unplug by pulling on cord.**

Doing so could result in product damage or electrical shock. To unplug, grasp the plug, not the cord.

- **Keep hair, loose clothing, fingers, and all parts of the body away from openings and moving parts.**

Failure to do so could result in electrical shock or personal injury.

- **Do not pull or carry by cord, use cord as a handle, close a door on cord, or pull cord around sharp edges or corners. Do not run vacuum cleaner over cord. Keep cord away from heated surfaces.**

Failure to do so could result in electrical shock or personal injury or fire or product damage.

- **Do not allow to be used as toy. Close attention is necessary when used by or near children.**

Personal injury or product damage could result.

- **Do not use the vacuum cleaner if the power cord or plug is damaged or faulty.**

Personal injury or product damage could result. In these cases, contact LG Electronics Service Agent to avoid hazard.

- **Do not use vacuum cleaner if it has been under water.**

Personal injury or product damage could result. In these cases, contact LG Electronics Service Agent to avoid hazard.



WARNING

- **Do not continue to vacuum if any parts appear missing or damaged.**

Personal injury or product damage could result. In these cases, contact LG Electronics Service Agent to avoid hazard.

- **Do not use an extension cord with this vacuum cleaner**

Fire hazard or product damage could result.

- **Using proper voltage.**

Using improper voltage may result in damage to the motor and possible injury to the user. Proper voltage is listed on the bottom of vacuum cleaner.

- **Turn off all controls before unplugging.**

Failure to do so could result in electrical shock or personal injury.

- **Do not change the plug in any way.**

Failure to do so could result in electrical shock or personal injury or product damage. Doing so result in death. If plug does not fit, contact a qualified electrician to install the proper outlet.

- **Repairs to electrical appliances may only be performed by qualified service engineers.**

Improper repairs may lead to serious hazards for the user.

- **Do not plug in if control knob is not in OFF position.**

Personal injury or product damage could result. (Depending on model)

- **Keep children away and beware of obstructions when rewinding the cord to prevent personal injury.**

The cord moves rapidly when rewinding. (Depending on model)

- **The hose contains electrical wires. Do not use it if it is damaged, cut or punctured.**

Failure to do so could result in death, or electrical shock. (Depending on model)

IMPORTANT SAFETY INSTRUCTIONS



CAUTION

- **Do not put any objects into openings.**
Failure to do so could result in product damage.
- **Do not use with any opening blocked: keep free of dust, lint, hair, and anything that may reduce air flow.**
Failure to do so could result in product damage.
- **Do not use vacuum cleaner without dust tank and/or filters in place.**
Failure to do so could result in product damage.
- **Do not use vacuum cleaner to pick up sharp hard objects, small toys, pins, paper clips, etc.**
They may damage the cleaner or dust bin.
- **Store the vacuum cleaner indoors.**
Put the vacuum cleaner away after use to prevent tripping over it.
- **The vacuum cleaner is not intended to use by young children or infirm people without supervision.**
Failure to do so could result in personal injury or product damage.
- **Only use parts produced or recommended by LG Electronics Service Agents.**
Failure to do so could result in product damage.
- **Use only as described in this manual. Use only with LG recommended or approved attachments and accessories.**
Failure to do so could result in personal injury or product damage.
- **To avoid personal injury and to prevent the machine from falling when cleaning stairs, always place it at the bottom of stairs.**
Failure to do so could result in personal injury or product damage.
- **Use accessory nozzles in sofa mode.**
Failure to do so could result in product damage.
- **Make sure the filters (exhaust filter and motor safety filter) are completely dry before replacing in the machine.**
Failure to do so could result in product damage.
- **Do not dry the filter in an oven or microwave.**
Failure to do so could result in fire hazard.
- **Do not dry the filter in a clothes dryer.**
Failure to do so could result in fire hazard.
- **Do not dry near an open flame.**
Failure to do so could result in fire hazard.
- **Always clean the dust bin after vacuuming carpet cleaners or fresheners, powders and fine dust.**

These products clog the filters, reduce airflow and can cause damage to the cleaner. Failure to clean the dust bin could cause permanent damage to the cleaner. (Depending on model)
- **Don't grasp the tank handle when you are moving the vacuum cleaner.**
The vacuum cleaner's body may fall when separating tank and body. Personal injury or product damage could result. **You should grasp the carrier handle** when you are removing the vacuum cleaner. (Depending on model)
- **If after emptying the dust tank the indicator light is on (red), clean the dust tank.**
Failure to do so could result in product damage. (Depending on model)

IMPORTANT SAFETY INSTRUCTIONS



CAUTION

Thermal protector :

This vacuum cleaner has a special thermostat that protects the vacuum cleaner in case of motor overheating. If the vacuum cleaner suddenly shuts off, turn off the switch and unplug the vacuum cleaner. Check the vacuum cleaner for possible source of overheating such as a full dust tank, a blocked hose or clogged filter. If these conditions are found, fix them and wait at least 30 minutes before attempting to use the vacuum cleaner. After the 30 minute period, plug the vacuum cleaner back in and turn on the switch.

FONTOS BIZTONSÁGI ELŐÍRÁSOK

A tűz, áramütés, személyi sérülés vagy anyagi kár elkerülése érdekében a készülék használatba vétele előtt gondosan olvassa el ezeket az előírásokat és a használat során tartsa be őket! Ez az útmutató nem tartalmazza az összes lehetséges esetet. Az Ön által nem értett problémák esetén mindig értesítse a hivatalos szervizt vagy a gyártót. A készülék a következő EU-irányelveknek felel meg: 73/23/EEC, 93/68/EEC - Kisfeszültségű irányelv –89/336EEC – Elektromágneses kompatibilitási (EMC) irányelv.



Ez a jelzés a biztonsági kockázatra figyelmeztet.

Ez a jelzés személyi sérülést vagy halált okozó veszély lehetőségére figyelmeztet.

Minden biztonsági előírás mellett a figyelmeztető jelzés és a "FIGYELEM!" vagy "VIGYÁZAT!" felhívás látható. A szavak jelentése:



FIGYELEM!

Ez a jel olyan veszélyekre vagy nem biztonságos műveletekre hívja fel a figyelmet, amelyek súlyos sérülést vagy halált okozhatnak.



VIGYÁZAT!

Ez a jel olyan veszélyekre vagy nem biztonságos műveletekre hívja fel a figyelmet, amelyek személyi sérülést vagy anyagi kárt okozhatnak.



FIGYELEM!

- **A készüléket javítás, tisztítás vagy üzemen kívül helyezés előtt csatlakoztassa le a hálózati feszültségről!**

Ennek elmulasztása áramütést vagy személyi sérülést okozhat.

- **A készülékkel ne szívjon fel égő vagy füstölő anyagot, pl. cigarettát vagy forró hamut!**

Ez halált, tüzet vagy áramütést okozhat.

- **Ne szívjon fel gyúlékony vagy robbanékony anyagokat, pl. gázolajat, benzint, hígítót, propánt (folyadékot vagy gázt).**

Ezeknek az anyagoknak a gőzei tűz- és robbanásveszélyesek, halált vagy személyi sérülést okozhatnak.

- **Nedves kézzel ne csatlakoztassa a hálózatra és ne használja a készüléket!** Ez halált vagy áramütést okozhat.

- **A hálózati kábelt ne a kábelnél fogva húzza ki a hálózati csatlakozóból.**

Ennek következménye a készülék megrongálódása vagy áramütés lehet.

- **A haját, laza ruházatát, az ujját és minden testrészét tartsa távol a nyílásoktól és a mozgó alkatrészekről!**

Ennek be nem tartása áramütést vagy személyi sérülést okozhat.

- **A hálózati kábellel ne húzza a készüléket, ne használja fogantyúként, ne csukja rá**

- az ajtót, ne húzza éles tárgyak vagy sarkok körül! A készüléket ne vontassa át a kábel felett! A hálózati kábelt tartsa távol a fűtött felületektől!**

Ezek be nem tartása áramütést, személyi sérülést vagy tüzet okozhat, illetve a készülék károsodhat.

- **Ne engedje, hogy a készüléket játékszerként használják! Ha a készüléket gyerekek használják, vagy gyerekek vannak a közelben, szigorú felügyeletre van szükség!**

Személyi sérülés következhet be, vagy a készülék megrongálódhat.

- **Ne használja a készüléket, ha a hálózati kábel sérült vagy hibás!**

Ez személyi sérülést okozhat, vagy a készülék megrongálódhat. Ilyen esetben értesítse a hivatalos szakszervizt.

- **Ne használja a készüléket, ha az víz alá került!**

Ez személyi sérülést okozhat, vagy a készülék megrongálódhat. Ilyen esetben értesítse a hivatalos szakszervizt.

- **Ne folytassa a készülék használatát, ha bármilyen alkatrésze hiányzik vagy sérült!**

Ez személyi sérülést okozhat, vagy a készülék megrongálódhat. Ilyen esetben értesítse a hivatalos szakszervizt.

- **Ne használjon hosszabbító kábelt!**

Ez tüzet okozhat, vagy a készülék megsérülhet.

FIGYELEM!

- **Használjon megfelelő hálózati feszültséget!**

A nem megfelelő hálózati feszültség megrongálhatja a motort és személyi sérülést okozhat. A hálózati feszültség a készülék alján található.

- **A hálózati kábel lecsatlakoztatása előtt kapcsolja ki a készüléket!**

Ennek elmulasztása áramütést vagy személyi sérülést okozhat.

- **Ne cserélje ki a hálózati csatlakozót!**

Ennek elmulasztása halált, áramütést vagy személyi sérülést okozhat, vagy a készülék megrongálódhat. Ha a csatlakozó nem megfelelő, képzett elektromos szakemberrel szereltesse fel megfelelő csatlakozót.

- **Az elektromos készülékek javítását csak képzett szerviz-szakember végezheti!**

A szakszerűtlen javítás súlyos veszélyt jelenthet a felhasználó számára.

- **Az ujjával ne nyúljon a fogaskerék közelébe!**

Ez a készülék meghibásodását okozhatja..

- **A készüléket ne csatlakoztassa a hálózati feszültségre, ha a vezérlő kapcsolója nem OFF állásban van!**

Ez személyi sérülést okozhat, vagy a készülék megrongálódhat. (Típustól függően)

- **A gyerekeket tartsa távol a készüléktől és a személyi sérülés elkerülése érdekében a hálózati kábel visszatekerésekor ügyeljen az akadályokra!**

A visszatekerés során a kábel gyorsan mozog. (Típustól függően)

- **A kábelben elektromos vezetékek vannak. Ne használja a kábelt, ha megsérült, elszakadt vagy a köpenye lyukas!**

Ez halált vagy áramütést okozhat. (Típustól függően)

FONTOS BIZTONSÁGI ELŐÍRÁSOK



VIGYÁZAT!

- **Semmilyen tárgyat ne dugjon a nyílásokba!** Ilyen esetben a készülék megrongálódhat.
- **Ne használja a készüléket, ha valamelyik nyílása el van takarva: távolítson el minden port, szösz, haját, szőrt stb., ami akadályozhatja a levegő áramlását!** Ennek elmulasztása a készülék megrongálódását okozhatja.
- **A készüléket ne használja portartály és/vagy szűrők nélkül.** Ennek elmulasztása a készülék megrongálódását okozhatja.
- **A készülékkel ne szívjon fel kemény, éles és hegyes tárgyakat, kis méretű játékokat, tűt, tűzőkapcsot stb.!** Ezek károsíthatják a készüléket vagy a portartályt.
- **A készüléket zárt ajtó mögött tárolja!** Az elszabadult készülék által okozott balesetek elkerülése érdekében a készüléket zárt helyen tárolja.
- **Kisgyerekek és erőtlén felnőttek felügyelet nélkül ne használják a készüléket!** Ez személyi sérülést okozhat, vagy a készülék megrongálódhat.
- **Csak az LG Electronics hivatalos szerveze által javasolt alkatrészeket használja!** Ellenkező esetben a készülék megrongálódhat.
- **A készüléket csak a használati útmutatónak megfelelően használja! Csak az LG által javasolt vagy jóváhagyott kiegészítőket vagy tartozékokat használja!** Ellenkező esetben személyi sérülés történhet vagy a készülék megrongálódhat.
- **A személyi sérülés és a készülék leesésének megakadályozása érdekében a készüléket mindig a lépcső alján helyezze el!** Ellenkező esetben személyi sérülés történhet vagy a készülék megrongálódhat.
- **A kiegészítő szívófejeket "sofa" (bútor) üzemmódban használja!** Ellenkező esetben a készülék megrongálódhat.
- 1) **Finom por felszívása esetén a szívóerő csökkenhet. Ilyenkor tisztítsa meg a levegőszűrőt és a levegő útját (11., 12. oldal)**
- 2) **Ha a portartály ürítése után a jelzőlámpa továbbra is pirosan világít vagy 2-3 percig villog, akkor tisztítsa meg a levegőszűrőt, a levegő útját, a portartályt és a fedelét (11. oldal).** Ellenkező esetben a készülék megrongálódhat. Ha a jelzőlámpa 2-3 perc után is villog, a szívóerő a motor túlmelegedése elleni védelem érdekében csökken.
- **A visszahelyezés előtt minden szűrőt (kimeneti szűrő és motorszűrő) teljesen szárítson ki!** Ellenkező esetben a készülék megrongálódhat.
- **A szűrőket ne szárítsa kályhában vagy mikrohullámú sütőben!** Ez tüzet okozhat.
- **A szűrőket ne szárítsa ruhaszárítóban!** Ez tüzet okozhat.
- **A szűrőket ne szárítsa nyílt lángnál!** Ez tüzet okozhat.
- **Ne nyomja vagy húzza meg a készüléken található kart.** Ha a kar megsérül, a porszívó hibásan működhet, a jelzőlámpa pirosan villoghat és jelzőhang szólalhat meg akkor is, ha a portartály nincs tele. Ilyen esetben értesítse az LG Electronics hivatali szervizét!
- **Szőnyegtisztító vagy –frissítő és finom por porszívózása után mindig ürítse ki a portartályt!** Ezek az anyagok eltömítik a szűrőket és a készülék megrongálódhat. A portartály ürítésének elmulasztása a készüléket végleg tönkretelheti. (Típustól függően)
- **A készüléket ne a portartály fogantyújánál fogva szállítsa!** A tartály elválhat a készüléktől és a készülék leeshet, ami személyi sérülést okozhat és a készülék megrongálódhat. A porszívó szállításakor a hordozó fogantyút használja! (10. oldal). (Típustól függően)
- **Ha a portartály ürítése után a jelzőlámpa világít (piros), tisztítsa meg a portartályt!** Ennek elmulasztása a készülék megrongálódását okozhatja. (Típustól függően)

Túlmelegedés-védelem:

A porszívóban speciális termosztát van, amely a készüléket védi a motor túlmelegedése esetén. Ha a készülék hirtelen leáll, kapcsolja ki és csatlakoztassa le a hálózati kábelt. Ellenőrizze a túlmelegedés lehetséges okait, pl. megtelt portartály, eldugult tömlő vagy eltömődött szűrő.

Ha megtalálta a hibát, javítsa ki, és a készülék bekapcsolása előtt várjon 30 percig.

Ezután csatlakoztassa a hálózati kábelt és kapcsolja be a készüléket.

Ha a porszívó továbbra sem működik, hívjon szakképzett elektromos szerelőt.

DŮLEŽITÉ BEZPEČNOSTNÍ POKYNY

Před použitím vašeho vysavače si přečtěte a dodržujte všechny pokyny, abyste předešli riziku požáru, úrazu elektrickým proudem, zranění nebo hmotných škod. Tato příručka nezahrnuje veškeré situace, které by mohly nastat. Pokud máte problém, se kterým si nevíte rady, vždy kontaktujte zástupce servisu nebo výrobce. Tento přístroj vyhovuje následujícím směrnici ES: – 72/23/EEC, 96/98/EEC – směrnice o nízkonapěťových zařízeních, 89/336/EEC – směrnice o elektromagnetické kompatibilitě.



Toto je symbol bezpečnostního upozornění.

Tento symbol upozorňuje na možná rizika, která mohou způsobit smrt nebo zranění vás nebo dalších osob.

Všechna bezpečnostní upozornění budou uvedena symbolem bezpečnostního upozornění a slovem „VAROVÁNÍ“ nebo „VÝSTRAHA“. Tato slova znamenají:



VAROVÁNÍ

Tento symbol upozorňuje na rizika nebo nebezpečné postupy, které mohou způsobit vážné zranění nebo smrt.



VÝSTRAHA

Tento symbol upozorňuje na rizika nebo nebezpečné postupy, které mohou způsobit zranění nebo hmotné škody.

! VAROVÁNÍ

- **Před údržbou nebo čištěním přístroje, nebo když vysavač není používán, odpojte přístroj od napájení.**

V opačném případě hrozí úraz elektrickým proudem nebo zranění.

- **Nepoužívejte vysavač k vysávání hořících nebo doutnajících materiálů jako cigarety nebo horký popel.**

Mohlo by dojít k nehodě s následkem smrti, požáru nebo úrazu elektrickým proudem.

- **Nevysávejte hořlavé nebo výbušné materiály jako benzín, benzen, ředidla nebo propan (kapaliny nebo plyny).**

Výpary z těchto látek mohou způsobit riziko požáru nebo výbuchu. Jejich vysávání může mít za následek smrt nebo zranění.

- **Nemanipulujte s vysavačem ani jej nezapínejte vlhkýma rukama.**

Mohlo by dojít k nehodě s následkem smrti nebo úrazu elektrickým proudem.

- **Nevypínejte taháním za šňůru.** Mohlo by dojít k nehodě s následkem poškození přístroje nebo úrazu elektrickým proudem. Při odpojování tahejte za zástrčku, nikoli za šňůru..

- **Udržujte vlasy, volné oblečení, prsty a veškeré části těla v bezpečné vzdálenosti od otvorů a pohyblivých součástí.**

V opačném případě hrozí úraz elektrickým proudem nebo zranění.

- **Netahejte ani nepřenášejte vysavač za šňůru, nepoužívejte šňůru namísto rukojeti, nenechte šňůru přiskřípnout ve dveřích ani ji netahejte kolem ostrých hran nebo rohů. Nepřetahujte vysavač přes napájecí kabel. Udržujte napájecí kabel v bezpečné vzdálenosti horkých objektů.**

V opačném případě hrozí úraz elektrickým proudem, zranění, požár nebo poškození přístroje.

- **Nepoužívejte vysavač jako hračku. Pokud je používán dětmi nebo v blízkosti dětí, zachovávejte zvýšenou opatrnost.**

Může dojít k úrazu nebo poškození výrobku.

- **Nepoužívejte vysavač, je-li přírodní šňůra nebo zástrčka poškozená nebo vadná.**

Může dojít k úrazu nebo poškození výrobku. V takových případech kontaktujte zástupce servisu LG Electronics, abyste předešli riziku.

- **Nepoužívejte vysavač bez opravy, když byl pod vodou.**

Může dojít k úrazu nebo poškození výrobku.

V takových případech kontaktujte zástupce servisu LG Electronics, abyste předešli riziku.

- **Pokud některá součást chybí nebo je poškozena, nepokračujte ve vysávání.**

Může dojít k úrazu nebo poškození výrobku.

V takových případech kontaktujte zástupce servisu LG Electronics, abyste předešli riziku.

- **Pro napájení tohoto vysavače nepoužívejte prodlužovací šňůru.**

Může dojít k požáru nebo poškození výrobku.

VAROVÁNÍ

- **Používejte správné napájecí napětí.**
Použití nesprávného napětí může způsobit poškození motoru nebo zranění uživatele. Správné napětí je uvedeno na spodní straně vysavače.
- **Před odpojením od napájení vypněte všechny ovládací prvky.**
V opačném případě hrozí úraz elektrickým proudem nebo zranění.
- **Zástrčku žádným způsobem nepozměňujte.**
V opačném případě hrozí úraz elektrickým proudem, zranění, nebo poškození přístroje. Taková činnost je životu nebezpečná. Pokud se zástrčka nehodí do zásuvky, požádejte elektrikáře o instalaci vhodné zásuvky.
- **Opravy elektrických zařízení smí provádět jen kvalifikovaný servisní technik.**
Nekvalifikované opravy mohou mít za následek vážná rizika pro uživatele.
- **Nepřibližujte prsty k rotujícím součástem.**
V opačném případě může dojít k poškození přístroje. rotující součást.
- **Nezapojujte vysavač, když vypínač není v poloze OFF (Vypnuto).**
Může dojít k úrazu nebo poškození výrobku. (V závislosti na modelu)
- **Při navíjení napájecího kabelu udržujte děti v bezpečné vzdálenosti a věnujte pozornost překážkám, aby nedošlo k úrazu.**
Kabel se při navíjení rychle pohybuje. (V závislosti na modelu)
- **Hadice obsahuje elektrické vodiče. Nepoužívejte ji, pokud je poškozená, naříznutá nebo propíchnutá.**
V opačném případě hrozí smrt nebo úraz elektrickým proudem. (V závislosti na modelu)

DŮLEŽITÉ BEZPEČNOSTNÍ POKYNY

VÝSTRAHA

- **Nevkládejte žádné předměty do otvorů.**
V opačném případě může dojít k poškození přístroje.
- **Nepoužívejte vysavač, pokud je zablokován některý otvor – udržujte je čisté od prachu, vláken, vlasů a čehokoli, co by mohlo bránit průchodu vzduchu.**
V opačném případě může dojít k poškození přístroje.
- **Nepoužívejte vysavač bez nainstalovaného zásobníku na prach a filtrů.**
V opačném případě může dojít k poškození přístroje.
- **Nevsávejte ostré tvrdé předměty, malé hračky, špendlíky, kancelářské svorky apod.**
Může dojít k poškození vysavače nebo zásobníku na prach.
- **Vysavač skladujte ve vnitřních prostorách.**
Po použití vysavač uklíďte, abyste předešli nehodám způsobeným zakopnutím o něj.
- **Vysavač není určen pro použití malými dětmi nebo invalidními osobami bez dozoru.**
V opačném případě může dojít k úrazu nebo poškození přístroje.
- **Používejte pouze součásti vyrobené firmou LG Electronics nebo doporučené zástupcem servisu.**
V opačném případě může dojít k poškození přístroje.
- **Používejte vysavač pouze způsobem popsaným v této příručce. Používejte pouze s příslušenstvím a doplňky doporučenými nebo schválenými firmou LG.**
V opačném případě může dojít k úrazu nebo poškození přístroje.
- **Abyste předešli úrazu nebo pádu přístroje, při vysávání schodů jej vždy umístěte na spodní stranu schodiště.**
V opačném případě může dojít k úrazu nebo poškození přístroje.
- **V režimu vysávání pohovek je nutné používat přidavné hubice.**
V opačném případě může dojít k poškození přístroje.
 - 1) **Sací výkon může být snížen při nasátí větších kousků prachu. V takovém případě vyčistěte vzduchový filtr a odvod vzduchu (strany 11 a 12).**
 - 2) **Pokud po vyprázdnění zásobníku na prach je indikátor rozsvícený (červeně) nebo bliká, vyčistěte vzduchový filtr, odvod vzduchu, zásobník na prach a víko (strana 11).**V opačném případě může dojít k poškození přístroje. Když indikátor bliká déle než 2-3 minuty, sací výkon se sníží za účelem ochrany motoru před přehřátím.
- **Před umístěním filtrů (výfukového, vzduchového a bezpečnostního filtru motoru) do přístroje se ujistěte, že jsou zcela suché.**
V opačném případě může dojít k poškození přístroje.
- **Nesuňte filtry v troubě nebo mikrovlnné troubě.**
V opačném případě hrozí riziko požáru.
- **Nesuňte filtry v sušičce na šaty.**
V opačném případě hrozí riziko požáru.
- **Nesuňte filtry nad otevřeným plamenem.**
V opačném případě hrozí riziko požáru.
- **Netlačte ani netahejte za páku na vysavači**
Pokud je páka poškozena, vysavač nemusí pracovat správně a indikátor může červeně blikat a může se ozvat zvukové znamení, i když zásobník na prach není plný.
V takovém případě kontaktujte zástupce servisu LG Electronics.
- **Po vysávání čističů na koberce, osvěžovačů, pudru nebo jemného prachu vždy vyčistěte zásobník na prach.**
Tyto látky ucpávají filtry, snižují průtok vzduchu a mohou způsobit poškození vysavače.



VÝSTRAHA

Opomenutí vyčistit zásobník na prach může mít za následek trvalé poškození vysavače. (V závislosti na modelu)

- **Při přemísťování vysavače jej neuchopujte za rukojeť zásobníku na prach.**

Tělo vysavače by mohlo spadnout poté, co by se zásobník a tělo oddělily. Může dojít k úrazu nebo poškození výrobku.

Při přenášení vysavače byste jej měli držet za rukojeť pro přenášení. (Strana 10)
(V závislosti na modelu)

- **Pokud po vyprázdnění zásobníku na prach je indikátor rozsvícený (červeně) nebo bliká, vyčistěte zásobník na prach.**

V opačném případě může dojít k poškození přístroje.
(V závislosti na modelu)

Tepelná ochrana:

Tento vysavač má speciální termostat, který chrání vysavač v případě přehřátí motoru. Jestliže se vysavač náhle vypne, vypněte vypínač a odpojte vysavač ze sítě.

Zkontrolujte možný zdroj přehřátí vysavače, jako je plný zásobník na prach, ucpaná hadice nebo zanesený filtr. Jsou-li tyto důvody zjištěny, odstraňte je a vyčkejte aspoň 30 minut před dalším používáním vysavače. Po uplynutí 30 minut zapojte přívodní šňůru vysavače a zapněte vypínač. Jestliže se vysavač opět nespustí, kontaktujte kvalifikovaného elektrikáře.

WAŻNE INSTRUKCJE DOT. BEZPIECZEŃSTWA

Aby uniknąć pożaru, porażenia prądem, wypadków lub uszkodzeń należy przed przystąpieniem do użytkowania odkurzacza przeczytać, a następnie przestrzegać wszystkie wskazówki. Przewodnik ten nie obejmuje wszystkich okoliczności, które mogą mieć miejsce. Zawsze w wypadku problemów, których nie potrafisz rozwiązać, prosimy o kontakt z serwisem lub producentem.

Niniejsze urządzenie jest zgodne następującym dyrektywami: -73/23/EEC,93/68/EEC - Dyrektywa niskich napięć - 89/336EEC - Dyrektywa zgodności elektromagnetycznej.



To jest symbol alarmu bezpieczeństwa.

Symbol ten ostrzega przed potencjalnymi zagrożeniami, które mogą spowodować śmierć lub inne wypadki.

Wszystkie komunikaty dotyczące bezpieczeństwa będą poprzedzone tym symbolem oraz słowami „OSTRZEŻENIE” lub „UWAGA”.

Znaczenia tych słów:



OSTRZEŻENIE

Symbol ten ostrzega przez zagrożeniami lub niebezpiecznymi praktykami, które mogą spowodować poważne wypadku lub śmierć.



UWAGA

Symbol ten ostrzega przez zagrożeniami lub niebezpiecznymi praktykami, które mogą spowodować wypadki lub uszkodzenia sprzętu.



OSTRZEŻENIE

- **Jeżeli urządzenie jest nieużywane lub przed przystąpieniem do jego czyszczenia lub czynności serwisowych należy odłączyć kabel zasilania.**

Nie przestrzeganie tego może spowodować porażenie prądem lub inne wypadki.

- **Nie wolno używać odkurzacza do wciągania przedmiotów, które palą się lub dymią takich jak papierosy lub gorący popiół.**

Nie przestrzeganie tego może być przyczyną śmierci, pożaru lub porażenia prądem.

- **Nie wolno wciągać substancji łatwopalnych lub wybuchowych takich jak benzyna, benzen, rozpuszczalniki lub propan. (ciecze lub gazy).**

Opary tych substancji mogą być przyczyną pożaru lub eksplozji. Nie przestrzeganie tego może być przyczyną śmierci lub innych wypadków.

- **Nie wolno obsługiwać urządzenia lub wtyczki zasilania mokrymi rękoma.**

Nie przestrzeganie tego może być przyczyną śmierci lub porażenia prądem.

- **Nie wolno odłączać urządzenia ciągnąc za kabel.**

Nie przestrzeganie tego może być przyczyną uszkodzenia urządzenia lub porażenia prądem. Podczas odłączania zawsze chwytaj za wtyczkę, nigdy za kabel.

- **Długie włosy, luźne ubrania, palce i inne części ciała należy trzymać z dale od ruchomych części urządzenia.**

Nie przestrzeganie tego może spowodować porażenie prądem lub inne wypadki.

- **Nie wolno ciągnąć urządzenia za kabel, używać go jako uchwytu, zamykać na nim drzwi oraz przeciągać go po ostrych krawędziach lub narożnikach. Nie wolno przejeżdżać odkurzaczem po kablu zasilającym. Trzymać kabel z dala od gorących powierzchni.**

Nie przestrzeganie tego może spowodować porażenie prądem, inne wypadki, pożar lub uszkodzenie urządzenia.

- **Nie pozwól aby urządzenie było używane jako zabawka. Konieczna jest zwiększona uwaga podczas korzystania z urządzenia przez dzieci lub w ich pobliżu.**

Może zdarzyć się wypadek lub uszkodzenie sprzętu.

- **Nie korzystaj z odkurzacza, jeśli kabel zasilający lub wtyczka są zniszczone lub uszkodzone.**

Może zdarzyć się wypadek lub uszkodzenie sprzętu.

W takich wypadkach należy skontaktować się z autoryzowanym serwisem LG Electronics.

- **Nie wolno korzystać z urządzenia bez naprawy, jeżeli uległo ono zanurzeniu w wodzie.**

Może zdarzyć się wypadek lub uszkodzenie sprzętu.

W takich wypadkach należy skontaktować się z autoryzowanym serwisem LG Electronics.

OSTRZEŻENIE

- **Nie wolno kontynuować odkurzania w razie wystąpienia usterki, braku lub uszkodzenia jakiejś części.**

Może zdarzyć się wypadek lub uszkodzenie sprzętu.

W takich wypadkach należy skontaktować się z autoryzowanym serwisem LG Electronics.

- **Nie wolno używać kabli przedłużających z tym odkurzaczem**

Może wystąpić zagrożenie pożarem lub uszkodzenie sprzętu.

- **Właściwe napięcie.**

Korzystanie z zasilania o niewłaściwym napięciu, może spowodować uszkodzenie silnika oraz niebezpieczeństwo wypadków dla użytkownika. Właściwe napięcie podane jest na spodzie odkurzacza. Należy go przestrzegać, aby uniknąć zagrożenia.

- **Przed odłączeniem wtyczki z zasilania należy wyłączyć wszystkie urządzenia sterujące.**

Nie przestrzeganie tego może spowodować porażenie prądem lub inne wypadki.

- **Nie wolno w jakikolwiek sposób zmieniać wtyczki zasilania.**

Nie przestrzeganie tego może spowodować porażenie prądem, inne wypadki lub uszkodzenie urządzenia. Postępowanie takie może być przyczyną śmierci. Jeżeli wtyczka nie pasuje do gniazdka, należy skontaktować się z wykwalifikowanym elektrykiem.

- **Naprawy urządzeń elektrycznych mogą być wykonywane tylko przez wykwalifikowanych techników serwisu.**

Nieprawidłowe naprawy mogą prowadzić do poważnych zagrożeń dla użytkownika.

- **Nie wolno podłączać wtyczki jeżeli przełącznik nie jest w pozycji wyłączonej - OFF.**

Może zdarzyć się wypadek lub uszkodzenie sprzętu.

(W zależności od modelu)

- **Aby uniknąć wypadków, podczas zwijania kabla zasilającego, należy uważać na wszelkie przeszkody, a dzieci należy trzymać z daleka.**

Podczas zwijania kabel porusza się bardzo szybko.

(W zależności od modelu)

- **Wąż zawiera przewody elektryczne. Nie wolno go używać, jeżeli jest uszkodzony, przecięty, lub przebity.**

Nie przestrzeganie tego może spowodować śmierć lub porażenie prądem.

(W zależności od modelu)

WAŻNE INSTRUKCJE DOT. BEZPIECZEŃSTWA

UWAGA

- **Do otworów znajdujących się w urządzeniu nie wolno wkładać jakichkolwiek przedmiotów .**
Nie przestrzeganie tego może spowodować uszkodzenie urządzenia.
- **Nie wolno uruchamiać urządzenia jeżeli jakikolwiek otwór jest zablokowany: należy uważać aby był wolny od kurzu, nici, włosów lub czegokolwiek co może blokować przepływ powietrza.**
Nie przestrzeganie tego może spowodować uszkodzenie urządzenia.
- **Nie wolno używać odkurzacza bez założonego na miejsce pojemnika na kurz /lub filtrów.**
Nie przestrzeganie tego może spowodować uszkodzenie urządzenia.
- **Nie wolno przy pomocy odkurzacza wciągać ostrych i twardych przedmiotów, małych zabawek, szpilek, spinaczy do papieru, itp.**
Mogą one uszkodzić odkurzacz lub pojemnik na kurz.
- **Odkurzacz należy przechowywać wewnątrz pomieszczeń.**
Po zakończeniu sprzątanía należy odłożyć odkurzacz na miejsce, aby uniknąć potknięcia się.
- **Urządzenie nie jest przeznaczone do użytkowania bez nadzoru przez małe dzieci lub osoby niepełnosprawne.**
Nie przestrzeganie tego może spowodować wypadki lub uszkodzenia sprzętu.
- **Należy używać tylko części produkowanych lub zalecanych przez LG Electronics.**
Nie przestrzeganie tego może spowodować uszkodzenie urządzenia.
- **Należy użytkować zgodnie ze wskazówkami zawartymi w instrukcji obsługi. Należy stosować akcesoria i przystawki tylko zalecane lub zatwierdzone przez LG.**
Nie przestrzeganie tego może spowodować wypadki lub uszkodzenia sprzętu.
- **Aby uniknąć wypadków lub upadków odkurzacza ze schodów, zawsze podczas sprzątanía należy ustawić urządzenia na ich dole.**
Nie przestrzeganie tego może spowodować wypadki lub uszkodzenia sprzętu.
- **Końcówek akcesoryjnych należy używać w odpowiedni sposób.**
Nie przestrzeganie tego może spowodować uszkodzenie urządzenia.
- **Przed założeniem w urządzeniu należy się upewnić że filtry (wylotowy oraz zabezpieczający silnika) są całkowicie suche.**
Nie przestrzeganie tego może spowodować uszkodzenie urządzenia
- **Nie wolno suszyć filtrów w piekarniku lub w kuchence mikrofalowej.**
Nie przestrzeganie tego może spowodować zagrożenie pożarem.
- **Nie wolno suszyć filtrów w suszarkach do ubrań.**
Nie przestrzeganie tego może spowodować zagrożenie pożarem.
- **Nie wolno suszyć w pobliżu otwartego ognia.**
Nie przestrzeganie tego może spowodować zagrożenie pożarem.
- **Należy zawsze wyczyścić pojemnik na kurz po odkurzeniu środków czyszczących i odświeżających z dywanów, proszków oraz drobnego kurzu.**
Produkty te powodują zapychanie się filtrów, zmniejszenie przepływu powietrza oraz uszkodzenie urządzenia. Nie wyczyszczenie pojemnika na kurz może spowodować trwałe uszkodzenie urządzenia.
(W zależności od modelu)
- **Nie wolno chwycić za uchwyt pojemnika na kurz podczas przenoszenia odkurzacza.**
Pojemnik na kurz może odłączyć się, a odkurzacz może upaść. Niebezpieczeństwo wypadków lub uszkodzeń sprzętu. Należy chwycić za uchwyt do noszenia podczas przenoszenia całego odkurzacza.
(W zależności od modelu)
- **Jeżeli po opróżnieniu pojemnika na kurz kontrolka świeci (czerwone światło) lub miga, umyj pojemnik na kurz.**
Nie przestrzeganie tego może spowodować uszkodzenie urządzenia.
(W zależności od modelu)

UWAGA

Ochrona termiczna:

Urządzenie to wyposażone jest w specjalny termostat, który chroni je przed przegrzaniem silnika. Jeżeli odkurzacz nagle zatrzyma się, należy go wyłączyć i wyciągnąć wtyczkę z gniazdka. Sprawdź możliwą przyczynę przegrzania: pełny zbiornik na kurz, zapchany wąż lub filtr. Po znalezieniu przyczyny należy ją usunąć i odczekać, co najmniej 30 minut przed ponownym włączeniem urządzenia. Po 30 minutach podłącz urządzenie do gniazdka i włącz przełącznik. Jeżeli urządzenie ciągle nie działa, należy skontaktować się z wykwalifikowanym elektrykiem.

DÔLEŽITÉ BEZPEČNOSTNÉ PREDPISY

Pred použitím vysávača si prečítajte a postupujte podľa všetkých pokynov, aby ste pri používaní vysávača predišli nebezpečenstvu požiaru, poraneniu elektrickým prúdom, poraneniu osôb, alebo škodám. Táto príručka neobsahuje všetky okolnosti, ktoré sa môžu vyskytnúť. Pri problémoch, ktorým nerozumiете, vždy kontaktujte servisného pracovníka alebo výrobcu. Toto zariadenie vyhovuje nasledovným smerniciam EC: - smernica 73/23/EEC a 93/68/EEC o nízkonapäťových zariadeniach, smernica 89/336EEC – EMC.



Toto je bezpečnostný symbol varovania.

Tento symbol vás varuje pred potenciálnym nebezpečenstvom, ktoré by mohlo vás a ostatných zabiť alebo poraniť.

Všetky bezpečnostné odkazy budú nasledovať za bezpečnostným symbolom varovania a tiež za slovami "VÝSTRAHA" alebo "UPOZORNENIE".

Tieto slová znamenajú:



VÝSTRAHA

Tento symbol vás varuje pred hazardnými alebo nebezpečnými činnosťami, ktoré by mohli vyústiť do vážneho poranenia na tele alebo smrti.



UPOZORNENIE

Tento symbol vás varuje pred hazardnými alebo nebezpečnými činnosťami, ktoré by mohli vyústiť do poranenia na tele alebo poškodenia na majetku.



VÝSTRAHA

- **Pred servisnými prácami, čistením alebo ak zariadenie dlhšie nepoužívate odpojte sieťový kábel.**

Nedodržanie tohto pokynu by mohlo zapríčiniť úraz elektrickým prúdom alebo poranenie osôb.

- **Vysávač nepoužívajte na vysávanie čokoliek, čo horí alebo dymí, ako sú napríklad cigarety alebo horúci popol.**

Ak tak urobíte, môže to viesť k smrti, požiaru alebo poraneniu alebo k úrazu elektrickým prúdom.

- **Nevysávajte horľavé alebo výbušné látky, ako sú benzín, benzén, riedilá, propán (tekutiny alebo plyny).**

Výpary z týchto látok môžu vytvoriť nebezpečenstvo požiaru alebo výbuch. Nedodržanie tohto pokynu by mohlo zapríčiniť smrť alebo poranenie osôb.

- **So zástrčkou ani s vysávačom nemanipulujte mokrymi rukami.**

Ak tak urobíte, môže to viesť k smrti alebo úrazu elektrickým prúdom.

- **Pri odpájaní, neťahajte za napájací kábel.**

Ak tak urobíte, môže to viesť k poškodeniu výrobku alebo k úrazu elektrickým prúdom. Pri odpájaní kábla vždy potiahnite za zástrčku, nie za kábel.

- **Vlasy, voľné oblečenie, prsty a všetky časti tela majte vždy mimo otvorov a pohybujúcich sa častí.**

Nedodržanie tohto pokynu by mohlo zapríčiniť úraz elektrickým prúdom alebo poranenie osôb.

- **Zariadenie neťahajte ani neneste za napájací kábel, kábel nezatvárajte do dverí, ani ho nevedte cez ostré okraje alebo rohy.**

Vysávačom neprechádzajte cez kábel. Kábel udržiavajte mimo horúcich povrchov.

Nedodržanie tohto pokynu by mohlo zapríčiniť úraz elektrickým prúdom, poranenie osôb, požiar alebo poškodenie výrobku.

- **Nedovoľte, aby bolo zariadenie používané na hranie. Keď zariadenie používate v blízkosti detí, je potrebné, aby ste ho mali pod dozorom.**

Môže to viesť k poraneniu osôb alebo k poškodeniu výrobku.

- **Vysávač nepoužívajte ak je poškodený alebo kazový napájací kábel alebo zástrčka.**

Môže to viesť k poraneniu osôb alebo k poškodeniu výrobku. V takýchto prípadoch kontaktujte schváleného servisného zástupcu LG Electronics, aby ste sa vyhli nebezpečenstvu.

- **Ak bol vysávač pod vodou, nepoužívajte ho.**

Môže to viesť k poraneniu osôb alebo k poškodeniu výrobku. V takýchto prípadoch kontaktujte schváleného servisného zástupcu LG Electronics, aby ste sa vyhli nebezpečenstvu.

VÝSTRAHA

- **Ak sa na zariadení vyskytne akákoľvek chýbajúca časť alebo poškodenie, nepokračujte v jeho použití.**
Môže to viesť k poraneniu osôb alebo k poškodeniu výrobku. V takýchto prípadoch kontaktujte schváleného servisného zástupcu LG Electronics, aby ste sa vyhli nebezpečenstvu.
- **S týmto vysávačom nikdy nepoužívajte predlžovací kábel.**
Mohlo by to viesť k poškodeniu výrobku alebo k požiaru.
- **Používajte správne napätie.**
Používanie nesprávneho napätia môže viesť k poškodeniu motora a k možnému poraneniu používateľa. Správne napätie je uvedené na spodnej strane vysávača.
- **Pred odpojením zariadenia vypnite všetky ovládania.**
Nedodržanie tohto pokynu by mohlo zapríčiniť úraz elektrickým prúdom alebo poranenie osôb.
- **Zástrčku v žiadnom prípade nevymieňajte.**
Nedodržanie tohto pokynu by mohlo zapríčiniť úraz elektrickým prúdom, poranenie osôb, požiar alebo poškodenie výrobku. Ak tak urobíte, môže to viesť až k smrti. Ak zástrčka do zásuvky nepasuje, zavolajte kvalifikovaného elektrikára, aby nainštaloval správnu zástrčku.
- **Opravy elektrických zariadení môžu vykonávať iba kvalifikovaný elektrotechnici.**
Použitím neodborne opraveného prístroja môže byť používateľ vystavený vážnemu nebezpečenstvu.
- **Zariadenie nepripájajte ak nie je otočný regulátor vo vypnutej polohe.**
Môže to viesť k poraneniu osôb alebo k poškodeniu výrobku. (Záleží od modelu)
- **Pri namotávaní kábla udržiajte deti mimo dosahu a dávajte pozor na prekážky, aby ste sa vyhli poraneniu osôb.**
Pri navíjaní sa kábel pohybuje rýchlo. (Záleží od modelu)
- **Hadica obsahuje elektrické drôty. Nepoužívajte ju ak je poškodená, prerezaná alebo prederavená.**
Nedodržanie tohto pokynu by mohlo zapríčiniť smrť alebo úraz elektrickým prúdom. (Záleží od modelu)

DÔLEŽITÉ BEZPEČNOSTNÉ PREDPISY



UPOZORNENIE

- **Do otvorov nevkaldajte žiadne predmety.**
Nedodržanie tohto pokynu by mohlo zapríčiniť poškodenie výrobku.
- **Zariadenie nepoužívajte, ak je ktorýkoľvek z otvorov upchatý: otvory udržiajte bez prachu, chuchvalcov, vlasov a čokolôvek, čo by mohlo znížiť prúdenie vzduchu.**
Nedodržanie tohto pokynu by mohlo zapríčiniť poškodenie výrobku.
- **Zariadenie nepoužívajte bez zásobníka na prach a/alebo bez fitrov na mieste.**
Nedodržanie tohto pokynu by mohlo zapríčiniť poškodenie výrobku.
- **Vysávač nepoužívajte na vysávanie ostrých, ťažkých predmetov, malých hračiek, špendlíkov alebo spiniek.**
Mohli by poškodiť vysávač alebo zásobník na prach.
- **Vysávač skladujte vo vnútri.**
Po použití vysávač odložte, aby ste sa oň nepotkli.
- **Zariadenie nie je určené na to, aby ho používali malé deti alebo postihnuté osoby bez dohľadu.**
Nedodržanie tohto pokynu by mohlo zapríčiniť poranenie osôb alebo poškodenie výrobku.
- **Používajte iba časti vyrobené alebo schválené servisnými zástupcami LG Electronics.**
Nedodržanie tohto pokynu by mohlo zapríčiniť poškodenie výrobku.
- **Zariadenie používajte iba tak, ako je to uvedené v tomto návode na použitie. Používajte iba s doplnkami a príslušenstvom, ktoré je odporúčané spoločnosťou LG.**
Nedodržanie tohto pokynu by mohlo zapríčiniť poranenie osôb alebo poškodenie výrobku.
- **Aby ste sa vyhli osobnému poraneniu a aby zariadenie pri vysávaní schodov nespadlo, vždy ho umiestnite na spodnú stranu.**
Nedodržanie tohto pokynu by mohlo zapríčiniť poranenie osôb alebo poškodenie výrobku.
- **V režime pohovky vždy používajte násadce z príslušenstva.**
Nedodržanie tohto pokynu by mohlo zapríčiniť poškodenie výrobku.
- **Pred opätovným vložením do zariadenia sa uistite, že filtre (filter odsávania a filter motora) sú úplne suché.**
Nedodržanie tohto pokynu by mohlo zapríčiniť poškodenie výrobku.
- **Filter nesušte v rúre ani v mikrovlnke.**
Nedodržanie tohto pokynu by mohlo zapríčiniť nebezpečenstvo požiaru.
- **Filter nesušte v sušičke na oblečenie.**
Nedodržanie tohto pokynu by mohlo zapríčiniť nebezpečenstvo požiaru.
- **Nesušte ho v blízkosti otvoreného ohňa.**
Nedodržanie tohto pokynu by mohlo zapríčiniť nebezpečenstvo požiaru.
- **Zásobník na prach čistíte po každom vysávaní čistiacich alebo osviežujúcich prostriedkov na koberec, práškov a jemného prachu.**
Tieto výrobky filtre upchávajú, znižujú prúdenie vzduchu a môžu spôsobiť poškodenie zariadenia. Ak zásobník na prach nevyčistíte, môžete tým spôsobiť trvalé poškodenie zariadenia. (Záleží od modelu)
- **Pri presúvaní vysávač nedržte za rukoväť zásobníka.**
Pri oddelení zásobníka a telesa môže teleso vysávača spadnúť. Môže to viesť k poraneniu osôb alebo k poškodeniu výrobku. **Pri presúvaní by ste vysávač mali držať za rukoväť na prenášanie. (Záleží od modelu)**
- **Ak po vyprázdnení zásobníka na prach kontrolka zásobníka (červená) svieti, zásobník na prach vyčistite.**
Nedodržanie tohto pokynu by mohlo zapríčiniť poškodenie výrobku. (Záleží od modelu)

DÔLEŽITÉ BEZPEČNOSTNÉ PREDPISY

UPOZORNENIE

Tepelná ochrana:

Tento vysávač má špeciálny termostat, ktorý ho chráni v prípade prehriatia motora.

Ak sa vysávač zrazu vypne, vypnite vypínač a vysávač odpojte od siete.

Skontrolujte možný zdroj prehriatia, ako napríklad plný zásobník na prach, zablokovanú hadicu alebo zanesený filter.

Ak odhalíte niektorú z týchto príčin, odstráňte ju a pred ďalším použitím vysávača počkajte minimálne 30 minút. Po 30 minútach opätovne pripojte vysávač k sieti a zapnite.

How to Use

Connecting the flexible hose

Push the end of the head (1) on the flexible hose (2) into the attachment point on the vacuum cleaner.

To remove the flexible hose from the vacuum cleaner, press on the button (3) situated on the head, then pull upwards.

Assembling the tubes

(depending on model)

- **Metal or plastic tube (4)**
 - Fit together the two tubes by twisting slightly.
- **Telescopic tube (5)**
 - Push spring latch (6) forward.
 - Pull out tube to required length.
 - Release spring latch to lock.

Using the cleaning head and Accessory Nozzles (depending on model)

Fit the large cleaning head onto the end of the tube.

- **The 2 position head (7)** is equipped with a pedal (8) which allows you to alter its position according to the type of floor to be cleaned.

Hard floor position (tiles, parquet floors...). Press on the pedal to lower the brush.

Carpet or rug position. Press on the pedal to lift the brush up.

- **Crevice Tool (9)**
For vacuuming in those normally inaccessible places i.e. reaching cobwebs, or down the side of a sofa!
- **Dusting brush (10)**
For vacuuming picture frames furniture outlines, books and other uneven objects.
- **Upholstery Nozzle (11)**
For vacuuming upholstery, mattresses, etc. The thread collectors help to pick up the threads and fluff.

How to plug in and use

Pull out the supply cord to the desired length and plug into the socket. Press button (13) to start the vacuum cleaner. To stop it press the button (13) again.

Adjusting the power level

- If your appliance is equipped with an electronic variable power control (13), you can choose the power appropriated for the task. (depending on model)
- The flexible hose handle (14) has a manual air flow regulator (15) which allows you to briefly reduce the suction level.

Storage (16)

When you have switched off and unplugged the appliance, press on the button (12) to automatically rewind the cord.

You can move or store your appliance in a vertical position by sliding the hook on the large cleaning head into the clip on the underside of the appliance.

Changing the dust bag

The dustbag needs changing when the cleaner is set to maximum power and the cleaner head is off the floor but the "bag full" indicator window (17) is completely coloured red.

Even if the dustbag does not appear to be full at this stage, it should be changed.

It could be that a great deal of very fine dust has clogged up the pores of the dust bag.

- Turn off the appliance and unplug it.
- Open the cover by pressing the hook (18) and lifting it up until it snaps into place.

Your appliance is equipped with either a paper dust bag (19) or a fabric dust bag (21) (depending on model).

- Take hold of the dust bag by the handle and pull. Remove the bag and throw it away.
- To refit a new bag push the cardboard support of a new bag into the bag mount (20) until it will go no further.

If your appliance is fitted with a fabric dust bag follow the same instructions as above.

Empty it and replace it **(21)**.

Note: as the appliance is fitted with a safety device which checks that the bag is in place you cannot close the lid if the bag is not fitted correctly.

Cleaning the motor filter

The motor filter is situated inside the appliance between the dust bag and the motor.

Each time that you change the air outlet filter we advise you to remove the motor filter **(22)** and to clean it by tapping to remove the dirt and then replacing it in the vacuum cleaner.

What to do if your appliance does not work?

Check that the appliance is correctly plugged in and that the electrical socket is working.

What to do when the suction performance reduces?

- Stop the appliance and unplug it.
- Check that the tubes, flexible hose and cleaning tool are not blocked.
- Check that the dust bag is not full.
Replace if necessary.

A készülék használata

A gégecső csatlakoztatása

A gégecsőn (2) lévő felső rész (1) végét nyomja a porszívón található csatlakozási helybe.

A gégecső eltávolításához nyomja meg a felső részen található gombot (3), majd húzza felfelé a csövet.

A csövek összeszerelése

(a típus függvényében)

- **Fém vagy műanyag cső (4)**
 - Enyhe csavarással illesse össze a két csövet.
- **Teleszkópos cső (5)**
 - Fogja meg a rugós zárat(6)
 - Hőzza ki a csövet a kívánt hosszra.
 - Záráshoz engedje fel a rugós zárat.

A nagy szívófej és a kiegészítő

tartozékok használata (típus függvényében)
Illesse a nagy szívófejet a cső végére.

- **A kétállású fej(7)** egy pedállal vagy két pedállal (8) van ellátva, mely lehetővé teszi a fej állásának módosítását a tisztítandó padlótípusnak megfelelően.

Kemény padló-állás (padlólap, parketta...).

A kefe leengedéséhez nyomja meg a pedált.

Padlószőnyeg vagy szőnyeg-állás.

A kefe felemeléséhez nyomja meg a pedált.

- **Tartozék keskeny rések porszívózásához (9)** Az olyan egyébként elérhetetlen helyeken való porszívózáshoz, mint egy ablakkeret vagy egy mélyedés a falban.
- **Portalanító kefe (10)**
Képkerekek, bútorérek, könyvek és más egyenetlen tárgyak porszívózásához.
- **Bútorszövet porszívózására alkalmas szívófej (11)**
Bútorszövet, matracok, stb. porszívózásához.

Áram alá helyezés és használat

Húzza ki a kívánt hosszra a hálózati kábelt és csatlakoztassa a dugaszolóaljzatba.

A porszívó bekapcsolásához nyomja meg a gombot (13). Kikapcsolásához ismét nyomja meg a gombot (13).

A teljesítményszint módosítása

- Amennyiben az Ön készüléke elektronikus változtatható teljesítmény-szabályozóval (13) van ellátva, megválaszthatja a feladatnak megfelelő teljesítményt. (a típus függvényében)

- A gégecső fogantyúján található egy (14) kézi levegőáram-szabályozó (15), mely lehetővé teszi a szívás-szint rövid ideig tartó csökkentését.

Tárolás (16)

A készülék kikapcsolása és áramtalanítása után a vezeték automatikus

visszatekeréséhez nyomja meg a gombot (12).

A készülék függőleges helyzetben mozgatható vagy tárolható a nagy szívófejen lévő kampónak a készülék alsó részén található bilincsbe való csúsztatásával.

A porzsák cseréje

A porzsák cseréjére akkor van szükség, amikor a porszívót maximális teljesítményre állítottuk és a szívófejet felemeltük a padlóról, de a "porzsák megtelt" ellenőrző ablak (17) teljesen piros.

Még ha a porzsák ezen a ponton nem is tűnik megteltnek, akkor is ki kell cserélni.

Lehetséges, hogy a nagy mennyiségű nagyon finom portól a porzsák pórusai eltömődtek.

- Kapcsolja ki és áramtalanítsa a készüléket.
- Nyissa fel a fedelet a retesz elhúzásával (18) és felemelésével.

A készülék papír porzsákkal vagy tartós textil porzsákkal (19) van ellátva (21) (típus szerint)

- Fogja meg a porzsákat a fogantyúnál fogva és húzza ki. Távolítsa el a zsákat és dobja el.
- Új zsák behelyezéséhez tolja az új zsák papírperemét a zsáktartóba (20) addig, amíg tovább már nem megy.

Ha az Ön készüléke textil porzsákat tartalmaz, szintén a fenti utasítások szerint járjon el.

Üritse ki és helyezze vissza (21).

Megjegyzés: A készülék biztonsági érzékelővel rendelkezik, amely ellenőrzi, hogy a porzsák megfelelő módon van-e elhelyezve. A porszívó tetejét nem lehet lezárni, ha a porzsák nem illeszkedik megfelelően.

A motor szűrőjének tisztítása

A motor szűrője a készülék belsejében található a porzsák és a motor között. Minden alkalommal, amikor kicseréli a levegő kimeneti nyílása előtt található szűrőt, azt javasoljuk, hogy távolítsa el a motor szűrőjét **(22)** és enyhe ütögetéssel tisztítsa meg a portól, majd helyezze vissza a porszívóba.

Mi a teendő, ha a készülék nem működik?

Ellenőrizze, hogy a készülék helyesen van-e csatlakoztatva a hálózati áramforráshoz és hogy a dugaszolóaljzat működik-e.

Mi a teendő, ha a szívási teljesítmény csökken?

- Kapcsolja ki és áramtalanítsa a készüléket.
- Ellenőrizze, hogy a csövek, a gégecső és a szívófej nincs-e eldugulva.
- Ellenőrizze, hogy a porzsák nincs-e megtelve. Amennyiben szükséges, cserélje ki.

Návod k použití

Připojení ohebné trubice

Zatlačte konec hlavice (1) ohebné trubice (2) do připojovacího bodu na vysavači.

Pro odstranění ohebné trubice z vysavače stiskněte tlačítko (3) umístěné na hlavici, pak zatáhněte vzhůru.

Sestavení trubice

(v závislosti na modelu)

- **Kovový nebo plastový trubice (4)**
 - Spojte k sobě dvě trubice jemným zakroucením.
- **Teleskopická trubice (5)**
 - Přidržte pružnou západku (6).
 - Vytáhněte trubici do požadované délky.
 - Uvolněte pružnou západku tak aby zapadla do původní polohy.

Užívání čistící hlavice a přídatných nástavců (v závislosti na modelu)

Upevněte velkou čistící hlavici na konec trubice.

- **Dvoupolohová hlavice (7)** je vybavena pedálem nebo dvěma pedály (8), které dovolují měnit polohu podle typu čistěného povrchu.

Poloha pro pevné podlahy (dlaždice, parkety, podlahyš).

Stiskněte pedál pro vysunutí kartáče.

Poloha pro koberce nebo rohože.

Stiskněte pedál pro zatažení kartáče.

- **Nástroj pro štěrbinu (9)**

Pro vysávání v těchto obvykle nepřístupných místech, tj. pro dosažení na pavučiny nebo pod pohovku.

- **Prachový štětec (10)**

Pro vysávání rámu obrazů, lišt nábytku, knih a jiných nerovných objektů.

- **Nástavec pro ěalounění (11)**

Pro vysávání ěalounění, matrací, atd.

Jak zapojit a užívat

Vytáhněte napájecí kabel na požadovanou délku a zasuněte do zásuvky. Stiskněte tlačítko (13) pro zapnutí vysavače. Pro jeho zastavení stiskněte tlačítko (13) znovu.

Nastavení výkonu

- Vaše zařízení je vybaveno elektronickým voličem výkonu (13), takže můžete zvolit výkon odpovídající požadované činnosti. (v závislosti na modelu)
- Držák ohebné trubice má ruční regulátor proudění vzduchu (15), který umožňuje mírně snižovat ěroveň nasávání.

Skladování (16)

Máte-li zařízení vypnuto a odpojeno, stiskněte tlačítko (12) pro automatické navinutí kabelu. Vaše zařízení můžete přesouvat nebo skladovat ve svislé poloze po zasunutí háku na velké čistící hlavě do otovru na spodní straně zařízení.

Vímzná prachového sáčku

Prachový sáček je třeba vyměnit, pokud je vysavač nastaven na maximální výkon a hlavice je zvednuta od podlahy, ale ukazatel Ěsáček plný (17) je zcela zbarven červeně. Rovněž v případě, že se sáček nejeví plným v tomto stavu, je třeba jej vyměnit.

To může být způsobeno tím, že velmi jemný prach ucpe pžry sáčku.

- Vypněte zařízení a odpojte jej.
- Otevřete kryt zatažením za kličku (18) a zdvižením vzhůru.

Vaše zařízení je vybaveno buď papírovým (19) prachovým sáčkem nebo plátěným prachovým sáčkem (21) (v závislosti na modelu).

- Uchopte prachový sáček za držadlo a zatáhněte. Vyjměte sáček a zahod'te jej.
- Zatlačte na doraz kartžnovou podpěru nového sáčku do otvoru pro sáček (20).

Pokud je ve vašem zařízení plátěný prachový sáček, postupujte podle stejných pokynů jako výše.

Vyprázdněte jej a vyměňte (21).

Pozn: vzhledem k tomu, že je vysavač vybaven pojistkou, která kontroluje, zda je vak/sáček na místě, nemůžete uzavřít víko vysavače, pokud zde daný vak/sáček není uložen správně.

Čištění filtru motoru

Filtr motoru je umístěn uvnitř zařízení mezi prachovým sáčkem a motorem. Vždy, když vyměňujete vzduchový vstřední filtr, doporučujeme vám vyjmout filtr motoru (22) a vyčistit jej poklepáním pro odstranění nečistot a vrátit zpět do vysavače.

Co dělat, pokud zařízení nepracuje?

Zkontrolujte, jestli je zařízení správně zapnuto a jestli je zásuvka v pořádku.

Jak postupovat, pokud se snižuje výkon odsávání?

- Zastavte zařízení a odpojte jej.
- Zkontrolujte, jestli nejsou trubice, ohebné hadice a čistící nástavce ucpány.
- Zkontrolujte, není-li prachový sáček plný. Vyměňte jej, pokud je to nutné.

Sposób użytkowania

Podłączanie elastycznego węża

Wcisnąć koniec głowicy (1) węża elastycznego (2) do otworu w odkurzaczu. Aby wyciągnąć wąż z odkurzacza, należy nacisnąć na przycisk (3), umiejscowiony na głowicy, a następnie wyciągnąć wąż.

Zakładanie rur

(w zależności od modelu)

- **Rura metalowa lub plastikowa (4)**
 - Włożyć jedną rurę w drugą i lekko dokręcić.
- **Rura teleskopowa (5)**
 - Przytrzymać zatrzask sprężysty (6).
 - Wyciągnąć rurę do żądanej długości.
 - Zwolnić zatrzask sprężysty w celu zablokowania rury.

Sposób użycia końcówek czyszczących oraz końcówek dodatkowych (w zależności od modelu).

Założyć dużą końcówkę czyszczącą na koniec rury.

- **Dwupołożeniowa końcówka (7)** jest wyposażona w jeden lub dwa pedały (8), pozwalające na zmianę jej położenia w zależności od rodzaju czyszczonej powierzchni.

Położenie " Podłoga"(płytki ceramiczne, parkiet).

Należy nacisnąć pedał w celu obniżenia szczotki.

Położenie "Dywan". Należy nacisnąć pedał celu podniesienia szczotki.

- **Ssawka szczelinowa (9)**
Jest przeznaczona do odkurzania miejsc niedostępnych jak np. ramy okienne lub szczeliny w ścianie.
- **Końcówka do zbierania kurzu (10)**
Jest przeznaczona do odkurzania ramek obrazów, szczelin mebli, książek oraz innych tego typu przedmiotów.
- **Szczotka do tapicerki (11)**
Jest przeznaczona do odkurzania tapicerki, materacy itd.

Sposób podłączania i u użytkowania

Przewód sieciowy wyciągnąć na żadaną długość i włączyć do gniazdka sieciowego. Przycisnąć włącznik sieciowy (13) aby włączyć odkurzacz. Aby go wyłączyć, nacisnąć ponownie włącznik (13).

Regulacja mocy zasysania

- Jeśli odkurzacz jest wyposażony w elektroniczny regulator mocy (13), to można dobrać moc zasysania w zależności od odkurzonej powierzchni. (w zależności od modelu)
- Uchwyt węża (14) posiada ręczny regulator przepływu powietrza (15), pozwalający zgrubnie ustawić poziom zasysania .

Przechowywanie (16)

Po wyłączeniu urządzenia i wyjęciu przewodu z gniazdka, należy nacisnąć przycisk (12), aby automatycznie zwinąć przewód sieciowy.

Odkurzacz może być przechowywany w pozycji pionowej; haczyk, znajdujący się na dużej głowicy czyszczącej wsuwamy w zatrzask, znajdujący się na spodzie odkurzacza.

Wymiana worka na miecie

Worek na śmiecie musi zostać wymieniony, gdy pokrętko regulacji mocy jest ustawione w położenie maksymalne, szczotka nie leży na podłodze, a wskaźnik zapelnienia worka (17), wici się cały na czerwono.

Nawet jeśli w tym momencie worek nie wydaje się być pełny, powinien być wymieniony. Jest możliwe, że duże ilości drobnego kurzu całkowicie zatkały otwory w worku.

- Należy wyłączyć odkurzacz, a przewód sieciowy wyjąć z gniazdka.
- Należy otworzyć pokrywę, ciągnąc i podnosząc zatrzask (18).

Odkurzacz jest wyposażony w papierowy (19) lub płócienny worek na miecie (21) (w zależności od modelu).

- Przytrzymać worek na śmiecie za uchwyt i wyciągnąć go, a następnie wyrzucić.
- Przy zakładaniu nowego worka wcisnąć do końca jego kartonowy brzeg w gniazdo (20).

Jeśli urządzenie jest wyposażone w płócienny worek na śmiecie, należy wykonać opisane powyżej czynności.

Opróżnić i założyć z powrotem (21).

Uwaga: Dla Twojego bezpieczeństwa urządzenie nie zamknie się, kiedy worek jest niewłaściwie włożony.

Czyszczenie filtra silnika

Filtr silnika jest umieszczony wewnątrz urządzenia, pomiędzy workiem na śmiecie i silnikiem. Każdorazowo przy wymianie filtrawylotowego zaleca się wyjęcie filtra silnika (22), wyczyszczenie go (ostukanie z kurzu) i ponowne założenie do odkurzacza.

Co robić, gdy odkurzacz nie pracuje?

Należy sprawdzić, czy odkurzacz jest prawidłowo podłączony do gniazdka sieciowego oraz czy w gniazdku jest napięcie.

Co robić, gdy spadła moc zasysania?

- Należy wyłączyć odkurzacz i wyjąć przewód sieciowy z gniazdka.
- Należy sprawdzić, czy rury, elastyczny wąż oraz końcówkinie są zablokowane.
- Należy sprawdzić, czy worek na śmiecie nie jest pełny. Gdy jest pełny, trzeba go wymienić.
- Należy sprawdzić, czy nie jest zablokowany filtr wylotowy powietrza. Jeśli tak, należy go wymienić.

Návod na použitie

Pripojenie ohybnej hadice

Hlavicu (1) ohybnej hadice (2) vsuňte do označenia príslušenstva na vysávači.

Pre odstránenie ohybnej rúry z vysávača stlačte tlačidlo (3), ktoré je umiestnené na hlavici a tú vytiahnite z vysávača.

Zostavenie rúr

(záleží od modelu)

- **Kovová (alebo plastová) rúra (4)**
 - Jemným krútením spojte dokopy dve rúry.
- **Teleskopická rúra (5)**
 - Pružinovú západku (6) potlačte smerom dopredu.
 - Rúru vytiahnite so požadovanej dĺžky.
 - Pre zafixovanie stlačte pružinovú západku.

Použitie čistiacej hlavice a prídavných trysiek (záleží od modelu)

Ku koncu rúry pripojte čistiacu hlavicu.

- 2-polohová hlavica (7) je vybavená pedálom (8), ktorý vám umožňuje meniť polohu podľa typu čistenej dlážky.

Poloha pre tvrdé dlážky (dlaždice, parkety).
Stlačte pedál do nižšej polohy.

Poloha pre koberec alebo predložky.
Stlačte pedál do vyššej polohy.

- **Štrbinový násadec (9)**
Je určený na vysávanie na ťažko dosiahnuteľných miestach, ako napríklad výplne na gauči, alebo na dosiahnutie pavučín!
- **Keňa na oprašovanie (10)**
Je určená na vysávanie rámov, nábytku, kníh a iných nepravidelných povrchov.
- **Čalúnový násadec (11)**
Je určený na vysávanie čalúnenia, matracov, atď'. Zberače pomáhajú pozbierať nite a chumáče.

Návod na zapojenie a použitie

Napájací kábel vytiahnite do požadovanej dĺžky a pripojte k zásuvke. Vysávač zapnite stlačením vypínača (13). Vypnete ho opätovným stlačením vypínača (13).

Nastavenie sacieho výkonu

- Ak je vaše zariadenie vybavené elektronickým regulátorom výkonu (13), môžete si výkon nastaviť podľa potreby.
- Rukoväť ohybnej rúry (14) má ručný regulátor prúdenia (15), ktorý vám umožňuje rýchle nastavenie sacieho výkonu.

Uskladnenie (16)

Keď ste zariadenie vypli a odpojili od zdroja elektrickej siete, stlačte tlačidlo (12) na automatické navinutie kábla. Posunutím háčika na veľkej čistiacej hlavici do svorky na spodnej strane zariadenia môžete vašim vysávačom pohybovať, alebo ho uskladniť vo vertikálnej polohe.

Výmena vrecúška na prach

Vrecúško na prach musíte vymeniť v tom prípade, že je váš vysávač nastavený na maximálny sací výkon, hlavica sa nachádza nad dlážkou a kontrolka „vrecúško plné“ (17) svieti načerveno.

Musíte ho vymeniť aj v tom prípade, že sa vám nezdá plné. Môže to byť tým, že väčšie množstvo veľmi jemného prachu upchalo póry na vrecúšku na prach.

- Zariadenie vypnite a odpojte od zdroja elektrickej energie.
- Stlačením háčika (18) otvorte kryt a dvíhajte ho, až kým nezapadne na miesto.

Vaše zariadenie je vybavené oboma vrecúškami na prach: papierovým (19), aj látkovým (21) (záleží od modelu).

- Vrecúško na prach chyťte za rukoväť a potiahnite. Vrecúško vyberte a vyhodte ho.
- Ak chcete upevniť nové vrecúško, pritlačte kartónovú výstuž nového vrecúška do upevňovacieho rámu na vrecúško (20) až kým nejde ďalej.

Ak je vaše zariadenie vybavené

látkovým vrecúškom na prach

postupujte podľa pokynov uvedených vyššie.

Vyprázdňte ho a vložte späť **(21)**.

Poznámka: pokiaľ je zariadenie vybavené bezpečnostným zariadením, ktoré kontroluje či je vrecúško na mieste, nebudete môcť zatvoriť kryt, kým ho nevložíte správne.

Čistenie filtra motora

Filter motora je uložený vo vnútri zariadenia, medzi vrecúškom na prach a motorom. Vždy, keď meníte filter odvodu vzduchu vám odporúčame vybrať filter motora **(22)** a vyčistiť ho. Oklepte špinu a vráťte ho na pôvodné miesto do vysávača.

Čistenie výfukového filtra (24)

- Výfukový filter príležitostne kontrolujte a ak je špinavý, vyčistite ho.
- Kábel odpojte od elektrickej zásuvky.
- Otvorte výfukový kryt a vyberte výfukový filter tak, ako je zobrazené.
- Ďalší postup je rovnaký, ako pri ochrannom filtri motora.

UPOZORNENIE:

Nikdy prosím nezatvárajte kryt filtra takto **(25)**.

Vyhnete sa tak porezaniu vašich rúk.

Čo robiť ak váš vysávač nepracuje?

Skontrolujte, či je zariadenie správne pripojené a elektrická zásuvka funkčná.

Čo robiť ak sa zníži sací výkon?

- Zariadenie vypnite a odpojte od zdroja elektrickej energie.
- Skontrolujte, či nie sú upchaté rúry, ohybná rúra a čistiaci násadec.
- Skontrolujte, či nie je vrecúško na prach plné.
- V prípade potreby vymeňte.

E I Declared value of acoustical noise of this product is 80.dB(A).
That comply with the requirements level A of acoustical power considering of reference acoustical power 1pW.

C I Informace pro zákazníka.
Hluk podle EN:
- norma EN 60704-2-1 80.dB (A)

P I Deklarowany poziom hałasu dla modelu ... wynosi 80.dB(A).
Mierzony według skali A w odniesieniu do 1pW

S I Deklarovaná hodnota akustického hluku tohoto produktu je 80.dB(A).
Splňuje požiadavky úrovne A akustického výkonu s prihliadnutím na referenčný akustický výkon 1pW.
Kód slovenského zákona č.177/2002 / EN60704

M I Ennek a terméknek a hivatalos akusztikus zajszintje 80.dB .
Ez megfelel az „A”szintűhangerőkövetelményeinek, tekintve a viszonyítási alapként alkalmazott 1 pW hangerőt.

Disposal of your old appliance



1. When this crossed-out wheeled bin symbol is attached to a product it means the product is covered by the European Directive 2002/96/EC.
2. All electrical and electronic products should be disposed of separately from the municipal waste stream via designated collection facilities appointed by the government or the local authorities.
3. The correct disposal of your old appliance will help prevent potential negative consequences for the environment and human health.
4. For more detailed information about disposal of your old appliance, please contact your city office, waste disposal service or the shop where you purchased the product.

Régi eszközök ártalmatlanítása



1. A készüléken látható áthúzott, kerekesszeméttároló jel jelöli, hogy a készülék a 2002/96/EC EU-irányelv hatálya alá esik.
2. Minden elektromos és elektronikai készüléket a lakossági hulladéktól elkülönítve kell begyűjteni, a kormány vagy az önkormányzatok által kijelölt begyűjtő eszközök használatával.
3. Régi eszközeinek megfelelő ártalmatlanítása segíthet az esetleges egészségre vagy környezetre ártalmas hatások megelőzésében.
4. Ha több információra van szüksége régi eszközeinek ártalmatlanításával kapcsolatban, tanulmányozza a vonatkozó környezetvédelmi szabályokat, vagy lépjen kapcsolatba az üzlettel, ahol a készüléket vásárolta.

Likvidace starých spotřebičů



1. Pokud je u výrobku uveden symbol pojízdného kontejneru v přeškrtnutém poli, znamená to, že na výrobek se vztahuje směrnice Evropské unie číslo 2002/96/EC.
2. Všechny elektrické a elektronické výrobky by měly být likvidovány odděleně od běžného komunálního odpadu prostřednictvím sběrných zařízení zřízených za tímto účelem vládou nebo místní samosprávou.
3. Správný způsob likvidace starého elektrického spotřebiče pomáhá zamezit možným negativním dopadům na životní prostředí a zdraví.
4. Bližší informace o likvidaci starého spotřebiče získáte u místní samosprávy, ve sběrném zařízení nebo v obchodě, ve kterém jste výrobek zakoupili.

Utylizacja starych urządzeń



1. Kiedy do produktu dołączony jest niniejszy przekreślony symbol kołowego pojemnika na śmieci, oznacza to, że produkt jest objęty dyrektywą 2002/96/EC.
2. Wszystkie elektryczne i elektroniczne produkty powinny być utylizowane niezależnie od odpadów miejskich, z wykorzystaniem przeznaczonych do tego miejsc składowania wskazanych przez rząd lub miejscowe władze.
3. Właściwy sposób utylizacji starego urządzenia pomoże zapobiec potencjalnie negatywnemu wpływowi na zdrowie i środowisko.
4. Aby uzyskać więcej informacji o sposobach utylizacji starych urządzeń, należy skontaktować się z władzami lokalnymi, przedsiębiorstwem zajmującym się utylizacją odpadów lub sklepem, w którym produkt został kupiony.

Likvidácia vášho starého prístroja



1. Keď sa na produkte nachádza tento symbol prečiarknutej smetnej nádoby s kolieskami, znamená to, že daný produkt vyhovuje európskej Smernici č. 2002/96/EC.
2. Všetky elektrické a elektronické produkty by mali byť zlikvidované oddelene od komunálneho odpadu prostredníctvom na to určených zberných zariadení, ktoré boli ustanovené vládou alebo orgánmi miestnej správy.
3. Správnu likvidáciu starých zariadení pomôžete predchádzať potenciálnym negatívnym následkom pre prostredie a ľudské zdravie.
4. Podrobnejšie informácie o likvidácii starých zariadení nájdete na miestnom úrade, v službe na likvidáciu odpadu alebo u predajcu, kde ste tento produkt zakúpili.



LG Electronics Inc.

<http://www.lge.com>