

LAC2800R_DCZELLR_POL_8917



MODELE : LAC2800R

POLSKI



Spis treści

- | | | | |
|---|-----------------------------------------------------------------------------------------------------------------------------------------------------------------------------------------------|----|----------------------------------------------------------------------------------------------------------------------------------------------------------------------------------------------------------------------------------------------------------------------------------------------------------------------|
| 2 | Spis treści | 9 | Słuchane stacji z RDS
Informacje RDS. |
| 3 | Uwagi dotyczące bezpieczeństwa | 9 | Podłączanie urządzeń dodatkowych |
| 4 | Panel przedni | 10 | Słuchanie płyt CD
Chwilowe zatrzymanie lub ponowne uruchomienie płyty CD
Wyszukiwanie wewnątrz utworu
Przejdź do innego utworu/ pliku
Skanowanie początków utworu/ pliku
Powtarzanie
Losowo
Ścieżki MP3/WMA -10/+10
MP3/WMA Folder GÓRA/DÓŁ
Przeglądanie informacji o utworach muzycznych |
| 5 | Odłączany panel
Zakładanie panelu przedniego
Odłączanie panelu przedniego | 11 | Usuwanie usterek |
| 6 | Instalacja
Instalacja podstawowa
Demontaż dotychczas używanego odbiornika
Instalacja ISO-DIN | 12 | Specyfikacje |
| 7 | Podłączenie | | |
| 8 | Działania podstawowe
Wyciszenie
Zmiana ustawień
Korzystanie z EQ (korektora)
Regulacja poziomu dźwięku
XDSS+
Sprawdzanie zegara | | |
| 9 | Słuchanie radia
Automatyczne wyszukiwanie i zapisywanie
Zapisywanie i przywoływanie częstotliwości transmisji
Skanowanie zaprogramowanych stacji
Włączanie zaprogramowanej stacji | | |



Urządzenie to zostało wyprodukowane zgodnie z dyrektywami 2006/28/EEC (ANNEX I , 3.2.9), 72/245/EEC oraz 2006/95/EC.

Przedstawiciel na Europe:
LG Electronics Service Europe B.V. Veluwezoom 15, 1327
AE Almere, The Netherlands (Tel : +31-036-547-8940)

Uwagi dotyczące bezpieczeństwa



UWAGA
RYZIKO PORAŻENIA
PRĄDEM NIE OTWIERAĆ



UWAGA: ABY ZREDUKOWAĆ RYZYKO PORAŻENIA PRĄDEM, NIE WOLNO ZDEJMOWAĆ POKRYWY (ANI OBUDOWY TYLNEJ). WEWNĄTRZ NIE MA CZĘŚCI SERWISOWANYCH PRZEZ UŻYTKOWNIKA. NAPRAWĘ URZĄDZENIA NALEŻY POZOSTAWIĆ WYKWALIFIKOWANEMU PERSONELOWI.



Symbol pioruna ze strzałką wewnątrz trójkąta ma na celu ostrzeżenie użytkownika przed obecnością niez izolowanego, niebezpiecznego napięcia wewnątrz obudowy urządzenia, które może być powodem porażenia prądem.



Symbol wykrzyknika wewnątrz trójkąta ma na celu zwrócenie uwagi użytkownika na obecność ważnych użytkowych i konserwacyjnych (serwisowych) wskazówek zawartych w dokumentacji urządzenia.



Zawsze należy prowadzić pojazd w bezpieczny sposób. Nie wolno być roztrągnionym podczas prowadzenia pojazdu, zawsze należy zwracać uwagę na sytuację panującą na drodze. Nie zmieniać ustawień lub funkcji. Przed przystąpieniem do tych czynności należy zjechać na pobocze w bezpieczny i zgodny z przepisami sposób.



Nie wolno używać przez wiele godzin w bardzo wysokich lub niskich temperaturach. (-10-60°C)



Aby zmniejszyć ryzyko porażenia prądem, nie zdejmować pokrywy ani tylnej części urządzenia. Wewnątrz nie ma części, które użytkownik mógłby naprawiać własnoręcznie. Wezwać wykwalifikowany personel serwisowy.



W celu zmniejszenia ryzyka pożaru lub porażenia prądem nie wystawiać urządzenia na działanie wody w postaci kropli, rozprysków, deszczu lub wilgoci.



Z powodu wysokiej temperatury wytwarzającej się na obudowie urządzenia, prosimy używać go tylko po zainstalowaniu w samochodzie.



W urządzeniu nie można odtwarzać płyt 8cm (tylko 12cm).

UWAGA: W urządzeniu zastosowano system laserowy.

Aby zapewnić prawidłowe działanie urządzenia, proszę dokładnie przeczytać niniejszą instrukcję obsługi i zachować ją na przyszłość w razie konieczności kontaktu z serwisem (patrz procedura serwisowa). Użycie elementów sterowania, regulacji, itp. producentów innych od podanych może spowodować powstanie niebezpiecznego promieniowania. Aby zabezpieczyć się przed bezpośrednim promieniowaniem laserowym, nie wolno próbować otwierać obudowy. Otwarta obudowa odsłania widoczne promieniowanie laserowe. NIE WOLNO PATRZEĆ NA PROMIEŃ.

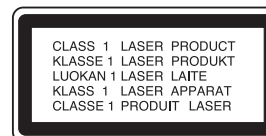

Utylizacja starych urządzeń



1. Kiedy do produktu dołączony jest niniejszy przekreślony symbol o pojemnika na śmieci, oznacza to, że produkt jest objęty dyrektywą 2002/96/EC.
2. Wszystkie elektryczne i elektroniczne produkty powinny być utylizowane niezależnie od odpadów miejskich, z wykorzystaniem przeznaczonych do tego miejsc składowania wskazanych przez rząd lub miejscowe władze.
3. Właściwy sposób utylizacji starego urządzenia pomoże zapobiec negatywnemu wpływowi na zdrowie i środowisko.
4. Aby uzyskać więcej informacji o sposobach utylizacji starych urządzeń, należy skontaktować się z władzami lokalnymi, przedsiębiorstwem zajmującym się utylizacją odpadów lub sklepem, w którym produkt został kupiony.

Uwaga

Jeżeli urządzenie jest nieprawidłowo podłączone pojawiają się następujące komunikaty.

- Zwarcie gniazda anteny : "ANTENNA ON PORT SHORT CIRCUIT CHECK"

Po ponownym podłączeniu uruchomić urządzenie jeszcze raz (restart).

Podczas formatowania płyt wielokrotnego zapisu, należy ustawić format na [Mastered], tak aby płyta była kompatybilna z odtwarzaczami LG. Jeżeli wybrana zostanie opcja 'Live File System', nie będzie można jej używać w odtwarzaczach LG. (Mastered/Live File System : System formatu płyty dla Windows Vista)

Panel przedni

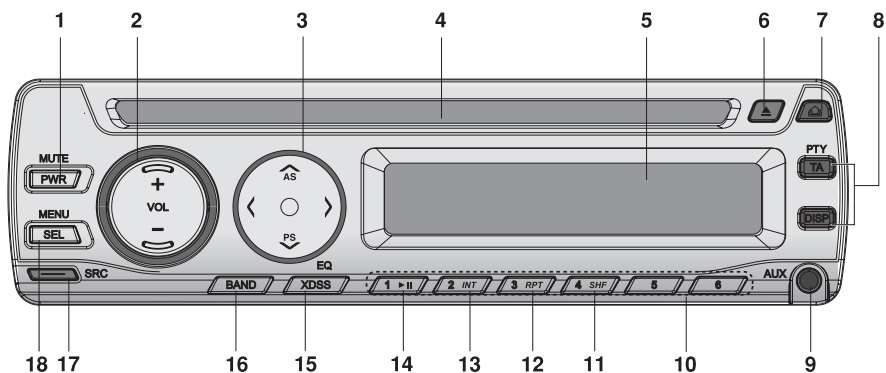

- | | |
|------------------------------------|------------------------------------------------------|
| 1 [PWR]/[MUTE] | 9 Wejście AUX in [AUX] |
| 2 Głośność GÓRA/DÓŁ [+/-] | 10 Stacje zaprogramowane [1-6] |
| 3 • Pominięcie/ Przeszukiwanie </> | 11 Losowo [SHF] |
| • Szukanie/ Strojenie </> | 12 Powtarzanie [RPT] |
| • Automatyczne zapisywanie [A/AS] | 13 Skanowanie początków utworów [INT] |
| • Skanowanie zapisanych [V/PS] | 14 Odtwarzanie/ Pauza ▶/II |
| • Ścieżki MP3/WMA +10/-10 A/V | 15 • Equalizer [EQ] |
| • Folder góra/dół A/V | • System dźwięku Extreme Dynamic Sound System [XDSS] |
| 4 Kieszon CD | 16 [BAND] |
| 5 Wyświetlacz | 17 Źródło [SRC] |
| 6 Otwarcie kieszeni ▲ | 18 Wybierz [SEL]/[MENU] |
| 7 Zwalnianie ▲ | |
| 8 • [PTY] Typ programu | |
| • [TA] Informacje o ruchu drogowym | |
| • Wyświetlacz [DISP] | |

4 | Radio samochodowe CD/MP3/WMA

Odłączany panel

Zakładanie panelu przedniego

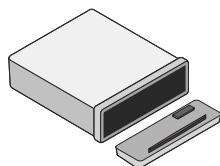

- 1 Zrównać lewą część panelu z ogranicznikiem.
- 2 Nacisnąć prawą stronę panelu, aż do zatrzaśnięcia.

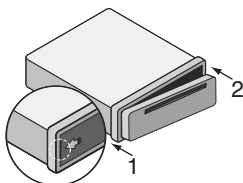

Uwaga

- Przyciski sterowania mogą nie działać, jeżeli panel nie jest podłączony prawidłowo. Jeżeli tak się stanie, należy delikatnie docisnąć panel.
- Nie wolno pozostawiać panelu w miejscach narażonych na wysokie temperatury lub bezpośrednie działanie promieni słonecznych.
- Nie wolno upuszczać panelu lub w inny sposób narażać go na uderzenia.
- Nie wolno pozwalać, aby substancje takie jak benzyna, rozpuszczalnik lub środki owadobójcze wchodziły w kontakt z powierzchnią panelu.

Odłączanie panelu przedniego

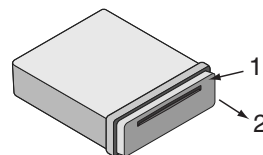

- 1 Nacisnąć przycisk  (RELEASE), aby odłączyć panel.
- 2 Przytrzymać prawą część panelu.
- 3 Wyciągnąć panel.
- 4 Włożyć odłączony panel do etui ochronnego.

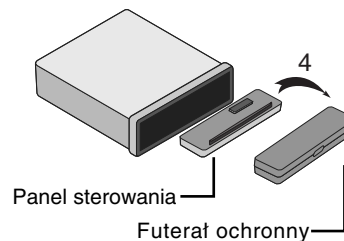
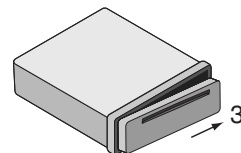

Uwaga

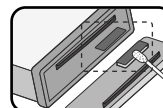

Co jakiś czas wycierać styki w tylnej części panelu przedniego wacikiem nasączonym alkoholem. Z powodów bezpieczeństwa przed przystąpieniem do czyszczenia wyjąć kluczyk ze stacyjki samochodu.

Instalacja

Instalacja podstawowa

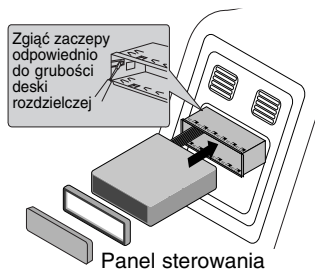

Przed instalacją należy upewnić się, że starter jest ustawiony w pozycji OFF i odpiąć zacisk akumulatora, by uniknąć zwarcia.

- 1 Zdemontować dotychczas używany odbiornik.
- 2 Wykonać potrzebne połączenia.
- 3 Zamontować kasetę montażową.
- 4 Zainstalować urządzenie w kasie montażowej.

Instalacja ISO-DIN

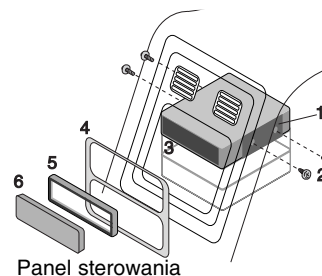

- 1 Wsunąć urządzenie w ramę ISO-DIN.
- 2 Zainstalować śruby wyjęte ze starego urządzenia.
- 3 Wsunąć urządzenie i ramę do otworu w desce rozdzielczej.
- 4 Zainstalować panel lub płytkę maskującą.
- 5 Zainstalować na urządzeniu opaskę wyrównującą.
- 6 Zainstalować panel sterowania w urządzeniu.

Demontaż dotychczas używanego odbiornika

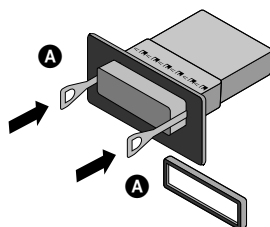

Jeżeli w desce rozdzielczej jest już zainstalowana kasetka na odbiornik, należy ją zdemontować.

- 1 Zdjąć tylną podporę odbiornika.
- 2 Zdjąć z odbiornika panel przedni i opaskę wyrównującą.
- 3 Włożyć dźwignię **A** do otworu z boku urządzenia.

Wykonać taką samą operację z drugiej strony, a następnie wyjąć urządzenie z kasety montażowej.

Podłączenie

Przed podłączeniem należy upewnić się, że starter jest ustawiony w pozycji OFF i odpiąć zacisk zerowy akumulatora ⊖, by uniknąć zwarcia.

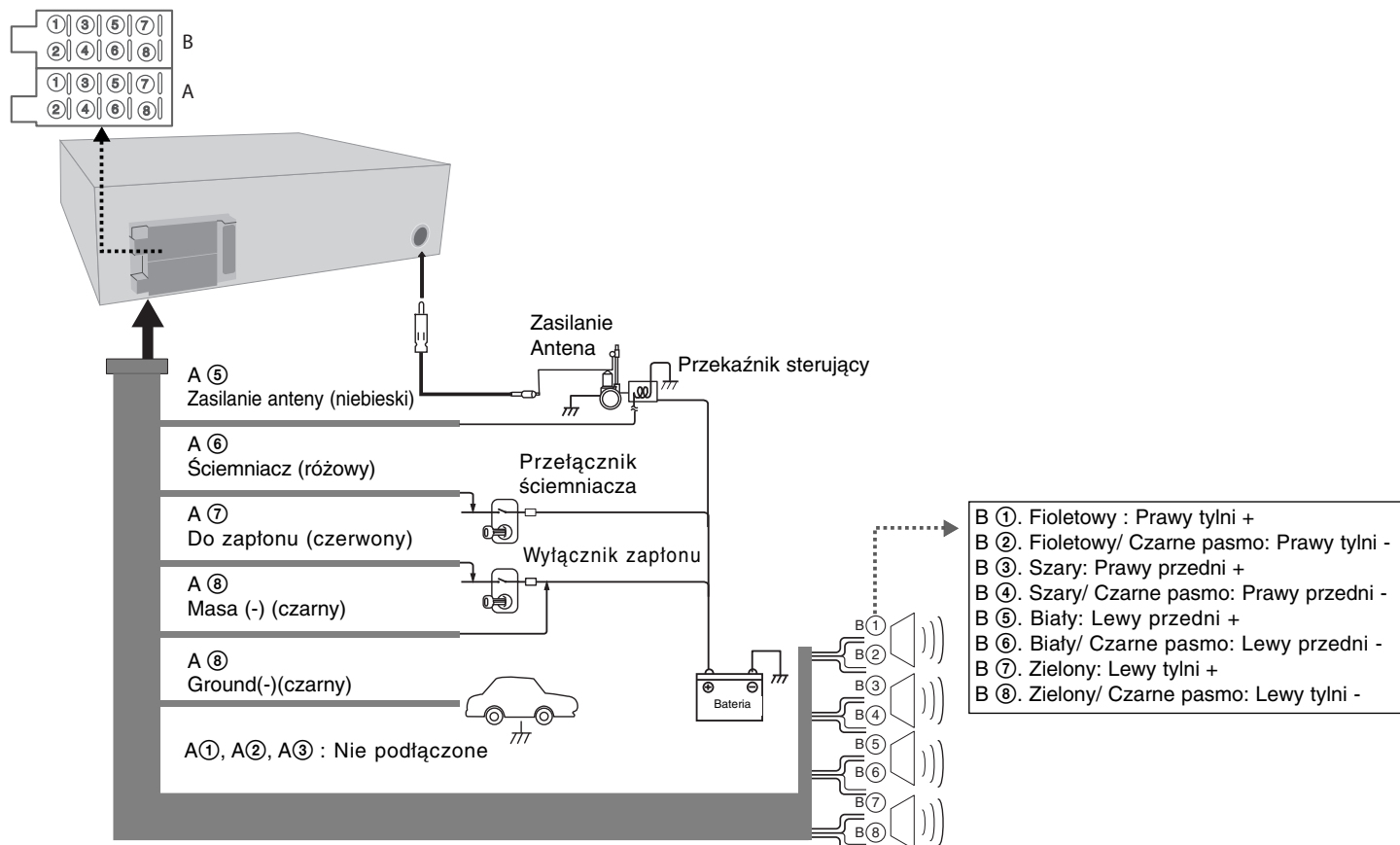

Działania podstawowe

	NA URZĄDZENIU
1. Włączanie urządzenia.	PWR/MUTE
2. Wybór źródła.	SRC
3. Regulacja głośności.	VOLUME + lub -

Działania podstawowe – dodatkowe możliwości

Wyciszenie

Nacisnąć **PWP/MUTE**, aby wyciszyć urządzenie. Aby skasować, należy nacisnąć **MUTE** jeszcze raz.

Zmiana ustawień.

- Nacisnąć i przytrzymać **SEL/MENU**, tak aby pojawiła się jedna z opcji menu.
- Nacisnąć **SEL/MENU** i nacisnąć + lub -, aby wybrać jedną z poniższych funkcji.
- Nacisnąć i przytrzymać **SEL/MENU**, aby zakończyć ustawianie.
 - AF** (alternatywna częstotliwość) ON/OFF
Gdy spada jakość odbioru, odbiornik automatycznie przestrasza się na inną stację w obrębie danej sieci i umożliwia odbiór o lepszej jakości dzięki zastosowaniu kodowania PI i AF.
 - REG** (Regionalne) ON/OFF
REG ON : Urządzenie będzie przetaczać się na kolejne stacje nadające ten sam program, gdy odbierany sygnał będzie stawał się za słaby.
REG OFF : Urządzenie będzie przetaczać się na kolejne stacje danej sieci, gdy odbierany sygnał będzie stawał się za słaby. (W tym trybie program może się różnić od poprzednio odbieranego).
 - TA** (Komunikaty drogowe) ALARM/SEEK
TA ALARM : Gdy nowo dostrojona stacja nie wysyła informacji TP przez 5 sekund, rozlegnie się podwójny sygnał dźwiękowy.
TA SEEK : Gdy nowo dostrojona stacja nie wysyła informacji TP przez 5 sekund, odbiornik dostraja się do następnej stacji z takim samym PI jak ostatni, ale z informacją TP.
 - PI** (Identyfikacja programu) SOUND/MUTE
PI SOUND : Jeżeli dźwięk ze stacji z innym PI jest nieprzerwanie słyszany, odbiornik wycisza dźwięk po 1 sekundzie.
PI MUTE : Jeżeli dźwięk ze stacji z innym PI jest przerywany, odbiornik od razu wycisza go.

- AUX** (Auxiliary) ON/OFF
Możliwe jest podłączenie urządzenia zewnętrznego. Można aktywować ustawienie „auxiliary” podczas korzystania z urządzenia zewnętrznego.
- AUX** (Auxiliary) 00dB/+6dB
Można ustawić poziom dźwięku każdego źródła, tak aby zapobiec nagłym zmianom głośności podczas przełączania.
Można ustawić 0 dB lub +6 dB.
Po zmianie źródła dźwięku z urządzenia zewnętrznego na inne, może się okazać, że poziom głośności będzie bardzo wysoki.
- DEMO** ON/OFF
Podczas słuchania można dokonać zmiany wskaźnika początkowych na wyświetlaczu (nazwa funkcji, nazwa korektora, itp.).
- BEEP 2ND/ALL**
BEEP 2ND : Dźwięk rozlega się tylko wtedy, gdy przycisk jest przytrzymany (1 sekunda).
BEEP ALL : Dźwięk rozlega się po przyciśnięciu dowolnego przycisku.

Korzystanie z EQ (korektora)

Korektor służy do zwiększania lub zmniejszania siły sygnału na poszczególnych częstotliwościach dźwięku. Funkcja ta pozwala na lepsze dopasowanie barwy dźwięku. Nacisnąć przycisk **XDSS/EQ**. Światelko wskaźnika podświetli się w następującym porządku.

POP → CLASSIC → ROCK → OFF (Nie wyświetla.)

Uwaga

Gdy XDSS+ jest wyłączone - "Off", można dokonać ustawień korektora EQ.

Regulacja poziomu dźwięku

Nacisnąć przycisk **SEL/MENU** w celu wybrania trybu do regulacji: głośności, balansu oraz wyciszacza.

Note

Kiedy EO i XDSS+ są wyłączone, można ustawić poziom dźwięku (BAS, TRB).

XDSS+ (System dźwięku Extreme Dynamic Sound System)

Nacisnąć i przytrzymać **XDSS/EQ**. (Poprawa jakości dźwięku dla sopranów i basów).

Sprawdzanie zegara

Można sprawdzić wskazanie zegara, naciskając przycisk **DISP**.

Słuchanie radia

	NA URZĄDZENIU
1. Wybór tunera jako źródła.	SRC
2. Wybór pasma.	BAND
3. Automatyczne szukanie Ręczne szukanie	< / > < / > (Nacisnąć i przytrzymać)

Słuchanie radia – co można zrobić więcej

Automatyczne wyszukiwanie i zapisywanie

Nacisnąć **N/AS**. Sześć najsilniejszych stacji zostanie zapisane pod numerami 1–6 w kolejności od najsilniejszej. Aby anulować, należy nacisnąć **N/AS**.

Zapisywanie i przywoływanie częstotliwości transmisji

- 1 Nacisnąć **BAND**, aby wybrać pasmo.
- 2 Wybrać odpowiednią częstotliwość, następnie nacisnąć i przytrzymać jeden z przycisków 1-6, aż do potwierdzającego sygnału dźwiękowego.
- 3 Powtórzyć kroki 1-2, aby zaprogramować inne stacje. Następnym razem, po naciśnięciu jednego z przycisków zaprogramowanych stacji zostanie przywołana zapisana częstotliwość.

Skanowanie zaprogramowanych stacji

Nacisnąć **V/PS**. Pojawia się każda zapisana stacja. Aby skasować, należy nacisnąć **V/PS**.

Włączanie zaprogramowanych stacji

Nacisnąć **BAND** w celu wybrania żądanej stacji, a następnie nacisnąć przycisk żądanej stacji 1-6.

Uwaga

Gdy zaprogramuje się stację pod numerem, pod którym uprzednio zaprogramowano inną stację w tym samym paśmie, uprzednio zaprogramowana stacja będzie automatycznie wymazana.

Słuchane stacji z RDS

	NA URZĄDZENIU
1. Wybór tunera jako źródła.	SRC
2. Wybór zakresu/ pasma FM.	BAND
3. Wybór typu programu radiowego.	Nacisnąć i przytrzymać PTY
4. Wybór stacji według typu PTY.	1-6

Informacje RDS.

Nacisnąć i przytrzymać **PTY**, aby wybrać każdy z trybów.
Kategoria muzyka → kategoria audycje → koniec wyszukiwania

NR GRUPA MUZYCZNA	NR GRUPA AUDYCJE
1. POP M, ROCK M	1. INFORMACJE, WIADOMOŚCI, SERWISY
2. ŁATWA, LEKKA	2. SPORT, EDUKACJA, TEATR
3. KLASYKA, INNA	3. KULTURA, NAUKA, INNE
4. JAZZ, COUNTRY	4. POGODA, FINANSE, DLA DZIECI
5. KRAJOWA, „STAROCIE”	5. PROGRAMY SPOŁECZNE, RELIGIJNE, TELEFONY NA ŻYWO
6. FOLK	6. PODRÓŻE, REKREACJA, DOKU MENTALNE

Podłączanie urządzeń dodatkowych

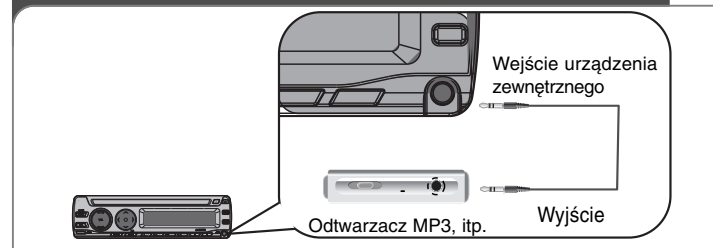

	NA URZĄDZENIU
1. Wybór AUX jako źródła.	SRC
2. Uruchamianie odtwarzania na podłączonym urządzeniu.	-
3. Regulacja głośności.	VOLUME + lub -

Słuchanie płyt CD

	NA URZĄDZENIU
1. Wkładanie płyty CD.	-
2. Regulacja głośności.	VOLUME + lub -

Słuchanie płyt CD – co możesz zrobić więcej

Chwilowe zatrzymanie lub ponowne uruchomienie płyty CD

Nacisnąć podczas odtwarzania **▶||** na przednim panelu. Aby wznowić odtwarzanie, nacisnąć ponownie ten przycisk.

Wyszukiwanie wewnątrz utworu/ pliku

Nacisnąć i przytrzymać przycisk **</>** przez ok. 1 sekundę podczas odtwarzania, a następnie zwolnić w odpowiednim momencie.

Przejdźcie do innego utworu/ pliku

Nacisnąć **</>** na urządzeniu. Aby powrócić do wcześniejszego utworu, Nacisnąć krótko **<** w ciągu 3 sekund od rozpoczęcia odtwarzania.

Skanowanie początków utworów

Nacisnąć lub nacisnąć i przytrzymać przycisk **INT**. Odtwarzane jest pierwsze 10 sekund każdego utworu/ pliku z aktualnie wybranego folderu (**■ INT**) lub pierwsze 10 sekund z każdego pliku (**INT**) danej płyty. Aby skasować, należy nacisnąć ten przycisk jeszcze raz.

Powtarzanie

Nacisnąć lub nacisnąć i przytrzymać przycisk **RPT**. Powtarzane są aktualnie wybrane utwory/ pliki (**1 RPT**) lub folder (**■ RPT**) z odtwarzanej płyty. Aby skasować, należy nacisnąć ten przycisk jeszcze raz.

Losowo

Nacisnąć lub nacisnąć i przytrzymać przycisk **SHF**. Wszystkie utwory/ pliki (**■ SHF**) lub aktualnie wybrany folder (**SHF**) z danej płyty odtwarzane są w sposób losowy. Nacisnąć ponownie **SHF**, aby anulować.

Uwaga

Jeżeli podczas odtwarzania losowego naciśnie się przycisk **<**, urządzenie nie przejdzie do poprzedniego utworu.

Ścieżki MP3/WMA -10/+10

(Jeżeli nie ma folderów lub jest tylko jeden). Nacisnąć **V** podczas odtwarzania **V**, aby przejść wstecz o 10 utworów lub **Λ**, aby przejść do przodu o 10 utworów.

MP3/WMA Folder GÓRA/DÓŁ

(Jeżeli jest więcej niż dwa foldery). Podczas odtwarzania nacisnąć **V**, aby przejść do poprzedniego folderu lub **Λ**, aby przejść do następnego folderu.

Przeglądanie informacji o utworach muzycznych

Takie jak: tytuł utworu lub albumu czy nazwa artysty. Podczas odtwarzania plików MP3/WMA/CD TEXT nacisnąć kilka razy przycisk **DISP**. Jeżeli nie ma informacji dodatkowych, pojawia się komunikat "NO TEXT".

Uwaga

- **■** : Ikona ta pojawia się podczas odtwarzania MP3/WMA.
- **Kompatybilność dysków MP3 z niniejszym urządzeniem ma następujące ograniczenia:**
 1. Częstotliwość próbkowania/ 8 - 48kHz (MP3), 22.05 - 48kHz (WMA)
 2. Szybkość transmisji w zakresie 8 - 320kbps (łącznie z VBR) (MP3), 32 - 320kbps (WMA)
 3. Format plików CD-R/CD-RW powinien być zgodny z „ISO 9660”.
 4. W razie odtwarzania plików MP3/WMA przy pomocy oprogramowania, które nie może utworzyć systemu plików, jak np. „Direct CD”, odtwarzanie plików MP3/WMA będzie niemożliwe. Zalecamy zastosowanie programu "Easy-CD Creator", który tworzy system plików zgodny z ISO9660.
 5. Dekoder WMA obsługiwany jest do "Class 2A".

Należy również pamiętać o tym, że do ładowania plików MP3 /WMA i muzyki z Internetu potrzebne jest zezwolenie. Nasza firma nie ma prawa udzielać tego typu zezwoleń. Zezwolenie należy uzyskać za każdym razem od właściciela praw autorskich.

Usuwanie usterek

	Objawy	Przyczyna	Rozwiązanie
Ogólne	Brak zasilania / Urządzenie nie działa.	Przewody i złączki nie są podłączone prawidłowo.	Sprawdzić jeszcze raz, czy wszystkie połączenia zostały prawidłowo wykonane.
		Bezpiecznik jest przepalony.	Usunąć przyczynę przepalenia bezpiecznika, a następnie go wymienić. Należy pamiętać, by zainstalować odpowiedni bezpiecznik o tych samych parametrach.
		Zakłócenia lub inne czynniki powodują, że wbudowany mikroprocesor działa nieprawidłowo.	Wyłączyć, a następnie ponownie włączyć urządzenie.
	Dźwięk nie jest słyszalny/ Nie da się zmienić poziomu głośności.	Przewody nie są podłączone prawidłowo.	Podłączyć przewody prawidłowo.
CD	Dźwięk przeskakuje.	Urządzenie nie jest odpowiednio stabilnie zamocowane.	Zamocować urządzenie tak, by było stabilne.
	Odtwarzanie jest niemożliwe.	Płyta jest zabrudzona.	Wyczyścić płytę.
		Załadowana płyta jest typu, który nie jest obsługiwany.	Sprawdzić, jakiego typu jest płyta.

Specyfikacje

Ogólne

Moc wyjściowa	50W x 4CH (Max.)
Źródło zasilania	DC 12V
Impedancja głośników	4 Ω
System uziemienia	Z biegunem ujemnym do masy
Wymiary (W x SZ x G)	180 x 50 x 176 mm (Bez panela czołowego)
Masa netto (przybliż.)	1.3 kg

Radia

FM

Zakres częstotliwości	87.5-107.9, 87.5-108, 65-74 lub 87.5-108 MHz
Stosunek sygnał/ szum	55 dB
Zniekształcenia	0.7%
Wrażliwość użytkowa	12 dB μ V

AM (MW)

Zakres częstotliwości	520-1720 or 522-1620 kHz
Stosunek sygnał/ szum	50 dB
Zniekształcenia	1.0%
Wrażliwość użytkowa	28 dB μ V

CD

Zakres częstotliwości	20 Hz-20 kHz
Stosunek sygnał/ szum	80 dB
Zniekształcenia	0.12%
Oddzielenie kanałów (1kHz)	55 dB

AUX

Zakres częstotliwości	20 Hz-20 kHz
Stosunek sygnał/ szumu	80 dB
Zniekształcenia	0.12 %
Oddzielenie kanałów (1kHz)	45 dB
Maks. poziom wejścia (1kHz)	1.2V (35K Ω)

Projekt i specyfikacje mogą ulec zmianom bez powiadomienia.

P/N : MFL42688917