

MK_CZ_XA63_CRO_MFL41698409



MODELI : XA63 (XA63-D0U, XAS63F)

HRVATSKI

Mjere predostrožnosti



OPREZ: ZA SMANJENJE RIZIKA OD ELEKTRIČNOG ŠOKA NE OTKLANJAJTE POKLOPAC (PREDNJI ILI STRAŽNJI) U UNUTRAŠNOSTI UREĐAJA NEMA DIJELOVA KOJE MOŽE POPRAVLJATI SAM KORISNIK. POPRAVKE OSTAVITE KVALIFICIRANOM OSOBLJU.



Ovaj svijetleći simbol munje unutar istostraničnog trokuta namijenjen je kako bi upozorio korisnika na prisutnost neizoliranog opasnog napona unutar uređaja, a koji može biti dovoljne magnitude da za ljude stvori rizik od električnog šoka.



Simbol uskličnika unutar istostraničnog trokuta namijenjen je kako bi upozorio korisnika na prisutnost važnih uputa za operacije i održavanje (servisiranje) u knjižicama koje dolaze uz uređaj.

UPOZORENJE: KAKO BISTE SPRIJEČILI POŽAR ILI STRUJNI UDAR NE IZLAŽITE OVAJ PROIZVOD KIŠI NITI VLAZI.

UPOZORENJE: Ne uključujte ovaj uređaj u ograničeno zatvorenim prostorima, kao što su na primjer police za knjige i slično.

OPREZ: Ne smijete začepljavati otvore za ventilaciju. Instaliranje izvedite u skladu s preporukama proizvođača.

Priključci i otvori u ormaru namijenjeni su za ventiliranje i da osiguraju pouzdan rad uređaja i da zaštite uređaj od pregrijavanja.

Otvori se ne smiju blokirati stavljanjem uređaja na krevet, ležaj, tepih ili neku drugu sličnu površinu. Ovaj se proizvod ne treba stavljati u ugrađene instalacije kao što su police za knjige ili ormar osim kad je osigurana kvalitetna ventilacija ili to savjetuje proizvođač.

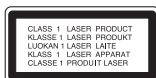

OPREZ:

U ovom uređaju primijenjen je laserski sustav.

Kako biste osigurali ispravnu uporabu ovog uređaja, molimo vas da pažljivo pročitate ovaj priručnik za korisnike i sačuvate ga za buduće potrebe. Bude li uređaju potrebna intervencija za održavanje, kontaktirajte ovlaštenu servisnu centar.

Upotreba kontrolnih tipki, podešavanja, ili pokretanje postupaka osim onih ovdje navedenih može dovesti do opasne izloženosti radijaciji.

Kako biste spriječili izravnu izloženost laserskim zrakama, ne otvarajte poklopac. Kad se poklopac otvori, radijacijske zrake postaju vidljive. NE GLEDAJTE U ZRAKE.

OPREZ: Uređaj ne smije biti izložen vodi (kapanje ili pljuštanje) niti bi predmeti ispunjeni tekućinom, kao na primjer, vaze, smjele biti blizu uređaja ili postavljene na uređaj.

PAŽNJA u vezi s napojnim kabelom

Za većinu se kućanskih aparata preporuča da budu uključeni u posebni strujni krug; To znači da bi strujni krug jedne utičnice trebao napajati samo jedan kućanski aparat, te se u njega ne bi trebali uključiti dodatni strujni krugovi i dodatne utičnice. Kako biste imali potpune informacije, provjerite na stranici specifikacija ovog priručnika za korisnike.

Ne preopterećujte zidne strujne utičnice. Preopterećene zidne strujne utičnice, labavo pričvršćene ili oštećene zidne strujne utičnice, oštećeni produžni kabeli, nategnuti napojni kabeli ili oštećena ili napuknuta izolacija žica mogu biti opasni. Bilo koja od navedenih situacija može dovesti do strujnog udara ili izbijanja požara. Povremeno provjeravajte kabel Vašeg kućanskog aparata, i ukoliko se na njemu vidi ikakvo oštećenje ili tragovi propadanja, isključite kabel iz utičnice, kućanski aparat više nemojte koristiti, te kabel zamijenite novim istog proizvođača kod vašeg servisera.

Zaštite napojni kabel kućanskog aparata od fizičke ili mehaničke zlouporabe, kao na primjer od frkanja, natezanja, udaranja, zatvaranja vratima ili nagazivanja. Posebno pazite na utikač, zidne utičnice i na mjesto gdje napojni kabel izlazi iz kućanskog aparata.

Kako biste odspojili napajanje iz utičnice, povucite prema van utikač napojnog kabela. Kada postavljate uređaj pazite da je utikač lako dostupan.



Uklanjanje starog aparata

1. Ako se na proizvodu nalazi simbol prekrížene kante za smeće, to znači da je proizvod pokriven europskom direktivom 2002/96/EC.
2. Električni i elektronski proizvodi ne smiju se odlagati zajedno s komunalnim otpadom, već u posebna odlagališta koja je odredila vlada ili lokalne vlasti.
3. Pravilno odlaganje starog proizvoda spriječit će potencijalne negativne posljedice po okoliš i zdravlje ljudi.
4. Podrobnije informacije o odlaganju starog proizvoda potražite u gradskom uredu, službi za odlaganje otpada ili u trgovini u kojoj ste kupili proizvod.



Ovaj proizvod proizveden je prema Direktivi EMC-a 2004/108/EC i Direktivi o niskom naponu 2006/95/EC.

Europski predstavnik :

LG Electronics Service Europe B.V. Veluwezoom 15, 1327 AE Almere, The Netherlands

(Tel : +31-036-547-8940)



Vaš Hi-Fi sustav može raditi puno stvaria

HRVATSKI

Sadržaj

O Player-u	4
O daljinskom upravljaču	5
Podešavanje	6
Slušanje radija	7
Slušanje CD-a	8
Slušanje glazbe s prijenosnog player-a	8
Reproduciranje glazbe pomoću USB-a	9
Snimanje	9
Podešavanje sata	10
Upotreba player-a kao budilice	10
Uspavajte se slušajući glazbu sa svog player-a	10
Podešavanje kvalitete zvuka	10
VSM (Virtual Sound Matrix)	10
O MP3/WMA	10
Otklanjanje teškoća	11
Specifikacija	11

Snimanje neovlaštenih kopija ili materijal zaštićenog protiv snimanja, uključujući programe za računala, datoteke, emitirani program ili snimljenu glazbu može biti kršenje autorskih prava i prema tome može biti kažnjivo djelo. Ova se oprema ne smije koristiti u takve svrhe.

**Budite odgovorni
Poštujte autorska prava**

Prije priključivanja, rada ili podešavanja uređaja, molimo pažljivo i u cijelosti pročitajte ovaj priručnik za korisnika.

O Player-u

PROZOR DISPLEJA



Pritisnite duže od 3 sekunde kada je uređaj uključen i uređaj će prijeći u modus štednje energije POWER SAVE MODE.

LADICA DISKA

VOLUME

Upravlja glasnoćom kada se koristi bilo koja funkcija.

CLOCK

Podešava sat i provjerava vrijeme. (pogledajte Podešavanje sata)

PHONES (Priključak za slušalice)

Priključite konektor za slušalice (Ø3.5 mm) u priključak kako biste slušali zvuk preko slušalica. Priključivanje slušalica (nisu isporučene) će isključiti zvučnike.

PORT.IN

Player se može koristiti za reproduciranje glazbe s brojnih vrsta prijenosnih player-a.

TIMER

Pomoću TIMER funkcije možete u željeno vrijeme uključiti i isključiti reprodukciju CD-a i radio uređaj. (pogledajte Upotreba player-a kao budilice)

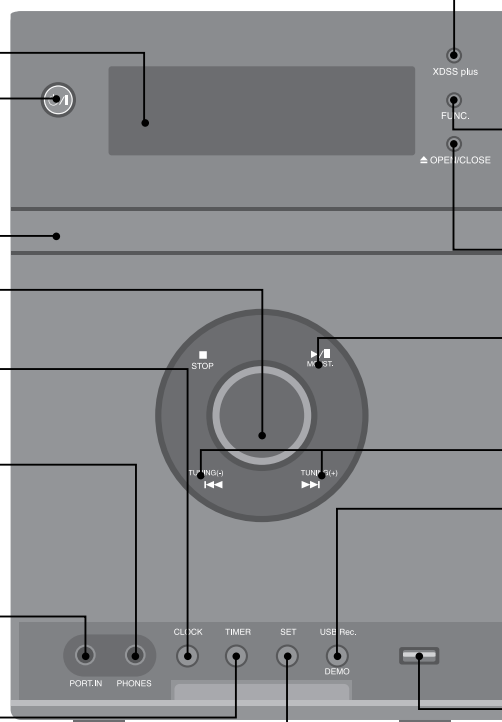

eXtreme Dynamic Sound System (Izuzetno dinamičan sustav zvuka)

Osnažite visoke tonove, bas i surround zvučni efekt. XDSS ON će se prikazati na displeju.

Ponovo pritisnite za NORMAL.

OPTIMIZER

Poboljšava zvuk komprimiranih MP3 datoteka kako bi se poboljšao bas zvuk.

(XDSS ON → MP3 - OPT ON → NORMAL)

Promjena funkcija

Mijenjajte funkcije među FM, AM, CD, USB, PORTABLE.

▲ OPEN/CLOSE

Koristite vrata kod umetanja i vadenja CD-a.

MO/ST.

Time će prijemnik iz stereo načina rada prijeći u mono i vjerojatno će se poboljšati prijem signala.

Odaberite radio stanicu

USB Rec.

Snimite FM, AM, Audio CD ili PORTABLE izvor na USB.

DEMO

Pritisnite DEMO kada je uređaj isključen kako bi prikazali funkciju na prozoru displeja. Za poništenje pritisnite ponovo istu tipku.

USB konektor

Ovdje priključite vanjski USB kompatibilni player.

SET (RDS-DODATNA MOGUĆNOST)

Potvrđuje vrijeme koje ste odabrali prilikom podešavanja sata. (pogledajte Podešavanje sata)

O daljinskom upravljaču

Podešavanje kvalitete zvuka
Možete birati impresije zvuka.

Uključivanje (on) ili isključivanje (off)

Potražite folder s MP3/WMA datotekama
Kada se reproducira CD koji sadrži MP3/WMA datoteke u nekoliko foldera pritisnite **PRESET/FOLDER** kako biste odabrali folder koji želite reproducirati.

Za radio stanicu odaberite 'prije memorirani (preset) broj' (pogledajte Slušanje radija)

Ponavljano slušanje snimki
Pritisnite **MODE** nekoliko puta za redom, display će se izmjenjivati sljedećim redoslijedom, RPT 1 - RPT ALL - RANDOM - OFF.

Uspavajte se slušajući glazbu sa svog player-a
Pritisnite jedanput ili više puta **SLEEP** kako biste odabrali vrijeme zadržavanja od 10 do 180 minuta, nakon kojeg će se player isključiti.

Prigušuje osvjetljenje displeja

Sprema radio stanice
Ako ste radio stanice memorirali pomoću **PROGRAM/MEMO**, stanice možete prelistavati kako bi jednu odabrali. (pogledajte Slušanje radija)
Slušajte snimku u bilo kojem redoslijedu (pogledajte Slušanje CD-a)

Mijenjanje ulaznih funkcija
Mijenja funkcije između FM, AM, CD.

VSM (Virtual Sound Matrix)
Možete birati virtualni zvuk.

Privremeno zaustavlja zvuk
Ponovo pritisnite tipku kako biste vratili zvuk.

Upravlja glasnoćom kada se koristi bilo koja funkcija.

Mijenjanje ulaznih INPUT funkcija
Mijenja funkcije između USB, PORTABLE.

Zaustavlja reprodukciju ili snimanje

Pogledajte informaciju o glazbi
MP3/WMA datoteke često dolaze s informacijama (tag). Tag nosi informaciju o naslovu, izvođaču, albumu ili vremenu. Pritisnite **INFO** tijekom reprodukcije datoteke kako biste vidjeli tag informaciju.

Odaberite radio stanicu

Pokreće ili pauzira snimanje

Pokreće ili zaustavlja reprodukciju

Traženje radio stanica prema radio vrsti
- DODATNA MOGUĆNOST

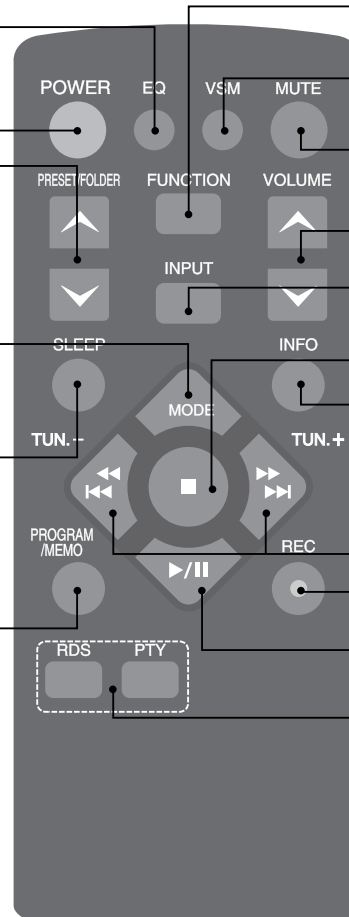

Podešavanje

1 Priključite kablova zvučnika na player

Kablove lijevog zvučnika priključite na priključak označen s L (left (lijevo)) + (plus) i - (minus).

Kablove desnog zvučnika priključite na priključak označen s R (right (desno)) + (plus) i - (minus).

Kako biste priključili kabel na player, pritisnite svaku od četiri plastične potisne pločice na zadnjoj strani player-a. Konektor će se otvoriti i kabel će se moći gutnuti u konektor.

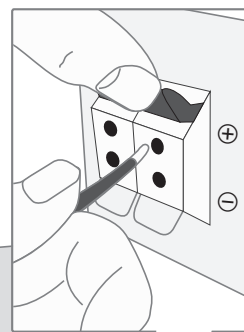

Umetnite bateriju u daljinski upravljač

Pazite da + (plus) i - (minus) polovi baterije (veličina AAA) odgovaraju polovima na daljinskom upravljaču.

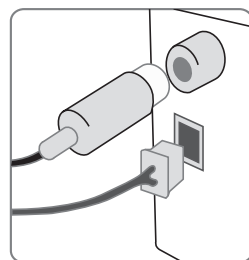
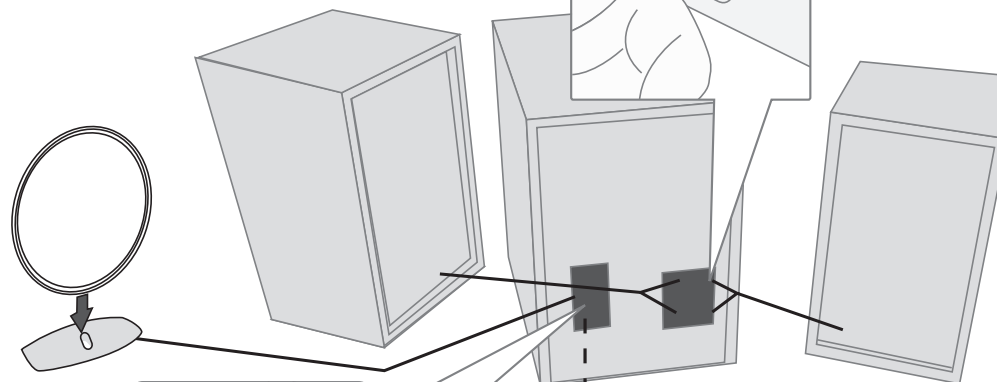
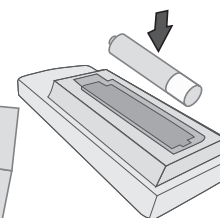

2 Postavite AM kružne antene na postolje

Priključite AM kružnu antenu na player.

3 Priključite FM antenu

Prijem signala bit će najbolji kada se oba slobodna kraja antene rašire u ravnu vodoravnu liniju.

4 Ukopčajte utikač u zidnu utičnicu

Slušanje radija

Pazite da su priključene FM i AM antene.

	NA PLAYER-U	NA DALJINSKOM
1. Odaberite FM ili AM:	FUNC.	FUNCTION
2. Odaberite radio stanicu:	TUNING (-)/ TUNING (+)	TUN.- / TUN.+
3. Spremanje radio stanice: Na displeju će se prikazati prije memorirani (preset) broj.		PROGRAM/ MEMO
4. Odabir 'spremljene' stanice:		PRESET/FOLDER
5. Za potvrdu pritisnite: Spremiti se može najviše 50 radio stanica.		PROGRAM/ MEMO

Slušanje radija – što još možete

Automatsko traženje stanica

Pritisnite **TUNING (-)/TUNING (+)** na playeru ili **TUN.- /TUN.+** na daljinskom upravljaču na više od 0,5 sekunde. Prijemnik će početi automatsko pretraživanje, i zaustavit će se kada nađe stanicu.

Odabiranje 'memoriranog (preset) broja' za radio stanicu

Odaberite stanicu po želji pritiskom na **TUNING (-)/TUNING (+)** na playeru ili **TUN.- /TUN.+** na daljinskom upravljaču. Pritisnite **PROGRAM/MEMO**, zasvijetlit će stanica. Pritisnite **PRESET/FOLDER** na daljinskom upravljaču i odaberite prethodno podešeni broj po želji. Pritisnite **PROGRAM/MEMO** da spremite taj broj.

Brisanje svih spremljenih stanica

Pritisnite i držite **PROGRAM/MEMO** na daljinskom upravljaču dvije sekunde. Prikazuje se "ERASE ALL". Pritisnite **PROGRAM/MEMO** za brisanje spremljenih stanica.

Poboljšanje prijema FM signala

Pritisnite **MO./ST.** na playeru ili **▶/||** na daljinskom upravljaču. Time će prijemnik iz stereo načina rada prijeći u mono i vjerojatno će se poboljšati prijem signala.

Pogledajte informacije o radio stanicama - DODATNA MOGUĆNOST

FM prijemnik je opremljen s Radio Data System (RDS) (Sustav radio podataka).

Na displeju se prikazuju slova RDS, plus informacija o radio stanici koja se sluša.

Pritisnite nekoliko puta **RDS** na prednjoj ploči kako bi pogledali informaciju.

PTY - Programme Type (Vrsta programa), kao što su vijesti, sport, jazz glazba.

RT - Radio Text (Radio tekst), naziv radio stanice.

CT - Time Control (Upravljanje vremenom), vrijeme na lokaciji radio stanice.

PS - naziv Programme Service (Programska usluga), naziv kanala.

Radio stanice možete tražiti prema vrsti programa pritiskom na **RDS**. Na displeju će se prikazati zadnje korišteni **PTY**. Pritisnite **PTY** jednom ili više puta kako biste odabrali željenu vrstu programa. Pritisnite i držite **◀◀/▶▶ (◀◀◀◀/▶▶▶▶)**. Prijemnik će automatski tražiti stanice. Kada se stanica pronade traženje se zaustavlja.

Slušanje CD-a

Na ovom player-u se može reproducirati Audio CD i MP3/WMA CD.

	NA PLAYER-U	NA DALJINSKOM
1. Otvorite vrata za CD:	▲ OPEN/CLOSE	
2. Umetnite CD: Naljepnica prema gore.		
3. Zatvorite vrata za CD: Na displeju će se prikazati ukupan broj snimki (datoteka).	▲ OPEN/CLOSE	
4. Odaberite CD funkciju:	FUNC.	FUNCTION
5. Pokrenite CD reprodukciju:	▶/	▶/
6. Zaustavite CD reprodukciju:	■	■

Slušanje CD-a – što još možete

Pauziranje ili restart CD-a

Pritisnite ▶/|| tijekom reprodukcije. Pritisnite ponovo za tipku za nastavak reprodukcije.

Potražite odsjek unutar snimke

Držite ◀◀/▶▶ na playeru ili ◀◀◀◀/▶▶▶▶ na daljinskom upravljaču tijekom reprodukcije.

Traženje brzine za snimke

Držite ◀◀/▶▶ na playeru ili ◀◀◀◀/▶▶▶▶ na daljinskom upravljaču samo u statusu stop. Neprestano preskakanje snimki prema redu.

Preskoči na drugu snimku

Pritisnite ◀◀/▶▶ na playeru ili ◀◀◀◀/▶▶▶▶ na daljinskom upravljaču.

Slušajte snimku u bilo kojem redosljedju

Najviše 20 snimki na CD-u se mogu slušati prema odabiru redosljedja koji ste sami napravili. Umetnite CD i sačekajte da se učita. Pritisnite

PROGRAM/MEMO na daljinskom upravljaču, zatim tipkama ◀◀/▶▶ (◀◀◀◀/▶▶▶▶) odaberite snimku. Pritisnite **PROGRAM/MEMO** ponovno, te spremite i odaberite sljedeću snimku. Pritisnite ▶/||. Za spremanje odabira pritisnite ■ dvaput .

Slušanje glazbe s prijenosnog player-a

Player se može koristiti za reproduciranje glazbe s brojnih vrsta prijenosnih player-a.

	NA PLAYER-U	NA DALJINSKOM
1. Priključite prijenosni player tako da prijenosnik uključite u PORT. IN priključak na prednjoj ploči player-a:		
2. Uključite električno napajanje:	⏻/	POWER
3. Odaberite PORTABLE funkciju:	FUNC.	INPUT
4. Uključiti prijenosni player i pokrenite reprodukciju:		

Reproduciranje glazbe pomoću USB-a

Prednost priključivanja vašeg prijenosnog USB player-a preko USB priključka je u tome što se preko sustava može upravljati s prijenosnim uređajem.

	NA PLAYER-u	NA DALJINSKOM
1. Priključite prijenosni player na sustav pomoću USB kabela (nije isporučen).		
2. Odaberite USB funkciju: Na displeju će se prikazati CHECKING, iza kojeg će slijediti broj prikazanih datoteka.	FUNC.	INPUT
3. Pokrenite reprodukciju USB-a:	▶/II	▶/II
4. Zaustavite reprodukciju USB-a:	■	■
5. Prije priključivanja prijenosnog USB player-a, prijedite na bilo koju drugu funkciju pritiskujući:	FUNC.	FUNCTION ili INPUT
6. Vadenje USB player-a:		

NAPOMENA :

- Neki prijenosni uređaji nisu kompatibilni s ovim sustavom.
- Kada je više kartica priključeno na čitač memorijskih kartica, prepoznaje se prvo detektirana kartica.
- **Ne vadite USB uređaj za vrijeme dok radi.**
- Zahtjeva se back up kako bi se spriječilo oštećenje podataka.
- Ako upotrebljavate produžni kabel za USB ili USB hub, može se desiti da se ne prepozna USB uređaj.
- Uređaj koji upotrebljava sustav za datoteke NTFS nije podržan (Podržan je samo FAT (16/32) sustav za datoteke.).
- USB funkcija ovog uređaja ne podržava sve USB uređaje.
- Digitalna kamera i mobilni telefon nisu podržani.
- Ovaj uređaj se ne podržava kada je broj datoteka 1000 ili više.

Snimanje

Snimate FM, AM ili PORTABLE izvor na USB

Snimanje FM ili PORTABLE izvora na USB.

	NA PLAYER-u	NA DALJINSKOM
1. Odaberite modus (FM, AM ili PORTABLE) kojim želite snimati:	FUNC.	FUNCTION ili INPUT
2. Pokrenite snimanje:	USB Rec.	REC
3. Zaustavljanje snimanja:	■	■

Snimanje Audio CD izvora na USB

Snimati možete jednu odabranu snimku ili sve glazbene snimke s Audio CD-a na USB.

	NA PLAYER-u	NA DALJINSKOM
1. Odaberite CD funkciju:	FUNC.	FUNCTION
2. Odaberite snimku:	◀◀/▶▶	◀◀◀◀/▶▶▶▶
3. Pokrenite snimanje:	USB Rec.	REC
4. Zaustavljanje snimanja:	■	■

NAPOMENA :

- Ako tijekom snimanja izvadite USB, snimana datoteka možda neće biti spremljena.
- Pritisnite **USB Rec.** na playeru ili **REC** na daljinskom upravljaču na duže od 3 sekunde, možete odabrati bitove. Pritisnite ◀◀/▶▶ (◀◀◀◀/▶▶▶▶) i odaberite bitove i **USB Rec.** ili **REC** ponovno da odaberete brzinu snimanja. Pritisnite ◀◀/▶▶ (◀◀◀◀/▶▶▶▶) i odaberite željenu brzinu snimanja i **USB Rec.** ili **REC** za završavanje snimanja.
 - 1 x speed : Tijekom snimanja možete slušati glazbu.
(FM, AM, PORTABLE ili Audio CD)
 - 2 x speed (Samo 96kbps, 128kbps)
: Možete samo snimati glazbenu datoteku. (Samo Audio CD)

Podešavanje sata

	NA PLAYER-u
1. Pritisnite najmanje 2 sekunde:	CLOCK
2. Odaberite jedno od: AM 12:00 (12 satni displej) ili: 00 (za 24 satni displej).	◀◀/▶▶
3. Potvrdite odabrano:	SET
4. Odaberite sate:	◀◀/▶▶
5. Pritisnite:	SET
6. Odaberite minute:	◀◀/▶▶
7. Pritisnite:	SET

Upotreba player-a kao budilice

Pritisnite i držite **TIMER** na playeru dvije sekunde. Svaka funkcija, TUNER, CD, USB zasvijetli na dvije sekunde. Pritisnite **SET** na playeru kad se pojavi funkcija koju želite.

Ako ste odabrali TUNER prikazat će vam se stanice koje ste odabrali kao memorirane (preset). Pomoću tipke **◀◀/▶▶** na playeru odaberite željenu stanicu, a zatim pritisnite **SET**.

Prikazat će se ON TIME displej. Ovdje ćete postaviti vrijeme u kojem želite uključiti alarm. Pomoću tipke **◀◀/▶▶** na playeru promijenite sate i minute i pritisnite **SET** da spremite.

Tada će se prikazati OFF TIME displej. Ovdje ćete postaviti vrijeme u kojem želite zaustaviti funkciju. Pomoću tipke **◀◀/▶▶** na playeru promijenite sate i minute i pritisnite tipku **SET** da spremite.

Zatim će se prikazati glasnoća (VOL) uz koju se želite probuditi. Pomoću tipke **◀◀/▶▶** na playeru promijenite glasnoću i pritisnite **SET** da spremite. Isključite sustav. Ikona sata prikazuje da je postavljen alarm.

Kada je sustav isključen možete provjeriti vrijeme na koje postavljen alarm pritiskom na **TIMER**. Isto tako alarm možete uključiti i isključiti pritiskom na **TIMER**. Kako biste postavili alarm da se isključi u drugo vrijeme, uključite sustav i reprogramirajte vrijeme slijedeći iste korake kao kod prvog podešavanja.

Uspavajte se slušajući glazbu sa svog player-a

Pritisnite **SLEEP** na daljinskom upravljaču jednom ili više puta i odaberite vrijeme odgode od 10 do 180 minuta, nakon čega će se player isključiti.

Pritisnite **SLEEP** na daljinskom upravljaču nekoliko puta za redom, display će se mijenjati slijedećim redoslijedom, prema ikonicama i sjeni ON → SLEEP 180 (sjena ON) → SLEEP 150 (sjena ON) → SLEEP 120 (sjena ON) → SLEEP 90 (sjena ON) → SLEEP 80 (sjena ON) → SLEEP 70 (sjena ON) → SLEEP 60 (sjena ON) → SLEEP 50 (sjena ON) → SLEEP 40 (sjena ON) → SLEEP 30 (sjena ON) → SLEEP 20 (sjena ON) → SLEEP 10 (sjena ON) → SLEEP OFF i (sjena OFF).

Podešavanje kvalitete zvuka

Možete birati impresije zvuka. Pritisnite **EQ** na daljinskom upravljaču nekoliko puta za redom, display će se mijenjati slijedećim redoslijedom, NORMAL → NATURAL → AUTO -- EQ (samo MP3/WMA datoteke) → POP → CLASSIC → ROCK → JAZZ.

VSM (Virtual Sound Matrix)

Odaberite sami virtualni zvuk. Pritisnite **VSM** na daljinskom upravljaču za podešavanje virtualnog zvuka.

- ON STAGE : Zvuk ispunjava koncertnu salu
- VIRTUAL : Nova tehnologija 3D postavljenog zvuka u stvarnom vremenu sa stereo izvorima, optimizirana za stereo zvučnike. Slušatelji mogu osjetiti nevjerojatni virtualnu surround učinak svojim multimedia playerima.

O MP3/WMA

Kompatibilnost MP3/WMA diska s ovim uređajem ograničena je prema slijedećem:

- Frekvencija uzorka 8 - 48kHz (MP3), 32 - 48kHz (WMA)
- Bit brzina 8 - 320kbps (MP3), 48 - 320kbps (WMA)
- D-R fizički format trebao bi biti "ISO 9660"
- Ako snimate MP3/WMA datoteku pomoću softvera koji ne može načiniti sistem datoteke, na primjer "Direct CD", itd, MP3 datoteku bit će nemoguće reproducirati. Preporučujemo da koristite program "Easy-CD Creator", koji stvara sistem datoteka ISO 9660.
- Ne upotrebljavajte posebne znakove kao što su "/ : * ? " < > " i slično.
- Čak i ako je ukupni broj datoteka na disku iznad 1000, bit će prikazano samo do 999 datoteka.

Otklanjanje teškoća

Simptomi	Razlog	Korekcija
Općenito		
Nema struje.	Nije ukopčan električni kabel.	Ukopčajte električni kabel.
	Provjerite je li došlo do nestanka električnog napona.	Provjerite stanja tako da uključite druge uređaje.
Nema zvuka.	Provjerite jeste li odabrali pravu funkciju.	Pritisnite FUNC. (FUNCTION/INPUT) i provjerite odabranu funkciju.
CD		
Uređaj ne počinje s reprodukcijom.	Umetnut je disk koji se ne može reproducirati.	Umetnite disk koji se može reproducirati.
	Disk je uprljan.	Očistite disk.
TUNER		
Radio stanica se ne može birati.	Antena je loše postavljena ili nije dobro priključena.	Dobro priključite antenu.
Upravljaču		
Daljinski upravljač ne radi pravilno.	Ima prepreka na putu između daljinskog i uređaja.	Koristite daljinski na udaljenosti manjoj od 7m.
	Baterija u daljinskom upravljaču je ispražnjena.	Uklonite prepreku.
	Skinuta zaštita za zaštitu snimanja.	Zamijenite staru bateriju novom.

Specifikacija

Općenito	
Napajanje	Pogledajte glavnu naljepnicu.
Potrošnja električne energije	Pogledajte glavnu naljepnicu.
Neto težina	2,9 kg
Vanjske dimenzije(ŠxVxD)	170 x 240 x 260 mm
Radna temperatura	5 °C do 35 °C
Radna vlaga	5% do 85 %
Tuner	
FM Opseg prijema	87,5 - 108,0 MHz ili 65 - 74 MHz, 87,5 - 108,0 MHz
AM Opseg prijema	522 - 1620 kHz ili 520 - 1720 kHz
Pojačalo	
Izlazna snaga	30 W + 30 W
T.H.D	0,5 %
Raspon frekvencije	40 - 20000 Hz
Omjer signala i šuma	75 dB
CD	
Raspon frekvencije	40 - 20000 Hz
Omjer signala i šuma	75 dB
Dinamički raspon	75 dB
Zvučnici (XAS63F)	
Tip	1 puta 1 zvuč
Otpor	4 Ω
Raspon frekvencije	80 - 15000 Hz
Nivo zvučnog pritiska	85 dB/W (1m)
Ulazna snaga	30 W
Najveća ulazna snaga	60 W
Neto dimenzije(ŠxVxD)	150 x 242 x 170 mm
Neto težina (1EA)	1,55 kg

Dizajn i specifikacije su predmet podložan promjenama bez upozorenja.



P/NO : MFL41698409