

LAC3800R\_DPOLLRR\_POL\_5344



**MODELE : LAC3800R**

POLSKI



## Spis treści

- |   |   |    |  |
|---|---|----|--|
| 2 | Spis treści   | 9  | Connecting an Auxiliary Equipment                      |
| 3 | Uwagi dotyczące bezpieczeństwa                        | 10 | Słuchanie płyt CD                                      |
| 4 | Panel przedni / pilot zdalnego sterowania (opcja)     |    | Chwilowe zatrzymanie lub ponowne uruchomienie płyty CD |
| 5 | Odłączany panel                                       |    | Wyszukiwanie wewnątrz utworu                           |
|   | Zakładanie panelu przedniego                          |    | Przejdźcie do innego utworu/ pliku                     |
|   | Odłączanie panelu przedniego                          |    | Skanowanie początków utworu/ pliku                     |
| 6 | Instalacja  |    | Powtarzanie  |
|   | Instalacja podstawowa                                 |    | Losowo   |
|   | Demontaż dotychczas używanego odbiornika              |    | Ścieżki MP3/WMA -10/+10                                |
|   | Instalacja ISO-DIN                                    |    | MP3/WMA Folder GÓRA/DÓŁ                                |
|   | Instalacja baterii                                    |    | Przeglądanie informacji o utworach muzycznych          |
| 7 | Podłączenie   | 11 | Usuwanie usterek                                       |
| 8 | Działania podstawowe                                  | 12 | Ustawienia ogólne                                      |
|   | Wyciszenie  | 12 | Specyfikacje   |
|   | Zmiana ustawień.                                      |    |  |
|   | Korzystanie z EQ (korektora)                          |    |  |
|   | Regulacja poziomu dźwięku                             |    |  |
|   | XDSS+   |    |  |
|   | Sprawdzanie zegara                                    |    |  |
| 8 | Słuchane stacji z RDS                                 |    |  |
|   | Informacje RDS.                                       |    |  |
| 9 | Słuchanie radia                                       |    |  |
|   | Automatyczne wyszukiwanie i zapisywanie               |    |  |
|   | Zapisywanie i przywoływanie częstotliwości transmisji |    |  |
|   | Skanowanie zaprogramowanych stacji                    |    |  |
|   | Włączanie zaprogramowanej stacji                      |    |  |



Urządzenie to zostało wyprodukowane zgodnie z dyrektywami 2006/28/EEC (ANNEX I , 3.2.9), 72/245/EEC oraz 2006/95/EC.

Przedstawiciel na Europe:

LG Electronics Service Europe B.V. Veluwezoom 15, 1327 AE Almere, The Netherlands (Tel : +31-036-547-8940)

## Uwagi dotyczące bezpieczeństwa



**UWAGA**  
**RYZIKO PORAŻENIA**  
**PRĄDEM NIE OTWIERAĆ**



UWAGA: ABY ZREDUKOWAĆ RYZYKO PORAŻENIA PRĄDEM, NIE WOLNO ZDEJMOWAĆ POKRYWY (ANI OBUDOWY TYLNEJ). WEWNĄTRZ NIE MA CZĘŚCI SERWISOWANYCH PRZEZ UŻYTKOWNIKA. NAPRAWĘ URZĄDZENIA NALEŻY POZOSTAWIĆ WYKWALIFIKOWANEMU PERSONELOWI.



Symbol pioruna ze strzałką wewnątrz trójkąta ma na celu ostrzeżenie użytkownika przed obecnością niez izolowanego, niebezpiecznego napięcia wewnątrz obudowy urządzenia, które może być powodem porażenia prądem.



Symbol wykrzyknika wewnątrz trójkąta ma na celu zwrócenie uwagi użytkownika na obecność ważnych użytkowych i konserwacyjnych (serwisowych) wskazówek zawartych w dokumentacji urządzenia.



Zawsze należy prowadzić pojazd w bezpieczny sposób. Nie wolno być roztrągnionym podczas prowadzenia pojazdu, zawsze należy zwracać uwagę na sytuację panującą na drodze. Nie zmieniać ustawień lub funkcji. Przed przystąpieniem do tych czynności należy zjechać na pobocze w bezpieczny i zgodny z przepisami sposób.



Nie wolno używać przez wiele godzin w bardzo wysokich lub niskich temperaturach. (-10~60°C)



Aby zmniejszyć ryzyko porażenia prądem, nie zdejmować pokrywy ani tylnej części urządzenia. Wewnątrz nie ma części, które użytkownik mógłby naprawiać własnoręcznie. Wezwać wykwalifikowany personel serwisowy.



W celu zmniejszenia ryzyka pożaru lub porażenia prądem nie wystawiać urządzenia na działanie wody w postaci kropel, rozprysków, deszczu lub wilgoci.



Z powodu wysokiej temperatury wytwarzającej się na obudowie urządzenia, prosimy używać go tylko po zainstalowaniu w samochodzie.



W urządzeniu nie można odtwarzać płyt 8cm (tylko 12cm).

**UWAGA:** W urządzeniu zastosowano system laserowy.

Aby zapewnić prawidłowe działanie urządzenia, proszę dokładnie przeczytać niniejszą instrukcję obsługi i zachować ją na przyszłość w razie konieczności kontaktu z serwisem (patrz procedura serwisowa). Użycie elementów sterowania, regulacji, itp. producentów innych od podanych może spowodować powstanie niebezpiecznego promieniowania. Aby zabezpieczyć się przed bezpośrednim promieniowaniem laserowym, nie wolno próbować otwierać obudowy. Otwarta obudowa odsłania widoczne promieniowanie laserowe. NIE WOLNO PATRZEĆ NA PROMIEN.

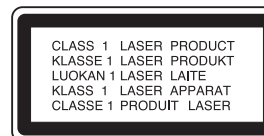

### Utylizacja starych urządzeń



1. Kiedy do produktu dołączony jest niniejszy przekreślony symbol pojemnika na śmieci, oznacza to, że produkt jest objęty dyrektywą 2002/96/EC.
2. Wszystkie elektryczne i elektroniczne produkty powinny być utylizowane niezależnie od odpadów miejskich, z wykorzystaniem przeznaczonych do tego miejsc składowania wskazanych przez rząd lub miejscowe władze.
3. Właściwy sposób utylizacji starego urządzenia pomoże zapobiec negatywnemu wpływowi na zdrowie i środowisko.
4. Aby uzyskać więcej informacji o sposobach utylizacji starych urządzeń, należy skontaktować się z władzami lokalnymi, przedsiębiorstwem zajmującym się utylizacją odpadów lub sklepem, w którym produkt został kupiony.



### Uwaga

Jeżeli urządzenie jest nieprawidłowo podłączone pojawiają się następujące komunikaty.

1. Zwarcie gniazda anteny : **“ANTENNA ON PORT SHORT CIRCUIT CHECK”**
2. Zwarcie gniazda pilota : **“REMOTE ON PORT SHORT CIRCUIT CHECK”**
3. Zwarcie gniazda anteny oraz pilota : **“ANTENNA REMOTE ON PORT SHORT CIRCUIT CHECK”**

Po ponownym podłączeniu, uruchom urządzenie jeszcze raz (restart).

Podczas formatowania płyt wielokrotnego zapisu, należy ustawić format na [Mastered], tak aby płyta była kompatybilna z odtwarzaczami LG. Jeżeli wybrana zostanie opcja 'Live File System', nie będzie można jej używać w odtwarzaczach LG. (Mastered/Live File System : System formatu płyty dla Windows Vista)

## Panel przedni / pilot zdalnego sterowania (opcja)

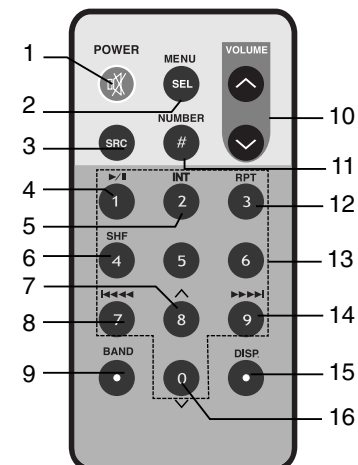
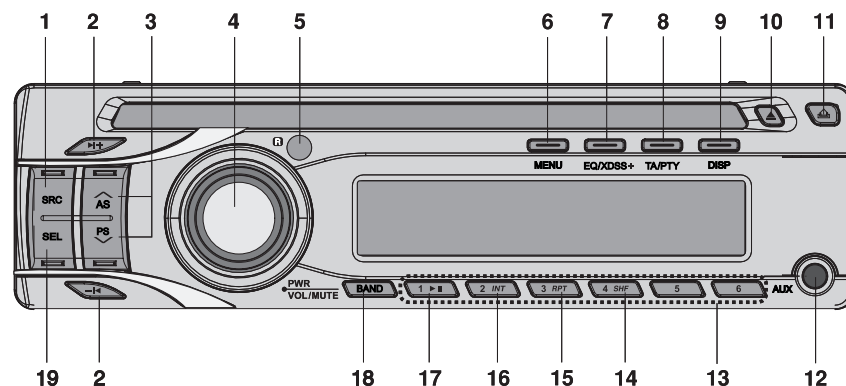

- 1 ŹRÓDŁO [SRC]
- 2 Pominięcie/ Przeszukiwanie/ Szukanie/ Strojenie **-1** / **▶1+**
- 3
  - Automatyczne zapisywanie [A/AS]
  - Skanowanie zapisanych [V/PS]
  - Ścieżki MP3/WMA +10/-10 **Λ**/**V**
  - Folder góra/dół **Λ**/**V**
- 4
  - Głośność
  - [MUTE]
  - Zasilanie. [PWR]
- 5 Odbiornik sygnału sterowania (opcja)
- 6 [MENU]
- 7
  - Equalizer [EQ]
  - System dźwięku Extreme Dynamic Sound System [XDSS+]
- 8
  - Informacje o ruchu drogowym [TA]
  - Typ programu [PTY]
- 9 Wyświetlacz [DISP]
- 4 | Radio samochodowe CD/MP3/WMA

- 10 Otwarcie kieszeni **▲**
- 11 Zwalnianie **▲**
- 12 Wejście AUX in
- 13 Stacje zaprogramowane [1-6]
- 14 Losowo [SHF]
- 15 Powtarzanie [RPT]
- 16 Skanowanie początków utworów [INT]
- 17 Odtwarzanie/ Pauza **▶**/**||**
- 18 [BAND]
- 19 Wybierz [SEL]

- 1 Zasilanie [POWER] / wyciszenie **ⓧ**
- 2 Wybierz [MENU/SEL]
- 3 Źródło [SRC]
- 4 Odtwarzanie /Pauza **▶**/**||**
- 5 Skanowanie początków utworów [INT]
- 6 Losowo [SHF]
- 7
  - MP3/WMA ścieżki +10
  - Folder wyższy **Λ**
- 8
  - Pominięcie/ przeszukiwanie CD
  - Szukanie/strojenie **||<<<**

- 9 [BAND]
- 10 Głośność góra **^** / dół **∨**
- 11 Numer [#]
- 12 Powtarzanie [RPT]
- 13 Numer [0-9]
- 14
  - Pominięcie/ przeszukiwanie CD
  - Szukanie/strojenie **▶▶▶▶**
- 15 Wyświetlacz [DISP.]
- 16
  - MP3/WMA ścieżki -10
  - Folder w dół **V**

## Odlączany panel

### Zakładanie panelu przedniego

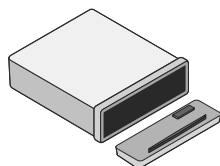

- 1 Zrównać lewą część panelu z ogranicznikiem.
- 2 Nacisnąć prawą stronę panelu, aż do zatrzasknięcia.

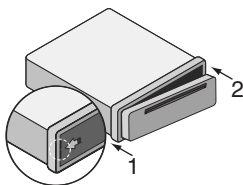

#### Uwaga

- Przyciski sterowania mogą nie działać, jeżeli panel nie jest podłączony prawidłowo. Jeżeli tak się stanie, należy delikatnie docisnąć panel.
- Nie wolno pozostawiać panelu w miejscach narażonych na wysokie temperatury lub bezpośrednie działanie promieni słonecznych.
- Nie wolno upuszczać panelu lub w inny sposób narażać go na uderzenia.
- Nie wolno pozwalać aby substancje takie jak benzyna, rozpuszczalnik lub środki owadobójcze wchodziły w kontakt z powierzchnią panelu.

### Odczyszczenie panelu przedniego

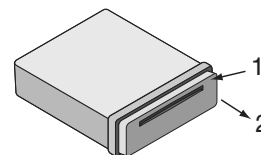

- 1 Nacisnąć przycisk  (RELEASE), aby odłączyć panel.
- 2 Przytrzymać prawą część panelu.
- 3 Wyciągnąć panel.
- 4 Włożyć odłączony panel do etui ochronnego.

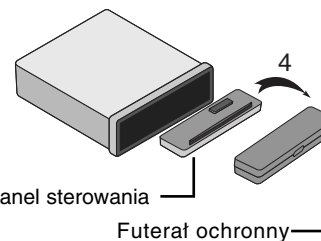
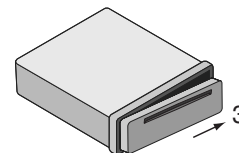

#### Uwaga

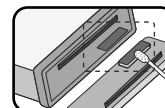

Co jakiś czas wycierać styki w tylnej części panelu przedniego wacikiem nasączonym alkoholem. Z powodów bezpieczeństwa przed przystąpieniem do czyszczenia wyjąć kluczyk ze stacyjki samochodu.

## Instalacja

### Instalacja podstawowa

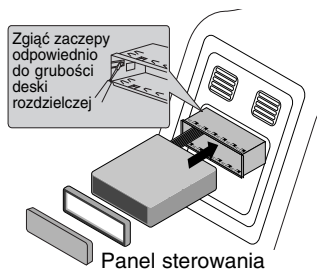

Przed instalacją należy upewnić się, że starter jest ustawiony w pozycji OFF i odpiąć zacisk akumulatora, by uniknąć zwarcia.

- 1 Zdemontować dotychczas używany odbiornik.
- 2 Wykonać potrzebne połączenia.
- 3 Zamontować kasetę montażową.
- 4 Zainstalować urządzenie w kasecie montażowej.

### Instalacja ISO-DIN

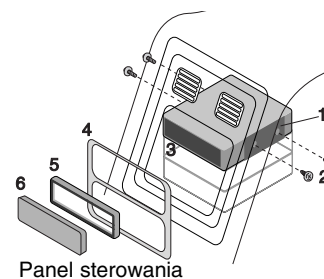

- 1 Wsunąć urządzenie w ramę ISO-DIN.
- 2 Zainstalować śruby wyjęte ze starego urządzenia.
- 3 Wsunąć urządzenie i ramę do otworu w desce rozdzielczej.
- 4 Zainstalować panel lub płytkę maskującą.
- 5 Zainstalować na urządzeniu opaskę wyrównującą.
- 6 Zainstalować panel sterowania w urządzeniu.

### Zdemontuj dotychczas używany odbiornik

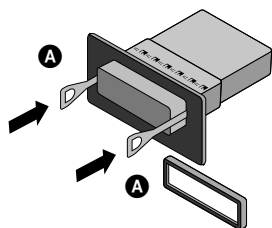

Jeżeli w desce rozdzielczej jest już zainstalowana kasetka na odbiornik, należy ją zdemontować.

- 1 Zdjąć tylną podporę odbiornika.
- 2 Zdjąć z odbiornika panel przedni i opaskę wyrównującą.
- 3 Włożyć dźwignię **A** do otworu z boku urządzenia. Wykonać taką samą operację z drugiej strony, a następnie wyjmij urządzenie z kasety montażowej.

### Instalacja baterii

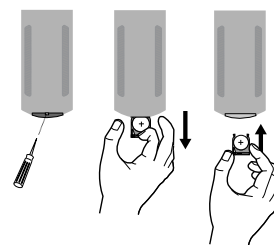

- 1 Przy pomocy długopisu lub otwórka wyciągnij pokrywę baterii.
- 2 Włóż baterię prawidłowo do uchwytu.
- 3 Wsuń uchwyt baterii na miejsce.

#### **Uwaga**

- Stosuj tylko baterie litowe CR2025 (3V).
- Jeżeli nie korzystasz z pilota przez dłuższy okres czasu, wyjmij z niego baterię.
- Nie doładowuj, nie rozmontowuj, nie podgrzewaj ani nie wrzucaj baterii do ognia.
- Nie manipuluj przy baterii metalowymi narzędziami.
- Nie przechowuj baterii z elementami metalowymi.

## Podłączenie

Przed podłączeniem należy upewnić się, że starter jest ustawiony w pozycji OFF i odpiąć zacisk zerowy akumulatora ⊖, by uniknąć zwarcia.

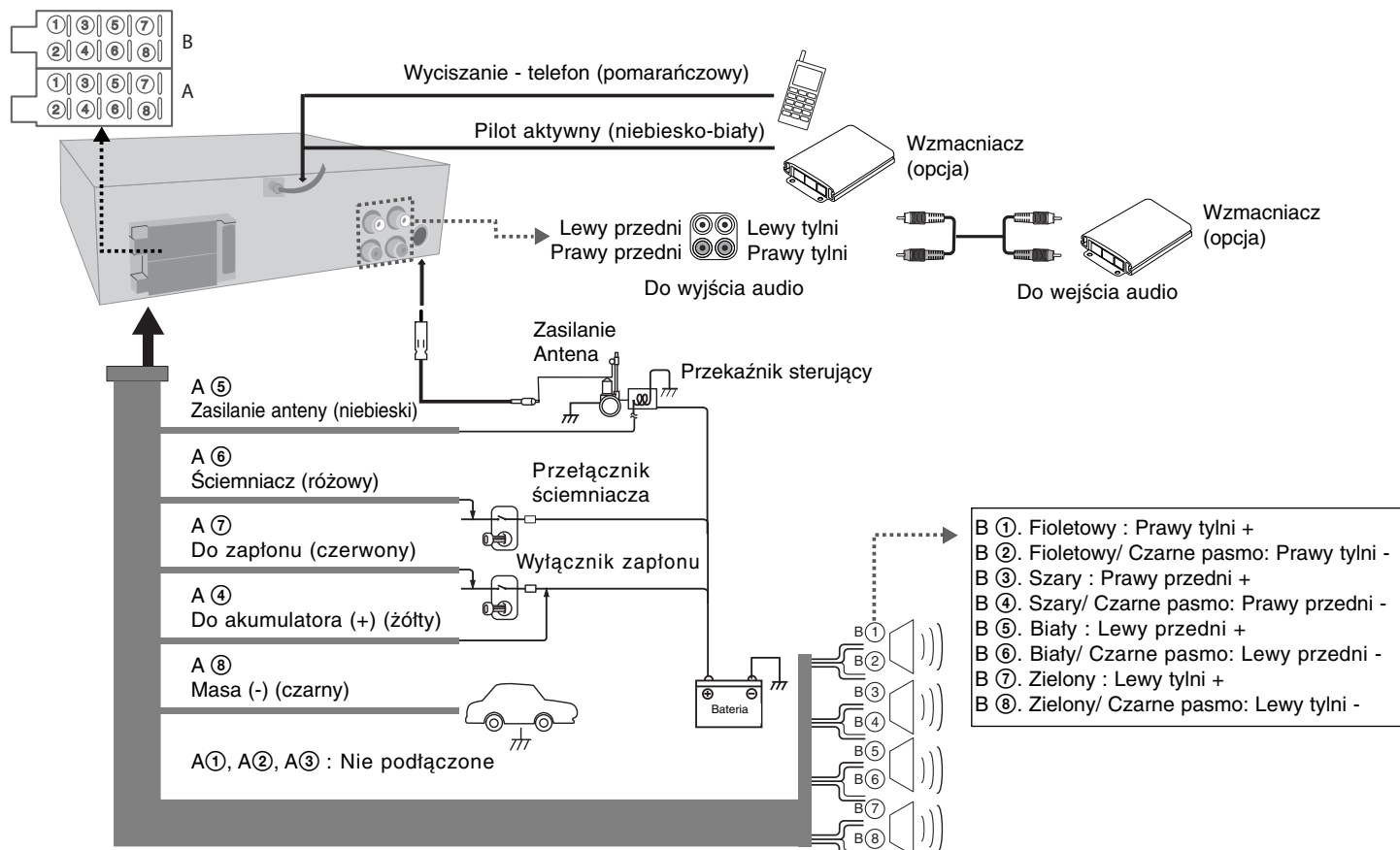

## Działania podstawowe

	NA URZĄDZENIU	NA PILOCIE
1. Włączanie urządzenia.	PWR/MUTE	POWER
2. Wybór źródła.	SRC	SRC
3. Regulacja głośności.	Obracaj pokrętkę PWR	VOLUME

## Działania podstawowe – dodatkowe możliwości

### Wyciszenie

Nacisnąć **MUTE/PWR** (**POWER**  na pilocie) aby wyciszyć urządzenie. Aby skasować naciśnij, MUTE jeszcze raz.

### Zmiana ustawień.

- 1 Nacisnąć **MENU** (**SEL/MENU** na pilocie) tak, aby pojawiła się jedna z opcji menu.
- 2 Nacisnąć **MENU** (**SEL/MENU** na pilocie) i obracaj **PWR**. (naciśnij **VOLUME**  na pilocie), aby wybrać jedno z poniższych ustawień.  
- Więcej szczegółów patrz **strona 12**.
- 3 Nacisnąć i przytrzymać **MENU** (**SEL/MENU** na pilocie), aby zakończyć ustawianie.

### Korzystanie z EQ (korektora)

Korektor służy do zwiększania lub zmniejszania siły sygnału na poszczególnych częstotliwościach dźwięku. Funkcja ta pozwala na lepsze dopasowanie barwy dźwięku. Nacisnąć przycisk **EQ/XDSS+**. Światelko wskaźnika podświetli się w następującym porządku.

Pop → Classic → Rock → Jazz → Vocal → Salsa → Samba → User1 → User2 → Off

### Uwaga

Gdy XDSS+ jest wyłączone - "Off", można dokonać ustawień korektora EQ .

### Regulacja poziomu dźwięku

Nacisnąć przycisk **SEL** (**SEL/MENU** na pilocie) w celu wybrania trybu do regulacji: głośności, balansu oraz wyciszacza. Aby dokonać regulacji jakości dźwięku obracaj pokrętkę **PWR**.

8 | Radio samochodowe CD/MP3/WMA

### Uwaga

Gdy EQ lub XDSS+ jest wyłączone - "Off", można dokonać ustawień dźwięku (BAS, MID, TRB).

### XDSS+ (System dźwięku Extreme Dynamic Sound System)

Nacisnąć i przytrzymać **EQ/XDSS+** . (Poprawa jakości dźwięku dla sopranów i basów). Aby skasować naciśnij ten przycisk jeszcze raz.

### Sprawdzanie zegara

Można sprawdzić wskazanie zegara naciskając przycisk **DISP**. (**DISP** na pilocie).

## Słuchane stacji z RDS

	NA URZĄDZENIU
1. Wybór tunera jako źródła.	SRC
2. Wybór zakresu/pasma FM.	BAND
3. Wybór typu programu radiowego.	Naciśnij i przytrzymaj TA/PTY
4. Wybór stacji według typu PTY.	1-6

### Informacje RDS.

Naciśnij i przytrzymaj **PTY**, aby wybrać każdy z trybów.

Kategoria muzyka → kategoria audycje → koniec wyszukiwania

NR GRUPA MUZYCZNA	NR GRUPA AUDYCJE
1. POP M, ROCK M	1. NEWS, AFFAIRS, INFO
2. EASY M, LIGHT M.	2. SPORT, EDUCATE, DRAMA
3. CLASSICS, OTHER M	3. CULTURE, SCIENCE, VARIED
4. JAZZ, COUNTRY	4. WEATHER, FINANCE, CHILDREN
5. NATION M, OLDIES	5. SOCIAL, RELIGION, PHONE IN
6. FOLK M	6. TRAVEL, LEISURE, DOCUMENT



## Słuchanie radia

	NA URZĄDZENIU	NA PILOCIE
1. Wybór tunera jako źródła.	<b>SRC</b>	<b>SRC</b>
2. Wybór pasma.	<b>BAND</b>	<b>BAND</b>
3. Automatyczne szukanie Ręczne szukanie	- ◀ / ▶ + Nacisnąć i przytrzymać - ◀ / ▶ +	◀◀◀/▶▶▶  Nacisnąć i przytrzymać  ◀◀◀/▶▶▶

## Słuchanie radia – co można zrobić więcej

### Automatyczne wyszukiwanie i zapisywanie

Nacisnąć **N/AS**. Sześć najsilniejszych stacji zostanie zapisane pod numerami 1–6 w kolejności od najsilniejszej. Aby anulować nacisnąć **N/AS**.

### Zapisywanie i przywoływanie częstotliwości transmisji

- 1 Nacisnąć **BAND**, aby wybrać pasmo.
- 2 Wybrać odpowiednią częstotliwość, następnie nacisnąć i przytrzymać jeden z przycisków 1-6, aż do potwierdzającego sygnału dźwiękowego.
- 3 Powtórzyć kroki 1-2, aby zaprogramować inne stacje. Następnym razem, po naciśnięciu jednego z przycisków zaprogramowanych stacji zostanie przywołana zapisana częstotliwość.

### Skanowanie zaprogramowanych stacji

Nacisnąć **V/PS**. Pojawia się każda zapisana stacja. Aby skasować, należy nacisnąć **V/PS**.

### Włączanie zaprogramowanych stacji

Nacisnąć **BAND** w celu wybrania żądanego pasma, a następnie Nacisnąć przycisk żądanej stacji 1-6 (przyciski programowe 1-6 na pilocie).

#### Uwaga

Gdy zaprogramuje się stację pod numerem, pod którym uprzednio zaprogramowano inną stację w tym samym paśmie, uprzednio zaprogramowana stacja będzie automatycznie wymazana.

## Podłączanie urządzeń dodatkowych

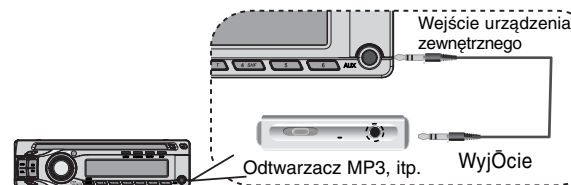

	NA URZĄDZENIU	NA PILOCIE
1. Wybór AUX jako źródła.	<b>SRC</b>	<b>SRC</b>
2. Uruchamianie odtwarzania na podłączonym urządzeniu.	-	-
3. Regulacja głośności.	Obracaj pokrętko <b>PWR</b>	<b>VOLUME</b> ^ v

## Słuchanie płyt CD

	NA URZĄDZENIU	NA PILOCIE
1. Wkładanie płyty CD.	-	-
2. Regulacja głośności.	Obracaj pokrętkę PWR	VOLUME ^ v

## Słuchanie płyt CD – co można zrobić więcej

### Chwilowe zatrzymanie lub ponowne uruchomienie płyty CD

Nacisnąć podczas odtwarzania ►|| na przednim panelu (►|| na pilocie). Aby wznowić odtwarzanie, nacisnąć ponownie ten przycisk.

### Wyszukiwanie wewnątrz utworu/pliku

Nacisnąć i przytrzymać przycisk -I◀ / ▶I+ (I◀◀◀◀/▶▶▶▶) na pilocie) przez ok. 1 sekundę podczas odtwarzania, a następnie zwolnić w odpowiednim momencie.

### Przejdź do innego utworu/pliku

Nacisnąć -I◀ / ▶I+ na urządzeniu (I◀◀◀◀/▶▶▶▶) na pilocie). Aby powrócić do wcześniejszego utworu, Nacisnąć krótko-I◀ w ciągu 3 sekund od rozpoczęcia odtwarzania. Naciśnij [#] a następnie numer pliku/utworu do którego chcesz przejść.

### Skanowanie początków utworów

Nacisnąć lub nacisnąć i przytrzymać przycisk INT (INT na pilocie). Odtwarzane jest pierwsze 10 sekund każdego utworu/ pliku z aktualnie wybranego folderu (■ INT) lub pierwsze 10 sekund z każdego pliku (INT) danej płyty. Aby skasować, należy nacisnąć ten przycisk jeszcze raz.

### Powtarzanie

Nacisnąć lub nacisnąć i przytrzymać przycisk RPT (RPT na pilocie). Powtarzane są aktualnie wybrane utwory/ pliki (1 RPT) lub folder (■ RPT) z odtwarzanej płyty. Aby skasować, należy nacisnąć ten przycisk jeszcze raz.

### Losowo

Nacisnąć lub nacisnąć i przytrzymać przycisk SHF (SHF na pilocie). Wszystkie utwory/ pliki (■ SHF) lub aktualnie wybrany folder (SHF) z danej płyty odtwarzane są w sposób losowy. Nacisnąć ponownie SHF, aby anulować.

### Uwaga

Jeżeli podczas odtwarzania losowego naciśnię się przycisk -I◀, urządzenie nie przejdzie do poprzedniego utworu.

### Ścieżki MP3/WMA -10/+10

(jeżeli nie ma folderów lub jest tylko jeden). Nacisnąć podczas odtwarzania V/PS, aby przejść wstecz o 10 utworów, lub ^/AS, aby przejść do przodu o 10 utworów.

### MP3/WMA Folder GÓRA/DÓŁ

(Jeżeli jest więcej niż dwa foldery). Podczas odtwarzania naciśnij V/PS, aby przejść do poprzedniego folderu lub ^/AS, aby przejść do następnego folderu.

### Przeglądanie informacji o utworach muzycznych

Takie jak: tytuł utworu lub albumu czy nazwa artysty. Podczas odtwarzania plików MP3/WMA/CD TEXT nacisnąć kilka razy przycisk DISP. Jeżeli nie ma informacji dodatkowych, pojawia się komunikat "NO TEXT".

### Uwaga

- : Ikona ta pojawia się podczas odtwarzania MP3/WMA.
- **Kompatybilność dysków MP3 z niniejszym urządzeniem ma następujące ograniczenia:**
  1. Częstotliwość próbkowania / 8 - 48kHz (MP3), 22.05 - 48kHz (WMA)
  2. Szybkość transmisji w zakresie 8 - 320kbps (tacznie z VBR) (MP3), 32 - 320kbps (WMA)
  3. Format plików CD-R/CD-RW powinien być zgodny z „ISO 9660”.
  4. W razie odtwarzania plików MP3/WMA przy pomocy oprogramowania, które nie może utworzyć systemu plików, jak np. „Direct CD”, odtwarzanie plików MP3/WMA będzie niemożliwe. Zalecamy zastosowanie programu "Easy-CD Creator", który tworzy system plików zgodny z ISO9660.
  5. Dekoder WMA obsługiwany jest do "Class 2A".

**Należy również pamiętać o tym, że do ładowania plików MP3/WMA i muzyki z Internetu potrzebne jest zezwolenie. Nasza firma nie ma prawa udzielać tego typu zezwoleń. Zezwolenie należy uzyskać za każdym razem od właściciela praw autorskich.**

## Usuwanie usterek

	Objawy	Przyczyna	Rozwiązanie
Ogólne	Brak zasilania / Urządzenie nie działa.	Przewody i złączki nie są podłączone prawidłowo.	Sprawdzić jeszcze raz, czy wszystkie połączenia zostały prawidłowo wykonane.
		Bezpiecznik jest przepalony.	Usunąć przyczynę przepalenia bezpiecznika, a następnie go wymienić. Należy pamiętać, by zainstalować odpowiedni bezpiecznik o tych samych parametrach.
		Zakłócenia lub inne czynniki powodują, że wbudowany mikroprocesor działa nieprawidłowo.	Wyłączyć, a następnie ponownie włączyć urządzenie.
	Dźwięk nie jest słyszalny/ Nie da się zmienić poziomu głośności.	Przewody nie są podłączone prawidłowo.	Podłączyć przewody prawidłowo.
CD	Dźwięk przeskakuje.	Urządzenie nie jest odpowiednio stabilnie zamocowane.	Zamocować urządzenie tak, by było stabilne.
	Odtwarzanie jest niemożliwe.	Płyta jest zabrudzona.	Wyczyścić płytę.
		Załadowana płyta jest typu, który nie jest obsługiwany.	Sprawdzić, jakiego typu jest płyta.
Pilocie	Urządzenie nie działa prawidłowo, nawet gdy wciśnięte są odpowiednie przyciski na pilocie.	Niski poziom naładowania baterii.	Załaduj nową baterię.

## Ustawienia ogólne

- **AF (alternatywna częstotliwość) ON/OFF**  
Gdy spada jakość odbioru, odbiornik automatycznie przestrasza na inną stację w obrębie danej sieci i umożliwia odbiór o lepszej jakości dzięki zastosowaniu kodowania PI i AF.
- **REG (Regionalne) ON/OFF**  
REG ON: Urządzenie będzie przełączać się na kolejne stacje nadające ten sam program, gdy odbierany sygnał będzie stawał się za słaby.  
REG OFF: Urządzenie będzie przełączać się na kolejne stacje danej sieci, gdy odbierany sygnał będzie stawał się za słaby. (W tym trybie program może się różnić od poprzednio odbieranego).
- **TA (Komunikaty drogowe) ALARM/SEEK**  
TA ALARM: Gdy nowo dostrojona stacja nie wysyła informacji TP przez 5 sekund, rozlegnie się podwójny sygnał dźwiękowy.  
TA SEEK: Gdy nowo dostrojona stacja nie wysyła informacji TP przez 5 sekund, odbiornik dostraja się do następnej stacji z takim samym PI jak ostatni, ale z informacją TP.
- **PI (Identyfikacja programu) SOUND/MUTE**  
PI SOUND: Jeżeli dźwięk ze stacji z innym PI jest nieprzerwanie słyszany, odbiornik wycisza dźwięk po 1 sekundzie.  
PI MUTE: Jeżeli dźwięk ze stacji z innym PI jest przerywany, odbiornik od razu wycisza go.
- **AUX (Auxiliary) ON/OFF**  
Możliwe jest podłączenie urządzenia zewnętrznego. Aktywuj ustawienie „auxiliary” podczas korzystania z urządzenia zewnętrznego.
- **AUX (Auxiliary) 00dB / +6dB**  
Można ustawić poziom dźwięku każdego źródła, tak aby zapobiec nagłym zmianom głośności podczas przełączania.  
Można ustawić 0 dB lub +6 dB  
Po zmianie źródła dźwięku z urządzenia zewnętrznego na inne, może się okazać, że poziom głośności będzie bardzo wysoki.
- **DEMO ON/OFF**  
Podczas słuchania można dokonać zmiany wskazań początkowych na wyświetlaczu (nazwa funkcji, nazwa korektora, itp.).
- **LED RED/GRN**  
Możesz zmieniać kolor przycisku. RED(czerwony) <-> GRN(zielony)
- **BEEP 2ND/ALL**  
BEEP 2ND: Dźwięk rozlega się tylko wtedy, gdy przycisk jest przytrzymany (1 sekunda).  
BEEP ALL: Dźwięk rozlega się po przyciśnięciu dowolnego przycisku.

## Specyfikacje

### Ogólne

Moc wyjściowa	50W x 4CH (Max.)
Źródło zasilania	DC 12V
Impedancja głośników	4 Ω
System uziemienia	Z biegunem ujemnym do masy
Wymiary (W x SZ x G)	180 x 50 x 176 mm (Bez panela czołowego)
Masa netto (przybliż.)	1.3 kg

### Radia

#### FM

Zakres częstotliwości	87.5-107.9, 87.5-108, 65-74 lub 87.5-108 MHz
Stosunek sygnał/szum	55 dB
Zniekształcenia	0.7%
Wrażliwość użytkowa	12 dBμV

#### AM (MW)

Zakres częstotliwości	520-1720 or 522-1620 kHz
Stosunek sygnał/szum	50 dB
Zniekształcenia	1.0%
Wrażliwość użytkowa	28 dBμV

#### CD

Zakres częstotliwości	20 Hz-20 kHz
Stosunek sygnał/szum	80 dB
Zniekształcenia	0.12%
Oddzielenie kanałów (1kHz)	55 dB

#### AUX

Zakres częstotliwości	20 Hz-20 kHz
Stosunek sygnał/szum	80 dB
Zniekształcenia	0.12 %
Oddzielenie kanałów (1kHz)	45 dB
Maks. poziom wejścia (1kHz)	1.2V (35KΩ)

Projekt i specyfikacje mogą ulec zmianom bez powiadomienia.

P/N : MFL41655344