



# LG

## **REFRIGERATOR-FREEZER OWNER'S MANUAL**

PLEASE READ THIS OWNER'S MANUAL THOROUGHLY BEFORE OPERATING AND KEEP IT HANDY FOR REFERENCE AT ALL TIMES.

## **HASZNÁLATI ÚTMUTATÓ HŰTŐ- ÉS FAGYASZTÓSZEKRÉNYHEZ**

KÉRJÜK, A HŰTŐSZEKRÉNY HASZNÁLATBA VÉTELE ELŐTT OLVASSA VÉGIG FIGYELMESEN AZ ALÁBBI ÚTMUTATÓT, ÉS TÁROLJA KÖNNYEN ELÉRHETŐ HELYEN AZ ESETLEGES KÉSŐBBI FELHASZNÁLÁS CÉLJÁBÓL.

## **ХЛАДИЛНИК–ФРИЗЕР РЪКОВОДСТВО ЗА ПОТРЕБИТЕЛЯ**

Моля, преди употреба прочетете внимателно това ръководство и го съхранявайте на леснодостъпно място за справка по всяко време.

## **FRIŽIDER-ZAMRZIVAČ UPUTSTVO ZA UPOTREBU**

MOLIMO VAS DA PAŽLJIVO PROČITATE OVO UPUTSTVO PRE UPOTREBE I DA GA IMATE STALNO PRI RUCI AKO ZATREBA.

## **HLADNIAK-ZAMRZIVAČ PRIRUČNIK ZA KORISNIKE**

MOLIMO VAS DA PRIJE RADA S UREĐAJEM PAŽLJIVO PROČITATE OVAJ PRIRUČNIK ZA KORISNIKE.

## **ФРИЖИДЕР-ЗАМРЗНУВАЧ УПАТСТВО ЗА КОРИСНИКОТ**

ВЕ МОЛИМЕ ПРОЧИТАЈТЕ ГО ВНИМАТЕЛНО УПАТСТВОТО ПРЕД УПОТРЕБА НА АПАРАТОТ И ИМАЈТЕ ГО СЕКОГАШ НА ДОФАТ.

## **FRIGORIFER-NGRIRËS MANUALI I PËRDORUESIT**

JU LUTEMI, LEXOJENI PLOTËSISHT KËTË MANUAL TË PËRDORUESIT PËRPARA PËRDORIMIT DHE PËRDORENI SI REFERENCË NË ÇDO KOHË.

---

# СЪДЪРЖАНИЕ

<b>ВАЖНИ ПРЕДУПРЕЖДЕНИЯ .....</b>	<b>27</b>
<b>ИНСТАЛИРАНЕ .....</b>	<b>28</b>
<b>СХЕМА НА ОСНОВНИТЕ ЧАСТИ .....</b>	<b>29</b>
<b>РАБОТА С УРЕДА .....</b>	<b>30</b>
Пускане в действие	
Регулиране на температурата	
Получаване на кубчета лед	
Отделение за пресни хранителни продукти	
Размразяване	
Обезмирисител (опция)	
ВИТАМИНЕН КИТ (по избор)	
<b>СЪВЕТИ ЗА СЪХРАНЯВАНЕ НА ХРАНИТЕЛНИ ПРОДУКТИ .....</b>	<b>33</b>
<b>ОБРЪЩАЩА СЕ ВРАТА .....</b>	<b>34</b>
Внимание	
Как да обърнете вратата	
<b>ПОЧИСТВАНЕ .....</b>	<b>36</b>
<b>ОБЩА ИНФОРМАЦИЯ .....</b>	<b>36</b>
<b>СМЯНА НА КРУШКАТА .....</b>	<b>37</b>
<b>ПРЕДИ ДА СЕ ОБАДИТЕ В СЕРВИЗА .....</b>	<b>37</b>

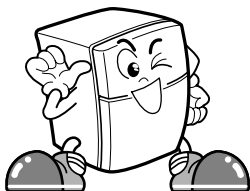

ТОЗИ ХЛАДИЛНИК Е ПРОИЗВЕДЕН С ГОЛЯМО ВНИМАНИЕ И ИЗПОЛЗВА НАЙ-НОВИ ТЕХНОЛОГИИ.

УВЕРЕНИ СМЕ, ЧЕ ЩЕ БЪДЕТЕ НАПЪЛНО ДОВОЛНИ ОТ НЕГОВАТА РАБОТА И НАДЕЖДНОСТ.

ПРЕДИ ДА ИЗПОЛЗВАТЕ СВОЯ ХЛАДИЛНИК, МОЛЯ ПРОЧЕТЕТЕ ВНИМАТЕЛНО ТАЗИ БРОШУРА. ТЯ ПРЕДОСТАВЯ ТОЧНИ ИНСТРУКЦИИ ЗА ИНСТАЛИРАНЕ, РАБОТА И ПОДДРЪЖКА, И ДАВА СЪЩО ТАКА НЯКОИ ПОЛЕЗНИ СЪВЕТИ.

## ВАЖНИ ПРЕДУПРЕЖДЕНИЯ

### НЕ ИЗПОЛЗВАЙТЕ УДЪЛЖИТЕЛ

Използвайте този уред, като го включите в определен само за него контакт в отделен кръг на ел. захранването. Претоварването на мрежата причинява ниско напрежение, лошо функциониране, евентуална повреда на уреда и лошо охлаждане.

Проверете местните електрически стандарти или се консултирайте с квалифициран електротехник, ако имате въпроси.

### ДОСТЪПНОСТ НА ЩЕПСЕЛА

Хладилник-фризерът трябва да бъде разположен така, че щепселът на ел. захранването му да е лесно достъпен за бързо изключване в случай на инцидент.

### СМЯНА НА ЗАХРАНВАЩИЯ КАБЕЛ

Ако захранващият кабел е повреден, той трябва да се смени от производителя или от лице с необходимата квалификация, за да се избегне всякакъв риск.

### ОТНОСНО ЗАЗЕМЯВАНЕТО

В случай на късо съединение заземяването намалява опасността от електрически удар, като осигурява проводник за изтичане на електрическия ток.

За Предотвратяване на възможни електрически удари, този уред трябва да е заземен.

Неправилното ползване на заземителния контакт може да доведе до електрически удар. Консултирайте се с електротехник или човек от сервиза, ако не разбирате напълно инструкциите за заземяване или ако имате съмнения, че уредът не е правилно заземен.

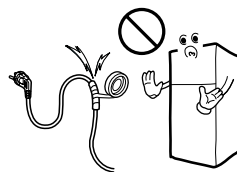

### ОПАСНО ПРИВЛЕКАТЕЛЕН

Един празен хладилник може да е опасно привлекателен за децата. Махнете всякакви ключалки, уплътнения, капаци или цялата врата от неизползван хладилник, или вземете други мерки, за да го направите безопасен.

Уредът трябва да бъде заземен.

**НЕ ЧАКАЙТЕ! НАПРАВЕТЕ ТОВА СЕГА!**

**Не съхранявайте запалими материали, експлозивни или химикали в хладилника.**

### ИЗХВЪРЛЯНЕ НА ОСТАРИЯЛ УРЕД

Този уред съдържа течност (охлаждаща и смазочна) и е изработен от части и материали, които са подходящи за преработка и/или повторна употреба.

Всички важни материали трябва да се предават на вторични суровини и могат да се използват отново след преработка (рециклиране). За извозването на стария уред се обръщайте към съответната местна агенция.

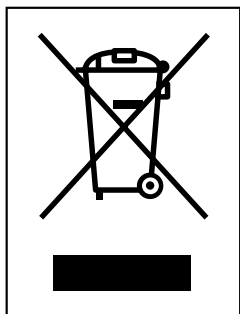

## ИЗХВЪРЛЯНЕ НА ВАШИЯ СТАР УРЕД

1. Когато този символ на задраскана кофа за боклук е поставен върху дадено изделие, това означава, че изделието попада под разпоредбите на Европейска директива 2002/96/ЕО.
2. Всички електрически и електронни изделия трябва да се изхвърлят отделно от битовите отпадъци, в определени за целта съоръжения, посочени от държавните или местните органи.
3. Правилното изхвърляне на вашия уред ще помогне за предотвратяване на възможни негативни последици за околната среда и човешкото здраве.
4. За по-подробна информация за изхвърлянето на вашия стар уред се обърнете към вашата община, службите за събиране на отпадъци или магазина, откъдето сте купили своя уред.

- Информация за флуорираните парникови газове, използвани като хладилен агент в този хладилник.

Химическо наименование	Състав на газовете	Общо GWP (kg CO <sub>2</sub> -eq)
R-134a	100% HFC-134a	1300

## ИНСТАЛИРАНЕ

### ИЗБЕРЕТЕ ПОДХОДЯЩО МЯСТО

1. Поставете своя хладилник на място, където лесно може да се използва.
2. Избягвайте поставянето на хладилника в близост до топлинни източници пряка слънчева светлина или влага.
3. За да осигурите подходяща циркулация на въздуха около хладилника с фризер, оставете достатъчно разстояние от двете му страни и отгоре, както и поне 2 инча (5 см) разстояние от задната му стена.
4. За да се избягнат вибрации, хладилникът трябва да е нивелиран. Ако е необходимо, с помощта на нивелиращите винтове компенсирайте неравностите на пода. За да се затварят лесно вратите, предната страна трябва да е малко по-високо от задната. Нивелиращите винтове могат да се въртят лесно, като наклоните леко шкафа. Въртете нивелиращите винтове по посока на часовниковата стрелка за повдигане и обратно на часовниковата стрелка – за сваляне.

### СЛЕД ТОВА

1. Избършете праха, натрупан при транспортирането, и почистете основно хладилника.
2. Инсталирайте принадлежностите, като форма за лед, изпарителна вана и пр., на техните места. Те са опаковани заедно, за да се избегне евентуална повреда при транспорта.
3. Включете захранващия кабел (щепсел) в контакта. Не използвайте един и същ контакт за включване и на други уреди.
4. Преди да използвате хладилника, оставете го да работи 2–3 часа. Проверете въздушния поток във фризерното отделение, за да се уверите, че охлаждането протича правилно. Вашият хладилник вече е готов за използване.

# СХЕМА НА ОСНОВНИТЕ ЧАСТИ

## ФРИЗЕРНО ОТДЕЛЕНИЕ

Форма и съд за кубчета лед 'Twisting Ice Serve' (опция) или  
Обикновена форма за кубчета лед  
Регулатор на температурата на фризера

## ХЛАДИЛНО ОТДЕЛЕНИЕ

Отделение за пресни хранителни продукти  
Електронен регулатор на температурата на хладилника  
Лампа  
Обезмирсител (опция)  
ВИТАМИНЕН КИТ (по избор)  
Отделение за зеленчуци  
Използва се за съхраняване на плодове, зеленчуци и др. свежи и крехки

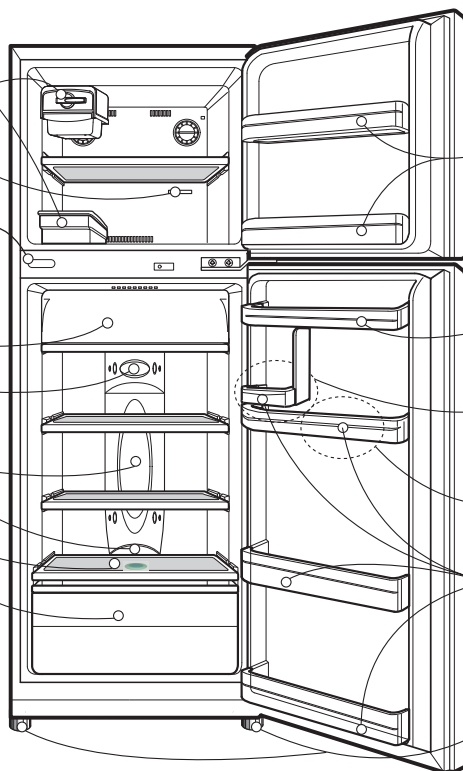

Конзола на вратата на фризера

Конзола за яйца

( 262 )

( 292 )

Конзола на вратата на хладилника

Винтове за нивелиране

**ЗАБЕЛЕЖКА**

● Не всички части, показани по-горе, са включени във всеки модел.

# РАБОТА С УРЕДА

## ПУСКАНЕ В ДЕЙСТВИЕ

След първоначалното инсталиране на Вашия хладилник оставете го да работи 2–3 часа за стабилизиране на нормалните работни температури, преди да го напълните с пресни или замразени хранителни продукти.

Ако работата се прекъсне, изчакайте 5 минути преди рестартиране.

## РЕГУЛИРАНЕ НА ТЕМПЕРАТУРАТА

### ❑ ХЛАДИЛНИК

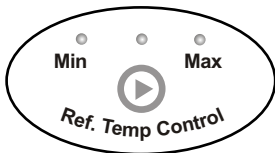

Температурата на хладилното отделение е настроена по подразбиране на **НОРМАЛНА** степен.

Можете да настроите температурата на хладилника с помощта на **Регулатора на температурата на хладилника**.

Когато натиснете бутона, **светодиодът (LED)** светва.

Когато светодиодът свети от **MIN** към **MAX**, температурата в хладилното отделение се повишава.

Можете да изберете желаната настройка от пет (5) степени между минимум и максимум.

За икономия на електричество настройте светодиода на степен **MIN**.

	Low	Medium Low	Medium	Medium High	High
Temp Control					
AVERAGE TEMP(°C)*	6	4.5	3	1	-1
ROOM	REFRIGERATOR				

\*This temperature can change based on the freezer temperature control setting.

### ❑ ФРИЗЕР

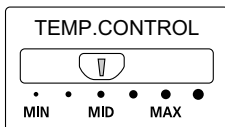

По подразбиране регулаторът на температурата на фризерното отделение е поставен на положение **MID** (средно).

За по-ниски температури завъртете регулатора към **MAX**, а за по-високи температури завъртете регулатора към положение **MIN**.

# РАБОТА С УРЕДА

## ПОЛУЧАВАНЕ НА КУБЧЕТА ЛЕД

Определете с коя система за получаване на кубчета лед разполагате.

### Обикновена

- За да получите кубчета лед, напълнете с вода формата за лед и я поставете върху кутията за кубчета лед. След това поставете кутията за кубчета лед във фризерното отделение.
- За да отделите кубчетата лед, хванете формата от двата ѝ края и леко я усучете.

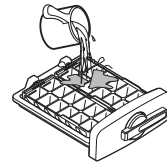
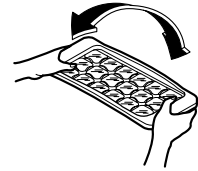
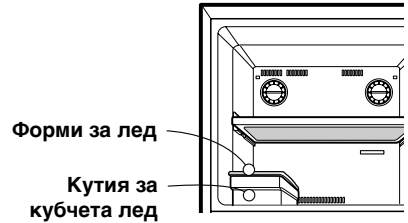

### От типа 'Twisting Ice Serve'

- За да получите кубчета лед, напълнете с вода формата за лед и я поставете на мястото ѝ.
- За да отделите ледените кубчета, леко завъртете копчето. Тогава кубчетата лед падат в кутията за лед.
- Можете да извадите формата и кутията за кубчета лед, за да освободите място в фризерното отделение.
- Първо трябва да извадите формите и кутията за лед, а след това рамката, като я издърпате надясно.

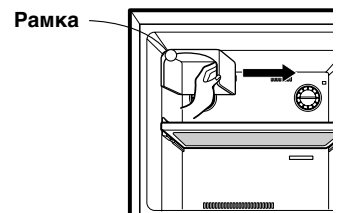

# РАБОТА С УРЕДА

## ОТДЕЛЕНИЕ ЗА ПРЕСНИ ХРАНИТЕЛНИ ПРОДУКТИ

Когато вратата се отвори, по-топлият въздух не оказва влияние на съда за прясно месо. Така че в него можете да запазвате хранителните продукти по-пресни.

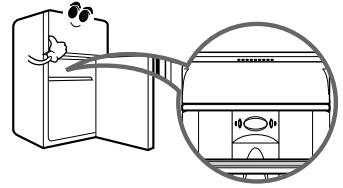

## РАЗМРАЗЯВАНЕ

- Размразяването става автоматично.
- Водата от размразяването се стича в изпарителната вана, намираща се в задната долна част на хладилника, и се изпарява автоматично.

## ОБЕЗМИРИСИТЕЛ (ОПЦИЯ)

- Чрез използването на катализатор ефективността на обезмирисването е гарантирана.
- Неприятната миризма в отделението за пресни хранителни продукти се отстранява, без това да вреди на вас или на хранителните продукти.

### Как се използва

- Тъй като катализаторът е поставен на изхода на въздухопровода, по който циркулира охлаждащият въздух в отделението за пресни хранителни продукти, не трябва да го пипате.
- Не пъхайте остри предмети в изхода на въздухопровода, защото може да повредите обезмирисващия катализатор.
- Когато поставяте в хладилника храна със силна миризма, увийте я или я поставете в съд с капак, защото миризмата може да се поеме от останалите хранителни продукти.

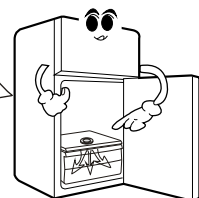
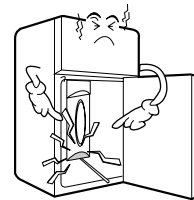
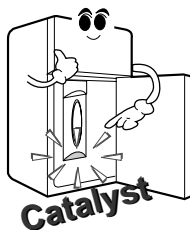

## ВИТАМИНЕН КИТ (по избор)

Съдържа антиоксидант, с помощта на който може да се избягва оксидационния процес, следствие на което плодовете и зеленчуците по-дълго време се запазват пресни

Тази част съдържа такъв антиоксидант, който не може да се яде. Често отваряне на вратата може да води до намаляване времетрайността на материала.



# СЪВЕТИ ЗА СЪХРАНЯВАНЕ НА ХРАНИТЕЛНИ ПРОДУКТИ

## СЪХРАНЕНИЕ НА ХРАНИТЕЛНИ ПРОДУКТИ

- Съхранявайте прясна храна в хладилното отделение. Начинът на замразяване и размразяване на храната е важен фактор за поддържането на свежестта и вкуса ѝ.
- Не съхранявайте при ниски температури хранителни продукти, които се развалят лесно, като например банани, ананаси, пъпеши.
- Оставете горещата храна да изстине преди съхранение. Поставянето на гореща храна в хладилника може да развали другите хранителни продукти и води до увеличаване на сметките Ви за електричество!
- Увивайте съхраняваната хранителни продукти с полиетиленово фолио или ги дръжте в съдове с капак. Това не позволява на влагата да се изпари и съхранява вкуса и хранителните вещества.
- Не препречвайте вентилационните отвори с продукти. Добрата циркулация на охладения въздух поддържа равномерна температура в хладилника.
- Не отваряйте вратата често. Отварянето на вратата пропуска топъл въздух в хладилника и повишава температурата.

## ФРИЗЕРНО ОТДЕЛЕНИЕ

- Не дръжте бутилки във фризера – те могат да се счупят при замръзване на течността в тях.
- Не замразявайте повторно храна, която е била размразена. Това води до загуба на вкус и хранителна стойност.
- Когато съхранявате за по-дълго време замразени продукти, като сладолед, поставяйте ги на рафта във фризера, а не на конзолата на вратата.
- Избягвайте да съхранявате каквито и да било хранителни продукти близо до дъното на рафта във фризера, за да не се наруши ефективната циркулация на въздуха.

## ХЛАДИЛНО ОТДЕЛЕНИЕ

- Избягвайте поставянето на влажни хранителни продукти дълбоко навътре по рафтовете. Те могат да замръзнат при прекия контакт с охладения въздух.
- Винаги почиствайте хранителните продукти преди охлаждане. Зеленчуците и плодовете трябва да са измити и избърсани, а пакетизираната храна – почистена, за да се предпазят съседните продукти от разваляне.
- При съхранение на яйца в конзолата за яйца, те трябва да са пресни и винаги в изправено положение, което ги запазва пресни за по-дълго време.

# ОБРЪЩАЩА СЕ ВРАТА

## ВНИМАНИЕ

– Обръщането на вратата е по избор

1. Вратата може да бъде обърната, ако това се налага в зависимост от мястото или предпочитанията на потребителя.
2. Преди да обърнете вратата, извадете всички храни и аксесоари (рафтове, конзоли, кутии и др.), които не са закрепени неподвижно към хладилника.
3. Използвайте подходящия вкд отвертка или гаечен ключ за отвъртане или завъртане на болта.
4. Внимавайте да не изпуснете хладилника, докато монтирате или демонтирате долната панта и нивелиращите винтове.
5. Не поставяйте хладилника легнал, докато работите по него, тъй като това може да причини неправилно функциониране и повреда.
6. Внимавайте да не изпуснете вратите, докато ги демонтирате или сменят.

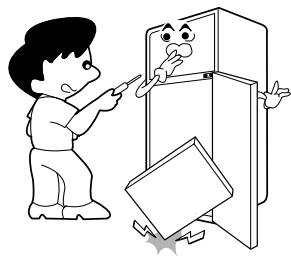

## КАК ДА ОБЪРНЕТЕ ВРАТАТА (от отваряща се наляво в отваряща се надясно)

- 1** Свалете капачката **1** и горната панта **2**.

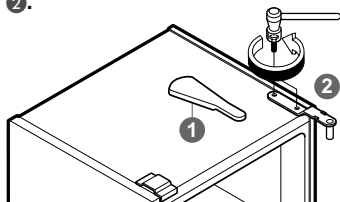

- 2** Свалете вратата на фризера **3**.

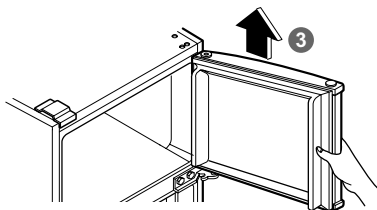

- 3** Свалете централната панта **4** и вратата на хладилника **5**.

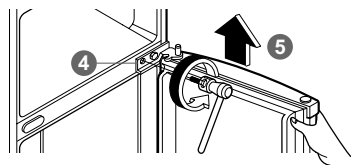

- 4** Свалете долната панта **6**.

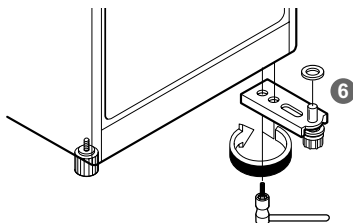

# ОБРЪЩАЩА СЕ ВРАТА

- 5** Сменете полжението на нивелиращите винтове **7**.

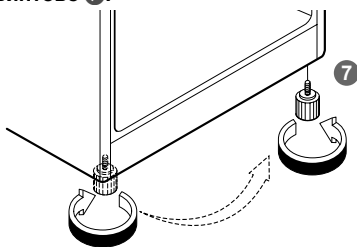

- 6** Монтирайте долната панта **6**.

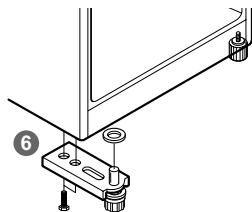

- 7** Преместете капачката и скобата към отсрещната страна на вратата на хладилника.

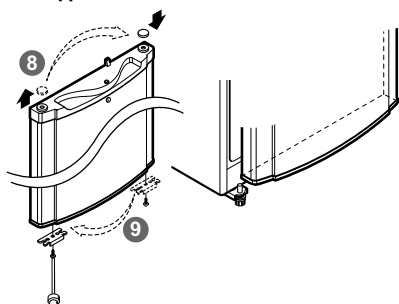

- 8** Преместете капачката към отсрещната страна и монтирайте централната панта.

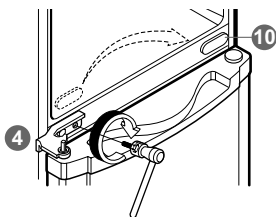

- 9** Монтирайте застопоряващия механизъм на вратата откъм подходящата страна.

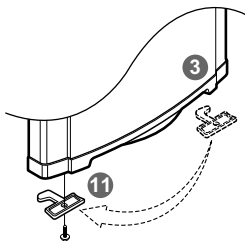

- 10** Преместете капачката към отсрещната страна на вратата на фризера.

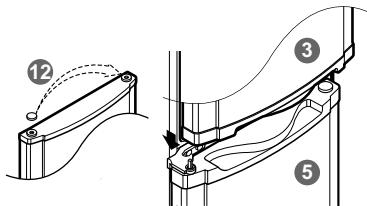

- 11** Сменете положението на оста на горната панта.

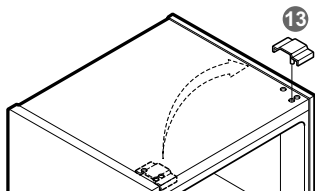

- 12** Монтирайте горната панта и поставете капачката.

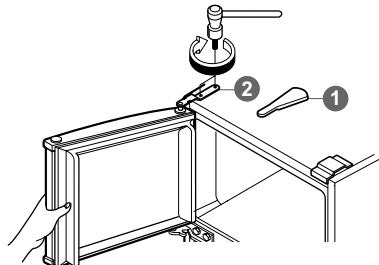

# ПОЧИСТВАНЕ

Важно е хладилникът да се поддържа чист, за да се избягнат нежелани миризми. Разлятата храна трябва да се избърсва незабавно, защото ако се остави, може да се окисли и да остави петна по пластмасовите повърхности.

В никакъв случай не използвайте метална шкурка, четки, груби абразивни почистващи средства или силни основни разтвори върху която и да е повърхност.

Преди да почиствате обаче, имайте предвид, че влажните предмети залепват за силно охладени повърхности. Не докосвайте замразени повърхности с мокри или влажни ръце.

**ВЪНШНОСТ** – Използвайте хладък разтвор на мек сапун или препарат за миене на съдове за почистване на трайното покритие на Вашия хладилник. Избършете с чист влажен парцал и после подсушете.

**ВЪТРЕШНОСТ** – Препоръчва се редовно почистване на вътрешността и частите вътре в хладилника. Използвайте хладък разтвор на мек сапун или препарат за миене на съдове за почистване на трайното покритие на Вашия хладилник. Избършете с чист влажен парцал и после подсушете.

**ВЪТРЕШНИ ЧАСТИ** – Почиствайте полиците, рафтовете на вратите, тавите, магнитните уплътнения на вратите и пр. Използвайте хладък разтвор на мек сапун или препарат за миене на съдове за почистване на трайното покритие на Вашия хладилник. Избършете с чист влажен парцал и после подсушете.

## ПРЕДУПРЕЖДЕНИЕ

Изтегляйте щепсела на захранващия кабел от контакта преди почистване в близост до електрическите части (лампи, ключове, регулатори и пр.).

Обирайте влагата с лъба или парцал, за да не проникне вода или друга течност в някоя електрическа част и да предизвика електрически удар. Не използвайте запалителни или токсични почистващи препарати.

• Преподупреждение за почистването

Да не се използват: повърхностно активни вещества, автомобилен восък, антикорозионни препарати, всички видове масла, бензин, киселини, парафин.

• Могат да се използват

Растителни препарати за миене на съдове, сапунен разтвор

• При използване на неподходящи препарати може да се промени цвета.

# ОБЩА ИНФОРМАЦИЯ

## ВЪВ ВРЕМЕТО ЗА ОТПУСК

При заминаване в отпуск със средна продължителност може би е най-добре да оставите хладилника включен.

Поставете продуктите, които могат да се замразяват, във фризера.

Когато възнамерявате да отсъствате по-дълго време, извадете всички хранителни продукти, извадете щепсела на захранващия кабел, почистете вътрешността основно и оставете двете врати ОТВОРЕНИ, за да не се образуват миризми.

## ПРЕКЪСВАНЕ НА ЗАХРАНВАНЕТО

При повечето случаи на прекъсване на захранването то бива възстановено след един или два часа и не влияе на температурата в хладилника.

Трябва, обаче, да сведете до минимум отварянията на вратата, докато няма захранване. При по-продължително прекъсване на захранването поставете блок сух лед върху замразените пакети.

## ПРЕДУПРЕЖДЕНИЕ ЗА СУХ ЛЕД

Когато използвате сух лед, осигурете адекватна вентилация.

Сухият лед е замразен въглероден двуокис (CO<sub>2</sub>). Когато се изпарява, той може да измести кислорода и да причини замайване, световъртеж, безсъзнание и смърт от задушаване.

Отворете прозореца и не вдишвайте парите.

## ПРИ ПРЕМЕСТВАНЕ В ДРУГО ЖИЛИЩЕ

Ако се местите в ново жилище, изпразнете хладилника (фризера) изцяло и го измийте с мек разтвор на сода бикарбонат и вода (2 ч.л. сода на 1 л. вода).

Содата трябва напълно да се разтвори, за да избегнете издраскване на вътрешността на хладилника (фризера).

Закрепете здраво свободните части, като конзоли, кутии, форми за лед и др. Не се опитвайте да местите пълен хладилник.

## АНТИКОНДЕНЗАЦИОННА ТРЪБА

Външната стена на хладилника понякога може да се нагрее, особено веднага след инсталирането.

Не се безпокойте!

Това се дължи на антикондензационната тръба, по която тече горещ хладилен агент за предпазване от "изпотяване" по външната стена на шкафа.

Антикондензационна тръба

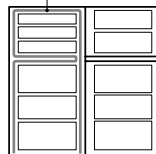

## СМЯНА НА КРУШКАТА

1. Извадете захранващия кабел от контакта.
2. Извадете рафтовете от хладилника.
3. За да свалите капака на лампата, използвайте отвертка, като я поставите в един от долните отвори на капака на лампата и я издърпате напред.
4. Завъртете лампата обратно на часовниковата стрелка.
5. Монтирайте по обратния ред.  
Крушката за смяна трябва да бъде от същия вид като оригиналната.

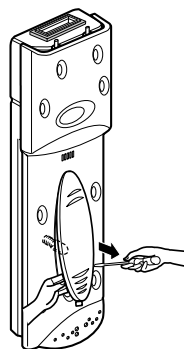

## ПРЕДИ ДА СЕ ОБАДИТЕ В СЕРВИЗА

ОБАЖДЕНИЯТА В СЕРВИЗА ЧЕСТО МОГАТ ДА СЕ ИЗБЕГНАТ!  
АКО СЧИТАТЕ, ЧЕ ВАШИЯТ ХЛАДИЛНИК НЕ РАБОТИ ПРАВИЛНО, ПРОВЕРЕТЕ НАЙ-НАПРЕД  
СЛЕДНИТЕ ВЪЗМОЖНИ ПРИЧИНИ:

ПРОБЛЕМ	ВЪЗМОЖНИ ПРИЧИНИ
ХЛАДИЛНИКЪТ НЕ РАБОТИ	<ul style="list-style-type: none"><li>● Да не би в жилището да е изгорял бушон или изключил прекъсвач?</li><li>● Да не би щепселът да е изваден от контакта или да не е включен добре?</li></ul>
ТЕМПЕРАТУРАТА В ХЛАДИЛНИКА ИЛИ ФРИЗЕРА Е ТВЪРДЕ ВИСОКА	<ul style="list-style-type: none"><li>● Регулаторът на температурата не е поставен в правилното положение.</li><li>● Уредът е поставен близо до стената или до топлинен източник.</li><li>● Топло време – често отваряне на вратата.</li><li>● Вратата оставена отворена дълго време.</li><li>● Голямо количество хранителни продукти, съхранявани в хладилника.</li></ul>
НЕНОРМАЛНИ ШУМОВЕ	<ul style="list-style-type: none"><li>● Хладилникът е поставен на нестабилно или неравно място, или нивелиращите винтове трябва да се регулират.</li><li>● Зад хладилника са поставени ненужни предмети.</li></ul>
МИРИЗМА В ХЛАДИЛНИКА	<ul style="list-style-type: none"><li>● Храни със силен аромат трябва да са плътно покрити или пакетирани.</li><li>● Необходимо е почистване на вътрешността.</li></ul>
ОБРАЗУВАНЕ НА КОНДЕНЗ ПО ПОВЪРХНОСТТА	<ul style="list-style-type: none"><li>● Не е необичайно през периоди на висока влажност.</li><li>● Вратата може да е забравена отворена.</li></ul>

---

# SADRŽAJ

<b>VAŽNA UPOZORENJA .....</b>	<b>39</b>
<b>INSTALIRANJE.....</b>	<b>40</b>
<b>ŠEMA APARATA .....</b>	<b>41</b>
<b>FUNKCIJE .....</b>	<b>42</b>
Paljenje	
Kontrolisanje temperature	
Pravljenje leda	
Prostor za hlađenje	
Odležavanje	
Osveživač (opcino)	
Zaliha vitamina (može da se bira)	
<b>PREPORUKE ZA ČUVANJE HRANE .....</b>	<b>45</b>
<b>VRATA KOJA MOGU DA PROMENE STRANU NA KOJU SE OTVARAJU .....</b>	<b>46</b>
Mere predostrožnosti	
Kako da zamenite stranu kod vrata	
<b>ČIŠĆENJE .....</b>	<b>48</b>
<b>OPŠTE INFORMACIJE .....</b>	<b>48</b>
<b>ZAMENA LAMPICE .....</b>	<b>49</b>
<b>PRE NEGO POZOVETE SERVIS .....</b>	<b>49</b>

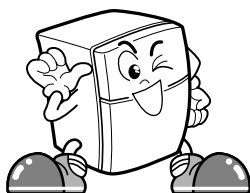



**LG Electronics Inc.**