



PF391

ENGLISH

DEUTSCH

FRANÇAIS

NEDERLANDS





P/NO : MFL42173806(R1)

Safety Precaution



CAUTION: TO REDUCE THE RISK OF ELECTRIC SHOCK. DO NOT REMOVE COVER (OR BACK). NO USER-SERVICEABLE PARTS INSIDE. REFER SERVICING TO QUALIFIED SERVICE PERSONNEL.

 This lightning flash with arrowhead symbol within an equilateral triangle is intended to alert the user to the presence of uninsulated dangerous voltage within the product's enclosure that may be of sufficient magnitude to constitute a risk of electric shock to persons.

 The exclamation point within an equilateral triangle is intended to alert the user to the presence of important operating and maintenance (servicing) instructions in the literature accompanying the product.

WARNING: TO PREVENT FIRE OR ELECTRIC SHOCK HAZARD, DO NOT EXPOSE THIS PRODUCT TO RAIN OR MOISTURE.

WARNING: Do not install this equipment in a confined space such as a book case or similar unit.

CAUTION: Do not block any ventilation openings. Install in accordance with the manufacturer's instructions. Slots and openings in the cabinet are provided for ventilation and to ensure reliable operation of the product and to protect it from over heating. The openings should be never be blocked by placing the product on a bed, sofa, rug or other similar surface. This product should not be placed in a built-in installation such as a bookcase or rack unless proper ventilation is provided or the manufacturer's instruction has been adhered to.

CAUTION: The apparatus should not be exposed to water (dripping or splashing) and no objects filled with liquids, such as vases, should be placed on the apparatus.

CAUTION concerning the Power Cord

Most appliances recommend they be placed upon a dedicated circuit;

That is, a single outlet circuit which powers only that appliance and has no additional outlets or branch circuits. Check the specification page of this owner's manual to be certain. Do not overload wall outlets. Overloaded wall outlets, loose or damaged wall outlets, extension cords, frayed power cords, or damaged or cracked wire insulation are dangerous. Any of these conditions could result in electric shock or fire.

Periodically examine the cord of your appliance, and if its appearance indicates damage or deterioration, unplug it, discontinue use of the appliance, and have the cord replaced with an exact replacement part by an authorized service center.

Protect the power cord from physical or mechanical abuse, such as being twisted, kinked, pinched, closed in a door, or walked upon. Pay particular attention to plugs, wall outlets, and the point where the cord exits the appliance.

To disconnect power from the mains, pull out the mains cord plug. When installing the product, ensure that the plug is easily accessible.

Disposal of your old appliance

1. When this crossed-out wheeled bin symbol is attached to a product it means the product is covered by the European Directive 2002/96/EC.
2. All electrical and electronic products should be disposed of separately from the municipal waste stream via designated collection facilities appointed by the government or the local authorities.
3. The correct disposal of your old appliance will help prevent potential negative consequences for the environment and human health.
4. For more detailed information about disposal of your old appliance, please contact your city office, waste disposal service or the shop where you purchased the product.

 This product is manufactured to comply with the EEC DIRECTIVE 2004/108/EC, and 2006/95/EC.

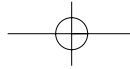

Contents

Safety Precaution	2
Contents	3
Features	3
Main Unit	4
Getting Started	5
• Inserting or removing a memory card	5
• Connecting an USB Device	5
• Connecting the Power Cable	6
• Turning On or Off the Unit	6
• Power Save mode	6
• Installing the Stand	6
• Using the Device Menu	7
Adjust the settings	7-8
Viewing a Photo file	9
Playing a Movie file	10
Playing a Music file	11
Using a File menu	12
Viewing the Calendar	13
PC Connection (USB)	14
Troubleshooting	15
Specifications	15

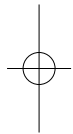





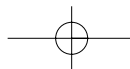
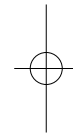

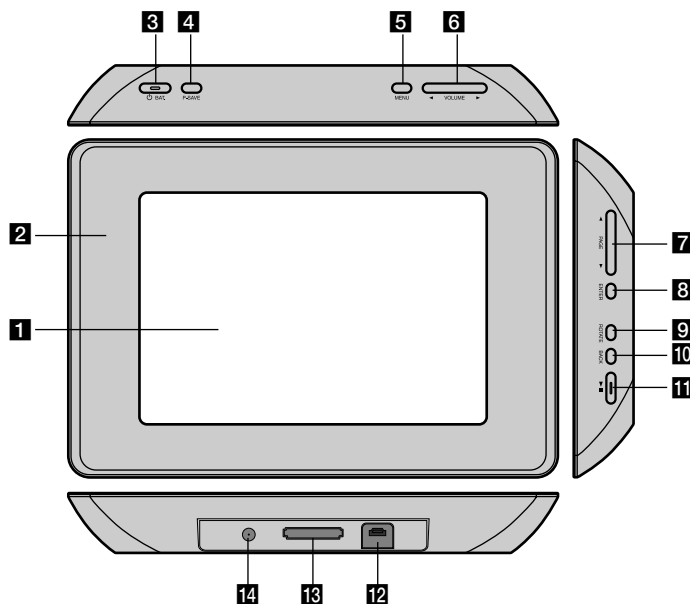

Features

- Live picture gallery:
High resolution and deep digital color from LCD wide screen.
- Easy power save mode:
Better 1 second power save mode than 15 seconds power off and on.
- Portable digital album:
Share your memories with built-in battery for easy mobility
- Plug-in viewer:
Easy viewing photos via memory card slot and USB port
- 2,000 photo storage:
2,000 precious memories with 256MB built-in flash memory
- Digital calendar & alarm clock:
For your efficient date and time scheduling
- Convenient photo explorer:
Coolest interface navigation for easiest access to your memory
- Premium interior decorator
3 different changeable faceplate to suit various interior



Main Unit



- 1 LCD screen**
- 2 Faceplate (interchangeable)**
Four edges of the faceplate are magnetic, so that the faceplate can easily be attached or detached.
- 3  BAT. (Power button and Battery indicator)**
Turns the unit ON or OFF and indicates the battery status.
The indicator lights in red during charging the battery.
The indicator lights in green when battery is full.
- 4 P-SAVE (Power Save)**
Accesses or exits the power save mode.
- 5 MENU**
Accesses or exits the option menu.
- 6  VOLUME **
Adjusts the volume of the unit. To adjust the volume, press and hold **VOLUME** ( or ) during playback of the movie or music file.
Left and Right buttons for selecting an item on the menu.
- 7  PAGE **
Press and hold for 2 seconds to move to the previous or next page on the [Photo], [Movie] or [Music] menu.
Up and Down buttons for selecting an item on the menu.
- 8 ENTER**
Selects an option or executes a command.
- 9 ROTATE**
Rotates the photo in full screen counterclockwise.
- 10 BACK**
Returns to a previous menu or screen.
- 11 **
Starts playback. Press to pause playback; press again to restart.
- 12 USB connector**
Connect the supplied USB adapter cable then connect an USB device.
- 13 Memory card slot**
Insert a memory card (SD, MMC or MS).
- 14 DC 12V IN**
Connect the supplied AC adapter.

Getting Started

Inserting or removing a memory card

Insert a memory card to the memory card slot on the unit.
To withdraw the memory card from the slot, press on the center of the memory card then withdraw it carefully.

Card useable on this unit

- Secure Digital Card (SD)
- Multi Media Card (MMC)
- Memory Stick (MS)
- Compatible with: FAT 12, FAT 16, or FAT 32
- Only use the memory cards recommended above.
- The card will only fit in one direction; do not force it. The card should fit snugly when properly inserted.
- Any memory card may not be available on the unit.
- Do not extract the memory card in operating (play, copy, etc.).

Regarding Write Protect

For cards that have a write protect switch, it will not be possible to write, erase or format the card if the switch is on.

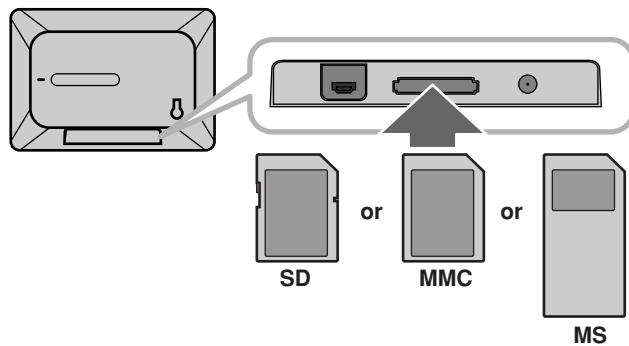

Connecting an USB Device

Connect the small end of the USB adapter cable to the USB port on the unit.
Connect an USB Device and the USB adapter. Use an USB cable, if you need.

- This unit supports only USB Device with FAT16 or FAT32 format.
- Do not extract the USB Device during operation (play, copy, etc.).
- USB Device: USB Device that support USB 1.1 and USB 2.0. (For example: USB Flash Drive, Memory Card Reader, Digital Camera, etc.)
- An USB Device which requires additional program installation when you have connected it to a PC, is not supported.

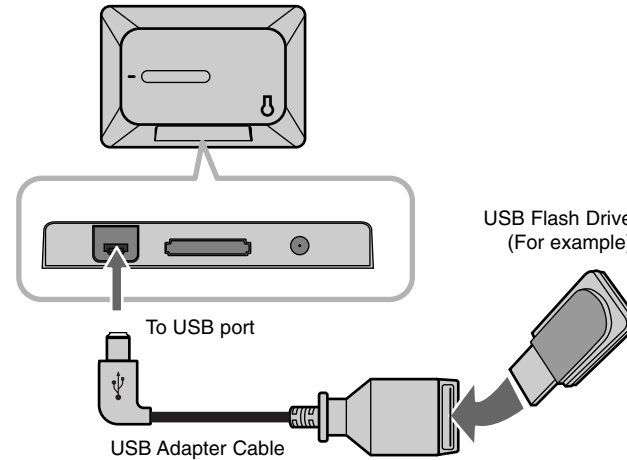

Connecting the Power Cable

Connect the supplied power cable from the unit to a power outlet.

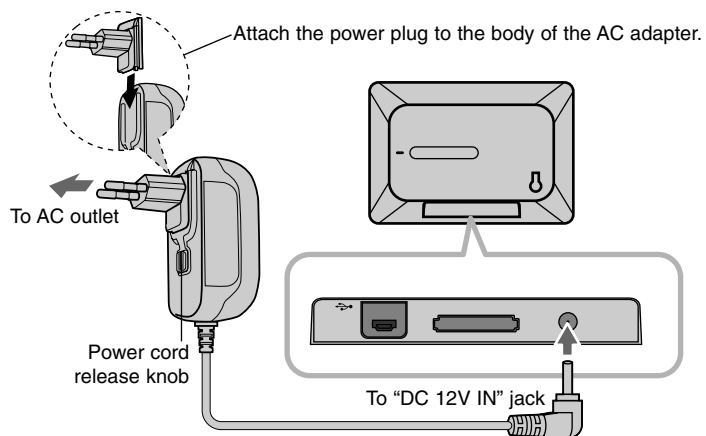

AC adapter

- This AC adapter operates on 100-240V~ 1A 50/60Hz.
- Contact an electrical parts distributor for assistance in selecting a suitable AC plug adapter or AC cord set.
- Manufactured by WANLIDA GROUP CO., LTD

Rechargeable battery

- Its internal rechargeable battery provides you with the freedom to pass it around and play the files without the power cord.
- The internal rechargeable battery will start charging only when the unit is turned off and the AC adapter is connected to a power outlet.
- The charging is stopped if you turn on the unit.
- The charging will take approximately 2 hour.
- The **BAT.** indicator turns red in charging. If the charging is complete, the indicator changes to green color.
- When the remaining time of the battery power is under 10 minutes, "  " will appear on the screen and the **BAT.** indicator flashes.

6

Turning On or Off the Unit

To turn on the unit, press and hold **BAT.** for 2 seconds. The demonstration slideshow will start and then the [Device Menu] will appear. Press any button to skip the demonstration slideshow. The demonstration photos are located in the internal memory, and you cannot change or delete them. Press **BAT.** again to turn off the unit.

Power Save mode

You can set up the unit into an economic power save mode. Press **P-SAVE** and the LCD screen is turned off. To exit the power save mode, press **P-SAVE** or **BAT.**

Installing the Stand

Attach the detachable stand on the back of the unit as below.

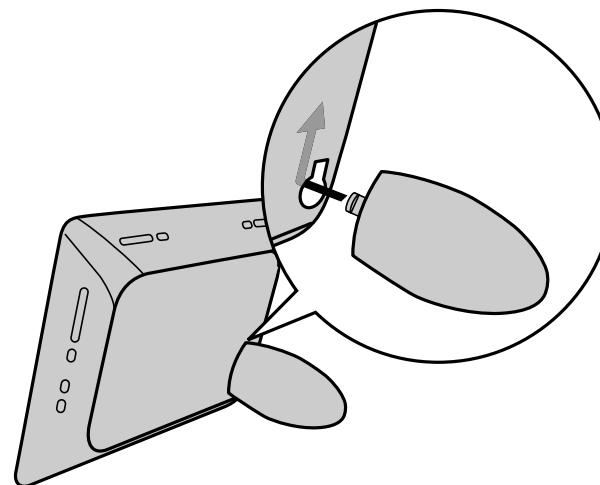

Using the Device Menu

The Device Menu will appear when the unit is turned on and you can display the Device Menu by pressing **BACK** repeatedly.

Use **◀ VOLUME ▶** to select an option on the [Device Menu] then press **ENTER**.

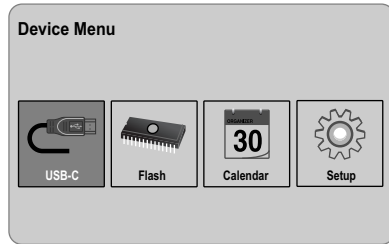

- **USB-C USB-Z**
You can play a file(s) in the connected USB device.
- **SD/MMC/MS**
You can play a file(s) in the external memory card.
- **Flash**
You can play a file(s) in the internal memory card.
- **Calendar**
You can view the current date, clock and alarm information through calendar screen.
- **Setup**
You can change the settings of the unit on the [Setup] menu.

Adjust the settings

	BUTTON
1 Select [Setup] on the [Device Menu]:	◀ VOLUME ▶, ENTER
2 Select a desired option:	◀ PAGE ▶
3 Change the setting:	◀ VOLUME ▶

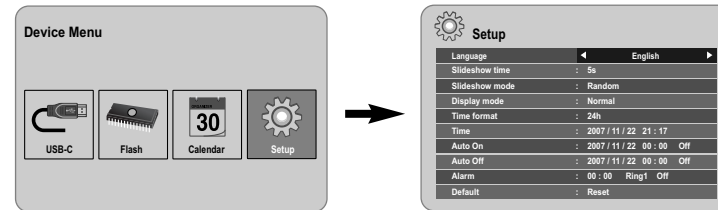

Adjust the settings - more you can do

To display the [Setup] menu

Use **◀ VOLUME ▶** to select the [Setup] option on the [Device Menu] then press **ENTER**.

[Language]

Select a language for the Setup menu and on-screen display.

[Slideshow time]

Specify how long each picture is displayed in a slideshow; 3 seconds, 5 seconds, 15 seconds, 1 minutes, 15 minutes, 1 hour.

[Slideshow mode]

Specify the transition style between pictures in a slideshow; Random, Fading, Off, Bottom-To-Top, Top-To-Bottom, Left-To-Right, Right-To-Left, Door-Close, Door-Open, Hori-Cross, Verti-Cross.

If you select [Off], the slideshow does not work and the screen is fixed with one picture.

[Display mode]

Specify the display mode for viewing photo file; Normal, Fit.

[Normal]: Retains the original aspect ratio of the image.

[Fit]: Optimizes the image to fit the screen

[Time format]

Specify the time format for displaying the clock ; 12h, 24h

[12h]: 12-hour display type with am or pm

[24h]: 24-hour display type without am or pm

[Time]

Specify the time and date of the unit to use the various timer features of the unit.

1. Select [Time] option then press **VOLUME ▶**.
2. Enter the necessary information for date and time.
 - ◀ **VOLUME ▶** (left/right): Moves the cursor to the previous or next column.
 - ◀ **PAGE ▶** (up/down): Changes the setting at the current cursor position.
3. Press **ENTER** to confirm your setting.

[Auto On]

Specify when the unit turns on automatically.

1. Select [Auto On] option then press **VOLUME ▶**.
2. Follow step 2 as shown in [Time] above.
3. Choose a desired repeat mode; [Off], [Once] or [Everyday].
Select [Off] if you do not use this function.
4. Press **ENTER** to confirm your setting.

[Auto Off]

Specify when the unit turns off automatically.

1. Select [Auto Off] option then press **VOLUME ▶**.
2. Follow step 2 as shown in [Time] above.
3. Choose a desired repeat mode; [Off], [Once] or [Everyday].
Select [Off] if you do not use this function.
4. Press **ENTER** to confirm your setting.

[Alarm]

Specify the clock for alarm function. If you set the alarm, the unit will be turned on automatically at the alarm time and the alarm will sound. To turn off the alarm sound, press any button on the unit.

1. Select [Alarm] option then press **VOLUME ▶**.
2. Enter the necessary information for clock.
 - ◀ **VOLUME ▶** (left/right): Moves the cursor to the previous or next column.
 - ◀ **PAGE ▶** (up/down): Changes the setting at the current cursor position.
3. Choose a ring option; [Ring1], [Ring2] or [Ring3].
For example, if you select [Ring2];
Alarm sound (1 min.) → Mute (15 sec.) → Alarm sound (1 min.) →
Mute (15 sec.) → Normal mode
4. Choose a desired repeat mode; [Off], [Once] or [Everyday].
Select [Off] if you do not use this function.
[Off]: Alarm function is not activated.
[Once]: Alarm function is activated once after setting the alarm.
[Everyday]: Alarm function is activated everyday.
5. Press **ENTER** to confirm your setting.

[Default]

Reset the unit to its original factory settings. Select [Default] option then press **ENTER**.

	BUTTON
1 Select a device on the [Device Menu]:	◀ VOLUME ▶, ENTER
2 Select [Photo] on the [Media Menu]:	◀ VOLUME ▶, ENTER
3 Select a photo file on the [Photo] menu:	◀ VOLUME ▶, ◀ PAGE ▶
4 Display the selected file in full screen:	ENTER, ▶▶ II
5 To return to the [Photo] menu:	BACK

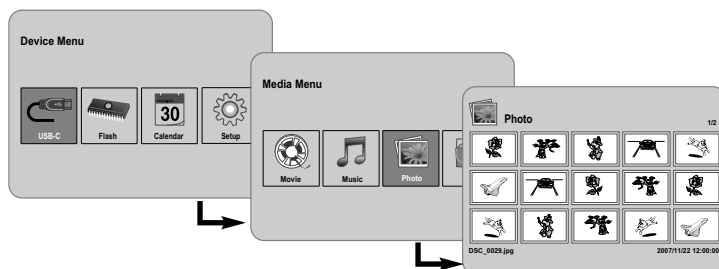

Viewing a Photo file - more you can do

Viewing photo files as a slideshow

On the [Photo] menu, use ◀ VOLUME ▶ and ◀ PAGE ▶ to select a photo file then press ▶▶ II to start the slideshow. Press ▶▶ II to pause the slideshow temporarily, press again to exit pause mode.

Options during viewing a photo file in full screen

You can use various features during viewing a picture in full screen.

1. Press **MENU** to display the option menu.
2. Use ◀ VOLUME ▶ and **ENTER** to select an option and execute it.
 - ▶ To view the previous photo file.

- ▶ To start the slideshow.
- ▶▶ II To pause the slideshow.
- ▶ To view the next photo file.
- ↻ To rotate the photo in 90 degrees clockwise. Press **ENTER** repeatedly to select a degrees.
- To stop viewing the photo in full screen and returns to [Photo] menu.
- 🔍 To enlarge the photo image. Press **ENTER** repeatedly to select a zoom mode or normal mode.
- 🕒 To switch on or off the clock display.
- ☀ To adjust the brightness of the screen. Press **ENTER** and the brightness menu will appear, and use ◀ VOLUME ▶ to adjust the brightness then press **ENTER**.
- 🎵 You can listen to music during slideshow, if the current media contain music and photo files together. Press **ENTER** and 🎵 will appear lower-right side of the screen. To exit this function, press **ENTER** again.

3. Use **MENU** to exit the option menu.

Photo file requirement

JPEG file compatibility with this unit is limited as follows:

- File extensions: ".jpg"
- Photo size: Less than 8,000 x 8,000 (W x H) pixel (baseline)
Less than 100,000 pixel (progressive)
- Maximum Files/Media: Less than 650 recommended

Notes on JPEG file

- Lossless compression JPEG image files are not supported.
- Depending on the size and number of the JPEG files, it may take several minutes to read the contents of the media.

	BUTTON
1 Select a device on the [Device Menu]:	◀ VOLUME ▶, ENTER
2 Select [Movie] on the [Media Menu]:	◀ VOLUME ▶, ENTER
3 Select a movie file on the [Movie] menu:	◀ PAGE ▶
4 Start playback:	ENTER, ▶ II
5 To return to the [Movie] menu:	BACK

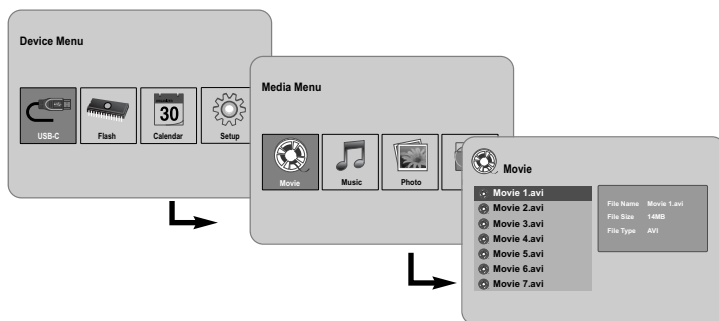

Playing a Movie file - more you can do

Options during playing a movie file

You can use various features during playing a movie file.

1. Press **MENU** to display the option menu during playback.
2. Use **◀ VOLUME ▶** and **ENTER** to select an option and execute it.
 - ⏮ To return to the beginning of the current file. Press **ENTER** twice briefly to play the previous movie file.
 - ⏪ To play fast reverse during playback. To change the various playback speed, press **ENTER** repeatedly.

- ▶ To start playback.
 - ⏸ To pause playback.
 - ⏩ To play fast forward during playback. To change the various playback speed, press **ENTER** repeatedly.
 - ⏭ To play the next movie file.
 - To stop playback and returns to [Movie] menu.
 - 🔄 To select a repeat mode (TRACK, ALL, OFF).
 - 🔍 To enlarge the video image. Press **ENTER** repeatedly to select a zoom mode or normal mode.
 - 🕒 To switch on or off the clock display.
 - ☀ To adjust the brightness of the screen. Press **ENTER** and the brightness control menu will appear, and use **◀ VOLUME ▶** to adjust the brightness then press **ENTER**.
3. Use **MENU** to exit the option menu.

Movie file requirement

Movie file compatibility with this unit is limited as follows:

- Available resolution size: 720x576 (W x H) pixel.
- Bit rate: Less than 15 Mbps
- Movie file extensions: ".avi", ".mpg", ".mpeg"
- This unit does not support to display the subtitle of the movie file.
- Playable Codec format: "MPEG1", "MPEG2", "MJPEG"
- Playable Audio format: "MPEG1", "MPEG2", "MPEG3", "PCM"
- "Not Support" will appear on the screen if the movie file is not playable.
- Maximum Files/Media: Less than 650 recommended

	BUTTON
1 Select a device on the [Device Menu]:	◀ VOLUME ▶, ENTER
2 Select [Music] on the [Media Menu]:	◀ VOLUME ▶, ENTER
3 Select a music file on the [Music] menu:	◀ PAGE ▶
4 Start playback:	ENTER, ▶ II
5 To return to the [Media Menu]:	BACK

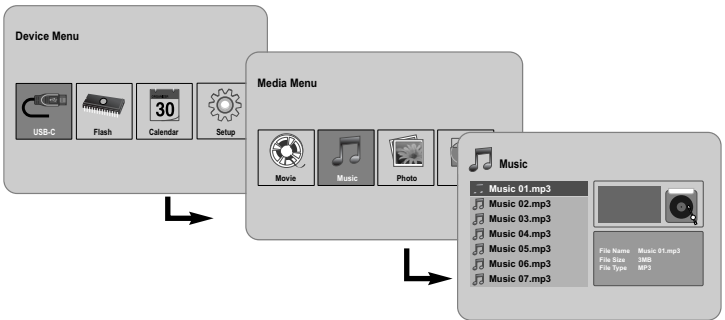

Playing a Music file - more you can do

Options during playing a music file

You can use various features during playing a music file.

- Press **MENU** to display the option menu during playback.
- Use **◀ VOLUME ▶** and **ENTER** to select an option and execute it.
 - ◀ To return to the beginning of the current file. Press **ENTER** twice briefly to play the previous movie file.
 - ◀◀ To play fast reverse during playback. To change the various playback speed, press **ENTER** repeatedly.
 - ▶ To start playback.
 - || To pause playback.
 - ▶▶ To play fast forward during playback. To change the various playback speed, press **ENTER** repeatedly.
 - ▶ To play the next music file.
 - To stop playback.
 - ↻ To select a repeat mode. (TRACK, ALL, OFF)
- Use **MENU** to exit the option menu.

Music file requirement

- File extensions: ".mp3"
- Sampling frequency: 8 - 48 kHz (Layer 1, Layer 2, Layer 3, MPEG 2.5), 8 - 96 kHz (PCM)
- Bit rate: 32 - 448 kbps (Layer 1), 32 - 384 kbps (Layer 2), 32 - 320 kbps (Layer 3), 8 - 160 kbps (MPEG 2.5)
- Maximum Files/Media: Less than 650 recommended

	BUTTON
1 Select a device on the [Device Menu]:	◀ VOLUME ▶, ENTER
2 Select [File] on the [Media Menu]:	◀ VOLUME ▶, ENTER
3 Select a file on the [File] menu:	◀ PAGE ▶
4 To return to the previous screen:	BACK

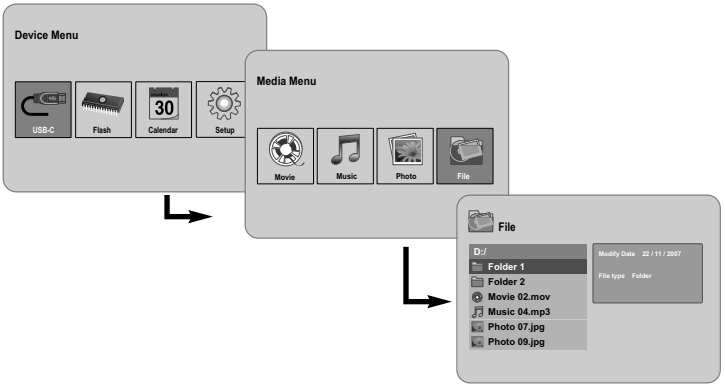

Using a File menu - more you can do

Using [File] menu

- You can view a list of folders and files in the current media.
- You can delete or copy a file(s) in the current media.

To display a list of subfolders and files

Use **◀ PAGE ▶** to select a folder then press **ENTER**. The list of the files and subfolders within the folder. Press **BACK** to move to the upper folder.

To select multiple files on the [File] menu

You can select not only single file but also multiple files using **VOLUME ▶** button. Press **VOLUME ▶** at the desired files to select multiple files.

To delete a file(s) using the [File] menu

1. Select a file then press **VOLUME ▶** and "▶" appear on the right of the file name.
2. Repeat step 1 if you need to select multiple files.
3. Press **ENTER** and the option menu will appear.
4. Use **◀ PAGE ▶** to select [Delete>] option then press **ENTER**. The confirm menu will appear.
5. Use **◀ VOLUME ▶** to select [Yes] then press **ENTER** and the file will be deleted from the current media.
6. When the deleting is completed, press **ENTER** to finish.

To copy a file(s) from the current media to another media

1. Select a file then press **VOLUME ▶** and "▶" appear on the right of the file name.
2. Repeat step 1 if you need to select multiple files.
3. Press **ENTER** and the option menu will appear.
4. Use **◀ PAGE ▶** to select [Copy >] option then press **ENTER**.
5. Use **◀ PAGE ▶** to select a media that you would like to copy to. The free space of the selected media will be displayed on the upper-right side of the [File] menu.
6. Use **◀ VOLUME ▶** and **◀ PAGE ▶** to select a folder that you would like to copy to.
 - Press **VOLUME ▶** to move to a subfolder.
 - Press **◀ VOLUME** to move to a upper folder.
7. Press **ENTER**. The files will be copied to the selected media or folder.
8. When the copying is completed, press **ENTER** to finish.

Viewing the Calendar

	BUTTON
1 Select [Calendar] on the [Device Menu]:	◀ VOLUME ▶, ENTER
2 Select a month:	◀ VOLUME ▶
3 Select a year:	◀ PAGE ▶
4 To return to the [Device Menu] menu:	BACK

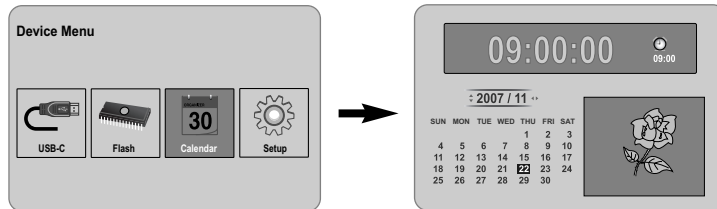

Viewing the Calendar - more you can do

Using [Calendar] menu

- You can view the current time and date with slideshow.
- You can change the month and year using ◀ VOLUME ▶ and ◀ PAGE ▶.
- You can view the alarm information.

PC Connection (USB)	
	BUTTON
1 Connect the unit and PC:	–
2 Turn on the unit:	⏻ BAT.
3 Transfer Files:	–

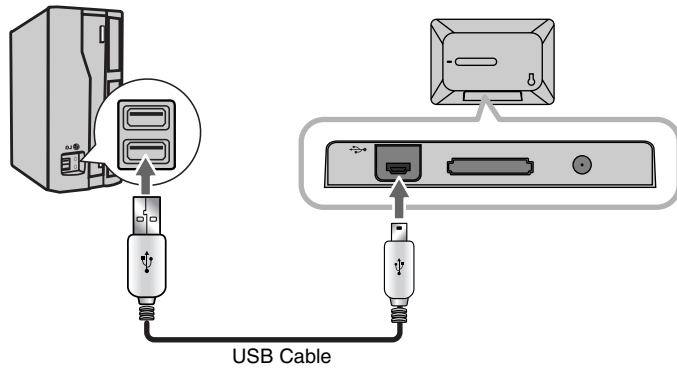

PC Connection (USB) - more you can do

Connecting a PC

Connect the unit to your PC using an optional USB cable. Upon connection:

- Your PC will automatically recognize any memory cards installed in the unit. An icon representing your installed memory cards will appear as “PF39 Memory” (Internal memory) and “Removable Disks” (External memory card) when you open “My Computer”.
- It may take Windows several minutes to recognize and set up the device the first time it is connected depending on your hardware configuration.
- Plug and Play Support: Windows 2000/ME/XP
- PC monitor image will appear on the screen when the unit is connected to PC and you cannot use any buttons on the unit (Except ⏻ BAT. and P-SAVE buttons).

Transferring Files

The USB 2.0 High-Speed connection makes it easy to transfer music, video, or photo files (or any other data) quickly between the unit and PC. Simply use the unit as you would a USB Flash Drive using basic operating system commands.

Important Notice:

- If you need further assistance with transferring files, please refer to your operating system’s instruction manual or on-screen help.
- Do not disconnect or otherwise interrupt the unit during transmission - this could damage or corrupt the unit’s firmware or your files.
- If you want to format the internal memory of the unit using PC, you must format it with FAT file system.

Double-click the “My Computer” icon on your desktop and then double-click the “PF39 Memory” or “Removable Disks” icon that corresponds with the unit’s internal or external memory card.

Drag your media files (or other files) to the “PF39 Memory” or “Removable Disks”.

- You may choose to use folders/subfolders to organize your media and data.

Disconnecting from a PC

Disconnect the unit as instructed below to prevent data loss or file/firmware corruption.

1. Double-click the green arrow in the task bar located on the lower-right side of the PC screen (Safely Remove Hardware).
2. Safely Remove Hardware: Select “USB Mass Storage Device” from the list that appears and then click on “Stop”.
Stop a Hardware Device: Select “USB Mass Storage Device” from the list that appears and then click on “OK”.
3. When the “Safe to Remove Hardware” window appears, click the OK button and disconnect the USB cable from the unit and your PC.

Troubleshooting

The power does not turned on.

- Ensure that the power cord has been properly connected to the power outlet.

The sound quality of the music is poor.

- Try playing the file on your PC. If the sound quality is still poor, try downloading the file again or re-encoding the file yourself.
- Ensure that the bit rate of the file is not too low. The higher the bit rate of the file, the better it will sound. Refer to "Music file requirement" on page 11.

Cannot transfer files to the unit from your PC.

- Ensure that your PC is running a supported operating system.
- Ensure that the USB cable is securely attached to the unit and the PC.
- If you have connected the unit through a USB hub, try connecting the unit directly to your PC.
- Ensure that the capacity of the memory cards installed in the unit.

Cannot select a memory card.

- Ensure that a memory card has been installed.
- Ensure that the memory card is properly installed.
- Ensure that the memory card is not defective.

Cannot copy files to a target location.

- Ensure that the target media has enough memory to contain the file.

The unit will not play a music file.

- Ensure that the file is in a compatible format (MP3). Refer to "Music file requirement" on page 11.

The unit will not play a video file.

- Ensure that the video file is available on the unit. Refer to "Movie file requirement" on page 10.

There is no sound.

- Ensure that the volume has been set to a reasonable level.

The unit has malfunctioned.

- Press  **BAT.** button to turn off the unit then turn the unit back on.

Specifications

Power Supply	DC 12 V, 2 A
Power consumption	10 W
Operating time on battery:	Approx. 1 hour
Set dimensions (W x H x D)	213 x 147 x 103.5 mm with stand
Net Weight	630g
Operating temperature	5°C to 45°C
Operating humidity	5 % to 90 %
Display Type	8" Wide (Full-Color TFT LCD) Viewing area: 7.18"
Display Resolution	800 x 480 (WVGA)
Internal Memory	Flash Memory (256MB*)
Memory Card Slot	1 slot for SD/MMC/MS Card
Interface	USB 2.0 High-Speed (device)
Plug and Play Support	Windows 2000/ME/XP

* The 21MB is assigned for the unit's software.

Accessory

- AC Adapter (MPA-630)
 - USB Adapter Cable
 - USB Cable
 - Detachable Stand
 - 3 different changeable faceplate
- Designs and specifications are subject to change without prior notice.

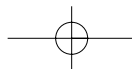
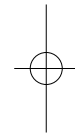
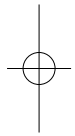
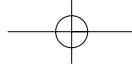



PF391

DEUTSCH



P/NO : MFL42173806(R1)

Sicherheitshinweise



VORSICHT: ZUR VERMEIDUNG VON STROMSCHLÄGEN DIE ABDECKUNG (BZW. RÜCKWAND) NICHT ABNEHMEN. KEINE VOM BENUTZER ZU WARTENDEN BAUTEILE IM INNERN. WARTUNGSARBEITEN NUR VON FACHPERSONAL DURCHFÜHREN LASSEN.



Das Blitzsymbol innerhalb eines gleichseitigen Dreiecks warnt den Benutzer vor nicht isolierter gefährlicher Spannung im Innern des Produktgehäuses, die so stark sein kann, dass für Personen die Gefahr von Stromschlägen besteht.



Das Ausrufungszeichen innerhalb eines gleichseitigen Dreiecks weist den Benutzer auf wichtige Anleitungen zu Betrieb und Wartung in der mit den Gerät gelieferten Literatur hin.

ACHTUNG: ZUR VERMEIDUNG VON BRÄNDEN ODER STROMSCHLÄGEN DAS GERÄT NIEMALS REGEN ODER FEUCHTIGKEIT AUSSETZEN.

ACHTUNG: Das Gerät nicht an einem beengten Ort einbauen, wie z. B. in einem Bücherregal o.ä.

VORSICHT: Belüftungsöffnungen dürfen nicht verdeckt werden. Das Gerät muss gemäß den Herstellerangaben aufgestellt werden. Schlitze und Öffnungen im Gehäuse dienen zur Belüftung, gewährleisten einen ordnungsgemäßen Betrieb des Produktes und schützen das Gerät vor Überhitzung. Die Öffnungen sollten niemals verdeckt werden, indem das Produkt auf ein Bett, ein Sofa, einen Teppich oder eine ähnliche Oberfläche gestellt wird. Dieses Produkt sollte nicht in einen eingelassenen Bereich, wie z. B. einem Bücherschrank oder einem Regal, aufgestellt werden, falls keine ordnungsgemäße Belüftung gewährleistet werden kann oder falls die Richtlinien des Herstellers nicht befolgt werden können.

VORSICHT: Das Gerät sollte keinem Wasser ausgesetzt werden (Tropf- oder Spritzwasser) und es sollten keine mit Flüssigkeiten gefüllte Behälter auf das Gerät gestellt werden, wie z. B. Vasen.

VORSICHTSHINWEISE zum Netzkabel

Die meisten Geräte sollten an einen eigenen Stromkreis angeschlossen werden.

D. h. eine einzelne Steckdose, an die ausschließlich das jeweilige Gerät angeschlossen wird und die keine weiteren Steckdosen oder Zweigschaltkreise besitzt. Beachten Sie hierzu die technischen Daten des Gerätes in diesem Benutzerhandbuch. Steckdosen niemals überlasten. Überlastete, lockere oder beschädigte Steckdosen, Verlängerungskabel, beschädigte Stromkabel oder rissige Leitungsisolationen bergen Gefahren und können Stromschläge oder Brände verursachen. In diesen Fällen besteht die Gefahr von Stromschlägen oder Bränden. Überprüfen Sie regelmäßig die Kabel des Gerätes. Bei Schäden oder Verschleiß das entsprechende Kabel abziehen, das Gerät nicht mehr verwenden und das Kabel von einem zugelassenen Kundendienst durch ein gleichwertiges Kabel ersetzen lassen. Vermeiden Sie eine unsachgemäße physikalische oder mechanische Nutzung des Stromkabels, wie z. B. Verdrehen, Knicken, Zerstechen, Einklemmen in einer Tür oder Darauftreten. Achten Sie besonders auf Stecker, Steckdosen und auf die Punkte, an denen das Kabel aus dem Gerät heraustritt. Das Netzkabel beim Abziehen immer am Netzstecker selbst festhalten. Achten Sie bei der Montage des Gerätes darauf, dass der Netzstecker leicht zugänglich ist.

Entsorgung des Altgerätes



1. Falls an einem Produkt das Symbol eines durchgestrichenen Abfallbehälters angebracht ist, unterliegt es der EU-Richtlinie 2002/96/EC.
2. Alle elektrischen und elektronischen Produkte sollten getrennt vom Hausmüll bei einer Sammelstelle eines staatlichen oder lokalen Entsorgungsunternehmens entsorgt werden.
3. Eine ordnungsgemäße Entsorgung des Altgerätes hilft bei der Vermeidung von Umwelt- und Gesundheitsschäden.
4. Informationen zur Entsorgung Ihrer Altgeräte erhalten Sie bei Ihrer Stadtverwaltung, Ihrem Entsorgungsunternehmen oder beim Händler, bei dem Sie das Produkt erworben haben.

CE Dieses Produkt wurde gemäß den Anforderungen der EEC RICHTLINIEN 2004/108/EC und 2006/95/EC hergestellt.

Inhalt

Sicherheitshinweise	2
Inhalt	3
Funktionen	3
Hauptgerät	4
Erste Schritte	5
• Speicherkarte einsetzen/entfernen	5
• USB-Gerät anschließen	5
• Netzkabel anschließen	6
• Gerät ein- und ausschalten	6
• Stromsparmmodus	6
• Montage des Standfußes	6
• Bedienungen im Gerätemenü	7
Einstellungen vornehmen	7-8
Bilddateien anzeigen	9
Filmdateien wiedergeben	10
Musikdateien wiedergeben	11
Bedienungen im Dateimenü	12
Kalender anzeigen	13
PC-Anschluss (USB)	14
Störungsbehebung	15
Technische Daten	15







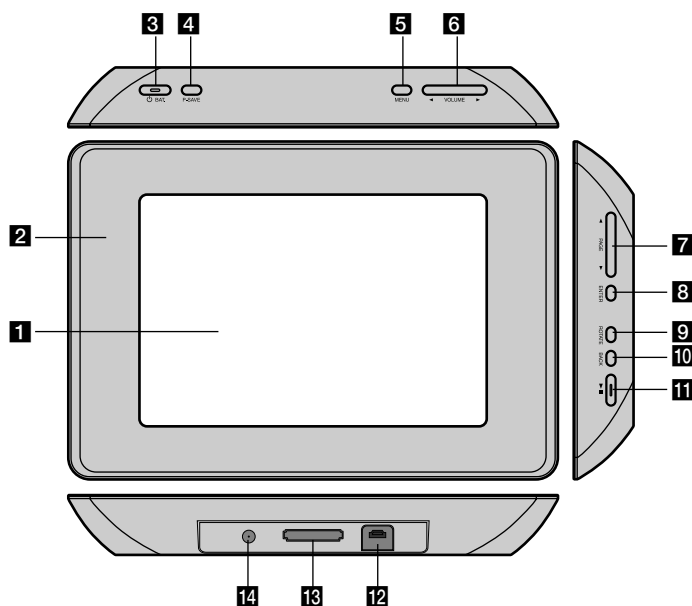

Funktionen

- **Lebendiges Bild:**
Hochauflösende und originalgetreue Farbbilder über einen Breitbild-LCD-Bildschirm.
- **Effektiver Stromsparmmodus:**
Stromsparbetrieb nach einer Sekunde, Ausschalten nach 15 Sekunden usw.
- **Tragbares Digital-Album:**
Transportieren Sie Ihre Bilder mit Hilfe der integrierten Batterie
- **Plugin-Betrachter:**
Einfache Anzeige von Bildern über den Speicherkartensteckplatz oder den USB-Anschluss
- **Speicher für bis zu 2000 Bilder:**
Im integrierten 256 MB Flash-Speicher können Sie bis zu 2000 Ihrer Bilder speichern
- **Digitaler Kalender und Wecker:**
Für einfaches Eintragen Ihrer Termine nach Datum und Uhrzeit
- **Bedienungsfreundlicher Bildbetrachter:**
Moderne Benutzeroberfläche für den einfachen Zugriff auf gespeicherte Daten
- **Passende Dekorblenden**
Drei austauschbare Oberschalen zum Einfügen in Ihre Inneneinrichtung



Hauptgerät



- 1 LCD-Bildschirm**
- 2 Oberschale (austauschbar)**
Die vier Ecken der Oberschale sind magnetisch, so dass die Schale einfach angebracht und abgenommen werden kann.
- 3  BAT. (Netzschalter und Batterieanzeige)**
Gerät ein- und ausschalten sowie Anzeige der Batterieladung. Die Anzeige leuchtet beim Aufladen der Batterie rot. Die Anzeige leuchtet bei voller Batterieladung grün.
- 4 P-SAVE (Stromsparbetrieb)**
Stromsparmodus aktivieren oder beenden.
- 5 MENU**
Einstellungsmenü ein- und ausblenden.
- 6  VOLUME **
Lautstärke des Gerätes einstellen. Halten Sie zum Einstellen der Lautstärke die Taste **VOLUME** ( oder ) während der Wiedergabe eines Films oder einer Musikdatei gedrückt. Drücken Sie zur Auswahl eines Menüeintrages die Tasten Links und Rechts.
- 7  PAGE **
Halten Sie diese Tasten zwei Sekunden lang gedrückt, um in den Menüs [Foto], [Film] oder [Musik] zur vorherigen/nächsten Seite zu wechseln. Drücken Sie zur Auswahl eines Menüeintrages die Tasten Auf und Ab.
- 8 ENTER**
Option auswählen oder Funktion ausführen.
- 9 ROTATE**
Bild in der Vollbildansicht entgegen dem Uhrzeigersinn drehen.
- 10 BACK**
Zurück zum vorherigen Menü oder Bildschirm.
- 11 **
Wiedergabe starten. Zur Pause erneut drücken. Zur normalen Wiedergabe nochmals drücken.
- 12 USB-Anschluss**
Anschluss des mitgelieferten USB-Adapterkabels zum Anschluss eines USB-Gerätes.
- 13 Speicherkartensteckplatz**
Einschub für Speicherkarte (SD, MMC oder MS).
- 14 DC 12V-Eingang**
Anschluss des mitgelieferten Netzadapters.

Erste Schritte

Speicherkarte einsetzen/entfernen

Setzen Sie die Speicherkarte in den Speicherkartensteckplatz des Gerätes ein. Um eine Speicherkarte aus dem Steckplatz zu entfernen, drücken Sie auf die Mitte der Speicherkarte und ziehen Sie sie vorsichtig heraus.

Verwendbare Karten

- Secure Digital-Karte (SD)
- Multimedia-Karte (MMC)
- Speicherstick (MS)
- Kompatibel mit: FAT 12, FAT 16 oder FAT 32
- Nur die oben empfohlenen Speicherkarten verwenden.
- Die Karte lässt sich nur in einer Richtung einsetzen. Wenden Sie keine übermäßige Kraft auf.
- Wenn die Karte richtig eingesetzt ist, sollte sie fest sitzen.
- Es können nicht alle erhältlichen Speicherkarten mit dem Gerät verwendet werden.
- Eine Speicherkarte niemals während des Betriebs herausnehmen (z. B. während der Wiedergabe oder eines Kopiervorgangs).

Hinweise zum Schreibschutz

Karten mit aktiviertem Schreibschutzschalter können nicht beschrieben, gelöscht oder formatiert werden.

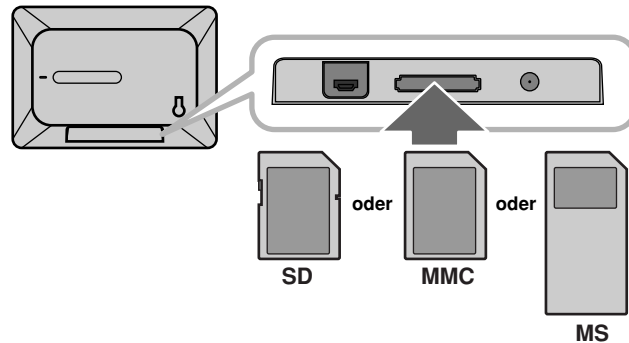

USB-Gerät anschließen

Schließen Sie den kleineren Stecker des USB-Adapterkabels am USB-Anschluss des Gerätes an.

Schließen Sie das USB-Gerät an den USB-Adapter an. Hierzu benötigen Sie ein USB-Kabel.

- Dieses Gerät unterstützt nur USB-Geräte mit den Dateiformaten FAT16 oder FAT32.
- Ein USB-Gerät niemals während des Betriebs trennen (z. B. während der Wiedergabe oder eines Kopiervorgangs).
- USB-Gerät: Es werden USB 1.1- und USB 2.0-Geräte unterstützt. (Beispiel: USB-Flash-Laufwerk, Speicherkartenleser, Digitalkamera)
- USB-Geräte, für die zum Anschluss an einen PC eine zusätzliche Softwareinstallation erforderlich ist, werden nicht unterstützt.

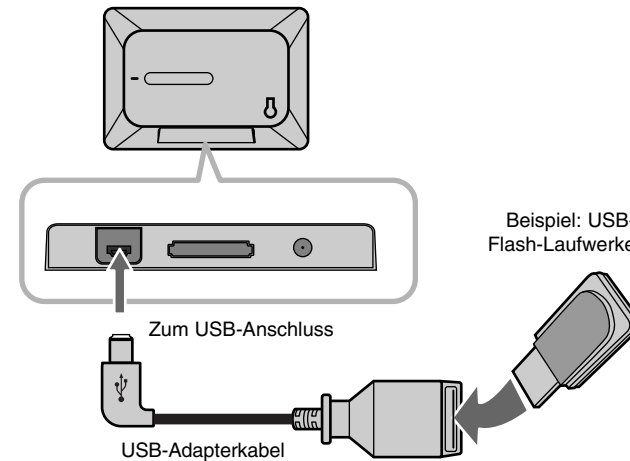

Netzkabel anschließen

Schließen Sie das mitgelieferte Netzkabel am Gerät sowie an eine Steckdose an.

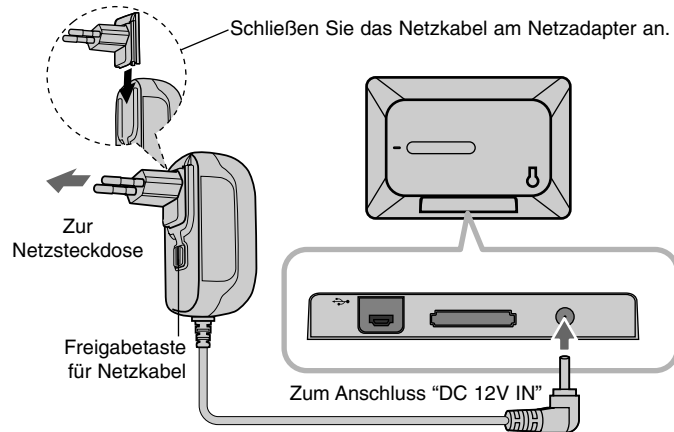

Netzadapter

- Dieser Netzadapter wird mit 100-240V bei 1A 50/60Hz betrieben.
- Wenden Sie sich bei Fragen zum richtigen Netzstecker oder Netzkabel an einen Elektrohändler.
- Hergestellt von WANLIDA GROUP CO., LTD

Akku-Batterie

- Die interne Akku-Batterie ermöglicht es Ihnen, Ihre Dateien zu transportieren und ohne Netzanschluss vorzuführen.
- Die interne Akku-Batterie wird nur aufgeladen, wenn das Gerät ausgeschaltet und der Netzadapter an eine Steckdose angeschlossen ist.
- Beim Einschalten des Gerätes wird der Ladevorgang beendet.
- Der Ladevorgang dauert etwa zwei Stunden.
- Während des Ladevorgangs leuchtet die Anzeige **BAT.** rot. Bei vollständig aufgeladener Batterie leuchtet diese Anzeige grün.
- Bei einer verbleibenden Ladezeit der Batterie von unter zehn Minuten erscheint das Symbol "⏻" auf dem Bildschirm und die Anzeige **BAT.** blinkt.

6

Gerät ein- und ausschalten

Halten Sie zum Einschalten des Gerätes die Taste **BAT.** zwei Sekunden lang gedrückt.

Darauffin wird eine Demo-Diashow gestartet und das [Gerätemenü] wird eingeblendet.

Drücken Sie zum Abbrechen der Demo-Diashow eine beliebige Taste. Die Fotos für die Vorführung befinden sich im internen Speicher und können nicht bearbeitet oder gelöscht werden.

Drücken Sie zum Ausschalten des Gerätes nochmals die Taste **BAT.**

Stromsparmodus

Dieses Gerät kann im Stromsparmodus betrieben werden. Drücken Sie die Taste **P-SAVE**, um den LCD-Bildschirm auszuschalten. Um den Stromsparmodus zu beenden, drücken Sie nochmals die Taste **P-SAVE** oder die Taste **BAT.**

Montage des Standfußes

Der Standfuß wird auf der Geräterückseite angebracht, wie in der folgenden Abbildung gezeigt.

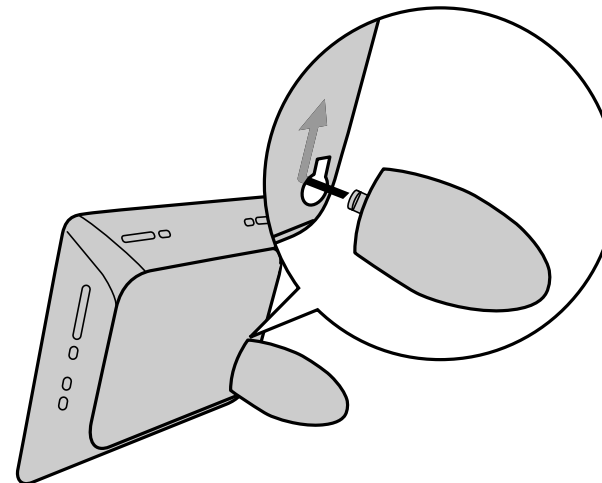

Bedienungen im Gerätemenü

Beim Einschalten des Gerätes bzw. beim Drücken der Taste **BACK** wird das Gerätemenü angezeigt.

Wählen Sie mit den Tasten ◀ **VOLUME** ▶ einen Eintrag im [Gerätemenü] und drücken Sie dann auf **ENTER**.

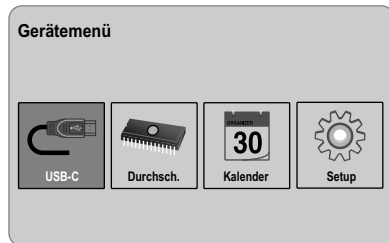

- **USB-C USB-Z**
Wiedergabe von auf dem angeschlossenen USB-Gerät gespeicherten Dateien.
- **SD/MMC/MS**
Wiedergabe von auf einer externen Speicherkarte gespeicherten Dateien.
- **Durchsch.**
Wiedergabe von auf der internen Speicherkarte gespeicherten Dateien.
- **Kalender**
Anzeigen des Kalender-Bildschirms mit dem aktuellen Datum, der Uhrzeit sowie den Weckzeiten.
- **Setup**
Im Menü [Setup] können die Einstellungen für das Gerät vorgenommen werden.

Einstellungen vornehmen

	BUTTON
1 Den Eintrag [Setup] im [Gerätemenü] auswählen:	◀ VOLUME ▶, ENTER
2 Gewünschte Option wählen:	◀ PAGE ▶
3 Einstellung ändern:	◀ VOLUME ▶

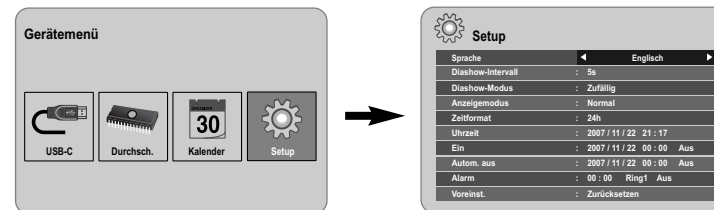

Einstellungen vornehmen - und mehr

Menü [Setup] aufrufen

Wählen Sie im [Gerätemenü] mit den Tasten ◀ **VOLUME** ▶ den Eintrag [Setup] und drücken Sie **ENTER**.

[Sprache]

Sprache für das Einstellungsmenü und für die Bildschirmmenüs festlegen.

[Diashow-Intervall]

Wartezeit zwischen zwei angezeigten Bildern während einer Diashow festlegen; 3 Sekunden, 5 Sekunden, 15 Sekunden, 1 Minute, 15 Minuten, 1 Stunde.

[Diashow-Modus]

Überblendungsart zwischen zwei Bildern während einer Diashow festlegen; Zufällig, Überblendung, Aus, Unten-Nach-Oben, Oben-Nach-Unten, Links-Nach-Rechts, Rechts-Nach-Links, Fach-Schließen, Fach-Öffnen, Hori-Kreuz, Verti-Kreuz.

In der Einstellung [Aus] wird die Diashow nicht fortgesetzt und es wird nur das aktuelle Bild angezeigt.

[Anzeigemodus]

Ansicht von Bilddateien auf dem Bildschirm festlegen; Normal, Anpassen.

[Normal]: Zeigt das Bild im ursprünglichen Bildformat an.

[Anpassen]: Passt das Bildformat an die Bildschirmgröße an

[Zeitformat]

Uhrzeit-Format zur Anzeige der Uhrzeit festlegen; 12h, 24h

[12h]: 12-Stunden-Anzeige mit dem Zusatz am bzw. pm

[24h]: 24-Stunden-Anzeige ohne Zusatz am oder pm

[Uhrzeit]

Datum und Uhrzeit für die verschiedenen zeitgesteuerten Funktionen des Gerätes einstellen.

1. Wählen Sie den Eintrag [Uhrzeit] und drücken Sie die Taste **VOLUME ▶**.
2. Geben Sie die Uhrzeit und das Datum ein.
 ◀ **VOLUME ▶** (links/rechts): Cursor zur vorherigen oder nächsten Spalte bewegen.
 ▶ **PAGE ▶** (auf/ab): Wert an der aktuellen Cursorposition ändern.
3. Drücken Sie zum Übernehmen der Einstellung auf **ENTER**.

[Ein]

Automatische Einschaltzeit für das Gerät festlegen.

1. Wählen Sie den Eintrag [Ein] und drücken Sie die Taste **VOLUME ▶**.
2. Führen Sie Schritt 2 im Abschnitt [Uhrzeit] aus.
3. Wählen Sie einen gewünschten Wiederholungsmodus; [Aus], [Einm.] oder [Täglich].
 In der Einstellung [Aus] wird diese Funktion nicht genutzt.
4. Drücken Sie zum Übernehmen der Einstellung auf **ENTER**.

[Autom. aus]

Automatische Ausschaltzeit für das Gerät festlegen.

1. Wählen Sie den Eintrag [Autom. aus] und drücken Sie die Taste **VOLUME ▶**.
2. Führen Sie Schritt 2 im Abschnitt [Uhrzeit] aus.
3. Wählen Sie einen gewünschten Wiederholungsmodus; [Aus], [Einm.] oder [Täglich].
 In der Einstellung [Aus] wird diese Funktion nicht genutzt.
4. Drücken Sie zum Übernehmen der Einstellung auf **ENTER**.

[Alarm]

Uhrzeit für die Weckfunktion einstellen. Bei eingestellter Weckzeit wird das Gerät zur angegebenen Uhrzeit automatisch eingeschaltet und ein Alarmsignal ertönt. Um das Alarmsignal abzuschalten, drücken Sie eine beliebige Taste am Gerät.

1. Wählen Sie den Eintrag [Alarm] und drücken Sie die Taste **VOLUME ▶**.
2. Geben Sie die gewünschte Uhrzeit ein.
 ◀ **VOLUME ▶** (links/rechts): Cursor zur vorherigen oder nächsten Spalte bewegen.
 ▶ **PAGE ▶** (auf/ab): Wert an der aktuellen Cursorposition ändern.
3. Wählen Sie ein Alarmsignal; [Ring1], [Ring2] oder [Ring3].
 Beispiel zur Einstellung des Alarmsignals [Ring2];
 Alarmsignal (1 Min.) → Stumm (15 Sek.) → Alarmsignal (1 Min.) → Stumm (15 Sek.) → Normalbetrieb
4. Wählen Sie einen gewünschten Wiederholungsmodus; [Aus], [Einm.] oder [Täglich].
 In der Einstellung [Aus] wird diese Funktion nicht genutzt.
 [Aus]: Weckfunktion deaktivieren.
 [Einm.]: Weckfunktion nach der Einstellung der Weckzeit einmal aktivieren.
 [Täglich]: Weckfunktion täglich wiederholen.
5. Drücken Sie zum Übernehmen der Einstellung auf **ENTER**.

[Voreinst.]

Gerät auf die werkseitigen Einstellungen zurücksetzen. Wählen Sie den Eintrag [Voreinst.] und drücken Sie auf **ENTER**.

Bilddateien anzeigen

	TASTE
1 Ein Gerät im [Gerätemenü] auswählen:	◀ VOLUME ▶, ENTER
2 [Foto] im [Medien-Menü] auswählen:	◀ VOLUME ▶, ENTER
3 Bilddatei im Menü [Foto] wählen:	◀ VOLUME ▶, ◀ PAGE ▶
4 Ausgewählte Datei als Vollbild anzeigen:	ENTER, ▶ II
5 Zurück zum Menü [Foto]:	BACK

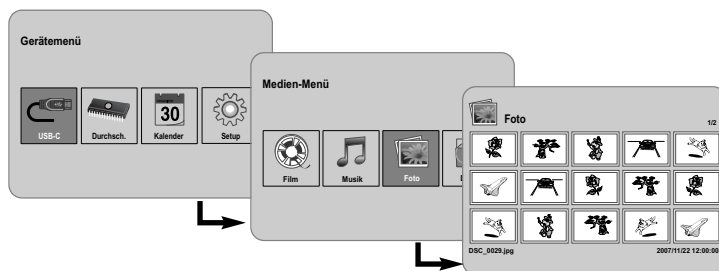

- ◀ Vorherige Bilddatei anzeigen.
 - ▶ Diashow starten.
 - || Diashow unterbrechen.
 - ▶ Nächste Bilddatei anzeigen.
 - ↻ Bild um 90 Grad im Uhrzeigersinn drehen. Drücken Sie zum wiederholten Drehen des Bildes mehrmals die Taste **ENTER**.
 - Vollbildansicht beenden und zum Menü [Foto] zurückkehren.
 - 🔍 Bild vergrößern. Drücken Sie mehrmals auf **ENTER**, um zwischen der Zoom- und der normalen Anzeige zu wechseln.
 - 🕒 Uhrzeit-Anzeige ein- und ausblenden.
 - ☀ Helligkeit des Bildes einstellen. Drücken Sie die Taste **ENTER**, um das Menü Helligkeit einzublenden, stellen Sie mit den Tasten **◀ VOLUME ▶** die Helligkeit ein und drücken Sie nochmals auf **ENTER**.
 - 🎵 Falls sich auf der Disc Musik- und Bilddateien befinden, können Sie während einer Diashow Musik hören. Drücken Sie **ENTER**, so dass das Symbol  in der unteren, rechten Bildschirmcke erscheint. Drücken Sie zum Beenden der Funktion nochmals auf **ENTER**.
3. Drücken Sie die Taste MENU, um das Einstellungs Menü auszublenden.

Anzeigen von Bilddateien - und mehr

Bilddateien als Diashow anzeigen

Wählen Sie im [Foto] mit den Tasten **◀ VOLUME ▶** und **◀ PAGE ▶** eine Bilddatei aus und drücken Sie die Taste **▶ II**, um die Diashow zu starten. Drücken Sie auf **▶ II**, um die Diashow vorübergehend zu unterbrechen bzw. um die Diashow fortzusetzen.

Optionen während der Anzeige einer Bilddatei als Vollbild

Während der Bildanzeige im Vollbild stehen Ihnen verschiedene Funktionen zur Verfügung.

1. Drücken Sie die Taste **MENU**, um das Einstellungs Menü aufzurufen.
2. Wählen Sie mit den Tasten **◀ VOLUME ▶** eine Option und drücken Sie zum Ausführen auf **ENTER**.

Voraussetzungen für Fotodateien

Die Kompatibilität dieses Players mit JPEG-Dateien unterliegt folgenden Einschränkungen:

- Dateierweiterungen: ".jpg"
- Dateigröße: Maximal 8000 x 8000 (B x H) Bildpunkte (Baseline)
Maximal 100.000 Bildpunkte (Progressive)
- Maximale Anzahl Dateien pro Datenträger: Maximal 650 empfohlen

Hinweise zu JPEG-Dateien

- Die verlustfreie Komprimierung von JPEG-Bilddateien wird nicht unterstützt.
- Je nach Größe und Anzahl der JPEG-Dateien kann das Lesen der Disc einige Minuten dauern.

	TASTE
1 Ein Gerät im [Gerätemenü] auswählen:	◀ VOLUME ▶, ENTER
2 [Film] im [Medien-Menü] auswählen:	◀ VOLUME ▶, ENTER
3 Filmdatei im Menü [Film] wählen:	◀ PAGE ▶
4 Wiedergabe starten:	ENTER, ▶ II
5 Zurück zum Menü [Film]:	BACK

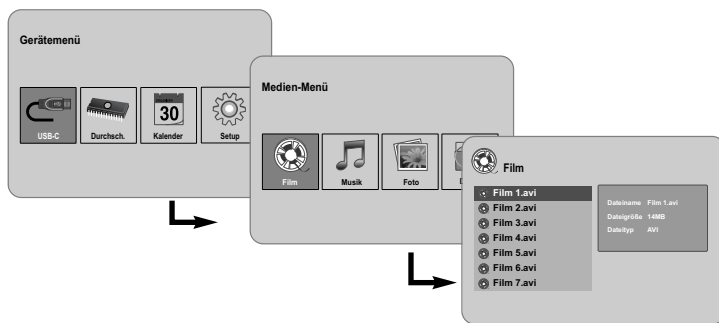

Wiedergabe von Filmdateien - und mehr

Optionen während der Wiedergabe einer Filmdatei

Während der Filmwiedergabe stehen Ihnen verschiedene Funktionen zur Verfügung.

1. Drücken Sie während der Wiedergabe die Taste **MENU**, um das Einstellungsmenü aufzurufen.
2. Wählen Sie mit den Tasten **◀ VOLUME ▶** eine Option und drücken Sie zum Ausführen auf **ENTER**.
 - ▶ Zum Anfang des aktuellen Datei springen. Drücken Sie zur Wiedergabe der vorherigen Filmdatei zweimal kurz die Taste **ENTER**.
 - ▶ Schneller Rücklauf während der Wiedergabe. Drücken Sie zum Ändern der Wiedergabegeschwindigkeit mehrmals die Taste **ENTER**.

10

- ▶ Wiedergabe starten.
 - || Wiedergabe unterbrechen.
 - ▶▶ Schneller Vorlauf während der Wiedergabe. Drücken Sie zum Ändern der Wiedergabegeschwindigkeit mehrmals die Taste **ENTER**.
 - ▶ Nächste Filmdatei wiedergeben.
 - Wiedergabe anhalten und zurück zum Menü [Film].
 - ↻ Wiederholungsmodus auswählen (Track, Alle, Aus).
 - 🔍 Videobild vergrößern. Drücken Sie mehrmals auf **ENTER**, um zwischen der Zoom- und der normalen Anzeige zu wechseln.
 - 🕒 Uhrzeit-Anzeige ein- und ausblenden.
 - ☀ Helligkeit des Bildes einstellen. Drücken Sie die Taste **ENTER**, um das Menü Helligkeit einzublenden, stellen Sie mit den Tasten **◀ VOLUME ▶** die Helligkeit ein und drücken Sie nochmals auf **ENTER**.
3. Drücken Sie die Taste **MENU**, um das Einstellungsmenü auszublenden.

Voraussetzungen für Filmdateien

Die Kompatibilität dieses Players mit Filmdateien unterliegt folgenden Einschränkungen:

- Mögliche Auflösung: maximal 720 x 576 Bildpunkte (B x H).
- Bitrate: Maximal 15 Mbps
- Dateierweiterungen für Filmdateien: ".avi", ".mpg", ".mpeg"
- Untertitel für Filmdateien können auf diesem Gerät nicht angezeigt werden.
- Abspielbare Codecs: "MPEG1", "MPEG2", "MJPEG"
- Abspielbare Audioformate: "MPEG1", "MPEG2", "MPEG3", "PCM"
- Bei einer nicht spielbaren Filmdatei erscheint die Meldung "N. möglich" auf dem Bildschirm.
- Maximale Anzahl Dateien pro Datenträger: Maximal 650 empfohlen

Musikdateien wiedergeben

	TASTE
1 Ein Gerät im [Gerätemenü] auswählen:	◀ VOLUME ▶, ENTER
2 [Musik] im [Medien-Menü] auswählen:	◀ VOLUME ▶, ENTER
3 Musikdatei im Menü [Musik]:	◀ PAGE ▶
4 Wiedergabe starten:	ENTER, ▶ II
5 Zurück zum [Medien-Menü]:	BACK

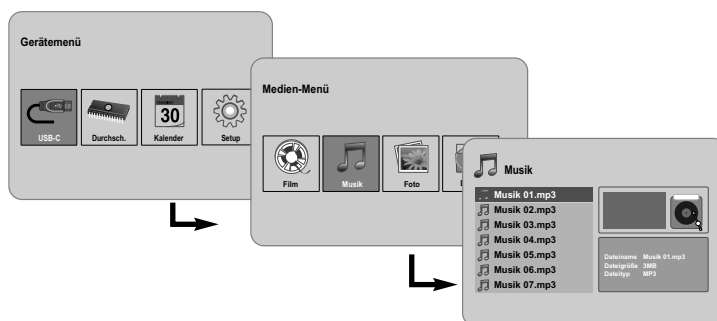

Wiedergabe von Musikdateien - und mehr

Optionen während der Wiedergabe einer Musikdatei

Während der Musikwiedergabe stehen Ihnen verschiedene Funktionen zur Verfügung.

- Drücken Sie während der Wiedergabe die Taste **MENU**, um das Einstellungsmenü aufzurufen.
- Wählen Sie mit den Tasten ◀ **VOLUME ▶** eine Option und drücken Sie zum Ausführen auf **ENTER**.
 - ⏮ Zum Anfang des aktuellen Datei springen. Drücken Sie zur Wiedergabe der vorherigen Filmdatei zweimal kurz die Taste **ENTER**.
 - ⏪ Schneller Rücklauf während der Wiedergabe. Drücken Sie zum Ändern der Wiedergabegeschwindigkeit mehrmals die Taste **ENTER**.
 - ▶ Wiedergabe starten.
 - ⏸ Wiedergabe unterbrechen.
 - ⏩ Schneller Vorlauf während der Wiedergabe. Drücken Sie zum Ändern der Wiedergabegeschwindigkeit mehrmals die Taste **ENTER**.
 - ⏭ Nächste Musikdatei wiedergeben.
 - Wiedergabe anhalten.
 - 🔄 Wiederholungsmodus auswählen. (Track, Alle, Aus).
- Drücken Sie die Taste **MENU**, um das Einstellungsmenü auszublenden.

Voraussetzungen für Musikdateien

- Dateierweiterungen: ".mp3"
- Abtastfrequenz: 8 bis 48 kHz (Layer 1, Layer 2, Layer 3, MPEG 2.5), 8 bis 96 kHz (PCM)
- Bitrate: 32 bis 448 Kbps (Layer 1), 32 bis 384 Kbps (Layer 2), 32 bis 320 Kbps (Layer 3), 8 bis 160 Kbps (MPEG 2.5)
- Maximale Anzahl Dateien pro Datenträger: Maximal 650 empfohlen

Bedienungen im Dateimenü

	TASTE
1 Ein Gerät im [Gerätemenü] auswählen:	◀ VOLUME ▶, ENTER
2 [Datei] im [Medien-Menü] auswählen:	◀ VOLUME ▶, ENTER
3 Eine Datei im Menü [Datei] auswählen:	◀ PAGE ▶
4 Zurück zum vorherigen Bildschirm:	BACK

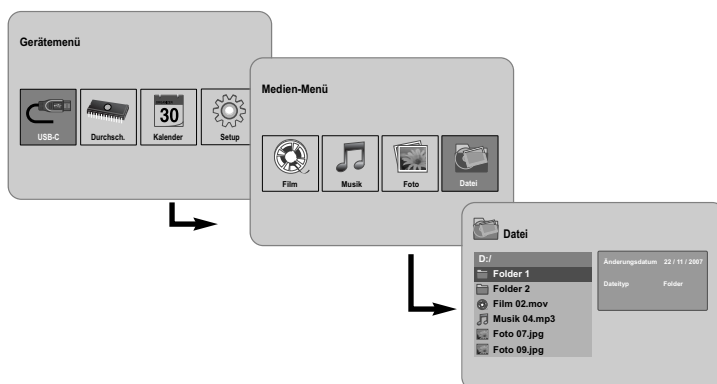

Bedienungen im Dateimenü - und mehr

Bedienungen im Menü [Datei]

- Eine Liste der Ordner und Dateien auf dem aktuellen Datenträger anzeigen.
- Datei(en) auf dem aktuellen Datenträger löschen oder kopieren.

Liste der Unterordner und Dateien anzeigen

Wählen Sie mit den Tasten ◀ PAGE ▶ einen Ordner und drücken Sie die Taste ENTER. Daraufhin wird eine Liste der Dateien und Unterordner innerhalb des aktuellen Ordners angezeigt. Drücken Sie die Taste BACK, um zum übergeordneten Ordner zu gelangen.

Mehrere Dateien im Menü [Datei] auswählen

Mit der Taste VOLUME ▶ können mehrere Dateien gleichzeitig ausgewählt werden. Drücken Sie zur Auswahl jeder gewünschten Datei die Taste VOLUME ▶.

Dateien im Menü [Datei] löschen

1. Wählen Sie eine Datei aus und drücken Sie die Taste VOLUME ▶. Daraufhin wird das Symbol "▶" rechts neben dem Dateinamen angezeigt.
2. Wiederholen Sie Schritt 1, um weitere Dateien auszuwählen.
3. Drücken Sie die Taste ENTER, um das Einstellungsmenü einzublenden.
4. Wählen Sie mit den Tasten ◀ PAGE ▶ den Eintrag [Löschen >] aus und drücken Sie auf ENTER. Daraufhin erscheint eine Bestätigungsmeldung.
5. Wählen Sie mit den Tasten ◀ VOLUME ▶ die Option [Ja] und drücken Sie auf ENTER. Die Datei wird daraufhin vom aktuellen Datenträger gelöscht.
6. Drücken Sie nach dem Löschvorgang auf ENTER.

Dateien vom aktuellen Datenträger auf einen anderen Datenträger kopieren

1. Wählen Sie eine Datei aus und drücken Sie die Taste VOLUME ▶. Daraufhin wird das Symbol "▶" rechts neben dem Dateinamen angezeigt.
2. Wiederholen Sie Schritt 1, um weitere Dateien auszuwählen.
3. Drücken Sie die Taste ENTER, um das Einstellungsmenü einzublenden.
4. Wählen Sie mit den Tasten ◀ PAGE ▶ den Eintrag [Kopieren >] aus und drücken Sie auf ENTER.
5. Wählen Sie mit den Tasten ◀ PAGE ▶ einen Datenträger aus, auf den die Dateien kopiert werden sollen. Der freie Speicher des ausgewählten Datenträgers wird oben rechts im Menü [Datei] angezeigt.
6. Wählen Sie mit den Tasten ◀ VOLUME ▶ und ◀ PAGE ▶ einen Ordner, in den die Dateien kopiert werden sollen.
 - Drücken Sie die Taste VOLUME ▶, um in den Unterordner zu wechseln.
 - Drücken Sie die Taste ◀ VOLUME, um in den übergeordneten Ordner zu wechseln.
7. Drücken Sie ENTER, um die Dateien auf den gewählten Datenträger bzw. Ordner zu kopieren.
8. Drücken Sie nach dem Kopiervorgang auf ENTER.

Kalender anzeigen

	TASTE
1 Den Eintrag [Kalender] im [Gerätemenü] auswählen:	◀ VOLUME ▶, ENTER
2 Monat auswählen:	◀ VOLUME ▶
3 Jahr auswählen:	◀ PAGE ▶
4 Zurück zum [Gerätemenü]:	BACK

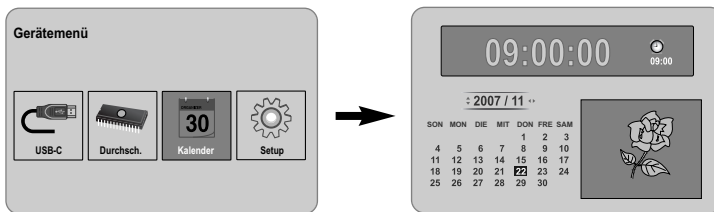

Kalender anzeigen - und mehr

Bedienungen im Menü [Kalender]

- Aktuelle Uhrzeit und Datum während einer Diashow anzeigen.
- Monat und Jahr über die Tasten ◀ VOLUME ▶ und ◀ PAGE ▶ einstellen.
- Programmierte Weckzeiten anzeigen.

PC-Anschluss (USB)

	TASTE
1 Gerät am PC anschließen:	–
2 Gerät einschalten:	⏻ BAT.
3 Dateien übertragen:	–

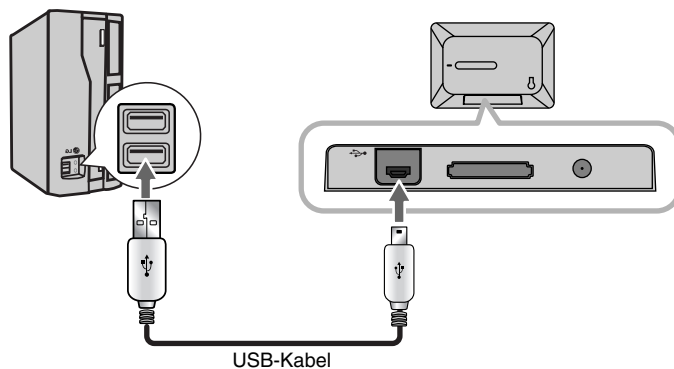

PC-Anschluss (USB) - und mehr

Anschluss an einen PC

Das Gerät kann über ein zusätzliches USB-Kabel an einen PC angeschlossen werden. Nach dem Anschluss:

- Im Gerät eingesetzte Speicherkarten werden vom PC automatisch erkannt. Installierte Speicherkarten werden im "My Computer" als "PF39 Memory" (Interner Speicher) und "Removable Disks" (Externe Speicherkarte) angezeigt.
- Je nach Hardware-Konfiguration kann die Erkennung und Einrichtung des Gerätes durch Windows beim ersten Anschluss an den PC einige Minuten dauern.
- Plug-and-Play-Unterstützung: Windows 2000/ME/XP
- Beim Anschluss des Gerätes an einen PC wird das PC-Bild auf dem Bildschirm angezeigt und die Tasten des Gerätes sind deaktiviert (Mit Ausnahme der Tasten ⏻ **BAT.** und **P-SAVE**).

14

Dateien übertragen

Mit Hilfe der USB 2.0-Hochgeschwindigkeitsverbindung können Musik-, Video- und Fotodateien (oder andere Daten) schnell zwischen dem Gerät und dem PC ausgetauscht werden. Behandeln Sie das Gerät wie ein normales USB-Flash-Laufwerk und nutzen Sie die üblichen Befehle des Betriebssystems.

Wichtiger Hinweis:

- Bei Fragen zur Dateiübertragung lesen Sie bitte im Handbuch oder in der Online-Hilfe des Betriebssystems nach.
- Das Gerät niemals während der Datenübertragung trennen oder die Verbindung unterbrechen. Ansonsten besteht die Gefahr von Schäden an der Firmware des Gerätes oder von Datenverlust.
- Um den internen Speicher des Gerätes mit Hilfe des PCs zu formatieren, muss das FAT-Dateisystem gewählt werden.

Doppelklicken Sie auf das Symbol "My Computer" auf dem Desktop und doppelklicken Sie auf das Symbol "PF39 Memory" bzw. "Removable Disks", das die interne bzw. externe Speicherkarte des Gerätes darstellt.

Ziehen Sie die gewünschten Mediendateien (oder andere Dateien) auf den "PF39 Memory" bzw. auf den "Removable Disks".

- Legen Sie ggf. weitere Ordner/Unterordner zur Verwaltung Ihrer Datenträger und Daten an.

PC trennen

Trennen Sie das Gerät nur wie in der folgenden Anleitung beschrieben vom PC, um Datenverluste oder Schäden an Dateien oder an der Firmware zu vermeiden.

1. Doppelklicken Sie auf den grünen Pfeil in der Taskleiste in der unteren, rechten Ecke des PC-Bildschirms (Hardware sicher entfernen).
2. Hardware sicher entfernen: Wählen Sie "USB-Massenspeichergerät" aus der angezeigten Liste und klicken Sie auf "Stop". Hardware-Gerät anhalten: Wählen Sie "USB-Massenspeichergerät" aus der angezeigten Liste und klicken Sie auf "OK".
3. Klicken Sie im angezeigten Fenster "Hardware kann jetzt entfernt werden" auf die Schaltfläche OK und ziehen Sie das USB-Kabel vom Gerät und dann vom PC ab.

Fehlersuche

Das Gerät lässt sich nicht einschalten.

- ➔ Überprüfen Sie, ob das Netzkabel fest an die Steckdose angeschlossen wurde.

Die Klangqualität beim Musik hören ist schlecht.

- ➔ Geben Sie die Datei auf dem PC wieder. Sollte die Klangqualität weiterhin schlecht sein, laden Sie die Datei erneut oder kodieren Sie die Datei selbst neu.
- ➔ Stellen Sie sicher, dass die Bitrate der Datei nicht zu gering gewählt wurde. Je höher die Bitrate einer Datei ist, desto besser fällt die Klangqualität aus. Siehe "Voraussetzungen für Musikdateien" auf Seite 11.

Dateien lassen sich nicht vom PC auf das Gerät übertragen.

- ➔ Stellen Sie sicher, dass auf dem PC ein unterstütztes Betriebssystem installiert ist.
- ➔ Überprüfen Sie, ob das USB-Kabel fest am Gerät sowie am PC angeschlossen ist.
- ➔ Falls das Gerät über einen USB-Hub angeschlossen wurde, versuchen Sie den direkten Anschluss an den PC.
- ➔ Überprüfen Sie, ob die im Gerät installierten Speicherkarten ausreichend freien Speicher besitzen.

Speicherkarte kann nicht ausgewählt werden.

- ➔ Stellen Sie sicher, dass eine Speicherkarte eingesetzt ist.
- ➔ Überprüfen Sie, ob die Speicherkarte fest eingesetzt wurde.
- ➔ Stellen Sie sicher, dass die Speicherkarte nicht defekt ist.

Dateien lassen sich nicht auf das Zielgerät kopieren.

- ➔ Stellen Sie sicher, dass auf dem Zieldatenträger ausreichend freier Speicher für die Datei verfügbar ist.

Eine Musikdatei wird auf dem Gerät nicht wiedergegeben.

- ➔ Stellen Sie sicher, dass die Datei ein kompatibles Format besitzt (MP3). Siehe "Voraussetzungen für Musikdateien" auf Seite 11.

Eine Videodatei wird auf dem Gerät nicht wiedergegeben.

- ➔ Stellen Sie sicher, dass sich die Videodatei auf dem Gerät befindet. Siehe "Voraussetzungen für Filmdateien" auf Seite 10.

Kein Ton.

- ➔ Überprüfen Sie die eingestellte Lautstärke.

Das Gerät arbeitet fehlerhaft.

- ➔ Drücken Sie die Taste  **BAT.**, um das Gerät aus- und wieder einzuschalten.

Technische Daten

Stromversorgung	DC 12 V, 2 A
Stromverbrauch	10 W
Laufzeit im Akkubetrieb:	Ca. 1 Stunde
Abmessungen (B x H x T)	213 x 147 x 103,5 mm mit Standfuß
Gesamtgewicht	630 g
Betriebstemperatur	5°C bis 45°C
Luftfeuchtigkeit während des Betriebs	5% bis 90%
Anzeigetyp	8-Zoll Breitbild (TFT LCD-Vollfarbbildschirm) Sichtbarer Anzeigebereich: 7,18-Zoll
Auflösung	800 x 480 (WVGA)
Interner Speicher	Flash-Speicher (256 MB*)
Speicherkartensteckplatz	1 Steckplatz für SD-/MMC-/MS-Karte
Schnittstelle	USB 2.0 High-Speed (Gerät)
Plug-and-Play-Unterstützung	Windows 2000/ME/XP
* 21 MB bleiben für die Software des Gerätes reserviert.	

Zubehör

- Netzadapter (MPA-630)
- USB-Adapterkabel
- USB-Kabel
- Abnehmbarer Standfuß
- 3 austauschbare Oberschalen

- Änderungen an Ausführung und technischen Daten sind ohne Vorankündigung vorbehalten.

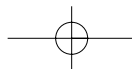
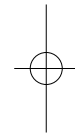
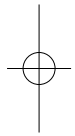
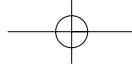



PF391

FRANÇAIS



P/NO : MFL42173806(R1)

Consignes de sécurité



AVERTISSEMENT

RISQUE D'ÉLECTROCUTION
NE PAS OUVRIR



AVERTISSEMENT: POUR RÉDUIRE LES RISQUES DE CHOC ÉLECTRIQUE. NE PAS RETIRER LE COUVERCLE (NI LE PANNEAU ARRIÈRE). AUCUNE PIÈCE INTERNE NE PEUT ÊTRE RÉPARÉE PAR L'UTILISATEUR. L'ENTRETIEN DE L'APPAREIL DOIT ÊTRE EFFECTUÉ PAR UN TECHNICIEN QUALIFIÉ.



Ce symbole représentant un éclair dans un triangle équilatéral est destiné à alerter l'utilisateur de la présence d'une tension dangereuse non isolée dans le boîtier du produit suffisamment importante pour présenter un risque de choc électrique.



Ce symbole représentant un point d'exclamation dans un triangle équilatéral est destiné à alerter l'utilisateur de la présence d'importantes instructions d'utilisation et d'entretien dans la documentation accompagnant le produit.

AVERTISSEMENT: POUR PRÉVENIR TOUT INCENDIE OU RISQUE D'ÉLECTROCUTION, NE PAS EXPOSER CE PRODUIT À LA PLUIE OU À L'HUMIDITÉ.

AVERTISSEMENT: Ne pas installer l'équipement dans un espace confiné tel qu'une bibliothèque ou un meuble similaire.

AVERTISSEMENT: Ne pas bloquer les orifices d'aération. Installer le produit conformément aux instructions du fabricant. Les fentes et ouvertures aménagées dans le boîtier sont prévues pour la ventilation, elles assurent un fonctionnement fiable du produit et le protègent des surchauffes. Lorsque le produit est placé sur un lit, un sofa, un tapis ou une surface similaire, veiller à ne jamais bloquer les ouvertures. Ce produit ne doit pas être installé dans un meuble encastré, tel qu'une bibliothèque ou une étagère à moins qu'une aération adéquate ne soit prévue ou que l'installation respecte les instructions du fabricant.

AVERTISSEMENT: Ne pas exposer l'appareil à l'eau (aux gouttelettes ou aux éclaboussures), ne pas placer de récipients contenant des liquides (tels que des vases) sur l'appareil.

AVERTISSEMENT concernant le cordon d'alimentation.

La plupart des appareils exigent un circuit spécialisé;

Autrement dit, il ne doivent pas être raccordés à un bloc multiprise mais doivent être directement branchés à une prise de courant murale.

Reportez-vous à la page des spécifications de ce manuel de l'utilisateur pour plus d'informations. Ne surchargez pas les prises murales. Les prises murales surchargées, lâches, ou endommagées, les rallonges, les cordons d'alimentation effilochés, ou encore les fils isolants endommagés ou craquelés sont dangereux. Chacune de ces conditions peut provoquer un incendie ou une décharge électrique. Examinez périodiquement le cordon d'alimentation de votre appareil, et s'il présente des signes de faiblesse, débranchez-le, et n'utilisez plus l'appareil tant que le cordon d'alimentation n'aura pas été remplacé par une pièce de rechange originale obtenue auprès d'un centre de service agréé. Protégez le cordon d'alimentation des contraintes physiques ou mécaniques (torsion, nœud, pincement, coincement, écrasement, piétinement...). Faites particulièrement attention aux fiches, prises de courant, et à l'endroit où le cordon sort de l'appareil. Pour débrancher le cordon du secteur, retirez la fiche du cordon d'alimentation. Lorsque vous installez le produit, assurez-vous que la fiche soit facilement accessible.

Mise au rebut de votre ancien appareil



1. Le symbole représentant une poubelle sur roulette barrée d'une croix indique que le produit est couvert par la directive européenne 2002/96/EC.
2. Les composants électriques et électroniques doivent faire l'objet d'un tri avant d'être éliminés: ils doivent être jetés non pas dans les déchetteries municipales mais dans les systèmes de récupération adaptés mis à disposition par les autorités locales ou gouvernementales (administration publique).
3. L'élimination correcte de votre vieux appareil aidera à prévenir les effets négatifs sur l'environnement et la santé humaine des substances nocives contenues dans les composants.
4. Pour des informations plus détaillées concernant la mise au rebut de votre ancien appareil, veuillez contacter le bureau de votre municipalité, le service de collecte des déchets, ou le magasin où vous avez acheté le produit.

CE Ce produit a été conçu pour satisfaire aux directives européennes 2004/108/EC, et 2006/95/EC.

Sommaire

Consignes de sécurité	2
Sommaire	3
Caractéristiques	3
Vue d'ensemble de l'unité	4
Démarrage rapide	5
• Insertion ou retrait d'une carte mémoire	5
• Connexion d'un dispositif USB	5
• Connexion du cordon d'alimentation	6
• Allumage et extinction de l'unité	6
• Mode d'économie d'énergie	6
• Installation du bras de support	6
• Utilisation du menu de gestion des dispositifs	7
Réglage des paramètres	7-8
Affichage d'un fichier photos	9
Lecture d'un fichier vidéo	10
Lecture d'un fichier audio	11
Gestion du menu fichiers	12
Affichage du calendrier	13
Raccordement d'un PC (USB)	14
Dépannage	15
Caractéristiques techniques	15

Caractéristiques

- **Galerie d'image Live:**
Haute résolution et profondeur numérique des couleurs grâce au grand écran LCD
- **Dispositif d'économie d'énergie:**
Mise en veille de l'unité quasi instantanée (1 sec.), 15 fois plus rapide que l'extinction/allumage.
- **Album numérique portable:**
Partagez vos souvenirs grâce à la batterie intégrée assurant une plus grande mobilité.
- **Visionneuse:**
Consultation facile des photos via le lecteur de carte mémoire et le port USB.
- **Stockage de 2000 photos:**
Grâce à la mémoire flash intégrée, d'une capacité de 256MB, conservez vos précieux souvenirs (jusqu'à 2000 photos).
- **Calendrier numérique & réveil:**
Pour des programmations efficaces.
- **Explorateur de photos pratique:**
Interface de navigation agréable et ergonomique pour un accès rapide à vos souvenirs numérisés.
- **Ensemble personnalisable Premium**
3 plateaux interchangeables différents pour adapter l'aspect de l'unité à votre style d'intérieur.

Vue d'ensemble de l'unité

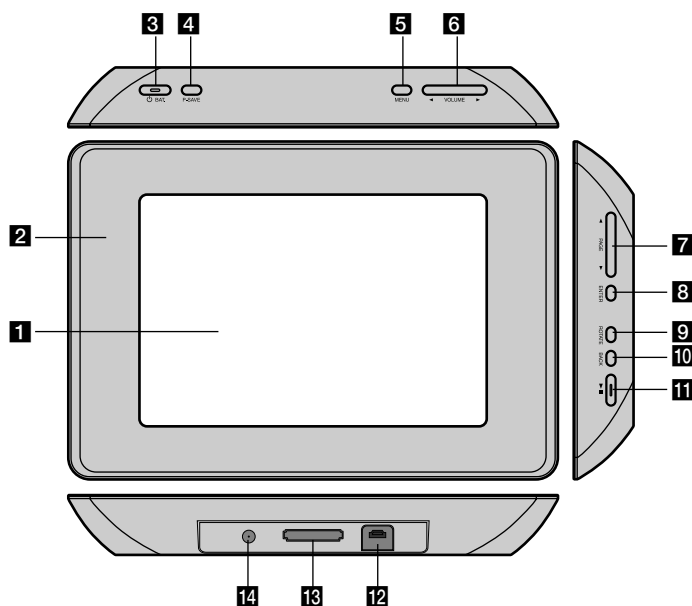

1 Écran LCD

2 Cadre (interchangeable)

Les 4 coins du plateau sont magnétiques, afin de pouvoir le fixer ou le détacher facilement.

3 BAT. (bouton d'alimentation et témoin de charge de la batterie)

Allumage/extinction de l'unité et affichage de l'état de la batterie.

Le voyant est rouge pendant la recharge de la batterie.

Le voyant est vert lorsque la batterie est totalement chargée.

4 P-SAVE (économie d'énergie)

Pour basculer en mode veille ou quitter le mode veille.

5 MENU

Pour afficher le menu ou le quitter.

6 VOLUME

Bouton de réglage du volume de l'unité. Pour régler le volume, appuyez sur **VOLUME** (ou) en maintenant appuyé durant la lecture d'un fichier audio ou vidéo.

Boutons Gauche/Droit de sélection d'un élément du menu.

7 PAGE

Appuyez deux secondes sur ce bouton pour passer à la page précédente ou à la page suivante dans le menu [Photo], [Film] ou [Musique].

Bouton Haut/Bas de sélection d'un élément du menu.

8 ENTER

Pour sélectionner une option ou exécuter une commande.

9 ROTATE

Pour faire tourner la photo dans le sens inverse des aiguilles d'une montre (en plein écran).

10 BACK

Pour revenir au menu ou à l'écran précédent.

11

Pour lancer la lecture. Appuyez pour l'arrêter provisoirement; appuyez de nouveau pour la reprendre.

12 Connecteur USB

Pour raccorder un dispositif USB par l'intermédiaire du câble adaptateur USB fourni.

13 Ouverture pour carte mémoire

Introduisez une carte mémoire (SD, MMC ou MS) dans cette ouverture.

14 Entrée DC 12V

Brancher l'adaptateur AC fourni avec l'unité.

Démarrage rapide

Insertion ou retrait d'une carte mémoire

Introduisez une carte mémoire dans l'ouverture prévue à cet effet. Pour extraire ensuite la carte mémoire, appuyez au centre de celle-ci puis retirez-la avec précaution.

Cartes prises en charge par l'unité

- Secure Digital Card (SD)
- Multi Media Card (MMC)
- Memory Stick (MS)
- Cartes compatibles avec le système de fichier FAT 12, FAT 16, ou FAT 32.
- Utilisez uniquement les cartes recommandées mentionnées ci-dessus.
- Respectez le sens d'insertion de la carte ; ne pas forcer.
- La carte rentre sans difficulté si le sens d'insertion est respecté.
- Certaines cartes peuvent ne pas fonctionner avec cette unité.
- Ne retirez pas une carte lorsque celle-ci est en cours d'utilisation (durant un processus de lecture, copie, etc.).

Protection en écriture

Il est impossible d'écrire, formater ou effacer le contenu des cartes munies d'un dispositif de protection en écriture si ce dispositif est activé.

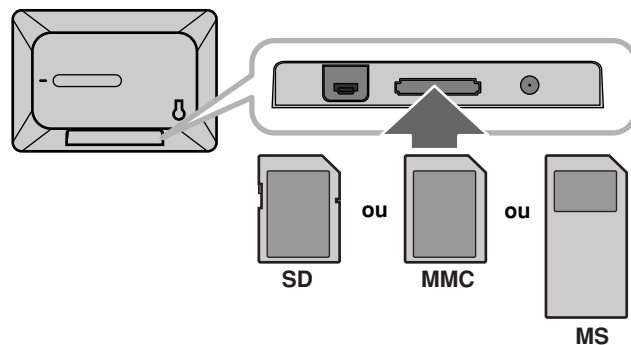

Connexion d'un dispositif USB

Connectez la petite extrémité du câble adaptateur USB au port USB de l'unité. Connectez un dispositif USB à l'autre bout du câble. Utilisez au besoin une rallonge USB.

- Cette unité supporte uniquement les dispositifs USB formatés en FAT16 ou FAT32.
- Ne retirez pas le dispositif USB s'il est en cours d'utilisation (lecture, copie, etc.).
- Dispositif USB: tous les dispositifs prenant en charge les USB 1.1 et 2.0 (par exemple: dispositif USB à mémoire flash, lecteur de carte mémoire, appareil photo numérique, etc.)
- Les dispositifs USB nécessitant l'installation de programmes supplémentaires une fois connectés au PC ne sont pas pris en charge.

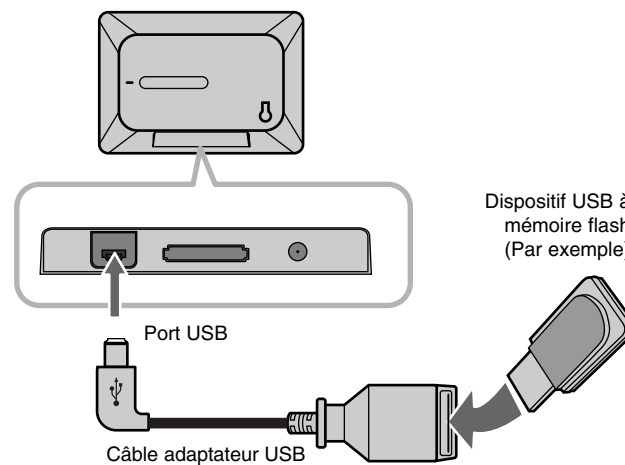

Connexion du cordon d'alimentation

Branchez le cordon d'alimentation fourni avec l'unité à une prise électrique.

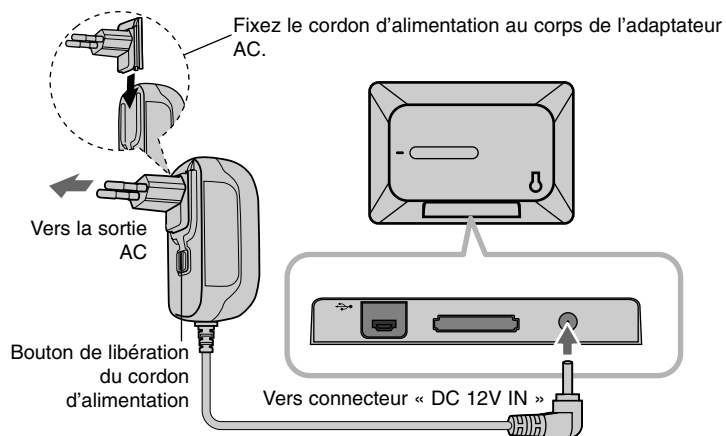

Adaptateur AC

- Cet adaptateur AC fonctionne en 100-240V~ 1A 50/60Hz.
- Contactez un électricien ou un revendeur de composants électriques si vous avez besoin d'aide pour sélectionner le bon transformateur ou cordon AC.
- Fabriqué par WANLIDA GROUP CO., LTD

Batterie rechargeable

- La batterie rechargeable interne vous permet de profiter de l'appareil et de lire les fichiers sans le cordon d'alimentation.
- La batterie rechargeable se recharge seulement lorsque l'unité est éteinte et que l'adaptateur est branché à une prise électrique.
- Le chargement est interrompu si vous allumez l'unité.
- Le chargement prend environ 2 heures.
- Le témoin de charge **BAT.** est rouge lors du chargement. Lorsque le chargement est terminé, le témoin passe au vert.
- Lorsqu'il reste moins de 10 minutes de charge de la batterie, "☒" apparaît à l'écran et le voyant **BAT.** clignote.

6

Allumage et extinction de l'unité

Pour allumer l'appareil, maintenez appuyée la touche **BAT.** pendant 2 secondes.

Le diaporama de démo démarrera puis le [Menu Appareil] apparaîtra. Appuyez sur n'importe quelle touche pour sauter le diaporama de démo. Les images de démo sont sauvegardées dans la mémoire interne et vous ne pouvez ni les modifier ni les effacer.

Appuyez de nouveau sur **BAT.** pour éteindre l'appareil.

Mode d'économie d'énergie

Vous pouvez mettre l'appareil en mode économie d'énergie.

Appuyez sur **P-SAVE** et l'écran LCD s'éteint. Pour quitter le mode économie d'énergie, appuyez sur **P-SAVE** ou **BAT.**

Installation du bras de support

Fixez le bras de support amovible à l'arrière de l'unité comme illustré montré ci-après.

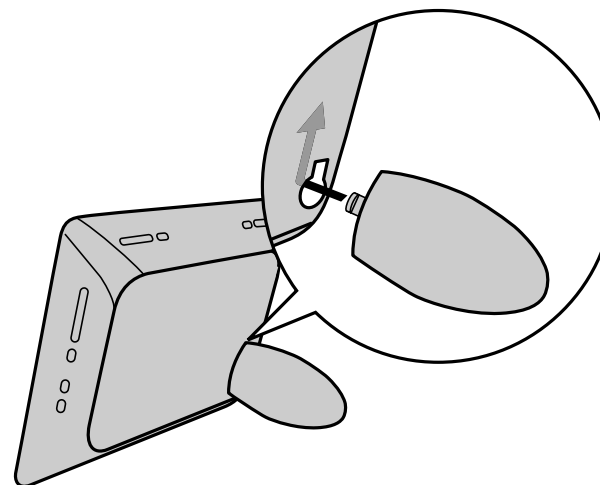

Utilisation du menu de gestion des dispositifs

Le menu de gestion des dispositifs apparaît lorsque l'unité est mise en marche. Vous pouvez afficher le menu en appuyant plusieurs fois sur **BACK**. Utilisez le bouton **◀ VOLUME ▶** pour sélectionner une option du menu puis appuyez sur **ENTER**.

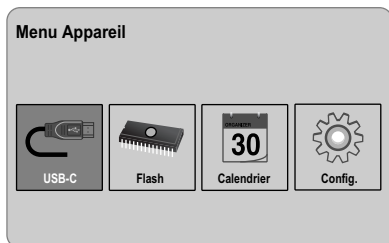

- **USB-C USB-Z**
Vous pouvez lire le(s) fichier(s) du dispositif USB.
- **SD/MMC/MS**
Vous pouvez lire le(s) fichier(s) d'une carte mémoire externe.
- **Flash**
Vous pouvez lire le(s) fichier(s) d'une carte mémoire interne.
- **Calendrier**
Vous pouvez visualiser la date actuelle, les informations d'alarme/réveil à partir de l'écran du calendrier.
- **Config.**
Vous pouvez modifier les paramètres de l'unité du menu de [Config.].

Réglage des paramètres

	BOUTON
1 Sélectionnez [Config.] dans le [Menu Appareil]:	◀ VOLUME ▶, ENTER
2 Sélectionnez l'option souhaitée:	◀ PAGE ▶
3 Modifiez le paramètre:	◀ VOLUME ▶

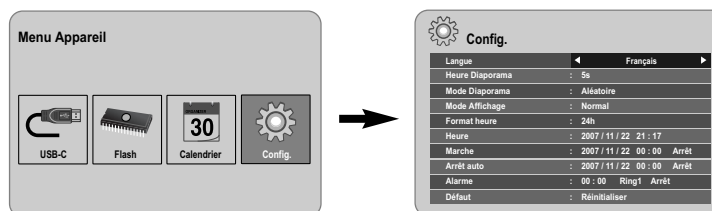

Réglage des paramètres - options avancées

Pour afficher le menu de [Config.]

Utilisez **◀ VOLUME ▶** pour sélectionner l'option [Config.] dans le menu de gestion des dispositifs puis appuyez sur **ENTER**.

[Langue]

Sélectionnez la langue du menu de configuration et de l'affichage écran.

[Heure Diaporama]

Spécifiez ici la durée d'affichage de chacune des images du diaporama: 3 sec., 5 sec., 15 sec., 1 min., 15 min., 1 heure.

[Mode Diaporama]

Spécifiez le style de transition à appliquer pour agrémenter le diaporama; Aléatoire, Fondu, Arrêt, Bas-vers le-haut, Haut-vers le-bas, Gauche-à-droite, Droite-à-gauche, Fermer-Porte, Ouvrir-Porte, Croiser-Hori (Croiser Horizontal), Croiser-Vert (Croiser Vertical).

Si vous sélectionnez [Arrêt] les effets de transition (aucune transition), le diaporama ne fonctionne pas et l'écran n'affiche qu'une image fixe.

[Mode Affichage]

Spécifiez le mode d'affichage du dossier de photos: Normal, Encastrer.

[Normal]: respecte les dimensions originales de l'image.

[Encastrer]: optimise l'image pour s'adapter aux dimensions de l'écran.

[Format heure]

Spécifiez le format d'affichage de la date et de l'heure ; 12h, 24h

[12h]: notation sur 12 heures + symboles am/pm pour distinguer le matin de l'après-midi

[24h]: notation sur 24 heures sans les symboles am/pm

[Heure]

Réglez la date et l'heure de l'unité afin de pouvoir exploiter les différentes caractéristiques de l'unité se basant sur la minuterie.

1. Sélectionnez l'option [Heure] puis appuyez sur **VOLUME ►**.
2. Saisissez les informations nécessaires de date et d'heure.
 ◀ **VOLUME ►** (gauche/droit): déplace le curseur sur la colonne précédente ou suivante.
 ◀ **PAGE ►** (haut/bas): change les paramètres à la position actuelle du curseur.
3. Appuyez sur **ENTER** pour confirmer vos paramètres.

[Marche]

Spécifiez quand l'unité doit s'allumer automatiquement.

1. Sélectionnez l'option [Marche] puis appuyez sur **VOLUME ►**.
2. Suivez l'étape 2 comme illustré plus haut à [Heure].
3. Choisissez la fréquence de répétition: [Arrêt], [Une fois] ou [Tous les jours]. Sélectionnez [Arrêt] si vous n'utilisez pas cette fonction.
4. Appuyez sur **ENTER** pour confirmer vos paramètres.

[Arrêt auto]

Spécifiez quand l'unité doit s'éteindre automatiquement.

1. Sélectionnez l'option [Arrêt auto] puis appuyez sur **VOLUME ►**.
2. Suivez l'étape 2 comme illustré plus haut à [Heure].
3. Choisissez la fréquence de répétition: [Arrêt], [Une fois] ou [Tous les jours]. Sélectionnez [Arrêt] si vous n'utilisez pas cette fonction.
4. Appuyez sur **ENTER** pour confirmer vos paramètres.

[Alarme]

Réglez l'horloge pour utiliser la fonction alarme. Si réglez l'alarme, l'unité s'allume automatiquement à l'heure définie et l'alarme sonne. Pour couper le son de l'alarme, appuyez sur n'importe quel bouton de l'unité.

1. Sélectionnez l'option [Alarme] puis appuyez sur **VOLUME ►**.
2. Saisissez les informations nécessaires.
 ◀ **VOLUME ►** (gauche/droit): déplace le curseur sur la colonne précédente ou suivante.
 ◀ **PAGE ►** (haut/bas): change les paramètres à la position actuelle du curseur.
3. Choisissez une sonnerie; [Ring1], [Ring2] ou [Ring3].
 Par exemple, si vous sélectionnez [Ring2];
 Sonnerie (1 min.) → Sourdine (15 sec.) → Sonnerie (1 min.) → Sourdine (15 sec.) → Mode normal
4. Choisissez la fréquence de répétition; [Arrêt], [Une fois] or [Tous les jours]. Sélectionnez [Arrêt] si vous n'utilisez pas cette fonction.
 [Arrêt]: la fonction alarme n'est pas activée.
 [Une fois]: la fonction alarme est activée une fois seulement, après avoir configuré l'alarme.
 [Tous les jours]: la fonction alarme est activée tous les jours.
5. Appuyez sur **ENTER** pour confirmer vos paramètres.

[Défaut]

Rétablisser les paramètres par défaut de l'unité définis en usine.

Sélectionnez l'option [Défaut] puis appuyez sur **ENTER**.

Affichage d'un fichier photos

	BOUTON
1 Sélectionnez un dispositif dans le [Menu Appareil]:	◀ VOLUME ▶, ENTER
2 Sélectionnez [Photo] dans le [Menu Média]:	◀ VOLUME ▶, ENTER
3 Sélectionnez un dossier photo dans le menu [Photo]:	◀ VOLUME ▶, ▶ PAGE ▶
4 Affichez le fichier sélectionné en mode plein écran:	ENTER, ▶▶ II
5 Pour revenir au menu [Photo]:	BACK

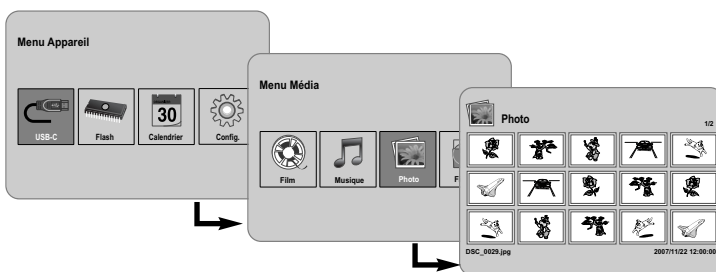

Affichage d'un fichier photos - options avancées

Affichage des photos en mode diaporama

Dans le menu [Photo], utilisez ◀ VOLUME ▶ et ▶ PAGE ▶ pour sélectionner un fichier photos puis appuyez sur ▶▶ II pour démarrer le diaporama. Appuyez sur ▶▶ II pour interrompre provisoirement le diaporama, appuyez pour reprendre le diaporama.

Options disponibles pendant l'affichage d'un fichier photos en plein écran

Vous avez accès à plusieurs fonctions durant l'affichage d'une photo en plein écran.

- Appuyez sur **MENU** pour afficher les options disponibles.
- Utilisez ◀ **VOLUME** ▶ et **ENTER** pour sélectionner une option et l'exécuter.
 - ◀ Pour afficher le fichier photo précédent.
 - ▶ Pour démarrer le diaporama.
 - || Pour interrompre le diaporama.
 - ▶ Pour afficher le prochain fichier photo.
 - ↻ Pour faire pivoter la photo de 90° dans le sens des aiguilles d'une montre. Appuyez plusieurs fois sur **ENTER** pour déterminer le nombre de degrés.
 - Pour quitter l'affichage en mode plein écran et revenir au menu [Photo].
 - 🔍 Pour agrandir une photo. Appuyez à plusieurs reprises sur **ENTER** pour sélectionner le mode Zoom ou le mode Normal.
 - 🕒 Pour activer / désactiver l'affichage de l'horloge.
 - ☀ Pour régler la luminosité de l'écran. Appuyez sur **ENTER** et le menu correspondant apparaît, utilisez ◀ **VOLUME** ▶ pour régler la luminosité puis appuyez sur **ENTER**.
 - 🎵 Vous pouvez écouter de la musique pendant le diaporama si le média actuel contient des fichiers photos et musicaux. Appuyez sur **ENTER**, puis apparaît en bas à droite de l'écran. Pour quitter cette fonction, appuyez sur **ENTER**.
- Utilisez le **MENU** pour quitter le menu des options.

Type de fichier photo pris en charge

Cette unité prend en charge les fichiers JPEG suivants:

- Extension de fichier: « .jpg »
- Dimension des photos: moins de 8.000 x 8.000 (L x H) pixels (baseline)
Moins de 100.000 pixels (progressive)
- Nombre max. de fichiers/média: Moins de 650, recommandé

Remarques à propos des fichiers JPEG

- La compression sans perte n'est pas supportée.
- En fonction de la taille et du nombre de fichiers JPEG, l'accès au contenu du média peut prendre plusieurs minutes.

Lecture d'un fichier vidéo

	BOUTON
1 Sélectionnez un dispositif dans le [Menu Appareil]:	◀ VOLUME ▶, ENTER
2 Sélectionnez [Film] dans le [Menu Média]:	◀ VOLUME ▶, ENTER
3 Sélectionnez un fichier vidéo dans le menu [Film]:	◀ PAGE ▶
4 Lancez la lecture:	ENTER, ▶
5 Pour revenir au menu [Film]:	BACK

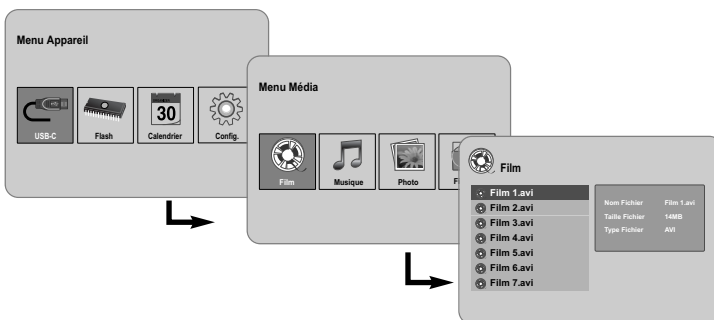

Lecture d'un fichier vidéo - options avancées

Options disponibles pendant la lecture d'un fichier vidéo

Vous avez accès à plusieurs fonctions durant la lecture d'un fichier vidéo.

- Appuyez sur **MENU** pour afficher les options disponibles durant la lecture.
- Utilisez **◀ VOLUME ▶** et **ENTER** pour sélectionner une option et l'exécuter.
 - ⏮ Pour revenir au début du fichier actuel. Appuyez deux fois brièvement sur **ENTER** pour lire le fichier vidéo précédent.

10

- ⏮ Pour reculer rapidement durant la lecture. Pour modifier la vitesse de lecture, appuyez plusieurs fois sur **ENTER**.
 - ▶ Pour lancer la lecture.
 - ⏸ Pour interrompre provisoirement la lecture.
 - ⏭ Pour avancer rapidement durant la lecture. Pour modifier la vitesse de lecture, appuyez plusieurs fois sur **ENTER**.
 - ⏮ Pour lire le prochain fichier vidéo.
 - Pour arrêter la lecture et revenir au menu [Film].
 - 🔄 Pour choisir un mode de répétition (Piste, Tout, Arrêt)
 - 🔍 Pour agrandir l'image vidéo. Appuyez à plusieurs reprises sur **ENTER** pour sélectionner le mode Zoom ou le mode Normal.
 - 🕒 Pour activer / désactiver l'affichage de l'horloge.
 - ☀ Pour régler la luminosité de l'écran. Appuyez sur **ENTER** et le menu correspondant apparaît, et utilisez **◀ VOLUME ▶** pour régler la luminosité puis appuyez sur **ENTER**.
3. Utilisez le **MENU** pour quitter le menu des options.

Type de fichier vidéo pris en charge

Cette unité prend en charge les fichiers vidéo suivants:

- Taille de résolution disponible: 720 x 576 (L x H) pixels.
- Débit binaire: moins de 15 Mbps
- Extensions du fichier vidéo: « .avi », « .mpg », « .mpeg »
- Cette unité ne prend pas en charge l'affichage des sous-titres.
- Format vidéo: MPEG-1, MPEG-2, M-JPEG
- Format audio: MPEG-1, MPEG-2, MPEG-3, PCM
- Le message « Non Compatible » apparaît à l'écran si le fichier vidéo n'est pas lisible.
- Nombre max. de fichiers/média: moins de 650, recommandé

Lecture d'un fichier audio

	BOUTON
1 Sélectionnez un dispositif dans le [Menu Appareil]:	◀ VOLUME ▶, ENTER
2 Sélectionnez [Musique] dans le [Menu Média]:	◀ VOLUME ▶, ENTER
3 Sélectionnez un fichier audio dans le menu [Musique]:	◀ PAGE ▶
4 Lancez la lecture:	ENTER, ▶ II
5 Pour revenir au [Menu Média]:	BACK

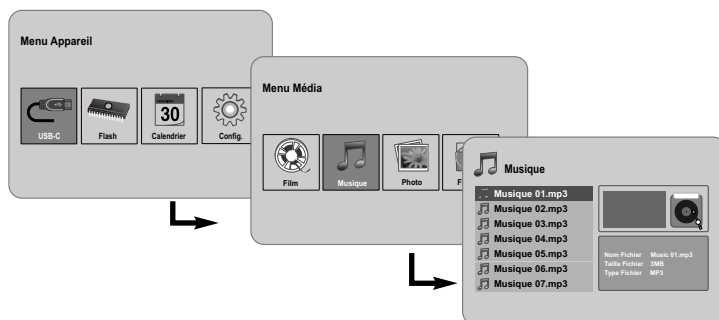

Lecture d'un fichier audio - options avancées

Options disponibles pendant la lecture d'un fichier audio

Vous avez accès à plusieurs fonctions durant la lecture d'un fichier audio.

- Appuyez sur **MENU** pour afficher les options disponibles.
- Utilisez **◀ VOLUME ▶** et **ENTER** pour sélectionner une option et l'exécuter.
 - ◀◀ Pour revenir au début du fichier actuel. Appuyez deux fois brièvement sur **ENTER** pour lire le fichier audio précédent.
 - ◀ Pour reculer rapidement durant la lecture. Pour modifier la vitesse de lecture, appuyez plusieurs fois sur **ENTER**.
 - ▶ Pour lancer la lecture.
 - || Pour interrompre provisoirement la lecture.
 - ▶▶ Pour avancer rapidement durant la lecture. Pour modifier la vitesse de lecture, appuyez plusieurs fois sur **ENTER**.
 - ▶ Pour lire le prochain fichier audio.
 - Pour arrêter la lecture.
 - ↻ Pour choisir un mode de répétition. (Piste, Tout, Arrêt)
- Utilisez le **MENU** pour quitter le menu des options.

Type de fichier audio pris en charge

- Extension de fichier: « .mp3 »
- Fréquence d'échantillonnage: 8 - 48 kHz (Layer 1, Layer 2, Layer 3, MPEG 2.5), 8 - 96 kHz (PCM)
- Débit binaire: 32 - 448 kbps (Layer 1), 32 - 384 kbps (Layer 2), 32 - 320 kbps (Layer 3), 8 - 160 kbps (MPEG 2.5)
- Nombre max. de fichiers/média: moins de 650, recommandé

Gestion du menu fichiers

	BOUTON
1 Sélectionnez un dispositif dans le [Menu Appareil]:	◀ VOLUME ▶, ENTER
2 Sélectionnez [Fichier] dans le [Menu Média]:	◀ VOLUME ▶, ENTER
3 Sélectionnez un fichier dans le menu [Fichier]:	◀ PAGE ▶
4 Pour revenir à l'écran précédent:	BACK

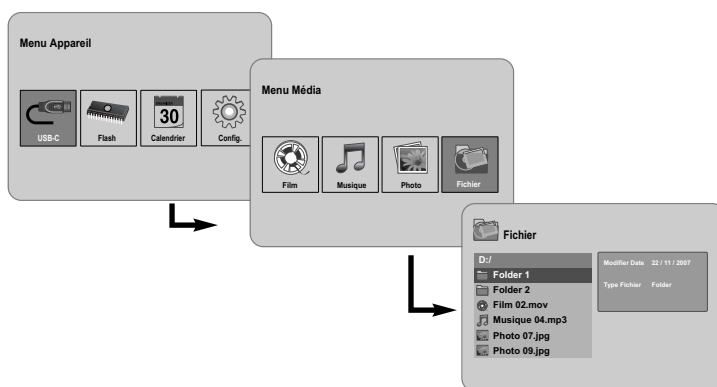

Gestion d'un menu fichiers - options avancées

Utilisation du menu [Fichier]

- Vous pouvez afficher la liste des dossiers et des fichiers du média actuel.
- Vous pouvez effacer ou copier un ou plusieurs fichiers dans le média actuel.

Affichage de la liste des sous-dossiers et des fichiers

Utilisez le bouton ◀ PAGE ▶ pour sélectionner un dossier puis appuyez sur **ENTER**. La liste des fichiers et des sous-dossiers du dossier apparaît. Appuyez sur **BACK** pour aller sur le dossier supérieur.

Sélection multiple à partir du menu [Fichier]

Vous pouvez sélectionner non seulement un fichier mais également un ensemble de fichiers avec le bouton **VOLUME ▶**. Appuyez sur **VOLUME ▶** en sélectionnant les fichiers souhaités.

Suppression d'un ou de plusieurs fichiers depuis le menu [Fichier]

1. Sélectionnez un fichier et appuyez sur **VOLUME ▶** « ▶ » apparaît à droite du nom de fichier.
2. Répétez l'étape si vous devez sélectionner plusieurs fichiers.
3. Appuyez sur **ENTER**. Le menu des options apparaît.
4. Utilisez ◀ PAGE ▶ pour sélectionner l'option [Effacer >] puis appuyez sur **ENTER**. Le menu de confirmation apparaît.
5. Utilisez ◀ VOLUME ▶ pour sélectionner [Oui] puis appuyez sur **ENTER**. Le fichier est supprimé du média actuel.
6. Quand la suppression est effectuée, appuyez sur **ENTER** pour terminer.

Copier un ou plusieurs fichiers d'un média à l'autre.

1. Sélectionnez un fichier et appuyez sur **VOLUME ▶** « ▶ » apparaît à droite du nom de fichier.
2. Répétez l'étape 1 si vous devez sélectionner plusieurs fichiers.
3. Appuyez sur **ENTER**. Le menu des options apparaît.
4. Utilisez ◀ PAGE ▶ pour sélectionner l'option [Copier >] appuyez sur **ENTER**.
5. Utilisez ◀ PAGE ▶ pour sélectionner un média que vous voulez copier. L'espace libre du média sélectionné est affiché en haut à droite du menu [Fichier].
6. Utilisez ◀ VOLUME ▶ et ◀ PAGE ▶ pour sélectionner un dossier vers lequel vous souhaitez réaliser la copie.
 - Appuyez sur **VOLUME ▶** pour passer à un sous-dossier.
 - Appuyez sur ◀ VOLUME pour revenir à un dossier supérieur.
7. Appuyez sur **ENTER**. Les fichiers seront copiés vers le média ou le dossier sélectionné.
8. Quand la copie est effectuée, appuyez sur **ENTER** pour terminer.

Affichage du calendrier

	BOUTON
1 Sélectionnez [Calendrier] dans le [Menu Appareil]:	◀ VOLUME ▶, ENTER
2 Sélectionnez un mois:	◀ VOLUME ▶
3 Sélectionnez une année:	◀ PAGE ▶
4 Pour revenir au [Menu Appareil]:	BACK

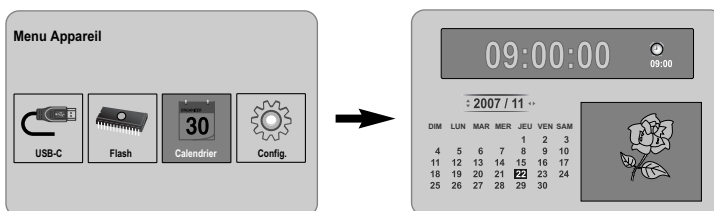

Affichage du calendrier - options avancées

Utilisation du menu [Calendrier]

- Vous pouvez afficher la date et l'heure actuelles dans le diaporama.
- Vous pouvez changer le mois et l'année en utilisant les boutons
◀ VOLUME ▶ et ◀ PAGE ▶.
- Vous pouvez afficher les informations d'alarme.

Raccordement d'un PC (USB)

	BOUTON
1 Raccordez le PC à l'unité:	–
2 Allumez l'appareil:	⏻ BAT
3 Transférez des fichiers:	–

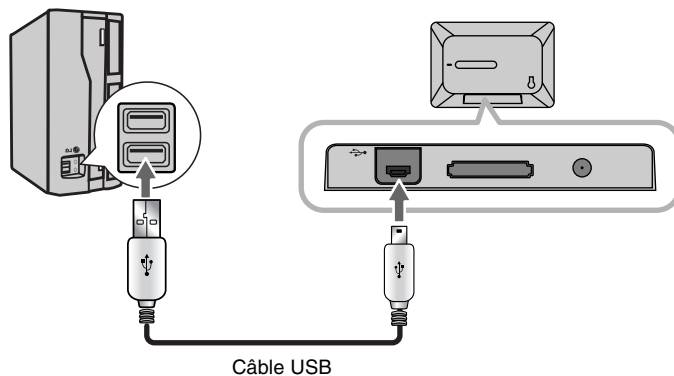

Raccordement d'un PC (USB) - options avancées

Raccordement d'un PC

Raccordez votre PC à l'unité en utilisant le câble USB (non fourni). Suite à la connexion:

- Votre PC devrait automatiquement détecter la carte mémoire introduite dans l'unité.
L'icône représentant vos cartes mémoires installées apparaît comme "PF39 Memory" (Mémoire Interne) et "Removable Disks" (carte mémoire externe) lorsque vous ouvrez "My Computer".
- Windows peut prendre plusieurs minutes pour reconnaître et installer le dispositif la première fois qu'il est connecté, en fonction de la configuration de votre disque dur.

14

- Prise en charge du Plug et Play: Windows 2000/ME/XP
- L'image du moniteur du PC apparaît à l'écran lorsque vous connectez l'appareil à l'ordinateur. Vous ne pouvez pas utiliser les touches de l'appareil (sauf ⏻ BAT. et P-SAVE).

Transfert de fichiers

L'interface USB 2.0 autorise des transferts de données à haut débit: il devient alors facile de transférer rapidement des fichiers de photos, des fichiers vidéo ou de la musique (et tout autre type de données) entre l'unité et le PC. Utilisez l'unité simplement, comme vous le feriez avec un dispositif USB à mémoire flash, en utilisant les commandes de base du système d'exploitation.

Remarque importante:

- Si vous avez besoin d'aide concernant le transfert des fichiers, veuillez vous reporter au manuel d'utilisation de votre système d'exploitation ou à l'aide en ligne.
- Ne débranchez pas l'unité durant un transfert, vous risqueriez d'endommager le micrologiciel (firmware) ou de corrompre les fichiers transmis.
- Si vous souhaitez formater la mémoire interne de l'appareil à l'aide du PC, vous devez le faire avec le système de fichier FAT.

Faites un double clic sur l'icône "My Computer" sur votre bureau, puis double-cliquez sur l'icône "PF39 Memory" ou "Removable Disks" qui correspondent à la carte mémoire interne ou externe de l'unité. Faites glisser vos fichiers multimédias (ou autres) vers "PF39 Memory" ou "Removable Disks".

- Vous pouvez organiser vos fichiers et vos données dans des dossiers et/ou des sous-dossiers.

Débranchement de l'unité

Débranchez l'unité en respectant les instructions ci-dessous pour prévenir toute perte de données ou corruption du micrologiciel.

1. Double-cliquez sur la flèche verte qui se trouve dans la barre des tâches, en bas à droite de l'écran du PC (Retirez le périphérique en toute sécurité).
2. Supprimez le périphérique en toute sécurité: sélectionnez « Périphérique de stockage de masse USB » dans la liste qui apparaît et cliquez sur « Arrêter ».
Arrêt d'un périphérique matériel: sélectionnez « Périphérique de stockage de masse USB » dans la liste qui apparaît et cliquez sur « OK ».
3. Lorsque la bulle d'information indiquant que « le matériel peut être retiré en toute sécurité » apparaît, vous pouvez débrancher le câble USB qui relie le PC à l'unité.

Dépannage

L'unité ne s'allume pas.

- Assurez-vous que le cordon d'alimentation soit correctement branché à la prise électrique.

Le son reproduit est de mauvaise qualité.

- Essayez de lire le fichier depuis votre PC. Si le son est toujours de mauvaise qualité, essayez de télécharger de nouveau le fichier ou encodez-le vous-même.
- Assurez-vous que le débit binaire ne soit pas trop faible. Plus le débit du fichier est élevé, meilleure est la restitution sonore. Reportez-vous à la section « Type de fichier audio pris en charge » à la page 11.

Impossible de transférer des fichiers de l'unité vers le PC.

- Assurez-vous que le système d'exploitation installé dans le PC est compatible avec l'unité.
- Assurez-vous que le câble USB soit fermement attaché à l'unité et au PC.
- Si vous avez connecté l'unité via un hub USB, essayez plutôt de raccorder l'unité directement au PC.
- Vérifiez la capacité de stockage de la carte mémoire installée dans l'unité.

Impossible de sélectionner une carte mémoire.

- Assurez-vous qu'une carte mémoire est présente dans l'unité.
- Assurez-vous que la carte mémoire a été correctement introduite dans l'unité.
- Assurez-vous que la carte mémoire n'est pas défectueuse.

Impossible de copier des fichiers vers un emplacement cible.

- Assurez-vous que le média de destination dispose de suffisamment d'espace libre.

L'unité refuse de lire un fichier audio.

- Assurez-vous que le format de fichier est compatible (MP3). Reportez-vous à la section « Type de fichier audio pris en charge » à la page 11.

L'unité refuse de lire un fichier vidéo.

- Assurez-vous que le format de fichier est compatible. Reportez-vous à la section « Type de fichier vidéo pris en charge » à la page 10.

Pas de son.

- Assurez-vous que le niveau du volume est suffisamment élevé.

L'unité a rencontré un problème de fonctionnement.

- Appuyez sur le bouton  **BAT.** pour éteindre l'unité. Attendez quelques secondes et rallumez-la.

Caractéristiques techniques

Alimentation électrique	DC 12 V, 2 A
Consommation	10 W
Autonomie de la batterie:	~ 1 heure
Dimensions (L x H x P)	213 x 147 x 103.5 mm avec le bras de support
Poids Net	630 g
Température de fonctionnement	5°C ~ 45°C
Humidité relative	5 % ~ 90 %
Type d'affichage	8" Largeur (Full-Color TFT LCD) Zone de visionnage: 7.18"
Résolution affichage	800 x 480 (WVGA)
Capacité de la mémoire flash intégrée	256MB*
Emplacement pour carte mémoire	1 ouverture pour carte SD/MMC/MS
Interface	USB 2.0 Grande Vitesse (dispositif)
Prise en charge du Plug et Play	Windows 2000/ME/XP

* 21MB est réservé au logiciel de l'unité.

Accessoires

- Transformateur AC (MPA-630)
- Câble adaptateur USB
- Câble USB
- Bras de support amovible
- 3 cadrans interchangeables

- Les illustrations et spécifications peuvent subir des modifications sans préavis.

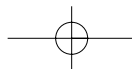
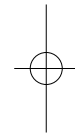
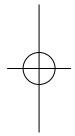
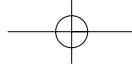



PF391

NEDERLANDS





P/NO : MFL42173806(R1)

Veiligheidsmaatregelen



VOORZICHTIG LAAT HET DEKSEL (OF DE ACHTERZIJDE) DICT OM HET GEVAAR VAN ELEKTRISCHE SCHOKKEN TE VOORKOMEN. HET APPARAAT BEVAT GEEN ONDERDELEN DIE U ZELF KUNT REPAREREN. GA VOOR ONDERHOUD EN REPARATIES NAAR DE LEVERANCIER OF EEN DESKUNDIGE ONDERHOUDSTECHNICUS.

 Deze bliksemschicht met pijlsymbool in een gelijkzijdige driehoek wijst op de aanwezigheid van ongeïsoleerde gevaarlijke elektrische spanning in de behuizing van het product. Deze spanning is voldoende sterk om u en anderen aan gevaarlijke elektrische schokken bloot te stellen.

 Het uitroepteken in een gelijkzijdige driehoek wijst op belangrijke informatie over de bediening en het onderhoud (service) in de documentatie die u bij dit product hebt ontvangen.

WAARSCHUWING: STEL HET APPARAAT NIET BLOOT AAN REGEN OF VOCHT OM BRAND EN KORTSLUITING TE VOORKOMEN.

WAARSCHUWING: Installeer deze apparatuur niet in een gesloten ruimte zoals een boekenkast of een vergelijkbaar meubel.

VOORZICHTIG Blokkeer nooit de ventilatieopeningen. Installeer het apparaat volgens de aanwijzingen van de fabrikant. Sleuven en andere openingen in de behuizing zijn bedoeld voor ventilatie. Deze draagt bij tot een betrouwbare werking van het apparaat en voorkomt oververhitting. De ventilatieopeningen mogen nooit worden geblokkeerd doordat u het apparaat op een bed, zitmeubel, tapijt of een vergelijkbaar oppervlak plaatst. U mag dit apparaat niet in een inbouwmeubel zoals een boekenkast of inbouwrek plaatsen tenzij u voor de nodige ventilatie zorgt en de aanwijzingen van de fabrikant nauwgezet opvolgt.

VOORZICHTIG Dit apparaat mag niet aan druipt- of spatwater worden blootgesteld en er mogen geen met water gevulde voorwerpen zoals vazen op het apparaat worden geplaatst.

Behandel de voedingskabel voorzichtig.

Voor de meeste apparaten is een eigen elektrisch voedingscircuit de beste oplossing:

Dat wil zeggen, een enkelvoudig stopcontact dat alleen voor dat apparaat gereserveerd is en waarop geen andere stopcontacten of aftakkingen zijn aangesloten. Zie voor de zekerheid de pagina met technische specificaties van deze handleiding. Voorkom overbelasting van wandstopcontacten. Overbelaste stopcontacten, losse of beschadigde wandstopcontacten, verlengsnoeren, gerafelde voedingskabels en beschadigde of gebarsen elektrische isolaties zijn gevaarlijk. Al deze situaties kunnen elektrische schokken, kortsluiting en brand veroorzaken.

Controleer regelmatig de voedingskabel van uw elektrische apparaten. Als u beschadigingen of slijtage constateert, trek de kabel dan uit het stopcontact, gebruik het apparaat niet meer en laat de voedingskabel in een erkende reparatie-inrichting door een kabel met dezelfde specificaties vervangen. Bescherm voedingskabels tegen fysiek en mechanisch misbruik zoals verdraaien, knikken, afklemmen, tussen deuren komen en erop lopen. Kijk ook de stekkers, stopcontacten en het punt waar de kabel uit het apparaat komt goed na. Trek de voedingskabel bij de stekker uit het stopcontact om de voeding te verbreken. Zorg ervoor dat de stekker altijd gemakkelijk bereikbaar is als u het apparaat installeert.

Oude apparaten wegdoen



1. Als dit symbool van een doorgekruiste afvallemmer op een product staat wil dat zeggen dat het product aan de Europese richtlijn 2002/96/EC voldoet.
2. Elektrische en elektronische producten die u wegdoet moeten van het huisvuil gescheiden bij officieel aangewezen adressen worden ingeleverd.
3. Door uw oude apparaten op de juiste wijze weg te doen helpt u mogelijke negatieve gevolgen voor het milieu en de volksgezondheid te voorkomen.
4. Bel voor meer informatie over het opruimen van uw oude apparaten het gemeentehuis van uw woonplaats, het dichtstbijzijnde inleveradres of de winkel waar u het product hebt gekocht.

 Dit product is zodanig gefabriceerd dat het voldoet aan de EG-richtlijnen 2004/108/EC en 2006/95/EC.

Inhoud

Veiligheidsmaatregelen	2
Inhoud	3
Producteigenschappen	3
Hoofdapparaat	4
Beginnen met installeren	5
• Een geheugenkaart plaatsen of verwijderen	5
• Een USB-apparaat aansluiten	5
• De netvoedingskabel aansluiten	6
• Het apparaat in- en uitschakelen	6
• Energiezuinige stand	6
• De houder monteren	6
• Het apparaatmenu gebruiken	7
De instellingen afstellen	7-8
Fotobestanden bekijken	9
Filmbestanden afspelen	10
Muziekbestanden afspelen	11
Een bestandsmenu gebruiken	12
De kalender weergeven	13
PC-aansluiting (USB)	14
Problemen oplossen	15
Technische gegevens	15

Producteigenschappen

- Galerij van rechtstreekse beelden:
Hoge resolutie en verzadigde digitale kleuren van LCD-breedbeeld.
- Gemakkelijke energiezuinige stand:
Beter één seconde lang in de energiezuinige stand dan 15 seconden lang de voeding in- en uitschakelen.
- Draagbaar digitaal album:
Dankzij ingebouwde batterijvoeding overal gezellig samen foto's kijken
- Gemakkelijk aan te sluiten viewer:
Gemakkelijk foto's weergeven via geheugenkaartsleuf en USB-poort
- Geheugenruimte voor 2000 foto's:
2000 kostbare herinneringen met ingebouwd flashgeheugen van 256 MB
- Digitale kalender en wekker:
Praktisch plannen van datums en tijden
- Gemakkelijk foto's opzoeken:
Gemakkelijke toegang tot het geheugen met slimme interface
- Extra interieuraccessoire
Drie verschillende, verwisselbare schermkaders passend bij verschillende auto-interieurs

Hoofdapparaat

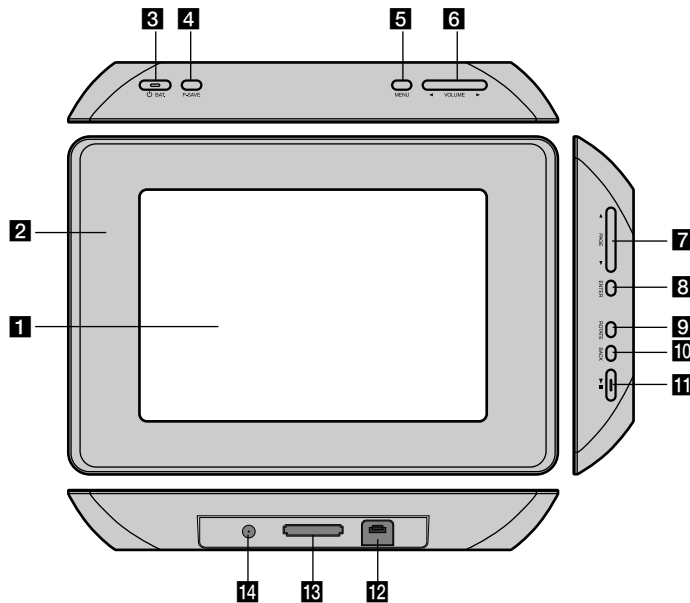

4

1 LCD-scherm

2 Schermkader (verwisselbaar)

Vier hoeken van de oppervlakteplaat zijn magnetisch, dus de oppervlakteplaat kan eenvoudig verwijderd en bevestigd worden.

3 BAT. (Aan/uit-knop en batterijstatuslampje)

Schakelt het apparaat AAN en UIT en geeft de batterijconditie weer. De indicator brandt rood tijdens het opladen van de batterij. Wanneer de batterij vol is, licht het statuslampje groen op.

4 P-SAVE (Energiebesparing)

Hiermee schakelt u de energiezuinige modus in en uit.

5 MENU

Hiermee opent en sluit u de menuoptie.

6 VOLUME

Hiermee stelt u het geluidsvolume van het apparaat in.

U stelt het geluidsvolume in door tijdens het afspelen van een film- of muziekbestand op **VOLUME** (of) te drukken. Met de naar links en rechts wijzende knoppen kunt u een menuonderwerp kiezen.

7 PAGE

Door deze kop 2 seconden in te drukken gaat u naar de vorige of de volgende pagina van het [Foto's], [Films] of [Muziek] menu. Met de omhoog en omlaag wijzende knoppen kunt u een onderwerp in het menu kiezen.

8 ENTER

Hiermee kiest u een onderwerp of bevestigt u een opdracht.

9 ROTATE

Hiermee draait u een schermvullende foto een slag naar links.

10 BACK

Hiermee gaat u terug naar een vorig menu of scherm.

11

Start het afspelen. Druk hierop om het afspelen te pauzeren; druk opnieuw met afspelen door te gaan.

12 USB-aansluiting

Hierop sluit u de meegeleverde USB-adapterkabel aan waarop u een USB-apparaat kunt aansluiten.

13 Sleuf voor een geheugenkaart.

Hierin kunt u een geheugenkaart (SD, MMC of MS) plaatsen.

14 Ingang voor gelijkstroomvoeding 12 V.

Hierop sluit u de meegeleverde voedingsadapter aan.

Beginnen met installeren

Een geheugenkaart plaatsen of verwijderen

Plaats een geheugenkaart in de sleuf voor geheugenkaarten op het apparaat. Om de geheugenkaart uit de sleuf te verwijderen, drukt u op het midden van de geheugenkaart en vervolgens trekt u de kaart voorzichtig uit de sleuf.

De volgende kaarten zijn voor dit apparaat geschikt:

- Secure Digital Card (SD)
- Multi Media Card (MMC)
- Memory Stick (MS)
- Compatibel met: FAT 12, FAT 16 en FAT 32.
- Gebruik uitsluitend de hierboven aanbevolen kaarten.
- De kaarten passen slechts op één manier; forceer de kaart niet.
- Een op de juiste manier ingestoken kaart past moeiteloos in de sleuf.
- Andere kaarten zijn niet voor dit apparaat geschikt.
- Trek nooit een geheugenkaart uit het apparaat terwijl dit in werking is (afspelen, kopiëren e.d.).

Schrijfbeveiliging

Kaarten met een schrijfbeveiligingsschakelaar kunt u niet beschrijven, wissen of formatteren als de schakelaar op schrijfbeveiliging staat.

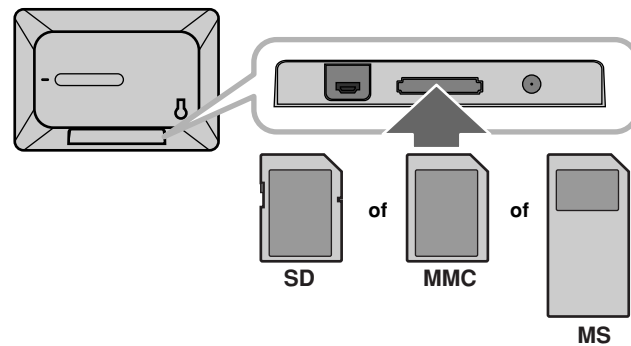

Een USB-apparaat aansluiten

Sluit het kleinste einde van de USB-adapterkabel op de USB-poort van het apparaat aan.

Nu kunt u een USB-apparaat en de USB-adapter aansluiten.

Gebruik een USB-kabel als het nodig is.

- Dit apparaat ondersteunt alleen USB-apparaten met FAT16 of FAT32 formattering.
- Ontkoppel nooit een USB-apparaat als de speler ingeschakeld is (afspelen, kopiëren e.d.).
- USB-apparaat: USB-apparaten die USB 1.1 en USB 2.0 ondersteunen. (Bijvoorbeeld: USB-flashdrives, USB-geheugenkaartlezers, digitale USB-camera's e.d.)
- USB-apparaten die na aansluiting op een PC aanvullende programmering vereisen, worden niet ondersteund.

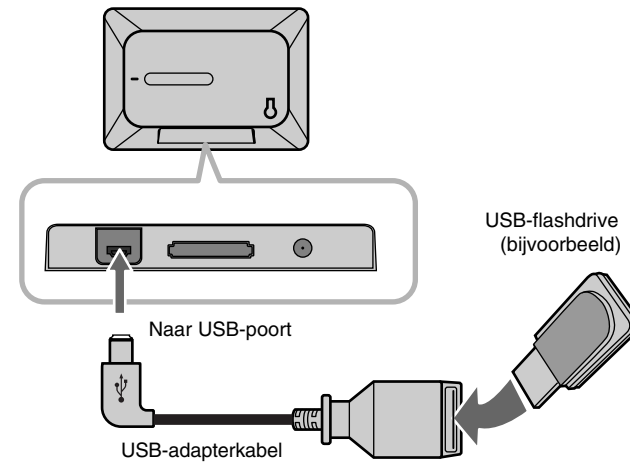

De voedingskabel aansluiten

Sluit de meegeleverde voedingskabel op het apparaat aan en vervolgens op een stopcontact.

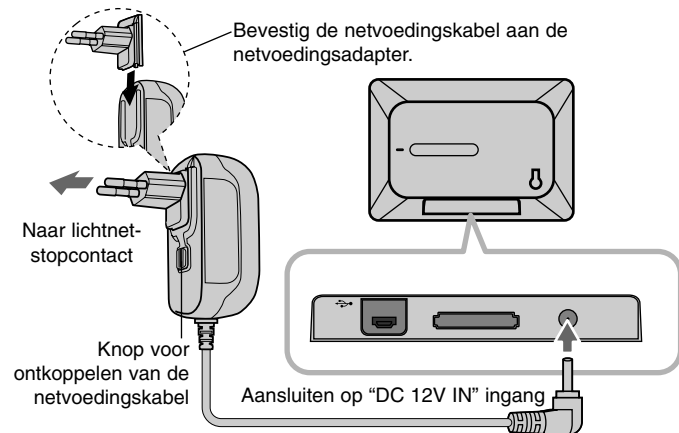

Netvoedingsadapter

- Deze netvoedingsadapter is geschikt voor 100-240 V, 1A 50/60 Hz.
- Vraag in een winkel voor elektrische materialen advies bij de keuze van een geschikte netstekkeradapter of een netkabelset.
- Geproduceerd door WANLIDA GROUP CO., LTD

Opladbare batterij

- De interne oplaadbare batterij geeft u de vrijheid om het toestel mee te nemen en bestanden af te spelen zonder rechtstreekse aansluiting op het lichtnet.
- De ingebouwde oplaadbare batterij wordt alleen opgeladen als het apparaat is uitgeschakeld en de netvoedingsadapter op een stopcontact is aangesloten.
- Het opladen wordt gestopt als u het apparaat inschakelt.
- Het opladen duurt ongeveer 2 uur.
- Tijdens het opladen licht het **BAT.** statuslampje rood op. Het statuslampje licht groen op wanneer het opladen voltooid is.
- De resterende tijd van het batterijvermogen is lager dan 10 minuten, "  " wordt getoond op het scherm en de **BAT.** indicator knippert.

6

Het apparaat in- en uitschakelen

Om het toestel in te schakelen houdt u **BAT.** 2 seconden ingedrukt. De demo diavoorstelling start en het [Apparaatmenu] wordt getoond. Druk op een willekeurige toets om de demo diavoorstelling over te slaan. De demo foto's bevinden zich in het interne geheugen, en u kunt deze niet wijzigen of verwijderen. Druk opnieuw op **BAT.** om het toestel uit te schakelen.

Energiezuinige stand

U kunt het toestel instellen op de energiebesparende stand. Druk op **P-SAVE** en het LCD scherm wordt uitgeschakeld. Druk op **P-SAVE** of **BAT.** om de energiebesparende modus af te sluiten.

De houder monteren

U bevestigt de afneembare houder aan de achterkant van het apparaat zoals hieronder aangegeven.

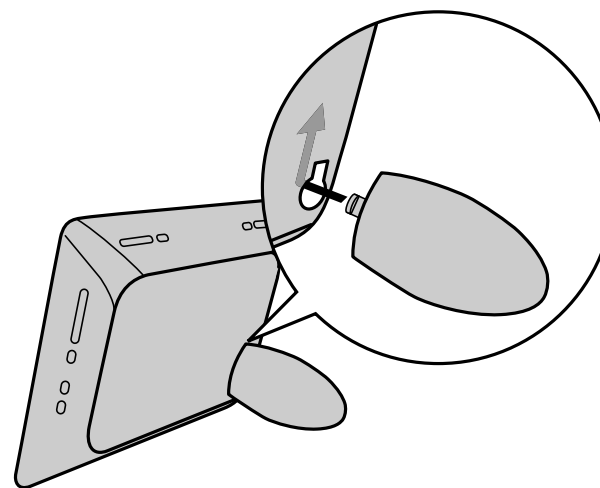

Het apparaatmenu gebruiken

Wanneer u het apparaat inschakelt en een paar keer op **BACK** drukt, verschijnt het menu van het apparaat.

Met de knop ◀ **VOLUME** ▶ kiest u een van de opties van het [Apparaatmenu]. Druk vervolgens op **ENTER**.

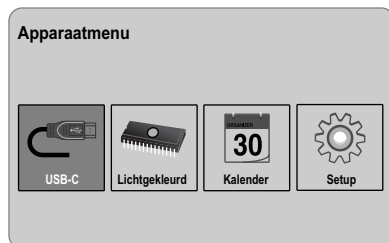

- **USB-C USB-Z**
Hiermee speelt u een of meer bestanden van het aangesloten USB-apparaat af.
- **SD/MMC/MS**
Hiermee speelt u een of meer bestanden van de externe geheugenkaart af.
- **Lichtgekleurd**
Hiermee speelt u een of meer bestanden van de externe geheugenkaart af.
- **Kalender**
Hiermee geeft u de huidige datum, tijd en wektijd op het kalenderscherm weer.
- **Setup**
In het menu [Setup] kunt u de instellingen van het apparaat veranderen.

De instellingen afstellen

	KNOP
1 [Setup] in [Apparaatmenu] kiezen:	◀ VOLUME ▶, ENTER
2 De gewenste optie kiezen:	◀ PAGE ▶
3 Instellingen veranderen:	◀ VOLUME ▶

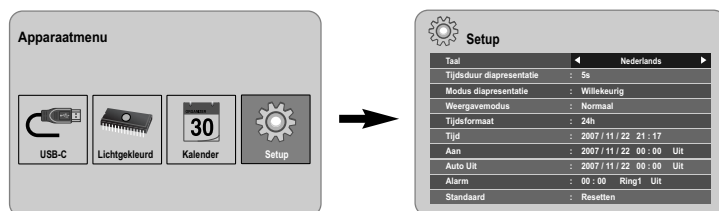

De instellingen aanpassen - meer mogelijkheden

Het menu [Setup] weergeven

Kies met de knop ◀ **VOLUME** ▶ de gewenste optie voor [Setup] in [Apparaatmenu] en druk vervolgens op **ENTER**.

[Taal]

Hiermee kiest u een taal voor het configuratiemenu en de weergave op het scherm.

[Tijdsduur diapresentatie]

Hiermee bepaalt u hoe lang elke foto tijdens een diashow op het scherm blijft staan: 3 seconden, 5 seconden, 15 seconden, 1 minuut, 15 minuten of 1 uur.

[Modus diapresentatie]

Hiermee bepaalt u de overgang tussen de foto's tijdens een diashow; Willekeurig, Fading, Uit, Onder-naar-boven, Boven-naar-onder, Links-naar-rechts, Rechts-naar-links, Deur-sluiten, Deur-openen, Hori-Kruis(Horizontaal-kruis), Verti-Kruis(Verticaal-kruis).
Als u [Uit] kiest, stopt de diashow en blijft één foto op het scherm staan.

[Weergavemodus]

Hiermee geeft u de weergavemodus voor een fotobestand aan; Normaal, Passend.
[Normaal]: Hierdoor blijft de oorspronkelijke beeldverhouding behouden.
[Passend]: Past de foto optimaal bij het beeldscherm aan.

[Tijdsformaat]

Hiermee geeft u de tijdweergave van de klok aan; 12h, 24h
[12h]: 12-uurs tijdweergave met 'vm' en 'nm'.
[24h]: 24-uurs tijdweergave zonder 'vm' en 'nm'.

[Tijd]

Met deze functie voert u tijden en datums in om de verschillende tijdschakelfuncties van het apparaat te gebruiken.

1. Selecteer de optie [Tijd] en druk vervolgens op **VOLUME ►**.
2. Voer de gewenste informatie voor datum en tijd in.
◀ **VOLUME ►** (links/rechts): Hierdoor gaat de cursor naar de vorige of de volgende kolom.
◀ **PAGE ►** (omhoog/omlaag): Hiermee verandert u de instelling op de huidige cursorpositie.
3. Druk op **ENTER** om de gekozen instelling te bevestigen.

[Aan]

Hiermee bepaalt u het tijdstip waarop het apparaat zichzelf automatisch moet inschakelen.

1. Selecteer de optie [Aan] en druk vervolgens op **VOLUME ►**.
2. Volg stap 2 als hierboven aangegeven in [Tijd].
3. Kies de gewenste herhalingsfrequentie: [Uit], [Eenmalig] of [Elke dag].
Selecteer [Uit] als u deze functie niet gebruikt.
4. Druk op **ENTER** om de gekozen instelling te bevestigen.

[Auto Uit]

Hiermee bepaalt u het tijdstip waarop het apparaat zichzelf automatisch moet uitschakelen.

1. Selecteer de optie [Auto Uit] en druk vervolgens op **VOLUME ►**.
2. Volg stap 2 als hierboven aangegeven in [Tijd].
3. Kies de gewenste herhalingsfrequentie: [Uit], [Eenmalig] of [Elke dag].
Selecteer [Uit] als u deze functie niet gebruikt.
4. Druk op **ENTER** om de gekozen instelling te bevestigen.

[Alarm]

Hiermee stelt u de wekfunctie van de klok in. Nadat u de wekfunctie hebt ingesteld, schakelt het apparaat zichzelf op het ingestelde tijdstip in en klinkt een weksignaal. U schakelt het weksignaal uit door op een van de knoppen op het apparaat te drukken.

1. Selecteer de optie [Alarm] en druk vervolgens op **VOLUME ►**.
2. Voer de gewenste informatie voor de klok in.
◀ **VOLUME ►** (links/rechts): Hierdoor gaat de cursor naar de vorige of de volgende kolom.
◀ **PAGE ►** (omhoog/omlaag): Hiermee verandert u de instelling op de huidige cursorpositie.
3. Hiermee kiest u een van de beschikbare weksignalen; [Ring1], [Ring2] of [Ring3].
U kiest bijvoorbeeld [Ring2];
Weksignaal (1 min.) → Stilte (15 sec.) → Weksignaal (1 min.) → Stilte (15 sec.) → Normale modus.
4. Kies de gewenste herhalingsfrequentie: [Uit], [Eenmalig] of [Elke dag].
Selecteer [Uit] als u deze functie niet gebruikt.
[Uit]: De wekfunctie is niet actief.
[Eenmalig]: De wekfunctie wordt na het instellen van de wekfunctie eenmaal geactiveerd.
[Elke dag]: De wekfunctie wordt elke dag automatisch ingeschakeld.
5. Druk op **ENTER** om de gekozen instelling te bevestigen.

[Standaard]

Hiermee zet u het apparaat naar de oorspronkelijke fabrieksinstellingen terug. Selecteer de optie [Standaard] en druk vervolgens op **ENTER**.

Fotobestanden bekijken

	KNOP
1 Een apparaat in het [Apparaatmenu] selecteren:	◀ VOLUME ▶, ENTER
2 [Foto's] in het [Mediamenu] selecteren:	◀ VOLUME ▶, ENTER
3 Een fotobestand in het menu [Foto's] selecteren:	◀ VOLUME ▶, ◀ PAGE ▶
4 Het gekozen bestand schermvullend weergeven:	ENTER, ▶▶
5 Naar het menu [Foto's] teruggaan:	BACK

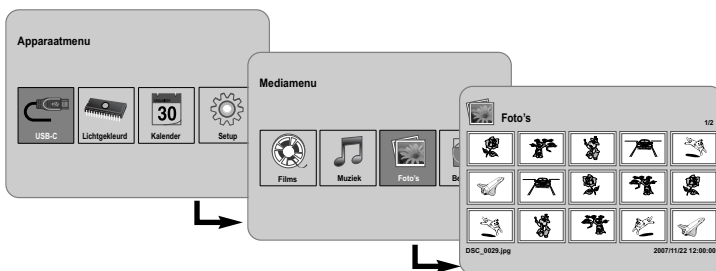

Een fotobestand weergeven - veel mogelijkheden

Fotobestanden als diashow weergeven

Gebruik in het menu [Foto's] de knopfuncties ◀ VOLUME ▶ en ◀ PAGE ▶ om een fotobestand te selecteren en druk vervolgens op ▶▶ om de diashow te starten. Druk op ▶▶ om de diashow te pauzeren. Druk nogmaals op ▶▶ om de pauzemodus te sluiten.

Opties bij schermvullende weergave van fotobestanden

Tijdens de schermvullende weergave van een foto kunt u verschillende functies gebruiken.

1. Druk op **MENU** om het optiemenu weer te geven.
2. Gebruik ◀ VOLUME ▶ en **ENTER** om een optie te selecteren en uit te voeren.

- ◀ Vorig fotobestand weergeven.
- ▶ De diashow starten.
- || De diashow pauzeren.
- ▶ Het volgende fotobestand weergeven.
- ↻ De foto 90 graden naar rechts draaien. Door herhaald op **ENTER** te drukken kiest u de gewenste hoek.
- De schermvullende weergave van de foto stoppen en naar het menu [Foto's] teruggaan.
- 🔍 Het fotobeeld vergroten. Druk herhaaldelijk op **ENTER** om een zoommodus of normale modus te selecteren.
- 🕒 De tijdweergave openen en sluiten.
- ☀ De helderheid van het scherm regelen. Druk op **ENTER** om het menu voor helderheid op te roepen, stel de helderheid met ◀ VOLUME ▶ in en druk vervolgens op **ENTER**.
- 🎵 U kunt tijdens een diashow naar muziek luisteren als het huidige medium muziek en fotobestanden bevat. Druk op **ENTER** en **🔍** verschijnt rechts onderin het scherm. Druk opnieuw op **ENTER** om deze functie af te sluiten.

3. Sluit het optiemenu door middel van **MENU**.

Vereisten voor fotobestanden

De compatibiliteit van jpeg-bestanden met dit apparaat is tot de volgende voorwaarden beperkt:

- Bestandsextensies: ".jpg"
- Fotoformaat: Minder dan 8.000 x 8.000 (breedte x hoogte) pixels (basislijn)
Minder dan 100.000 pixels (progressief)
- Maximum aantal bestanden/media: Minder dan 650 (aanbevolen)

Opmerkingen over jpeg-bestanden

- Jpeg-beeldbestanden met verliesloze compressie worden niet ondersteund.
- Afhankelijk van de grootte en het aantal jpeg-bestanden kan het inlezen van het medium verscheidene minuten duren.

Filmbestanden afspelen

	KNOP
1 Een apparaat in het [Apparaatmenu] selecteren:	◀ VOLUME ▶, ENTER
2 [Films] in het [Mediamenu] selecteren:	◀ VOLUME ▶, ENTER
3 Een filmbestand in het menu [Films] selecteren:	◀ PAGE ▶
4 Het afspelen starten:	ENTER, ▶
5 Naar het menu [Films] teruggaan:	BACK

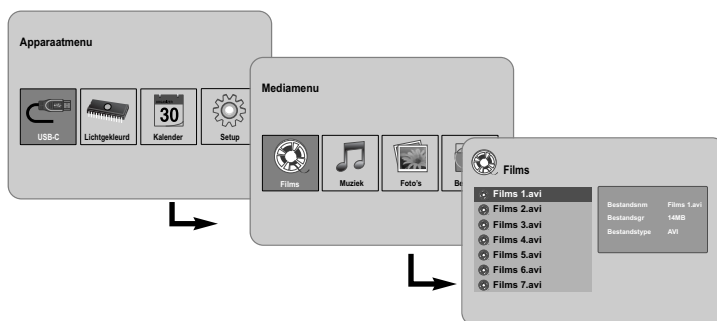

Filmbestanden afspelen - meer mogelijkheden

Opties bij het afspelen van filmbestanden

Tijdens het afspelen van filmbestanden kunt u verscheidene functies gebruiken.

1. Druk op **MENU** om het optiemenu tijdens afspelen weer te geven.
2. Gebruik **◀ VOLUME ▶** en **ENTER** om een optie te selecteren en uit te voeren.
 - ◀ Hiermee gaat u naar het begin van het huidige bestand terug. Druk tweemaal kort op **ENTER** om het vorige filmbestand af te spelen.

10

- ◀ Hiermee kunt u tijdens afspelen snel achteruit weergeven. Door herhaald op **ENTER** te drukken kunt u de verschillende afspeelsnelheden aanpassen.
- ▶ Het afspelen starten.
- || Het afspelen pauzeren.
- ▶▶ Tijdens afspelen snel vooruit weergeven. Door herhaald op **ENTER** te drukken kunt u de verschillende afspeelsnelheden aanpassen.
- ▶ Het volgende filmbestand afspelen.
- Het afspelen stoppen en naar het menu [Films] teruggaan.
- ↻ Een herhaalmodus selecteren (Track, Alles, Uit).
- 🔍 Het fotobeeld vergroten. Druk herhaaldelijk op **ENTER** om een zoommodus of normale modus te selecteren.
- ⌚ De tijdweergave openen en sluiten.
- ☀ De helderheid van het scherm regelen. Druk op **ENTER** om het menu voor helderheid op te roepen. Stel vervolgens de helderheid in met **◀ VOLUME ▶** en druk ten slotte op **ENTER**.

3. Sluit het optiemenu door middel van **MENU**.

Vereisten voor filmbestanden

De compatibiliteit van filmbestanden met dit apparaat is tot de volgende voorwaarden beperkt:

- Beschikbare resoluties: 720 x 576 (breedte x hoogte) pixels.
- Bitsnelheid: Minder dan 15 Mbps.
- Bestandsextensies: ".avi", ".mpg", ".mpeg".
- De weergave van filmondertiteling wordt door dit apparaat niet ondersteund.
- Afspeelbare Codec formaten: "MPEG1", "MPEG2", "MJPEG".
- Afspeelbare audioformaten: "MPEG1", "MPEG2", "MPEG3", "PCM".
- Als een film niet geschikt is voor afspelen verschijnt op het scherm de tekst "Niet Ondersteund".
- Maximum aantal bestanden/media: Minder dan 650 (aanbevolen).

Muziekbestanden afspelen

	KNOP
1 Een apparaat in het [Apparaatmenu] selecteren:	◀ VOLUME ▶, ENTER
2 [Muziek] in het [Mediamenu] selecteren:	◀ VOLUME ▶, ENTER
3 Een muziekbestand in het menu [Muziek] selecteren:	◀ PAGE ▶
4 Het afspelen starten:	ENTER, ▶▶
5 Naar [Mediamenu] teruggaan:	BACK

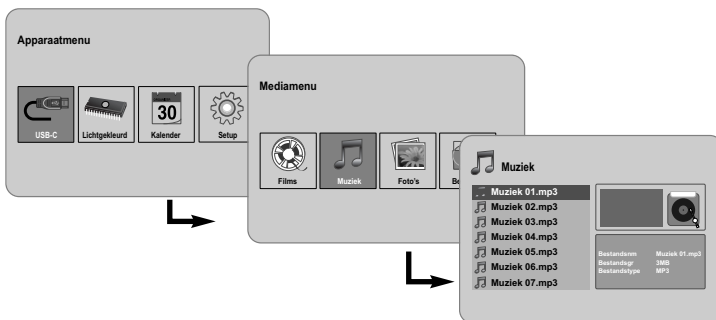

Muziekbestanden afspelen - meer mogelijkheden

Opties bij het afspelen van muziekbestanden

Tijdens het afspelen van muziekbestanden kunt u verscheidene functies gebruiken.

- Druk op **MENU** om het optiemenu tijdens afspelen weer te geven.
- Gebruik **◀ VOLUME ▶** en **ENTER** om een optie te selecteren en uit te voeren.
 - ◀ Hiermee gaat u naar het begin van het huidige bestand terug. Druk tweemaal kort op **ENTER** om het vorige muziekbestand af te spelen.
 - ◀◀ Hiermee kunt u tijdens afspelen snel achteruit weergeven. Door herhaald op **ENTER** te drukken kunt u de verschillende afspeelsnelheden aanpassen.
 - ▶ Het afspelen starten.
 - || Het afspelen pauzeren.
 - ▶▶ Tijdens afspelen snel vooruit weergeven. Door herhaald op **ENTER** te drukken kunt u de verschillende afspeelsnelheden aanpassen.
 - ▶ Het volgende muziekbestand afspelen.
 - Het afspelen stoppen.
 - ↻ Een herhaalmodus selecteren. (Track, Alles, Uit)
- Sluit het optiemenu door middel van **MENU**.

Vereisten voor muziekbestanden

- Bestandsextensie: ".mp3".
- Bemonsteringsfrequentie: 8 - 48 kHz (laag 1, laag 2, laag 3, MPEG 2.5), 8 - 96 kHz (PCM).
- Bitsnelheid: 32 - 448 Kbps (laag 1), 32 - 384 Kbps (laag 2), 32 - 320 Kbps (laag 3), 8 - 160 Kbps (MPEG 2.5).
- Maximum aantal bestanden/media: Minder dan 650 (aanbevolen).

Een bestandsmenu gebruiken

	KNOP
1 Een apparaat in het [Apparaatmenu] selecteren:	◀ VOLUME ▶, ENTER
2 [Bestand] in het [Mediamenu] selecteren:	◀ VOLUME ▶, ENTER
3 Een bestand in het menu [Bestand] selecteren:	◀ PAGE ▶
4 Naar het vorige scherm teruggaan:	BACK

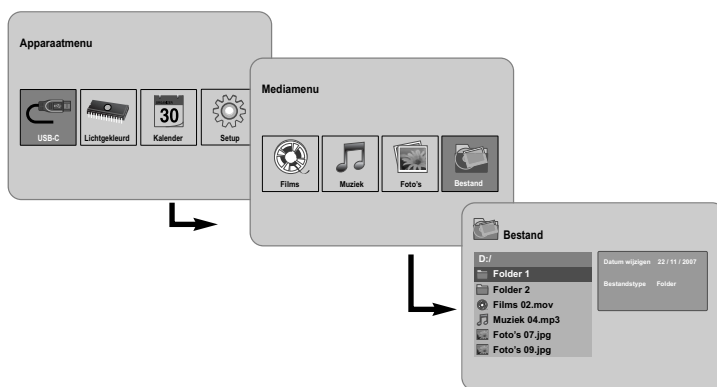

Bestandsmenu's gebruiken - meer mogelijkheden

Het menu [Bestand] gebruiken

- Hiermee kunt u een overzicht van mappen en bestanden in het huidige medium bekijken.
- U kunt een of meer bestanden in het huidige medium wissen of kopiëren.

Een overzicht van submappen en bestanden weergeven

Selecteer met ◀ PAGE ▶ een map en druk vervolgens op ENTER. Het overzicht van de bestanden en submappen in de map verschijnt. Druk op BACK om naar de bovenste map te gaan.

Meerdere bestanden in het menu [Bestand] selecteren

Met de knop VOLUME ▶ kunt u behalve afzonderlijke bestanden ook meerdere bestanden tegelijk selecteren. Druk bij de gewenste bestanden op VOLUME ▶ om meerdere bestanden te selecteren.

Een of meer bestanden met het menu [Bestand] wissen

1. Selecteer een bestand en druk vervolgens op VOLUME ▶. Rechts van de bestandsnaam verschijnt nu het "▶" pictogram.
2. Herhaal stap 1 als u meerdere bestanden wilt selecteren.
3. Druk op ENTER om het optiemenü op te roepen.
4. Selecteer met ◀ PAGE ▶ de optie [Wissen >] en druk vervolgens op ENTER. Het bevestigingsmenü verschijnt.
5. Selecteer met ◀ VOLUME ▶ de optie [Ja] en druk vervolgens op ENTER om het bestand uit het huidige medium te wissen.
6. Druk op ENTER om af te sluiten zodra het verwijderen voltooid is.

Een of meer bestanden van het huidige medium naar een ander medium kopiëren.

1. Selecteer een bestand en druk vervolgens op VOLUME ▶. Rechts van de bestandsnaam verschijnt nu het "▶" pictogram.
2. Herhaal stap 1 als u meerdere bestanden wilt selecteren.
3. Druk op ENTER om het optiemenü op te roepen.
4. Selecteer met ◀ PAGE ▶ de optie [Kopiëren >] en druk vervolgens op ENTER.
5. Selecteer met ◀ PAGE ▶ een medium waarheen u wilt kopiëren. De vrije ruimte die op het geselecteerde medium beschikbaar is, wordt in de rechter bovenhoek van het menü [Bestand] weergegeven.
6. Gebruik ◀ VOLUME ▶ en ◀ PAGE ▶ om een map die u wilt kopiëren te selecteren.
 - Druk op VOLUME ▶ om naar een submap te gaan.
 - Druk op ◀ VOLUME om naar een hogere map te gaan.
7. Druk op ENTER. De bestanden worden gekopieerd naar het medium of de map die u hebt geselecteerd.
8. Druk op ENTER om af te sluiten zodra het kopiëren voltooid is.

De kalender weergeven

	KNOP
1 [Kalender] in [Apparaatmenu] kiezen:	◀ VOLUME ▶, ENTER
2 Een maand kiezen:	◀ VOLUME ▶
3 Een jaar kiezen:	◀ PAGE ▶
4 Teruggaan naar [Apparaatmenu]:	BACK

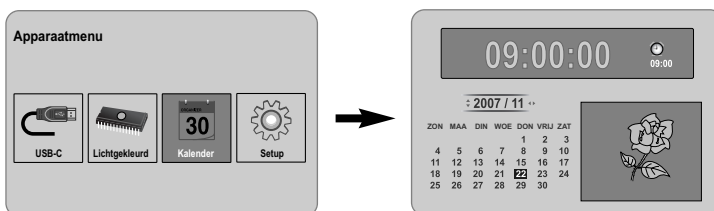

De kalender weergeven - meer mogelijkheden

Het menu [Kalender] gebruiken

- Bij een diashow kunt u de datum en de tijd weergeven.
- Met behulp van ◀ VOLUME ▶ en ◀ PAGE ▶ kunt u de maand en het jaar veranderen.
- U kunt de ingestelde wektijd weergeven.

PC-aansluiting (USB)

	KNOP
1 Het apparaat op een PC aansluiten:	–
2 Het toestel inschakelen:	⏻ BAT.
3 Bestanden oversturen:	–

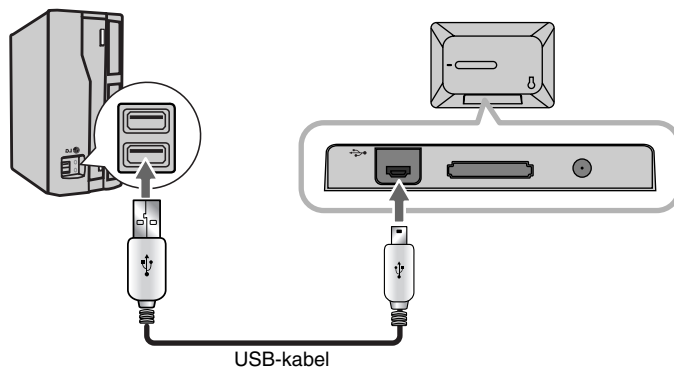

Een PC aansluiten (USB) - meer mogelijkheden

Een PC aansluiten

Met behulp van een optionele USB-kabel kunt u het apparaat op uw PC aansluiten. Deze aansluiting biedt de volgende mogelijkheden:

- Uw PC herkent automatisch alle geheugenkaarten die u in het apparaat plaatst. Een pictogram dat uw geïnstalleerd geheugenkaarten vertegenwoordigt wordt getoond als "PF39 Memory" (Intern geheugen) en "Removable Disks" (Externe geheugenkaart) zodra u "My Computer" hebt geopend.
- Afhankelijk van uw hardwareconfiguratie kan het de eerste maal dat u deze verbinding maakt verscheidene minuten duren tot Windows het apparaat heeft herkend en geïnstalleerd.
- Plug-and-play ondersteuning: - Windows 2000/ME/XP

- Het PC monitorbeeld wordt op het scherm getoond zodra het toestel aangesloten is op de PC en u kunt geen enkele knop op het toestel gebruiken (behalve de ⏻ BAT. en P-SAVE knoppen).

Bestanden oversturen

Dankzij de high-speed USB 2.0-aansluiting kunt u in een handomdraai muziek-, video- en fotobestanden (en alle andere data) tussen het apparaat en de PC oversturen. Door middel van de belangrijkste bedieningsopdrachten kunt u het apparaat eenvoudig als USB-flashdrive gebruiken.

Belangrijke opmerking:

- Zie de handleiding van uw besturingssysteem of de helpsoftware van uw computer als u aanvullend advies nodig hebt bij het oversturen van bestanden.
- Tijdens het oversturen van bestanden mag u de verbinding tussen het apparaat en uw PC nooit verbreken - door verbreking van de verbinding kunnen de firmware van het apparaat en uw bestanden onherstelbaar beschadigd worden.
- Indien u het interne geheugen van het toestel met behulp van een PC wilt formatteren, moet u het formatteren met het FAT bestandensysteem.

Dubbelklik op het pictogram "My Computer" op uw desktop en dubbelklik vervolgens op het pictogram "PF39 Memory" of "Removable Disks" dat overeenkomt met de interne of externe geheugenkaart van het toestel. Sleep uw mediabestanden (of andere bestanden) naar het "PF39 Memory" of "Removable Disks".

- U kunt specifieke folders en subfolders kiezen om uw media en data te organiseren.

De verbinding met de PC verbreken

Om het verlies van data en beschadiging van uw bestanden en firmware te voorkomen moet u het apparaat ontkoppelen als hieronder aangegeven.

1. Dubbelklik op de groene pijl op de taakbalk rechts onderin het beeldscherm van uw PC (Safely Remove Hardware, d.w.z. Hardware veilig verwijderen).
2. Hardware veilig verwijderen: Selecteer in het overzicht dat verschijnt "USB Mass Storage Device" (USB-apparaat voor massaopslag) en klik vervolgens op "Stop".
Een hardware-apparaat stoppen: Selecteer in het overzicht dat verschijnt "USB Mass Storage Device" (USB-apparaat voor massaopslag) en klik vervolgens op "OK".
3. Wanneer u het venster "Safe to Remove Hardware" (U kunt de hardware nu veilig verwijderen) ziet, klikt u op de knop "OK" en ontkoppelt u de USB-kabel van het apparaat en uw PC.

Problemen oplossen

De voeding wordt niet ingeschakeld.

- Zorg ervoor dat de netvoedingskabel op de juiste manier op het stopcontact aangesloten is.

De geluidskwaliteit van de muziek is slecht.

- Probeer het bestand via uw PC af te spelen. Als de geluidskwaliteit nog steeds slecht is, download het bestand dan opnieuw of codeer het bestand zelf.
- Zorg ervoor dat de bitsnelheid van het bestand niet te laag is. Hoe hoger de bitsnelheid, des te beter het geluid. Zie "Vereisten voor muziekbestanden" op pagina 11.

Ik kan geen bestanden van uw PC naar het apparaat oversturen.

- Zorg ervoor dat op uw PC een ondersteund besturingssysteem draait.
- Zorg ervoor dat de USB-kabel op de juiste manier is aangesloten op het apparaat en op de PC.
- Als u het apparaat via een USB-hub hebt aangesloten, probeer dan eerst het apparaat rechtstreeks op uw PC aan te sluiten.
- Zorg ervoor dat de capaciteit van de geheugenkaarten die u op het apparaat gebruikt voldoende is.

Ik kan geen geheugenkaart kiezen

- Zorg ervoor dat een geheugenkaart in het apparaat is geïnstalleerd.
- Zorg ervoor dat de geheugenkaart op de juiste manier is geïnstalleerd.
- Zorg ervoor dat u een onbeschadigde geheugenkaart zonder defecten gebruikt.

Ik kan geen bestanden naar het doelapparaat kopiëren.

- Zorg ervoor dat het doelmedium voldoende vrije geheugenruimte heeft om het bestand op te slaan.

Het apparaat speelt geen muziekbestanden af

- Zorg ervoor dat het bestand een compatibele opmaak heeft (mp3). Zie "Vereisten voor muziekbestanden" op pagina 11.

Het apparaat speelt geen videobestanden af

- Zorg ervoor dat het apparaat het bedoelde videobestand bevat. Zie "Vereisten voor filmbestanden" op pagina 10.

Er is geen geluid.

- Zorg ervoor dat het volume op een redelijk niveau is ingesteld.

Het apparaat werkt niet goed.

- Druk op de knop  **BAT.** om het apparaat uit te schakelen en schakel het apparaat vervolgens weer in.

Technische gegevens

Voeding	12 V gelijkstroom, 2 A
Opgenomen vermogen	10 W
Bedrijfstijd op batterijvoeding	Plm. 1 uur
Afmetingen (bxhxd)	213 x 147 x 103,5 mm met houder
Netto gewicht	630 g
Bedrijfstemperatuur	5 - 45 °C
Relatieve vochtigheid omgeving	5 - 90 %
Beeldscherm	8-inch (20,5-cm) TFT LCD-kleurenbreedbeeldscherm Kijkbeeld: 7.18-inch
Weergaveresolutie	800 x 480 (WVGA)
Intern geheugen	Flashgeheugen (256 MB*)
Geheugenkaartsleuf	1 sleuf voor SD/MMC/MS-kaarten
Interface	USB 2.0 High-Speed (apparaat)
Plug-and-play ondersteuning	Windows 2000/ME/XP
	* Waarvan 21 MB toegewezen aan de software van het apparaat.

Toebehoren

- Netvoedingsadapter (MPA-630)
 - USB-adapterkabel
 - USB-kabel
 - Afneembare houder
 - Drie verschillende vervangbare oppervlakteplaten
- Het ontwerp en de specificaties kunnen zonder voorafgaand bericht worden gewijzigd.

