



Lue huolellisesti turvallisuusohjeet!

Kiitos että valitsit LG:n automaattisen pyykinpesukoneen.

Lue tämä omistajan käsikirja huolellisesti, siinä on tietoja turvallisuudesta asennuksesta, käytöstä ja ylläpidosta. Säilytä se paikassa, josta se on tarvittaessa helppo ottaa esille. Merkitse pyykinpesukoneen malli ja sarjanumerot muistiin.

Vianetsintä	
	- Vedentulo ei ole riittävä. - Vesihanat eivät ole riittävän auki. - Veden tuloletku on mutkalla. - Tuloletkun suodatin on tukkeutunut.
	- Tyhjennysletku on mutkalla tai tukkeutunut. - Tyhjennysuodatin on tukkeutunut.
	- Täyttö on liian pieni. - Pyykki on jatkautunut epätasaisesti. - Laitteessa on epätasapainin tunnistin ja korjausjärjestelmä. Jos pesukoneeseen laitetaan yksittäisiä painavia tekstiilejä (esim. kylpymatto, kylpytakki jne.), laite saattaa lopettaa linkoamisen tai jopa keskeyttää linkousvaiheen kokonaan. - Jos pyykki on silti märkää jakson lopussa, lisää pyykin joukkoon pienempiä tekstiilejä kuormituksen tasapainottamiseksi ja toista linkousjakso.
	- Onko luukku avattu tai ei aivan kiinni?
tE	Irrota sähköpistotulppa. Soita huoltoon.
FE	- Pesukone täyttyy liiallisesti vedellä viialisen vesiventtiilin vuoksi.
PE	- Veden pinnan tunnistimessa on toimintahäiriö.
LE	- Moottorin ylikuormitus
AE	- Vesivuotoa.
PF	- Pesukoneen virransyötössä on tapahtunut virhe.
Ratiseva ja koliseva ääni	Rummussa tai pumpussa voi olla ylimääräistä esineitä kuten kolikoita tai hakaneuloja.
Jyskyttävä ääni	Painavat pesukuormat saattavat aiheuttaa jyskyttävää ääntä. Tämä on yleensä normaalia.
Tärisevä ääni	Onko kaikki kuljetuspultit ja pakkausmateriaali poistettu?
Vesivuotoa	Tarkista ja korjaa letkuliitännät. Avaa tyhjennysletkun tukkeuma. Ota tarvittaessa yhteys putkimieheen.
Liikaa vaahtoa	Liikaa pesuainetta tai vääranlainen pesuaine.
Pyykinpesukone ei käynnisty	Sähköjohtoa ei ole ehkä kytketty tai liitäntä on löysä.
Pyykinpesukone ei linkoa	Tarkista, että luukku on kunnolla kiinni.
Luukku ei avaudu	Pesuhelman alkamisen jälkeen luukku ei turvallisuusyistä voi avata. Odota minuutti tai kaksi ennen luukun avaamista, jotta sähköinen lukitusmekanismi ehtii vapauttaa luukun.

! Käyttöä koskevat turvaohjeet

Lue kaikki ohjeet ja asennuskuvaukset ennen käyttöä. Noudata ohjeita huolellisesti. Säilytä käyttöopas saata-villa myöhempää tarvetta varten. Jos laite myydään tai annetaan eteenpäin, on varmistettava että uusi omistaja saa aina nämä käyttöohjeet. Seuraavia varoituksia on tarkkaava noudattava turvallisuusyistä. Ne on luettava ennen laitteen asentamista ja käyttöönottoa.

- Käyttötarkoitus: Tämä laite on tarkoitettu yksinomaan käytettäväksi kotitalouksien uudissa sisätiloissa. Käytä laitetta vain kylmällä juoma-vedellä ja vain tekstiilien pesemiseen pyykinpesukoneille suunnitelluilla pesuaineilla. Muu käyttö on väärin ja saattaa aiheuttaa loukkaantumis- ja lisäksi valmistajan vastuuvuolliisuus raukeaa.
- Vain aikuiset saavat käyttää tätä laitetta. Älä anna lasten koskea säätimiin tai leikkiä laitteella.
- Älä muokkaa laitetta omin päin, sillä se on vaarallista.
- Laite on painava. Kuljetettava varoen.
- Kaikki pakkausmateriaalit ja kuljetuspultit on irrotettava ennen laitteen käyttöä. Muutoin saattaa tapahtua vakavia vahinkoja.
- Pätevän huoltomiehen tai asentajan on suoritettava kaikki asennustyöt.
- Anna pätevän sähkömiehen tehdä kaikki sähköliitännät.
- Älä laita laitetta sähköjohtoon päälle.
- Jos laite sijoitetaan kokolatiamatolle, aseta jalat niin että ilma pääsee kiertämään laitteen alapuolelta.
- Irrota aina laitteen sähköjohto pistorasiasta ja sulje vesihana käytön jälkeen. Irrota laite vetämällä vain pistotulppa – älä irrota vetämällä sähköjohtoa. Älä koske tulppaan märin sormin tai käsin.
- Älä ylikuormita laitetta.
- Pese vain pesukoneessa pestäviä tekstiilejä. Jos sinulla on epäilyksiä vaateen pesukelpoisuudesta, katso silloin sen pesumerkinnät.
- Älä sijoita laitteen läheisyyteen sähkökäyttöisiä, kynttilöitä jne. Ne saattavat syyttää laitteen palamaan tai väärästä osia.
- Suojaa laite märältä ja kosteudelta. Muussa tapauksessa on vaara sähköiskusta ja tulipalosta.
- Liitä laite sopivaan 220-240V pistorasiaan. Älä käytä jatkojohtoa tai kaksoisovinttia.
- Tyhjennä kaikki taskut. Terävät tai kovet esineet kuten kolikot, neulat, ruuvit tai kivet saattavat aiheuttaa vakavia vaurioita.
- Älä pese tai kuivaa vaatteita, jotka on puhdistettu, pesty, liuotettu, tai joita on hargattu syttyville tai räjähtävillä aineilla (esimerkiksi vahalla, öljyllä, maalilla, bensiniillä, rasvanpoistoaineilla, kuivapesuliuotteilla, kerosiinilla jne.). Tämä voi aiheuttaa tulipalon tai räjähdyksen.
- Älä laita laitteeseen vaatteita, joissa on mineraaliöljypohjainen pinnoite (esim. nailonitakit, muovivyöt jne.). Jos tahrainpoistainetta on käytetty, varmista että liuotin on pesty huolellisesti pois ennen vaatteiden asettamista laitteeseen. Öljy saattaa jäädä rumpuun pesujakson jälkeen, jolloin kuivuminen aiheuttaa tulipalon. Älä sis laita öljyisiä vaatteita pesukoneeseen.
- Älä käytä laitetta tiloissa joissa on palavia aineita, kuten öljyä, bensiniä tai erittäin räjähtävää kaasua. Senkaltaiset aineet voivat aiheuttaa tulipalon tai räjähdyksen. Älä käytä syttyviä puhdistusaineita.
- Lisää vain ohjeen mukainen määrä huuhteluainetta. Liialliset määrät voivat vahingoittaa tekstiilejä.
- Pidä rummun luukku auki luukun tiivisteen suojelemiseksi.
- Varmista että pesukone on tyhjentänyt kaiken veden ennen luukun avaamista. Älä avaa luukkuja jos pesukoneessa on vielä vettä. Kuumun veden aiheuttamien palovammojen vaara.
- Eläimet ja lapset saattavat joutua pesukoneeseen. Tarkista siksi laite aina ennen sen käyttöä.
- Pesun aikana lasiluukku kuumenee voimakkaasti. Pidä lapset erossa laitteesta, kun se on käytössä.
- Älä yritä itse korjata laitetta. Väärin suoritettut korjaukset saattavat aiheuttaa vammoja ja/tai vakavia vaurioita laitteelle.
- Laitteen saa huoltaa ja korjata vain valtuutettu asiakasohuolto ja vain alkuperäisin varaosin.
- Kun vanhaa laitetta hävitetään, virtajohto on katkaistava ja luukun lukko on rikottava lasten suojaamiseksi.
- Kun laite on ollut kokolatiamaton päällä, on varmistettava ettei pistorasian aukko ole tukkeutunut.
- Jos laite on joutunut veden alle, ota yhteys asiakasohuoltoon. Vaara sähköiskusta ja tulipalosta.
- Suodattimen suojakappia eikä pesuaineen annostelulokeroa saa avata käytön aikana.
- Epätasainen kuorma saattaa aiheuttaa voimakasta tärinää. Jos tärinä jatkuu myös ilman kuormitusta, kutsu valtuutettu huolto korjaamaan laite.
- Älä nojaa avoimeen luukkuun. Älä istu tai seisoo koneen päällä. Varo jättämästä sormia puristuksiin, kun suljet luukun.
- Säilytä pesuaineet ja pesujauheet lasten ulottumattomissa. Myrkytysvaara

Hävitäminen



- Kun tämä symboli on kiinnitetty laitteeseen, se tarkoittaa tuotteen olevan direktiivin 2002/96/EY alainen.
- Kaikki sähkö- ja elektroniikkatuotteet on hävitettävä erillään kotitalousjätteestä.
- valtion tai paikallisviranomaisen osittamissa määrättyissä kokoamisoloissa.
- Vanhan laitteen hävittäminen oikealla tavalla auttaa välttämään mahdollisia haitallisia vaikutuksia ympäristölle ja ihmisten terveydelle.
- Lisätietoja vanhojen sähkölaitteiden hävittämisestä saa kaupungin- tai kunnanvirastosta, vesilaitokselta tai myymälästä, josta ositt tuotteen.

! Asennuksen turvallisuusohjeet

Aserina laite ja varastot se paikassa, jossa se ei altistu pakkaselle tai ole säälle alttiina. Maadoita pesukone oikein kaikkien voimassa olevien määräysten ja säädösten mukaisesti. Varmista, että pohjaosan aukeava osa on vapaa lattiamaton aiheuttamalta esteeltä, jos laite asennetaan tilaan, jonka lattialla on kokolatiamatto. Maat joissa on torakka- tai muu tuhoeläinvaara, noudatettava erityistä huomiota laitteen ja sen ympäristön jatkuvaan puhtaana pitämiseen. Takuu ei kata torakoiden tai muiden tuhoeläinten aiheuttamia vahinkoja.

HUOMAUTUS laitteen sijoittamisesta

Asenna pyykinpesukone kovalle, tasaiselle lattialle. Varmista, etteivät matot, peitot jne. estä pesukoneen ilmankiertoa.

- Älä yritä korjata lattian epätasaisuutta sijoittamalla pesukoneen alle puunkappaleita, pahvia tai muuta vastaavaa materiaalia.
- Jos pesukonetta ei voida asentaa kauemmas kaasuvedestä tai kamiinasta, laitteiden väliin on asennettava alumiinilla peitetty eristyslevy (85x60) kaasuveden tai kamiinan puoleiselle sivulle.
- Pyykinpesukonetta ei saa asentaa huoneiltaan, jonka lämpötila saattaa laskea alle 0°C.
- Varmista pesukoneen asennuksen jälkeen, että huoltomies pääsee osiin helposti käsiiksi mahdollisen rikkoutumisen yhteydessä.
- Säädä kaikkia neljää jalkaa mukana toimitetulla kuljetuspulttien jalkoavaimella, jotta varmistetaan että laite on vakaa, ja pesukoneen ja työtason alapuolen väliin jää tilaa 20 mm.

HUOMAUTUS sähköjohtosta

Suosittellemme asentamaan useimmat laitteet omaan virtapiiriin. Tämä tarkoittaa yksittäistä pistorasiaa, joka antaa virtaa vain yhdelle laitteelle, ilman lisäpistorasioita tai haaroituksia. Tarkista tämän omistajan käsikirjan tekniset tiedot. Älä ylikuormita seinäpistorasioita. Ylikuormitetut seinäpistorasiat, irtoneiset tai vaurioituneet seinäpistorasiat tai jatkojohtot, kuluneet sähköjohtot ja vaurioituneet tai murtuneet johtoristeet ovat vaarallisia. Mikä tahansa näistä tiloista voi aiheuttaa sähköiskun tai tulipalon. Tarkista laitteen johdot säännöllisesti, ja jos niiden ulkonäössä ilmenee vaurioita tai heikentymistä, irrota ne, keskeytä laitteen käyttö ja pyydä valtuutettua huolto vaihtamaan viialinen osa uuteen varaosaan. Suojaa sähköjohto fyysiseltä ja mekaaniselta haitalta esim. vääntämiseltä, mutkalle joutumiselta, puristuksiin joutumiselta, oven väliin jäämiseltä tai päälle kävelyttä. Kiinnitä erityistä huomiota pistotulppiin, pistorasioihin ja kohtaan, jossa johto tulee laitteesta. Suosittelemme käyttämään vikavirtasuojakytkintä virransyötön yhteydessä.

HUOMAUTUS sijoittamisesta ja siirtämisestä

Tätä laitetta ei ole tarkoitettu venäykäyttöön tai liikkuviin välineisiin kuten matkailuperävaunuin, lentokoneeseen jne. Käännä sukuhana pois päältä, jos laite käytettäväksi pidemmäksi aikaa (esim. loma-aikana) erityisesti, jos tilassa ei ole lattiakäivoä välittömässä läheisyydessä. Jos laite siirretään toiseen paikkaan, käytä alkuperäistä pakkausmateriaalia. Poista luukun lukko, jotta lapset eivät voi joutua jumiin sisäpuolelle. Pakkausmateriaali esim. muovikalvat, styrokssi) saattaa olla lapsille vaarallista. Vaara tukehtumisesta! Pidä pakkausmateriaali poissa lasten ulottuvilta.

HUOMAUTUS lattiapinnasta

- Asennuspinnan tulee olla puhdas, kuiva ja tasainen.
- Pyykinpesukone on asennettava tasaiselle, kovalle lattialle.
- Pyykinpesukoneen oikea sijoitus ja tasaus varmistavat pitkään kestävä, tasaisen ja luotettavan käytön.
- Pyykinpesukoneen on aina oltava täysin tasossa ja kunnolla palkoillaan.
- Se ei saa sahata nurkkia kuormitettuna.
- Asennuspinnan tulee olla puhdas, lattialvahanon ja vapaa muista luistavista pinnoitteista.
- Älä anna pyykinpesukoneen jalkojen kastua. Jos pesukoneen jalat kastuvat saattaa tapahtua luukun vaurioita.

Tekniset tiedot

Laitteen nimi	Edestä täytettävä pyykinpesukone	Max. wattia	2100 W (Pesu) / 1100 W (Höyry)
Virtalähde	220-240 V~, 50 Hz	Pesukapasiteetti	9 kg
Koko lxsxk mm:	600 x 640 x 850	Vedenkulutus	59 l (6.5l / kg)
Paino	65 kg	Sallittu vedenpaine	1.0-10 bar (100-1000kPa)

6 Tyhjennysletkun asentaminen

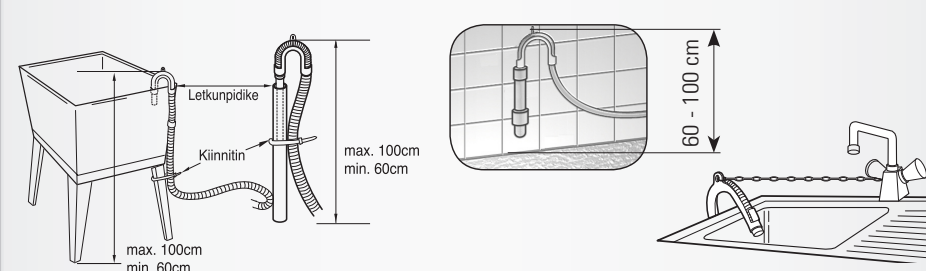
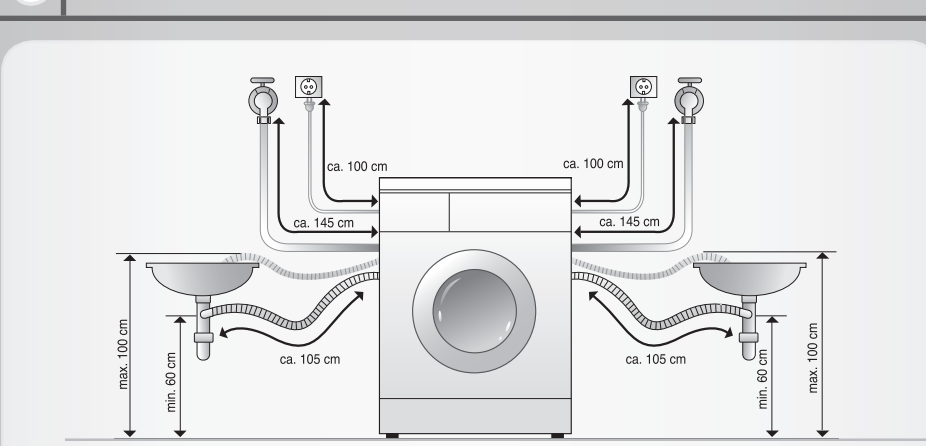

- Tyhjennysletkua ei saa sijoittaa lattiasta yli 100 cm korkeammalle.
- Tyhjennysletkun kunnollinen kiinnitys suojaa lattian mahdollisten vesivuotojen aiheuttamilta vaurioilta.
- Jos tyhjennysletku on liian pitkä älä yritä väkisin saada sitä pesukoneeseen. Se aiheuttaa epätavallista metelää.

7 Tasoon säätäminen

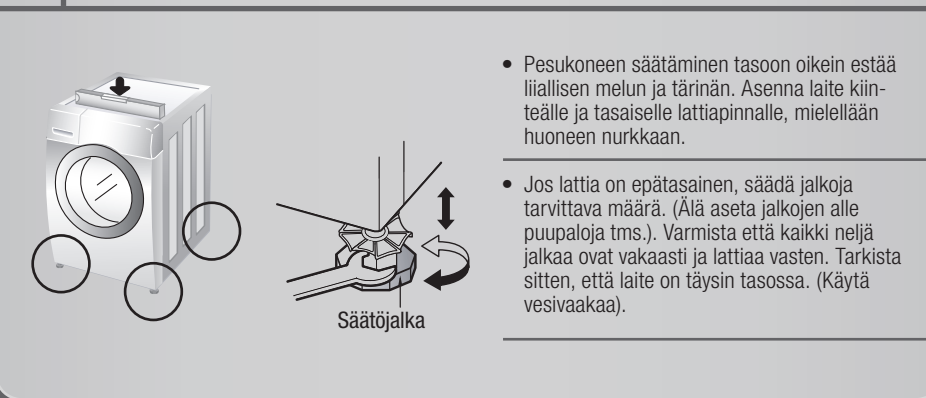

- Pesukoneen säätäminen tasoon oikein estää liiallisen melun ja tärinän. Asenna laite kiinniteillä ja tasaiselle lattiapinnalle, mielellään huoneen nurkkaan.
- Jos lattia on epätasainen, säädä jalkoja tarvittava määrä. (Älä aseta jalkojen alle puupaloja tms.) Varmista että kaikki neljä jalkaa ovat vakaasti ja lattiaa vasten. Tarkista sitten, että laite on täysin tasossa. (Käytä vesivaakaa).

4 Sähköliitäntä

1. Älä käytä jatkojohtoja tai kaksoisovinttia.
2. Pyydä valmistajaa tai sen edustajaa tai pätevää sähkömiehistä vaihtamaan rikkoutunut sähköjohto vaaratilanteiden välttämiseksi.
3. Irrota aina laitteen sähköjohto pistorasiasta ja sulje vesihana käytön jälkeen.
4. Liitä laite maadoitettuun pistorasiaan voimassa olevien johdotusmääräysten mukaisesti.
5. Laite on sijoitettava niin, että pistoke on helposti saatavilla.

• RVain pätevä huoltohenkilöstö saa suorittaa pesukoneen korjauksia. Kokemattomien henkilöiden suorittamat korjaukset saattavat aiheuttaa loukkaantumisen tai vakavan toimintahäiriön. Ota yhteys paikalliseen huoltopisteeseen.

• Pyykinpesukonetta ei saa asentaa tilaan, jossa lämpötila saattaa laskea pesukoneen puolelle. Jäätyneet letkut saattavat hajeta paineesta. Sähköinen säätölaite saattaa muuttua epäluotettavaksi lämpötilan ollessa pakkaspuolella.

• Jos laite toimitetaan talvella ja lämpötila on pakkaspuolella: Anna pyykinpesukoneen olla huoneenlämmössä muutaman tunteja ennen sen käyttöönottamista.

5 Vesiletkun liittäminen

Laitteen mukana toimitettua letkua on käytettävä. Vanhoja letkuja ei saa käyttää uudelleen.

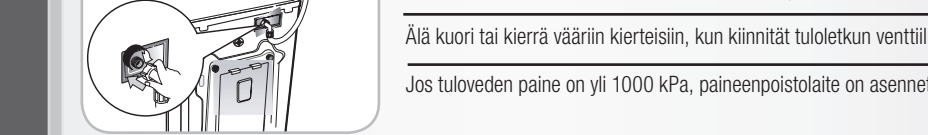

- Tuloveden paineen tulee olla välillä 1,0-10 baria (100kPa-1000kPa)
- Älä kuori tai kierrä väärin kierteisiin, kun kiinnität tuloletkun venttiin.
- Jos tuloveden paine on yli 1000 kPa, paineenpoistolaite on asennettava.
- Veden tuloletkujen mukana toimitetaan kaksi kumitiivistettä. Niitä käytetään vesivuotojen estämiseen.
- Varmista, että hanaliitännät ovat riittävän tiukalla.
- Tarkista letkun kunto säännöllisesti ja vaihda tarvittaessa letku.
- Varmista, että letkussa ei ole mutkia ja ettei se ole puristuksissa.

! Jos liittäjän suorittamisen jälkeen vettä vuotaa letkusta, toista samat vaiheet uudelleen. Käytä vesiliitännässä kaikkein yleisintä hanatyyppeä. Jos hana on nelikulmainen tai liian suuri, irrota väli rengas ennen hanan kiinnittämistä sovittimeen.

3 Asennuspaikan vaatimukset

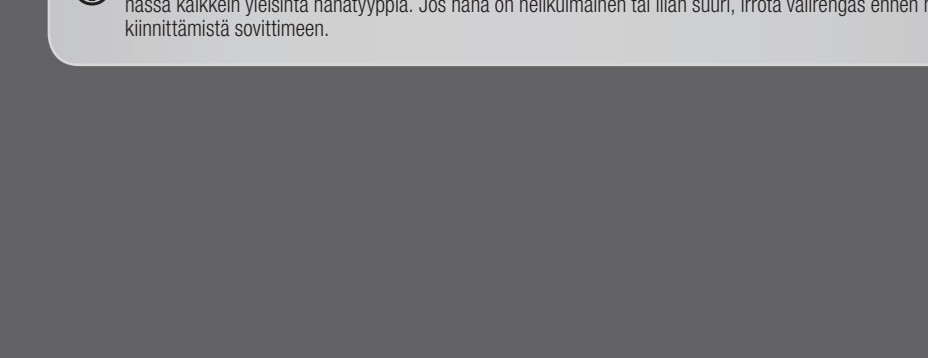

- **Tasainen lattiapinta:** Sallittu lattiapinnan kallistus koko pyykinpesukoneen alustassa on 1°.
- **Sähköpistorasia:** Oltava 100 cm etäisyydellä jommallakummalla puolella pyykinpesukonetta. Älä kuormita pistorasiaa useammalla kuin yhdellä laitteella.
- **Lisätieto:** Seinä- ja lattiatilaa ja luukun avaamiseen tarvittavaa tilaa (10 cm: takana / 2cm oikealla ja vasemmalla puolella). Älä aseta tai säilytä pesuaineita pesukoneen päällä koskaan. Ne saattavat vahingoittaa pyykkikoneen pintaa tai säätimiä.

1 Pakkauksen poistaminen

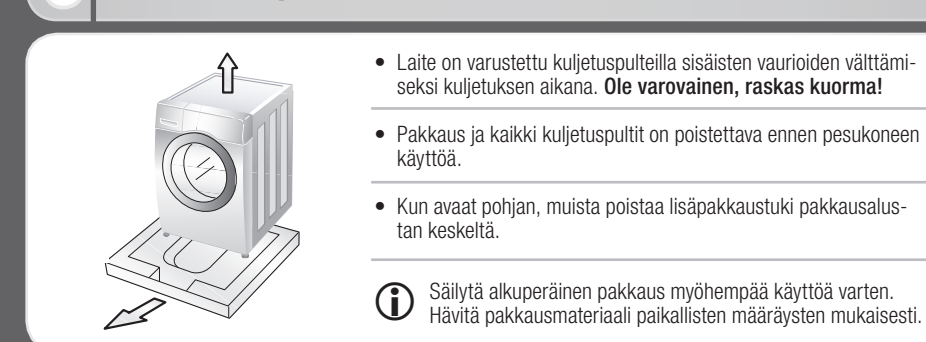

- Laite on varustettu kuljetuspulteilla sisäisten vaurioiden välttämiseksi kuljetuksen aikana. **Ole varovainen, raskas kuorma!**
- Pakkaus ja kaikki kuljetuspultit on poistettava ennen pesukoneen käyttöä.
- Kun avaat pohjan, muista poistaa lisäpakkauski pakkausalus-tan keskeltä.

! Säilytä alkuperäinen pakkaus myöhempää käyttöä varten. Hävitä pakkausmateriaali paikallisten määräysten mukaisesti.

2 Kuljetuspultit



Sisäisten vaurioiden välttämiseksi kuljetuksen aikana 4 erikoispulttia on lukittu. Jollei niitä irroteta siitä saattaa aiheutua voimakasta tärinää, metua ja laitteen toimintahäiriö.



Ruuvaava 4 pulttia irti mukana toimitetulla jalkoavaimella.

3 Säilytä 4 pulttia ja jalkoavain myöhempää käyttöä varten. Laita kuljetuspultit takaisin paikalleen ennen laitteen kuljettamista.

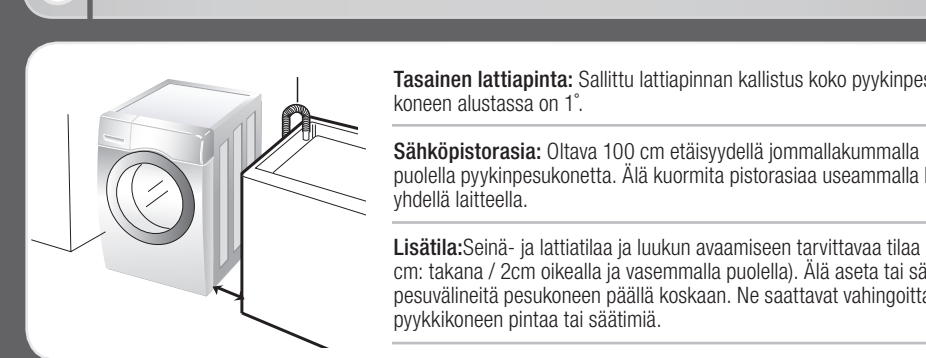

- Irrota 4 pulttia ja kumiset tapit kiertämällä tappeja hieman.
- Sulje aukot mukana toimitetuilla tulppilla.

3 Säilytä 4 pulttia ja jalkoavain myöhempää käyttöä varten. Laita kuljetuspultit takaisin paikalleen ennen laitteen kuljettamista.

Valmistelut

LAITTEEN TARKASTAMINEN

Viallista laitetta ei saa käyttää! Vian ilmetessä irrota ensin laite sähköpistorasiasta ja käännä vesihana kiinni.

VESILIITÄNTÄ

Käännä vesihana auki

RIPUSTA LKAVEDEN POISTOLETKU

Käytä kyynärpäälliintä esim. vesihanaan kiinnittämiseen.

ASETA PLUS PISTORASIAAN

Älä koske pistotulppaan märin käsin!
Älä irrota pistotulppaa pistorasiasta johdosta vetämällä.

PYYKINPESU JA LAITTEEN OIKEA KÄYTTÖ

- tyhjennä kaikki taskut
- irrota kaikki metalliosat
- laita arat tekstiilit pesupussiin
- sulje vetoketjut

ERI LIKAISUUSASTEEN PYYKIT

..... - pese uudet tekstiilit erikseen
..... - älä esipese
..... - esikäsittele liiakohtat
..... - esipesu

VEDENKÄSITTELY

- kovuusluokan III vesi
- käytä vedenpehmentysainetta

RUMMUON HUOLTO

- poista irtoesineet
- jätä luukku auki rummun kuivaamiseksi
- tarkista kumitiivisteet säännöllisesti

EKOLOGINEN PESU

- hyödynnä enimmäispesumäärä
- älä esipese, jos mahdollista
- käytä mahdollisimman lyhyitä ohjelmia

Pesusymbolit



Pesuainelokero

A Pääpesuohjelma
Pestäessä erittäin likaisia vaatteita lisää 1/4 osaa pesuaineesta tähän ja valitse esipesuohjelma

B Huuhteluaine
Älä ylitä MAX-tasoa. Paksum huuhteluaineet on laimennettava vedellä.

C Esipesu
Käytä normaalisti likaisiin vaatteisiin vain pieni määrä pesuainetta. Älä esipese Asenna tasolevy nestemäisten pesuainelokero käyttämiseksi.

Pesuohjelmataulukko

Ohjelma	Tekstiilin tyyppi	Vedenlämpötilä (valinnainen)	Oletusohjelma	Enimmäiskuormitus
Puuvilla	Vaatteet joiden väri pysyy (paidat, yöpuvut, pyjamat jne.) ja vähän likaantuneet valkoiset puuvillavaatteet	60°C (Kylmä, 30°C, 40°C, 95°C)	- Ajustus - Höyrypesu - Voimakas	Luokitus
Puuvilla pikapesu	Vähän likaantuneet vaatteet ja pienet kuormat	40°C (Kylmä, 30°C, 60°C)	- Liotos - Esipesu - Rypistymisen esto	Alle 7.0kg
Tekokuitujen pesu	Polyamidi, akryyli, polyesteri	40°C (Kylmä, 30°C, 60°C)	- Huuhtelu+Linkous - Lämmin huuhtelu	
Vauvanvaatteet	Vähän likaantuneet vauvan vaatteet	60°C (40°C, 95°C)		Alle 4.5kg
Allergia-ohjelma	Puuvilla, alusvaatteet, tynnyliinat, lakanat, vauvanvaatteet	60°C	- Ajustus - Höyrypesu - Voimakas - Rypistymisen esto - Huuhtelu+Linkous - Lämmin huuhtelu	
Hienopesu	Helposti vahingoittuvat arat tekstiilit	30°C (Kylmä, 40°C)		Alle 3.0kg
Käsinpesu /Villa	*Käsinpesu"-merkillä varustetut arat tekstiilit ja villa	40°C (Kylmä, 30°C)	- Ajustus - Voimakas - Rypistymisen esto	Alle 2.0kg
Pikapesu 30	Vähän likaantunut kirjopyykki	30°C (Kylmä, 40°C)	- Huuhtelu+Linkous	
Höyryohjelma	Puuvillasekoitukset, polyesterisekoitettavat pukupaidat, puseerot	Ei vaihtoehtoa	- Höyrypesun oletusohjelma	3 vaatetta

Veden lämpötilä: Valitse pesuohjelman sopiva veden lämpötilä. Noudata aina vaateen valmistajan antamia hoito-ohjeita tai ohjeita.

Voimakas: Jos pyykki on hyvin likaista. "Voimakas"-ohjelma tehoaa silloin.

* Aseta oletuspesuohjelmaksi "Puuvilla 60°C + Höyrypesu + Voimakas" EN60456:n mukaista yhdenmukaisuustestistä varten.

Esipesu: Jos pyykki on hyvin likaista, suositellaan käytettävän "Esipesu"-puuvilliohjelmaa. Esipesu voi käyttää Puuvilla, Puuvilla pikapesu, Tekokuitujen pesu ja Vauvanvaatteet-ohjelmia.

Rypistymisen esto: Jos haluat estää vaatteiden rypistymisen, valitse Rypistymisen esto -painike.

Lämmin huuhtelu: Parhaan pesutuloksen ja puhtaamman huuhtelutuloksen saat valitsemalla Lämmin huuhtelu-ohjelman. Lämmin huuhtelu on oletuksena Vauvanvaatteet-ohjelmassa.

Huomautukset

Suosittelomme neutraalia pesuainetta. Villapesuohjelman sisältyvä hidas hellävarainen linkous.

Varoitukset: Säilytä pesuaineet ja pesuajusteet lasten ulottumattomissa. Myrkytysvaara

Lajittele pyykki

noudata pesumerkintöjä - Likaisuuden aste - Tekstiilityyppi / väri -

Täytä rumpu

Tarkista joustavan tiivisteen (harmaa) poimut - ja poista mahdolliset pikkuesineet. Tarkista rummun sisäpuoli ja poista kaikki edellisestä pesusta jääneet tavarat seuraavaa pesuohjelmaa varten.

Poista kaikki vaatteet ja tavarat joustavasta tiivisteestä - jotta estetään vaatteiden ja tiivisteen vahingoittuminen.

Täytä pesuainelokero

Noudata pesuainepakkauksen merkintöjä

Käynnistä laite ON-painamalla virtapainiketta

Valitse linkousnopeus

Valitse ohjelma

Valitse **oletusohjelma** Esipesu / Liotos / Huuhtelu + Linkous / Rypistymisen esto

Valitse huuhtelutila ja pesulämpötilä

Valitse **huuhtelutila** Lisähuuhtelu+ Pyykki jää vetseen Normaalit + Lisähuuhtelu+ Lisähuuhtelu+ Normaalit

Valitse huuhtelutila ja pesulämpötilä

Valitse **huuhtelutila** Lisähuuhtelu+ Pyykki jää vetseen Normaalit + Lisähuuhtelu+ Lisähuuhtelu+ Normaalit

4 lisäohjelmaa

Ajustus / Höyrypesu / Voimakas / Lämmin huuhtelu

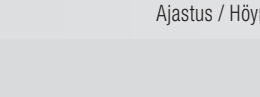
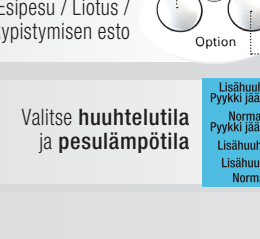
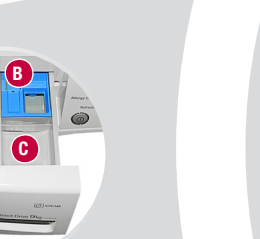

Ohjauspaneeli

Pesuainelokero

Rumpu

Suojatulppa

Käynnistä laite ON-painamalla virtapainiketta

Valitse ohjelma

Valitse linkousnopeus

Valitse huuhtelutila ja pesulämpötilä

Valitse huuhtelutila ja pesulämpötilä

Valitse huuhtelutila ja pesulämpötilä

Valitse huuhtelutila ja pesulämpötilä

Valitse huuhtelutila ja pesulämpötilä

Valitse huuhtelutila ja pesulämpötilä

Valitse huuhtelutila ja pesulämpötilä

Valitse huuhtelutila ja pesulämpötilä

Valitse huuhtelutila ja pesulämpötilä

Valitse huuhtelutila ja pesulämpötilä

Lisäohjelmat

Ajustus

"Ajustus"-asetuksen asettamisella määritellään pesukoneen pysähtymisaika.

Ajastuksen asettaminen

- Paina virtapainiketta
- Käännä ohjelmavalitsinta valitaksesi haluamasi ohjelman.
- Paina Ajustus-painiketta ja aseta tarvittava aika.
- Painaa Käynnistys/Tauko-painiketta.

Voimakas

Jos pyykki on hyvin likaista, "Voimakas"-ohjelma tehoaa silloin.

- Valitsemalla Voimakas-ohjelman voit pidentää pesuaikaa valitusta ohjelmasta riippuen.
- Käytä tätä asetusta painamalla tehospainiketta kerran ennen pesuohjelman käynnistymistä.

Lämmin huuhtelu

Parhaan pesutuloksen ja puhtaamman huuhtelutuloksen saat valitsemalla Lämmin huuhtelu-ohjelman.

Käytettävissä Puuvilla, Puuvilla pikapesu, Tekokuitujen pesu, Vauvanvaatteet ja Allergiaohjelma. Lämmin huuhtelu on oletuksena Vauvanvaatteet-ohjelmassa. Vastaava lämpötilä valo syttyy.

Höyrypesu ja Rypistyvän pyykin höyrytys

Höyrypesutoiminto parantaa pesutulosta ja kuluttaa vähän energiaa. Rypistyvän pyykin höyrytys vähentää ryppejä vaatteissa. Höyrypesupainiketta painamalla voidaan valita Höyrytoiminto. Kun Höyrytoiminto on valittu, Höyrypesu-merkkivalo (* Steam Wash) syttyy.

Tietoa höyrypesusta:
- erittäin likaisille vaatteille, alusvaatteille tai vauvanvaatteille.
- Höyrypesu voi käyttää Puuvilla, Puuvilla pikapesu, Tekokuitujen pesu, Vauvanvaatteet ja Allergiaohjelma.
- Rypistymisen esto on aina Höyrypesu.
- Älä täytä laitetta aroilla tekstiileillä kuten villalla, silkillä tai helposti värjytyillä vaatteilla.

Lisävaiheet
- Sammuta virta laitteesta
- jätä luukku auki
- anna rummun kuivua

Pyykin poistaminen
- avaa luukku
- ota pyykki pois

4 lisäohjelmaa
Ajustus / Höyrypesu / Voimakas / Lämmin huuhtelu

4 lisäohjelmaa
Ajustus / Höyrypesu / Voimakas / Lämmin huuhtelu

4 lisäohjelmaa
Ajustus / Höyrypesu / Voimakas / Lämmin huuhtelu

4 lisäohjelmaa
Ajustus / Höyrypesu / Voimakas / Lämmin huuhtelu

4 lisäohjelmaa
Ajustus / Höyrypesu / Voimakas / Lämmin huuhtelu

4 lisäohjelmaa
Ajustus / Höyrypesu / Voimakas / Lämmin huuhtelu

4 lisäohjelmaa
Ajustus / Höyrypesu / Voimakas / Lämmin huuhtelu

Käännä vesihana kiinni

- sulje vedensyöttö
- puhdista laite
- irrota laite pistorasiasta

Lisävaiheet
- Sammuta virta laitteesta
- jätä luukku auki
- anna rummun kuivua

Pyykin poistaminen
- avaa luukku
- ota pyykki pois

4 lisäohjelmaa
Ajustus / Höyrypesu / Voimakas / Lämmin huuhtelu

4 lisäohjelmaa
Ajustus / Höyrypesu / Voimakas / Lämmin huuhtelu

4 lisäohjelmaa
Ajustus / Höyrypesu / Voimakas / Lämmin huuhtelu

4 lisäohjelmaa
Ajustus / Höyrypesu / Voimakas / Lämmin huuhtelu

4 lisäohjelmaa
Ajustus / Höyrypesu / Voimakas / Lämmin huuhtelu

4 lisäohjelmaa
Ajustus / Höyrypesu / Voimakas / Lämmin huuhtelu

4 lisäohjelmaa
Ajustus / Höyrypesu / Voimakas / Lämmin huuhtelu

4 lisäohjelmaa
Ajustus / Höyrypesu / Voimakas / Lämmin huuhtelu

4 lisäohjelmaa
Ajustus / Höyrypesu / Voimakas / Lämmin huuhtelu

4 lisäohjelmaa
Ajustus / Höyrypesu / Voimakas / Lämmin huuhtelu

4 lisäohjelmaa
Ajustus / Höyrypesu / Voimakas / Lämmin huuhtelu

4 lisäohjelmaa
Ajustus / Höyrypesu / Voimakas / Lämmin huuhtelu

4 lisäohjelmaa
Ajustus / Höyrypesu / Voimakas / Lämmin huuhtelu

4 lisäohjelmaa
Ajustus / Höyrypesu / Voimakas / Lämmin huuhtelu

4 lisäohjelmaa
Ajustus / Höyrypesu / Voimakas / Lämmin huuhtelu

4 lisäohjelmaa
Ajustus / Höyrypesu / Voimakas / Lämmin huuhtelu

4 lisäohjelmaa
Ajustus / Höyrypesu / Voimakas / Lämmin huuhtelu

Piippaus päällä/pois

Piippaus päällä/pois toiminto voidaan asettaa pitämällä samanaikaisesti Oletusohjelma- ja Huuhtelu-painikkeita painettuna.

Piippaus päällä/pois-toiminto voidaan asettaa milloin tahansa ja se peruuntuu automaattisesti virtakatkon yhteydessä. Piippaus päällä/pois-toiminto toimii myös, kun virta on kytketty pois.

Varoitus

Varoitus: Irrota pistotulppa sähköpistorasiasta ennen laitteen sisäosien puhdistamista sähköiskun välttämiseksi.

Tuloveden suodattimen puhdistaminen

Tyhjennyspumppun suodattimen puhdistaminen

Pesuainelokeron puhdistaminen

Ulkoinen

Sisäpuoli

Ulkoinen

Sisäpuoli

Ulkoinen

Sisäpuoli

Ulkoinen

Sisäpuoli

Ulkoinen

Sisäpuoli

Ulkoinen

Sisäpuoli

Ulkoinen

Sisäpuoli

Ulkoinen

Sisäpuoli

Varoitus

Varoitus: Irrota pistotulppa sähköpistorasiasta ennen laitteen sisäosien puhdistamista sähköiskun välttämiseksi.

Tuloveden suodattimen puhdistaminen

Tyhjennyspumppun suodattimen puhdistaminen

Pesuainelokeron puhdistaminen

Ulkoinen

Sisäpuoli

Ulkoinen

Sisäpuoli

Ulkoinen

Sisäpuoli

Ulkoinen

Sisäpuoli

Ulkoinen

Sisäpuoli

Ulkoinen

Sisäpuoli

Ulkoinen

Sisäpuoli

Ulkoinen

Sisäpuoli

Ulkoinen

Sisäpuoli

Ulkoinen

Sisäpuoli

Ulkoinen

Sisäpuoli

Ulkoinen

Sisäpuoli

Ulkoinen

Sisäpuoli

Ulkoinen

Sisäpuoli

Ulkoinen

Sisäpuoli

Ulkoinen

Sisäpuoli

Ulkoinen

Sisäpuoli

Ulkoinen

Sisäpuoli

Ulkoinen

Sisäpuoli

Ulkoinen

Sisäpuoli

Ulkoinen

Sisäpuoli