



LG

Life's Good

BRUGERVEJLEDNING LCOS PROJEKTOR

Læs denne vejledning grundigt inden betjening af produktet, og behold den til evt. senere brug.

AF115

www.lg.com

LG LCOS PROJEKTOR

Advarsel

Dette er et klasse B produkt. I private hjem kan dette produkt forårsage radiointerferens, og i det tilfælde kræves det muligvis, at brugeren tager passende forholdsregler.

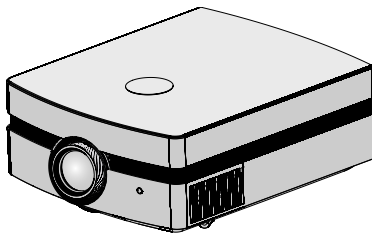

Indhold

Sikkerhedsinstruktioner4

Den enkelte dels navn

Hoveddelen	7
Tilslutninger	8
Kontrolpanel	9
Fjernbetjening	10
Isætning af batterier	10
Statusindikatorer for projektor.....	11
Tilbehør	12
Valgfrie, ekstra dele	12

Installation og montering

Installationsinstruktioner.....	13
Grundbetjening af projektoren	14
Sådan bruger du Kensington Security System .	15
Sådan tænder du for projektoren.....	16
Sådan slukker du for projektoren.....	16
Fokus og positionering af skærbilledet	17
Sådan vælger du kilde-mode	17

Tilslutning

Sådan tilslutter du til en Desktop PC	18
Sådan tilslutter du til en videokilde	18
Sådan tilslutter du til en DVD.....	19
Sådan tilslutter du til en DTV Set-Top Box	19

Funktion

PICTURE(billede) Menuvalgmuligheder

Billedkontrol.....	20
Sådan justerer du videoen	20

ADV. PICTURE (avanceret billede)

Menuvalgmuligheder

Funktionen Autom. linse.....	21
Funktionen Avanceret styring.....	21
Funktionen avanceret genindstilling af billede	23

SCREEN(skærm) Menuvalgmuligheder

Sådan ændrer du PJT modus.....	24
Sådan anvender du funktionen RATIO	24
Sådan bruger du funktionen Keystone	25
Funktionen Prøvemønster	25
Funktionen Auto konfiguration	25
RGB konfig. Funktion.....	26
Funktionen Genindstil skærm	26

OPTION(Valgmuligheden) Menuvalgmuligheder

Sådan bruger du funktionen Still.....	27
Sådan vælger du sprog	27
Sådan bruger du funktionen Blank	27
Sådan vælger du blank billedfarve	28
Funktionen Sleep time	28
Funktionen Auto sleep	29
Funktionen Genindstil valgmulighed	29

INFORMATION(Oplysninger)

Menuvalgmuligheder

For at få vist oplysninger om projektoren	29
---	----

Oplysninger

Understøttet skærmvisning	30
Vedligeholdelse	31
Sådan udskifter du lampen	32
Specifikationer.....	35

Sådan smider du dit gamle apparat ud



1. Når der er et tegn med et kryds over en skraldespand, betyder det, at produktet er omfattet af EU-direktiv 2002/96/EC.
2. Alle elektriske og elektroniske produkter skal smides ud et andet sted end gennem den kommunale affaldsordning ved hjælp af specielle indsamlingsfaciliteter, der er organiseret af staten eller de lokale myndigheder.
3. Korrekt bortskaffelse af dit gamle apparat er med til at forhindre mulige skadevirkninger på miljøet og menneskelig sundhed.
4. Mere detaljerede oplysninger om bortskaffelse af dit gamle apparat kan fås ved at kontakte dit lokale kommunekontor, renovationselskab eller den butik, hvor du købte produktet.

Sikkerhedsinstruktioner

Du bedes læse sikkerhedsinstruktionerne, så du undgår enhver mulig ulykke eller misbrug af projektoren.

→ Sikkerhedsinstruktionerne gives på to måder, som vist nærmere herunder.

⚠ ADVARSEL : Overtrædelse af disse instruktioner kan forårsage alvorlige personskader og endog død.

⚠ BEMÆRKNINGER : Overtrædelse af disse instruktioner kan forårsage små personskader eller skade på projektoren.

→ Når du har læst denne vejledning, bør du opbevare den et sted, hvor brugeren altid nemt kan få fat i den.

Installation indendørs

⚠ ADVARSEL

Sæt ikke projektoren i direkte sollys eller tæt ved varmekilder så som radiatorer, åben ild og brændeovne.

Det kan forårsage brandfare!

Placér ikke brændbare materialer ved siden af projektoren.

Det kan forårsage brandfare!

Giv ikke børn lov til at hænge henover den installerede projektor.

Dette kan forårsage, at projektoren falder ned og forårsager personskade eller død.

Installation indendørs

⚠ BEMÆRKNINGER

Tag strømskittet ud og fjern alle tilslutninger, før du flytter den.

Sæt ikke projektoren tæt ved kilder af damp eller olie så som en luftfugter.

Dette kan forårsage brandfare eller fare for elektrisk stød!

Placér ikke projektoren på et sted, hvor den måske udsættes for støv.

Dette kan udgøre en brandfare eller beskadige enheden!

Når projektoren placeres på et bord, skal man sørge for ikke at placere den tæt på kanten.

Ellers kan projektoren falde ned og forårsage alvorlig skade på et barn eller en voksen og alvorlig skade på projektoren.

Anvend kun et passende stativ

Anvend kun projektoren på en plan og stabil overflade.

Den kan falde ned og forårsage personskade og/eller beskadige enheden.

Sørg for at der er god ventilation rundt om projektoren. Afstanden mellem projektoren og væggen bør være mere end 30 cm/12 tommer.

En usædvanlig forøgelse af temperaturen inde i enheden kan udgøre en brandfare eller beskadige enheden!

Lad være med at blokere lufthullerne i projektoren eller begrænse lufttilførslen på nogen som helst måde.

Dette ville forårsage en forøgelse af temperaturen inde i enheden og kunne udgøre en brandfare eller beskadige enheden!

Placér ikke projektoren direkte på et gulvtæppe, lille tæppe eller et sted, hvor ventilationen begrænses.

Dette ville forårsage en forøgelse af temperaturen inde i projektoren og det kunne måske udgøre en brandfare eller beskadige enheden.

Installation udendørs

⚠ ADVARSEL

Anvend ikke projektoren et vådt sted så som på et badeværelse, hvor der er stor sandsynlighed for, at den bliver våd.

Dette kan forårsage ildebrand eller fare for elektrisk stød!

Strøm

⚠ ADVARSEL

En jordledning bør tilsluttes.

Hvis du ikke tilslutter en jordledning, er der en mulig fare for elektrisk stød forårsaget af strømlækage. Hvis det ikke er muligt at anvende jordledning, så bør du anvende et separat relæ, der skal installeres af en uddannet elektriker. Tilslut ikke jordledninger til telefonkabler, lynafledere eller gasledninger.

Netstikket bør stikkes fuldstændigt ind i stikkontakten, således at man undgår brandfare!

Dette kan udgøre en brandfare eller beskadige enheden.

Sæt ikke tunge ting på strømkablet.

Dette kan forårsage ildebrand eller fare for elektrisk stød!

Strøm**ADVARSEL**

Anvend ikke alt for mange stik i net multi-stikkontakten.

Det kan resultere i overophedning af stikkontakten og forårsage brandfare!

Strøm**BEMÆRKNINGER**

Rør aldrig ved stikket med våde hænder.

Det kan forårsage fare for elektrisk stød!

Tag grundigt fat i stikket, når du tager det ud. Hvis du trækker i ledningen, beskadiges den muligvis.

Det kan forårsage brandfare!

Du bør undgå, at der samler sig støv på stikkets ben eller på stikkontakten.

Det kan forårsage brandfare!

Sæt ikke stikket i, når strømkablet eller stikket er beskadiget, eller hvis en hvilken som helst del af stikkontakten er løs.

Dette kan forårsage brand, fare for elektrisk stød eller beskadige enheden!

Sørg for, at strømkablet ikke kommer i kontakt med skarpe eller varme genstande så som varmeapparater.

Dette kan forårsage ildebrand eller fare for elektrisk stød eller beskadige enheden!

Sæt projektoren på et sted, hvor folk ikke falder over eller træde på strømkablet.

Dette kan forårsage brand, fare for elektrisk stød eller beskadige enheden!

Tænd og sluk ikke for projektoren ved at sætte stikket i eller tage stikket ud af stikkontakten på væggen. (Brug ikke stikket som afbryderkontakt).

Det kan forårsage en mekanisk fejl eller være årsag til elektrisk stød.

Anvendelse**ADVARSEL**

Sæt ikke ting med væske ovenpå projektoren så som en urtepotte, en kop, eller kosmetik og lys.

Dette kan udgøre en brandfare eller beskadige enheden!

I tilfælde af et voldsomt stød eller skade på projektoren skal du slukke for den og tage stikket ud af stikkontakten samt kontakte servicecentret.

Dette kan forårsage brand, fare for elektrisk stød eller beskadige enheden!

Sørg for at der ikke falder noget ned i projektoren.

Dette kan give elektrisk stød eller beskadige enheden!

Hvis du spilder vand ned i projektoren, så skal du straks tage stikket ud af stikkontakten og tage kontakt til et servicecenter.

Dette kan give elektrisk stød eller beskadige enheden!

Bortskaffelse af batterier skal ske på forsigtig og sikker vis.

Hvis et barn sluger et batteri, så skal du straks kontakte en læge.

Hvis et billede ikke vises på skærmen, skal du slukke for enheden og tage stikket ud af stikkontakten samt kontakte servicecentret.

Dette kan forårsage brand, fare for elektrisk stød eller beskadige enheden!

Fjern ikke nogen som helst dæksler (udover dækslet til linsen). Stor risiko for elektrisk stød!

Lad være med at se direkte ind i linsen, når projektoren er i brug. Du kan få en øjenskade!

Rør ikke ved metaldele under eller lige efter betjening, da huller og lampedæksel forbliver meget varme!

Vær forsigtig med hensyn til strømkablet

For de fleste apparater anbefales det, at de tilsluttes et særligt kredsløb: Dvs. et kredsløb med enkelt udgang, som kun yder strøm til dette apparat, og som ikke har andre udgange eller tilknyttede kredsløb. For at være sikker bør du kontrollere specifikationssiden i denne brugervejledning.

Lad være med at overbelaste vægstikkontakterne. Overbelastede vægstikkontakter, løse eller beskadigede vægstikkontakter, forlængerledninger, flossede strømkabler eller beskadiget eller knækket abelisolering er farligt. Enhver af disse situationer kan resultere i elektrisk stød eller brand. Med mellemrum bør du kontrollere kablerne til dit apparat, og hvis det ser ud, som om de er beskadigede eller slidte, så tag stikket ud, lad være med at bruge apparatet, og få kablet skiftet ud med en tilsvarende udskiftningsdel af en autoriseret servicetekniker.

Beskyt strømkablet mod fysisk eller mekanisk misbrug og undgå at vride det, knække det, klemme det, klemme det i en dør og træde på det. Vær opmærksom på stik, vægstikkontakter og der, hvor kablet kommer ud fra apparatet.

Anvendelse

 ADVARSEL

Rør aldrig ved vægstikkontakten, når der er en gaslækage, men åbn vinduerne og udluft rummet.

En gnist kan forårsage ildebrand eller forbrænding.

Lad være med at tabe projektoren og tillad ikke voldsomme stød.

Dette kan forårsage mekanisk fejl eller personskade!

Lad være med at se direkte ind i laserstrålen, da det kan forårsage øjenskade!

Når projektorlampen er tændt, skal døren til linsen været åben, eller linsens hætte skal være fjernet.

Anvendelse

 BEMÆRKNINGER

Sæt ikke tunge ting ovenpå projektoren.

Dette kan forårsage mekanisk fejl eller personskade!

Vær omhyggelig med ikke at støde til linsen, især når du flytter projektoren.

Rør ikke ved projektorens linse. Den er skrøbelig og går let i stykker.

Anvend ikke skarpt værktøj på projektoren, da det vil beskadige projektorens hus.

Rengøring

 WARNING

Brug ikke vand til rengøring af projektoren.

Dette kan forårsage beskadigelse af projektoren eller fare for elektrisk stød.

I det usandsynlige tilfælde af røg eller en mærkelig lugt fra projektoren, skal du slukke for den og tage stikket ud af vægstikkontakten og kontakte din forhandler eller et servicecenter.

Dette kan forårsage brand, fare for elektrisk stød eller beskadige enheden!

Brug en luftspray eller en blød klud, der er fugtet med et neutralt rengøringsmiddel og vand for at fjerne støv eller pletter på projektorens linse.

Rengøring

 BEMÆRKNINGER

Kontakt et servicecenter én gang årligt for at få rensede de indvendige dele i projektoren.

Ophobet støv kan forårsage mekanisk fejl.

Når du rengør delene af plastik så som projektorens hus, så skal du tage stikket til projektoren ud og tørre projektoren af med en blød klud. Brug ikke rengøringsmidler, sprøjt ikke vand på den, og tør den ikke af med en våd klud. Brug især ikke rengøringsmidler (vinduesrens), bil- eller industripoleringsmidler, slibemidler eller voks, benzen, alkohol osv., da disse produkter kan beskadige produktet. Brug en luftspray eller en blød klud, der er fugtet med et neutralt rengøringsmiddel og vand for at fjerne støv eller pletter på projektorens linse. Det kan forårsage ildebrand, elektrisk stød eller beskadigelse af produktet (deformation, korrosion og beskadigelse).

Andet

 ADVARSEL

Forsøg ikke at reparere projektoren på egen hånd. Kontakt din forhandler eller et servicecenter.

Dette kan forårsage beskadigelse af projektoren og kan give et elektrisk stød, lige som det kan ugyldiggøre garantien!

Andet

 BEMÆRKNINGER

Sørg for at tage stikket ud, hvis du ikke skal bruge projektoren i en længere periode.

Ophobet støv kan udgøre en brandfare eller beskadige enheden!

Service på lampen skal udføres af kvalificeret servicepersonale.

Sammenbland ikke gamle og nye batterier.

Det kan få batterierne til at overophede og lække.

Brug kun den specificerede batteritype.

Dette kan forårsage skade på fjernbetjeningen.

Den enkelte dels navn

Hoveddelen

* Projektoren er fremstillet ved brug af højpræcisionsteknologi. Du kan dog muligvis se bittesmå sorte punkter og/eller lyse punkter (røde, blå eller grønne) på projektorens skærm. Dette kan være et helt normalt resultat af fremstillingsprocessen og indikerer ikke altid en fejlfunktion.

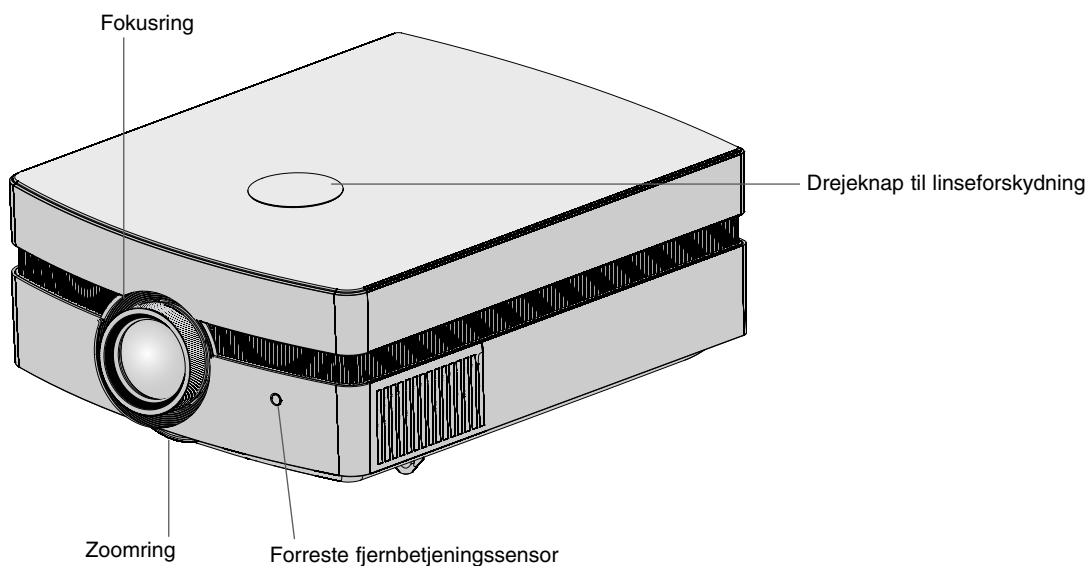

Tilslutninger

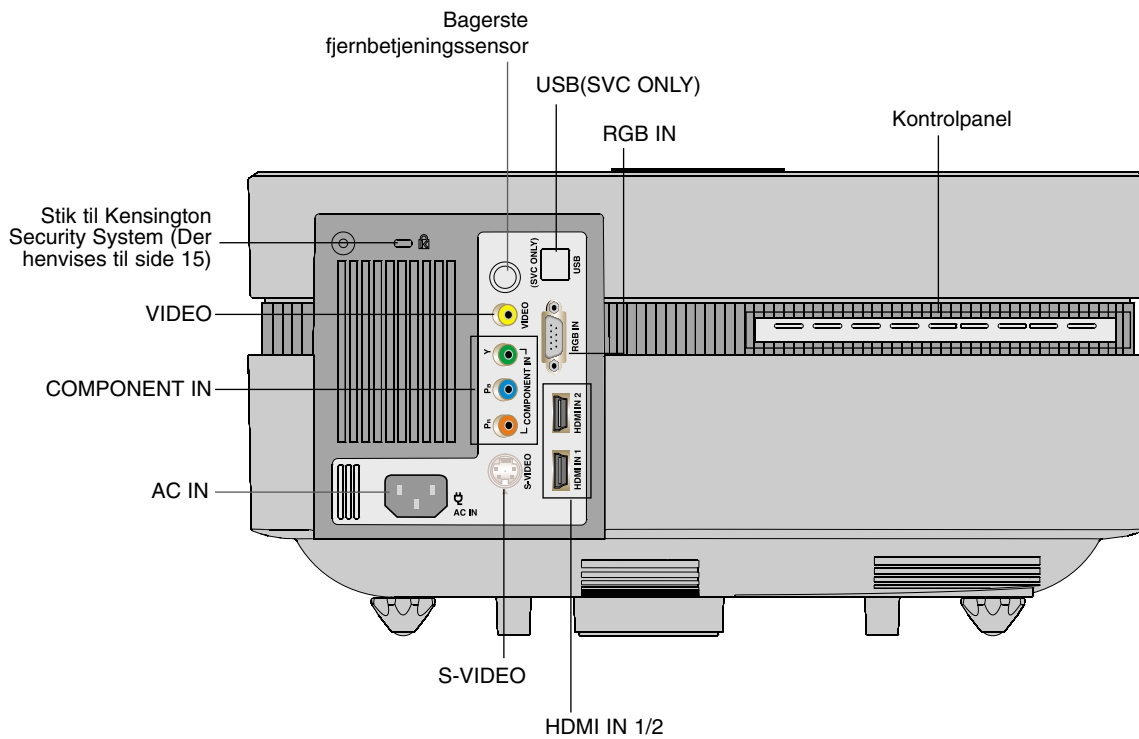

Kontrolpanel

Knappen POWER (strøm)
TÆND og SLUK (ON/OFF) for projektoren.

Knappen INPUT
Skifter til RGB, HDMI, Video, S-Video
eller Component tilstand.

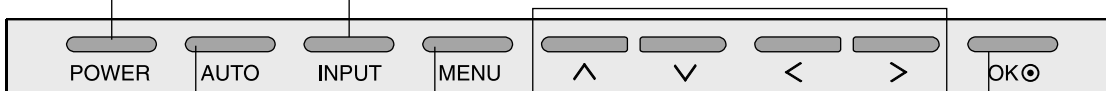

OK knap
Kontrollerer aktuelle mode og
gemmer funktionsændringen.

Knappen $\wedge/\vee/</>$
Justerer menufunktionerne.

Knappen MENU
Vælger eller lukker menuer.

Knappen AUTO
Dette korrigerer automatisk positionen
og billedrystelser i RGB-mode.

Fjernbetjening

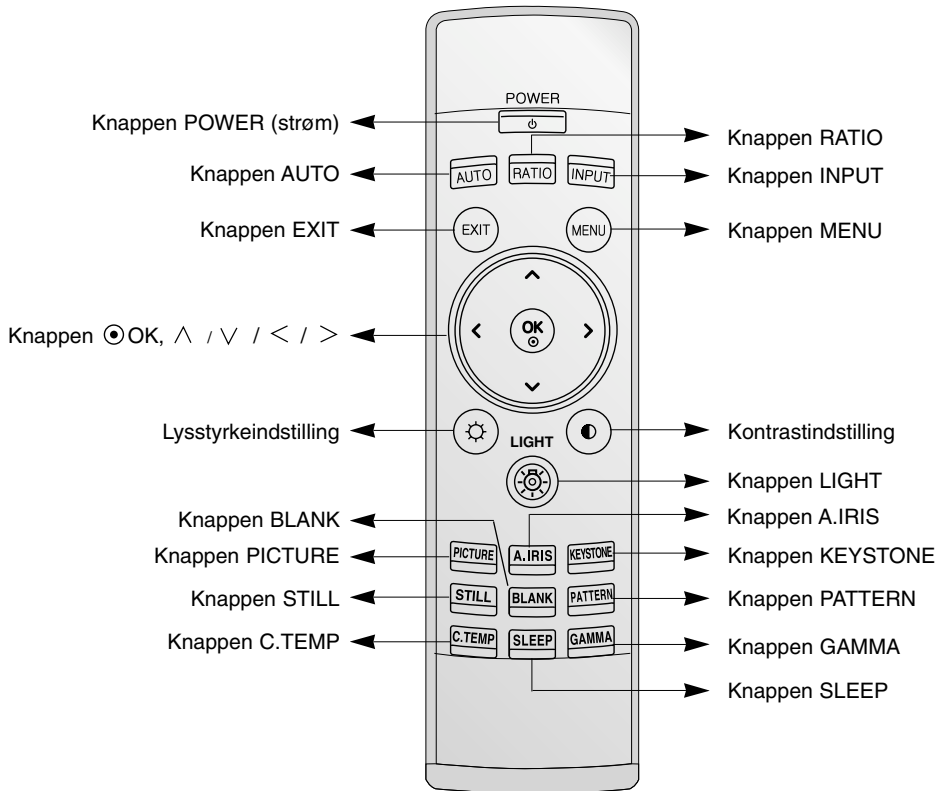

Isætning af batterier

FORSIGTIG

EKSPLOSIONSFARE HVIS BATTERIET UDSKIFTES MED EN UKORREKT TYPE BATTERI.
BORTSKAFFELSE AF BRUGTE BATTERIER I HENHOLD TIL INSTRUKTIONERNE.

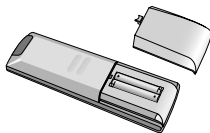

- Luk batteridækslet op bag på fjernbetjeningen.
- Isæt den specificerede batteritype, så polerne vender korrekt, hvor "+" matcher med "+", og "-" matcher med "-".
- Isæt 1,5 V AAA-batterier. Sammenbland ikke gamle og nye batterier.

Statusindikatorer for projektor

* Øverst på projektoren viser indikatorerne for lampe, betjening og temperatur brugerens, hvilken betjeningsstatus, projektoren står i.

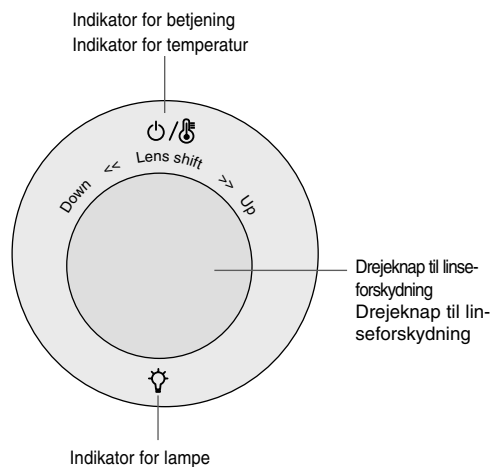
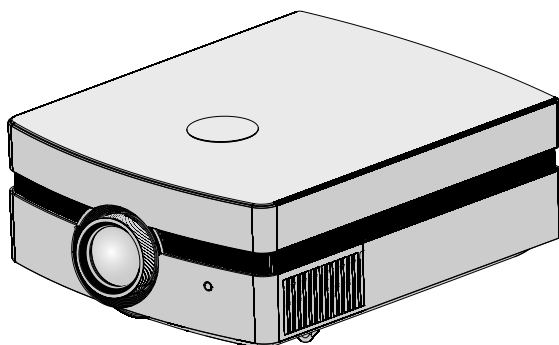

Indikator for betjening / Indikator for temperatur	Rød	Standby.
	Grøn	Enheden er i drift (der er tændt for lampen)
	Orange(blinker)	Lampen køler af (60 sekunder).
	Grøn(blinker)	Der er slukket for projektoren på grund af ekstrem varme (60 sekunder).
	Sluk	Der er slukket for strømmen.
	Orange	Dette er en advarselsmeddelelse om ekstrem varme, når der er tændt for projektoren. Sluk for projektoren og kontroller ventilatoren.
	Rød(blinker)	Der er slukket for strømmen, fordi den indvendige kølebæser ikke virker. Kontakt et lokalt servicecenter.
Indikator for lampe	Rød	Projektorlampens levetid er næsten forbi, og den skal udskiftes med en ny lampe.
	Rød(blinker)	Der opstod en fejl i projektorlampen. Tænd igen for projektoren efter den nødvendige afkølingstid. Hvis denne indikator igen blinker rødt, skal du kontakte det lokale servicecenter
	Grøn(blinker)	Dækslet til lampe og filter er åbent.
Drejeknap til linseforskydning Drejeknap til linseforskydning	Blå (blinker)	Lampen varmes op.

Tilbehør



Fjernbetjening

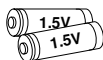

2 batterier

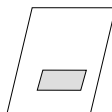

Brugervejledning



Brugervejledning
til CD



Pudsekuld



Strømkabel



Filter

Valgfrie, ekstra dele

* Kontakt forhandleren, hvis du ønsker at købe disse emner.

* Når du installerer enheden i loftet, skal du kun anvende loftsmonteringen til projektoren.

* Pæren er en forbrugsartikel og skal udskiftes med en ny, når den er brændt ud.

* Valgfrie dele kan udskiftes uden forudgående varsel til forbedring af produktets kvalitet, og nye valgfrie dele kan tilføjes.

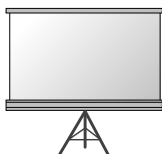

Projektorskærm



Lampe



SCART til RCA jack-stik



S-Video kabel



HDMI Kabel



Komponentkabel

Loftsmonteringsdele til projektoren

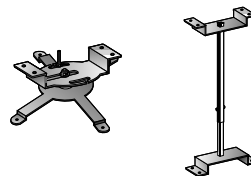

Computerkabel



Videokabel

Installation og montering

Installationsinstruktioner

* Placér ikke projektoren under følgende forhold. Det kan forårsage fejlfunktion eller skade på produktet.

● Sørg for at der er god ventilation rundt om projektoren.

- Projektoren er udstyret med ventilationshuller (tilgang) i bunden og ventilationshuller (udblæsning) øverst. Lad være med at blokere eller placere noget som helst tæt ved disse åbninger, da der ellers kan opstå varmeophobning inde i apparatet, hvilket vil forårsage billedforringelse eller skade på projektoren.

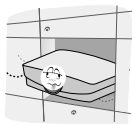

- Placér ikke projektoren direkte på et gulvtæppe, lille tæppe eller lignende overflade. Det forhindrer muligvis tilstrækkelig ventilation rundt om projektoren forned. Dette produkt bør kun monteres på en væg eller i et loft.

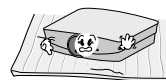

- Skub aldrig til projektoren og spild ikke nogen som helst væske ned i projektoren.



- Lad der være tilstrækkelig afstand (30 cm/12 tommer eller mere) rundt om projektoren.

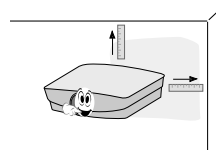

● Placér denne projektor på et sted, hvor der er passende temperatur- og luftfugtighedsforhold.

- Installér denne projektor udelukkende på steder med passende temperatur- og luftfugtighed. (der henvises til s.35)

● Placér ikke projektoren på et sted, hvor den kan blive dækket af støv.

- Dette kan forårsage overophedning af projektoren.

● Blokér ikke huller og åbninger i projektoren. Dette kan forårsage overophedning og udgøre en brandfare.

- Projektoren er fremstillet ved brug af højpræcisionsteknologi. Du kan dog muligvis se bittesmå sorte punkter og/eller lyse punkter (rød, blå, grøn) som hele tiden viser sig på projektorens skærm. Dette er et helt normalt resultat af fremstillingsprocessen og indikerer ikke en fejlfunktion.

- For at få vist DTV-programmer er det nødvendigt at købe en DTV-modtager (Set-top Box) og forbinde den med projektoren.

● Hvis fjernbetjeningen ikke virker korrekt under betjening

- Fjernbetjeningen virker muligvis ikke, hvis pæren er udstyret med elektronisk ballast, eller hvis der er isat en pære med tre bølgelængder. Udskift disse pærer med produkter af international standard, så fjernbetjeningen kan anvendes på normal vis.

Grundbetjening af projektoren

1. Placér projektoren på en robust og vandret overflade sammen med PC'en eller AV-kilden.
2. Placér projektoren i den ønskede afstand fra skærmen. Afstanden mellem projektor og skærm afgør den faktiske størrelse på billedet.
3. Placér projektoren sådan, at linsen er indstillet i en ret vinkel til skærmen. Hvis projektoren ikke er indstillet i en ret vinkel, så bliver skærbilledet ujævnt. Hvis dette sker, så kan keystone-justeringen korrigere dette (der henvises til side 25).
4. Tilslut kablerne fra projektoren til øvrige forbundne kilder og en vægstickkontakt.

projektorafstand baseret på billedformatet

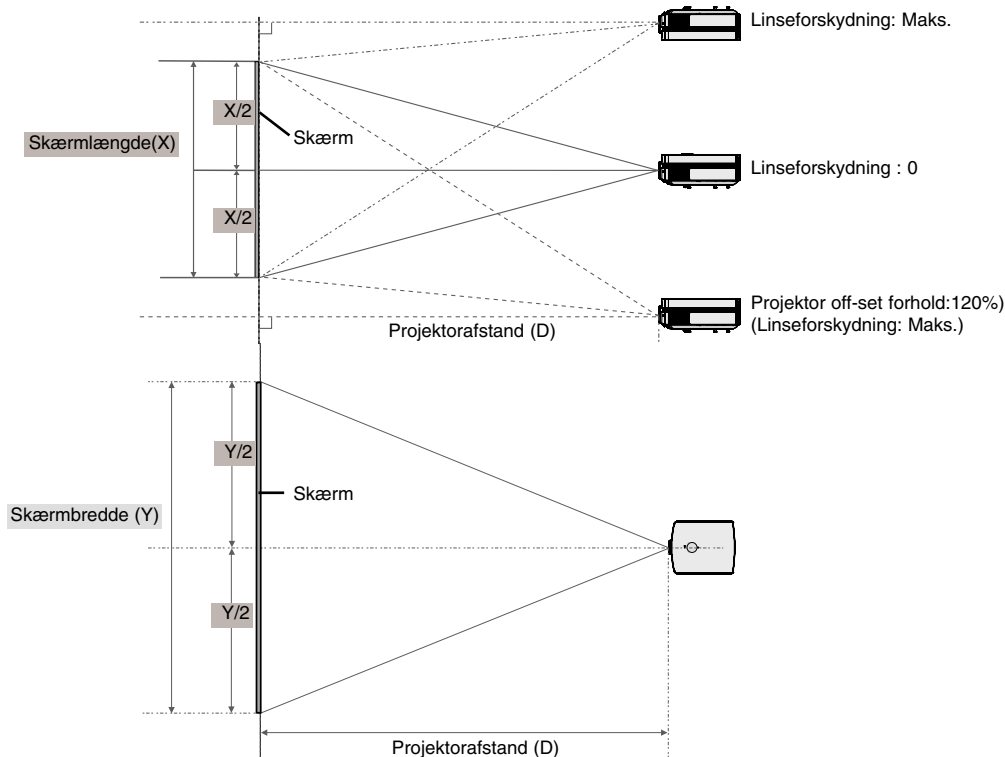

16 : 9 billedformat					
Skærm				Projektorafstand	
Skærmstørrelse (inch)	Skærmstørrelse (mm)	Skærbredde (mm)	Skærmlængde (mm)	Korteste afstand (mm)	Længste afstand (mm)
30	762	664	374	877	1605
40	1016	886	498	1181	2152
50	1270	1107	623	1484	2699
60	1524	1328	747	1788	3246
70	1778	1550	872	2092	3794
80	2032	1771	996	2395	4341
90	2286	1992	1121	2699	4888
100	2540	2214	1245	3003	5435
120	3048	2657	1494	3610	6530
140	3556	3099	1743	4218	7624
160	4064	3542	1992	4825	8719
180	4572	3985	2241	5433	9813
200	5080	4428	2491	6040	10907
220	5588	4870	2740	6648	12002
240	6096	5313	2989	7255	13096
260	6604	5756	3238	7863	14191
280	7112	6199	3487	8470	15285
300	7620	6641	3736	9078	16380

* Den længste/korteste afstand viser status efter justering til funktionen zoom.

* Du kan flytte et billede op til 70% af skærmstørrelsen fra linsens midte.

Sådan bruger du Kensington Security System

- Projektoren har et stik til et "Kensington" Security System på sidepanelet. Tilslut kablet til 'Kensington' Security System som vist herunder.
- For detaljeret installation og anvendelse af Kensington Security System henvises der til brugervejledningen, der følger med Kensington Security System sættet. Og hvis man ønsker yderligere oplysninger, kan man gå ind på adressen <http://www.kensington.com>, internethjemmesiden for firmaet Kensington, der handler med dyrt elektronisk udstyr så som notebook PC'ere eller projektorer.
- Kensington Security System er et valgfrit emne.

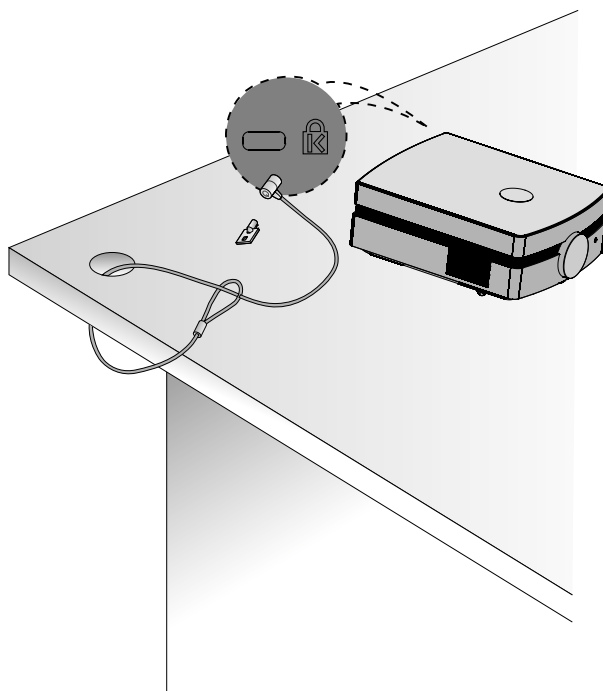

Sådan tænder du for projektoren

1. Tilslut strømkablet korrekt.
2. Fjern linsens hætte. Hvis den forbliver på, kan den blive deform på grund af varmen, der afgives fra projektorlampen.
3. Tryk på knappen **POWER** på fjernbetjeningen eller på det øverste panel.
 - Der vises et billede, efter at der er tændt for Drejeknap til linseforskydning (Blå (blinker)).
 - Tryk på knappen **INPUT** på fjernbetjeningen eller på knappen **INPUT** på kontrolpanelet for at vælge det ønskede indgangssignal.

BEMÆRK!

* Tag ikke stikket ud til strømkablet, når indsugnings-/udblæsningsventilatoren er i drift. Hvis stikket til strømkablet tages ud, når indsugnings-/udsugningsventilatoren er i drift, tager det muligvis længere tid at aktivere lampen, efter at der er tændt for strømmen, og lampens levetid forkortes muligvis.

Sådan slukker du for projektoren

1. Tryk på knappen **POWER** på det øverste panel eller på fjernbetjeningen.
2. Tryk igen på knappen **POWER** på det øverste panel eller på fjernbetjeningen for at slukke for strømmen.
3. Hvis indikatoren for betjening blinker orange, hvilket vil sige at ventilatoren kører, (10 sekunder), så skal du ikke slukke for projektoren. Når indikatoren forbliver rød, kan du tage stikket til strømkablet ud.
 - Hvis driftsindikatorens lysdiode er orange og blinker, så fungerer strømknappen på det øverste panel eller på fjernbetjeningen ikke.

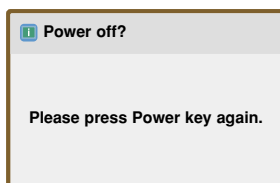

Fokus og positionering af skærbilledet

Når der fremkommer et billede på skærmen, skal du kontrollere, om det er i fokus og passer godt til skærmen.

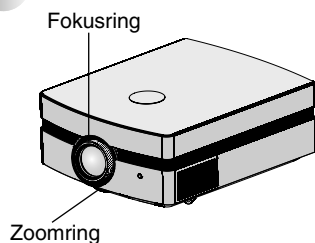

- For at justere billedets fokus skal du dreje fokusringen, som er den yderste ring på linsen.
- For at justere billedets størrelse skal du dreje zoom-ringen, som er den nederste ring på linsen.

Hvis du vil flytte skærbilledet op eller ned, skal du bruge drejeknappen til linseforskydning på projektoren for at indstille højden, som vist herunder.

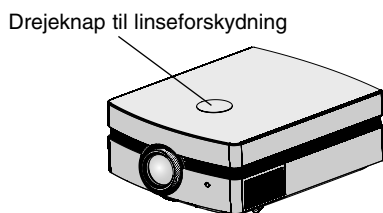

- Drej drejeknappen til linseforskydning til venstre eller højre for at justere projektorbilledet op eller ned.

BEMÆRK!

Hvis du bruger magt, når du drejer på drejeknappen til linseforskydning, kan det beskadige projektoren.

Sådan vælger du kilde-mode

1. Tryk på knappen **INPUT** på bagpanelet eller **INPUT** på fjernbetjeningen.

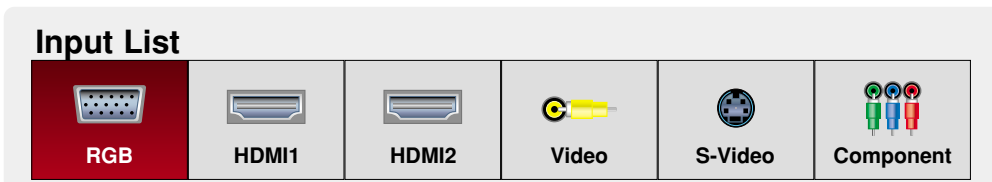

2. Hvis du vælger et indgangssignal via knappen **INPUT** på fjernbetjeningen eller **INPUT** på kontrolpanelet, konverterer det kun projektoren til en tilsluttet indgang. Du kan konvertere den til alle indgange med knappen **<** , **>** .

Tilslutning

Sådan tilslutter du til en Desktop PC

- * Du kan tilslutte projektoren til en computer med VGA, SVGA, XGA og SXGA udgang.
- * Der henvises til side 30 vedr. understøttede skærmvisninger til projektoren.

< Sådan tilslutter du >

Tilslut RCB IN fra projektoren og computerens udgangsport med computerkablet.

- * Hvis du indstiller din computer til at sende signaler til både din computer og den eksterne projektor, så vises billedet på den eksterne projektor muligvis ikke korrekt. I det tilfælde skal du indstille udgangs-moden på din computer til udelukkende at sende signal til den eksterne projektor. For yderligere oplysninger henvises du til betjeningsanvisningerne, der fulgte med din computer.

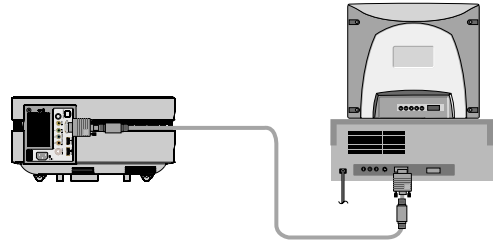

Sådan tilslutter du til en videokilde

- * Du kan tilslutte en VTR, et videokamera eller en hvilken som helst anden kompatibel videobilledkilde til projektoren.

< Sådan tilslutter du 1 >

- Tilslut video indgangsjack-stikkene på projektoren til udgangsjack-stikkene på A/V kilden med videokablet.

< Sådan tilslutter du 2 >

- Tilslut S-video indgangsjack-stikket på projektoren til S-video udgangsjack-stikket på en A/V kilde med et S-videokabel.

- * Du får en bedre billedkvalitet, når du tilslutter S-videokilden til projektoren.

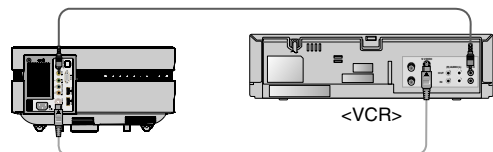

Sådan tilslutter du til en DVD

* Udgangsjack-stikkene (Y, P_B, P_R) på DVD'en er muligvis mærket som Y, Pb, Pr / Y, B-Y, R-Y / Y, Cb, Cr i henhold til udstyret.

< Sådan tilslutter du >

a. Tilslut DVD-komponentkablet til Y, P_B og P_R på COMPONENT IN på projektoren.

* Når du tilslutter komponentkablet, så skal du matche jack-stikkernes farver med komponentkablets farver. (Y=grøn, P_B=blå, P_R=rød)

b. HDMI-tilstanden kan kun indstilles, når DVD-afspilleren har en HDMI-port.

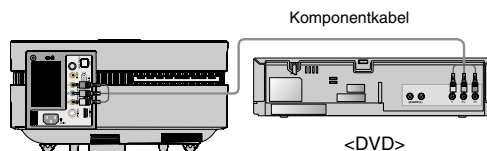

Signal	Component	HDMI
480i	O	X
480p	O	O
720p	O	O
1080i	O	O
1080p	O	O
576i	O	X
576p	O	O

Sådan tilslutter du til en DTV Set-Top Box

* For at modtage D-TV-programmer skal du købe en D-TV-modtager (Set-top Box) og forbinde den med projektoren.

* Der henvises til brugervejledningen til DTV Set-Top Box vedrørende forbindelse mellem projektor og DTV Set-Top Box.

< Sådan tilslutter du en HDMI kilde >

a. Tilslut HDMI IN fra projektoren og DTV set-top boksens udgangsport med HDMI-kablet.

b. Brug en DTV modtager med DTV 480p(576p)/720p/1080i/1080p mode.

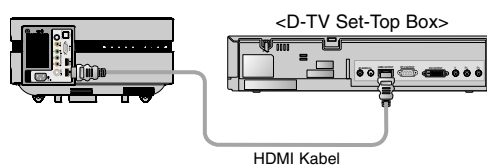

< Sådan tilslutter du en komponentkilde >

a. Tilslut komponentkablet, der er tilsluttet til DTV set-top boksen til Y, P_B og P_R på projektorens COMPONENT IN.

* Når du tilslutter komponentkablet, så skal du matche jack-stikkernes farver med komponentkablets farver. (Y=grøn, P_B=blå, P_R=rød)

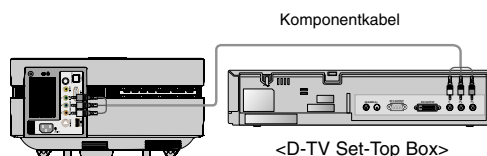

Funktion

* I denne vejledning er OSD (On Screen Display) (på-skærmen visning) muligvis forskellig fra den på din projektor, da den blot er et eksempel på hjælp til betjening af projektoren.

* Denne betjeningsvejledning forklarer hovedsagligt betjening i RGB (PC) mode.

PICTURE(billede) Menuvalgmuligheder

Billedkontrol

* Brug Picture mode for at indstille projektoren til den bedste billedkvalitetsvisning.

1. Tryk på knappen **MODE** på fjernbetjeningen.
2. Tryk på knappen < , > at vælge den ønskede billedkvalitet.

- Hver gang du trykker på knappen < , > skifter billedkvaliteten som vist herunder:

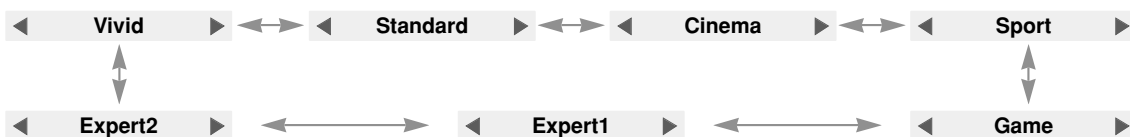

- Du kan bruge denne funktion ved hjælp af knappen **MENU**.
- Tryk på knappen **EXIT** for at gå ud af menuskærmen.

Sådan justerer du videoen

1. Tryk på knappen **MENU**. Gå nu til **PICTURE** ved hjælp af knapperne \wedge , \vee , < , > og tryk på knappen \odot OK .
2. Gå til en undermenu med knappen > . Brug nu knapperne \wedge , \vee for at gå til en ønsket funktion og tryk på knappen \odot OK.
3. Brug knapperne < , > for at foretage en ønsket justering og tryk så på knappen \odot OK.

- Du kan indstille forskellige billedværdier for hver indgang og **Picture Mode** (billed-modus).
- Hvis du gemmer, efter at du har foretaget justeringer, vises **(User)** i justeret **Picture Mode** (billed-modus). (except **Expert 1/2**)
- Du skal udføre **Picture Reset** (genindstil billede) for hver **Picture Mode** (billed-modus) for at gendanne tilbage til standard fabriksindstillinger.
- You can adjust contrast by pressing the \bullet button on the remote control.
- You can adjust brightness by pressing the \odot button on the remote control.
- Tryk på knappen **MENU** eller **EXIT** for at gå ud af menuskærbilledet.

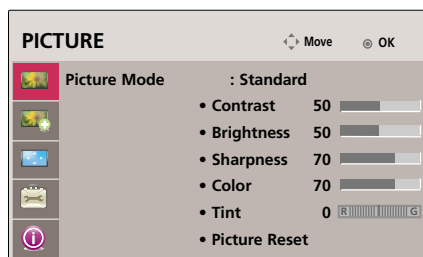

ADV. PICTURE (avanceret billede) Menuvalgmuligheder

Funktionen Autom. linse

* Med denne funktion kan du justere lysstyrken på hele billedet afhængig af det indlæste billede og frembringe optimal billedkvalitet.

- Tryk på knappen **MODE** på fjernbetjeningen.
- Tryk på knappen **< , >** at vælge den ønskede billedkvalitet.
 - Hver gang du trykker på knappen **< , >** skifter billedkvaliteten som vist herunder:

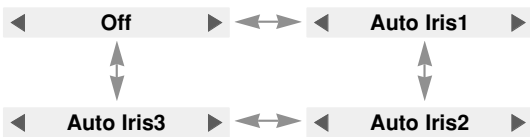

- Du kan bruge denne funktion ved hjælp af knappen **MENU**.
- Tryk på knappen **EXIT** for at gå ud af menuskærmen.

Funktionen Avanceret styring

- Tryk på knappen **MENU**. Gå nu til **ADV. PICTURE** ved hjælp af knapperne **^, v, <, >** og tryk på knappen **OK**.
- Gå til en undermenu med knappen **>**. Brug nu knapperne **^, v** for at gå til **Advanced Control** og tryk på knappen **OK**.
- Gå til et ønsket emne med knapperne **^, v** og tryk så på knappen **OK**.
- Brug knapperne **<, >** for at foretage en ønsket justering og tryk så på knappen **OK**.

- Du kan indstille forskellige billedværdier for hver indgang og **Picture Mode** (billed-modus).
- Tryk på knappen **MENU** eller **EXIT** for at gå ud af menuskærbilledet.

< Når **Picture Mode**(billed-modus) er **Vivid/Standard/Cinema/Sport/Game** >

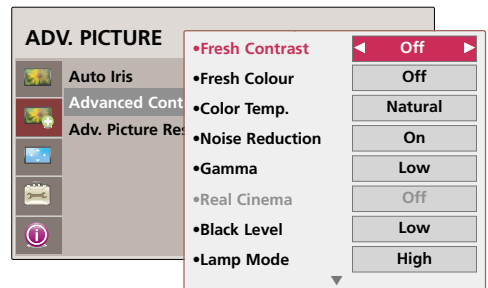

< Når **Picture Mode**(billed-modus) er **Expert 1/2** >

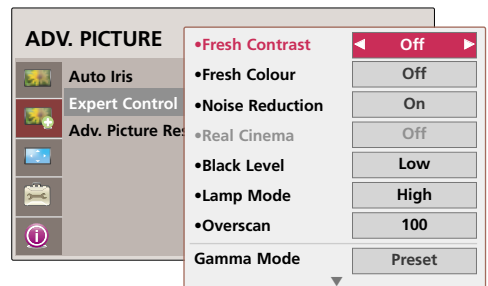

► **Fresh Contrast**(opfrisket kontrast): Justerer kontrasten til optimale niveauer afhængig af billedlysstyrken.

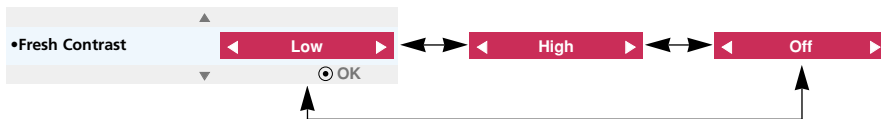

► **Fresh Colour**(opfrisket farve) : Indstiller billedfarver tæt på naturlige farver.

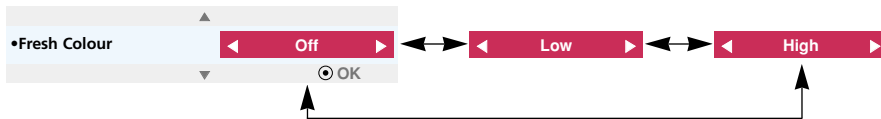

► **Color Temp**(farvetemperatur): Vælger stemning til skærmfarverne.



• Du kan også bruge knappen **C.TEMP** på fjernbetjeningen.

► **Noise Reduction**(støjreduktion): Fjerner støj fra billedet uden at det beskadiges.

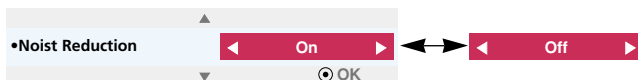

• Du kan også bruge det udelukkende i **Video, S-Video, Component**(480i, 480p, 576i, 576p) og **HDMI**(480p, 576p) modusser.

► **Gamma** : Indstiller gradueringen afhængig af billedsignalets kodning.

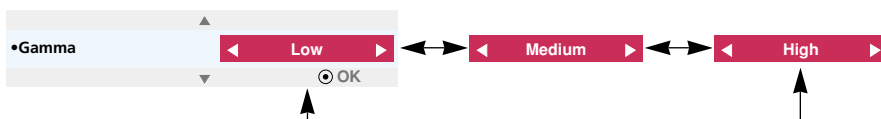

• Du kan også bruge knappen **GAMMA** på fjernbetjeningen.

► **Real Cinema** : Indstil billedet til den bedste billedvisning til filmvisning.

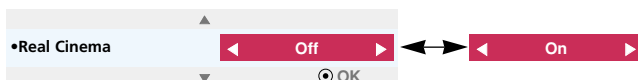

• Du kan også bruge det udelukkende i **Video, S-Video, Component**(480i/576i/1080i 50/60Hz, 1080p 24Hz) og **HDMI**(1080i 50/60Hz, 1080p 24Hz) modusser.

► **Black Level** (sort niveau): Sådan indstiller du skærmens kontrast og lysstyrke ved brug af sort niveau på skærmen.

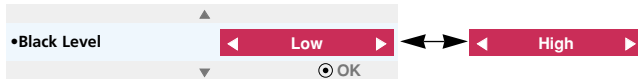

• Du kan ikke indstille denne funktion i SECAM, PAL 60 og PAL BGDK signaler i **Video, S-Video** og **RGB** modusser.

► **Lamp Mode**(lampe-modus): Justerer lampens lysstyrke.



► **Overscan**(overscane): Du kan indstille fra **90, 92, 94...100**.



• Denne funktion kan ikke indstilles, når der er indlæst PC-signal, hvis signalet er 1080i og 1080p eller **Aspect Ratio** (billedforholdet) er indstillet til **Justscan**.
 • Hvis der er fejl i videoindgangsenheden, kan der opstå forstyrrelser i hjørnet af skærmen, når signalet er 1080i/1080p. Hvis dette sker, skal du ændre signalet til **Overscan** (overscane) og indstille funktionen til **Overscan**.

- **Gamma Mode**(gamma-modus): Du kan kun vælge denne modus, når **Picture Mode**(billed-modus) er **Expert 1/2**.



- **Adjustment**(justering): Du kan vælge **Low**, **Medium** eller **High**.
- **Level** : Du kan indstille fra **0** til **8**.
- **IRE** : Indstilles automatisk fra **0** til **100** i henhold til **Level** <niveau> ændring.
- **Red/Green/Blue** : Du kan indstille fra **-127** til **127**.

- **White Balance** (hvid balance): Justerer den generelle fornemmelse af skærmen efter dit valg. Du kan kun vælge denne modus, når **Picture Mode** (billed-modus) er **Expert 1/2**.

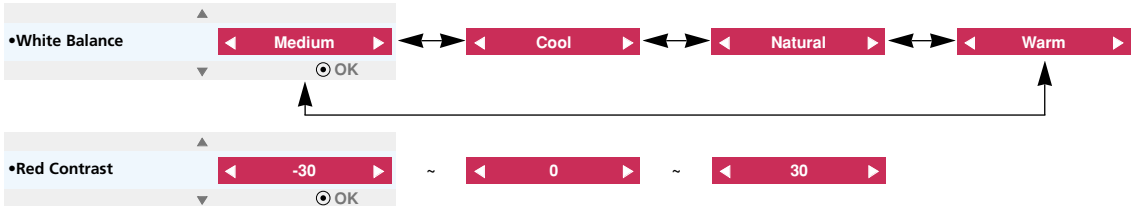

- **Red/Green/Blue Contrast** : Du kan indstille fra **-30** til **30**.
- **Red/Green/Blue Brightness** : Du kan indstille fra **-30** til **30**.

Funktionen avanceret genindstilling af billede

* Indstilling af det valgte **ADV PICTURE** Funktionen (avanceret genindstilling afbillede) for hver indgang og **Picture Mode** (billed-modus) går tilbage til standard fabriksindstillinger.

1. Tryk på knappen **MENU**. Gå nu til **ADV. PICTURE** ved hjælp af knapperne **^**, **v**, **<**, **>** og tryk på knappen **OK** .
 2. Gå til en undermenu med knappen **>** . Brug nu knapperne **^**, **v** for at gå til **Adv. Picture Reset** og tryk på knappen **OK**.
 3. Gå til **Yes** med knapperne **<**, **>** og tryk så på knappen **OK**.
- Tryk på knappen **MENU** eller **EXIT** for at gå ud af menuskærbilledet.

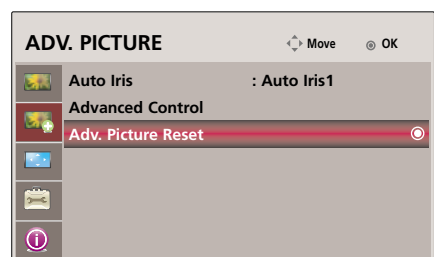

SCREEN(skærm) Menuvalgmuligheder

Sådan ændrer du PJT modus

* Med denne funktion drejes det viste billede omvendt eller vender horisontalt.

1. Tryk på knappen **MENU**. Gå nu til **SCREEN** ved hjælp af knapperne \wedge , \vee , $<$, $>$ og tryk på knappen \odot **OK**.
2. Gå til en undermenu med knappen $>$. Brug nu knapperne \wedge , \vee for at gå til **PJT Mode** og tryk på knappen \odot **OK**.
3. Gå til et ønsket emne med knapperne \wedge , \vee og tryk så på knappen \odot **OK**.

- Vælg **Rear**(bagerst), når du fremviser bagfra på den transparente skærm, der er købt separat.
- Vælg **Ceiling**(loft), når du monterer produktet i loftet.
- Tryk på knappen **MENU** eller **EXIT** for at gå ud af menuskærbilledet.

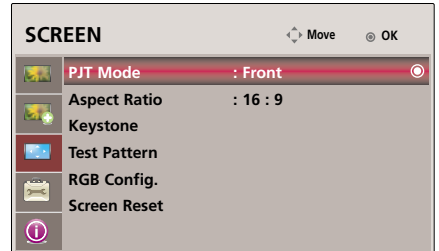

Sådan anvender du funktionen RATIO

1. Tryk på knappen **RATIO** på fjernbetjeningen.
2. Brug knapperne $<$, $>$ for at vælge den ønskede skærmstørrelse.

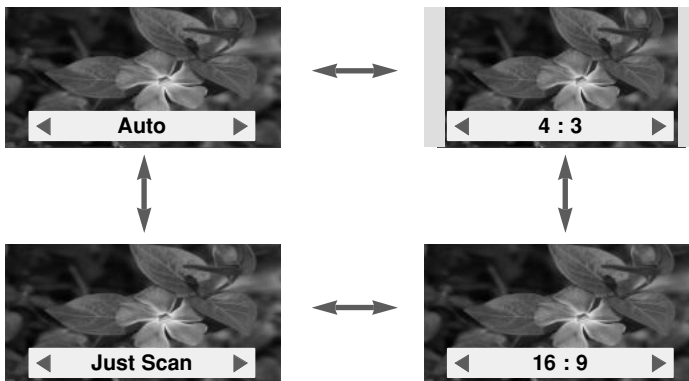

- Du kan bruge denne funktion ved hjælp af knappen **MENU**.
- Tryk på knappen **EXIT** for at gå ud af menuskærmen.

Sådan bruger du funktionen Keystone

* Brug denne funktion, når skærmen ikke er retvinklet på projektoren, og når billedet har trapezform.

* Du skal kun bruge funktionen **Keystone** (trapezkorrektion), når du ikke kan opnå den bedste projektorvinkel.

1. Tryk på knappen **KEYSTONE** på fjernbetjeningen.

2. Gå til et ønsket emne med knapperne \wedge , \vee og tryk så på knappen $>$.

3. Tryk på knapperne \wedge , \vee , $<$, $>$ for at justere skærmen, som du ønsker den, og tryk så på knappen **OK**.

- **Keystone** kan justeres fra -20 til 20.
- Udfør **Reset** for at gendanne og vende tilbage til standard fabriksindstillinger.
- Du kan bruge denne funktion ved hjælp af knappen **MENU**.
- Tryk på knappen **EXIT** for at gå ud af menu-skærmen.

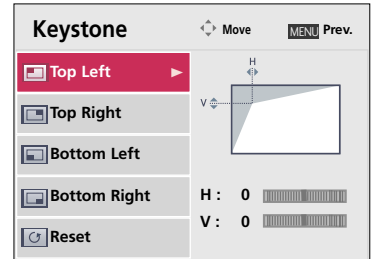

Funktionen Prøvemønster

* Du skal udføre denne funktion, når du monterer projektoren og indstiller skærmstørrelse og fokus.

Tryk på knappen **PATTERN** på fjernbetjeningen.

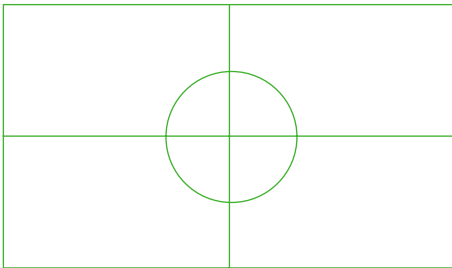

- Du kan bruge denne funktion ved hjælp af knappen **MENU**.
- Tryk på knappen **EXIT** for at gå ud af menu-skærmen.

Funktionen Auto konfigurering

* Med denne funktion er du sikret den bedste videokvalitet via automatisk justering af den horisontale størrelse og synkronisering af billedet.

* Funktionen Auto Tracking fungerer kun i RGB indgang.

1. Tryk på knappen **AUTO** på fjernbetjeningen.

- Billedposition og synkronisering justeres automatisk.

2. Efter de automatiske indstillinger kan du, hvis der kræves yderligere manuelle indstillinger -afhængig af PC-modusindgang - gå til **RGB Config** (RGB konfig.) i menuen **SCREEN** (SKÆRM). Under visse omstændigheder kan du ikke få den bedste billedkvalitet udelukkende ved brug af auto-korrektion.

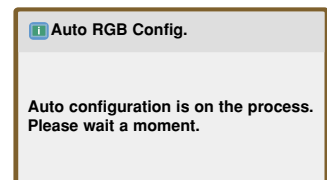

BEMÆRK!

Du kan også bruge denne funktion ved at bruge knappen **MENU**. (Kun i RGB mode)

For at få det bedste resultat skal du udføre denne funktion samtidig med, at du viser et still-billede.

RGB konfig. Funktion

1. Tryk på knappen **MENU**. Gå nu til **SCREEN** ved hjælp af knapperne \wedge , \vee , $<$, $>$ og tryk på knappen \odot **OK**.
2. Gå til en undermenu med knappen $>$. Brug nu knapperne \wedge , \vee for at gå til **RGB Config.** og tryk på knappen \odot **OK**.
3. Gå til et ønsket emne med knapperne \wedge , \vee og tryk så på knappen $>$.
4. Tryk på knappen \wedge , \vee , $<$, $>$ for at justere skærmens størrelse, som du ønsker den, og tryk så på knappen \odot **OK**.
 - Funktionen **Auto configure** fungerer kun i RGB indgang. Hvis du udfører skærmindstillinger på en video fra PC grafiske signaler, finder du muligvis ikke en optimal status. Udfør funktionen **Auto configure** ved et stillbillede.
 - The variable range can be different depends on input resolutions.
 - To exit the menu display, press the **EXIT** button.

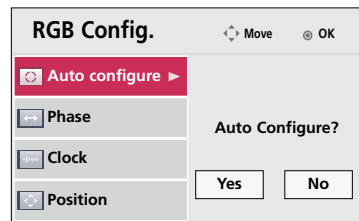

Funktionen Genindstil skærm

* Indstillingerne for de valgte **SCREEN** modusser går tilbage til standard fabriksindstillinger.

1. Tryk på knappen **MENU**. Gå nu til **SCREEN** ved hjælp af knapperne \wedge , \vee , $<$, $>$ og tryk på knappen \odot **OK**.
2. Gå til en undermenu med knappen $>$. Brug nu knapperne \wedge , \vee for at gå til **Screen Reset** og tryk på knappen \odot **OK**.
3. Gå til **Yes** med knapperne $<$, $>$ og tryk så på knappen \odot **OK**.
 - Tryk på knappen **MENU** eller **EXIT** for at gå ud af menuskærbilledet.

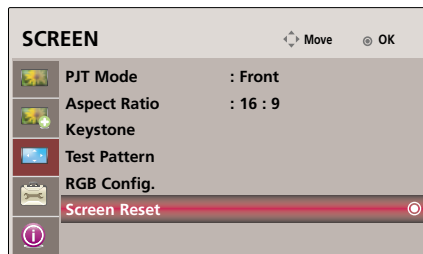

OPTION(Valgmuligheden) Menuvalgmuligheder

Sådan bruger du funktionen Still

1. Tryk på knappen **STILL** på fjernbetjeningen.

* Du kan fastfryse indgangsbilledet.



<Bevægeligt billede>



<Still-billede>

2. For at gå ud af STILL skal du trykke på en hvilken som helst knap.

* Funktionen STILL ophører automatisk efter ca. 10 minutter.

Sådan vælger du sprog

1. Tryk på knappen **MENU**. Gå nu til **OPTION** ved hjælp af knapperne \wedge , \vee , $<$, $>$ og tryk på knappen \odot **OK**.

2. Gå til en undermenu med knappen $>$. Brug nu knapperne \wedge , \vee for at gå til **Language** og tryk på knappen \odot **OK**.

3. Gå til et ønsket emne med knapperne \wedge , \vee og tryk så på knappen $>$.

- On-Screen-Display (OSD) (på-skærmen-visning) vises på det valgte sprog.
- Tryk på knappen **MENU** eller **EXIT** for at gå ud af menuskærbilledet.

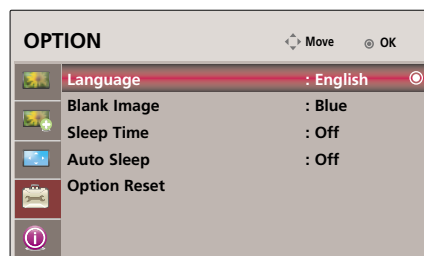

Sådan bruger du funktionen Blank

* Denne funktion er måske effektiv, hvis du har behov for at tiltrække dig tilhørernes opmærksomhed under præsentationer, møder eller orienteringsmøder.

1. Tryk på knappen **BLANK**.

- Skærmen slukkes, og der vises en baggrundsfarve.

- Du kan vælge baggrundsfarven.

(Der henvises til '**Sådan vælger du blank billedfarve**'))

2. Tryk på en vilkårlig tast for at annullere funktionen blank.

- Lad være med at blokere projektorlinsen med nogen som helst objekter, når projektoren er i brug, da dette kan forårsage, at objekterne bliver varme og deforme eller endog forårsager ildebrand. Hvis du midlertidigt vil slukke for lampen, skal du trykke på **BLANK** på projektoren eller på fjernbetjeningen.



Sådan vælger du blank billedfarve

1. Tryk på knappen **MENU**. Gå nu til **OPTION** ved hjælp af knapperne \wedge , \vee , $<$, $>$ og tryk på knappen \odot **OK**.
2. Gå til en undermenu med knappen $>$. Brug nu knapperne \wedge , \vee for at gå til **Blank Image** og tryk på knappen \odot **OK**.
3. Gå til et ønsket emne med knapperne \wedge , \vee og tryk så på knappen \odot **OK**.
 - Background color will be altered to the selected Blank function color.
 - Tryk på knappen **MENU** eller **EXIT** for at gå ud af menuskærm-billedet.

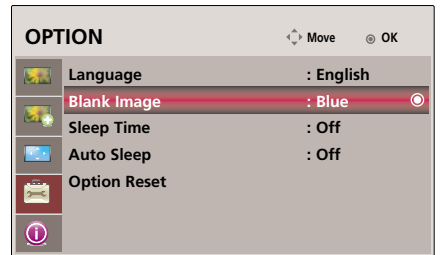

Funktionen Sleep time

* Med denne funktion slukkes der automatisk for projektoren, når det forudindstillede klokkeslæt er passeret.

1. Tryk på knappen **SLEEP** på fjernbetjeningen.
2. Tryk på knappen $<$, $>$ at vælge den ønskede billedkvalitet.
 - Hver gang du trykker på knappen $<$, $>$ skifter billedkvaliteten som vist herunder:

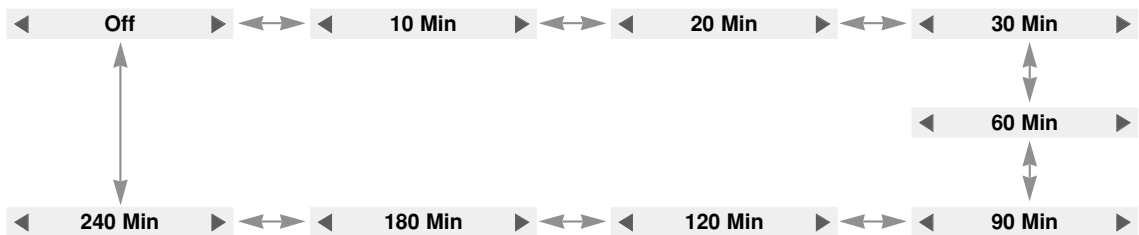

- Du kan bruge denne funktion ved hjælp af knappen **MENU**.
- Tryk på knappen **EXIT** for at gå ud af menuskærmen.

Funktionen Auto sleep

* Med denne funktion slukkes der automatisk for projektoren efter 10 minutter, når der ikke er et signal.

1. Tryk på knappen **MENU**. Gå nu til **OPTION** ved hjælp af knapperne \wedge , \vee , $<$, $>$ og tryk på knappen \odot **OK**.
2. Gå til en undermenu med knappen $>$. Brug nu knapperne \wedge , \vee for at gå til **Auto Sleep** og tryk på knappen \odot **OK**.
3. Gå til **On** med knapperne $<$, $>$ og tryk så på knappen \odot **OK**.
 - Tryk på knappen **MENU** eller **EXIT** for at gå ud af menuskærbilledet.

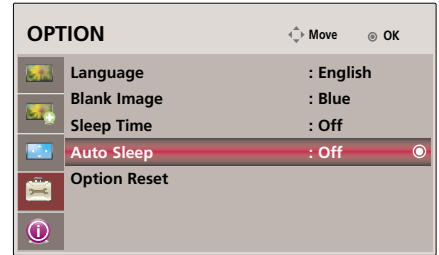

Funktionen Genindstil valgmulighed

* Indstillingerne for de valgte **OPTION** modusser går tilbage til standard fabriksindstillinger.

1. Tryk på knappen **MENU**. Gå nu til **OPTION** ved hjælp af knapperne \wedge , \vee , $<$, $>$ og tryk på knappen \odot **OK**.
2. Gå til en undermenu med knappen $>$. Brug nu knapperne \wedge , \vee for at gå til **Option Reset** og tryk på knappen \odot **OK**.
3. Gå til **Yes** med knapperne $<$, $>$ og tryk så på knappen \odot **OK**.
 - Tryk på knappen **MENU** eller **EXIT** for at gå ud af menuskærbilledet.

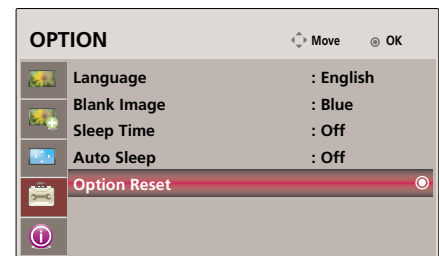

INFORMATION(Oplysninger) Menuvalgmuligheder

For at få vist oplysninger om projektoren

1. Tryk på knappen **MENU**. Gå nu til **INFORMATION** ved hjælp af knapperne \wedge , \vee , $<$, $>$ og tryk på knappen \odot **OK**.
2. Du kan få vist de aktuelle meddelelser om projektoren.
 - Tryk på knappen **MENU** eller **EXIT** for at gå ud af menuskærbilledet.

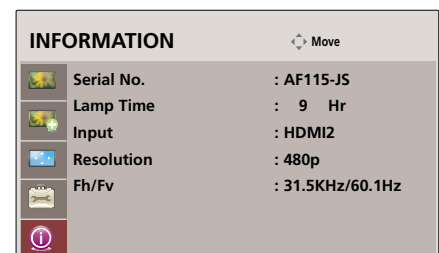

Understøttet skærmvisning

* Følgende tabel viser de skærmformater, der understøttes af projektoren.

Sources	Format	Vertical Freq.(Hz)	Horizontal Freq.(kHz)
VGA	640X480	59.94Hz	31.469kHz
SVGA	800X600	60.31Hz	37.879kHz
XGA	1024X768	60.00Hz	48.363kHz
SXGA	1152X864	60.05Hz	54.348kHz
	1280X720	59.855Hz	44.772kHz
	1280X768	60.00Hz	47.693kHz
	1280X960	60.00Hz	60.000kHz
	1280X1024	60.02Hz	63.981kHz
	1400X1050	59.978Hz	65.317kHz
VXGA	1600X1200	60.00Hz	75.000kHz

* Hvis projektoren ikke understøtter indgangssignalet, så vises meddelelsen "Out of range" på skærmen.

* Projektoren understøtter DDC1/2B type som Plug & Play funktion. (Automatisk genkendelse af PC-skærm)

* Synkroniserings indgangsformen for horisontale og vertikale frekvenser er Separate.

<DVD/DTV Input>

Signal	Component-*1	HDMI(DTV)-*2
NTSC(60Hz)	480i	O
	480p	O
	720p	O
	1080i	O
	1080p	O
PAL(50Hz)	576i	O
	576p	O
	720p	O
	1080i	O
	1080p	O
24/25/30Hz	1080p	O

* Kabeltype
1- Component kabel
2- HDMI kabel

Vedligeholdelse

* Projektoren har kun brug for lidt vedligeholdelse. Du bør holde linsen ren, da al snavs og alle pletter måske vises på skærmen. Hvis en hvilken som helst del skal udskiftes, så skal du kontakte din forhandler. Når du rengør en hvilken som helst del af projektoren, skal du altid først slukke for strømmen og tage stikket til projektoren ud.

Rengøring af linsen

Du skal rengøre linsen, når som helst du bemærker snavs eller støv på overfladen af den. Tør linsens overflade forsigtigt af med en luftspray eller en blød, tør fnugfri klud.

For at fjerne snavs eller pletter på linsen skal du fugte en blød klud med vand og et neutralt rengøringsmiddel og så forsigtigt tørre linsens overflade af.

Sådan rengør du projektorens hus

Når du skal rengøre projektorens hus, skal du først tage stikket til strømkablet ud. For at fjerne støv eller snavs skal du tørre huset af med en blød, tør og fnugfri klud. For at fjerne vanskelige pletter eller snavs skal du fugte en blød klud med vand og et neutralt rengøringsmiddel og så tørre huset af. Brug ikke alkohol, benzen, fortyndere eller andre kemiske opløsningsmidler, da de kan være skyld i, at huset bliver skævt eller misfarvet.

Rengøring af filter

Når du bliver bedt om at rengøre filteret samtidig med, at du anvender projektoren, skal du følge disse trin under rengøringen af det.

- 1 Sluk for projektoren og tag stikket til strømkablet ud. Vend den på hovedet og placer den på et bord eller plan overflade.

- 3 Vend dækslet til filteret på hovedet, tag filteret ud og støv det af.

(Hvis filteret er beskadiget, skal du sætte et nyt, medfølgende filter i.)

- 2 Tryk med begge hænder hvor pilene viser det og fjern dækslet til filteret.

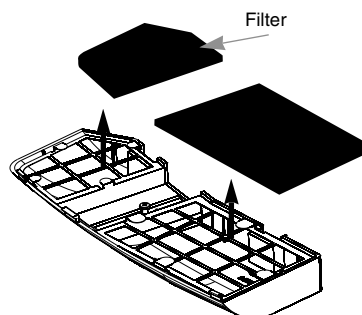
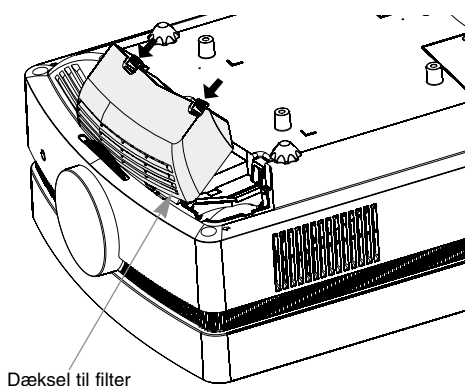

- 4 Sæt filteret ind i dækslet. Sæt filteret på projektoren og tryk det ned, indtil det siger klik.

Sådan udskifter du lampen

Udskiftning af lampe

Udskiftningsintervallet afhænger muligvis af, hvordan projektoren bruges. Du kan se hvor lang tid, lampen har været i brug, under afsnittet LAMP TIME i Menu (side 29).
You must replace the lamp when:

- Det projicerede billede bliver mørkere eller begynder at være forringet.
- Indikatoren for lampe er rød.
- Meddelelsen "Replace the lamp" (udskift lampen) vises på skærmen, når du tænder for (on) projektoren.

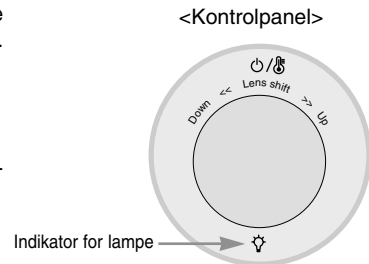

Vær forsigtig, når du udskifter lampe

- Tryk på knappen POWER (strøm) på styrepanelet eller på fjernbetjeningen for at slukke for strømmen (off).
- Hvis driftsindikatorens lysdiode er orange og blinker, så skal du ikke slukke for netstrømmen, førend driftsindikatorens lysdiode lyser konstant (Rød).
- Lad lampen afkøle 1 time, førend du udskifter den.
- Du bør altid anvende samme type lampe fra et LG Electronics servicecenter. Brug af andre fabrikanter lamper kan beskadige projektoren og lampen.
- Træk kun lampen ud, når du skal udskifte den.
- Hold lampeenheten uden for børns rækkevidde. Hold lampen væk fra varmekilder så som radiatorer, komfurer osv.
- For at mindske risikoen for ildebrand må lampen ikke komme i berøring med væsker eller fremmedlegemer.
- Placér ikke lampen tæt ved nogen som helst varmekilder.
- Sørg for, at den nye lampe fastgøres omhyggeligt med skruer. Ellers kan billedet blive mørkt, eller der kan være øget risiko for ildebrand.
- Rør aldrig ved lampeglasset, da billedkvaliteten ellers kan forringes, eller lampens levetid kan reduceres.

Sådan får du fat i en udskiftningslampe

Lampens modelnr. findes på side 35. Kontrollér lampemodell og køb den så hos LG Electronics Service Center. Brug af andet lampefabrikat kan beskadige projektoren.

Bortskaffelse af lampe

Den brugte lampe bortskaffes ved at returnere den til LG Electronics Service Center.

Sådan udskifter du lampen

- 1** Sluk for projektoren og tag stikket til strømka­blet ud. Placér den forsigtigt på en blød overflade.
(Lad lampen afkøle 1 times tid, førend du fjerner den brugte lampe fra projektoren).

- Efter at du har løftet lampens dæksel af, skal du fjerne de to fastspændingsskruer på lampens hus med en skruetrækker.
- 3**

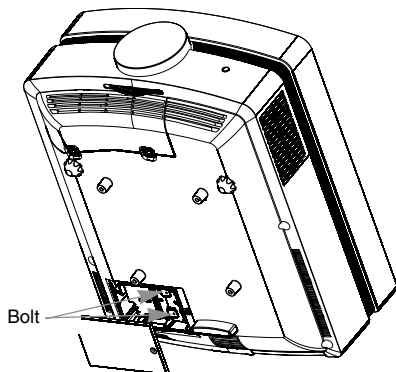

- 5** Træk langsomt håndtaget ud og fjern lampens hus.

- 7** Fastspænd skruerne, du fjernede under trin 3.

(Sørg for, at den er omhyggeligt fastgjort)

- 2** Skru skruerne fra lampens dæksel af med en skruetrækker.

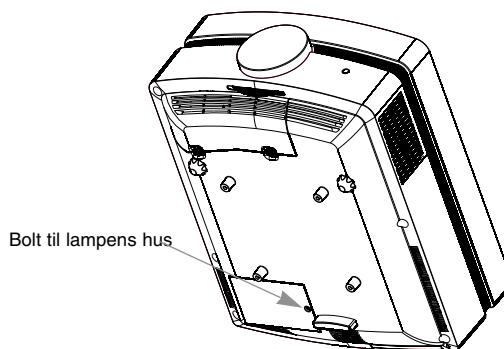

- 4** Løft lampen op i håndtaget.

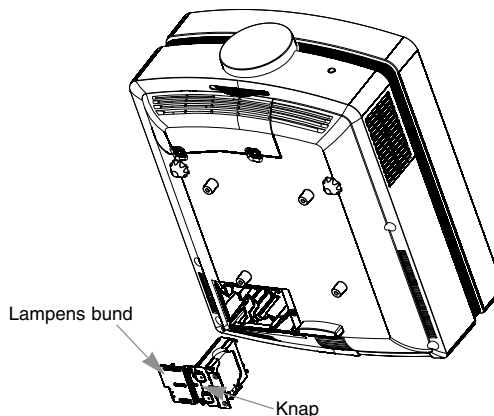

- 6** Isæt forsigtigt den nye lampe i den korrekte position. Tryk på bunden af lampen for at se, om det er monteret korrekt.

- 8** Luk lampedækslet og fastgør skruerne fra trin 2 for at montere dækslet.

(Hvis lampedækslet ikke er monteret korrekt, så kan der ikke tændes for enheden)

BEMÆRK!

Brug af andre fabrikanter lamper kan beskadige projektoren eller lampen. Sørg for, at lampens dæksel er omhyggeligt fastspændt. Hvis dækslet til lampen ikke er monteret korrekt, så kan der ikke tændes for enheden. Hvis denne fejl fortsætter, skal du kontakte et autoriseret LG Service Center.

Om kontrol af projektorlampe

ADVARSEL

- Vent mindst 5 minutter før du slukker for projektoren, efter at du har tændt for den.
 - Hvis du hyppigt tænder og slukker (On/Off) for lampen, kan det forringe lampens funktion.
- Tag ikke stikket til strømkablet ud mens projektor og ventilator kører.
 - Det kan resultere i kortere levetid for lampen, eller at lampen bliver beskadiget.
- Projektorens levetid afhænger betydeligt af, hvordan den bruges og håndteringen af den.
- I denne projektor er der anvendt en kviksølvslampe med højt tryk, som skal håndteres med ekstrem forsigtighed. Stød eller misbrug under brug kan bevirke, at lampen eksploderer.
- Hvis du fortsætter med at bruge projektoren et stykke tid efter, at lampen burde have været udskiftet, kan lampen eksplodere.
- Følgende bør gøres, hvis lampen eksploderer.
 - Tag straks stikket til strømkablet ud.
 - Luft straks ud med frisk luft (ventilation).
 - Få produktet kontrolleret i et servicecenter og udskift om nødvendigt lampen.
 - Forsøg ikke selv at skille produktet ad, men lad en autoriseret tekniker gøre det.

Specifikationer

MODEL	AF115 (AF115-JS)
Opløsning	1920(Horizontal) x 1080(Vertical)pixel
Horisontalt/Verticalt Forhold	16 : 9 (horizontal:vertical)
LCOS panelstørrelse	0,61 tommer
Skærmstørrelse (Projektorafstand)	Wide : 30 ~ 300 tommer(0,9 ~ 9,1m) Tele : 30 ~ 300 tommer(1,6 ~ 16,4m)
Projektor off-set forhold	120%
Afstand till fjernbetjening	12m
Zoom-forhold	1:1,8
Videokompatibilitet	NTSC/PAL/SECAM/NTSC4.43/PAL-M/PAL-N/PAL 60
Strøm	AC 100 - 240V~50/60Hz, 3,0A-1,2A
Højde (mm/tommer)	173/6,8
Bredde (mm/tommer)	366/14,4
Længde (mm/tommer)	447,5/17,6
Vægy (kg/pund)	9,6/21,1

Driftstilstand

Temperatur

I drift : 32~104°F(0°C~40°C)
Under opbevaring og transit : -4~140°F(-20°C~60°C)

Luffugtighed

I drift : 0~ 75% relativ luffugtighed ved tørt hygrometer
Ikke i drift : 0 ~ 85% relativ luffugtighed ved tørt hygrometer

Projektorens lampe

Lampemodel

AJ-LAF1

Lampens strømforbrug

220W



Projektorens model- og fabrikationsnummer findes både på bagsiden og på den ene side af projektoren. Skriv nummeret ned herunder i tilfælde af, at du skulle få brug for service.

MODEL _____

SERIE _____