

تلفاز PLASMA | تلفاز LCD

كتيب الإرشادات للمالك

طرازات أجهزة التلفزيون
المزودة بشاشة LCD

طرازات أجهزة التلفزيون المزودة
بشاشة بلازما

32LB5R*
37LB5R*
42LB5R*
47LB5R*
52LB5R*

42PB4R*
50PB4R*

يُرجى قراءة هذا الدليل بعناية قبل الشروع في استخدام التلفزيون.

به لإستخدامه في المستقبل.

قم بتسجيل رقم موديل الجهاز ورقم مسلسل الجهاز وجهة صنع الجهاز.

عندما تحتاج للصيانة، أنظر الملصق المرفق على الغطاء الخلفي وقم بإعطاء المعلومات المدونة عليه للبائع.

الملحقات

تأكد من أن الملحقات التالية مرفقة مع التلفاز. في حالة عدم وجود أي من هذه الملحقات، يرجى الاتصال بالتاجر الذي اشتريته منه المنتج.

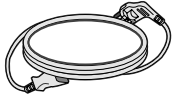

سلك التيار

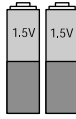

البطاريات

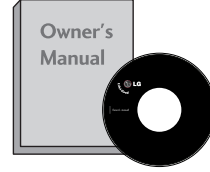

دليل المالك

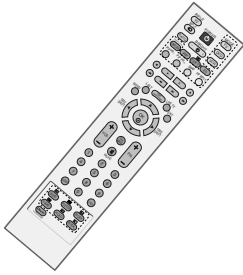

جهاز التحكم عن بُعد

امسح برفق البقعة الملوثة على الجزء الخارجي فقط باستخدام قطعة قماش التنظيف المخصصة للجزء الخارجي للمنتج، وذلك في حالة وجود تلوث أو بصمة إصبع على سطح الجزء الخارجي.

لا تمسح بعنف عند إزالة البقعة الملوثة. لا تستخدم القوة المفرطة حيث قد تؤدي إلى حدوث خدوش أو تشوه.



فوطة التلميع

لمع الشاشة بواسطة فوطة التلميع.

تلفاز Plasma

هذه الميزة غير متاحة لكل الطرز



٢- حامل حائطي



٢ - Eye Bolts

تلفاز LCD

هذه الميزة غير متاحة لكل الطرز



ماسك الكابلات

٢- حوامل التلفزيون،
٢- حامل حائطي

٢ - مسامير

حامل Twister
قم بتنظيم الأسلاك مع
حامل Twister.

بالنسبة للطراز "32"، "37"

٤ مسامير ملولبة لتجميع أجزاء
الحامل
(انظر الصفحة ٩)

ملحقات ١

الإعداد

- ٤..... وفزذ زغوف (القائمة الرئيسية)
 ٥..... عناصر التحكم باللوحة الأمامية
 ٧..... معلومات لوحة التحكم الخلفية
 ٩..... تركيب الحامل
 ١٠..... تركيب الحامل
 ١١..... غطاء خلفي لمنظومة الأسلاك
 ١٣..... التركيب الحائطي: تركيب أفقي
 ١٣..... للتركيب بالنظام المكتبي
 ٤١..... توصيل الهوائي

إعداد الأجهزة الخارجية

- ١٥..... إعداد جهاز استقبال HD
 ١٨..... ضبط DVD (مشغل أقراص الفيديو الرقمية)
 ٢١..... إعداد VCR (جهاز الفيديو)
 ٢٤..... إعداد مصدر الصوت/الفيديو (AV) الآخر
 ٢٥..... إعداد إخراج الصوت/الفيديو
 ٢٥..... الاستريو الخارجي
 ٢٦..... إعداد دخل USB
 ٢٧..... ضبط الكمبيوتر
 ٠٣..... - إعداد الشاشة لوضع الكمبيوتر (PC)

مشاهدة التلفزيون / التحكم في البرامج

- ٣٤..... جخاتخ طشظأططص
 ٣٦..... تشغيل الشاشة
 ٣٦..... تحديد البرامج
 ٣٦..... تحديد البرامج
 ٣٧..... اختيار وضبط القوائم التي تظهر على الشاشة
 ٣٨..... توليف البرامج تلقائياً
 ٣٩..... توليف البرامج يدوياً
 ٤٠..... ضبط القنوات
 ٤١..... تعيين اسم محطة
 ٤٢..... وظيفة الـ Booster
 ٤٣..... تحرير البرامج
 ٤٤..... البرامج المفضلة
 ٤٥..... استدعاء جدول البرامج
 ٤٦..... تحديد مصدر الإدخال
 ٤٧..... تأمين المفاتيح (Key Lock)
 ٤٨..... SIMPLINK

TIME MACHINE (جهاز الوقت)

- ٥٠..... وضع تبديل الوقت (التوقف المؤقت وإعادة تشغيل البث المباشر للتلفاز)
 ٤٣..... تهيئة القرص الصلب
 ٥٤..... التسجيل الفوري
 ٥٦..... نخفوخع وُزذقجر
 ٥٧..... List Schedule (القائمة المجدولة)
 ٥٧..... Record Quality (جودة التسجيل)
 ٥٨..... لاستخدام جهاز USB
 ٦٠..... قائمة البرامج المسجلة من التلفاز
 ٦٣..... النسخ الاحتياطي لـ USB
 ٦٦..... قائمة الصور
 ٧٠..... قائمة الموسيقى
 ٧٣..... قائمة الأفلام
 ٧٥..... الترجمة
 ٧٦..... رمز تسجيل DIVX

التحكم في الصورة

- المشاهدة من خلال الوضع PIP (صورة داخل صورة) ٧٧
- التحكم في حجم الصورة (نسبة الارتفاع إلى العرض) ٧٩
- الضبط المسبق لإعدادات الصورة
- وضع الصورة (Picture Mode) - الضبط المسبق ٨١
- التحكم التلقائي في درجة اللون (دافئ) (Warm) /متوسط (Medium) /هادئ (Cool) ٨٢
- الضبط اليدوي للصورة
- وضع الصورة (Picture Mode) - الخيار الذي يحدده المستخدم (Mode-User) ٨٣
- درجة اللون (Colour Temperature) - خيار المستخدم ٨٤
- تقنية تحسين الصورة (XD) ٨٥
- Demo (عرض XD) ٨٦
- متقدم (Advanced) - وضع السينما (Cinema) ٨٧
- متقدم (Advanced) - مستوى التعقيم (القتامة) (Level) (Black) ٨٨
- إعادة تعيين الصورة (Picture Reset) ٨٩
- أسلوب تقليل التصاق الصور (Method (ISM) ٩٠
- خيار الطاقة المنخفضة (Low-Power) بوضع الصور (Picture Mode) ٩١

التحكم في الصوت واللغة

- أداة ضبط مستوى الصوت تلقائياً (Auto Volume) ٨٢
- إعدادات الصوت مسبقاً الضبط - وضع الصوت (Sound Mode) ٩٣
- ضبط إعداد الصوت - وضع المستخدم (User Mode) ٩٤
- التوازن (Balance) ٩٥
- ضبط الخيارات تشغيل/إيقاف (On/Off) الخاصة بمكبرات صوت التلفزيون (TV Speakers) ٩٦
- I/II
- لإستقبال الصوت ستريو / سماعات مزدوجة ٩٧
- استقبال NICAM ٩٨
- تحديد خرج الصوت الخاص بمكبر الصوت ٩٨
- إختيار اللغة على الشاشة (إختيارية) ٩٩

ضبط الوقت (TIME)

- إعداد الساعة ١٠٠
- ضبط تشغيل/إيقاف الموقت تلقائياً ١٠١
- ضبط موقت النوم ١٠٢
- ضبط إيقاف التشغيل تلقائياً (Auto Shut-off) ١٠٣

Teletext (نصوص المعلومات)

- التشغيل / إيقاف التشغيل ١٠٤
- نظام النص SIMPLE (بسيط) (أتمر شحـثـب) ١٠٤
- نص TOP (علوي) ١٠٥
- FASTEXT (النص السريع) ١٠٥
- وظائف خاصة لنصوص المعلومات ١٠٦

ملحق

- استكشاف الأخطاء وإصلاحها ١٠٧
- الصيانة ١٠٩
- مواصفات المنتج ١١٠
- برمجة جهاز التحكم عن بُعد ١١٢
- كود IRE (نموذج NEC) ١١٤
- ضبط جهاز التحكم الخارجى ١١٦

Home Menu (القائمة الرئيسية)

تعتبر هذه القائمة دليلاً للمحتويات.

في القائمة **Home** (الرئيسية)، أدخل القائمة المسجلة الخاصة بالتسجيل اليدوي لـ **TIME MACHINE** (جهاز الوقت) أو **List** **Schedule** (قائمة الجدولة) أو **Photo List** (قائمة الصور) أو **Music List** (قائمة الموسيقى) أو **Movie List** (قائمة الأفلام) أو **TV Menu** (قائمة التلفزيون)

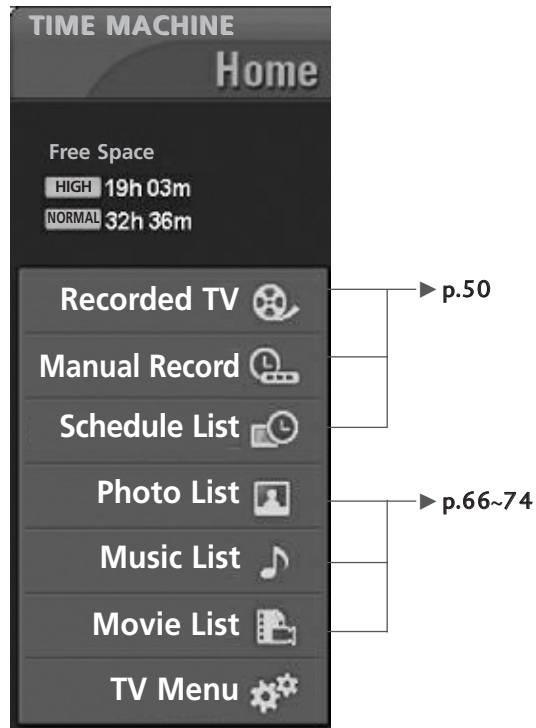
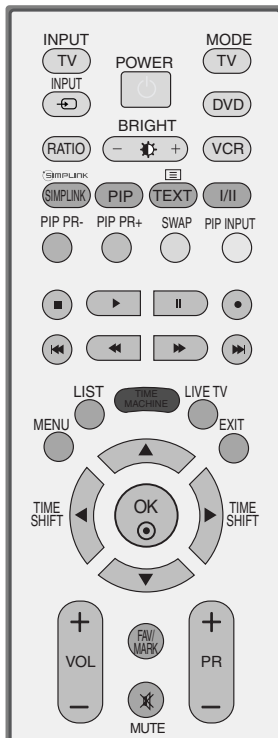

عناصر التحكم باللوحة الأمامية

- هذا عرض مبسط للوحة الأمامية. وقد يختلف العرض الموجود هنا عن التلفاز إلى حد ما.
- إذا كان المنتج يحتوي على شريط حماية، فأزل الشريط ثم امسح المنتج باستخدام قطعة قماش مخصصة للتلميع.

تلفاز Plasma

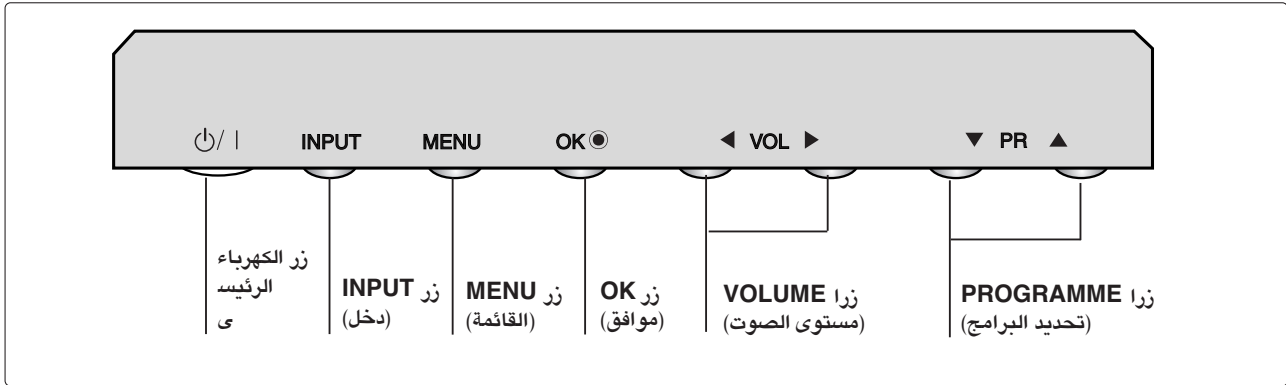
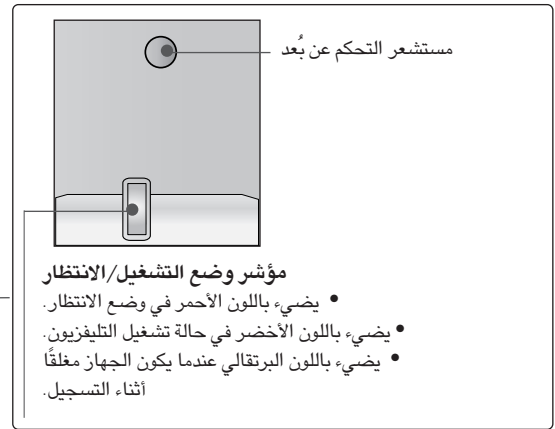
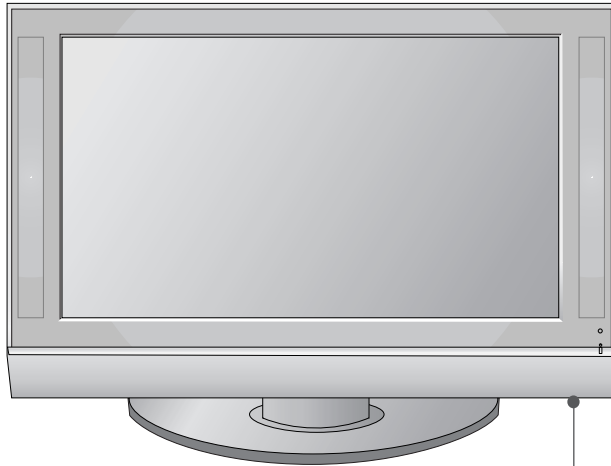

تلفاز LCD



العين الذكية.
لضبط الصورة وفقاً للظروف المحيطة.

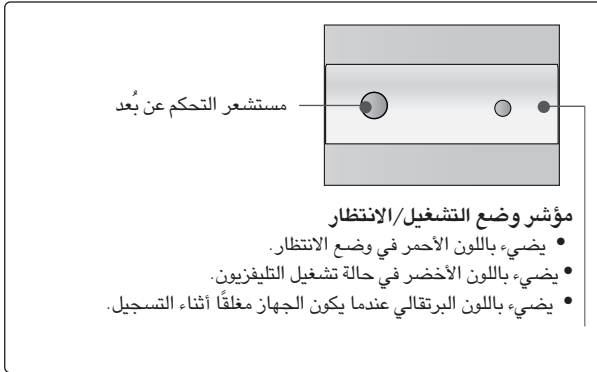
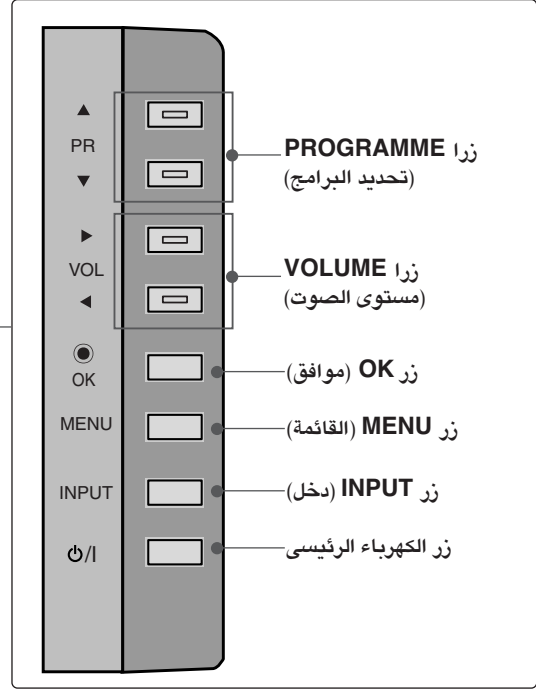

معلومات لوحة التحكم الخلفية

■ يعد هذا عرضاً تقديمياً مبسطاً للوحة التحكم الخلفية. وقد يختلف العرض الموجود هنا عن التلفاز إلى حد ما.

تلفاز Plasma

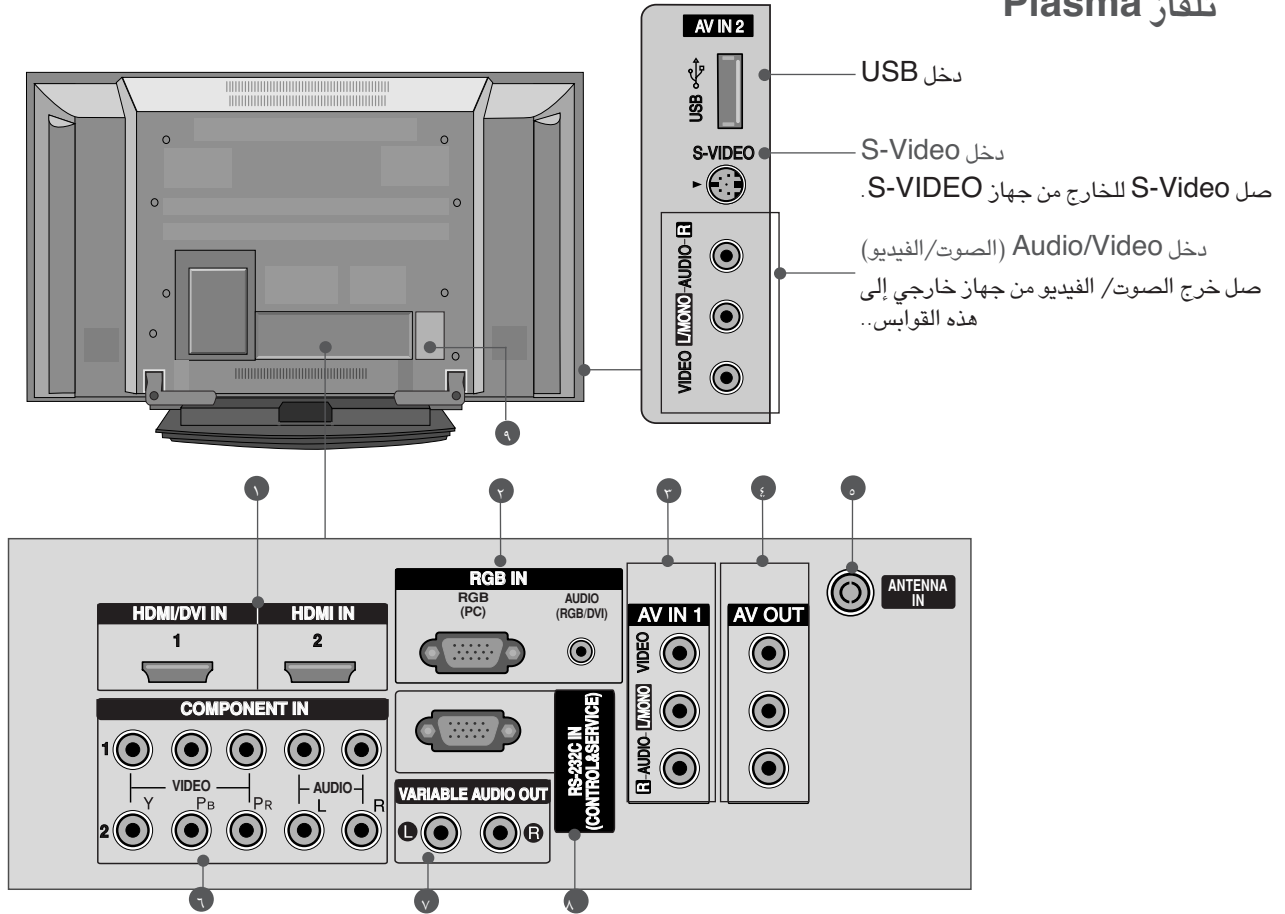

1 Input Component (المكون) 1/2

صل مكون الفيديو/ الصوت للجهاز بهذه القوابس.

7 خرج صوت متغير

صل مضخم صوت خارجي أو أضع مكبر الأصوات المنخفضة لنظام الصوت الجسم.

8 يوصل منفذ إدخال RS-232C (التحكم والخدمة) المنفذ التسلسلي لأجهزة التحكم بمقبس RS-232C.

9 دخل المكون

صل مكون الفيديو/ الصوت للجهاز بهذه القوابس.

1 HDMI/DVI1, HDMI2 دخل

توصيل إشارة HDMI إلى HDMI IN أو إشارة فيديو (DVI) VIDEO إلى منفذ HDMI/DVI باستخدام كابل DVI إلى HDMI.

2 مقبس سلك التيار

قم بتوصيل مخرج الشاشة من جهاز كمبيوتر/جهاز تلفزيون رقمي (PC/DTV) بمنفذ الإدخال المناسب.

3 دخل Audio/Video (الصوت/الفيديو) (AV IN 1)

صل خرج الصوت/ الفيديو من جهاز خارجي إلى هذه القوابس.

4 مقابس مخرج الشاشة

يتم توصيل الصوت / الصورة في مقابس جهاز التلفزيون الأخر أو الشاشة لمقابس مخرج الشاشة في الجهاز.

5 دخل الهوائي

قم بتوصيل الإشارات التي يتم إرسالها عبر الأثير بهذا القابس.

تلفاز LCD

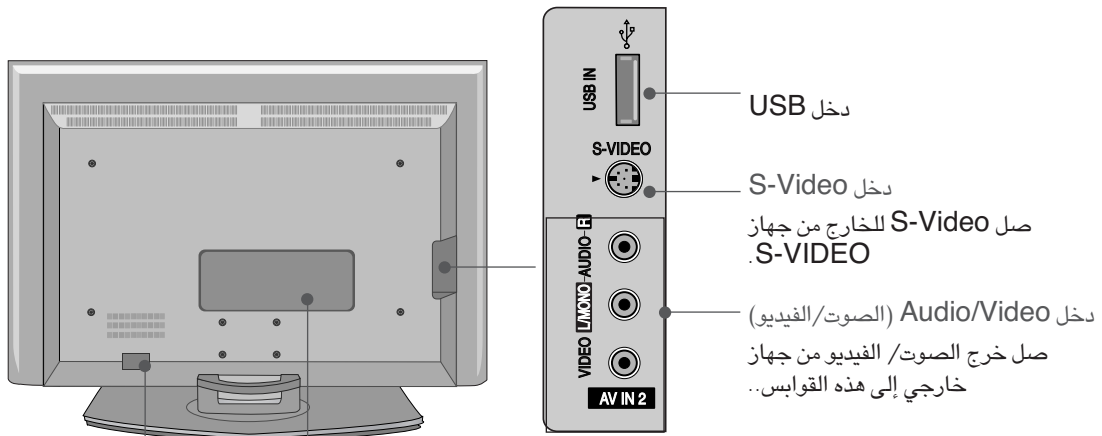

١ إدخال HDMI/DVI1, HDMI2

صل مكون الفيديو/ الصوت للجهاز بهذه القوابس.

٢ مخرج صوت متغير

صل مضخم صوت خارجي أو أصف مكبر الأصوات المنخفضة لنظام الصوت الجسم.

٣ يوصل منفذ إدخال RS-232C (التحكم والخدمة) المنفذ التسلسلي لأجهزة التحكم بمقبس RS-232C.

٤ دخول المكون

صل مكون الفيديو/ الصوت للجهاز بهذه القوابس.

٥ مقبس سلك التيار

قم بتوصيل مخرج الشاشة من جهاز كمبيوتر/جهاز تلفزيون رقمي (PC/DTV) بمنفذ الإدخال المناسب.

٦ دخول Audio/Video (الصوت/الفيديو) (AV IN 1)

صل خرج الصوت/ الفيديو من جهاز خارجي إلى هذه القوابس.

٧ مقابيس مخرج الشاشة

يتم توصيل الصوت / الصورة في مقابيس جهاز التلفزيون الأخر أو الشاشة لمقابيس مخرج الشاشة في الجهاز.

٨ دخول الهوائي

قم بتوصيل الإشارات التي يتم إرسالها عبر الأثير بهذا القابس.

تركيب الحامل (لطرز أجهزة التلفزيون المزودة بشاشة LCD مقاس ٣٢ و ٣٧ بوصة فقط)

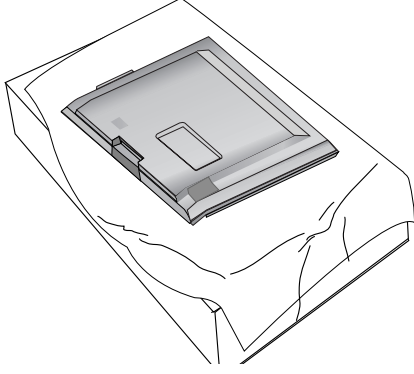

١ ضع المنتج بحرص بحيث تكون الشاشة لأسفل على سطح وضعت عليه وسادة لحماية الجهاز والشاشة من التعرض للتلف.

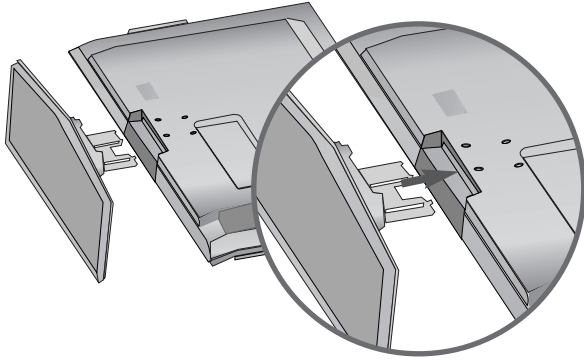

٢ قم بتجميع حامل المنتج وتركيبه بالمنتج كما هو موضح.

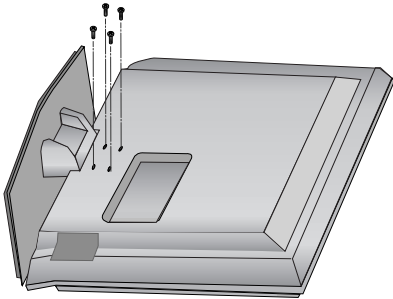

٣ قم بتثبيت المسامير الملولبة الأربعة جيداً في الثقوب الموجودة في الجزء الخلفي من المنتج.

تركيب الحامل (هذه الميزة غير متاحة لكل الطرز)

- قم بتركيب الجهاز بحيث يكون ملتصقاً بالحائط ولا يسقط عند دفعه للخلف.
- تُعد الإرشادات الموضحة أدناه طريقة آمنة لتركيب المنتج، وتتم من خلال تركيبه على الحائط بحيث لا يسقط عند سحبه إلى الأمام. وسوف تمنع هذه الإرشادات المنتج من السقوط للأمام وإلحاق الأذى بالأشخاص. وستحفظ تلك الإرشادات كذلك المنتج من التلف بسبب السقوط. يرجى الحرص كذلك على عدم قيام الأطفال بالتسلق أو التعلق بالمنتج.

تلفاز LCD

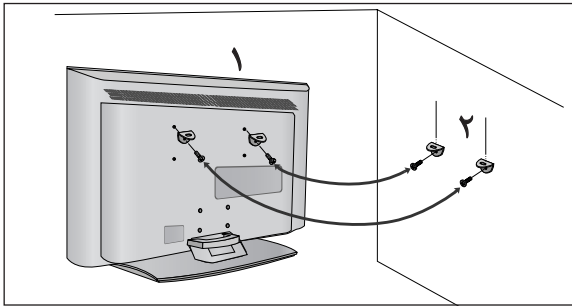

تلفاز Plasma

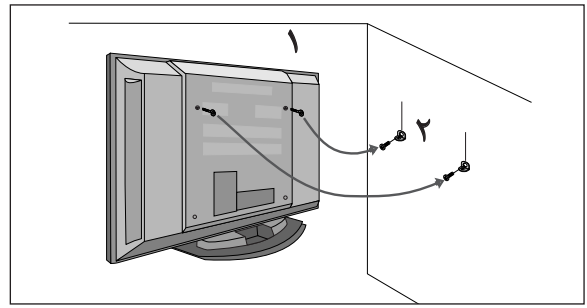

١ استخدم المسامير ذات العروة أو المسامير الملولبة لرفوف التلفزيون لتركيب المنتج على الحائط كما هو موضح بالصورة. إذا كان المنتج يحتوي على المسامير الملولبة في موضع المسامير ذات العروة، فقبل إدخال المسامير ذات العروة، قم بفك المسامير الملولبة. * أدخل المسامير ذات العروة أو المسامير الملولبة لرفوف التلفزيون وأحكام ربطها جيداً في الثقوب العلوية.

٢ ركب رفوف التعليق بالمسامير الملولبة على الحائط (لا تكون هذه الأجزاء متوفرة كجزء من المنتج، بل يلزم شراؤها منفصلة). قم بمساواة ارتفاع أجزاء رف التعليق المثبت على الحائط.

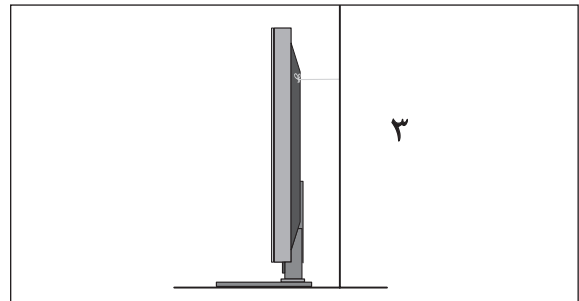

٣ استخدم حبلًا قويًا لربط المنتج (لا يكون متوفرًا كجزء من المنتج، بل يتم شراؤه منفصلاً). تعد الطريقة الأكثر أماناً هي ربط الحبل بحيث يكون في وضع أفقي بين الحائط والمنتج.

ملاحظة !

- ◀ عند نقل المنتج إلى مكان آخر، قم بفك الحبل أولاً.
- ◀ استخدم حاملاً مخصصاً للمنتج أو خزانة كبيرة وقوية بشكل كاف يتناسب مع حجم ووزن المنتج.
- ◀ لاستخدام المنتج بشكل آمن، تأكد من أن ارتفاع الرف المثبت على الحائط هو نفس ارتفاع المنتج.

غطاء خلفي لمنظومة الأسلاك

تلفاز Plasma

١ قم بامسك غطاء عبوة الأسلاك بيديك مع دفعها كما هو موضح.

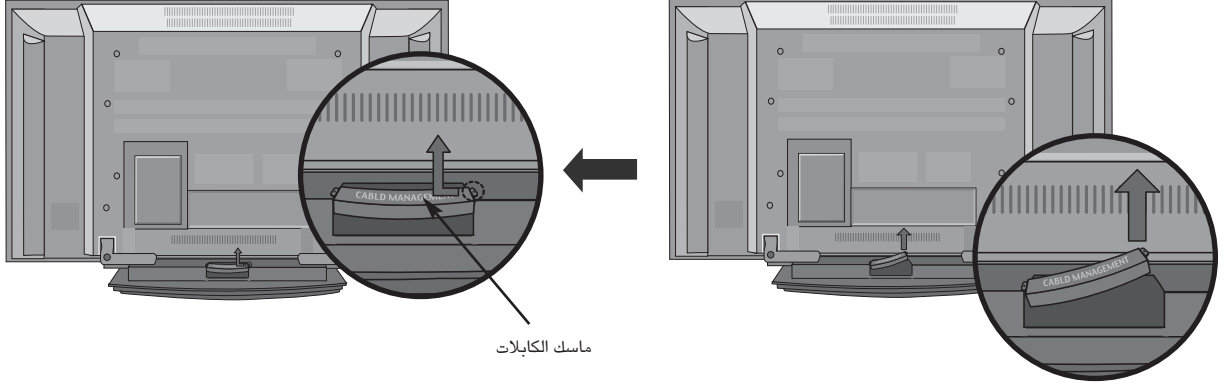

ماسك الكابلات

٢ صل الكابلات حسب ما تقتضيه الضرورة.

لتوصيل جهاز إضافي: انظر قسم توصيل الأجهزة الخارجية.

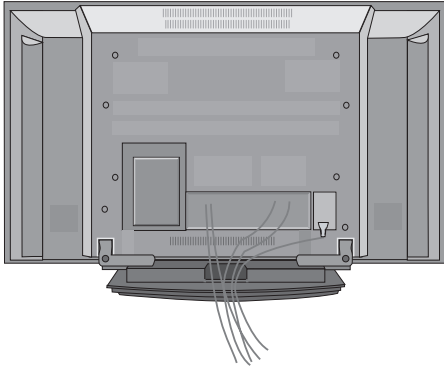

٣ أعد تركيب ماسك الكابلات في موضعه.

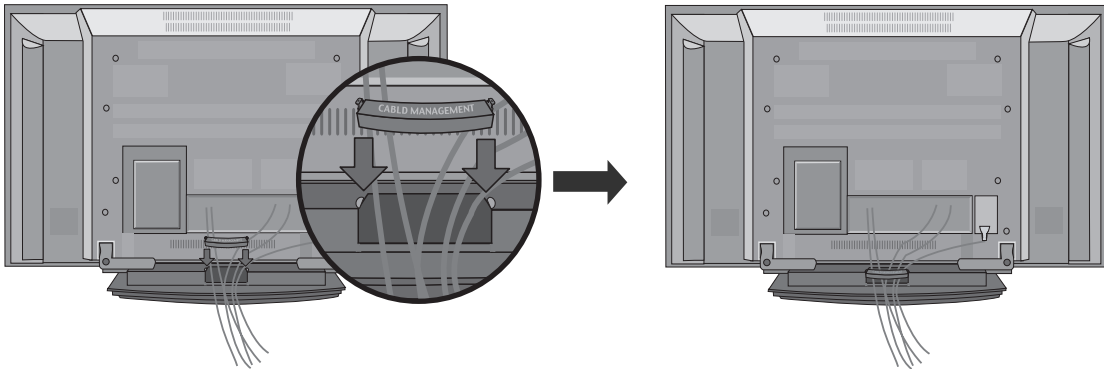

تلفاز LCD

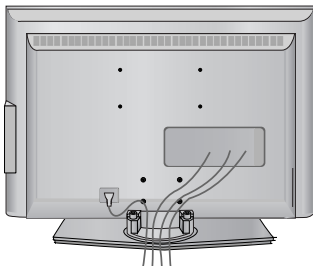

١ وصل الكابلات حسب ما تقتضي الضرورة.

لتوصيل جهاز إضافي: انظر قسم توصيل الأجهزة الخارجية.

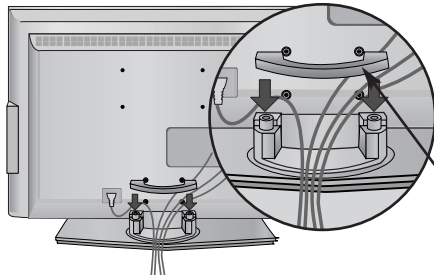

ماسك الكابلات

٢ أعد تركيب ماسك الكابلات كما هو موضح.

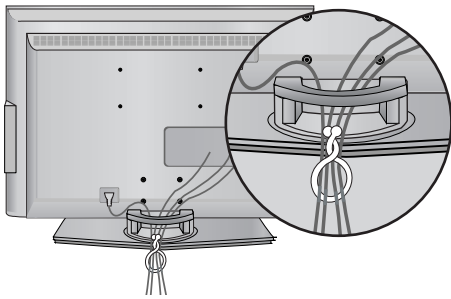

٣ ضم الكابلات إلى بعضها باستخدام الحامل. (هذه الميزة غير متاحة لكل الطرز)

كيفية فك ماسك الكابلات

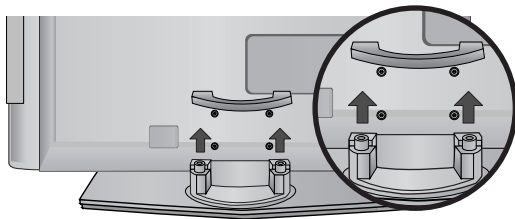

اقبض على ماسك الكابلات بكلتا يديك واسحبه لأعلى.

ملاحظة !

◀ لا تقبض على ماسك الكابلات أثناء تحريك المنتج، حيث قد يؤدي سقوط المنتج إلى تعريضك للإصابة أو إلى كسر الجهاز.

- يمكن تثبيت جهاز التلفزيون بطرق مختلفة، فيمكن تثبيته على الحائط أو على سطح مكتب، وما إلى ذلك.
- تم تصميم التلفزيون بحيث يتم تثبيته في وضع أفقي.

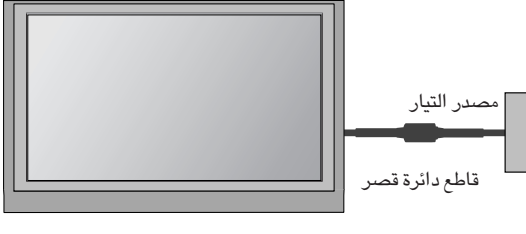

التوصيل الأرضي

احرص على توصيل السلك الأرضي للحيلولة دون التعرض لصدمات كهربية. فإن كان التوصيل الأرضي غير ممكن، فيجب الاستعانة بفني كهربائي متخصص لتثبيت قاطع دائرة منفصل. وتجدر الإشارة إلى أنه لا يجب عمل التوصيل الأرضي للوحدة عن طريق توصيلها بأسلاك التلفزيون أو مانعات الصواعق أو مواسير الغاز.

التركيب الحائطي: تركيب أفقي

للحصول على التهوية الملائمة، اترك فراغاً بمقدار أربع بوصات من كل جانب ومن الجدار أيضاً.

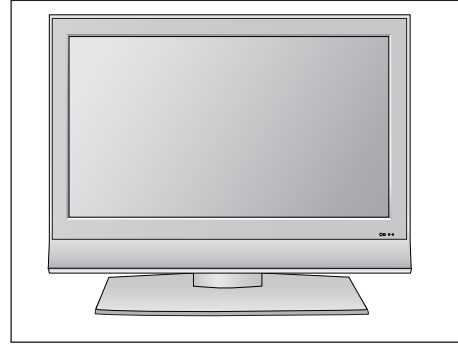
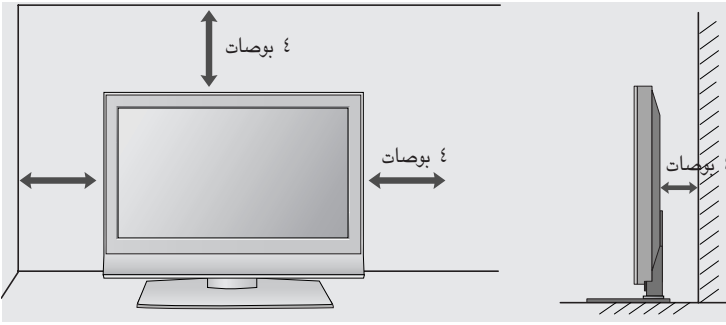

للتثبيت بالنظام المكتبي

للحصول على التهوية الملائمة؛ اترك فراغاً بمقدار أربع بوصات من كل جانب ومن الجدار أيضاً. يمكن الحصول على المعلومات التفصيلية المتعلقة بعملية التثبيت من التاجر، انظر التركيب الاختياري للرف المائل المثبت على الجدار و "دليل الإعداد".

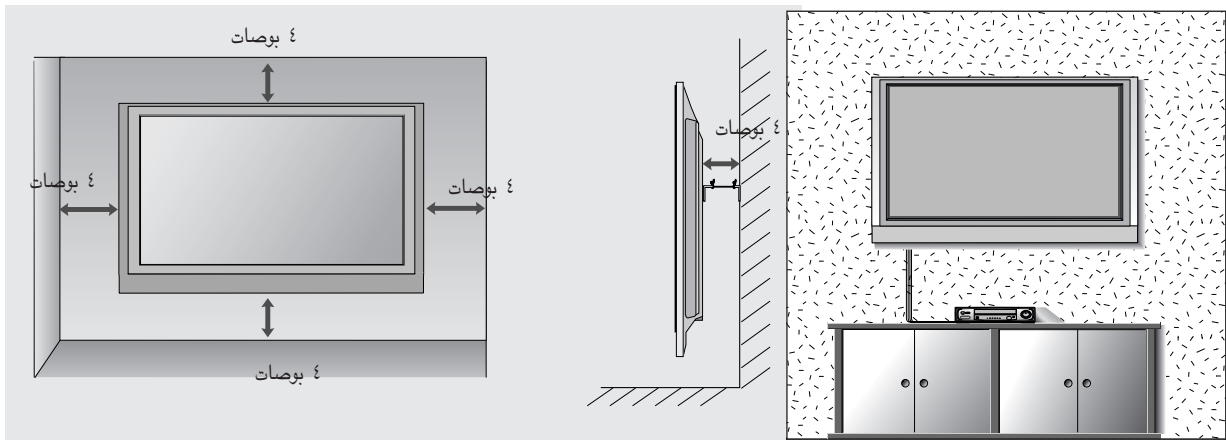

- استخدم الشاشة في أماكن تقل في ارتفاعها عن ٦٥٦١ قدم (٢٠٠٠ متر) للحصول على أفضل جودة للصورة والصوت. (50PB4RTH / 42PB4RTH)
- لمنع تلف الجهاز؛ لا تصل أي سلك كهرباء حتى تنتهي من عملية توصيلاته بالكامل.

توصيل الهوائي

- للحصول على أعلى جودة للصورة؛ اضبط اتجاه الهوائي.
- كابل الهوائي والمحول ليسا مرفقين.

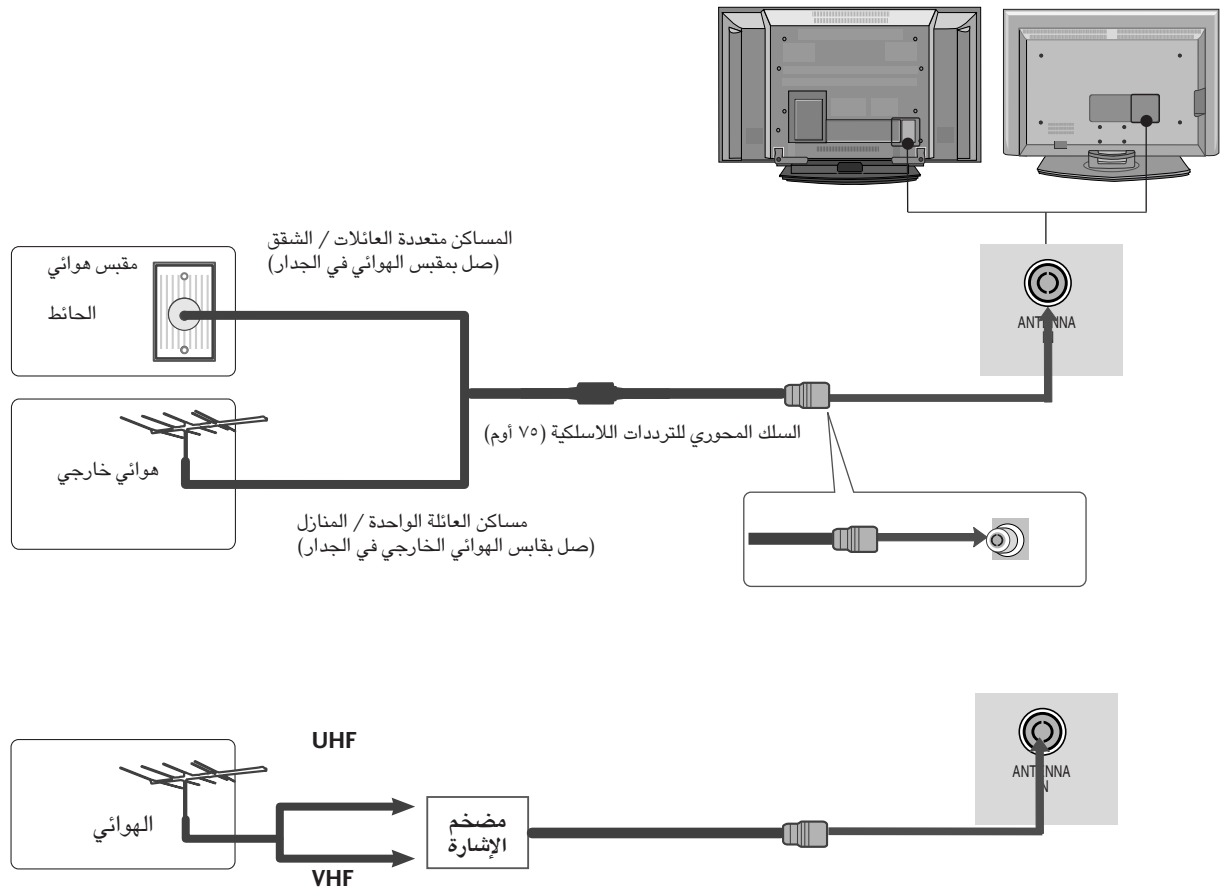

- للحصول على صورة عالية الجودة في المناطق ضعيفة الاستقبال؛ ركب مضخم استقبال الإشارة في الهوائي كما هو موضح ناحية اليمين.
- في حالة تقسيم الإشارة بين تلفازين، استخدم مقسم إشارة الهوائي لتوصيل.

إعداد الأجهزة الخارجية

- لمنع تلف الجهاز؛ لا تصل أي سلك كهرباء حتى تنتهي من عملية توصيلاته بالكامل.
- يستخدم هذا الجزء من قسم "إعداد الأجهزة الخارجية" بشكل أساسي لطرز أجهزة التلفزيون المزودة بشاشة LCD.

إعداد جهاز استقبال HD

عند التوصيل بكابل مكون

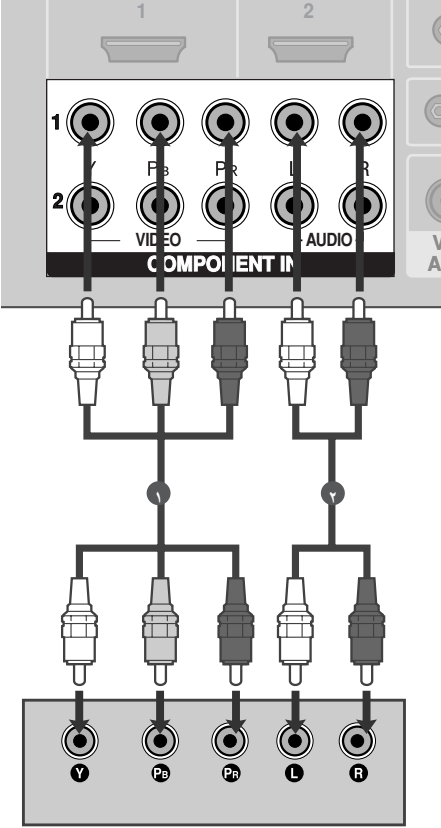

إعداد الأجهزة الخارجية

١ صل مخارج الفيديو (Y, Pb, Pr) الخاصة بصندوق الجهاز العلوي الرقمي بقوابس **COMPONENT IN VIDEO** (مكون الفيديو (ث صاً بؤاً) في الجهاز.

٢ صل مخارج الصوت الخاصة بصندوق الجهاز العلوي الرقمي بقوابس **COMPONENT IN AUDIO** (مكون الصوت) في الجهاز.

٣ شغل صندوق الجهاز العلوي الرقمي. (ارجع إلى "دليل المالك" للتعرف على صندوق الجهاز العلوي الرقمي).

٤ اختر مصدر دخل **Component1** (مكون) باستخدام زر **INPUT** (دخل) في جهاز التحكم عن بعد.
- عند التوصيل مع **Component IN2**، اختر مصدر دخل **Component2**.

HDMI1/DVI, HDMI2	Component 1/2	الإشارة
لا	نعم	480i/576i
نعم	نعم	480p/576p
نعم	نعم	720p/1080i
نعم	نعم	1080p(50Hz/60Hz)

عند التوصيل بكابل HDMI

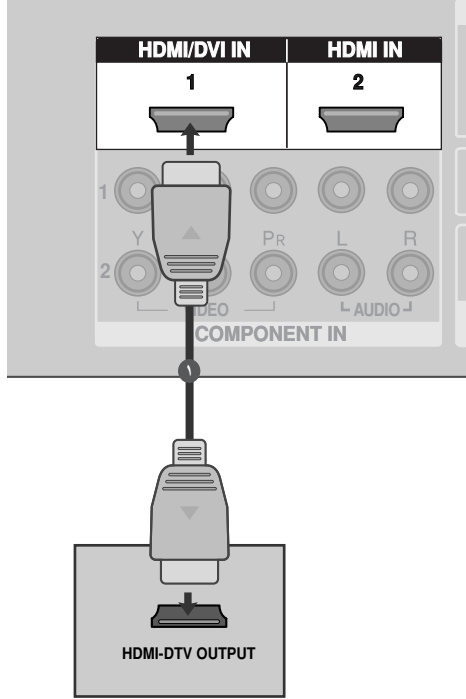

١ قم بتوصيل خرج HDMI الخاص بصندوق الجهاز العلوي الرقمي بقابس HDMI IN2 أو HDMI/DVI IN1 في الجهاز.

٢ اختر مصدر دخل HDMI 2 أو HDMI1/DVI باستخدام الزر INPUT (إدخال) في جهاز التحكم عن بعد.

٣ شغل صندوق الجهاز العلوي الرقمي. (ارجع إلى "دليل المالك" للتعرف على صندوق الجهاز العلوي الرقمي).

عند التوصيل بكابل HDMI إلى DVI

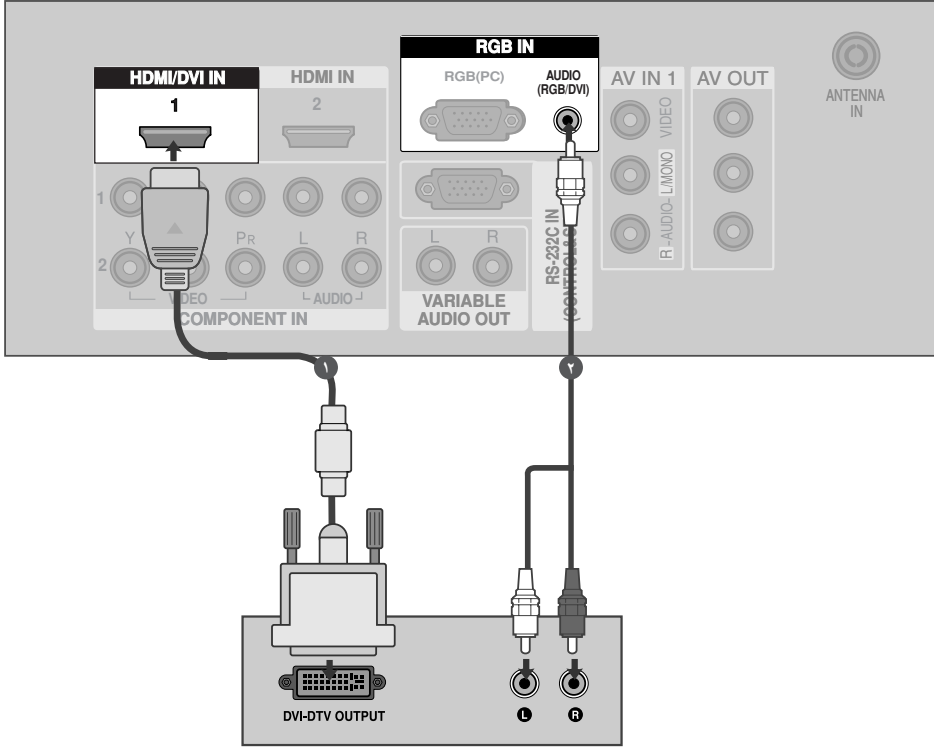

١ قم بتوصيل خرج DVI الخاص بصندوق الجهاز العلوي الرقمي بقابس HDMI/DVI IN1 في الجهاز.

٢ قم بتوصيل مخرج الصوت الخاص بصندوق الجهاز العلوي الرقمي بقابس الصوت (AUDIO/RGB/DVI) الموجود بالجهاز.

٣ شغل صندوق الجهاز العلوي الرقمي. (ارجع إلى "دليل المالك" للتعرف على صندوق الجهاز العلوي الرقمي.)

٤ اختر مصدر دخل HDMI 1/DVI باستخدام الزر INPUT (إدخال) في جهاز التحكم عن بعد.

ضبط DVD (مشغل أقراص الفيديو الرقمية)

عند التوصيل بكابل مكون

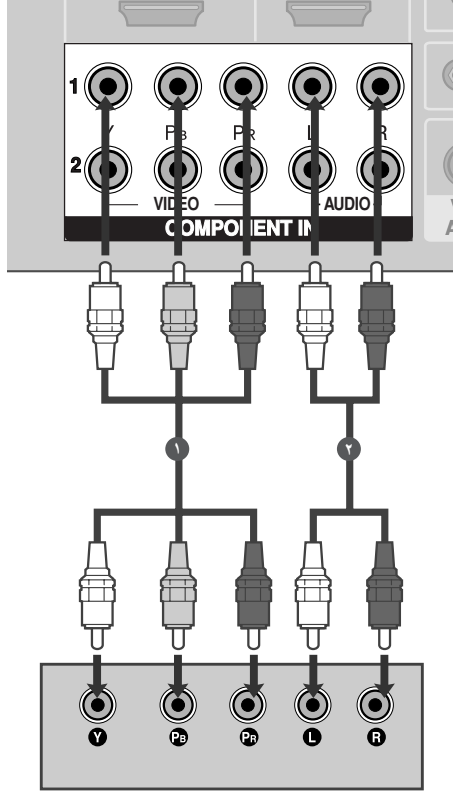

١ صل مخارج الفيديو (PR, PB, Y) الخاصة بـمشغل أقراص الفيديو الرقمية بقوابس **COMPONENT IN VIDEO** مكون الفيديو (PR , PB, Y) في الجهاز.

٢ صل مخارج الصوت الخاصة بـمشغل أقراص الفيديو الرقمية بقوابس **COMPONENT IN AUDIO** (مكون الصوت) في الجهاز.

٣ شغل مشغل أقراص الفيديو الرقمية طبقاً ثم أدخل قرص DVD.

٤ اختر مصدر دخل **Component1** (مكون) باستخدام زر **INPUT** (دخل) في جهاز التحكم عن بعد. في حالة التوصيل بمدخل المكون ٢ (**COMPONENT IN2**) , قم بتحديد مصدر إدخال المكون (**Component2**).

٥ ارجع إلى "دليل مشغل الأقراص الرقمية" لمعرفة إرشادات التشغيل.

◀ منافذ دخل المكون

للحصول على صورة عالية الجودة؛ صل مشغل الأقراص الرقمية بمنافذ دخل المكون كما هو موضح أدناه.

PR	PB	Y	منافذ المكون في التلفاز.
PR	PB	Y	منافذ خرج الفيديو في مشغل أقراص الفيديو الرقمية.
R-Y	B-Y	Y	
Cr	Cb	Y	
Pr	Pb	Y	

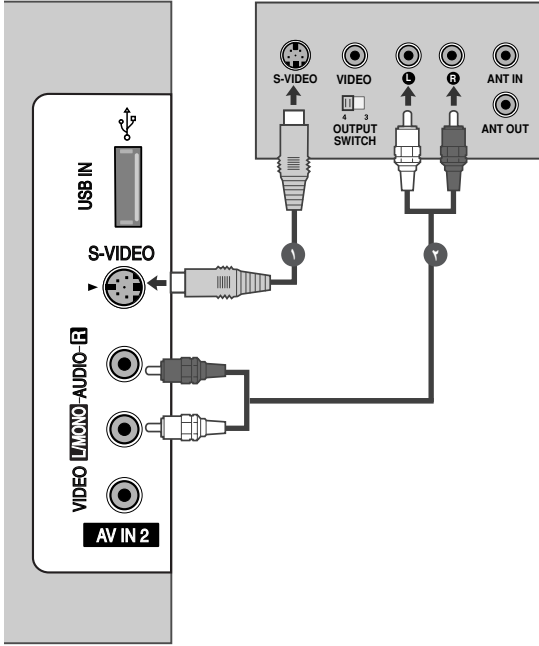

عند التوصيل باستخدام كابل S-Video

- ١ وصل خرج S-VIDEO الخاص بالك DVD بدخل S-VIDEO في الجهاز.
- ٢ وصل خرج الصوت الخاص بالك DVD بقوابس دخل AUDIO (الصوت) الموجودة في الجهاز.
- ٣ أدر مشغل أقراص الفيديو الرقمية DVD ثم أدخل قرص DVD.
- ٤ اختر مصدر دخل AV2 (الفيديو ٢) باستخدام زر INPUT (الدخل) في وحدة التحكم عن بعد.
- ٥ ارجع إلى دليل مشغل أقراص الفيديو الرقمية لمعرفة إرشادات التشغيل.

عند التوصيل بكابل HDMI

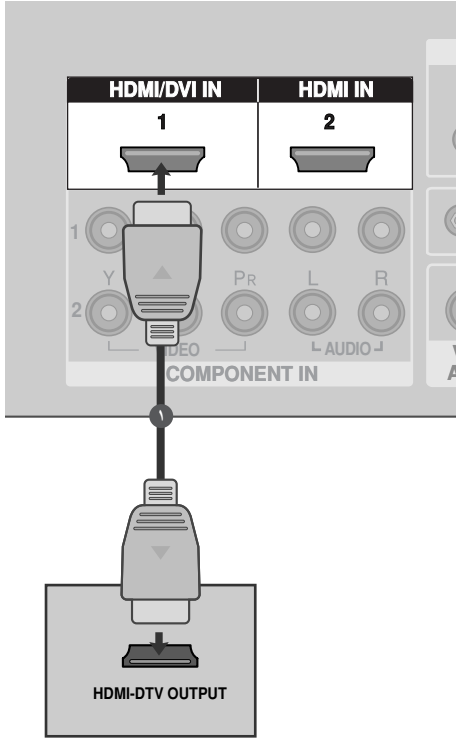

١ قم بتوصيل خرج HDMI الخاص بـ DVD (أقراص الفيديو الرقمية) بقابس HDMI IN 2 أو HDMI/DVI IN 1 في الجهاز.

٢ اختر مصدر دخل HDMI 2 أو HDMI1/ DVI باستخدام الزر INPUT (إدخال) في جهاز التحكم عن بعد.

٣ ارجع إلى "دليل مشغل الأقراص الرقمية" لمعرفة إرشادات التشغيل.

ملاحظة !

- يمكن للتلفزيون استقبال إشارات الفيديو والصوت في وقت واحد من خلال كابل HDMI.
- أما إذا كان الـ DVD لا يدعم خاصية Auto HDMI (HDMI تلقائي)، فيجب ضبط الدقة المناسبة للخرج.

إعداد VCR (جهاز الفيديو)

- لتجنب تشويش الصورة (تداخل)، اترك مسافة ملائمة بين التلفاز وجهاز الفيديو.
- صورة نمونجية ثابتة من جهاز الفيديو عند استخدام تنسيق الصورة ٤:٣؛ تظل الصور الثابتة على جوانب الشاشة، مرئية على الشاشة.

عند التوصيل بكابل هوائي

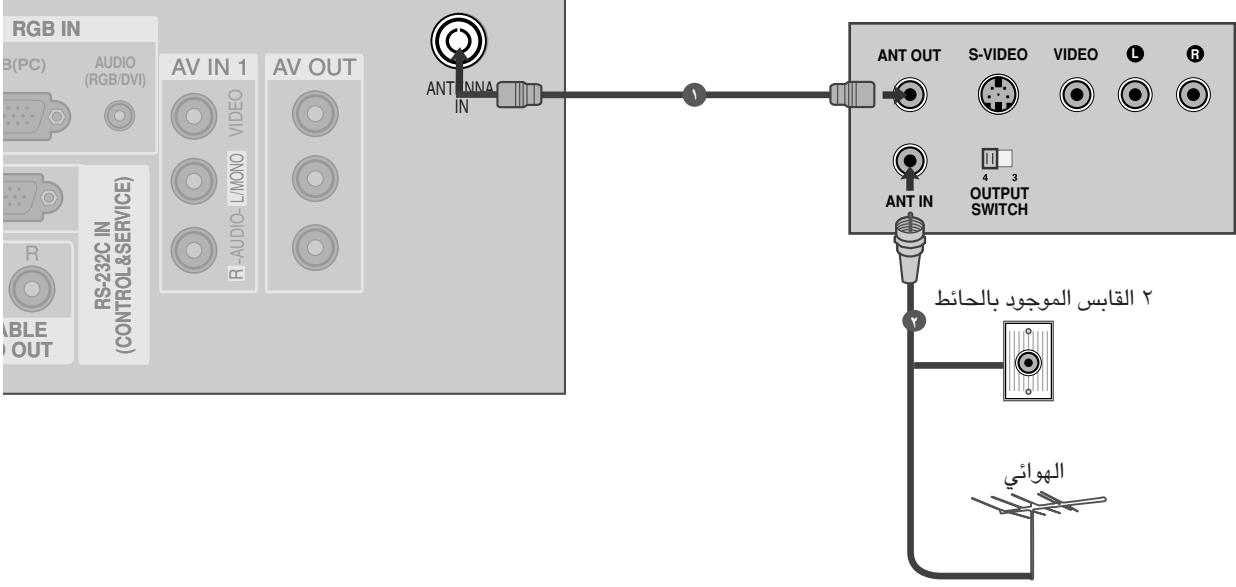

١ صل مقبس **ANT OUT** (خرج هوائي) جهاز الفيديو بمقبس **ANTENNA IN** (الهوائي) في الجهاز.

٢ صل كابل الهوائي بمقبس **ANT IN** (دخل هوائي) جهاز الفيديو.

٣ اضغط على زر **PLAY** (تشغيل) في جهاز الفيديو واضبط البرنامج المناسب بين التلفاز وجهاز الفيديو لعرضه.

عند التوصيل بكابل RCA.

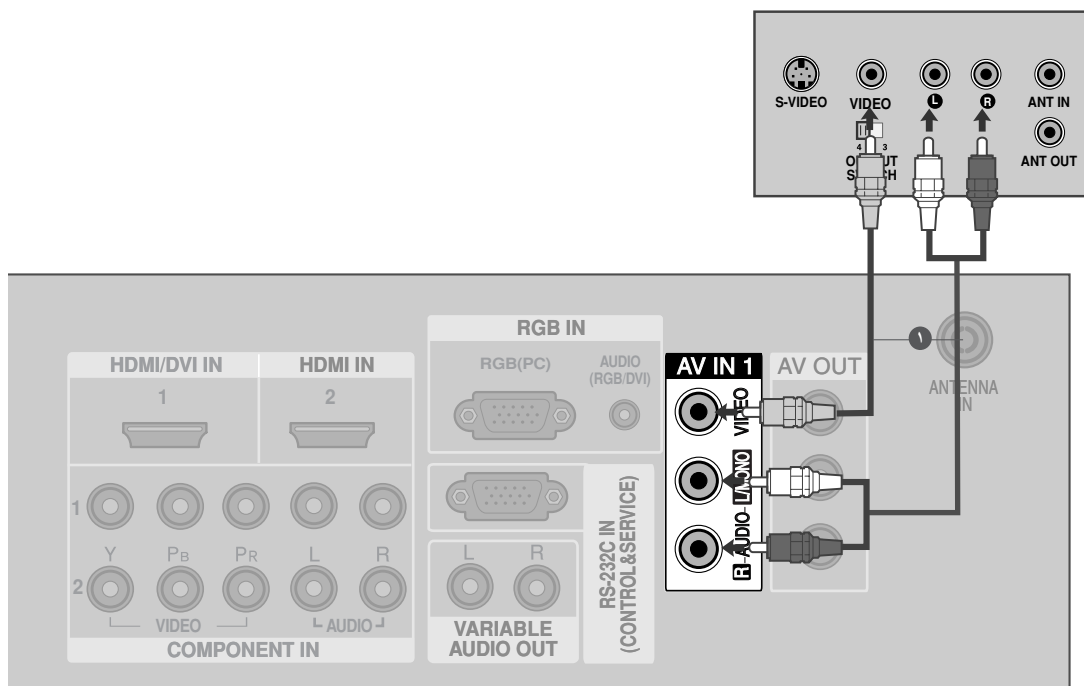

١ صل قابسي **AUDIO/VIDEO** (الصوت/الفيديو) بين التلفاز وجهاز الفيديو. طابق ألوان القابس (فيديو = أصفر و الصوت الأيسر = أبيض و الصوت الأيمن = أحمر)

٢ أدخل شريط الفيديو في جهاز الفيديو واضغط على زر **PLAY** (تشغيل) في جهاز الفيديو. (ارجع إلى "دليل المالك" الخاص بجهاز الفيديو).

٣ اختر مصدر دخل **AV1** (الفيديو ٣) باستخدام زر **INPUT** (إدخال) في جهاز التحكم عن بعد.
- عند التوصيل مع **AV IN 2**، اختر مصدر دخل **AV2**.

ملاحظة !

◀ إذا كان لديك مسجل فيديو موني، يتم توصيل كابل الصوت من مسجل الفيديو إلى السماعة يسار / موني عند مدخلها علي شاشة البلازما.

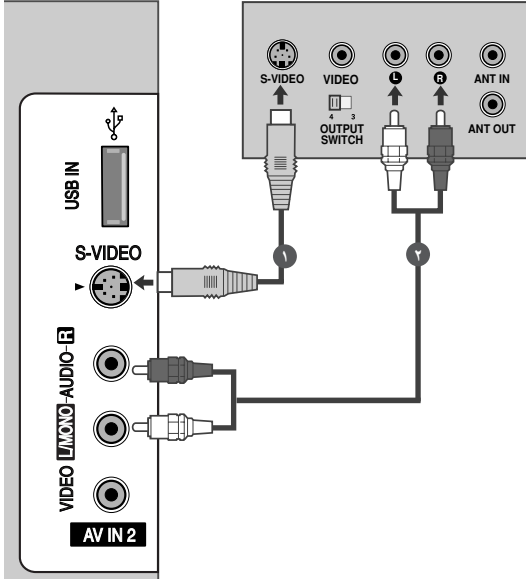

عند التوصيل باستخدام كابل S-Video

١ وصل خرج S-VIDEO الخاص بجهاز الفيديو بدخل S-VIDEO في الجهاز. يؤدي ذلك إلى تحسين جودة الصورة بالمقارنة مع دخل المكون الطبيعي (كابل RCA).

٢ وصل خرج الصوت لجهاز الفيديو بقوابس دخل AUDIO (الصوت) الموجودة على الجهاز.

٣ أدخل شريط فيديو في جهاز الفيديو واضغط على زر PLAY (تشغيل) في جهاز الفيديو. (ارجع إلى "دليل المالك" الخاص بجهاز الفيديو).

٤ اختر مصدر دخل AV2 (الفيديو ٣) باستخدام زر INPUT (إدخال) في جهاز التحكم عن بعد.

ملاحظة !

◀ إذا كان كل من مقبسي S-VIDEO و VIDEO قد تم توصيلهما بجهاز الفيديو S-VHS في نفس الوقت، فيمكن استقبال إشارة S-VIDEO فقط.

إعداد الأجهزة الخارجية

إعداد مصدر الصوت/الفيديو (A/V) الآخر

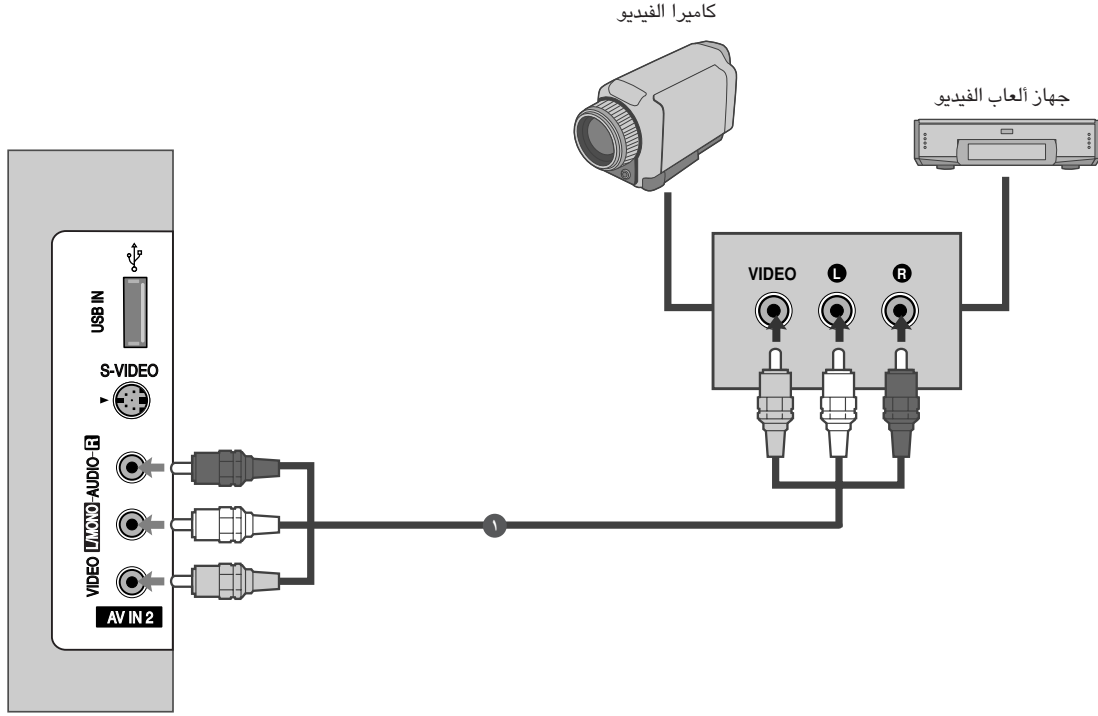

١ صل قابسي **AUDIO/VIDEO** (الصوت/الفيديو) بين التلفاز والجهاز الخارجي. طابق ألوان القابس. (فيديو = أصفر والصوت الأيسر = أبيض والصوت الأيمن = أحمر).

٢ اختر مصدر دخل **AV2** (الصوت الفيديوي) باستخدام زر **INPUT** (إدخال) في جهاز التحكم عن بعد.
- عند التوصيل مع **AV IN 1**، اختر مصدر دخل **AV1**.

٣ شغل الجهاز الخارجي المعني. ارجع إلى دليل تشغيل الجهاز الخارجي.

إعداد إخراج الصوت/الفيديو

يتسم التلفاز بقدرة خاصة لإخراج الإشارة تتبع لك تعليق تلفاز أو شاشة أخرى.

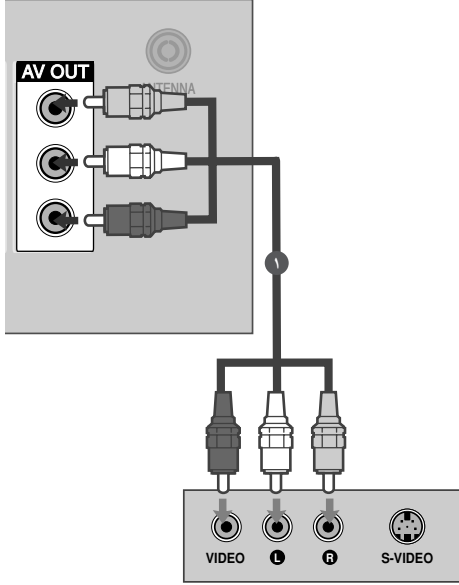

١ وصل التلفاز أو الشاشة الثانية بمقابس AV OUT بالتلفاز.

٢ انظر إلى دليل التشغيل الخاص بالتلفاز أو الشاشة الثانية للحصول على المزيد من التفاصيل حول إعدادات إخراج الجهاز.

ملاحظة !

- ◀ لا يمكن استخدام مصادر إدخال HDMI و RGB والمكون لإخراج الصوت/الفيديو.
- ◀ يوصى باستخدام مقابس AV OUT للتسجيل على الفيديو.

الاستريو الخارجي

استخدم هذا الخيار إما للتوصيل بمضخم صوت خارجي أو لإضافة مكبر صوت إلى نظام الصوت المجسم الخاص بك.

١ قم بتوصيل قابس الإدخال الخاص بمضخم صوت الاستريو بقوابس إخراج الصوت المتغير (VARIABLE AUDIO OUT) الموجودة بالجهاز.

٢ اضبط مكبرات الصوت الخاصة بك من خلال مضخم صوت الاستريو التناظري، وذلك وفقاً للإرشادات المرفقة بمضخم الصوت.

ملاحظة !

- ◀ عند التوصيل بأجهزة الصوت الخارجية - كمضخمات الصوت ومكبرات الصوت، يُرجى إيقاف تشغيل مكبرات صوت التلفزيون. (ص ٩٦)

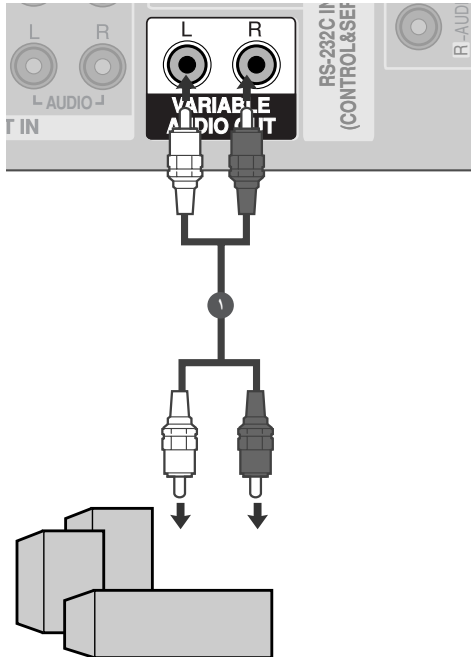

إعداد دخل USB

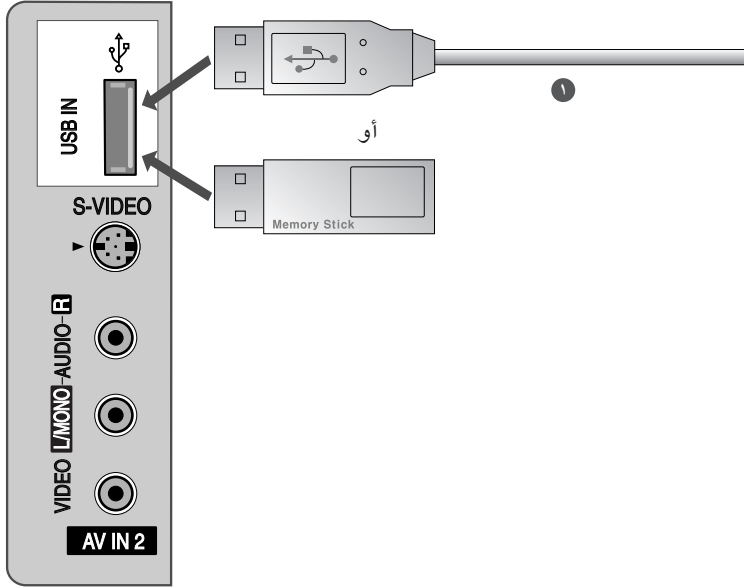

١ قم بتوصيل جهاز USB بمقابس USB IN (دخل USB) الموجودة في جانب التلفاز.

٢ بعد توصيل مقابس USB IN (دخل USB)، استخدم الوظيفة TIME MACHINE (جهاز الوقت). (صفحة ٥٨ ▶)

ضبط الكمبيوتر

■ يوفر هذا التلفزيون ميزة التوصيل والتشغيل، أي أن جهاز الكمبيوتر يتم ضبطه تلقائياً على إعدادات التلفزيون.

عند التوصيل بكابل D-sub المزود بـ ١٥ سنناً

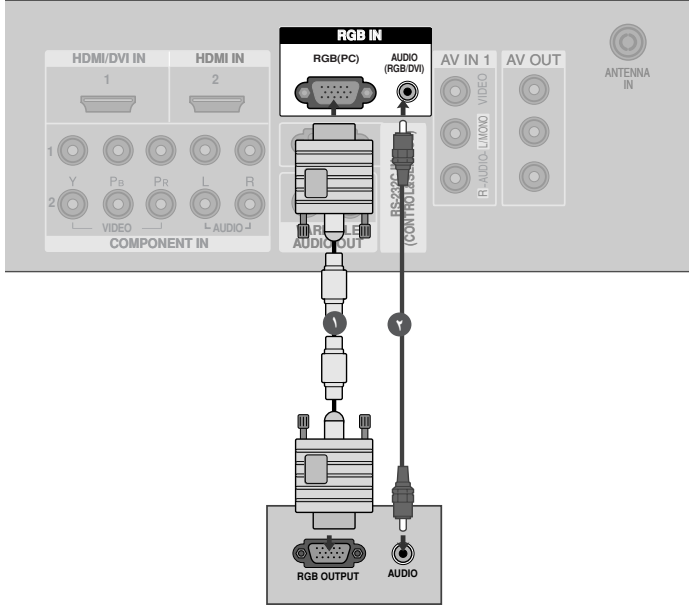

١ وصل خرج RGB في الكمبيوتر بقابس RGB (PC) في الجهاز.

٢ صل مخارج الصوت في صندوق الجهاز العلوي الرقمي بقابس AUDIO (RGB/DVI) دخل الصوت PC في الجهاز.

٣ شغل الكمبيوتر والجهاز.

٤ اختر مصدر دخل RGB باستخدام الزر INPUT (إدخال) في جهاز التحكم عن بعد.

عند التوصيل باستخدام كابل HDMI إلى DVI

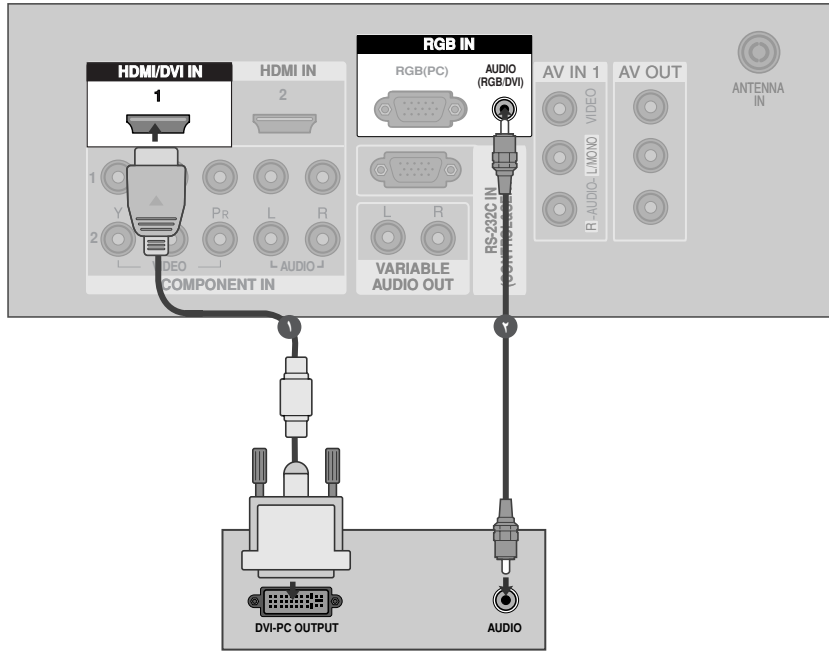

١ وصل إخراج DVI للكمبيوتر بمقبس HDMI/DVI IN 1 بالجهاز.

٢ وصل مخارج الصوت في صندوق الجهاز العلوي الرقمي بقابس AUDIO (RGB/DVI) دخل الصوت PC في الجهاز.

٣ شغل الكمبيوتر والجهاز.

٤ اختر مصدر دخل HDMI1/ DVI باستخدام الزر INPUT (إدخال) في جهاز التحكم عن بعد.

ملاحظة !

- ◀ في حالة وجود خرج قبط بالكمبيوتر وعدم وجود خرج قنطرة؛ ففي هذه الحالة يلزم إجراء توصيل صوتي منفصل
- ◀ أما إذا كان صندوق الجهاز العلوي الرقمي لا يدعم خاصية Auto DVI (DVI تلقائي)، فيجب ضبط الدقة المناسبة للخرج.

دقة العرض المدعومة (وضع) (RGB/ HDMI[PC])

درجة الدقة	تردد أفقي (كيلو هرتز)	تردد رأسي (هرتز)
720x400	31,469	70,08
640x480	31,469 37,500	59,94 75,00
800x600	37,879 46,875	60,31 75,00
1024x768	48,363 56,476 60,023	60,00 70,06 75,02
1280x768	47,693	59,99
1360x768	47,700	60,00
1366x768	47,700	60,00
1280x1024	64,00	60,00
1920x1080	66,59	59,93

بالنسبة للطرز *47LB5R، *52LB5R

ملاحظة !

HDMI بالجهاز بمنفذ HDMI/DVI بالجهاز. صل كابل الصوت من الكمبيوتر بـ AUDIO INPUT (دخل الصوت) الموجود بالجهاز. (لا تكون كابلات الصوت متوفرة مع الجهاز).
استخدم بطاقة صوت أصبب صوت الكمبيوتر الشخصي بحسب ما هو مطلوب.
تستخدم هذه الشاشة نظام التوصيل والتشغيل الفوري VESA، وعند توصيل نظام متوافق للتوصيل والتشغيل الفوري (الكمبيوتر الشخصي) مع الشاشة، لن يلزم استخدام أوضاع ضبط إضافية. وتقدم الشاشة البيانات EDID لنظام الكمبيوتر الشخصي باستخدام بروتوكول DDC. ويقوم الكمبيوتر الشخصي بال ضبط والتعديل أوماتيكياً لاستخدام هذه الشاشة.
بروتوكول DDC مضبوط مسبقاً للوضع RGB (قياسي أنالوج) والوضع HDMI (HDMI، RGB رقمي ديجيتال).
عند اللزوم، أصبب أوضاع ضبط الشاشة وظيفياً على أساس التوصيل والتشغيل الفوري.
إذا كانت بطاقة الرسوم بالجهاز لا تخرج RGB رقمياً وتماتلياً في وقت واحد، فقم بتوصيل RGB أو HDMI IN (HDMI/DVI) لعرض الكمبيوتر على الجهاز.
إذا كانت البطاقة الرسومية في الكمبيوتر الشخصي تقوم بإخراج RGB رقمي وقياسي في نفس الوقت، أصبب الشاشة على RGB أو HDMI (يتم ضبط الوضع الآخر من جانب الشاشة تلقائياً على وضع التوصيل والتشغيل الفوري).
قد يؤدي استخدام كابل RGB-PC أطول من اللازم إلى إحداث بعض التشويش على الشاشة. وينصح باستخدام كابل طوله أقل من ٥ أمتار، حيث يوفر هذا الطول أفضل جودة للصورة.
في مصادر الدخل صغوف و نطفق/قبط، يمكنك تحديد وضع ضا (الكمبيوتر) أو بيئ (التلفزيون الرقمي) عند إدخال الإشارات التالية:

للاستمتاع بوضوح الصورة والصوت صل الكمبيوتر بالجهاز.
أحرص على عدم إبقاء صورة ثابتة على شاشة الجهاز لفترة طويلة، حيث قد يؤدي ذلك إلى جعل تلك الصورة ثابتة على الشاشة طوال الوقت، وأستخدم بدلاً من ذلك شاشة توقف إذا أمكن.
قم بتوصيل الكمبيوتر بمنفذ DVI/HDMI أو RGB (PC/DTV) بالجهاز، قم بتغيير خرج دقة صورة الكمبيوتر وفقاً لذلك.
قد تكون هناك بعض الضوضاء الناتجة عن بعض درجات الدقة أو النمط الرأسي أو التباين أو السطوع في وضع PC (الكمبيوتر). بعد ذلك قم بتغيير وضع PC (الكمبيوتر) إلى مستوى دقة آخر أو تغيير نسبة التحديث إلى نسبة أخرى أو تعديل نسبة السطوع والتباين في القائمة حتى تصبح الصورة نقية.
إذا لم يمكن تغيير نسبة تحديث بطاقة الرسوم الخاص بالكمبيوتر، فيجب عندئذ تغيير بطاقة الرسوم أو الرجوع إلى الشركة المصنعة لبطاقة الرسوم.
يكون شكل دخل التزامن للترددات الأفقية والرأسية منفصلاً.
يوصى باستخدام دقة ١٣٦٦x٧٦٨ وتردد ٦٠ هرتز (لطرز أجهزة التلفزيون المزودة بشاشة / LCD مقاس ٣٢، ٣٧، ٤٢ بوصة) / ١٩٢٠x١٠٨٠ وتردد ٦٠ هرتز (لطرز أجهزة التلفزيون المزودة بشاشة / LCD مقاس ٤٧، ٥٢ بوصة) / دقة ١٠٢٤ X ٧٦٨ وتردد ٦٠ هرتز (لطرز أجهزة التلفزيون المزودة بشاشة PLASMA مقاس ٤٢ بوصة) / دقة ١٣٦٠ X ٧٦٨ وتردد ٦٠ هرتز (لطرز أجهزة التلفزيون المزودة بشاشة PLASMA مقاس ٥٠ بوصة) لوضع الكمبيوتر (PC)، حيث إن هذه المعايير تقدم أفضل مستويات جودة الصورة.
قم بتوصيل كابل الإشارة من منفذ خرج شاشة الكمبيوتر بمنفذ RGB (PC/DTV) بالجهاز أو صل كابل الإشارة من منفذ خرج

إعداد الأجهزة الخارجية

إعداد الشاشة لوضع الكمبيوتر (PC)



Auto config. (التهيئة التلقائية) (وضع RGB فقط)

لضبط موضع الصورة تلقائياً وتقليل اهتزاز الصورة.

رغم أن الصورة لا تزال غير صحيحة، فإن الجهاز يعمل بشكل جيد لكنه يحتاج إلى مزيد من الضبط.

التهيئة التلقائية

تستخدم هذه الوظيفة للضبط التلقائي لموضع الشاشة وضبط الخطوط الرأسية وتركيز العرض. ستكون الصورة المعروضة غير ثابتة لثوانٍ قليلة عندما تكون وظيفة Auto-configuration (التهيئة التلقائية) قيد التقدم.

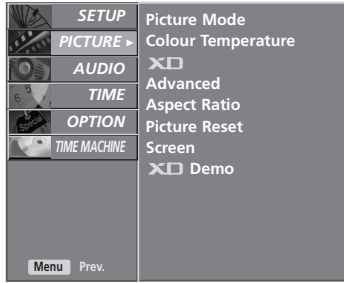

1



2

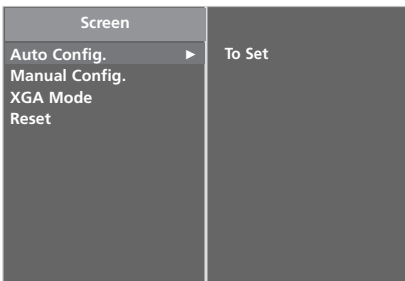

3 4

1 اضغط على الزر MENU (القائمة) ثم استخدم الزر ▲ / ▼ لتحديد قائمة PICTURE (الصورة).

2 اضغط على الزر ►، ثم استخدم الزر ▲ / ▼ لاختيار Screen (الشاشة).

3 اضغط على الزر ►، ثم استخدم الزر ▲ / ▼ لاختيار Auto config (التهيئة التلقائية).

4 اضغط على الزر ► لبدء Auto config (التهيئة التلقائية).
• عند اكتمال Auto config (التهيئة التلقائية)، تظهر OK (موافق) على الشاشة.
• إذا كان وضع الصورة لا يزال غير صحيح: فحاول إجراء الضبط التلقائي مرة أخرى.

• إذا كانت الصورة بحاجة إلى مزيد من الضبط بعد Auto adjustment (الضبط التلقائي) في وضع RGB، فبإمكانك ضبط Manual config (التهيئة اليدوية).

5 اضغط على الزر EXIT للعودة إلى وضع المشاهدة العادية.

ضبط تركيز العرض (Phase) والخطوط الرأسية (Clock) وموضع الشاشة (Position)

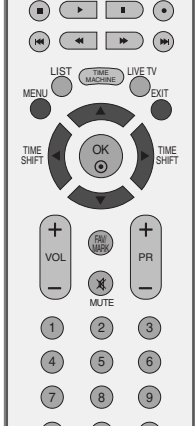

إذا لم تكن الصورة واضحة بعد الضبط التلقائي وخاصة إذا كانت الشخصيات لا تزال ترتعش: فاضبط الصورة يدوياً.

في وضع Just Scan, يمكنك فقط تحديد H-Position (الموضع الأفقي) أو V-Position (الموضع الرأسي) في وضع HDMI 1080i/1080p فقط. (بالنسبة للطرز *47/52LB5R)

لتصحيح حجم الشاشة: اضبط Clock (ضبط الخطوط الرأسية).

تعمل هذه الوظيفة في الأوضاع التالية: RGB أو COMPONENT (المكون) HDMI (1080p/1080i/720p/576p/480p) أو (1080p/1080i/720p/576p/480p).

ولا يتوفر استخدام وظائف Phase (تركيز العرض) أو Clock (ضبط الخطوط الرأسية) في أوضاع COMPONENT (المكون) (1080p/1080i/720p/576p/480p)، أو HDMI (1080p/1080i/720p/576p/480p).

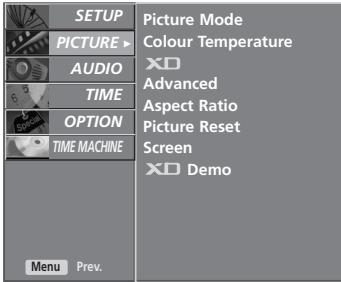

1

1 اضغط على الزر MENU (القائمة) ثم استخدم الزر ▲ / ▼ لتحديد قائمة

PICTURE (الصورة).



2

2 اضغط على الزر ►، ثم استخدم الزر ▲ / ▼ لاختيار Screen (الشاشة).

3 اضغط على الزر ► ثم الزر ▲ / ▼ لتحديد Manual config. (التهيئة اليدوية).

4 اضغط على الزر ► ثم استخدم الزر ▲ / ▼ لتحديد Phase (تركيز العرض) أو Clock (ضبط الخطوط الرأسية) أو H-Position (الموضع الأفقي) أو V-Position (الموضع الرأسي).

5 اضغط على الزر ► / ◀ لإجراء عمليات الضبط المناسبة.

6 اضغط على الزر EXIT للعودة إلى وضع المشاهدة العادية.

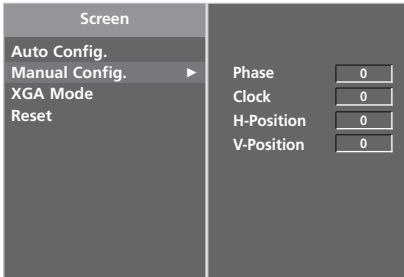

3 4 5

إعداد الأجهزة الخارجية



تحديد وضع WIDE (عريض) أو XGA

لمشاهدة صورة عادية، طابق مستوى الدقة في الوضع RGB والتحديد في الوضع XGA. تعمل هذه الوظيفة في الأوضاع التالية: وضع RGB.

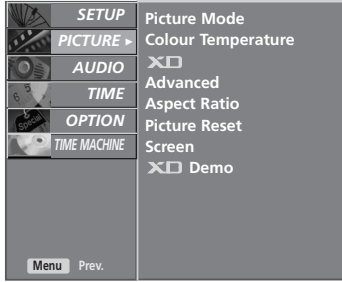

١ اضغط على الزر MENU (القائمة) ثم استخدم الزر ▲ / ▼ لتحديد قائمة PICTURE (الصورة).

٢ اضغط على الزر ▶، ثم استخدم الزر ▲ / ▼ لاختيار Screen (الشاشة).

٣ اضغط على الزر ▶ ثم استخدم الزر ▲ / ▼ لاختيار وضع XGA.

٤ اضغط على الزر ▶ ثم استخدم الزر ▲ / ▼ لاختيار دقة XGA المطلوبة.

٥ اضغط على الزر EXIT للعودة إلى وضع المشاهدة العادية.

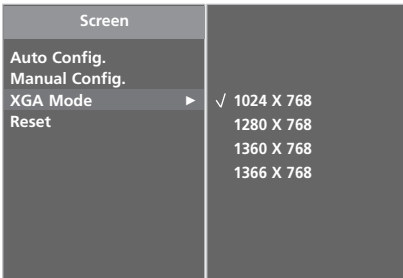
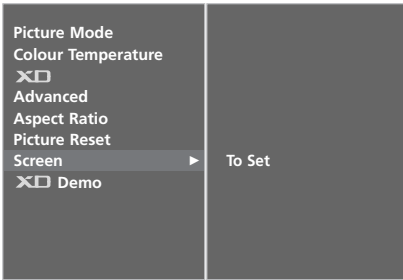



الإختيار الأولي

تعمل هذه الوظيفة في الوضع الحالي.
لغرض تشغيل القيمة المضبوطة.

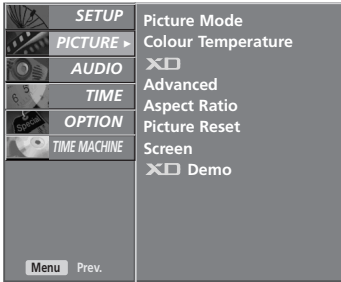

١

١ اضغط على الزر MENU (القائمة) ثم استخدم الزر ▲ / ▼ لتحديد قائمة PICTURE (الصورة).



٢

٢ اضغط زر القائمة ▶ ثم اضغط الزر ▲ / ▼ لاختيار القائمة الخاصة بـ Screen.

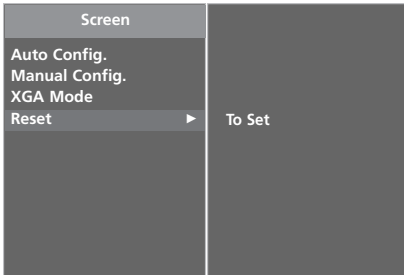

٣ ٤

٣ اضغط زر القائمة ▶ ثم اضغط الزر ▲ / ▼ لاختيار القائمة الخاصة بـ Reset.

٤ اضغط على الزر ▶

٥ اضغط على الزر EXIT للعودة إلى وضع المشاهدة العادية.

مشاهدة التلفزيون / التحكم في البرامج

مفاتيح التحكم في الريموت كنترول

عند استخدام الريموت كنترول يتم توجيهه نحو حساس الريموت كنترول على الشاشة.

مفتاح الكهرباء وهو يقوم بتشغيل العدة من الوضع الإحتياطي أو وضع الفصل إلى وضع الإحتياطي (جاهز للتشغيل).	مفتاح الكهرباء
العودة إلى عرض التلفزيون من أي وضع. لتبديل الجهاز من وضع الانتظار إلى وضع التشغيل.	دخول التلفاز
عند الضغط على هذا الزر مرة واحدة، سيتم عرض مصدر دخل OSD على الشاشة كما هو موضح. اضغط على زر ▲ / ▼ ثم زر OK (موافق) لاختيار مصدر الدخل المطلوب (TV (التلفاز), AV1 (الصوت الفيديو 1), Component2, Component1 AV2, (المكون 2), (المكون 1), (HDMI2 أو HDMI1/DVI, RGB ,	دخول
لتعديل نموذج أبعاد الصورة. ضبط نسبة سطوع الشاشة. يعود إلى الإعدادات الافتراضية للسطوع عن طريق تغيير مصدر الوضع.	النسبة (RATIO) ضبط نسبة السطوع
يقوم بتحويل الصورة الفرعية للتشغيل أو الإيقاف. يقوم باختيار البرنامج للصورة الفرعية. يقوم بالتبادل بين الصورة الرئيسية والصورة الفرعية. يقوم باختيار وضع المدخل للصورة الفرعية. يقوم بضبط مقياس الصورة الفرعية. لتحريك الصورة الفرعية في الاتجاه ▲ / ▼ أو الاتجاه ◀ / ▶.	PIP PIP PR+/- SWAP زر PIP INPUT SIZE زر POSITION
التحكم في مسجل فيديو غم أو مشغل أقراص الفيديو الرقمية. للتحكم في أجهزة الصوت/الفيديو (AV) المتصلة من خلال الضغط على أزرار المؤقت والترجيع السريع والتقديم السريع وتخطي الفصول (لا يقدم الزر ● مثل تلك الوظائف) استخدمه لتسجيل TIME MACHINE (جهاز الوقت) أو التشغيل باستخدام مفاتيح التحكم في التنقل.	MACHINE TIME VCR/DVD (جهاز الفيديو/مشغل أقراص الفيديو الرقمية)
يحدد قائمة معينة. يعرض جدول البرنامج. لاستدعاء القائمة HOME (الرئيسية) في الوضع Delayed (مؤجل)، تعود الشاشة إلى برنامج البث المباشر من أوضاع TV (التلفاز) و AV1 (صوت/فيديو 1) و AV2 (صوت/فيديو 2) و Component1 (المكون 1) و Component2 (المكون 2).	MENU (القائمة) القائمة TIME MACHINE (جهاز الوقت) LIVE TV (البث المباشر للتلفاز)
لغرض إخلاء جميع العروض على الشاشة والرجوع لمشاهدة التلفزيون من أي قائمة.	خروج
لتحديد لغة صوت تتيضط أو لغة الترجمة	DivX

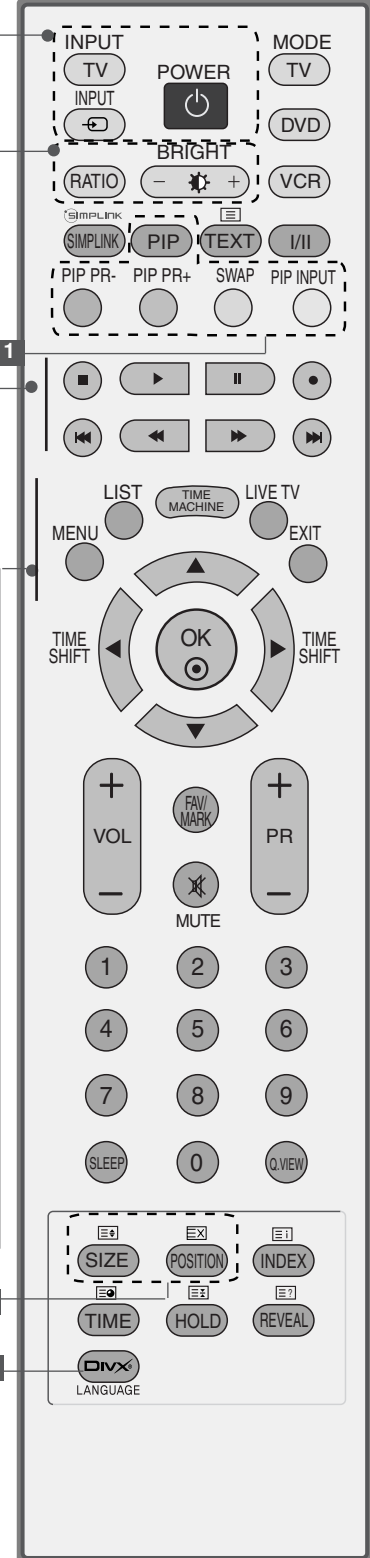

الوضع لاختيار أوضاع التشغيل عن بعد .

BUTTONS  **TELETEXT**
تستخدم هذه الأزرار لوظيفة نصوص المعلومات.
للحصول على مزيد من التفاصيل، ارجع إلى قسم "نصوص المعلومات".
وظيفة نصوص المعلومات (هذه الميزة ليست متوفرة في جميع الدول).

التوصيل البسيط (SIMPLINK)
يقوم بعرض قائمة بأجهزة الصوت/الفيديو (AV) المتصلة بالتلفزيون.
عند التبديل باستخدام هذا الزر، تظهر قائمة التوصيل البسيط (Simplink) على الشاشة (ص. ٤٨).

II/I
يحدد مستوى إخراج الصوت.

الأزرار الملونة
تستخدم هذه الأزرار لوظيفة نصوص المعلومات فقط (للطرازات التي تدعم وظيفة TELETEXT (نصوص المعلومات) فقط)، أو تستخدم ل تحرير البرامج.

زر الإبهام (أعلى/أسفل/يسار/يمين) (TIMESHIFT)
يسمح بالتنقل بين القوائم المعروضة على الشاشة وتعديل إعدادات النظام حسب ما تفضله.

موافق
يقبل الاختيار أو يعرض الوضع الحالي.

زيادة/تقليل مستوى الصوت
ضبط مستوى الصوت.

FAV (المفضلة)
يعرض البرنامج المفضل المختار.

MARK (تمييز)
تحديد وإلغاء تحديد البرامج في قائمة المواد المسجلة من التلفاز.

MUTE (الصوت)
يقوم بتشغيل الصوت أو إيقافه.

البرامج للأعلى/لأسفل
يختار البرنامج.

الأزرار من الأزرار من
تختار البرنامج.
تختار العناصر المرقمة في القائمة.

SLEEP (النوم)
يتم من خلاله ضبط موقت النوم.

Q.VIEW (عرض سريع)
يعيد الشاشة إلى آخر برنامج تمت مشاهدته.

تركيب البطاريات

- افتح غطاء تجويف البطارية الموجود في الجانب الخلفي، ثم قم بتركيب البطاريات مع مراعاة وضعها في الاتجاه الصحيح من حيث القطبية (+ مع + و- مع -).
- قم بتركيب بطاريتين من نوع AA بقوة ١.٥ فولت. لا تخلط البطاريات القديمة أو المستعملة مع البطاريات الجديدة.
- أغلق الغطاء.

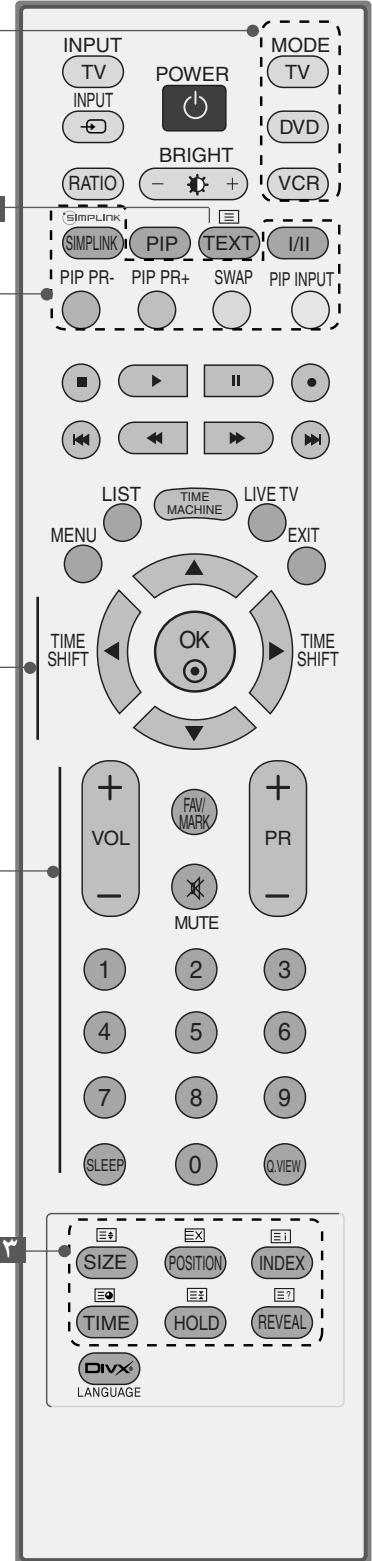
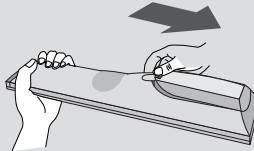

مشاهدة التلفزيون / التحكم في البرامج

تشغيل الشاشة

بعد تشغيل الجهاز يكون بمقدورك استخدام مميزات مختلفة.



- 1 ضع أولاً سلك التيار بالطريقة الصحيحة. في هذه اللحظة يتحول التلفزيون إلى وضع الانتظار. لتشغيل التلفزيون من وضع الانتظار، اضغط على الزر **POWER** (تشغيل) أو **TV** (التلفزيون) أو **INPUT** (الدخل) أو **PR ▲ / ▼** (اختيار البرامج) في الجهاز، أو اضغط على الزر **POWER** (تشغيل) أو **TV** (التلفزيون) أو **INPUT** (الدخل) أو **PR +/-** زر أي رقم من (٩-٠) في وحدة التحكم عن بعد، فينتقل التلفزيون إلى وضع التشغيل.

تحديد البرامج

- 1 اضغط على الزر **PR +/-** أو أزرار الأرقام لتحديد رقم برنامج معين.

ضبط مستوى الصوت

- 1 اضغط على الزر **VOL +/-** لضبط مستوى الصوت.
- 2 لإيقاف تشغيل الصوت: اضغط على الزر **MUTE** (كتم الصوت).
- 3 يمكن إلغاء هذه الوظيفة بالضغط على الزر **MUTE** (كتم الصوت) أو الزر **VOL +/-** أو الزر **II/I**.

اختيار وضبط القوائم التي تظهر على الشاشة

قد يختلف ما يظهر على شاشة جهاز التلفزيون الخاص بك قليلاً عما يظهر في هذا الدليل.
تستخدم خيارات الشاشة بشكل أساسي صوراً لطرز أجهزة التلفزيون المزودة بشاشة Plasma.

1 اضغط على الزر MENU (القائمة) ثم على الزر ▲ / ▼ لعرض كافة القوائم.

2 اضغط على الزر ▶ ثم على الزر ▲ / ▼ لتحديد أحد الخيارات من أية قائمة.

3 قم بتغيير إعداد خيار معين في القائمة الفرعية أو القائمة المنسدلة بالضغط على الزر ◀ / ▶.
يمكن التنقل إلى مستوى أعلى من القائمة بالضغط على زر OK (موافق) أو زر MENU (القائمة).

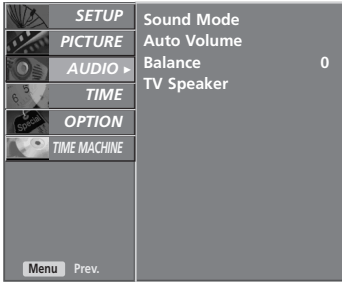

قائمة الصوت (AUDIO)

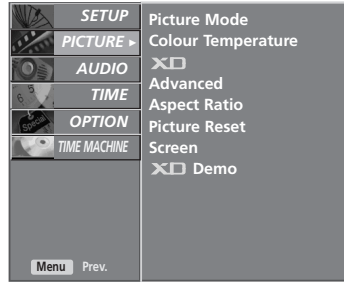

قائمة PICTURE (الصورة)



القائمة SETUP



قائمة TIME (الوقت)

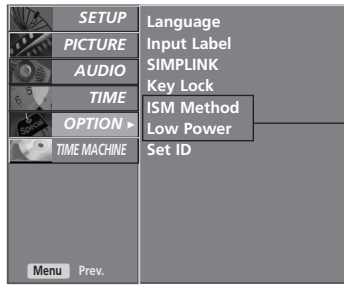

قائمة الخيارات (OPTION)

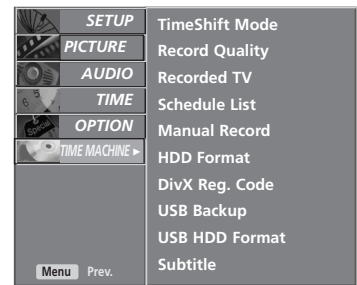

قائمة TIME MACHINE (جهاز الوقت)

* لطرز أجهزة التلفزيون المزودة بشاشة PLASMA فقط



ملاحظة !

- ◀ تتيح وظيفة OSD (خيارات العرض على الشاشة) إمكانية ضبط حالة الشاشة بسهولة حيث إنها تظهر في شكل رسومي.
- ◀ في هذا الدليل، قد تختلف وظيفة OSD (خيارات العرض على الشاشة) عن التلفاز لأنها مجرد مثال للمساعدة في تشغيل التلفاز.
- ◀ في وضع teletext (نصوص المعلومات): لا تظهر القوائم.
- ◀ استخدام القائمة SETUP (إعداد) غير متاح أثناء تشغيل برنامج مسجل.

مشاهدة التلفزيون / التحكم في البرامج

توليف البرامج تلقائياً



يمكن تخزين ما يصل إلى ١٠٠ محطة تلفزيونية حسب أرقام البرامج (من ٠ إلى ٩٩).
ويمجرد انتهائك من ضبط المحطات: ستصبح قادراً على استخدام الزر PR +/- أو أزرار الأرقام للبحث عن القنوات التي قمت ببرمجتها.
ويمكن توليف المحطات من خلال الأوضاع التلقائية أو الأوضاع اليدوية.

يتم تخزين كافة البرامج التي يمكن استقبالها باستخدام هذه الطريقة. ويوصى باستخدام البرمجة التلقائية أثناء تركيب هذا الجهاز.

استخدام هذه الوظيفة غير متاح أثناء تسجيل برنامج.

١ اضغط على زر القائمة (MENU) ثم على الزر ▲ / ▼ لتحديد قائمة إعداد (SETUP).

٢ اضغط على الزر ► ثم الزر ▲ / ▼ لتحديد توليف تلقائي (Auto Tuning).

٣ اضغط على الزر ► ثم الزر ▲ / ▼ لتحديد System.

٤ اضغط على الزر ► / ◀ لتحديد قائمة نظام تلفاز:
BG : SECAM B/G , PAL B/G (أوروبا / شرق أوروبا)
I : PAL I/II (المملكة المتحدة / أيرلندا)
DK : SECAM D/K , PAL D/K (شرق أوروبا)
M : (الولايات المتحدة / كوريا / الفلبين)

٥ اضغط على الزر ▲ / ▼ أو لتحديد Storage From.

٦ اضغط على الزر ► / ◀ أو أزرار الأرقام لتحديد رقم بداية البرنامج. في حالة استخدام أزرار الأرقام، يتم إدخال أي رقم أقل من ١٠ بوضع '٠' أمام الرقم مثل '05' في حالة إدخال الرقم

٧ اضغط على الزر ▲ / ▼ لتحديد الخيار Start.

٨ اضغط على الزر ► لبدء التوليف التلقائي.
يتم تخزين كافة المحطات التي يمكن استقبالها.

٩ اضغط على زر القائمة (MENU)، لإيقاف التوليف التلقائي.
عندما تنتهي عملية البرمجة التلقائية: تظهر قائمة Programme edit (تحرير البرامج) على الشاشة. انظر قسم "تحرير البرامج" لتحرير البرنامج المخزن.

٩ اضغط على الزر EXIT للعودة إلى وضع المشاهدة العادية.



١

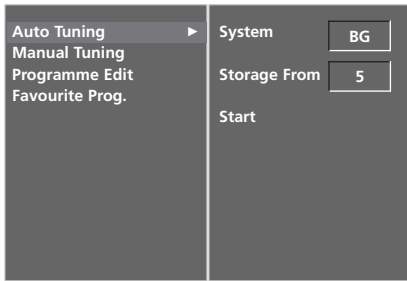

٧ ٦ ٥ ٤ ٣ ٢

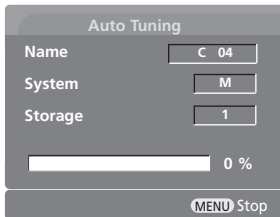

٨

توليف البرامج يدوياً

تتيح لك البرمجة اليدوية ضبط المحطات يدوياً وترتيبها بالشكل الذي ترغبه.
استخدام هذه الوظيفة غير متاح في وضع TimeShift Mode On (تشغيل وضع تبديل الوقت).
استخدام هذه الوظيفة غير متاح أثناء تسجيل برنامج.



١ اضغط على زر القائمة (MENU) ثم على الزر ▲ / ▼ لتحديد قائمة إعداد (SETUP).

٢ اضغط على الزر ► ثم الزر ▲ / ▼ لتحديد توليف يدوي (Manual Tuning).

٣ اضغط على الزر ► ثم على الزر ▲ / ▼ لتحديد الخيار Storage (تخزين)

٤ اضغط على الزر ▲ / ▼ أو أزرار الأرقام لتحديد رقم البرنامج المطلوب (٠ إلى ٩٩). في حالة استخدام أزرار الأرقام، يتم إدخال أي رقم أقل من ١٠ بوضع '٠' أمام الرقم مثل '٠٥' في حالة إدخال الرقم ٥.

٥ اضغط على الزر ▲ / ▼ لتحديد الخيار System (النظام).

٦ اضغط على الزر ► / ◀ لتحديد قائمة نظام تلفاز:
BG : SECAM B/G , PAL B/G (أوروبا / شرق أوروبا)
I : PAL I/II (المملكة المتحدة / أيرلندا)
DK : SECAM D/K , PAL D/K (شرق أوروبا)
M : (الولايات المتحدة / كوريا / الفلبين)

٧ اضغط على الزر ▲ / ▼ لتحديد Band (الموجة).

٨ اضغط على الزر ► ثم الزر ▲ / ▼ لتحديد V/UHF أو Cable (كابل).

٩ اضغط على الزر ▲ / ▼ لتحديد الخيار Channel (القناة).

١٠ ويمكن تحديد رقم البرنامج المطلوب باستخدام الزر ► \ ◀ أو أزرار الأرقام حدد رقم البرنامج مباشرة بالضغط على أزرار الأرقام إن أمكن. يتم إدخال أي رقم أقل من ١٠ بوضع '٠' أمام الرقم مثل '05' عند إدخال الرقم ٥.

١١ اضغط على الزر ▲ / ▼ لتحديد الخيار Search (بحث).

١٢ اضغط على الزر ► / ◀ لبدء البحث. إذا تم العثور على أي محطة فسوف يتوقف البحث.

١٣ اضغط على الزر OK لحفظ المحطة.

١٤ كرر الخطوات من ٣ إلى ١٣ لحفظ محطة أخرى.

١٥ اضغط على الزر EXIT للعودة إلى وضع المشاهدة العادية.

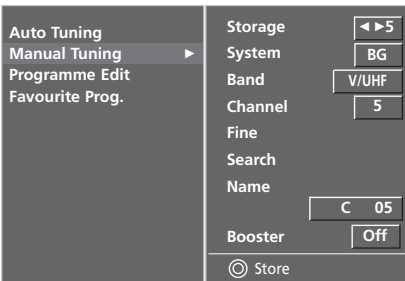

مشاهدة التلفزيون / التحكم في البرامج

ضبط القنوات

عادة ما يلزم ضبط القنوات في حالة ما إذا كان الاستقبال ضعيفاً.

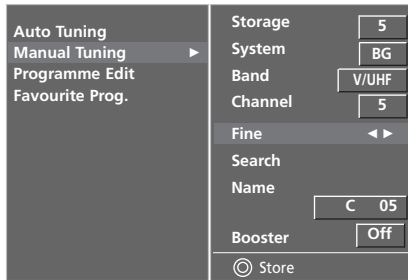
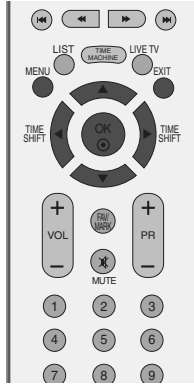

١ اضغط على زر القائمة (MENU) ثم على الزر ▲ / ▼ لتحديد قائمة إعداد (SETUP).

٢ اضغط على الزر ► ثم الزر ▲ / ▼ لتحديد توليف يدوي (Manual Tuning).

٣ اضغط على الزر ► ثم على الزر ▲ / ▼ لتحديد الخيار Fine.

٤ اضغط على الزر ► / ◀ لإجراء الضبط الدقيق للحصول على أفضل جودة للصورة والصوت.

٥ اضغط على الزر OK لحفظ المحطة.

٦ اضغط على الزر EXIT للعودة إلى وضع المشاهدة العادية.

تعيين اسم محطة

يمكن تعيين اسم محطة يتألف من خمسة حروف لكل رقم برنامج.



١ اضغط على زر القائمة (MENU) ثم على الزر ▲ / ▼ لتحديد قائمة إعداد (SETUP).

٢ اضغط على الزر ► ثم الزر ▲ / ▼ لتحديد توليف يدوي (Manual Tuning).

٣ اضغط على الزر ► ثم على الزر ▲ / ▼ لتحديد الخيار **Name** (اسم).

٤ اضغط على الزر ► ثم استخدام الزر ▲ / ▼ . يمكنك استخدام اسم خالي و+ و٠ والأرقام من ٠ إلى ٩ والحروف من **A** إلى **Z**.

٥ حدد مكان إدخال الحرف بالضغط على الزر ► / ◀ ثم اختر الحرف التالي، وهكذا.

٦ اضغط على الزر **OK** لحفظ المحطة.

٧ اضغط على الزر **EXIT** للعودة إلى وضع المشاهدة العادية.



١

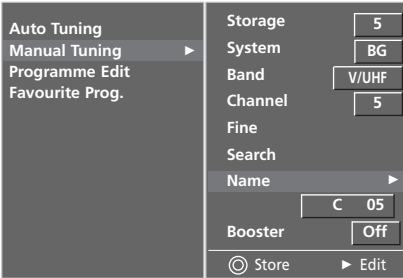

٢ ٣ ٤ ٥ ٦

مشاهدة التلفزيون / التحكم في البرامج

وظيفة الـ Booster

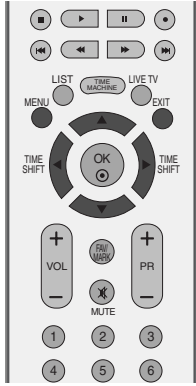

في بعض الموديلات فإن جهاز تقوية الإشارة بوستر في وشكل وظيفة اختيارية. الجهاز المزود بوحدة تقوية الإشارة بوستر هو وحده الذي يمكنه أداء هذه الوظيفة.

إذا كان الاستقبال ضعيفاً في المساحات البعيدة عن إشارة التلفزيون يتم تحويل جهاز تقوية الإشارة إلى وضع التشغيل. إذا كانت حالة الصورة جيدة ! يجب عدم اختيار البوستر في وضع التشغيل.



1

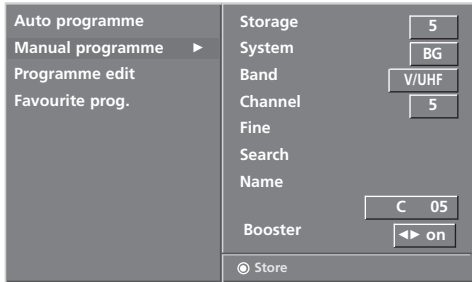

2 3

1 اضغط على زر القائمة (MENU) ثم على الزر ▲ / ▼ لتحديد قائمة إعداد (SETUP).

2 اضغط على الزر ► ثم الزر ▼ / ▲ لتحديد توليف يدوي (Manual Tuning).

3 اضغط على الزر ► ثم على الزر ▼ / ▲ لتحديد الخيار Booster.

4 اضغط على الزر ► ثم الزر ► / ◀ لتحديد الخيار On (تشغيل) أو Off (إيقاف).

5 اضغط على الزر EXIT للعودة إلى وضع المشاهدة العادية.

تحرير البرامج

تتيح لك هذه الوظيفة حذف البرامج المخزنة أو تجاوزها. يمكنك أيضاً نقل بعض المحطات إلى أرقام برامج أخرى أو إدراج بيانات محطة خالية داخل رقم البرنامج المحدد.

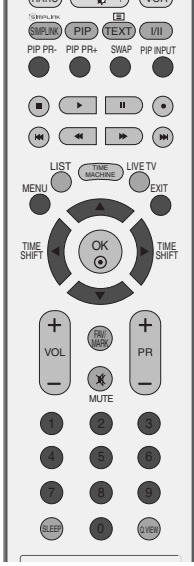

١ اضغط على زر القائمة (MENU) ثم على الزر ▲ / ▼ لتحديد قائمة إعداد (SETUP).

٢ اضغط على الزر ► ثم على الزر ▲ / ▼ لتحديد الخيار Programme Edit (تحرير البرامج).

٣ اضغط على الزر ► لعرض Programme Edit (قائمة تحرير البرمجة).

■ حذف برنامج معين

١. حدد برنامجاً تريد حذفه بالضغط على الزر ▼ / ▲ أو الزر ► / ◀.
 ٢. اضغط على الزر الأحمر مرتين.
- يتم حذف البرنامج المحدد، ويتم نقل كافة البرامج التالية له موضعاً واحداً للأعلى.

■ نسخ برنامج معين

١. حدد برنامجاً تريد نسخه بالضغط على الزر ▼ / ▲ أو الزر ► / ◀.
 ٢. اضغط على الزر الأخضر.
- يتم نقل كافة البرامج التالية له موضعاً واحداً للأسفل.

■ نقل برنامج معين

١. حدد برنامجاً تريد نقله بالضغط على الزر ▼ / ▲ أو الزر ► / ◀.
٢. اضغط على الزر الأصفر.
٣. قم بنقل البرنامج لرقم البرنامج المراد بالضغط على الزر ▼ / ▲ أو الزر ► / ◀.
٤. اضغط على الزر الأصفر مرةً أخرى لإنهاء هذه الوظيفة.

■ تخطي رقم برنامج معين

١. حدد رقم برنامج تريد تجاوزه بالضغط على الزر ▼ / ▲ أو الزر ► / ◀.
 ٢. اضغط على الزر الأزرق. يتحول لون البرنامج الذي تم تجاوزه للون الأزرق.
 ٣. اضغط على الزر الأزرق مرةً أخرى لإلغاء تجاوز البرنامج.
- عندما يتم تجاوز رقم برنامج معين، فهذا يعني إنه لن يمكنك تحديد هذا البرنامج بالضغط على الزر ▼ / ▲ أثناء وضع المشاهدة العادية. إذا أردت تحديد برنامج تم تجاوزه: فأدخل رقم البرنامج مباشرةً بالضغط على أزرار الأرقام، أو حده من قائمة تحرير البرامج أو جدول البرامج.

٤ اضغط على الزر EXIT للعودة إلى وضع المشاهدة العادية.

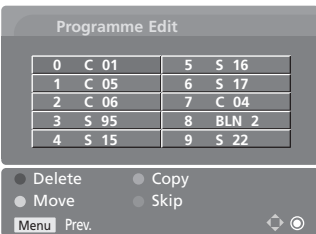

مشاهدة التلفزيون / التحكم في البرامج

البرامج المفضلة

تتيح لك هذه الوظيفة التحديد المباشر للبرامج المفضلة.

اضغط بشكل متكرر على الزر **FAV** (العرض السريع) لتحديد البرامج المفضلة المخزنة.

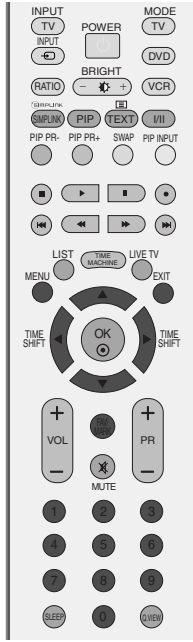

١ اضغط على زر القائمة (MENU) ثم على الزر ▲ / ▼ لتحديد قائمة إعداد (SETUP).

٢ اضغط على الزر ► ثم على الزر ▲ / ▼ لتحديد الخيار Favourite Prog. (البرامج المفضلة).

٣ اضغط على الزر ►.

٤ اضغط على الزر ▲ / ▼ لتحديد - - - - -.

٥ حدد البرنامج المراد باستخدام الزر ► / ◀ أو أزرار الأرقام. يتم إدخال أي رقم أقل من ١٠ بوضع '٠' أمام الرقم مثل '٠٥' في حالة إدخال الرقم ٥.

٦ كرر الخطوات من ٤ إلى ٥ لتخزين برنامج آخر. يمكنك تخزين ما يصل إلى ٨ برامج.

٧ اضغط على الزر EXIT للعودة إلى وضع المشاهدة العادية.



١

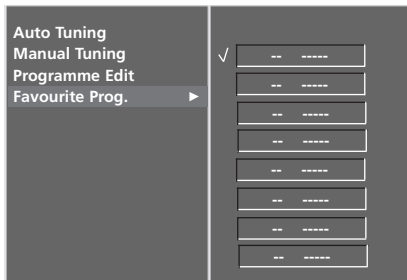

٢ ٣ ٤ ٥

استدعاء جدول البرامج

- يمكنك فحص البرامج المخزنة في الذاكرة عن طريق عرض جدول البرامج.



■ عرض جدول البرامج

اضغط على الزر LIST (سرد) لعرض قائمة Programme list (جدول البرامج).
يتم عرض جدول البرامج على الشاشة.

! ملاحظة

a. قد تجد أن هناك بعض البرامج تتخذ اللون الأزرق. ويعني ذلك أن تلك البرامج تم تجاوزها عن طريق البرمجة التلقائية أو في وضع تحرير البرامج.
b. تشير بعض البرامج المعرفة بأرقام قنوات موضحة في جدول البرامج إلى أنه لم يتم تعيين اسم محطة لتلك البرامج.

■ تحديد برنامج في قائمة البرامج

حدد برنامجاً من الجدول بالضغط على الزر ▲ / ▼ أو الزر ◀ / ▶.
ثم اضغط على الزر OK (موافق).
ينتقل التلفزيون إلى رقم البرنامج الذي تم اختياره.

■ تصفح جداول البرامج

هناك ١٠ جداول للبرامج تحتوي على ١٠٠ برنامج.
يؤدي الضغط المتكرر على الزر ▲ / ▼ أو الزر ▶ / ◀ إلى قلب الصفحات.

اضغط على الزر LIST للعودة إلى وضع المشاهدة العادية.

مشاهدة التلفزيون / التحكم في البرامج

تحديد مصدر الإدخال

يضع ملصقاً لكل مصدر إدخال لا يُستخدم عند الضغط على زر INPUT (إدخال).

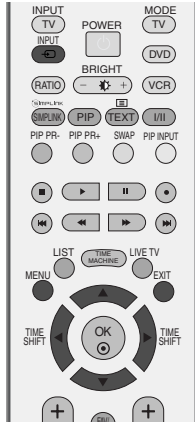

١



٢

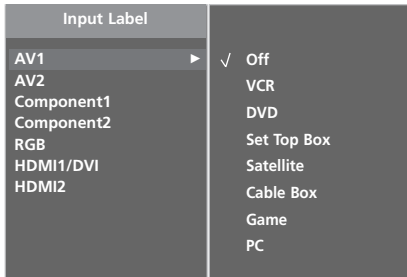

٣

١ اضغط على زر القائمة (MENU) ثم على الزر ▲ / ▼ لتحديد قائمة الخيارات (OPTION).

٢ اضغط على الزر ▶ ثم الزر ▲ / ▼ لتحديد الخيار Input Label.

٣ اضغط على زر ▶ ثم استخدام الزر ▲ / ▼ لتحديد المصدر AV1 أو AV2 أو Component1/2 أو RGB أو HDMI1/DVI أو HDMI2.

٤ اضغط على الزر ▶ ثم استخدم الزر ▲ / ▼ لتحديد العلامة.

٥ اضغط على الزر EXIT للعودة إلى وضع المشاهدة العادية.

تأمين المفاتيح (Key Lock)

يمكن ضبط التلفزيون بحيث يجب استخدام وحدة التحكم عن بُعد للتحكم فيه. يمكن استخدام هذه الميزة لمنع المشاهدة غير المصرح بها.

تمت برمجة هذا الجهاز بحيث يتذكر آخر خيار تم ضبطه عليه حتى إذا تم إيقاف تشغيله.



١ اضغط على زر القائمة (MENU) ثم على الزر ▲ / ▼ لتحديد قائمة الخيارات (OPTION).

٢ اضغط على الزر ► ثم الزر ▲ / ▼ لتحديد تأمين المفاتيح (Key Lock).

٣ اضغط على الزر ► ثم استخدم الزر ▲ / ▼ لتحديد الخيار On (تشغيل) أو Off (إيقاف).

٤ اضغط على الزر EXIT للعودة إلى وضع المشاهدة العادية.



١

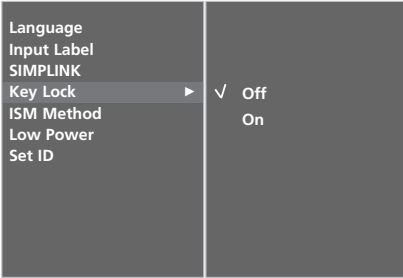

٢ ٣

ملاحظة !

- عند ضبط وظيفة تأمين المفاتيح (Key Lock) على تشغيل (On)، في حالة إيقاف تشغيل جهاز التلفزيون، اضغط على الزر I / ⏻ أو زر الإدخال (INPUT) أو زر ▲ / ▼ PR الموجود على الجهاز أو أزرار التشغيل (POWER) أو الإدخال (INPUT) أو التلفزيون (TV) أو PR + /- أو أزرار الأرقام الموجودة على جهاز التحكم عن بُعد.
- عند ضبط وظيفة تأمين المفاتيح (Key Lock) على تشغيل (On)، تظهر عبارة تشغيل تأمين المفاتيح (Key Lock On) على الشاشة في حالة الضغط على أي زر بلوحة التحكم الأمامية أثناء مشاهدة التلفزيون.

مشاهدة التلفزيون / التحكم في البرامج

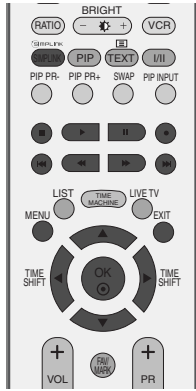

تعمل هذه الوظيفة فقط مع الأجهزة التي تحمل شعار SIMPLINK. يُرجى التأكد من وجود شعار SIMPLINK.

تتيح هذه الوظيفة إمكانية تشغيل أجهزة (الصوت/ الفيديو) AV الأخرى المتصلة بالشاشة عبر كابل HDMI والتحكم فيها دون الحاجة إلى إعدادات وكابلات إضافية.

في حالة عدم الرغبة في وجود قائمة التوصيل البسيط (SIMPLINK)، حدد الخيار إيقاف (Off).



1

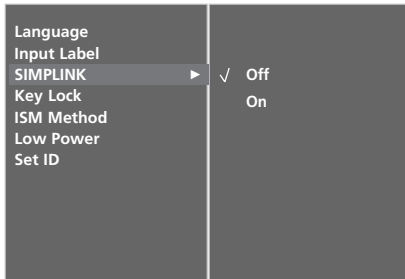

2 3

1 اضغط على زر القائمة (MENU) ثم على الزر ▲ / ▼ لتحديد قائمة الخيارات (OPTION).

2 اضغط على الزر ▶ ثم الزر ▲ / ▼ لتحديد خيار التوصيل البسيط (SIMPLINK).

3 اضغط على الزر ▶ ثم استخدم الزر ▲ / ▼ لتحديد الخيار On (تشغيل) أو Off (إيقاف).

4 اضغط على الزر EXIT للعودة إلى وضع المشاهدة العادية.

وظائف التوصيل البسيط (Simplink)

تشغيل القرص

تتحكم هذه الوظيفة في أجهزة الصوت/الفيديو (AV) المتصلة من خلال الضغط على أزرار ▲ / ▼ / ◀ / ▶ زر موافق (OK) وأزرار التشغيل والإيقاف والإيقاف المؤقت والترجيع السريع والتقديم السريع وتخطي الفصول (لا يوفر الزر □ مثل تلك الوظائف)

التشغيل المباشر

بعد توصيل أجهزة الصوت/الفيديو (AV) بالتلفزيون، يمكن للمستخدم التحكم في هذه الأجهزة مباشرة وتشغيل الوسائط دون الحاجة إلى إعدادات إضافية.

تحديد جهاز الصوت/الفيديو (AV)

تتيح هذه الوظيفة إمكانية تحديد أحد أجهزة (الصوت/الفيديو) AV المتصلة بالتلفزيون وتشغيلها.

إيقاف تشغيل كافة الأجهزة

عند إيقاف تشغيل التلفزيون، يتم إيقاف تشغيل كافة الأجهزة المتصلة به.

تحويل إخراج الصوت

تقدم هذه الوظيفة طريقة سهلة لتحويل إخراج الصوت.

* لا يوفر الجهاز - الذي يتم توصيله بالتلفزيون عبر كابل HDMI ولكن لا يدعم خيار التوصيل البسيط - Simplink هذه الوظيفة.

قائمة التوصيل البسيط (SimpLink)

اضغط على الزر ▲ / ▼ / ◀ / ▶ ثم الزر موافق (OK) لتحديد مصدر التوصيل البسيط (SIMPLINK) المطلوب.

- 1 مشاهدة التلفزيون (TV): للتبديل إلى برنامج التلفزيون السابق، بصرف النظر عن الوضع الحالي.
- 2 تشغيل القرص (DISC): لتحديد الأقراص وتشغيلها. عند توافر العديد من الأقراص، يتم عرض أسماء الأقراص على نحو ملائم أسفل الشاشة.
- 3 تشغيل جهاز فيديو (VCR): لتشغيل جهاز الفيديو المتصل والتحكم فيه.
- 4 تشغيل تسجيلات محرك القرص الصلب (HDD): لتشغيل التسجيلات المخزنة على محرك القرص الصلب والتحكم فيها.
- 5 إخراج الصوت (Audio Out) إلى العرض المنزلي (theater Home) / إخراج الصوت (Audio Out) إلى التلفزيون (TV): لتحديد العرض المنزلي (Home theater) أو مكبر صوت التلفزيون كخيار لإخراج الصوت (Audio Out).

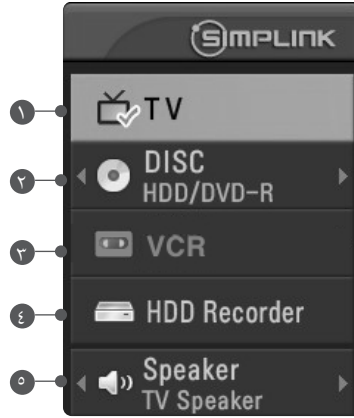

▶ منصمًا لهما

▶ زهلا أيضًا انه رخدمتيا
رليسمتيا همدتال صرغ رذالمها
نلهج رذآ

▶ نلهج رذآ رليسمتيا همدت

ملاحظة !

- ▶ يتم عرض هذا الخيار بلون ساطع) قم بتوصيل طرف HDMI/DVI IN أو HDMI IN الخاص بالتلفزيون بالطرف الخلفي (طرف HDMI) الخاص بالجهاز المزود بوظيفة التوصيل البسيط (SIMPLINK) باستخدام كابل HDMI.
- ▶ بعد توصيل طرف HDMI الخاص بالعرض المنزلي بوظيفة التوصيل البسيط (SIMPLINK) بالطريقة المذكورة أعلاه، قم بتوصيل طرف إخراج الصوت المتغير (VARIABLE AUDIO OUT) الموجود بالجزء الخلفي للتلفزيون بطرف إدخال الصوت المتغير (VARIABLE AUDIO IN) الموجود بالجزء الخلفي من الجهاز المزود بوظيفة التوصيل البسيط (SIMPLINK) باستخدام كابل إخراج الصوت المتغير.
- ▶ عند تشغيل الأجهزة الخارجية المزودة بوظيفة التوصيل البسيط (SIMPLINK)، اضغط على زر التلفزيون (TV) الموجود ضمن زر الوضع (MODE) بجهاز التحكم عن بعد.
- ▶ عند تبديل مصدر الإدخال باستخدام زر الإدخال (INPUT) بجهاز التحكم عن بعد، يمكن إيقاف تشغيل الجهاز الذي يتم التحكم فيه من خلال وظيفة (التوصيل البسيط) SIMPLINK.
- ▶ عند تحديد جهاز الوسائط المزود بوظيفة العرض المنزلي أو تشغيله، يتحول مكبر الصوت تلقائيًا إلى مكبر صوت العرض المنزلي (مكبر صوت HT).
- ▶ في حالة تشغيل وظيفة SIMPLINK (التوصيل البسيط)، تُستخدم المفاتيح مثل الإيقاف / التشغيل / التوقف المؤقت / الترجيع / التقديم / تخطي الفصول لتشغيل الجهاز المزود بوظيفة SIMPLINK (التوصيل البسيط) ولا تُستخدم هذه الأزرار لميزة TIME MACHINE (جهاز الوقت).

TIME MACHINE (جهاز الوقت)

وضع تبديل الوقت (التوقف المؤقت وإعادة تشغيل البث المباشر للتلفاز)

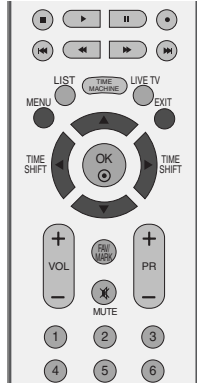

- تسمح هذه الوظيفة للوحدة بتسجيل البث المباشر للتلفاز، مما يسمح بإمكانية عرضها في أي وقت.
- مع تشغيل وظيفة Timeshift، يمكنك إيقاف العرض التلفزيوني العادي مؤقتاً وترجييعه بدون فقد أي جزء من البث المباشر.
- (إذا كانت قوة الإشارة ضعيفة، فربما لا يعمل TimeShift Mode (وضع تبديل الوقت) ووظائف Recording (التسجيل)).

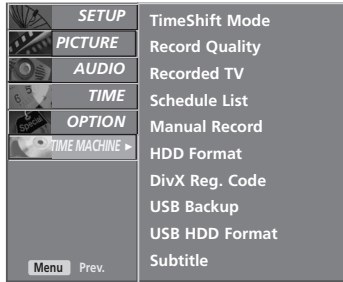

1

1 اضغط على الزر MENU (القائمة) ثم استخدم الزر ▲ / ▼ .
TIME MACHINE (زيادة/خفض) لتحديد القائمة

2 اضغط على الزر ► ثم استخدم الزر ▲ / ▼ (زيادة/خفض) لتحديد Timeshift Mode.

3 اضغط على الزر ► ثم على الزر ▲ / ▼ لتحديد الخيار On (التشغيل) أو Off (إيقاف التشغيل).

4 اضغط على الزر EXIT للعودة إلى وضع المشاهدة العادية.

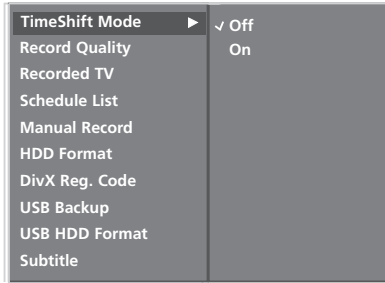

2 3

تقها لىبت وبعه قفيلغم ءاىستسا

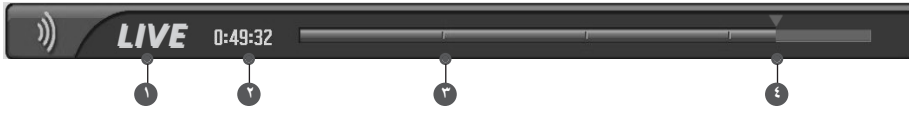

١ بعد تحديد **TimeShift Mode On** (تشغيل وضع تبديل الوقت)، اضغط على الزر **OK** (موافق).

■ بمجرد بدء تشغيل الوظيفة **TimeShift** (تبديل الوقت)، يتم عرض شريط تقدم يشير إلى حالة التسجيل الحالية في الجزء السفلي من الشاشة.

■ اضغط على الزر **EXIT** (إنهاء) لإخفاء "شريط التقدم" أو اضغط على الزر **OK** (موافق) لعرض "شريط التقدم".

■ تستمر هذه الوظيفة حتى في حالة تغيير البرنامج أثناء تقدم وظيفة **TimeShift** (تبديل الوقت).

٢ عند الانتهاء من استخدام وظيفة **TimeShift** (تبديل الوقت)، انتقل إلى قائمة **TIME MACHINE** (جهاز الوقت) وقم بإيقاف تشغيل **TimeShift Mode** (وضع تبديل الوقت) على الوضع **Off** (إيقاف).

"شريط التقدم"؟

تشير هذه الوظيفة إلى إمكانية وجود قسم لإعادة عرض **TIME MACHINE** (جهاز الوقت)، وهو موضع بث حي وحالي على الشاشة.

١ حالة الفيديو المعروض حالياً.

٢ حفظ الوقت الحالي

٣ فواصل زمنية بمقدار ١٥ دقيقة من وقت بدء تشغيل (وضع تبديل الوقت). (الإجمالي - ساعة واحدة).

٤ يشير إلى موضع **TimeShift Mode** (وضع تبديل الوقت) الحالي.

ملاحظة !

◀ ونظراً لتحويل البث التناظري إلى إشارة رقمية، فقد يعرض الفيديو الذي يحتوي على حركة سريعة "شرايط عرضية". يحدث ذلك عند ضغط الإشارة التناظرية ثم استرجاعها في الإشارة الرقمية. ستحاول الوحدة تقليل هذا التشويش الزائد للصورة.

◀ عند استخدام وضع **DW/PIP** يتوقف **Timeshift**.

◀ يكون **TimeShift Mode** (وضع تبديل الوقت) متاحاً في وضع **TV** (التلفاز) أو **AV1** (صوت/فيديو ١) أو **AV2** (صوت/فيديو ٢) أو **Component** (المكون) (480i/480p/576i/576p/720p/1080i).

◀ لا يكون وضع **TimeShift** (تبديل الوقت) متاحاً للقنوات الصوتية فقط.

◀ يصل الحد الأقصى لحجم ملف التسجيل إلى ١٦ جيجابايت (٤ ساعات).

◀ **TIME MACHINE** (جهاز الوقت) : جهاز يسجل محتويات برنامج البث ويشغلها على قرص صلب في الجهاز أو **TOP BOX SET** (صندوق الجهاز العلوي). إذا كانت المساحة على القرص الصلب المتاح صغيرة عند بدء **Timeshift**، يتم حذف أقدم المعلومات.

◀ لحفظ مساحة على القرص الصلب، لا يتم حفظ أي شيء في حالة عدم وجود إشارة.

◀ مساحة التخزين الإجمالية للقرص الصلب هي ٨٠ جيجابايت. يتم الاحتفاظ بـ ٤ جيجابايت كحد أدنى لـ **TimeShift Mode** (وضع تبديل الوقت).

◀ عند تشغيل الطاقة، يستغرق الأمر ٣ دقائق كحد أقصى لبدء تشغيل **HDD** (محرك الأقراص المضغوطة).

◀ لن تبدأ وظيفة التسجيل لبرنامج محمي ضد النسخ.

تهيئة القرص الصلب

لمسح كافة البرامج وتهيئة القرص الصلب.



١ اضغط على الزر MENU (القائمة) ثم استخدم الزر ▲ / ▼ (زيادة/خفض) لتحديد القائمة TIME MACHINE.

٢ اضغط على الزر ► ثم استخدم الزر ▲ / ▼ لتحديد تهيئة القرص الصلب.

٣ اضغط على الزر ► لبدء HDD Format (تهيئة القرص الصلب).

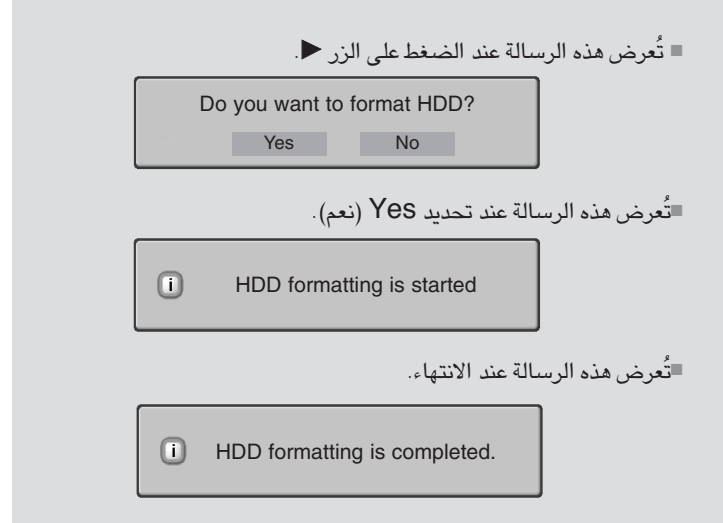

٤ اضغط على الزر EXIT للعودة إلى وضع المشاهدة العادية.

TIME MACHINE (جهاز الوقت)

التسجيل الفوري

استخدم هذا البرنامج لتسجيل البرنامج الذي تشاهده على الشاشة الرئيسية.

Record Instant / (التسجيل الفوري)

تقوم هذه الوظيفة بتسجيل البرنامج المعروض حالياً .

1 حدد البرنامج المطلوب تسجيله ثم اضغط على الزر ● .
يتم عرض 8 أثناء التسجيل. استخدم هذه الميزة لتسجيل ما يصل إلى ساعتين من البرنامج.

2 إذا كنت ترغب في إيقاف التسجيل، فاضغط على الزر ■ .

■ إذا ضغطت على الزر ■ أثناء التشغيل لمدة أقل من ١٠ ثوان، يتم عرض هذه الرسالة.

■ إذا ضغطت على الزر ■ أثناء التشغيل لمدة أطول من ١٠ ثوان، يتم عرض هذه الرسالة.

Recording is not completed.
Recording time must exceed 10 seconds.

Recording is completed.

3 يمكنك إضافة/تقليص وقت التسجيل بالضغط على الزر ● أثناء التسجيل. اضغط على ▶ / ◀ بشكل مستمر لإضافة/تقليص وقت التسجيل. في كل مرة يتم الضغط فيها على الزر ▶ / ◀ تتغير مدة التسجيل كما هو موضح أدناه.

بدون تغيير

10+ دقائق ◀ 20+ دقيقة ◀ 30+ دقيقة ◀ 40+ دقيقة ◀ 50+ دقيقة ◀ 60+ دقيقة

10- دقائق ◀ 20- دقيقة ◀ 30- دقيقة ◀ 40- دقيقة ◀ 50- دقيقة ◀ 60- دقيقة

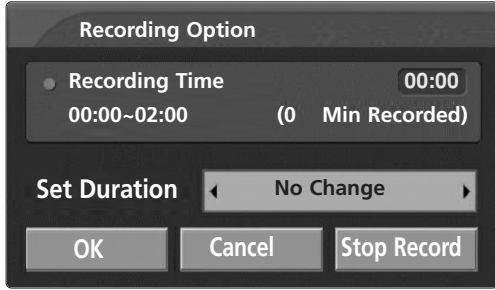

وقت التسجيل الزائد المضاف إلى الضبط الحالي يساوي وقت التسجيل النهائي.

بعد ضبط وقت التسجيل، حدد OK (موافق). سيتم عرض شريط الحالة.



■ اضغط على الزر EXIT (خروج) لإخفاء شريط الحالة. اضغط على الزر OK (موافق). لعرض شريط الحالة.

٥ يتوقف التسجيل عند الوصول للمدة المحددة أو عند الضغط على الزر ■. بالرغم من توقف التسجيل، تبقى ميزة Timeshift نشطة.

ملاحظة !

- ◀ عند التسجيل، إذا أصبحت مساحة التخزين المتاحة صغيرة، فسيتم إيقاف التسجيل تلقائياً.
- ◀ سيتم حفظ التسجيلات الأقل من ١٠ ثوان.
- ◀ لحفظ مساحة القرص أثناء بث التسجيل، لن يتم حفظ بيانات إذا لم تكن هناك إشارة.
- ◀ لن تبدأ وظيفة التسجيل لبرنامج محمي ضد النسخ.
- ◀ يختلف الوضع المعروض قليلاً عن الوقت الفعلي.
- ◀ إذا لم تكن هناك إشارة أو مصدر فيلمي، يختلف الوقت المعروض قليلاً عن الوقت الفعلي.
- ◀ لا يمكن استخدام التسجيل مع البرامج ذات المحتوى المحمي في تقدم Timeshift.
- ◀ إذا كان الشريط القديم مسجلاً، فقد يسبب ذلك تدهور جودة التسجيل.
- ◀ سيتم تخزين البرنامج بشكل منفصل حسب إشارة نظام اللون.
- ◀ الوقت المتاح للتسجيل اليدوي هو ٤ ساعات كحد أقصى و ٥ دقائق كحد أدنى.

Stop recording due to copy protection.

TIME MACHINE (جهاز الوقت)

التسجيل اليدوي

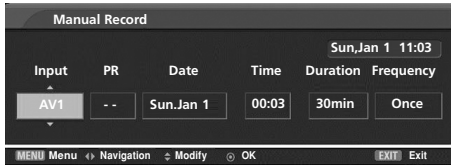

- يسهل تسجيل هذه الوظيفة إلى التسجيل المحفوظ.
- تتوافر هذه الوظيفة للاستخدام في قائمة TIME MACHINE.
- أثناء التسجيل اليدوي، يتم حفظ الصوت الافتراضي للجهاز.

1 اضغط على الزر TIME MACHINE لعرض قائمة Home (الصفحة الرئيسية). استخدم الزر ▲ / ▼ لتحديد Manual Record (التسجيل اليدوي) ثم استخدم الزر OK (موافق) أو ►.

2 يتم عرض شاشة Manual Record (التسجيل اليدوي) كما هو موضح أدناه. استخدم الزر ▲ / ▼ / ◀ / ▶ لضبط Input (الإدخال)، PR (البرنامج)، Date (التاريخ)، Time (الوقت)، Duration (المدة)، Frequency (التردد).

- Input (إدخال) حدد مصدر الإدخال من AV2، AV1، TV، Component 1/2(480i/576i).
- PR (البرنامج): حدد البرنامج الحالي أو برنامجاً تم البحث عنه.
- Date (التاريخ): تحديد البرنامج المُسجل والقائمة المنبثقة يمكنك تحديد تاريخ حتى شهر واحد في المستقبل.
- Time/Duration (الوقت/المدة): تأكد من الضبط بشكل صحيح.
- Frequency (التكرار): اختر من بين Once (مرة واحدة)، Daily (يوميًا)، Weekly (أسبوعيًا).

3 بعد ضبط Manual Record (التسجيل اليدوي)، اضغط على الزر OK (موافق).

List Schedule (القائمة المجدولة)

تستخدم هذه الوظيفة لعرض التسجيلات المجدولة.

تتوافر هذه الوظيفة للاستخدام في قائمة TIME MACHINE.

يمكنك تخزين عدد يصل إلى ٨ برامج.

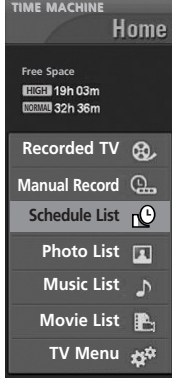

١ اضغط على الزر TIME MACHINE لعرض قائمة HOME (الصفحة الرئيسية). استخدم الزر ▲ / ▼ لتحديد Scheduled List (القائمة المجدولة) ثم استخدم الزر OK (موافق) أو ▶.

٢ يتم عرض شاشة Scheduled List (القائمة المجدولة) كما هو موضح أدناه. استخدم الزر ▲ / ▼ لتحديد البرنامج المسجل.

Input	Date	Time	Duration	Frequency
AV1	Thu. Jun 14	10:20	30 min	Once
AV1	Thu. Jun 14	11:12	30 min	Once

Record Quality (جودة التسجيل)

عند القيام بالتسجيل من محطات البث التناظري وإشارات دخل خارجية، يمكن تحديد Record Quality (جودة التسجيل). لا يُتاح استخدام هذه الوظيفة عند تسجيل البرنامج.

١ اضغط على الزر MENU (القائمة) ثم استخدم الزر ▲ / ▼ (زيادة/خفض) لتحديد القائمة TIME MACHINE.

٢ اضغط على الزر ▶ ثم استخدم الزر ▲ / ▼ لتحديد Record Quality (جودة التسجيل).

٣ اضغط على الزر ▶ ثم استخدم الزر ▲ / ▼ لتحديد عالي أو عادي.

٤ اضغط على الزر EXIT للعودة إلى وضع المشاهدة العادية.

TIME MACHINE (جهاز الوقت)

لاستخدام جهاز USB

احتياطات السلامة عند استخدام جهاز USB

- يمكن التعرف على جهاز تخزين USB فقط.
- إذا كان جهاز تخزين USB قد تم توصيله من خلال محور USB، فلا يمكن التعرف عليه.
- قد لا يتم التعرف على جهاز تخزين USB الذي يستخدم برنامج تعريف تلقائي.
- قد لا يتم التعرف على جهاز تخزين USB الذي يستخدم برنامج التشغيل الخاص.
- في حالة استخدام قارئ بطاقات، يمكن التعرف على ما يصل إلى أربع بطاقات ذاكرة في الوقت ذاته.
- ربما تعتمد سرعة التعرف الخاصة بجهاز تخزين USB على نوع الجهاز.
- يرجى عدم إيقاف تشغيل التلفاز أو فصل جهاز USB أثناء تشغيل جهاز تخزين USB.
- في حالة فصل مثل هذا الجهاز أو عزله فجأة، قد يؤدي ذلك إلى تلف الملفات المخزنة أو جهاز تخزين USB.
- يرجى عدم توصيل جهاز تخزين USB يكون قد تم تغيير بنيته بشكل اصطناعي على الكمبيوتر. قد يتسبب الجهاز في حدوث عطل بالمنتج أو فشل في تشغيله. لا تنس مطلقاً استخدام جهاز تخزين USB يحتوي على ملفات موسيقى أو ملفات صورة عادية فقط.
- يرجى استخدام جهاز تخزين USB تم تنسيقه فقط كنظام ملفات FAT32 مدعوماً بنظام تشغيل Windows في حالة تنسيق جهاز التخزين كبرنامج مساعد مختلف غير مدعوم بنظام التشغيل Windows. قد لا يتم التعرف عليه.
- يرجى توصيل الطاقة إلى جهاز تخزين USB الذي يتطلب مصدر طاقة خارجي. إذا لم يتم ذلك، فقد لا يتم التعرف على الجهاز.
- يرجى توصيل جهاز تخزين USB بكابل توفره جهة تصنيع الجهاز. إذا تم توصيله بكابل لا توفره جهة تصنيع جهاز USB أو كابل طويل للغاية، فقد لا يتم التعرف على الجهاز.
- قد لا يتم دعم بعض أنواع أجهزة تخزين USB أو تشغيلها بسهولة.
- إذا كان اسم ملف أو مجلد طويل للغاية، فلن يتم عرضه أو التعرف عليه.
- يرجى عمل نسخة احتياطية للملفات المهمة حيث قد تتعرض بيانات جهاز USB للتلف. تقع مسؤولية إدارة البيانات على المستهلك، وبالتالي فلا تقوم جهات التصنيع بحماية المنتج الذي يحمل أي بيانات تالفة.
- يصل الحد الأقصى لحجم محرك الأقراص الصلبة الخارجي المدعوم إلى ٤٠٠ جيجابايت.
- يصل الحد الأقصى لحجم وحدة ذاكرة USB المدعوم إلى ٣٢ جيجابايت.

عند توصيل جهاز USB

استمتع بالوسائط المسجلة والصور والموسيقى والأفلام المخزنة على جهاز USB. عندما تقوم بتوصيل جهاز تخزين USB، سيتم عرض هذه الشاشة تلقائياً. في جهاز USB، لا يمكنك إضافة مجلد جديد أو حذف المجلد الموجود.

١ قم بتوصيل جهاز USB بمقابس USB IN (دخول USB) الموجودة في جانب التلفاز.

٢ اضغط على الزر ▲ / ▼ لتحديد العنصر المطلوب.

٣ اضغط على الزر OK.

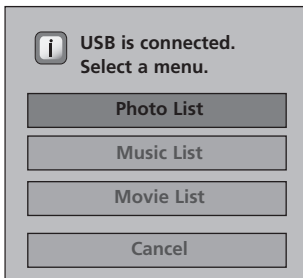
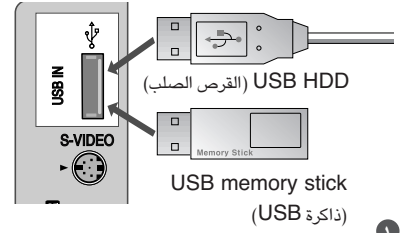

عند توصيل جهاز USB يحتوي على ملفات صور وموسيقى وأفلام



عند توصيل جهاز USB مضبوط افتراضياً على الاستخدام الاحتياطي لقائمة التسجيل

لاستخدام القائمة المسجلة مع جهاز تخزين USB.

١ يمكن فقط استخدام USB HDD (القرص الصلب USB) الذي تزيد سعته عن ٤٠ جيجابايت و ١ قسم لـ USB Back.

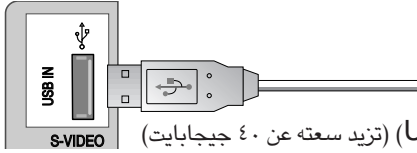

يمكن فقط استخدام USB HDD (القرص الصلب USB) الذي تزيد سعته عن ٤٠ جيجابايت و ١ قسم لـ USB Back.

USB HDD (القرص الصلب USB) (تزيد سعته عن ٤٠ جيجابايت)

٢ لاستخدام جهاز تخزين USB (تزيد سعته عن ٤٠ جيجابايت) لوظيفة USB Back، قم بإجراء "USB HDD Format" (تهيئة القرص الصلب USB)

- يعمل ذلك على تهيئة القرص الصلب المتصل بجهاز USB كوضع قرص للنسخ الاحتياطي.
- يتم تنشيط هذه الوظيفة فقط في حالة توصيل USB HDD (القرص الصلب USB) المتاح للنسخ الاحتياطي.
- عندما يتم إجراء "USB HDD Format" (تهيئة القرص الصلب)، صلباً يتم حذف كافة البيانات المخزنة في جهاز تخزين USB.
- أثناء تنفيذ "USB HDD Format" (تهيئة القرص الصلب USB)، لا تقم بإزالة جهاز تخزين USB. فقد يتسبب ذلك في حدوث خطأ بالتلفاز وجهاز التخزين.

- ١ اضغط على الزر MENU (القائمة) ثم استخدم الزر ▲ / ▼ لتحديد القائمة TIME MACHINE (جهاز الوقت)
- ٢ اضغط على الزر ▶ ثم استخدم الزر ▲ / ▼ لتحديد USB HDD Format (تهيئة القرص الصلب USB).
- ٣ اضغط على الزر ▶ لبدء USB HDD Format (تهيئة القرص الصلب USB).

■ أفي حالة الضغط على الزر ▶، سيتم عرض هذه الرسالة.

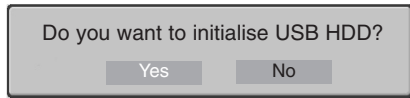

عند تحديد "، سيظهر إخطار منبثق يحتوي على رسالة لتهيئة USB HDD (القرص الصلب USB) الذي تم توصيله.
عند انتهاء التهيئة، سيتم عرض إخطار منبثق يفيد استكمال التهيئة وسيكون HDD USB (القرص الصلب USB) متاحاً للنسخ الاحتياطي.

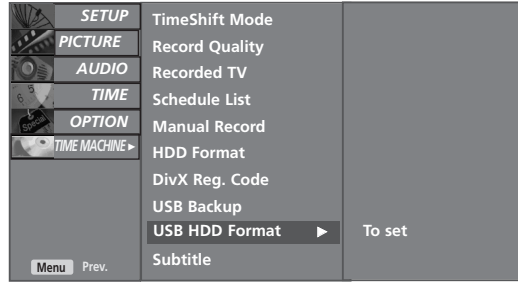

- وفقاً لسعة جهاز تخزين USB، قد يختلف الوقت الذي تستغرقه عملية التهيئة.
- يعمل جهاز تخزين USB الذي تمت تهيئته فقط في "Recorded List" (القائمة المسجلة) فقط.
- لا يتم التعرف على جهاز تخزين USB الذي تمت تهيئته من خلال الكمبيوتر.
- في حالة توصيل جهاز تخزين USB تقل سعته عن ٤٠ جيجابايت، فإن "USB HDD Format" (تهيئة القرص الصلب USB) يكون غير نشط.
- يصل الحد الأقصى لحجم محرك الأقراص الصلبة الخارجي المدعوم للنسخ الاحتياطي إلى ٤٠٠ جيجابايت.

ملاحظة !

- ◀ عند محاولة الوصول إلى وظيفة USB Backup (النسخ الاحتياطي لـ USB) بقائمة TIME MACHINE (جهاز الوقت) بعد عملية التهيئة، يتم عرض رسالة تحذيرية كما يتم منع الوصول نظراً لعدم وجود عناصر منسوخة احتياطياً.
- ◀ في حالة وجود ملف مفرد تم نسخه احتياطياً عبر "Copy to USB HDD" (نسخ إلى القرص الصلب USB) من "Recorded TV" (المواد المسجلة من التلفاز) الخاصة بقائمة TIME MACHINE (جهاز الوقت)، يكون الوصول إلى وظيفة USB Back متاحاً.

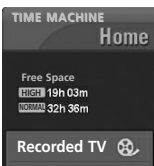

٣ اضغط على الزر TIME MACHINE لعرض قائمة HOME (الصفحة الرئيسية).
استخدم الزر ▲ / ▼ لتحديد Recorded TV (مواد مسجلة من التلفاز) ثم استخدم الزر OK (موافق) أو ▶.

TIME MACHINE (جهاز الوقت)

قائمة البرامج المسجلة من التلفاز



- يمكنك مشاهدة قائمة البرامج المسجلة بنظرة واحدة.
- تتوفر هذه الوظيفة للاستخدام في قائمة TIME MACHINE.

1 اضغط على الزر TIME MACHINE لعرض قائمة HOME (الصفحة الرئيسية).
استخدم الزر ▲ / ▼ لتحديد Recorded TV (مواد مسجلة من التلفاز) ثم استخدم الزر OK (موافق) أو ►.

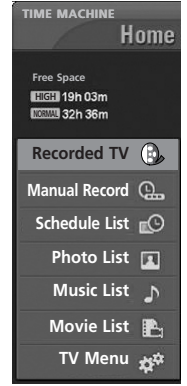

مكونات الشاشة

1 مساحة القرص الصلب المستخدمة

2 الصفحة الحالية, إجمالي الصفحات

3 العنوان أو البرنامج المميز

4 الأزرار المناسبة بجهاز التحكم عن بعد

تحديد البرنامج المسجل والقائمة المنبثقة

يمكن تشغيل البرنامج الذي تم تسجيله والمخزن في القرص الصلب الداخلي أو جهاز تخزين USB. يتم عرض قائمة معاينة المواد المسجلة أعلاه.

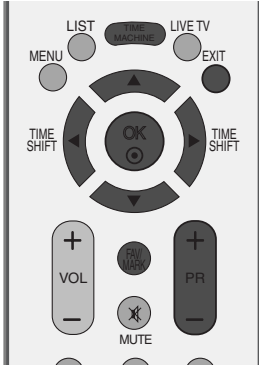

1 استخدم الزر - / PR+ للتنقل بين الصفحات لأعلى/لأسفل.

2 استخدم الزر **MARK** (تمييز) للحذف من القائمة. يتم عرض بجانب إطار المعاينة في حالة تمييز أي عنصر.

3 استخدم الزر ▲ / ▼ للتنقل خلال البرنامج المسجل المناسب، ثم اضغط على الزر **OK** (موافق) لفتح القائمة المنبثقة.

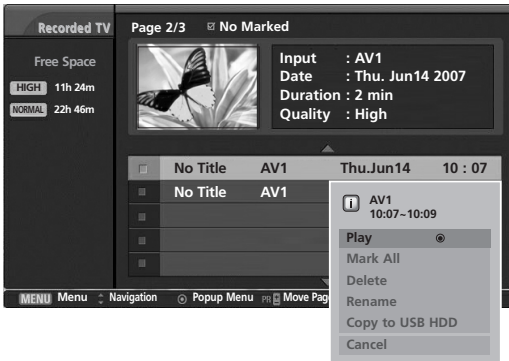
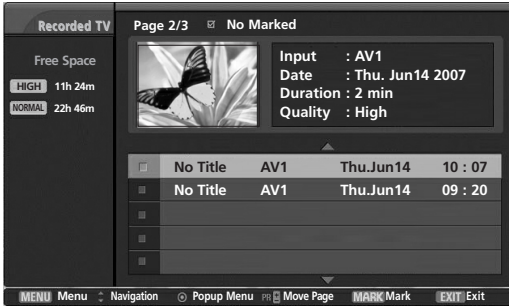

- ◀ **Play** (تشغيل): تشغيل تسجيل محدد.
- ◀ **Mark All** (تمييز الكل): تمييز كل الصور على الشاشة.
- ◀ **Unmark All** (إلغاء تمييز الكل): تغيير الصور المميزة إلى صور غير مميزة.
- ◀ **Delete** (حذف): حذف التسجيل المحدد.
- ◀ **Rename** (إعادة تسمية): تعديل عنوان البرنامج المسجل.
- ◀ **Copy to USB HDD** (نسخ إلى القرص الصلب USB): لنسخ البرنامج المسجل في القرص الصلب الداخلي إلى جهاز تخزين USB. يتم تنشيط هذه الوظيفة فقط في حالة توصيل USB HDD (القرص الصلب USB) المتاح للنسخ الاحتياطي.

< شاشة عملية النسخ الاحتياطي للقرص الصلب >

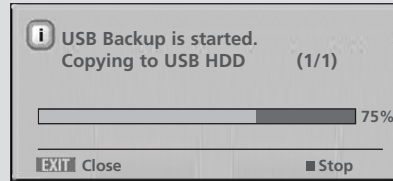

■ إذا قمت بالضغط على الزر ■، فسيتم عرض هذه الرسالة.

ⓘ Do you really want to cancel the backup?

Yes

No

TIME MACHINE (جهاز الوقت)

- عند تحديد " (نعم)، سيتم إلغاء النسخ الاحتياطي وسيتم الرجوع إلى وضع الإدخال. إذا تم نقل أكثر من ملفين، سيتم تخزين الملفات التي تم نقلها وسيتم إلغاء عمليات النسخ الاحتياطي للملفات قيد النقل والمجدولة للنسخ الاحتياطي.
- عند تحديد " (لا)، تتم العودة إلى شاشة عملية النسخ الاحتياطي.



أثناء إجراء النسخ الاحتياطي في الخلفية، يمكن فحص حالة تقدم عملية النسخ بالضغط على الزر "OK" (موافق).

◀ Cancel (إلغاء الأمر): إغلاق القائمة المنبثقة.

اضغط على الزر EXIT (خروج) للعودة لوضع مشاهدة التلفاز أو اضغط على الزر TIME MACHINE للعودة إلى القائمة Home (الصفحة الرئيسية).

- إذا كان محرك القرص يواجه مشكلة في أداء وظيفة (تسجيل) متعلقة بـ HINE-TIME MAC ، يتم عرض هذه الرسالة.

0

- إذا كانت درجة الحرارة أقل من صفر درجة مئوية (0)، فسيتم عرض رسالة تحذيرية ولن تتمكن من استخدام وظائف TIME MACHINE (جهاز الوقت).

 HDD initialisation is in progress.

 Cannot operate TIME MACHINE at low temperature.

النسخ الاحتياطي لـ USB

- إذا تخطت Recorded List (القائمة المسجلة) التي تم تخزينها سعة القرص الصلب الداخلي، فتقوم ميزة النسخ الاحتياطي لـ USB بإتاحة النسخ الاحتياطي لـ Recorded List (القائمة المسجلة) الخاصة بالقرص الصلب الداخلي إلى القرص الصلب الخارجي لإجراء النسخ الاحتياطي عبر التوصيل بـ USB.
- لاستخدام وظيفة النسخ الاحتياطي لـ USB، تأكد من تهيئة USB HDD (القرص الصلب USB) باستخدام تهيئة USB HDD (القرص الصلب USB) بقائمة TIME MACHINE (جهاز الوقت).
- لاستخدام وظيفة النسخ الاحتياطي لـ USB، من الضروري أن تزيد سعة (USB HDD القرص الصلب USB) عن ٤٠ جيجابايت وأن يكون عبارة عن قرص مقسم إلى قسم واحد وبتنسيق نظام FAT32.
- تدعم هذه الوظيفة ميزات النسخ الاحتياطي للملفات فقط، ولذلك فإن إعادة تشغيل Recorded List (القائمة المسجلة) مباشرة من العرض الحالي على الشاشة لا يكون متاحاً. لتشغيل المحتويات المسجلة، ينبغي نقل الملفات إلى القرص الصلب الداخلي عبر "Copy to Recorded List" (نسخ إلى القائمة المسجلة) من القائمة المنبثقة.
- اعرض قائمة البرامج المسجلة التي تم نسخها احتياطياً باستخدام "Copy to USB HDD" (نسخ إلى القرص الصلب USB) من "Recorded TV" (المواد المسجلة من التلفاز).
- ستنتقل إلى قائمة القرص الصلب الخارجي للنسخ الاحتياطي من خلال التوصيل بـ USB.

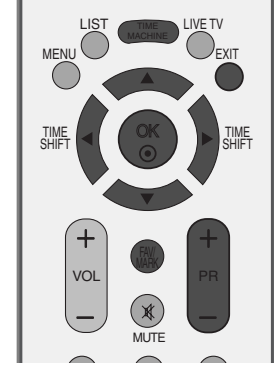

١ اضغط على الزر MENU (القائمة) ثم استخدم الزر ▲ / ▼ (زيادة/خفض) لتحديد القائمة TIME MACHINE.

٢ اضغط على الزر ► ثم استخدم الزر ▲ / ▼ لتحديد USB Backup (النسخ الاحتياطي لـ USB).

٣ اضغط على الزر ► لبدء USB Backup (النسخ الاحتياطي لـ USB).

٤ سيتم عرض شاشة المواد المسجلة من التلفاز كما هو موضح بالشكل. استخدم الزر +/PR (اختيار البرنامج) للتنقل خلال البرامج المسجلة.

استخدم الزر MARK (تمييز) لتمييز وإلغاء تمييز أي برنامج مسجل.

استخدم الزر ▲ / ▼ للتنقل خلال البرامج المسجلة المناسبة، ثم اضغط على الزر OK (موافق) لفتح القائمة المنبثقة.

- ◀ **Mark All** (تمييز الكل): لتمييز كافة البرامج المسجلة على الشاشة.
- ◀ **Unmark All** (إلغاء تمييز الكل): لتغيير البرامج المسجلة التي تم تمييزها إلى برامج مسجلة غير مميزة.
- ◀ **Delete** (حذف): لحذف البرامج المسجلة التي تم تحديدها.

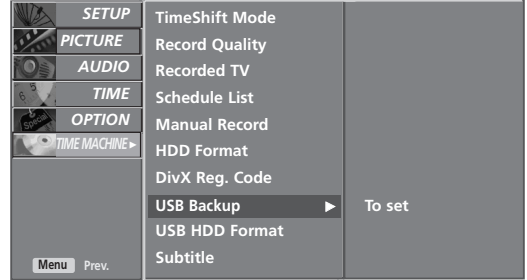

1 2 3

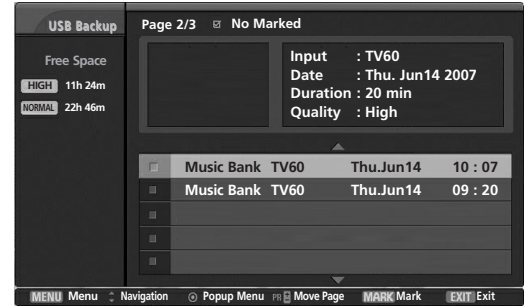

4

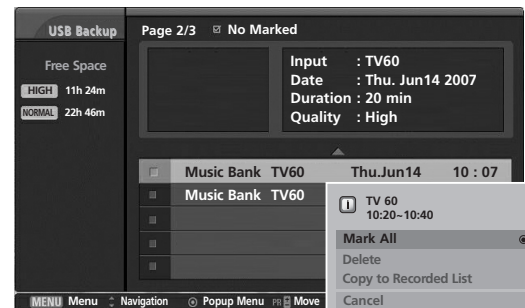

4

Copy to Recorded List (نسخ إلى القائمة المسجلة): لاستعادة

البرنامج المسجل إلى القرص الصلب الداخلي.

> شاشة عملية النسخ الاحتياطي للقرص الصلب <

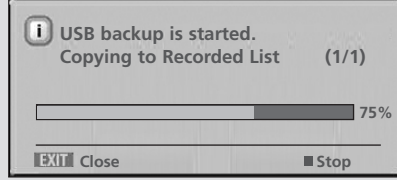

■ إذا قمت بالضغط على الزر ■، فسيتم عرض هذه الرسالة..

Do you really want to cancel the backup?

Yes No

■ عند تحديد "" (نعم)، سيتم إلغاء النسخ الاحتياطي وسيتم الرجوع إلى وضع الإدخال. إذا تم نقل أكثر من ملفين، سيتم تخزين الملفات التي تم نقلها وسيتم إلغاء عمليات النسخ الاحتياطي للملفات قيد النقل والمجدولة للنسخ الاحتياطي.

■ عند تحديد "" (لا)، سيتم العودة إلى شاشة عملية النسخ الاحتياطي.

أثناء إجراء النسخ الاحتياطي في الخلفية، يمكن فحص حالة تقدم عملية النسخ بالضغط على الزر "OK" (موافق).

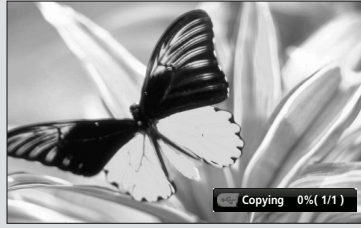

Cancel (إلغاء الأمر): إغلاق القائمة المنبثقة.

اضغط على الزر EXIT (خروج) للعودة لوضع مشاهدة التلفاز أو اضغط على الزر TIME MACHINE للعودة إلى القائمة Home (الصفحة الرئيسية).

تنبيه !

إذا قمت بإيقاف التشغيل أثناء النسخ أو التسجيل، فسيتم عرض هذه الرسالة كما هو موضح أدناه.

> النسخ <

Powering off during HDD backup. Continue HDD backup?

Yes No

> النسخ والتسجيل <

Powering off while recording and HDD backup. Continue recording and HDD backup?

Yes No

■ في حالة تحديد No (لا)، ستتوقف عملية النسخ وسيتم إيقاف التشغيل بعد ذلك.

■ في حالة تحديد Yes (نعم)، ستستمر عملية النسخ وسيتم إيقاف التشغيل.

■ في حالة الضغط على الزر EXIT (خروج)، ستختفي هذه الرسالة.

ملاحظة !

■ في حالة وجود ملف مفرد للنسخ الاحتياطي في USB HDD (القرص الصلب USB) (من قائمة USB HDD Format (تهيئة القرص الصلب USB)) عبر "Copy to USB HDD" (نسخ إلى القرص الصلب USB) من "Recorded TV" (المواد المسجلة من التلفاز)، يكون الوصول إلى وظيفة USB Back متاحاً.

■ في حالة تشغيل Manual Record (التسجيل اليدوي) أو Instant Record (التسجيل الفوري) أثناء نقل برنامج مسجل من USB HDD (القرص الصلب USB) إلى Recorded TV (المواد المسجلة من الجهاز)، ستتوقف عملية النسخ.

■ ثم اضغط على الزر OK (موافق)، وسيتم عرض "—" في رسالة Record (التسجيل)، وستستمر عملية النسخ مجدداً بعد اكتمال التسجيل. تكون إعادة التشغيل غير متاحة أثناء القيام بالتسجيل مع إجراء USB Backup (النسخ الاحتياطي لـ USB).

TIME MACHINE (جهاز الوقت)

قائمة الصور

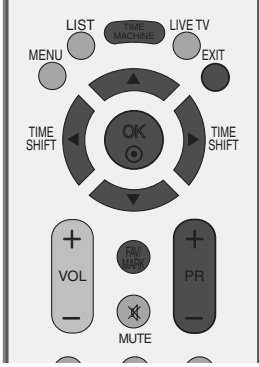

يمكنك إعادة تشغيل ملف صور بامتداد (jpg*). في جهاز USB. قد تختلف شاشة العرض عن جهازك. تعتبر الصور مثلاً للمساعدة على تشغيل التلفاز. دعم ما يصل إلى أربعة أقراص.

- ملف دعم صور بامتداد (JPEG).*
- الخط الأساسي: العرض => ٤٨٠٠، الارتفاع غير محدد
- يمكنك تشغيل ملفات JPEG فقط.
- يتم دعم المسح الضوئي للخط الأساسي ضمن ملفات JPEG فقط.
- لا يتم عرض الملفات غير المدعومة في شكل رموز.

مكونات الشاشة

■ اضغط على الزر TIME MACHINE (جهاز الوقت) ثم استخدم الزر ▲ / ▼ لتحديد قائمة Photo List (قائمة الصور).

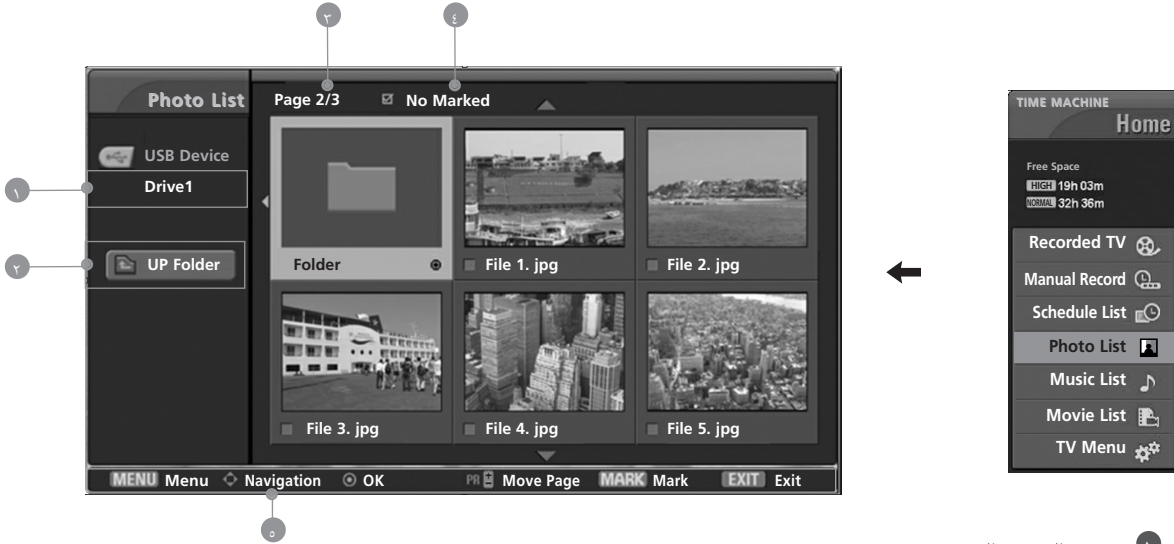

- ١ يعرض المحرك المحدد
- ٢ ينتقل إلى الملف ذي المستوى الأعلى
- ٣ الصفحة الحالية، إجمالي الصفحات
- ٤ العدد الإجمالي للصور المصغرة التي تم تمييزها
- ٥ الأزرار المناسبة بجهاز التحكم عن بعد

تحديد الصور والقائمة المنبثقة

كما هو موضح، يتم إدراج ما يصل إلى ٦ صور مصغرة بكل صفحة.



١ ٢ ٣

١ استخدم الأزرار ▲ / ▼ / ◀ / ▶ لتحديد المجلد أو المحرك المراد ثم اضغط على OK (موافق).

٢ استخدم الزر +/- PR (اختيار البرنامج) للتنقل خلال صفحة الصور المصغرة.

٣ استخدم الزر MARK (تمييز) لتمييز أو إلغاء تمييز صورة. عند تمييز صورة واحدة أو أكثر، يمكنك عرض صور فردية أو عرض شرائح للصور التي تم تمييزها. إذا لم يتم تمييز أي صورة، يمكنك عرض كافة الصور بشكل فردي أو كافة الصور الموجودة في مجلد كعرض شرائح.

٤ استخدم الزر ▲ / ▼ / ◀ / ▶ للتنقل خلال الصور المصغرة المناسبة، ثم اضغط على الزر OK (موافق) لعرض القائمة المنبثقة.

◀ View (عرض): لعرض العنصر المحدد.

◀ Mark All (تمييز الكل): لتمييز كافة الصور على الشاشة.

◀ Unmark All (إلغاء تمييز الكل): لإلغاء تحديد كافة الصور المميزة.

◀ Cancel (إلغاء): لإغلاق القائمة المنبثقة.

٥ اضغط على الزر EXIT (خروج) للعودة لوضع مشاهدة التلفاز أو اضغط على الزر TIME MACHINE للعودة إلى القائمة Home (الصفحة الرئيسية).

TIME MACHINE (جهاز الوقت)

إعداد القائمة في الشاشة بأكملها

يمكنك تغيير الإعدادات لعرض الصور المخزنة في جهاز USB، على الشاشة بأكملها. تتوفر عمليات تفصيلية على شاشة عرض الصورة بحجمها الكامل.



1 استخدم الأزرار ▲ / ▼ / ◀ / ▶ لتحديد المجلد أو المحرك المراد ثم اضغط على OK (موافق).



2 استخدم الزر PR +/- (اختيار البرنامج) للتنقل خلال صفحة الصور المصغرة.

3 استخدم الزر ▲ / ▼ / ◀ / ▶ للتنقل خلال الصور المصغرة المناسبة، ثم اضغط على الزر OK (موافق) لعرض القائمة المنبثقة.

4 استخدم الزر ▲ / ▼ للانتقال إلى القائمة View (عرض)، ثم اضغط على الزر OK (موافق).

5 يتم عرض الصورة المحددة بحجمها الكامل.

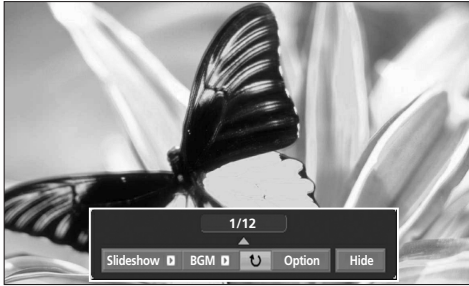

قد تؤدي نسبة الارتفاع إلى العرض الخاصة بالصورة إلى تغيير مقاس الصورة المعروضة على الشاشة بحجمها الكامل.

◀ **Slide Show** (عرض شرائح): في حالة عدم تحديد أي صورة، يتم عرض كافة الصور الموجودة في المجلد الحالي من خلال عرض شرائح. عند التحديد، يتم عرض الصور المحددة من خلال عرض شرائح. لبدء عرض الشرائح، اضغط على الزر OK (موافق) الموجود على **Slideshow** (صورة زر عرض الشرائح).
◀ اضبط الفاصل الزمني لعرض الشرائح في **Option** (خيار).

◀ **BGM** (الموسيقى الخلفية): استمع إلى الموسيقى أثناء عرض الصور بحجمها الكامل. لبدء نغص (الموسيقى الخلفية)، اضغط على الزر OK (موافق) الموجود على **BGM** (صورة زر الموسيقى الخلفية).
■ اضبط جهاز واليوم **BGM** (الموسيقى الخلفية) في **Option** (خيار).

◀ **U** (صورة زر التدوير): تدوير الصور.
■ لتدوير الصور بزوايا مقدارها ٩٠ درجة في اتجاه عقارب الساعة، اضغط على الزر OK (موافق) الموجود على **U** (صورة زر التدوير) (تدوير).

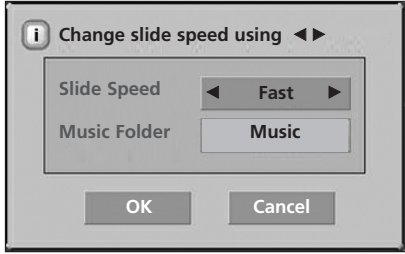

Option ◀ (خيار): لضبط قيم مجلد Slide Speed (سرعة الشرائح) و Music (موسيقى). استخدم الزر ▶ / ◀ لتحديد Option (خيار) ثم اضغط على الزر OK (موافق).

■ استخدم الزر ▶ / ◀ واضغط الزر OK (موافق) لضبط القيم. ثم اذهب إلى [Ok] (صورة زر الموافقة) واضغط على OK (موافق) لحفظ الإعدادات. ■ لا يمكنك تغيير Music Folder (مجلد الموسيقى) أثناء تشغيل BGM (الموسيقى الخلفية).

Hide ◀ (إخفاء): لإخفاء القائمة الموجودة على الشاشة بحجمها الكامل. استخدم الزر ▶ / ◀ لتحديد Hide (إخفاء) ثم اضغط على الزر OK (موافق).

■ للاطلاع على القائمة مرة أخرى على الشاشة بحجمها الكامل، اضغط على الزر OK (موافق) للعرض.

6 استخدم الزر ▶ / ◀ / ▼ / ▲ لتحديد الصورة السابقة أو التالية. استخدم الزر ▶ / ◀ / ▼ / ▲ لتحديد القائمة الموجودة على الشاشة بحجمها الكامل والتحكم فيها.

7 استخدم الزر EXIT (خروج) للعودة إلى قائمة الصور من الشاشة بحجمها الكامل.

8 اضغط على الزر EXIT (خروج) للعودة لوضع مشاهدة التلفاز أو اضغط على الزر TIME MACHINE للعودة إلى القائمة Home (الصفحة الرئيسية).

ملاحظة !

◀ إذا كان التنسيق من نوع JPEG التقدمي، فقد لا يتم فك تشفير بعض الصور.

TIME MACHINE (جهاز الوقت)

قائمة الموسيقى

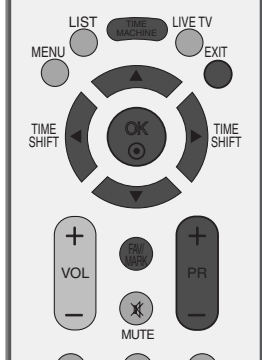

قد تحتوي ملفات الموسيقى (MP3*) التي يتم شراؤها على قيود تتعلق بحقوق النشر. قد لا يتم دعم إعادة تشغيل هذه الملفات من خلال هذا الطراز. يمكن تشغيل ملفات الموسيقى الموجودة على جهاز USB من خلال هذه الوحدة.

قد تختلف شاشة العرض عن جهازك. تعتبر الصور مثلاً للمساعدة على تشغيل التلفاز.

دعم ما يصل إلى أربعة أقراص.

ملف دعم موسيقى بامتداد (MP3*)
يتراوح معدل نقل البيانات من ٨ كيلوبايت في الثانية ~ ٣٢٠ كيلوبايت في الثانية
• معدل التقييم

MPEG 1: 48000, 44100, 32000 هرتز
MPEG 2: 22050, 24000, 16000 هرتز
MPEG 2.5: 12000, 11025, 8000 هرتز

مكونات الشاشة

■ اضغط على الزر TIME MACHINE (جهاز الوقت) ثم استخدم الزر ▲ / ▼ لتحديد القائمة Music List (قائمة الموسيقى).

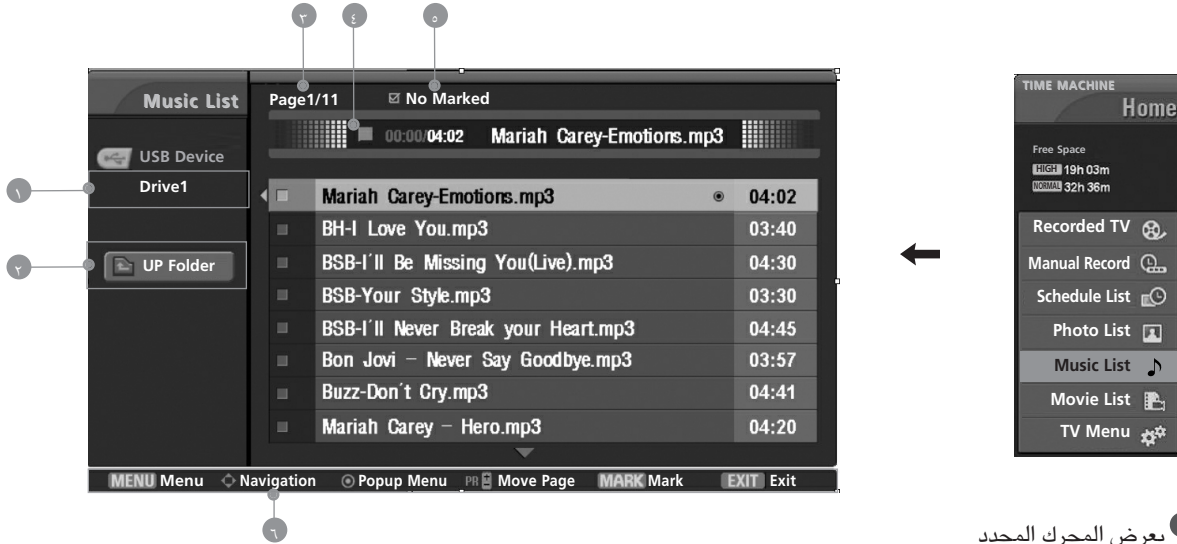

- ١ يعرض المحرك المحدد
- ٢ ينتقل إلى الملف ذي المستوى الأعلى
- ٣ الصفحة الحالية، إجمالي الصفحات
- ٤ وقت التشغيل الحالي، وقت التشغيل الإجمالي الوقت
- ٥ إجمالي ملفات الموسيقى المميزة
- ٦ الأزرار المناسبة بجهاز التحكم عن بعد

تحديد الموسيقى والقائمة المنبثقة

كما هو موضح، يتم إدراج ما يصل إلى ٨ عناوين ملفات موسيقى بكل صفحة.

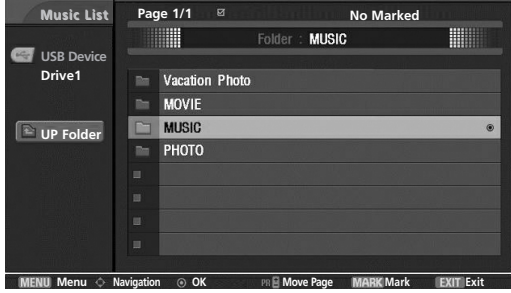

١ استخدم الأزرار ▲ / ▼ / ◀ / ▶ لتحديد المجلد أو المحرك المراد ثم اضغط على OK (موافق).

٢ استخدم الزر +/- PR (اختيار البرنامج) للتنقل خلال صفحة عناوين ملفات الموسيقى.

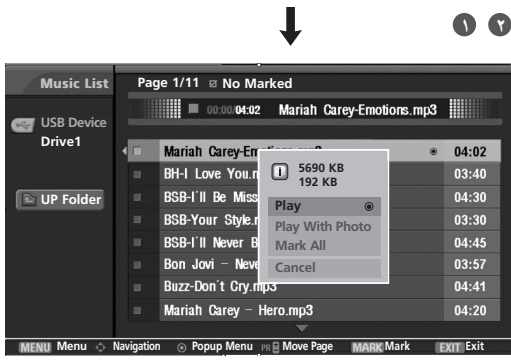

٣ استخدم الزر MARK (تمييز) لتمييز أو إلغاء تمييز ملف موسيقى. عند تمييز ملف موسيقى واحد أو أكثر، سيتم عرض ملفات الموسيقى المميزة في تتابع. فعلى سبيل المثال، إذا كنت ترغب في الاستماع إلى ملف موسيقى واحد بشكل متكرر، فعليك فقط تمييز ملف الموسيقى وقم بتشغيله. في حالة عدم تحديد أي ملف موسيقى، سيتم عرض كافة ملفات الموسيقى الموجودة في المجلد بالتتابع.

٤ استخدم الزر ▲ / ▼ للتنقل خلال ملفات الموسيقى المناسبة، ثم اضغط على الزر OK (موافق) لعرض القائمة المنبثقة.

- ▶ **Play** (تشغيل) (أثناء التوقف): لتشغيل ملفات الموسيقى المحددة. بمجرد انتهاء تشغيل ملف موسيقى، سيتم تشغيل الملف التالي الذي تم تحديده. في حالة عدم وجود ملفات موسيقى محددة للتشغيل، سيتم تشغيل الملف التالي الموجود في المجلد الحالي. إذا انتقلت إلى مجلد آخر وقمت بالضغط على الزر OK (موافق)، سيتوقف ملف الموسيقى الذي تتم إعادة تشغيله حالياً.
- ▶ **Play Marked** (تشغيل المميز): لتشغيل ملفات الموسيقى المحددة. بمجرد انتهاء تشغيل ملف موسيقى، سيتم تشغيل الملف التالي الذي تم تحديده بشكل تلقائي.
- ▶ **Stop Play** (إيقاف التشغيل) (أثناء إعادة التشغيل): لإيقاف ملفات الموسيقى قيد التشغيل.
- ▶ **Play With Photo** (تشغيل مع الصور): لبدء تشغيل ملفات الموسيقى المحددة ثم الانتقال إلى Photo List (قائمة الصور).
- ▶ **Mark All** (تمييز الكل): لتمييز كافة ملفات الموسيقى الموجودة داخل المجلد.
- ▶ **Unmark All** (إلغاء تمييز الكل): لإلغاء تحديد كافة ملفات الموسيقى المميزة.
- ▶ **Cancel** (إلغاء): لإغلاق القائمة المنبثقة.

٥ اضغط على الزر EXIT (خروج) للعودة لوضع مشاهدة التلفاز أو اضغط على الزر TIME MACHINE للعودة إلى القائمة Home (الصفحة الرئيسية).

TIME MACHINE (جهاز الوقت)



■ إذا لم تقم بالضغط على أي زر لفترة وجيزة من الوقت أثناء التشغيل، فإن مربع معلومات التشغيل (كما هو موضح أدناه) سيظهر كشاشة توقف.

■ "شاشة التوقف" ؟

تعمل الشاشة المؤقتة على منع تلف وحدات البكسل الخاصة بالشاشة نتيجة بقاء صورة ثابتة على الشاشة لفترة طويلة من الوقت.



ملاحظة !

- ◀ عند تشغيل ملف موسيقى، يتم عرض  بمقدمة عنوان ملف الموسيقى.
- ◀ لا يتم تشغيل ملف موسيقى تالف أو فاسد ولكن يتم عرض 00:00 في وقت التشغيل.
- ◀ لا يتم تشغيل ملف الموسيقى الذي تم تنزيله من خدمة مدفوعة الأجر تتمتع بحماية حقوق النشر ولكن يتم عرض معلومات غير صحيحة في وقت التشغيل.
- ◀ إذا قمت بالضغط على الأزرار OK (موافق) أو  أو EXIT (خروج)، فستتوقف شاشة التوقف.
- ◀ كما تكون أزرار التشغيل (▶) والتوقف المؤقت (||) و  و  الموجودة بجهاز التحكم عن بعد متاحة في هذا الوضع.

قائمة الأفلام

يتم تنشيط قائمة الأفلام بمجرد اكتشاف جهاز USB. وتستخدم عند تشغيل ملفات الأفلام على التلفاز. تستخدم هذه القائمة لعرض الأفلام الموجودة في مجلد USB كما تدعم العرض. تتيح هذه القائمة إمكانية إعادة تشغيل كافة الأفلام الموجودة في المجلد والملفات التي يرغب المستخدم في إعادة تشغيلها. عمليات التحرير مثل الحذف والإضافة غير مسموح بها. وهي عبارة عن قائمة بالأفلام تقوم بعرض معلومات المجلد وملف DivX دعم ما يصل إلى أربعة أقراص.

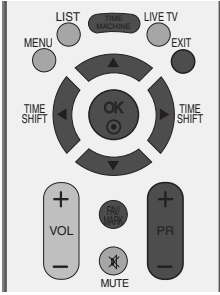

ملفات دعم الأفلام (*.avi/* DivX)

* تنسيق الفيديو: XVID1.1.3, XVID1.1.2, XVID1.1.1, DivX5.xx, DivX4.xx, DivX3.xx, MP43, DIV6, DIV5, DIV4, DIV3, RMP4, DMK2, FVFW, 3IV2, 3IV1, DX50, nAVI, AP41, COL1, Dolby D, PCM, Mp3, Mpeg

معدل التردد النموذجي: في نطاق يتراوح من ٨ إلى ٤٨ كيلوهرتز (MP3)

معدل وحدات البت: في نطاق يتراوح من ٨ إلى ٣٢٠ كيلوبت في الثانية (MP3)

تنسيق الترجمة: (DVD subtitle System) (*.ass/* *.ssa/* *.txt) (MicroDVD, subViewer 2.0) (*.smi/* *.sr/* *.sub)

- قد لا يتم تشغيل DivX استناداً إلى أنواعها أو طرق التسجيل.
- في حالة عدم تزامن بنية الصورة والصوت الخاصة بالملف المُسجل، سيتم إخراج الصورة أو الصوت فقط.
- الحد الأقصى لمعدل نقل بيانات ملفات DivX القابلة للتشغيل هو ٤ ميجا.
- يمكن الوصول إلى الحد الأقصى لـ FPS (إطار لكل ثانية) بمستوى SD فقط. يكون معدل FPS (إطار لكل ثانية) هو ٢٥ إطاراً لكل ثانية (٧٢٠*٥٧٦) أو ٣٠ إطاراً لكل ثانية (٧٢٠*٤٨٠) استناداً إلى دقة الصورة.
- قد لا يتم تشغيل الملفات بمعدل ٢٥ إطاراً لكل ثانية أو ٣٠ إطاراً لكل ثانية أو أعلى على نحو سليم.
- في حالة تسجيل الملف مع تقنية GMC، فإن الوحدة تدعم نقطة واحدة فقط من المستوى المسجل.

مكونات الشاشة

■ اضغط على الزر TIME MACHINE (جهاز الوقت) ثم استخدم الزر ▲ / ▼ لتحديد القائمة Movie List (قائمة الأفلام).

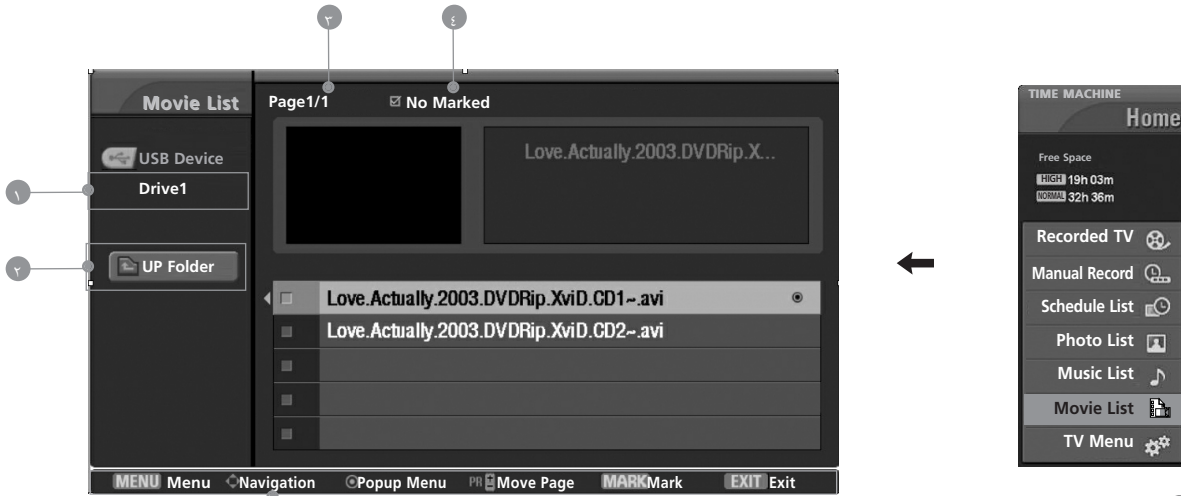

١ يعرض المحرك المحدد

٢ ينتقل إلى الملف ذي المستوى الأعلى

٣ الصفحة الحالية، إجمالي الصفحات

٤ العدد الإجمالي للأفلام المميزة

٥ الأزرار المناسبة بجهاز التحكم عن بعد

TIME MACHINE (جهاز الوقت)

تحديد الأفلام والقائمة المنبثقة

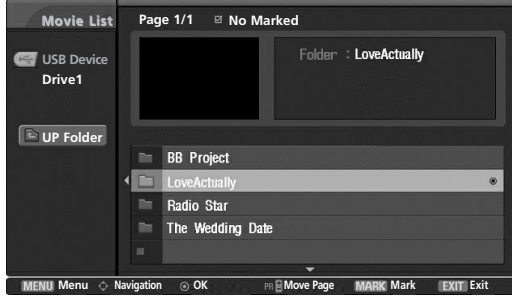

1 2

1 استخدم الأزرار ▲ / ▼ / ◀ / ▶ لتحديد المجلد أو المحرك المراد ثم اضغط على OK (موافق).

2 استخدم الزر PR +/- (اختيار البرنامج) للتنقل خلال صفحة عناوين الأفلام.

3 استخدم الزر MARK (تمييز) لتمييز وإلغاء تمييز فيلم. عندما يتم تمييز ملف واحد لفيلم أو أكثر، سيتم عرض ملفات الأفلام في تتابع.

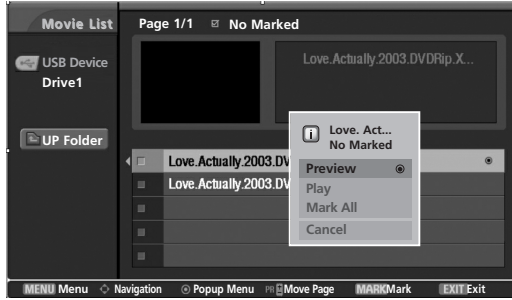

3 4

4 استخدم الزر ▲ / ▼ للتنقل خلال ملفات الأفلام المناسبة، ثم اضغط على الزر OK (موافق) لعرض القائمة المنبثقة.

- ◀ Preview (معاينة): لعرض فيديو معاينة للملف الحالي.
- ◀ Play (تشغيل): لتشغيل الفيلم المحدد.
- ◀ DivX Play (تشغيل DivX) أثناء تغير الشاشة.
- ◀ Mark All (تمييز الكل): لتمييز كافة الأفلام الموجودة داخل مجلد.
- ◀ Unmark All (إلغاء تمييز الكل): لإلغاء تحديد كافة الأفلام المميزة.
- ◀ Cancel (إلغاء): لإغلاق القائمة المنبثقة.

◀ في حالة عدم دعم الملفات، يتم عرض رسالة تتعلق بالملف غير المدعوم.

5 اضغط على الزر EXIT (خروج) للعودة لوضع مشاهدة التلفاز أو اضغط على الزر TIME MACHINE للعودة إلى القائمة Home (الصفحة الرئيسية).

لغة صوت DivX ولغة الترجمة

◀ في حالة تشغيل DivX والضغط على الزر DivX، سيتم عرض هذه الرسالة.

اضغط على الزر ▲ / ▼ / ◀ / ▶ لتحديد الخيار المرغوب.
دعم ملفات Dolby D , PCM , Mp3 , Mpeg

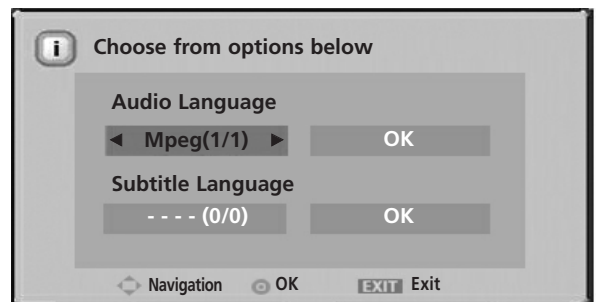

الترجمة

لتشغيل التحكم في الترجمة أثناء تشغيل الفيلم.

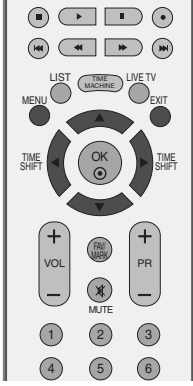

١ اضغط على الزر MENU (القائمة) ثم استخدم الزر ▲ / ▼ / (زيادة/خفض) لتحديد القائمة TIME MACHINE.

٢ اضغط على الزر ► ثم على الزر ▼ / ▲ لتحديد وضع الصورة Subtitle (الترجمة)..

٣ اضغط على الزر ► لبدء تشغيل Subtitle (الترجمة).

٤ اضغط على الزر ► / ◀ / ▲ / ▼ لتحديد خيار الترجمة المرغوب.

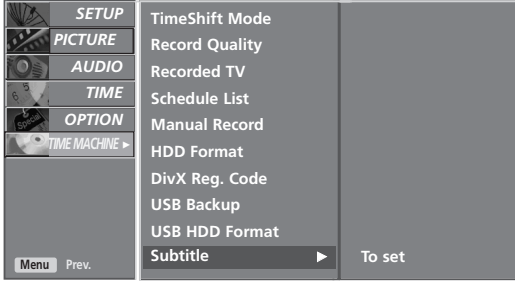

١ ٢ ٣

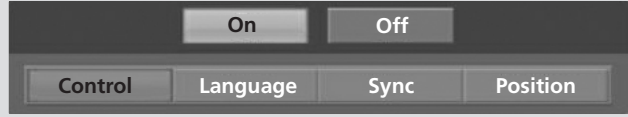

• **Control** (التحكم): لتشغيل وإيقاف تشغيل موضع الترجمة أثناء تشغيل فيلم.

• **Language** (اللغة): لتغيير Language Group (مجموعة اللغة)

الخاصة بالترجمة أثناء تشغيل فيلم.

• **Sync** (مزامنة): لضبط مزامنة الوقت الخاصة بالترجمة من - ١٠ ثوانٍ إلى +

١٠ ثوانٍ بخطوات مدتها ١ ثانية أثناء تشغيل الفيلم.

• **Position** (الموضع): لتغيير موضع الترجمة إما لأعلى أو لأسفل أثناء تشغيل

الفيلم.

TIME MACHINE (جهاز الوقت)

رمز تسجيل DIVX

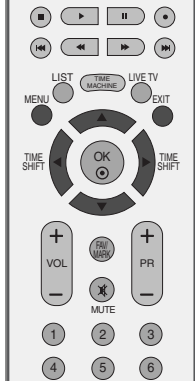

تأكد من رقم رمز تسجيل DivX الخاص بالتلفاز. باستخدام رقم التسجيل، يمكن تأجير الأفلام أو شراؤها من الموقع www.divx.com/vod.

باستخدام رمز تسجيل DivX من تلفاز آخر، تكون إعادة تشغيل ملفات DivX التي تم تأجيرها أو شراؤها غير متاحة. (يمكن تشغيل ملفات DivX التي تتفق مع رمز التسجيل الخاص بالتلفاز الذي تم شراؤه فقط).

1 اضغط على الزر MENU (القائمة) ثم استخدم الزر ▲ / ▼ (زيادة/خفض) لتحديد القائمة TIME MACHINE.

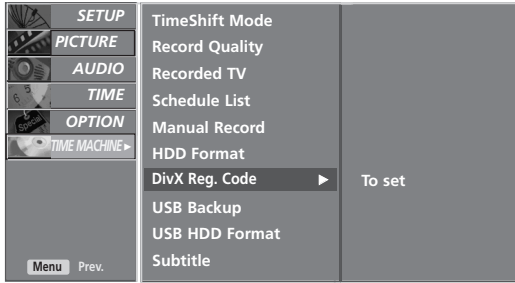

2 اضغط على الزر ► ثم على الزر ▲ / ▼ لتحديد وضع الصورة Reg. Code DivX (رمز تسجيل DivX).

3 اضغط على الزر ► لبدء DivX Reg. Code (رمز تسجيل DivX).

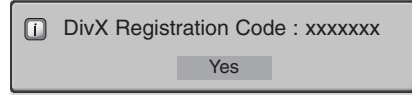

4 اضغط على الزر EXIT للعودة إلى وضع المشاهدة العادية.

TIME MACHINE (جهاز الوقت)

• منتج DivX® Certified معتمد رسمياً
• تشغيل كافة الإصدارات من فيديو (بما يتضمن DivX® الإصدار 6) مع إعادة تشغيل قياسية لملفات وسائط DivX® الإصدار 6.
• تعد DivX Certified والشعارات المرتبطة علامات تجارية تخص شركة DivX، كما أنها علامات تجارية مرخصة.



أنتج بموجب رخصة من شركة Dolby Laboratories. "Dolby" و
"Pro Logic" والرمز D الزوج هي علامات تجارية خاصة بشركة
Dolby Laboratories.



التحكم في الصورة

المشاهدة من خلال الوضع PIP (صورة داخل صورة)

استخدام هذه الوظيفة غير متاح أثناء تسجيل برنامج.

تتيح لك وظيفة PIP (صورة داخل صورة) عرض (مصدري) دخل مختلفين على شاشة التلفاز في نفس الوقت. يظهر أحدهما بحجم كبير و الآخر بشكل أصغر. يظهر أحدهما بحجم كبير والآخر بحجم أصغر.

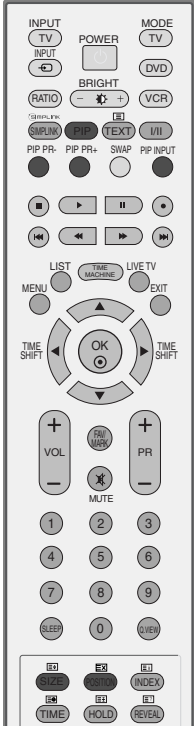

المشاهدة من خلال الوضع صورة داخل صورة (PIP)/الإطار المزدوج

اضغط الزر PIP.

تؤدي كل ضغطة على زر صورة داخل صورة (PIP) إلى تغيير خيارات وضع صورة داخل صورة (PIP).

PIP Mode (وضع PIP)



DW1 Mode (وضع DW1)

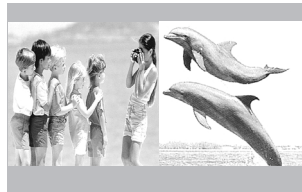

DW2 Mode (وضع DW2)

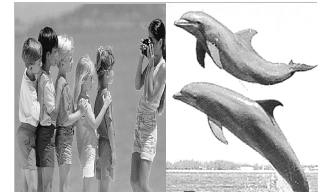

PIP Off (إيقاف PIP)



تحديد البرامج للصورة الفرعية

اضغط على الزر PIP PR +/- (تحديد البرامج لصورة داخل صورة) لتحديد برنامج للصورة الفرعية.

يتم عرض رقم البرنامج المحدد أسفل رقم برنامج الصورة الرئيسية مباشرة.

التحكم في الصورة

تحديد مصدر الإدخال للصورة الفرعية

اضغط على الزر PIP INPUT (دخول صورة داخل صورة) لاختيار مصدر دخل الصورة الفرعية. تؤدي كل ضغطة على زر إدخال صورة داخل صورة (PIP (INPUT إلى عرض كل مصدر إدخال للصورة الفرعية.

ضبط حجم الصورة الفرعية (في وضع صورة داخل صورة فقط)

اضغط على زر الحجم (SIZE) لضبط حجم الصورة الفرعية. يتم ضبط الصورة الفرعية باستخدام زر الحجم (SIZE) الموجود بوضع صورة داخل صورة (PIP).

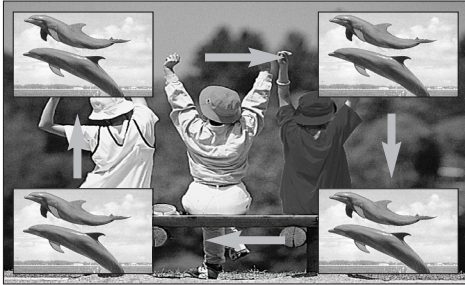

تحريك الصورة الفرعية (وضع صورة داخل صورة (PIP) فقط)

اضغط زر وضع الصورة داخل صورة POSITION في وضع الصورة داخل صورة PIP. اضغط على زر الوضع (POSITION) بشكل متكرر لكي يتم تحريك الصورة الفرعية.

التحكم في حجم الصورة (نسبة الارتفاع إلى العرض)

يمكنك مشاهدة الشاشة بتنسيقات عديدة للصورة وهي ٩ : ١٦ أو Original (أصلي) أو ٤:٣ أو ٩:١٤ أو Zoom1 (تكبير ١) / Zoom2 (تكبير ٢) أو Scan Just (بالنسبة للطرانز *47/52LB5R).

في حالة عرض صورة ثابتة على الشاشة لفترة طويلة، قد تثبت هذه الصورة على الشاشة وتظل مرئية.

يمكنك ضبط نسبة التكبير باستخدام الزر ▲ / ▼.

قد لا تعمل هذه الوظيفة تبعاً لإشارة البث.



1 ضغط على زر النسبة (RATIO) بشكل متكرر لتحديد تنسيق الصورة المطلوب. كما يمكنك ضبط نسبة الارتفاع إلى العرض Aspect Ratio في قائمة الصورة (PICTURE).

• ٤:٣

يؤدي اتباع التحديد إلى عرض الصورة بنسبة عرض إلى ارتفاع أصلية تبلغ ٤:٣، مع ظهور أشرطة رمادية على كلا من الجهتين اليسرى واليمنى.

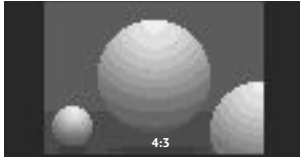

• ٩:١٤

يمكنك الاستمتاع بمشاهدة صورة بتنسيق ٩:١٤ أو برنامج تليفزيون عام في وضع ٩:١٤. يتم عرض صورة الشاشة في هذا التنسيق بنسبة ٩:١٤ نفسها ولكن شاشة التنسيق ٤:٣ يتم تكبيرها يميناً / يساراً.

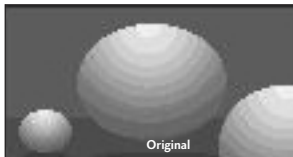

• ٩:١٦

يؤدي اتباع التحديد إلى ضبط الصورة أفقياً، بنسبة خطية، لملأ الشاشة بأكملها (يفيد هذا في عرض أقراص طبط بتنسيق ٤:٣)

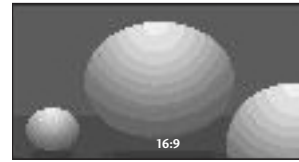

• Original (أصلي)

عندما يستقبل الجهاز إشارة شاشة عريضة، فإنه سيتحول تلقائياً إلى تنسيق الصورة المراد إرسالها.

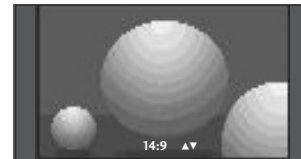

التحكم في الصورة

• Just Scan (بالنسبة للطراز *47/52LB5R)
يؤدي التحديد إلى عرض الصورة في أفضل جودة دون فقد الصورة الأصلية في صورة تتسم بالدقة العالية.

• Zoom 1 (تكبير ١)

يؤدي اتباع التحديد إلى عرض الصورة بدون أي تعاقب مع ملء الشاشة كلها. ورغم ذلك، فقد يتم قص الأجزاء العلوية والسفلية من الصورة.

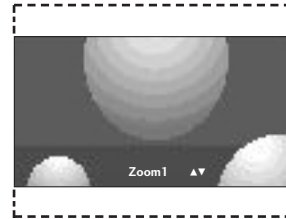

• Zoom 2 (تكبير ٢)

اختر Zoom 2 (تكبير ٢) عندما ترغب في تعاقب الصور، سواء أكانت الصور الممتدة أفقياً أو المقصوفة رأسياً. يحدث تداخل نصفى للصورة بين التعاقب وتغطية الشاشة.

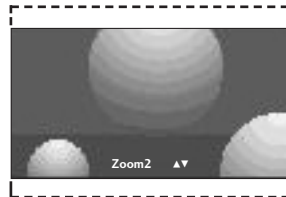

! ملاحظة

- ◀ تستطيع تحديد 4:3 أو 16:9 أو Zoom1 (التكبير/التصغير 1) أو Zoom2 (التكبير/التصغير 2) في المكون، وضع Component (المكون) أو HMDI(DTV) فقط.
- ◀ يمكنك فقط تحديد ٣:٤ أو ١٦:٩ Wide (عريض) في وضع RGB/HMDI(PC) فقط.
- ◀ يمكنك اختيار نسبة الارتفاع إلى العرض ٤:٣ أو ١٦:٩ أو Zoom1 (تكبير، تصغير ١)، أو Zoom2 (تكبير، تصغير ٢) في TV Recorded (المواد المسجلة من التلفزيون)، وذلك في وضع إعادة التشغيل.
- ◀ في وظيفة TimeShift Delay/Recording Delay (تأجيل تبديل الوقت، تأجيل التسجيل)، يقوم التلفاز بعرض نسبة الارتفاع إلى العرض لوضع الدخل السابق.
- ◀ تكون نسبة الارتفاع إلى العرض ١٦:٩ متاحة عند عرض ملف jpeg في قائمة الصور.
- ◀ في وضع HDMI 1080i، بتردد 60/50 هرتز و 1080p بتردد 60/50 هرتز)، تتوفر دقة Just Scan (بالنسبة للطراز *47/52LB5R).

الضبط المسبق لإعدادات الصورة

وضع الصورة (Picture Mode) - الضبط المسبق



العين الذكية

لضبط الصورة وفقاً للظروف المحيطة. (طرز LCD TV فقط)

Dynamic (ديناميكي)

حدد هذا الخيار لعرض صورة حادة.

Standard (قياسي)

أكثر أنماط العرض شيوعاً وقرباً للواقع.

Mild (معتدل)

حدد هذا الخيار لعرض الصورة بحدة متوسطة.

User 1/2 (المستخدم ١/٢)

حدد هذا الخيار لاستخدام الإعدادات المعرف من قبل المستخدم.

١ اضغط على الزر MENU (القائمة) ثم استخدم الزر ▲ / ▼ لتحديد قائمة PICTURE (الصورة).

٢ اضغط على الزر ► ثم على الزر ▲ / ▼ لتحديد وضع الصورة (Picture Mode).

٣ اضغط على الزر ► ثم الزر ▲ / ▼ لتحديد Intelligent Eye (العين الذكية) (طرز LCD TV فقط) و Dynamic (حيوي) و Standard (قياسي) و Mild (المستخدم ١) أو User 2 (المستخدم ٢).

٤ اضغط على الزر EXIT للعودة إلى وضع المشاهدة العادية.

يقوم وضع الصورة (Picture Mode) بضبط التلفزيون على أفضل مظهر للصورة. حدد قيمة الضبط المسبق في قائمة وضع الصورة (Picture Mode) بناءً على فئة البرنامج.

• Intelligent Eye (العين الذكية) (طرز LCD TV فقط)، خيارات الصورة (حيوي)، Standard (قياسي)، Mild (معتدل) مسبقة الضبط ومبرمجة في المصنع للحصول على جودة صورة جيدة ولا يمكن تغييرها.

• عند تشغيل وظيفة العين الذكية، يتم ضبط الصورة الأكثر ملاءمة وفقاً للظروف المحيطة. (طرز LCD TV فقط)

التحكم في الصورة

التحكم التلقائي في درجة اللون (دافئ (Warm) /متوسط (Medium) /هادئ (Cool))

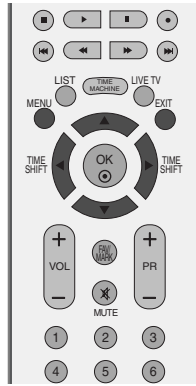

لتهيئة القيم (إعادة الضبط إلى الإعدادات الافتراضية)، حدد خيار هادئ (Cool).

اختر إحدى عمليات الضبط التلقائية الثلاث للون. اضبط على دافئ لتحسين الألوان الساخنة مثل اللون الأحمر، أو اضبط على بارد لرؤية الألوان الأقل كثافة مصحوبة بزيادة اللون الأزرق.

يتوافر استخدام هذه الوظيفة في خيار المستخدم (User1/2) بوضع الصورة (Picture Mode) فقط.

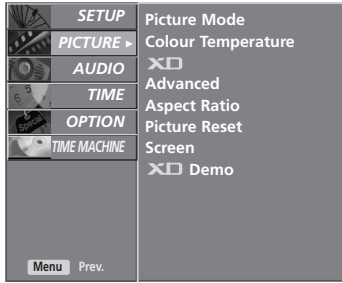

1 اضغط على الزر MENU (القائمة) ثم استخدم الزر ▲ / ▼ لتحديد قائمة PICTURE (الصورة).

2 اضغط على الزر ► ثم على الزر ▲ / ▼ لتحديد درجة اللون (Colour Temperature).

3 اضغط على الزر ► ثم الزر ▲ / ▼ لتحديد Cool (بارد) أو Medium (عادي) أو Warm (دافئ) أو User (مخصص).

4 اضغط على الزر EXIT للعودة إلى وضع المشاهدة العادية.

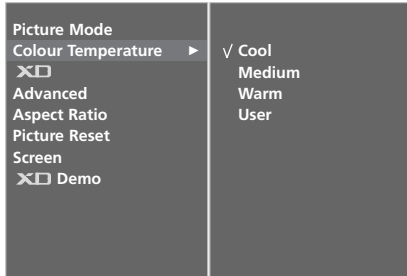

الضبط اليدوي للصورة

وضع الصورة (Picture Mode) - الخيار الذي يحدده المستخدم (Mode-User)



Contrast (التباين)

لضبط الاختلاف الموجود بين المستويات المضيئة والقائمة في الصورة.

Brightness (السطوع)

لزيادة أو خفض درجة اللون الأبيض في الصورة.

Colour (اللون)

لضبط كثافة كافة الألوان.

Sharpness (الوضوح)

لضبط نسبة التموج في الحواف الموجودة بين المناطق المضيئة والقائمة في الصورة. وكلما

انخفضت هذه النسبة كانت الصورة أكثر هدوءاً.

Tint (درجة اللون)

لضبط التوازن بين مستويات اللون الأحمر والأخضر.

اضغط على الزر MENU (القائمة) ثم استخدم الزر ▲ / ▼ لتحديد قائمة PICTURE (الصورة).

اضغط على الزر ► ثم على الزر ▲ / ▼ لتحديد وضع الصورة (Mode Picture).

اضغط على الزر ► ثم الزر ▲ / ▼ لتحديد الخيار User 1 (المستخدم 1) أو User 2 (المستخدم 2).

اضغط على الزر ► ثم الزر ▲ / ▼ لتحديد خيارات الصورة المطلوبة (Contrast (التباين) أو Brightness (السطوع) أو Colour (اللون) أو Sharpness (الوضوح) أو Tint (درجة اللون)).

اضغط على الزر ► / ◀ لإجراء عمليات الضبط المناسبة.

اضغط على الزر EXIT للعودة إلى وضع المشاهدة العادية.

ملاحظة !

◀ لا يمكنك ضبط colour (اللون) و sharpness (الوضوح) و Tint (درجة اللون) في وضع RGB إلى المستويات التي تفضلها.

التحكم في الصورة

درجة اللون (Colour Temperature) - خيار المستخدم

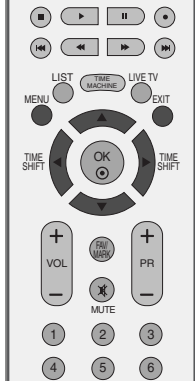

- يمكنك ضبط اللون الأحمر أو الأخضر أو الأزرق بأى درجة حرارة لون تفضلها .

يتوافر استخدام هذه الوظيفة في خياري المستخدم (User1/2) بوضع الصورة (Picture Mode) فقط.

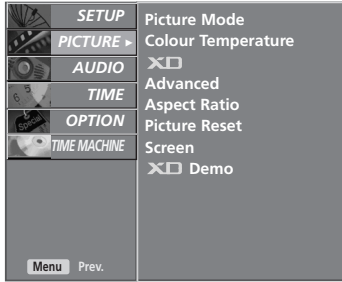

١

١ اضغط على الزر MENU (القائمة) ثم استخدم الزر ▲ / ▼ لتحديد قائمة PICTURE (الصورة).

٢ اضغط على الزر ► ثم على الزر ▲ / ▼ لتحديد درجة اللون (Colour Temperature).

٣ اضغط على الزر ► ثم الزر ▲ / ▼ لتحديد User (مخصص).

٤ اضغط على الزر ► ثم الزر ▲ / ▼ لتحديد رزؤ (أحمر) أو فززمغ (أخضر) أو زوعص (أزرق).

٥ اضغط على الزر ► / ◀ لإجراء عمليات الضبط المناسبة.

٦ اضغط على الزر EXIT للعودة إلى وضع المشاهدة العادية.

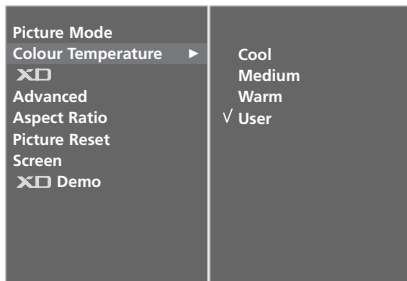

٢ ٣

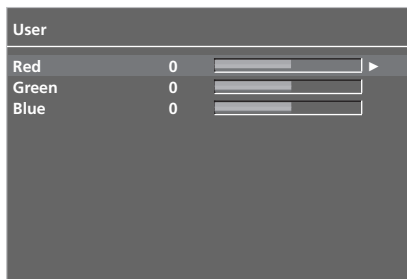

٤ ٥

تقنية تحسين الصورة (XD)

XD هي تقنية تحسين الصورة الفريدة من LG لعرض مصدر طف حقيقي على الرغم من نظام معالجة الإشارة الرقمية المتقدمة.

لا يمكن استخدام هذه الوظيفة في وضع RGB/HDMI-PC.



١ اضغط على الزر MENU (القائمة) ثم استخدم الزر ▲ / ▼ لتحديد قائمة PICTURE (الصورة).

٢ اضغط على الزر ▶ ثم على الزر ▲ / ▼ لتحديد الخيار XD.

٣ اضغط على الزر ▶ ثم استخدم الزر ▲ / ▼ لتحديد Auto أو Manual (يدوي).

٤ اضغط على الزر EXIT للعودة إلى وضع المشاهدة العادية.

* تحديد Manual (يدوي)

يتم تنشيط هذه القائمة بعد تحديد خيار المستخدم (User1) ١ أو خيار المستخدم (User2) ٢ من وضع الصورة (Picture Mode).

١ اضغط على الزر ▶ ثم الزر ▲ / ▼ لتحديد XD Contrast (تباين XD) أو XD Colour (لون XD) أو XD NR (تقليل تشويش XD) أو MPEG NR.

٢ اضغط على الزر ▶ ثم استخدم الزر ▲ / ▼ لتحديد On (تشغيل) أو Off (إيقاف التشغيل).

٣ اضغط على الزر EXIT للعودة إلى وضع المشاهدة العادية.

■ XD Contrast (تباين XD):

للحصول على أفضل تباين تلقائياً تبعاً لسطوع الانعكاس.

■ XD Colour (لون XD):

لضبط ألوان الانعكاس تلقائياً لإعادة إنتاج ألوان قريبة إلى الألوان الطبيعية قدر الإمكان.

■ XD NR (تقليل تشويش XD):

لتقليل التشويش إلى الدرجة التي لا تفسد بها الصورة الأصلية.

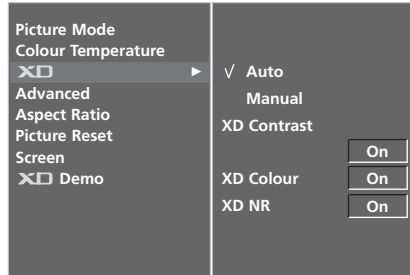
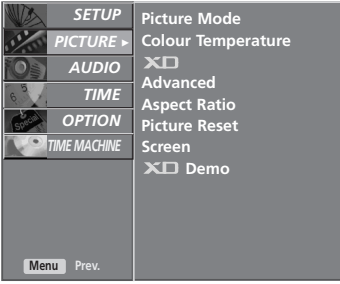

٣ ٢

التحكم في الصورة

Demo (عرض XD)



يمكنك استخدام هذا العرض لرؤية الاختلاف بين وضع XD Demo on (تشغيل عرض XD) ووضع XD Demo off (إيقاف عرض XD).

لا يمكن استخدام هذه الوظيفة في وضع RGB/HDMI-PC.

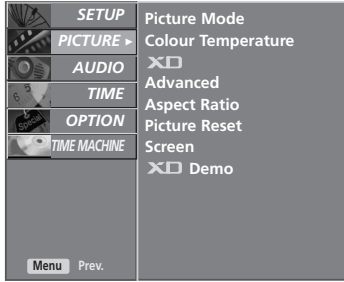

1

1 اضغط على الزر MENU (القائمة) ثم استخدم الزر ▲ / ▼ لتحديد قائمة PICTURE (الصورة).

2 اضغط على الزر ► ثم استخدم الزر ▲ / ▼ لتحديد وضع XD Demo (عرض XD).

3 اضغط على الزر ► لبدء XD Demo (عرض XD).

4 اضغط على الزر MENU (القائمة) لإيقاف XD Demo (عرض XD).

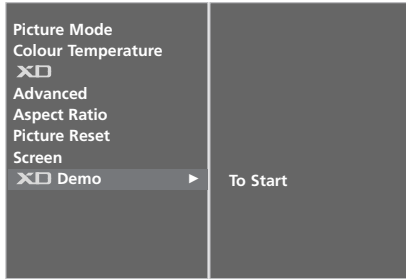

2 3

XD Demo •



متقدم (Advanced) - وضع السينما (Cinema)

اضبط التلفزيون للحصول على أفضل شكل للصورة من أجل مشاهدة الأفلام.

تعمل هذه الوظيفة في الوضع Analog TV (التلفزيون التناظري) أو AV (الفيديو) أو Component 480i/576i (المكون 480i/576i) فقط.

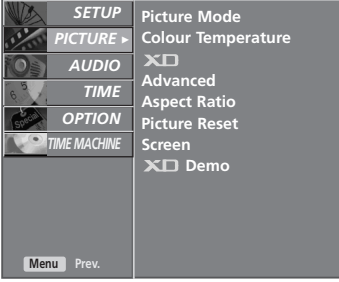
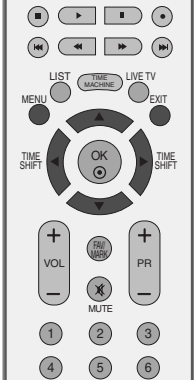

١

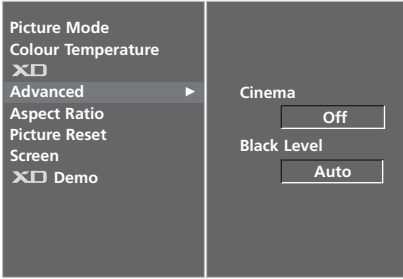

٢ ٢

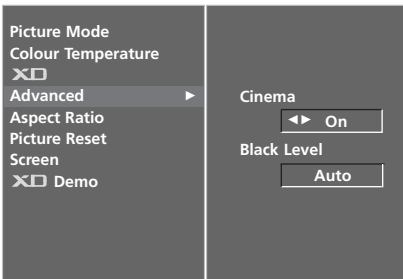

٤

١ اضغط على الزر MENU (القائمة) ثم استخدم الزر ▲ / ▼ لتحديد قائمة PICTURE (الصورة).

٢ اضغط على الزر ► ثم الزر ▲ / ▼ لتحديد Advanced (متقدم).

٣ اضغط على الزر ► ثم الزر ▲ / ▼ لتحديد Cinema.

٤ اضغط على الزر ► ثم استخدم الزر ▲ / ▼ لتحديد الخيار On (تشغيل) أو Off (إيقاف).

٥ اضغط على الزر EXIT للعودة إلى وضع المشاهدة العادية.

متقدم (Advanced) - مستوى التعقيم (القائمة) (Black Level)

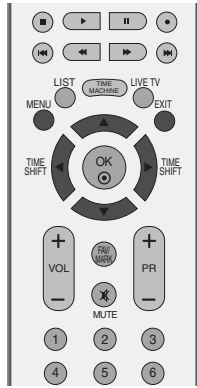

عند مشاهدة فيلم، فإن هذه الوظيفة تقوم بضبط الجهاز إلى أفضل شكل للصورة. ضبط تباين الشاشة وسطوعها باستخدام المستوى الأسود للشاشة.

تعمل هذه الوظيفة في الأوضاع التالية: AV (الفيديو) (NTSC-M) أو HDMI.

١ اضغط على الزر MENU (القائمة) ثم استخدم الزر ▲ / ▼ لتحديد قائمة PICTURE (الصورة).

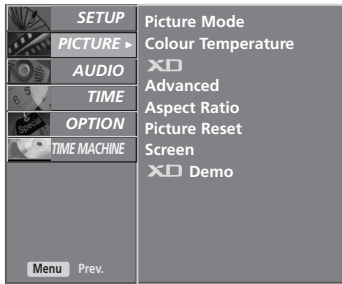

٢ اضغط على الزر ► ثم الزر ▲ / ▼ لتحديد Advanced (متقدم).

٣ اضغط على الزر ► ثم الزر ▲ / ▼ لتحديد Black Level (مستوى اللون الأسود).

٤ اضغط على الزر ► ثم استخدم الزر ▲ / ▼ لتحديد Low (منخفض) أو high (مرتفع).

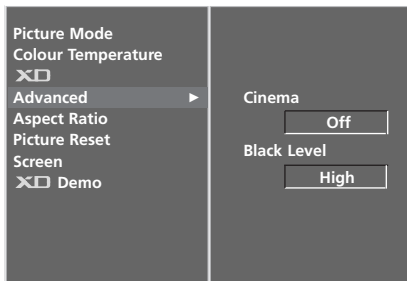

■ Low (منخفض): يصبح انعكاس الشاشة داكناً بدرجة أكبر:
■ High (مرتفع): يصبح انعكاس الشاشة ساطعاً بدرجة أكبر:

٥ اضغط على الزر EXIT للعودة إلى وضع المشاهدة العادية.

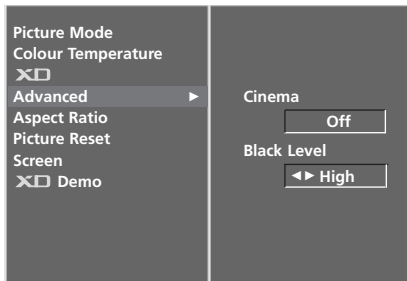

ملاحظة !

■ Auto (تلقائي): تحديد المستوى الأسود للشاشة وضبطه على High (مرتفع) أو Low (منخفض) تلقائياً.

إعادة تعيين الصورة (Picture Reset)

يعيد هذا الخيار الإعدادات الافتراضية الخاصة بوضع الصورة (Picture Mode) ودرجة اللون (Colour Temperature) و XD ومتقدم (Advanced) ونسبة الارتفاع إلى العرض (Aspect Ratio) إلى إعدادات المصنع.

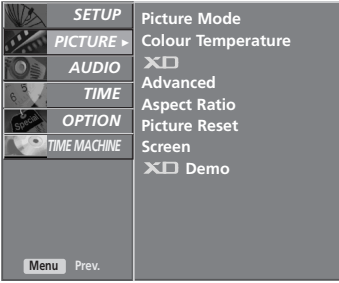
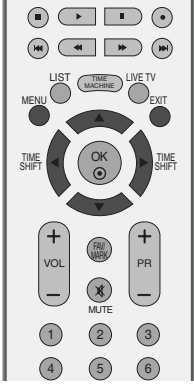

1



2 3

1 اضغط على الزر MENU (القائمة) ثم استخدم الزر ▲ / ▼ لتحديد قائمة PICTURE (الصورة).

2 اضغط على الزر ▶ ثم على الزر ▲ / ▼ لتحديد إعادة تعيين الصورة (Reset Picture)

3 اضغط على الزر ▶ للوصول إلى القيمة المضبوطة.

4 اضغط على الزر EXIT للعودة إلى وضع المشاهدة العادية.

التحكم في الصورة

أسلوب تقليل التصاق الصور ((Method (ISM))

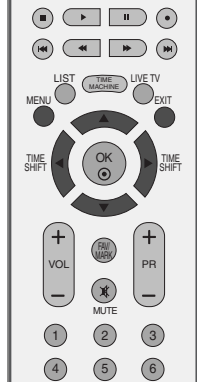

قد ينتج عن الصور الجامدة الثابتة للعبة فيديو/الكمبيوتر التي تعرض على الشاشة لفترات طويلة ظهور ظلال صور تتبقى حتى عند تغيير الصورة. تجنب ترك صور ثابتة على شاشة الجهاز لمدة طويلة من الوقت.

لا يمكن استخدام هذه الوظيفة مع الطرازات تلفزيون LCD.

White wash (التنظيف الأبيض)

تقوم ميزة White wash (التنظيف الأبيض) بمسح الصور الدائمة من الشاشة.

ملاحظة: وقد لا يمكن مسح صورة دائمة بشكل زائد باستخدام ميزة White Wash (التنظيف الأبيض).

Orbiter (منع الظلال)

يمكن أن تساعد خاصية Orbiter (منع الظلال) في منع ظلال الصور. ومع ذلك فإنه يستحسن عدم الاحتفاظ بصورة ثابتة على الشاشة. ولتجنب الاحتفاظ بصورة دائمة على الشاشة لفترة طويلة، ستتحرك الشاشة كل دقيقتين.

Inversion (التغيير)

تستخدم هذه الوظيفة لتغيير لون التحكم بالشاشة.

يتم تغيير لون اللوحة تلقائياً كل ٣٠ دقيقة.

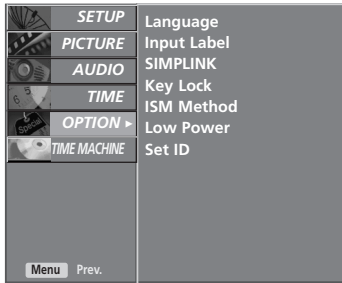

1

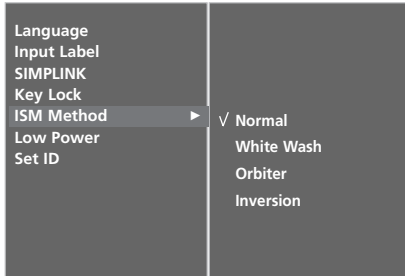

2 3

1 اضغط على زر القائمة (MENU) ثم على الزر ▲ / ▼ لتحديد قائمة الخيارات (OPTION).

2 اضغط على الزر ▶ ثم الزر ▲ / ▼ لتحديد طريقة ISM (تقليل التصاق الصور).

3 اضغط على الزر ▶ ثم استخدم الزر ▲ / ▼ لتحديد Normal (عادي) أو Wash White (التنظيف الأبيض) أو Orbiter (منع الظلال) أو Inversion (التغيير).

إذا لم يكن من الضروري ضبط هذه الوظيفة، فاضبط الخيار Normal (عادي).

4 اضغط على الزر EXIT للعودة إلى وضع المشاهدة العادية.

خيار الطاقة المنخفضة (Low-Power) بوضع الصور (Picture Mode)



تستخدم هذه الوظيفة لخفض استهلاك الجهاز للطاقة.
لا يمكن استخدام هذه الوظيفة مع الطرازات تلفاز LCD.

اضغط على زر القائمة (MENU) ثم على الزر ▲ / ▼ لتحديد قائمة الخيارات (OPTION).

اضغط على الزر ▶ ثم الزر ▲ / ▼ لتحديد الخيار Low Power (تقليل استهلاك الطاقة).

اضغط على الزر ▶ ثم استخدم الزر ▲ / ▼ لتحديد الخيار On (تشغيل) أو Off (إيقاف).

اضغط على الزر EXIT للعودة إلى وضع المشاهدة العادية.



١

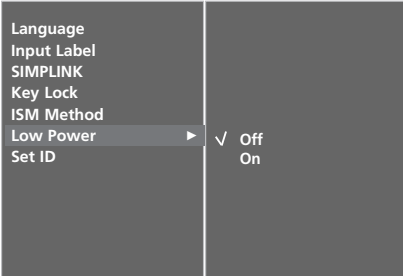

٢ ٣

التحكم في الصوت واللغة

أداة ضبط مستوى الصوت تلقائياً (Auto Volume)

يحافظ خيار ضبط مستوى الصوت تلقائياً (Auto Volume) على ثبات مستوى الصوت، حتى في حالة تغيير البرامج.

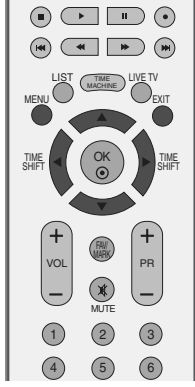

١

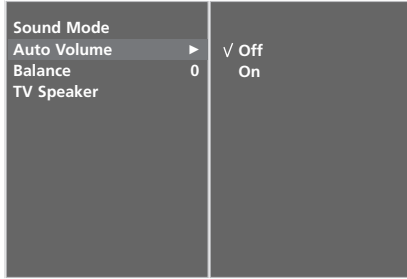

٢ ٢

١ اضغط على زر القائمة (MENU) ثم على الزر ▲ / ▼ لتحديد قائمة الصوت (AUDIO).

٢ اضغط على الزر ► ثم على الزر ▲ / ▼ لتحديد ضبط مستوى الصوت تلقائياً (Auto Volume)

٣ اضغط على الزر ► ثم استخدم الزر ▲ / ▼ لتحديد الخيار On (تشغيل) أو Off (إيقاف).

٤ اضغط على الزر EXIT للعودة إلى وضع المشاهدة العادية.

إعدادات الصوت مسبقة الضبط - وضع الصوت (Sound Mode)

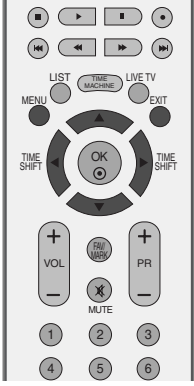

يمكنك تحديد إعداد الصوت المفضل لديك من بين Standard أو SRS TSXT أو Music (موسيقى) أو Movie (أفلام) أو Sports (رياضة) كما يمكنك ضبط تردد الصوت الخاص بموازن الصوت.

يتيح وضع الصوت (Sound Mode) إمكانية الاستمتاع بأفضل صوت دون الحاجة إلى أي ضبط من نوع خاص، وذلك لأن التليفزيون يقوم بضبط خيارات الصوت الملائمة بناءً على محتوى البرنامج.

SRS TSXT

حدد هذا الخيار لكي يبدو الصوت واقعياً.

Standard (قياسي)

أكثر الأصوات استخداماً وأكثرها ملاءمة.

Music (موسيقى)

حدد هذا الخيار للاستمتاع بالصوت الأصلي عند سماع الموسيقى.

Movie (أفلام)

حدد هذا الخيار للاستمتاع بصوت رائع.

Sports (رياضة)

حدد هذا الخيار عند مشاهدة الأحداث الرياضية.

User (مستخدم)

حدد هذا الخيار لاستخدام إعدادات الصوت المعرفة من قبل المستخدم.



1

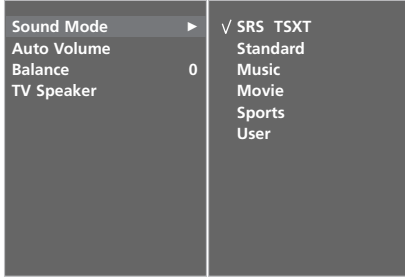

2 3

1 اضغط على زر القائمة (MENU) ثم على الزر ▲ / ▼ لتحديد قائمة الصوت (AUDIO).

2 اضغط على الزر ► ثم على الزر ▲ / ▼ لتحديد وضع الصوت (Sound Mode).

3 اضغط على الزر ► ثم استخدم الزر ▲ / ▼ لتحديد الوضع SRS TSXT أو Standard (قياسي) أو Music (موسيقى) أو Movie (أفلام) أو Sports (رياضة) أو User (مستخدم).

4 اضغط على الزر EXIT للعودة إلى وضع المشاهدة العادية.

ضبط إعداد الصوت - وضع المستخدم (User Mode)

ضبط موازن الصوت

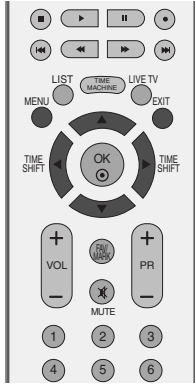

١ اضغط على زر القائمة (MENU) ثم على الزر ▲ / ▼ لتحديد قائمة الصوت (AUDIO).

٢ اضغط على الزر ▶ ثم على الزر ▲ / ▼ لتحديد وضع الصوت (Sound Mode).

٣ اضغط على الزر ▶ ثم الزر ▲ / ▼ لتحديد الوضع User (مستخدم).

٤ اضغط على الزر ▶.

٥ يمكنك تحديد أحد نطاقات الصوت بالضغط على الزر ◀ / ▶. اضبط مستوى الصوت الملائم باستخدام الزر ▲ / ▼.

٦ اضغط على الزر EXIT للعودة إلى وضع المشاهدة العادية.

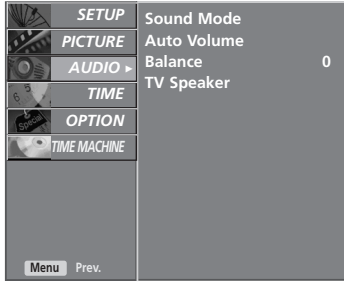

١

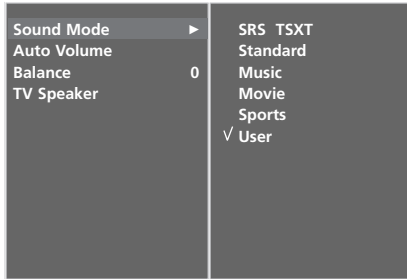

٢ ٣ ٤

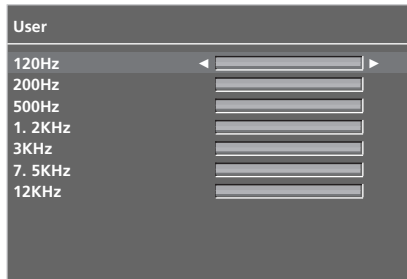

٥

التوازن (Balance)

يمكنك ضبط توازن صوت الخاص بمكبر الصوت على المستويات التي تفضلها.

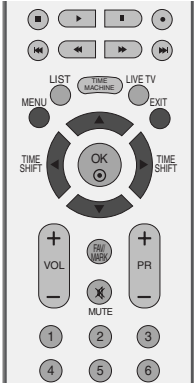

١

١ اضغط على زر القائمة (MENU) ثم على الزر ▲ / ▼ لتحديد قائمة الصوت (AUDIO).

٢ اضغط على الزر ▶ ثم الزر ▲ / ▼ لتحديد Balance (التوازن).

٢

٣ اضغط على الزر ▶ ثم الزر ▲ / ▼ لإجراء عمليات الضبط المطلوبة.

٣

٤ اضغط على الزر EXIT للعودة إلى وضع المشاهدة العادية.

٤

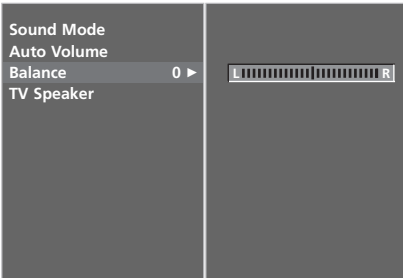

٣ ٢

التحكم في الصوت واللغة

ضبط الخيارات تشغيل/إيقاف (On/Off) الخاصة بمكبرات صوت التلفزيون (TV Speakers)

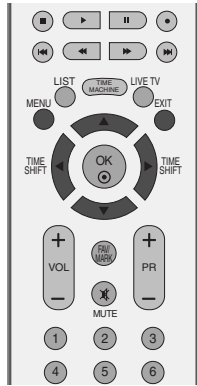

يمكنك ضبط وضع السماعة الداخلية.

في وضع AV (الفيديو) و COMPONENT (المكون) و RGB و HDMI مع يمكن أن يخرج صوت سماعة التلفزيون و/أو الصوت المتغير حتى في حالة عدم وجود إشارة فيديو.

عند الرغبة في استخدام نظام هاي فاي استريو، أغلق مكبرات الصوت الداخلية للجهاز.



1

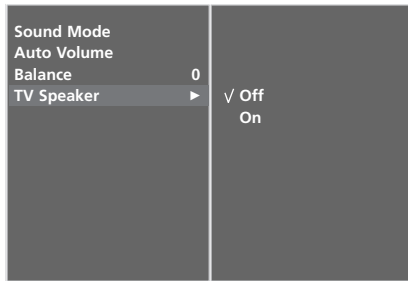

2 3

1 اضغط على زر القائمة (MENU) ثم على الزر ▲ / ▼ لتحديد قائمة الصوت (AUDIO).

2 اضغط على الزر ▶ ثم على الزر ▲ / ▼ لتحديد خيار مكبر صوت التلفزيون (TV Speaker).

3 اضغط على الزر ▶ ثم استخدم الزر ▲ / ▼ لتحديد الخيار On (تشغيل) أو Off (إيقاف).

4 اضغط على الزر EXIT للعودة إلى وضع المشاهدة العادية.

لإستقبال الصوت ستريو / سماعات مزدوجة

عند تحديد برنامج معين، تظهر معلومات الصوت الخاصة بالمحطة بعد اختفاء رقم البرنامج واسم المحطة.

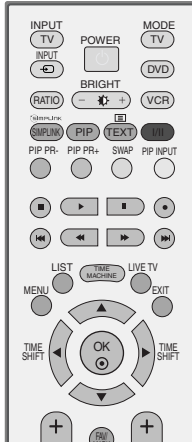

إذاعة	عرض على الشاشة
مونو	مونو
ستريو	ستريو
مزدوج	مزدوج

■ تحديد الصوت الأحادي

إذا كانت إشارة الاستريو ضعيفة في حالة تحديد نمط الصوت الاستريو، يمكنك التبديل إلى نمط الصوت الأحادي بالضغط على الزر I/II مرتين. في حالة تحديد استقبال نمط الصوت الأحادي، يتم تحسين عمق الصوت. لإعادة التبديل إلى نمط الاستريو، اضغط على الزر I/II مرتين ثانية.

■ تحديد اللغة للبحث ثنائي اللغة

إذا استقبل البرنامج لغتين مختلفتين (ثنائي اللغة): فسيمكنك التبديل بين الأوضاع DUAL I (ثنائي I) أو DUAL II (ثنائي II) أو DUAL I+II (ثنائي I+II) بالضغط على الزر I/II بشكل متكرر.

DUAL I (ثنائي I)

لإرسال لغة البث الرئيسية إلى مكبرات الصوت.

DUAL II (ثنائي II)

لإرسال لغة البث الثانوية إلى مكبرات الصوت.

DUAL I+II (ثنائي I+II)

لإرسال لغة واحدة إلى كل مكبر صوت بشكل منفصل.

استقبال NICAM

إذا كان الجهاز مزوداً بمستقبل مخصص لاستقبال إشارة NICAM، يمكن استقبال الصوت الرقمي NICAM (الصوت متعدد نطاقات الضغط شبه الفوري) عالي الجودة. يمكن تحديد خرج الصوت وفقاً لنوع البث المستقبل بالضغط على الزر/قوة بشكل متكرر ويكون ذلك التحديد كما يلي.

١ عند استقبال صوت NICAM أحادي، يمكنك تحديد NICAM MONO (NICAM أحادي) أو FM MONO (FM أحادي).

٢ أما عند استقبال صوت NICAM استريو، يمكنك تحديد NICAM STEREO (NICAM استريو) أو FM MONO (FM أحادي). وإذا كانت إشارة الاستريو ضعيفة، فانقل إلى FM mono (FM أحادي).

٣ عند استقبال صوت NICAM ثنائي، يمكنك تحديد الأوضاع NICAM DUAL I (NICAM ثنائي I) أو DUAL II (NICAM ثنائي II) أو I+II (NICAM ثنائي I+II) أو MONO (أحادي).

تحديد خرج الصوت الخاص بمكبر الصوت

في وضع AV و COMPONENT و RGB و HDMI يمكنك تحديد خرج الصوت لمكبر الصوت الأيسر والأيمن. اضغط على الزر I/II بشكل متكرر لتحديد خرج الصوت.

L+R (الأيسر+الأيمن):

يتم إرسال إشارة الصوت من إدخال R الصوتي (الأيمن) إلى مكبر الصوت الأيمن ويتم إرسال إشارة الصوت من إدخال L الصوتي (الأيسر) إلى مكبر الصوت الأيسر.

L+L (الأيسر+الأيسر):

يتم إرسال إشارة صوتية من إدخال L (الأيسر) الصوتي إلى مكبري الصوت الأيسر والأيمن.

R+R (الأيمن+الأيمن):

يتم إرسال إشارة صوتية من إدخال R (الأيمن) الصوتي إلى مكبري الصوت الأيسر والأيمن.

إختيار اللغة على الشاشة (إختيارية)

- يمكن عرض القائمة على الشاشة باللغة المطلوبة. وعليك اختيار لغتك أولاً.



١ اضغط على زر القائمة (MENU) ثم على الزر ▲ / ▼ لتحديد قائمة الخيارات (OPTION).

٢ اضغط على الزر ► ثم على الزر ▲ / ▼ لتحديد ضبط مستوى الصوت تلقائياً Language

٣ اضغط الزر ►. اضغط زر إختيار البرنامج أو زر درجة الصوت لإختيار لغتك المطلوبة.

٤ اضغط على الزر OK (موافق)

٥ اضغط على الزر EXIT للعودة إلى وضع المشاهدة العادية.



ضبط الوقت (TIME)

إعداد الساعة

يتعين عليك ضبط الوقت بشكل صحيح قبل استخدام وظيفة وقت التشغيل/إيقاف التشغيل.

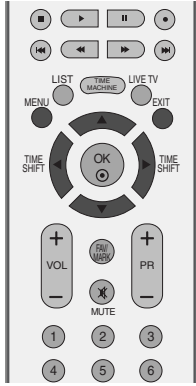

١ اضغط على الزر MENU (القائمة) ثم استخدم الزر ▲ / ▼ لتحديد قائمة TIME (الوقت).

٢ اضغط على الزر ► ثم استخدم الزر ▲ / ▼ لتحديد الخيار Clock (الساعة).

٣ اضغط على الزر ► ثم على الزر ▲ / ▼ لتحديد خيار العام أو التاريخ أو الوقت.

٤ بمجرد التحديد، استخدم الزر ▲ / ▼ لضبط خيارات العام والتاريخ والوقت.

٥ اضغط على الزر EXIT للعودة إلى وضع المشاهدة العادية.

ضبط تشغيل/إيقاف الموقت تلقائياً

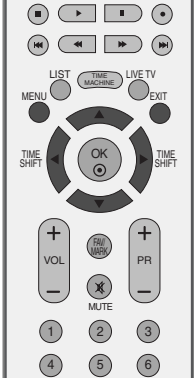

تقوم وظيفة وقت إيقاف التشغيل تلقائياً بوضع الجهاز في وضع الانتظار في الوقت المحدد. بعد تشغيل التلفزيون بساعتين عن طريق وظيفة وقت التشغيل، فسوف تتم إعادة الجهاز تلقائياً لوضع الانتظار إلا إذا تم الضغط على أي زر. بمجرد تعيين وقت التشغيل أو وقت إيقاف التشغيل، فسوف تعمل هذه الوظائف يومياً في الوقت المحدد.

تحل وظيفة **Off Time** (وقت إيقاف التشغيل) محل وظيفة **On Time** (وقت التشغيل) إذا تم ضبط الوظائف على نفس الوقت. حتى تعمل وظيفة **On Timer** (موقت التشغيل)، يجب أن يكون الجهاز في وضع الانتظار.



١ اضغط على الزر **MENU** (القائمة) ثم استخدم الزر **▲ / ▼** لتحديد قائمة **TIME** (الوقت).

٢ اضغط على الزر **▶** ثم استخدم الزر **▲ / ▼** لاختيار وظيفة **Off Time** (وقت إيقاف التشغيل) أو **On Time** (وقت التشغيل).

٣ اضغط على الزر **▶** ثم الزر **▲ / ▼** لتحديد **On** (تشغيل).
• لإلغاء وظيفة موقت التشغيل/إيقاف التشغيل، حدد الخيار **Off** (إيقاف).

٤ اضغط على الزر **▶** ثم الزر **▲ / ▼** لضبط الساعة.

٥ اضغط على الزر **▶** ثم استخدم الزر **▲ / ▼** لضبط الدقائق.

٦ لوظيفة **On Timer** (موقت التشغيل) فقط.
• **Programme** (البرامج) اضغط على الزر **▶** ثم استخدم الزر **▲ / ▼** لتحديد الخيار **programme** (البرامج).
• **Volume** (مستوى الصوت): اضغط على الزر **▶** ثم استخدم الزر **▲ / ▼** لضبط مستوى الصوت عند تشغيل الجهاز.

٧ اضغط على الزر **EXIT** للعودة إلى وضع المشاهدة العادية.

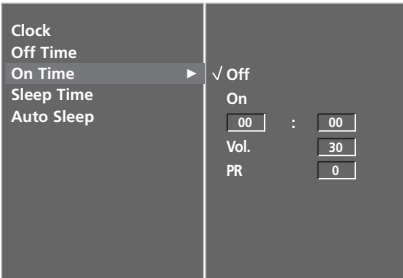
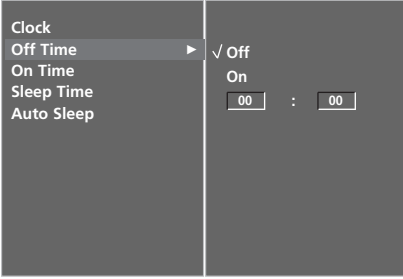

ضبط الوقت (TIME)

ضبط موقت النوم



لا يتحتم عليك تذكر إيقاف تشغيل التلفزيون قبل ذهابك للنوم. تقوم وظيفة موقت النوم تلقائياً بوضع الجهاز في وضع الانتظار بعد انقضاء الوقت المحدد مسبقاً.

١ اضغط على الزر SLEEP (النوم) بشكل متكرر لتحديد عدد الدقائق. تظهر علامة "Min" - - على الشاشة، متبوعة بالقيم ١٠ و ٢٠ و ٣٠ و ٦٠ و ٩٠ و ١٢٠ و ١٨٠ و ٢٤٠.

٢ عند عرض عدد الدقائق التي تريدها على الشاشة، يبدأ الموقت في العد التنازلي بدءاً من عدد الدقائق المحدد.

■ يمكنك ضبط وقت النوم (Sleep Time) من قائمة الوقت (Time).

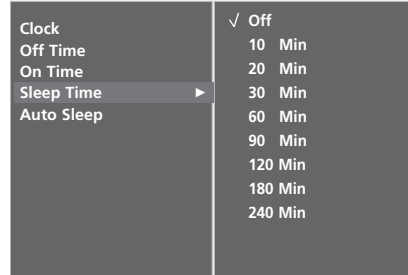

ملاحظة !

- ▶ لعرض الوقت المتبقي لوقت النوم، اضغط على الزر SLEEP (النوم) مرة واحدة.
- ▶ لإلغاء ميزة وقت النوم، اضغط على الزر SLEEP (النوم) بشكل متكرر حتى يتم عرض "Min" - - على الشاشة.
- ▶ عندما توقف تشغيل الجهاز، فسوف يقوم الجهاز بإلغاء وقت النوم المحدد مسبقاً.

ضبط إيقاف التشغيل تلقائياً (Auto Shut-off)

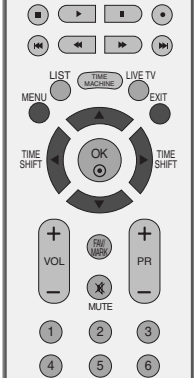

إذا كان الجهاز في وضع التشغيل ولا يوجد أي إشارة دخل، فسيتم إيقاف التلفزيون تلقائياً بعد عشر دقائق.

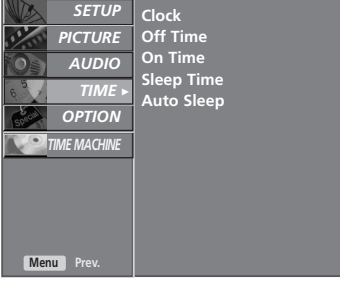

1

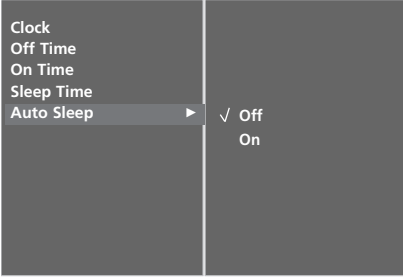

2 2

1 اضغط على الزر MENU (القائمة) ثم استخدم الزر ▲ / ▼ لتحديد قائمة TIME (الوقت).

2 اضغط على الزر ► ثم استخدم الزر ▲ / ▼ لتحديد وظيفة Auto sleep (موقت النوم التلقائي).

3 اضغط على الزر ► ثم استخدم الزر ▲ / ▼ لتحديد الخيار On (تشغيل) أو Off (إيقاف).

4 اضغط على الزر EXIT للعودة إلى وضع المشاهدة العادية.

TELETEXT (نصوص المعلومات)

هذه الميزة ليست متوفرة في جميع الدول.

تعد Teletext (نصوص المعلومات) (أو النصوص العلوية) وظيفة اختيارية، ومن ثم فإن الجهاز المزود بنظام نصوص المعلومات هو الذي يمكنه فقط استقبال بث نصوص المعلومات.

وتعد نصوص المعلومات خدمة بث مجانية عبر أغلب المحطات التلفزيونية والتي تقوم بتوفير أحدث المعلومات فيما يتعلق بالأخبار والجو والبرامج التلفزيونية وأسعار الأسهم وموضوعات أخرى كثيرة.

يدعم جهاز فك شفرة نصوص المعلومات المدمج بهذا التلفزيون الأنظمة SIMPLE (بسيط) و TOP (علوي) و FASTEXT (النص السريع). يحتوي نظام نصوص المعلومات SIMPLE (بسيط) (نصوص معلومات قياسية) على عدد من الصفحات التي يتم تحديدها مباشرة عن طريق إدخال رقم الصفحة المناسب. أما نظاما نصوص المعلومات TOP (علوي) و FASTEXT (النص السريع) فإنهما طريقتان أكثر حداثة تسمحان بتحديد سريع وسهل لنصوص المعلومات.

التشغيل / إيقاف التشغيل

اضغط على الزر TEXT (النصوص) للانتقال إلى وضع نصوص المعلومات. يتم عرض إما الصفحة الأولى أو الأخيرة على الشاشة. يتم عرض رقمي صفحتين واسم المحطة التلفزيونية والتاريخ والوقت على عنوان الشاشة. يشير رقم الصفحة الأولى إلى تحديدك، بينما يشير رقم الصفحة الثاني إلى الصفحة المعروضة حالياً. اضغط على الزر TEXT (نصوص) أو EXIT لإيقاف تشغيل نصوص المعلومات. يتم عرض الوضع السابق.

نظام النص SIMPLE (بسيط) (إختيارية)

■ تحديد الصفحة

1 أدخل رقم الصفحة المراد المكون من ثلاثة أرقام بالضغط على أزرار الأرقام. إذا ضغطت على رقم خطأ أثناء التحديد، فعليك استكمال إدخال الأرقام الثلاثة ثم إعادة إدخال رقم الصفحة الصحيح.

2 يمكن الضغط على الزر PR +/- (اختيار البرامج) لتحديد الصفحة السابقة أو التالية.

نص TOP (علوي)

يعرض دليل المستخدم أربعة حقول أسفل الشاشة وهي: أحمر وأخضر وأصفر وأزرق. يشير الحقل الأصفر إلى المجموعة التالية، بينما يشير الحقل الأزرق إلى الفقرة التالية.

■ تحديد فقرة / مجموعة / صفحة

- ١ يمكنك الانتقال من فقرة إلى أخرى بالضغط على الزر الأزرق.
- ٢ يمكنك الانتقال إلى المجموعة التالية مع الانتقال التلقائي للفقرة التالية بالضغط على الزر الأصفر.
- ٣ يمكنك الانتقال إلى الصفحة التالية مع الانتقال التلقائي للمجموعة التالية بالضغط على الزر الأخضر.
- يمكن الضغط على الزر + PR بالتبادل.
- ٤ يسمح الضغط على الزر الأحمر بالعودة إلى التحديد السابق. يمكن الضغط على الزر - PR بالتبادل.

■ تحديد الصفحة مباشرة

ومثلما هو الحال في وضع نصوص المعلومات SIMPLE (بسيط)، يمكنك تحديد صفحة معينة في الوضع TOP (علوي) بإدخال رقمها المكون من ثلاثة أرقام باستخدام أزرار الأرقام.

FASTEXT (النص السريع)

تم تمييز صفحات نصوص المعلومات لونياً على امتداد أسفل الشاشة، ويمكن تحديدها بالضغط على الأزرار الملونة الملائمة في جهاز التحكم عن بُعد.

■ تحديد الصفحة

- ١ اضغط على الزر  لتحديد صفحة الفهرس.
- ٢ يمكنك تحديد الصفحات المميزة لونياً على امتداد أسفل الشاشة: بالضغط على الأزرار الملونة الملائمة.
- ٣ ومثلما هو الحال في وضع نصوص المعلومات SIMPLE (بسيط)، يمكنك تحديد صفحة معينة في الوضع FASTEXT (النص السريع) بإدخال رقمها المكون من ثلاثة أرقام باستخدام أزرار الأرقام.
- ٤ يمكن الضغط على الزر PR +/- (اختيار البرامج).

SPECIAL TELETEXT FUNCTIONS

وظائف خاصة لنصوص المعلومات



الكشف

بالضغط على هذا الزر يتم عرض المعلومات التي تم إخفائها، على سبيل المثال حلول الأسئلة أو الألغاز. اضغط على هذا الزر مرة أخرى لإزالة المعلومات من شاشة العرض.



المقاس

يتم إختيار النصوص ذات الإرتفاع المزدوج
اضغط على هذا الزر لتكبير النصف العلوي من الصفحة.
اضغط هذا الزر مرة أخرى لتكبير النصف السفلي من الصفحة.
اضغط هذا الزر مرة أخرى للرجوع للعرض المعتاد.



تحديث

يعرض الصورة التليفزيونية على الشاشة أثناء انتظار صفحة نصوص المعلومات التالية. يتم عرض الرمز في الركن الأيسر العلوي من الشاشة. عندما تتاح الصفحة التي تم تحديثها، يتغير الرمز إلى رقم الصفحة.
اضغط على هذا الزر لعرض صفحة نصوص المعلومات التي تم تحديثها.



التوقيف

عند مشاهدة برنامج تليفزيوني، اضغط على هذا الزر لعرض الوقت في الركن العلوي الأيمن من الشاشة. اضغط على نفس الزر مرة أخرى لمنع العرض. في وضع نصوص المعلومات، اضغط على هذا الزر لتحديد رقم صفحة فرعية. يتم عرض رقم الصفحة الفرعية أسفل الشاشة. لإيقاف أو تغيير الصفحة الفرعية، اضغط على أي من الأزرار الأحمر / الأخضر أو PR +/- (اختيار البرامج) أو أزرار الأرقام.
اضغط على هذا الزر مرة أخرى للخروج من هذه الوظيفة.



توقف

يقوم بإيقاف التغيير التلقائي للصفحة والذي يحدث إذا احتوت صفحة نصوص المعلومات على صفتين فرعيتين أو أكثر. عادة ما يُعرض رقم الصفحات الفرعية والصفحات الفرعية لها أسفل الوقت على الشاشة. عند الضغط على هذا الزر يتم عرض رمز التوقف في الركن الأيسر العلوي من الشاشة ويتم منع التغيير التلقائي للصفحة.
للمتابعة انقر على هذا الزر مرة أخرى.

استكشاف الأخطاء وإصلاحها

لا يتم تشغيل الجهاز بشكل طبيعي.

- تحقق من وجود أي عائق بين الجهاز وجهاز التحكم عن بُعد يعوق تشغيل الجهاز.
- هل تم تركيب البطاريات بحيث يكون اتجاه القطبين صحيحاً (القطب الموجب (+) باتجاه القطب الموجب (+) ، والقطب السالب (-) باتجاه القطب السالب (-))؟
- صحح وضع تشغيل جهاز التحكم عن بعد الذي تم ضبطه : في التلفزيون أو جهاز الفيديو أو ما إلى ذلك؟
- قم بتركيب بطاريات جديدة.

جهاز التحكم عن بُعد لا يعمل

- هل تم ضبط مؤقت النوم؟

- تحقق من إعدادات التحكم في التشغيل . انقطاع التيار الكهربائي .
- لا يوجد بث على المحطة التي تم ضبطها مع تنشيط خاصية الإغلاق التلقائي.

يتوقف تشغيل الجهاز بصورة مفاجئة

وظيفة الفيديو لا تعمل.

- تحقق من تشغيل الجهاز.
- حاول تشغيل قناة أخرى . فقد تكمن المشكلة في البث.
- هل تم إدخال سلك التيار الكهربائي في منفذ التيار الكهربائي بالحائط؟
- تحقق من اتجاه الهوائي و/أو موقعه.
- اختبر منفذ التيار الكهربائي بالحائط وصل سلك تيار خاص بجهاز آخر بمنفذ التيار الكهربائي حيث تم توصيل سلك التيار الكهربائي الخاص بالجهاز.

لا توجد صورة ولا يوجد صوت

- يعد هذا أمراً طبيعياً ، حيث يتم كتم الصوت المتعلق بالصورة أثناء عملية بدء تشغيل الجهاز . في حالة عدم ظهور الصورة بعد خمس دقائق، يرجى الاتصال بمركز الخدمة الخاص بك.

تظهر الصورة ببطء بعد تشغيل الجهاز

- اضبط الخيار Color (اللون) من خيارات القائمة.
- احتفظ بمسافة كافية بين الجهاز وجهاز الفيديو.
- حاول تشغيل قناة أخرى . فقد تكمن المشكلة في البث.
- هل تم تركيب كابلات الفيديو بصورة صحيحة؟
- قم بتشغيل أية وظيفة لاستعادة سطوع الصورة.

الالوان رديئة أو لا توجد ألوان أو الصورة رديئة

- تحقق من وجود تشويش محلي، مصدره على سبيل المثال، جهاز كهربائي أو أحد أجهزة الطاقة.

ظهور أشرطة أفقية أو رأسية أو اهتزاز الصورة

- توجد مشكلة في المحطة أو الكابل، جرب الانتقال إلى محطة أخرى.

الاستقبال ضعيف في بعض القنوات

- إشارة المحطة ضعيفة، أعد توجيه الهوائي لاستقبال محطة أقوى.
- ابحث عن مصادر تداخل الإشارات.
- افحص الهوائي(غير اتجاه الهوائي) .

تظهر خطوط أفقية في الصورة

وظيفة الصوت لا تعمل.	
<ul style="list-style-type: none"> ■ اضغط على الزر VOL (أو Volume) . ■ هل ما يزال الصوت مكتوماً ؟ اضغط على الزر MUTE (كتم الصوت) . ■ حاول تشغيل قناة أخرى فقد تكمن المشكلة في البث. ■ هل تم تركيب كابلات الصوت بصورة صحيحة؟ 	توجد صورة ولا يوجد صوت
<ul style="list-style-type: none"> ■ اضبط Balance (التوازن) من خيارات القائمة. 	لا يخرج صوت من أحد مكبري الصوت.
<ul style="list-style-type: none"> ■ قد يترتب على حدوث تغير في الرطوبة أو درجة الحرارة الخارجية صدور ضجيج غير عادي عند تشغيل الجهاز أو إيقاف تشغيله، ولا يعني ذلك وجود عيب بالجهاز. 	يصدر صوت غير عادي من داخل الجهاز.

يوجد مشكلة في وضع PC (الكمبيوتر) (ينطبق ذلك فقط على وضع PC (الكمبيوتر))	
<ul style="list-style-type: none"> ■ اضبط الدقة والتردد الأفقي أو الرأسي. ■ تحقق من مصدر الإدخال. 	الإشارة خارج النطاق.
<ul style="list-style-type: none"> ■ قم بتشغيل وظيفة التهيئة التلقائية أو اضبط وظيفة الخطوط الرأسية وتركيز العرض وضبط الموضع الرأسي/الأفقي. (إختيارية) 	يظهر شريط رأسي في الخلفية وتشوش أفقي وموضع الصورة غير صحيح
<ul style="list-style-type: none"> ■ تحقق من كابل الإشارة. ■ أعد تركيب بطاقة الفيديو الخاصة بجهاز الكمبيوتر. 	ألوان الجهاز غير ثابتة أو أحادية اللون

الصيانة

يمكن منع الأعطال المبكرة. قد يؤدي التنظيف الشديد والمنتظم إلى إطالة الوقت الذي ستستمتع فيه بتلفزيونك الجديد. تأكد من إغلاق الجهاز وفصل سلك التيار قبل بدء التنظيف.

تنظيف الشاشة

١ فيما يلي طريقة رائعة لإبعاد الأتربة عن شاشتك لفترة. المياه الفاترة والقليل من مخفف القماش أو مطهر لغسيل الأطباق. اعصر قطعة القماش حتى تصبح جافة تقريباً، ثم استخدمها لمسح الشاشة.

٢ تأكد من أن المياه الزائدة بعيدة عن الشاشة، ثم اترك الشاشة تجف بواسطة الهواء قبل أن تشغل التلفزيون.

تنظيف الغطاء الخارجي

- لإزالة الأوساخ أو الأتربة، امسح الغطاء الخارجي بقطعة قماش ناعمة جافة خالية من الكتان.
- يرجى التأكد من عدم استخدام قطعة قماش مبللة.

الغياب لفترة طويلة

⚠ تنبيه

◀ إذا كنت تتوقع أن تترك التلفزيون مغلقاً لفترة طويلة (أثناء العطلات مثلاً)، فمن الأفضل فصل سلك التيار للحماية ضد التلف المحتمل نتيجة للبرق أو التغير لمفاجئ في التيار الكهربائي.

مواصفات المنتج

42LB5R*	37LB5R*	32LB5R*	الطراز	
42LB5RT-TB	37LB5RT-TB	32LB5RT-TB	مع وجود الحامل	لابعاد (العرض × الارتفاع × العمق)
ملم ٢٧٨,٦ × ٧٥٠,٠ × ١٠٢٣,٤ بوصات ١١,٣ × ٢٩,٥ × ٤٠,٧	ملم ٢٨١ × ٦٩٣ × ٩٢٦ بوصات ١١,١ × ٢٧,٣ × ٣٦,٥	ملم ٢٤٩,٠ × ٦٠٧,٥ × ٨٠٦,٦ بوصات ٩,٨ × ٢٣,٩ × ٣١,٨	بدون الحامل	الوزن
ملم ٨٨,٥ × ٦٨٦,٨ × ١٠٢٣,٤ بوصات ٣,٥ × ٢٧,٠ × ٤٠,٧	ملم ٨٨ × ٦٣٥ × ٩٢٦ بوصات ٣,٥ × ٢٤,٨ × ٣٦,٥	ملم ٩٧,٢ × ٥٥٢,٣ × ٨٠٦,٦ بوصات ٣,٨ × ٢١,٧ × ٣١,٨	مع وجود الحامل بدون الحامل	متطلبات التشغيل
٢٥,٤ كجم/٥٦,٠ طلا ٢٠,٩ كجم/٤٦,١ طلا	٢١ كجم/٤٦,٣ طلا ١٦ كجم/٣٧,٥ طلا	١٥,٣ كجم/٣٣,٧ طلا ١٢,٥ كجم/٢٧,٦ طلا		
١٠٠ - ٢٤٠ فولت تيار متردد /٥٠ ٦٠ هرتز ٢,٥ أمبير	١٠٠ - ٢٤٠ فولت تيار متردد /٥٠ ٦٠ هرتز ٢,٠ أمبير	١٠٠ - ٢٤٠ فولت تيار متردد /٥٠ ٦٠ هرتز ١,٥ أمبير		
52LB5R*	47LB5R*	الطراز		
52LB5RE-TB	47LB5RE-TB	مع وجود الحامل	لابعاد (العرض × الارتفاع × العمق)	
ملم ٣٥٦,٩ × ٩٠١,٨ × ١٢٨٤,٦ بوصات ١٤,١ × ٣٥,٥ × ٥٠,٦	ملم ٣٠٦,٤ × ٨٢٥,٦ × ١١٤٤,٥ بوصات ١٢,١ × ٣٢,٥ × ٤٥,١	بدون الحامل	الوزن	
ملم ١١١,٥ × ٨٣١,٦ × ١٢٨٤,٦ بوصات ٤,٤ × ٣٢,٧ × ٥٠,٦	ملم ١٠٣ × ٧٥٤,٩ × ١١٤٤,٥ بوصات ٤,١ × ٢٩,٧ × ٣١,٨	مع وجود الحامل بدون الحامل	متطلبات التشغيل	
٤٩,٦ كجم/١٠٩,٣ طلا ٤١,٥ كجم/٩١,٤ طلا	٢٣,٤ كجم/٧٣,١ طلا ٢٧,٣ كجم/٦٠,١٩ طلا			
١٠٠ - ٢٤٠ فولت تيار متردد /٥٠ ٦٠ هرتز ٣,٧ أمبير	١٠٠ - ٢٤٠ فولت تيار متردد /٥٠ ٦٠ هرتز ٣,٢ أمبير			
'PAL/SECAM B/G/D/K ,PAL I/II ,NTSC-M' HYPER: S21 ~ S47, CATV: S1 ~ S20, UHF: E21 ~ E69, VHF: NZ1 ~ E12 ٧٥ أوم			نظام التلفاز تغطية البرنامج مقاومة الهوائي الخارجي	
٤٠ ~ ٤٠ درجة مئوية/٣٢ ~ ١٠٤ درجة فهرنهايت أقل من ٨٠٪			درجة حرارة التشغيل درجة رطوبة التشغيل	
٢٠ ~ ٦٠ درجة مئوية/٤٠ ~ ١٤٠ درجة فهرنهايت أقل من ٨٥٪			درجة حرارة التخزين درجة رطوبة التخزين	
			الظروف البيئية	

■ قد تتغير المواصفات الموضحة أعلاه بدون إخطار مسبق لغرض تحسين الجودة.

50PB4R*	42PB4R*	الطراز	
50PB4RT-TB/50PB4RTH-TB	42PB4RT-TB/42PB4RTH-TB		
ملم ٣٧٠,٠ X ٩٠,٦,١ X ١٣٠,٨,٠ بوصات ١٤,٦ X ٣,٥,٧ X ٥١,٥	ملم ٣١٠,٤ X ٧٦,٨,١ X ١١٣,٠,٠ بوصات ١٢,٢ X ٣,٠,٢ X ٤٤,٥	مع وجود الحامل	لأبعاد (العرض × الارتفاع × العمق)
ملم ٨٩,٥ X ٨٤,٥ X ١٣٠,٨,٠ بوصات ٣,٥ X ٣,٢ X ٥١,٥	ملم ٨٥,٠ X ٧٦,٥,٠ X ١١٣,٠,٠ بوصات ٣,٢ X ٣,١ X ٤٤,٥	بدون الحامل	
٤٢,٧٢ كجم/٩٤,٢ طلا ٣٨,٠٢ كجم/٨٣,٨ طلا	٣١,٥ كجم/٦٨,٥ طلا ٢٧,٥ كجم/٥٩,٦ طلا	مع وجود الحامل بدون الحامل	الوزن
١٠٠ - ٢٤٠ فولت تيار متردد ٥٠ / ٦٠ هرتز ٥,٤ أمبير	١٠٠ - ٢٤٠ فولت تيار متردد ٥٠ / ٦٠ هرتز ٣,٥ أمبير	متطلبات التشغيل	
'PAL/SECAM B/G/D/K ,PAL I/II ,NTSC-M' HYPER: S21 ~ S47, CATV: S1 ~ S20, UHF: E21 ~ E69,VHF: NZ1 ~ E12 ٧٥ أوم		نظام التلفاز تغطية البرنامج مقاومة الهوائي الخارجي	
٠ ~ ٤٠ درجة مئوية/٣٢ ~ ١٠٤ درجة فهرنهايت أقل من ٨٠٪		درجة حرارة التشغيل درجة رطوبة التشغيل	الظروف البيئية
-٢٠ ~ ٦٠ درجة مئوية/-٤ ~ ١٤٠ درجة فهرنهايت أقل من ٨٥٪		درجة حرارة التخزين درجة رطوبة التخزين	

■ قد تتغير المواصفات الموضحة أعلاه بدون إخطار مسبق لغرض تحسين الجودة.

برمجة جهاز التحكم عن بُعد

الريموت كمنترول متعدد الماركات أو ريموت يونيفرسال للاستخدامات الشاملة. يمكن البرمجة لتشغيل معظم الأجهزة التي يتم التحكم فيها عن بُعد للصانين الآخرين. لاحظ أن الريموت كمنترول قد لا يتحكم في جميع موديلات الماركات الأخرى.

برمجة الكود في وضع الريموت.

١ اختبار جهاز التحكم عن بُعد. لمعرفة ما إذا كان جهاز التحكم عن بُعد الخاص بك سيقوم بتشغيل الجهاز أم لا دون برمجة، شغل الجهاز كالفديو مثلاً واضغط على زر الوضع المعني (مثل DVD (مشغل أقراص الفيديو الرقمية أو VCR (جهاز الفيديو) الموجود على جهاز التحكم عن بُعد أثناء الإشارة إلى أحد الأجهزة. اختبر أزرار POWER (الطاقة) و PR (تحديد البرامج + / -) لمعرفة ما إذا كان الجهاز يستجيب على نحو ملائم أم لا. وإلا: فإن ذلك يعني أن جهاز التحكم عن بُعد بحاجة إلى البرمجة لتشغيل الجهاز.

٢ شغل الجهاز الذي سيتم برمجته، ثم اضغط على زر الوضع المناظر (مثل DVD (مشغل أقراص الفيديو الرقمية) أو VCR (جهاز الفيديو) في جهاز التحكم عن بُعد. تتم إضاءة زر جهاز التحكم عن بُعد للجهاز المطلوب.

٣ اضغط الزرين MENU و MUTE معاً، ليصبح جهاز التحكم عن بُعد جاهزاً للبرمجة مع الرمز.

٤ أدخل رقم رمز باستخدام أزرار الأرقام في جهاز التحكم عن بُعد. يمكن العثور على أرقام رمز البرمجة للجهاز الملائم في الصفحات التالية. ومرة أخرى، إذا كان الرمز صحيحاً، فسيتم إغلاق الجهاز.

٥ اضغط على الزر MENU (قائمة) لحفظ الرمز.

٦ اختبر وظائف التحكم عن بُعد لمعرفة ما إذا كان الجهاز يستجيب بشكل صحيح، وإلم يفعل؛ فكرر الخطوات بدءاً بالخطوة ٢.

DVD

رمز	رمز	رمز	رمز	رمز	رمز
APEX DIGITAL	022	MITSUBISHI	002	RCA	005 006
DENON	020 014	NAD	023	SAMSUNG	011 015
GE	005 006	ONKYO	008 017	SONY	007
HARMAN KARDON	027	PANASONIC	003 009	THOMPSON	005 006
JVC	012	PHILIPS	013	TOSHIBA	019 008
LG	001 010 016 025	PIONEER	004 026	YAMAHA	009 018
MAGNAVOX	013	PROCEED	021	ZENITH	010 016 025
MARANTZ	024	PROSCAN	005 006		

VCR

شركة	وعنا	شركة	وعنا	شركة	وعنا
AIWA	034	MAGNAVOX	031 033 034 041	SAMSUNG	032 040 102 104
AKAI	016 043 046 124		067 068		105 107 109 112
	125 146	MARANTZ	012 031 033 067		113 115 120 122
AMPRO	072		069		125
ANAM	031 033 103	MARTA	101	SANSUI	022 043 048 135
AUDIO DYNAMICS	012 023 039 043	MATSUI	027 030	SANYO	003 007 010 014
BROKSONIC	035 037 129	MEI	031 033		102 134
CANON	028 031 033	MEMOREX	003 010 014 031	SCOTT	017 037 112 129
CAPEHART	108		033 034 053 072		131
CRAIG	003 040 135		101 102 134 139	SEARS	003 008 009 010
CURTIS MATHES	031 033 041	MGA	045 046 059		013 014 017 020
DAEWOO	005 007 010 064	MINOLTA	013 020		031 042 073 081
	065 108 110 111	MITSUBISHI	013 020 045 046		101
	112 116 117 119		049 051 059 061	SHARP	031 054 149
DAYTRON	108		151	SHINTOM	024
DBX	012 023 039 043	MTC	034 040	SONY	003 009 031 052
DYNATECH	034 053	MULTITECH	024 034		056 057 058 076
ELECTROHOME	059	NEC	012 023 039 043		077 078 149
EMERSON	006 017 025 027		048	SOUNDESIGN	034
	029 031 034 035	NORDMENDE	043	STS	013
	036 037 046 101	OPTONICA	053 054	SYLVANIA	031 033 034 059
	129 131 138 153	PANASONIC	066 070 074 083		067
FISHER	003 008 009 010		133 140 145	SYMPHONIC	034
FUNAI	034	PENTAX	013 020 031 033	TANDY	010 034
GE	031 033 063 072		063	TATUNG	039 043
	107 109 144 147	PHILCO	031 034 067	TEAC	034 039 043
GO VIDEO	132 136	PHILIPS	031 033 034 054	TECHNICS	031 033 070
HARMAN KARDON	012 045		067 071 101	TEKNIKA	019 031 033 034
HITACHI	004 018 026 034	PILOT	101		101
	043 063 137 150	PIONEER	013 021 048	THOMAS	034
INSTANTREPLAY	031 033	PORTLAND	108	TMK	006
JCL	031 033	PULSAR	072	TOSHIBA	008 013 042 047
JCPENNY	012 013 015 033	QUARTZ	011 014		059 082 112 131
	040 066 101	QUASAR	033 066 075 145	TOTEVISION	040 101
JENSEN	043	RCA	013 020 033 034	UNITECH	040
JVC	012 031 033 043		040 041 062 063	VECTOR RESEARCH	012
	048 050 055 060		107 109 140 144	VICTOR	048
	130 150 152		145 147	VIDEO CONCEPTS	012 034 046
KENWOOD	014 034 039 043	REALISTIC	003 008 010 014	VIDEOSONIC	040
	047 048		031 033 034 040	WARDS	003 013 017 024
LG (GOLDSTAR)	001 012 013 020		053 054 101		031 033 034 040
	101 106 114 123	RICO	058	YAMAHA	012 034 039 043
LLOYD	034	RUNCO	148	ZENITH	034 048 056
LXI	003 009 013 014	SALORA	014		058 072 080 101
	017 034 101 106				
MAGIN	040				

كود IRE (نموذج NEC)

كيفية التوصيل

يتم توصيل وحدة الريموت كمنترول السلكية لديك بفتحة دخول الريموت كمنترول في الشاشة.

كود IR للريموت كمنترول (نموذج NEC)

الشكل الموجي للمخرج الناتج نبضة فردية، معدلة مع إشارة 37,917 كيلو هيرتز عند التردد 455 كيلو هيرتز.

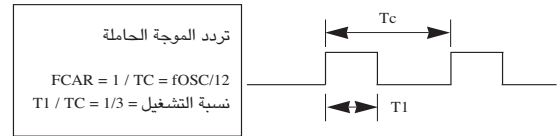

توصيف الإطار

• الإطار الأول

كود التقدم	كود اختياري منخفض							كود اختياري مرتفع							كود البيانات							كود البيانات										
	C0	C1	C2	C3	C4	C5	C6	C7	C0	C1	C2	C3	C4	C5	C6	C7	D0	D1	D2	D3	D4	D5	D6	D7	D0	D1	D2	D3	D4	D5	D6	D7

• إطار (فريم) التكرار

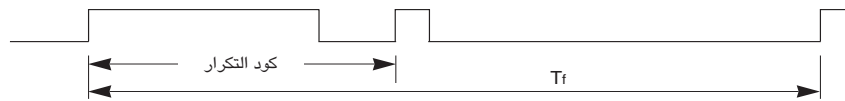

• كود التقدم

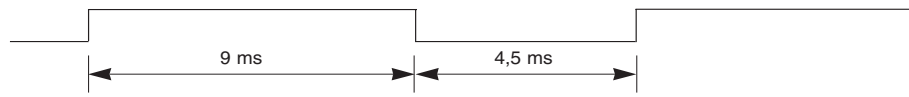

• كود التكرار

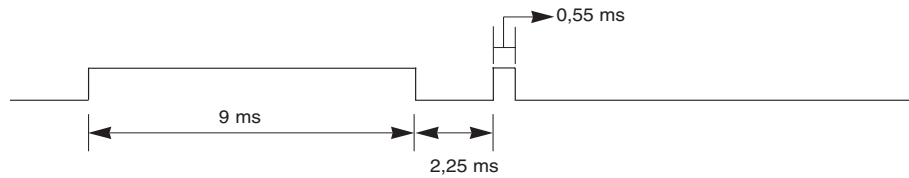

• وصف نبضة البيانات (بت)

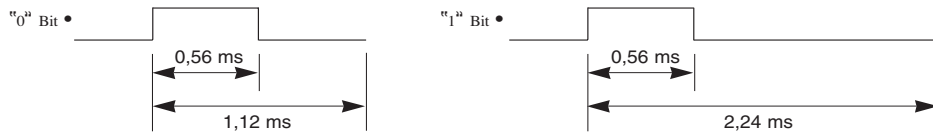

المدة الفاصلة للإطار (فريم) : Tf
يتم إرسال الشكل الموجي طالما كان هناك مفتاح مضغوطاً.

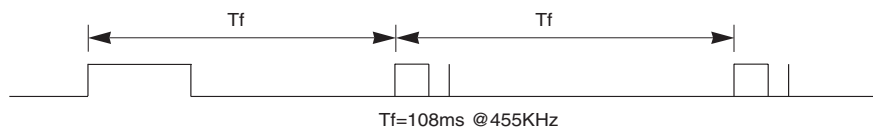

ملاحظة	الوظيفة	كود (هيكسا سداسي)
R/C زر	TV	0F
R/C زر (وضع التشغيل / إيقاف للطاقة الكهربائية)	POWER	08
R/C زر	INPUT	0B
R/C زر	RATIO	79
R/C زر	BRIGHTNESS +	E0
R/C زر	BRIGHTNESS -	E1
R/C زر	SIMPLINK	7E
R/C زر	PIP	60
R/C زر	TEXT	20
R/C زر	I/II	0A
R/C زر	PIP PR-(RED)	72
R/C زر	PIP PR+(GREEN)	71
R/C زر	SWAP(YELLOW)	63
R/C زر	PIP INPUT(CYAN)	61
R/C زر	TIME MACHINE STOP(■)	B1
R/C زر	TIME MACHINE PLAY(▶)	B0
R/C زر	TIME MACHINE PAUSE(⏸)	BA
R/C زر	TIME MACHINE REC(●)	BD
R/C زر	⏪	B2
R/C زر	⏮	8F
R/C زر	⏭	8E
R/C زر	⏩	B3
R/C زر	MENU	43
R/C زر	LIST	53
R/C زر	TIME MACHINE	C8
R/C زر	LIVE TV	9E
R/C زر	EXIT	5B
R/C زر	UP(▲)	40
R/C زر	DOWN(▼)	41
R/C زر	LEFT(◀)	07
R/C زر	RIGHT(▶)	06
R/C زر	OK(⊙)	44
R/C زر	VOL +	02
R/C زر	VOL -	03
R/C زر	PR +	00
R/C زر	PR -	01
R/C زر	FAV/MARK	1E
R/C زر	MUTE	09
R/C زر	أزرار الأرقام 1	11
R/C زر	أزرار الأرقام 2	12
R/C زر	أزرار الأرقام 3	13
R/C زر	أزرار الأرقام 4	14
R/C زر	أزرار الأرقام 5	15
R/C زر	أزرار الأرقام 6	16
R/C زر	أزرار الأرقام 7	17
R/C زر	أزرار الأرقام 8	18
R/C زر	أزرار الأرقام 9	19
R/C زر	أزرار الأرقام 0	10
R/C زر	SLEEP	0E
R/C زر	Q.VIEW	1A
R/C زر	SIZE	64
R/C زر	POSITION	62
R/C زر	INDEX	70
R/C زر	TIME	26
R/C زر	HOLD	65
R/C زر	REVEAL	2A
R/C زر	DivX	91

ضبط جهاز التحكم الخارجي

لا يمكن استخدام هذه الوظيفة في وضع TIME MACHINE.

يتم توصيل المدخل RS-232C بجهاز تحكم خارجي (مثل الكمبيوتر أو نظام التحكم للصوت والصورة A/V) ويتم التحكم في وظائف الشاشة خارجياً.
صل المنفذ التسلسلي لجهاز التحكم بمقبس RS-232C في لوحة التحكم الخلفية بالشاشة.
لا يتم إرفاق كابلات التوصيل RS-232C مع الجهاز.

إعداد RS-232C

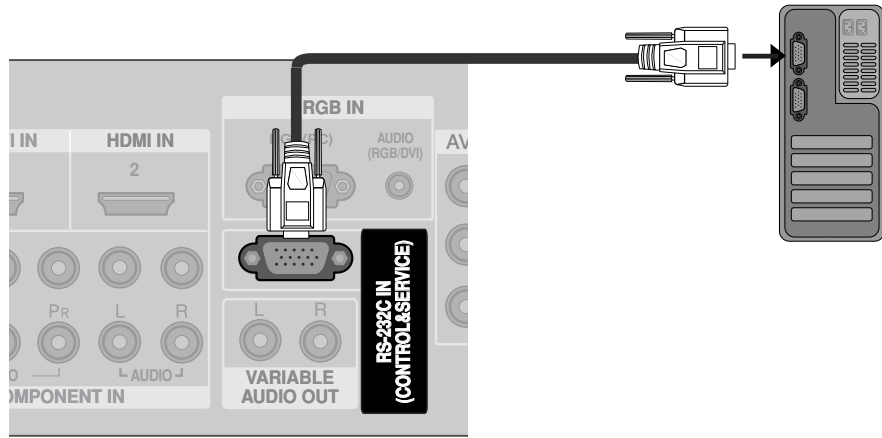

نوع الوصلة:

رقم	اسم الدبوس
١	لا توجد وصلة
٢	RXD (استقبال بيانات)
٣	TXD (إرسال بيانات)
٤	DTR (جانب DTE مستعد)
٥	GND
٦	DSR (جانب DCE مستعد)
٧	RTS (مستعد للإرسال)
٨	CTS (خالي للإرسال)
٩	لا توجد وصلة

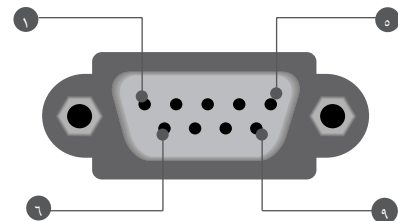

توصيفات RS-232C

يرجى التأكد من تكوين ضد ٢٣٢-إو التالي.
في حالة استخدام نوع مختلف من كابل ضد ٢٣٢-إو، ربما يحدث خطأ في النظام.

التوصيف ٣ سلك

	PC	TV	
RXD	٢	٣	TXD
TXD	٣	٢	RXD
GND	٥	٥	GND
DTR	٤	٦	DTR
DSR	٦	٤	DSR
RTS	٧	٧	RTS
CTS	٨	٨	CTS
	D- Sub9	D- Sub9	

ضبط رقم التعريف ID

استخدم هذه الوظيفة لتحديد رقم التعريف ID للشاشة.
يتم الرجوع إلى: خريطة البيانات الحقيقية كما هي مبينة أدناه. انظر الصفحة ١٢١.



١

١ اضغط زر القائمة MENU ثم اضغط الزر ▲ / ▼ لاختيار القائمة الخاصة OPTION.

٢ اضغط زر القائمة ► ثم اضغط الزر ▲ / ▼ لاختيار القائمة الخاصة Set ID.

٣ اضغط الزر ►. استخدم زرار \ ◀ لضبط تعريف الرقم ID Set لاختيار رقم ID المطلوب للشاشة.

• نطاق الضبط Set ID من ١ إلى ٩٩.

٤ اضغط بصفة متكررة على زر القائمة EXIT للرجوع إلى المشاهدة العادية للتلفزيون.

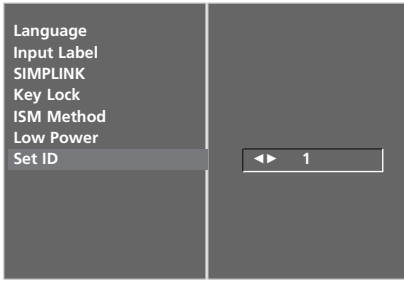

٢ ٣

المتغيرات الخاصة بالإتصالات

- نطاق التردد ٩٦٠٠ بيت في الثانية (UART).
- استخدم كابل متقاطع (عكسى)
- طول البيانات : ٨ بت
- نبضة الإيقاف : ١ بت
- التوافق : لا يوجد
- كود الإتصالات: الكود اسكى (ASCII)

القائمة المرجعية للأوامر

نطاق البيانات (ستة أرقام عشرية)	الأمر ٢	الأمر ١	
١ - ٠	a	k	١ الكهراء
*	c	k	٢ نسبة الخصائص الموجية
١ - ٠	d	k	٣ إسكات الشاشة
١ - ٠	e	k	٤ إسكات درجة الصوت
٦٤ - ٠	f	k	٥ التحكم في درجة الصوت
٦٤ - ٠	g	k	٦ التباين الضوئي
٦٤ - ٠	h	k	٧ الإضاءة
٦٤ - ٠	i	k	٨ اللون
٦٤ - ٠	j	k	٩ تشيع اللون
٦٤ - ٠	k	k	١٠ حدة أحرف اللون
١ - ٠	l	k	١١ الاختيار OSD
١ - ٠	m	k	١٢ وضع التحكم الخارجى
*	n	k	١٣ صورة داخل صورة PIP/Twin
٣ - ٠	q	k	١٤ تكبير زووم منفصل
٦٤ - ٠	t	k	١٥ التوازن
٣ - ٠	u	k	١٦ درجة حرارة اللون
(٥٠ - ٠) C٣	v	k	١٧ ضبط اللون الأحمر
(٥٠ - ٠) C٣	w	k	١٨ ضبط اللون الأخضر
(٥٠ - ٠) C٣	\$	k	١٩ ضبط اللون الأزرق
راجع صفحة ١٣١	a	m	٢٠ اختبار البرنامج
FF	z	k	٢١ الحالة غير العادية
٣ ~ ٠	p	j	٢٢ الأسلوب ISM
١ ~ ٠	q	j	٢٣ قدرة منخفضة
١	u	j	٢٤ التوصيف الأوتوماتيكي
سلك الإرسال IR	c	m	٢٥ سلك الإرسال IR
*	b	x	٢٦ اختبار المدخل
*	y	x	٢٧ اختبار المدخل (PIP)

بروتوكول الإرسا / الاستقبال

بروتوكول الإرسا

[Command1][Command2][][Set ID][][Data][Cr]
* [Command1] : k أوز
* [Command2] : للتحكم في وضع الضبط PDP
* [Set ID] : يمكنك ضبط set ID لاختيار رقم التعريف ID المطلوب للشاشة في القائمة الخاصة. أنظر صفحة ٥٠. نطاق الضبط ١ - ٩٩. عند اختيار قيمة الرقم set ID بالقيمة صفر، فإن كل جهاز PDP متصل يخضع للتحكم.
يتم بيان ضبط رقم التعريف Set ID في شكل رقم عشري (١ - ٩٩) على القائمة وفي شكل رقم سداسى عشري (٠ × ٠ - ٠ × ٠) فى بروتوكول الإرسال / الاستقبال.
* [DATA] : لإرسال بيانات الأوامر.
إرسال البيانات FF لقراءة وضع الأوامر.
* [Cr] : رجوع العربية.
كود أسكى OxOD
* [] : كود أسكى "مسافة (٠ × ٢٠)

الإقرار OK

[Command2][][Set ID][][OK][Data][x]
تقوم الشاشة بإرسال ACK (الإقرار) على أساس هذا النموذج عند استقبال البيانات العادية. وفي ذلك الوقت إذا كانت البيانات في وضع قراءة البيانات، فإنها تبتين وجود بيانات بالوضع الحالى. وإذا كانت البيانات فى وضع كتابة البيانات، فإنها تعيد البيانات من الكمبيوتر الشخصى.

إقرار الخطأ

[Command2][][Set ID][][NG][Data][x]
تقوم الشاشة بإرسال ACK (الإقرار) على أساس هذا النموذج عند استلام بيانات غير عادية من وظائف غير مطلوبة أو أخطاء في الإتصالات.
البيانات ١: شفرة غير شرعية
البيانات ٢: وظيفة غير مدعومة
البيانات ٣: انتظر لمزيد من الوقت

١. - الكهرياء (الأمر ٢ : a)

◀ للتحكم في تشغيل / إيقاف كهرياء الشاشة.

الإرسال

[k][a][][Set ID][][Data][Cr]

البيانات ٠ : فصل الكهرياء البيانات ١ : توصيل الكهرياء

الإقتران

[a][][Set ID][][OK][Data][x]

◀ لإظهار توصيل / فصل الكهرياء

الإرسال

[k][a][][Set ID][][FF][Cr]

الإقتران

[a][][Set ID][][OK][Data][x]

* إذا كانت هناك وظائف أخرى تقوم بإرسال البيانات FF على أساس هذا النموذج، فإن تغذية بيانات الإقرار تقدم الحالة بخصوص كل وظيفة.

* لتغيير الطاقة في إرسال الإدخال أكثر من مرتين.

٢. - نسبة الأبعاد (الأمر ٢ : c)

◀ لضبط نموذج الشاشة.

يمكنك أيضاً ضبط نموذج الشاشة باستخدام ARC (التحكم في نسبة الأبعاد) بالزر الخاص بذلك على الريموت كنترول أو في القائمة الخاصة.

الإرسال

[k][c][][Set ID][][Data][Cr]

البيانات ١ : شاشة عادية (٤ : ٣) Original : ٦

٢ : شاشة عريضة (١٦ : ٩) ٧ : ١٤ : ٩

٤ : Zoom1 (تكبير/تصغير) ٩ : Just Scan (بالنسبة للطراز

٥ : Zoom2 (تكبير/تصغير) (47/52LB5R*)

الإقتران

[c][][Set ID][][OK][Data][x]

* باستخدام مدخلات الكمبيوتر اشخصي تقوم باختيار إما نسبة أبعاد الشاشة ١٦ : ٩ أو ٤ : ٣.

* في وضع HDMI 1080i، بتردد 60/50 هرتز و 1080p بتردد 60/50/30/25/24 هرتز، تتوفر دقة Just Scan (بالنسبة للطراز (47/52LB5R*).

٣. - إسكات الشاشة (الأمر ٢ : d)

◀ لاختيار تشغيل / إيقاف أمر إسكات الشاشة.

الإرسال

[k][d][][Set ID][][Data][Cr]

البيانات ١ : تشغيل إسكات الشاشة (إغلاق الصورة)

٠ : إيقاف إسكات الشاشة (تشغيل الصورة)

الإقتران

[d][][Set ID][][OK][Data][x]

٤. - إسكات درجة الصوت (الأمر ٢ : e)

◀ للتحكم في تشغيل / إيقاف إسكات درجة الصوت.

يمكنك أيضاً ضبط الإسكات باستخدام زر الإسكات MUTE على الريموت كنترول.

الإرسال

[k][e][][Set ID][][Data][Cr]

البيانات ٠ : إيقاف إسكات درجة الصوت (تشغيل الصوت)

١ : تشغيل إسكات درجة الصوت (إطفاء الصوت)

الإقتران

[e][][Set ID][][OK][Data][x]

٥. - التحكم في درجة الصوت (الأمر ٢ : f)

◀ لضبط درجة الصوت

يمكنك أيضاً ضبط درجة الصوت باستخدام أزرار درجة الصوت على الريموت كنترول.

الإرسال

[k][f][][Set ID][][Data][Cr]

البيانات أحمر : ٠ - أخضر : ٦٤

* يتم الرجوع إلى: خريطة البيانات الحقيقية كما هي مبينة أدناه. (راجع صفحة ١٢١)

الإقتران

[f][][Set ID][][OK][Data][x]

٦. - التباين (الأمر ٢ : g)

◀ لضبط تباين إضاءة الشاشة

يمكنك أيضاً ضبط التباين في قائمة الصورة.

الإرسال

[k][g][][Set ID][][Data][Cr]

البيانات أحمر : ٠ - أخضر : ٦٤

* يتم الرجوع إلى: خريطة البيانات الحقيقية كما هي مبينة أدناه. (راجع صفحة ١٢١)

الإقتران

[g][][Set ID][][OK][Data][x]

٧. - الإضاءة (الأمر ٢ : h)

◀ لضبط إضاءة الشاشة.

يمكنك أيضاً ضبط إضاءة الشاشة في قائمة الصورة.

الإرسال

[k][h][][Set ID][][Data][Cr]

البيانات أحمر : ٠ - أخضر : ٦٤

* يتم الرجوع إلى: خريطة البيانات الحقيقية كما هي مبينة أدناه. (راجع صفحة ١٢١)

الإقتران

[h][][Set ID][][OK][Data][x]

٨. - اللون (الأمر ٢ : i)

◀ لضبط اللون على الشاشة

يمكنك أيضاً ضبط اللون في قائمة الصورة.

الإرسال

[k][i][][Set ID][][Data][Cr]

البيانات أحمر : ٠ - أخضر : ٦٤

* يتم الرجوع إلى: خريطة البيانات الحقيقية كما هي مبينة أدناه. (راجع صفحة ١٢١)

الإقتران

[i][][Set ID][][OK][Data][x]

٩. - تشبع الألوان (الأمر ٢ : j) (إختيارية)

◀ لضبط تشبع اللون على الشاشة.

يمكنك أيضاً ضبط تشبع اللون في قائمة الصورة.

الإرسال

[k][j][][Set ID][][Data][Cr]

البيانات أحمر : ٠ - أخضر : ٦٤

* يتم الرجوع إلى: خريطة البيانات الحقيقية كما هي مبينة أدناه. (راجع صفحة ١٢١)

الإقتران

[j][][Set ID][][OK][Data][x]

١٠. - حدة اللون - حدود اللون (الأمر : k)

◀ لضبط حدة الألوان على الشاشة.
يمكنك أيضاً ضبط حدة الألوان في قائمة الصورة.

الإرسال

[k][k][][Set ID][][Data][Cr]

البيانات الحد الأدنى : ٠ - الحد الأقصى ٦٤
* يتم الرجوع إلى: خريطة البيانات الحقيقية كما هي مبيّنة أدناه. (راجع صفحة ١٢١)

الإقتران

[k][][Set ID][][OK][Data][x]

١٤. - وضع صورة داخل صورة (الأمر : q)

◀ لاختيار وضع الصورة الفرعية للصورة PIP.

الإرسال

[k][q][][Set ID][][Data][Cr]

البيانات ٠ : أسفل يمين الشاشة
١ : أسفل يسار الشاشة
٢ : أعلى يسار الشاشة
٣ : أعلى يمين الشاشة

الإقتران

[q][][Set ID][][OK][Data][x]

١٥. - التوازن (الأمر : t)

◀ الضبط التوازن.

يمكن أيضاً ضبط التوازن في قائمة الصوت.

الإرسال

[k][t][][Set ID][][Data][Cr]

البيانات الحد الأدنى : ٠ - الحد الأقصى ٦٤
* يتم الرجوع إلى: خريطة البيانات الحقيقية كما هي مبيّنة أدناه. (راجع صفحة ١٢١)

الإقتران

[t][][Set ID][][OK][Data][x]

١١. - الاختيار (الأمر : l)

◀ لاختيار OSD (عرض البيانات على الشاشة) تشغيل / إيقاف.

الإرسال

[k][l][][Set ID][][Data][Cr]

البيانات ٠ : OSD إيقاف
١ : OSD تشغيل

الإقتران

[l][][Set ID][][OK][Data][x]

١٦. - درجة حرارة اللون (الأمر : u)

◀ لضبط درجة حرارة اللون.

يمكنك أيضاً ضبط CSM في قائمة الفيديو.

الإرسال

[k][u][][Set ID][][Data][Cr]

البيانات ٠ : Cool : ٠ Medium : ٨ Warm : ٢ User : ٣

الإقتران

[u][][Set ID][][OK][Data][x]

١٢. - وضع التحكم الخارجي (الأمر : m)

◀ لإغلاق مفاتيح التحكم في اللوحة الامامية على الشاشة والريموت كنترول.

الإرسال

[k][m][][Set ID][][Data][Cr]

البيانات ٠ : Lock off : ٠
١ : Lock on : ١

الإقتران

[m][][Set ID][][OK][Data][x]

١٧. - ضبط اللون الأحمر (الأمر : v)

◀ لضبط اللون الأحمر في درجة حرارة اللون.

الإرسال

[k][v][][Set ID][][Data][Cr]

Data Min (الحد الأدنى للبيانات): ٠ ~ الحد الأقصى للبيانات : ٢٠C
* يتم الرجوع إلى: خريطة البيانات الحقيقية كما هي مبيّنة أدناه. (راجع صفحة ١٢١)

الإقتران

[v][][Set ID][][OK][Data][x]

١٣. - (صورة داخل صورة / صورة مزدوجة) (الأمر : n)

◀ للتحكم في صورة داخل صورة PIP أو الصورة المزدوجة DW.

الإرسال

[k][n][][Set ID][][Data][Cr]

البيانات ٠ : PIP إيقاف
١ : PIP : ٨
٢ : DW1 : ٢
٣ : DW2 : ٣

الإقتران

[n][][Set ID][][OK][Data][x]

١٨. - ضبط اللون الأخضر (الأمر : w)

◀ لضبط اللون الأخضر في درجة حرارة الأخضر.

الإرسال

[k][w][][Set ID][][Data][Cr]

Data Min (الحد الأدنى للبيانات): ٠ ~ الحد الأقصى للبيانات : ٢٠C
* يتم الرجوع إلى: خريطة البيانات الحقيقية كما هي مبيّنة أدناه. (راجع صفحة ١٢١)

الإقتران

[w][][Set ID][][OK][Data][x]

١٩. ضبط اللون الأزرق (الأمر : \$)

◀ لضبط اللون الأزرق.

الإرسال

[k][\${}][][Set ID][][Data][Cr]

Data Min (الحد الأدنى للبيانات): ٠ ~ الحد الأقصى للبيانات : ٣C

* يتم الرجوع إلى خريطة البيانات الحقيقية كما هي مبينة أدناه. (راجع صفحة ١٢١)

الإقتران

[\${}][][Set ID][][OK][Data][x]

٢٢. الأسلوب ISM (الأمر : z أو الأمر : p) (إختيارية)

◀ للتحكم في الأسلوب ISM. يمكنك أيضاً ضبط الأسلوب ISM في القائمة الخاصة.

هذه الميزة غير متاحة لكل الطرز.

الإرسال

[j][p][][Set ID][][Data][Cr]

البيانات Normal : ٠
Orbiter : ٢
Inversion : ٣
White Wash : ١

الإقتران

[p][][Set ID][][OK][Data][x]

٢٠. اختيار البرنامج (الأمر : m أو الأمر : a)

◀ لاختيار برنامج للصورة الرئيسية.

الإرسال

[m][a][][Set ID][][Data0][][Data1][][Data2][Cr]

البيانات الحد الأدنى : ٠ ~ الحد الأقصى ٦٣ (C٧) و Pr ٢٠٠ في وضع التشغيل

* يتم الرجوع إلى خريطة البيانات الحقيقية كما هي مبينة أدناه.

الإقتران

[a][][Set ID][][OK][Data0][x]

٢٣. قدرة منخفضة (الأمر : z أو الأمر : q) (إختيارية)

◀ لغرض تقليل استهلاك القدرة في الشاشة. يمكنك أيضاً ضبط القدرة المنخفضة في القائمة الخاصة.

هذه الميزة غير متاحة لكل الطرز.

الإرسال

[z][q][][Set ID][][Data][Cr]

البيانات Off : ٠
On : ١

الإقتران

[q][][Set ID][][OK][Data][x]

٢١. الحالة غير العادية (الأمر : z)

◀ للتعرف على الحالة غير العادية.

هذه الميزة غير متاحة لكل الطرز.

الإرسال

[k][z][][Set ID][][FF][Cr]

Read : FF البيانات

الإقتران

[z][][Set ID][][OK][Data][x]

البيانات : الوضع العادي (مع وجود الإشارة وتوصيل الكهرباء).

١ : بدون إشارة (توصيل الكهرباء).

٢ : يتم إطفاء الشاشة (المونيتور) باستخدام الريموت كنترول.

٣ : يتم إطفاء الشاشة (المونيتور) باستخدام وظيفة وقت النوم.

٤ : يتم إطفاء الشاشة (المونيتور) باستخدام وظيفة RS - 232C.

٥ : عطل فولت.

٦ : عطل تيار متردد.

٧ : يتم إطفاء الشاشة (المونيتور) باستخدام وظيفة إنذار المروحة.

(إختيارية)

٨ : يتم إطفاء الشاشة (المونيتور) باستخدام وظيفة وقت القطع.

٩ : يتم إطفاء الشاشة (المونيتور) باستخدام وظيفة القطع الأتوماتيكي للنوم.

a : يتم إطفاء الشاشة (المونيتور) باستخدام وظيفة وقت التشغيل.

* " هذه الوظيفة قراءة فقط ."

٢٤. التوصيف الأتوماتيكي (الأمر : z أو الأمر : u) (إختيارية)

◀ أضبط وضع الصورة أوتوماتيكياً مع التخلص من أي إهتزاز في الصورة.

الإرسال

[z][u][][Set ID][][Data][Cr]

البيانات Set To : ١

الإقتران

[u][][Set ID][][OK][Data][x]

* خريطة البيانات الحقيقية ٢

٤٠- : ٠
٣٩- : ١
٢٨- : ٢
.....
..... : 28
.....
٣٨+ : 4E
٣٩+ : 4F
٤٠+ : 50

* خريطة البيانات الحقيقية ١

..... : الخطوة ٠
..... : الخطوة ١٠ (ID SET)
..... : الخطوة ١٥ (ID SET)
..... : الخطوة ١٦ (ID SET)
.....
..... : الخطوة ٦٤
..... : الخطوة ٦٥
.....
..... : الخطوة ٧٣
..... : الخطوة ٧٤
.....
..... : الخطوة C7
.....
..... : الخطوة FE
..... : الخطوة FF

٢٥ - المفتاح (الأمر ١ : m أو الأمر ٢ : c)

لغرض إرسال كود التشغيل عن بُعد IR.

الإرسال

[m][c][][Set ID][][Data][Cr]

البيانات كود المفتاح : يتم الرجوع إلي صفحة ١١٥.

الإقرار

[c][][Set ID][][OK][Data][x]

٢٦ - اختيار المدخل (الأمر ١ : x أو الأمر ٢ : b)
مدخل الصورة الأساسية

يقوم بالاختيار بين وضع تشغيل التلفزيون أو الوضع أوديو نيبيديو لإخلاء القائمة من الشاشة.

الإرسال

[x][b][][Set ID][][Data][Cr]

البيانات التركيب.

LSB MSB

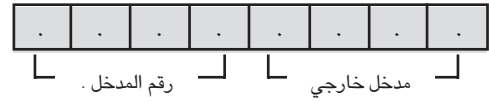

البيانات	مدخل خارجي
Analog	٨ ٠ ٠ ٠
AV	٠ ٠ ٨ ٠
Component	٠ ٨ ٠ ٠
RGB-PC	٠ ٨ ٨ ٠
HDMI	٨ ٠ ٠ ٨

البيانات	رقم المدخل
Input1	٠ ٠ ٠ ٠
Input2	٠ ٠ ٠ ٨
Input3	٠ ٠ ٨ ٠
Input4	٠ ٠ ٨ ٨

[b][][Set ID][][OK][Data][x]

٢٧ - اختيار المدخل (PIP) (الأمر ١ : x أو الأمر ٢ : y)

لضبط مصدر المدخل الصورة الفرعية في وضع صورة داخل صورة PIP.

الإرسال

[x][y][][Set ID][][Data][Cr]

البيانات التركيب.

LSB MSB

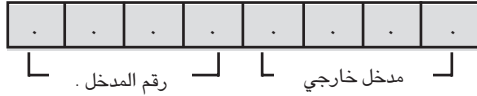

البيانات	مدخل خارجي
Analog	٨ ٠ ٠ ٠
AV	٠ ٠ ٨ ٠
Component	٠ ٨ ٠ ٠
RGB-PC	٠ ٨ ٨ ٠
HDMI	٨ ٠ ٠ ٨

البيانات	رقم المدخل
Input1	٠ ٠ ٠ ٠
Input2	٠ ٠ ٠ ٨
Input3	٠ ٠ ٨ ٠
Input4	٠ ٠ ٨ ٨

[y][][Set ID][][OK][Data][x]

LG Electronics Inc.