

Podręcznik użytkownika

M198WA
M208WA
M228WA

P przed użyciem tego urządzenia przeczytaj uważnie uwagi podane w *Zasady zachowania bezpieczeństwa*.

Przechowuj Podręcznik użytkownika (CD) w dostępnym miejscu, aby korzystać z niego w przyszłości.

W razie potrzeby skorzystania z serwisu należy podać informacje znajdujące się na tabliczce umieszczonej na produkcie.



Zasady zachowania bezpieczeństwa

Przed rozpoczęciem korzystania z urządzenia należy uważnie przeczytać niniejsze zasady zachowania bezpieczeństwa.

 **Ostrzeżenie** Zignorowanie ostrzeżenia grozi poważnymi obrażeniami lub wypadkiem, a nawet śmiercią.

 **Przeostrożenie** Zignorowanie przeostrożenia grozi lżejszymi obrażeniami lub uszkodzeniem urządzenia.

Zachowanie bezpieczeństwa podczas instalacji urządzenia

Ostrzeżenie

- Nie należy instalować monitora w pobliżu źródeł ciepła, np. grzejników elektrycznych.
 - Może to być przyczyną porażenia prądem elektrycznym, pożaru oraz nieprawidłowego działania urządzenia lub jego odkształcenia.
- Pochłaniacz wilgoci oraz opakowanie winylowe należy przechowywać poza zasięgiem dzieci.
 - Pochłaniacz wilgoci jest szkodliwy w przypadku połknięcia. Jeśli zostanie przypadkowo połknięty, wywołaj wymioty i zgłoś się do najbliższego szpitala. Ponadto opakowanie winylowe może być przyczyną uduszenia. Należy przechowywać je poza zasięgiem dzieci.
- Nie należy kłaść na urządzeniu żadnych ciężkich przedmiotów ani siadać na nim.
 - Urządzenie może przewrócić się lub upaść, powodując obrażenia. Szczególną ostrożność należy zachować w obecności dzieci.
- Nie należy pozostawiać przewodu zasilania ani przewodu sygnałowego w przejściu.
 - Grozi to połknięciem i może być przyczyną porażenia prądem elektrycznym, pożaru oraz awarii urządzenia lub obrażeń ciała.
- Urządzenie należy zainstalować w czystym i suchym miejscu.
 - Kurz lub wilgoć mogą być przyczyną porażenia prądem elektrycznym, pożaru lub uszkodzenia urządzenia.
- Jeśli z urządzenia wydobywa się dym lub nieprzyjemny zapach bądź dziwne odgłosy, należy odłączyć przewód zasilania i skontaktować się z serwisem.
 - Dalsze użytkowanie urządzenia bez podjęcia odpowiednich działań grozi porażeniem prądem elektrycznym lub wybuchem pożaru.
- Jeśli urządzenie spadnie lub jego obudowa ulegnie uszkodzeniu, należy je wyłączyć i odłączyć przewód zasilania.
 - Dalsze użytkowanie urządzenia bez podjęcia odpowiednich działań grozi porażeniem prądem elektrycznym lub wybuchem pożaru. Należy skontaktować się z serwisem.
- Nie należy wrzucać do wnętrza urządzenia żadnych przedmiotów metalowych, takich jak monety, szpilki do włosów, pałeczki lub druty, ani łatwopalnych, jak np. papier czy zapalniczki. Szczególną ostrożność należy zachować w obecności dzieci.
 - Może to być przyczyną porażenia prądem elektrycznym, pożaru oraz obrażeń ciała. Jeśli jakiegokolwiek obce ciało znajdzie się wewnątrz urządzenia, należy odłączyć przewód zasilania i skontaktować się z serwisem.
- Nie wolno dopuścić do upuszczenia produktu w trakcie podłączania go do urządzenia zewnętrznego.
 - Może to spowodować obrażenia i/lub uszkodzenie produktu.
- W przypadku podłączania do konsoli gier należy zachować odległość od urządzenia równą czterokrotnej długości przekątnej ekranu.
 - Jeśli urządzenie spadnie z powodu użycia zbyt krótkiego kabla, może to spowodować obrażenia i/lub uszkodzenie produktu.
- Jeśli nieruchomy obraz jest wyświetlany na ekranie przez dłuższy czas, może on spowodować uszkodzenie ekranu i może zostać na nim utrwalony. Należy upewnić się, że jest włączona opcja wygaszacza ekranu. Efekt ten występuje również w produktach innych firm i nie jest objęty gwarancją.

Przeostrożenie

- Nie należy zakrywać otworu wentylacyjnego urządzenia. Urządzenie należy zainstalować w odpowiednim miejscu (co najmniej 10 cm od ściany).
 - Zainstalowanie urządzenia zbyt blisko ściany grozi jego odkształceniem lub wybuchem pożaru wskutek przegrzania.
- Nie należy zastaniać otworu wentylacyjnego urządzenia obrusem lub zastoną.
 - Wzrost temperatury we wnętrzu urządzenia może spowodować jego odkształcenie, a nawet pożar.
- Urządzenie powinno stać na płaskiej i stabilnej powierzchni, tak aby nie mogło z niej spaść.
 - Jeśli urządzenie spadnie, może ulec zniszczeniu i spowodować obrażenia ciała.
- Miejsce instalacji powinno być wolne od zakłóceń elektromagnetycznych.
- Urządzenie nie powinno znajdować się w miejscu narażonym na działanie promieni słonecznych.
 - Grozi to uszkodzeniem urządzenia.

Zasady zachowania bezpieczeństwa

Zachowanie bezpieczeństwa związanego z zasilaniem

Ostrzeżenie

- Należy się upewnić, że przewód zasilania jest podłączony do uziemionego gniazda.
 - Niewłaściwe postępowanie może spowodować porażenie prądem elektrycznym lub obrażenia ciała.
- Używać napięcia wyłącznie w określonym zakresie.
 - W przeciwnym razie urządzenie może zostać uszkodzone lub może wystąpić niebezpieczeństwo porażenia prądem.
- W czasie burzy z wyładowaniami atmosferycznymi należy odłączyć przewód zasilania i przewód sygnałowy.
 - W przeciwnym razie może wystąpić niebezpieczeństwo porażenia prądem lub wybuchu pożaru.
- Nie podłączać kilku przedłużaczy, urządzeń elektrycznych lub grzejników elektrycznych do jednego gniazda. Należy korzystać z listwy zasilającej z uziemieniem przeznaczonej do komputera.
 - W przeciwnym wypadku wskutek przegrzania może wybuchnąć pożar.
- Nie dotykać wtyczki zasilania mokrymi rękoma. Ponadto, jeżeli złącze zasilania jest mokre lub zakurzone, należy dobrze je wysuszyć lub wytrzeć.
 - Nadmierna wilgoć może spowodować porażenie prądem elektrycznym.
- Jeśli przez dłuższy czas urządzenie nie będzie używane, należy odłączyć przewód zasilania.
 - Gdy urządzenie jest zakurzone lub uszkodzona zostanie izolacja, może wystąpić przebiecie, porażenie prądem lub pożar.
- Wtyczka przewodu zasilania musi być dokładnie włożona do gniazda zasilania.
 - W przeciwnym wypadku może wystąpić niebezpieczeństwo wybuchu pożaru.
- Podczas wyciągania przewodu zasilania należy trzymać za wtyczkę. Nie wyginać przewodu z nadmierną siłą i nie kłaść na nim żadnych ciężkich przedmiotów.
 - Mogłoby to spowodować uszkodzenie przewodu elektrycznego, a w konsekwencji porażenie prądem lub pożar.
- Nie wkładać żadnych przewodników (np. elementów metalowych) do otworu w przewodzie zasilania, gdy jego drugi koniec jest podłączony do gniazda ściennego. Ponadto nie należy dotykać przewodu zasilania bezpośrednio po podłączeniu do gniazda ściennego.
 - Może to być przyczyną porażenia prądem.
- Przewód zasilania jest używany jako główne urządzenie odłączające. Należy sprawdzić, czy po zainstalowaniu urządzenia sieciowe gniazdo ścienne jest łatwo dostępne.

Przestroga

- Nie odłączać przewodu zasilania, gdy urządzenie jest włączone.
 - Powstały wstrząs elektryczny mógłby uszkodzić urządzenie.

Zachowanie bezpieczeństwa podczas przenoszenia urządzenia

Ostrzeżenie

- Trzeba pamiętać o wyłączeniu urządzenia.
 - W przeciwnym razie może wystąpić niebezpieczeństwo porażenia prądem lub uszkodzenia urządzenia.
- Pamiętać o odłączeniu wszystkich przewodów.
 - W przeciwnym razie może wystąpić niebezpieczeństwo porażenia prądem lub uszkodzenia urządzenia.

Zasady zachowania bezpieczeństwa

Przestroga

- Nie można narażać urządzenia na wstrząsy podczas przenoszenia.
 - Może to spowodować niebezpieczeństwo porażenia prądem lub uszkodzenia urządzenia.
 - Nie wyrzucać pudełka po urządzeniu. Należy je wykorzystać podczas przenoszenia.
 - Przenosić urządzenie, trzymając oburącz, panelem do przodu.
 - Jeśli urządzenie upadnie, może ulec zniszczeniu i spowodować porażenie prądem lub pożar. Skontaktować się z serwisem w celu naprawy.
-

Zachowanie bezpieczeństwa podczas użytkowania urządzenia

Ostrzeżenie

- Nie demontować, nie naprawiać ani nie modyfikować urządzenia we własnym zakresie.
 - Grozi to niebezpieczeństwem pożaru lub porażeniem prądem.
 - Przegląd, kalibrację i naprawę urządzenia trzeba zlecać serwisowi.
- Podczas czyszczenia kineskopu odłączyć przewód zasilania; przecierać miękką szmatką, aby uniknąć zarysowań. Do czyszczenia nie należy używać mokrej szmatki.
- Urządzenie należy chronić przed wodą.
 - W przeciwnym razie może wystąpić niebezpieczeństwo pożaru lub porażenia prądem.

Przestroga

- W pobliżu urządzenia nie umieszczać i nie przechowywać żadnych materiałów łatwopalnych.
 - Nieostrożne obchodzenie się z materiałami łatwopalnymi może spowodować wybuch lub pożar.
 - Podczas czyszczenia kineskopu odłączyć przewód zasilania; przecierać miękką szmatką, aby uniknąć zarysowań. Do czyszczenia nie należy używać mokrej szmatki.
 - Woda może przedostać się do wnętrza urządzenia, co grozi porażeniem prądem lub poważną usterką.
 - Od czasu do czasu należy robić przerwy w celu ochrony wzroku.
 - Urządzenie powinno być zawsze czyste.
 - Podczas korzystania z urządzenia należy przyjąć wygodną i naturalną pozycję, aby rozluźnić mięśnie.
 - Przy dłuższej pracy trzeba robić regularne przerwy.
 - Nie należy naciskać panelu zbyt mocno ręką lub ostrym przedmiotem, takim jak paznokieć, ołówek lub długopis, gdyż grozi to jego zarysowaniem.
 - Zachować odpowiednią odległość od urządzenia.
 - Patrzeć na ekran ze zbyt małej odległości grozi osłabieniem wzroku.
 - Ustawić odpowiednią rozdzielczość i zegar, korzystając z podręcznika użytkownika.
 - W przeciwnym razie może wystąpić pogorszenie wzroku.
 - Do czyszczenia urządzenia używać wyłącznie zatwierdzonego środka czyszczącego. (Nie używać benzyny, rozcieńczalnika ani spirytusu).
 - Mogłoby to zdeformować urządzenie.
-

O złomowaniu

- Lampa fluorescencyjna użyta w tym urządzeniu zawiera niewielką ilość rtęci.
- Urządzenia tego nie należy wyrzucać wraz ze zwykłymi odpadami domowymi. Złomowanie tego urządzenia musi odbywać się zgodnie z lokalnymi przepisami.

Przed podłączeniem do komputera

Mocowanie podstawy

- Przed rozpoczęciem konfigurowania urządzenia należy się upewnić, że zasilanie, system komputerowy i inne dołączone urządzenia są wyłączone.

1. Umiścić urządzenie na miękkiej tkaninie ekranem skierowanym w dół.
2. Połączyć podstawę z nóżką i docisnąć zatrzaski na dole w kierunku każdego końca.
3. Połączyć podstawę złożoną w punkcie 2 z panelem monitora w taki sposób, aby usłyszeć kliknięcie.
4. Po zmontowaniu wszystkich elementów ostrożnie podnieś monitor i ustaw go ekranem do przodu.

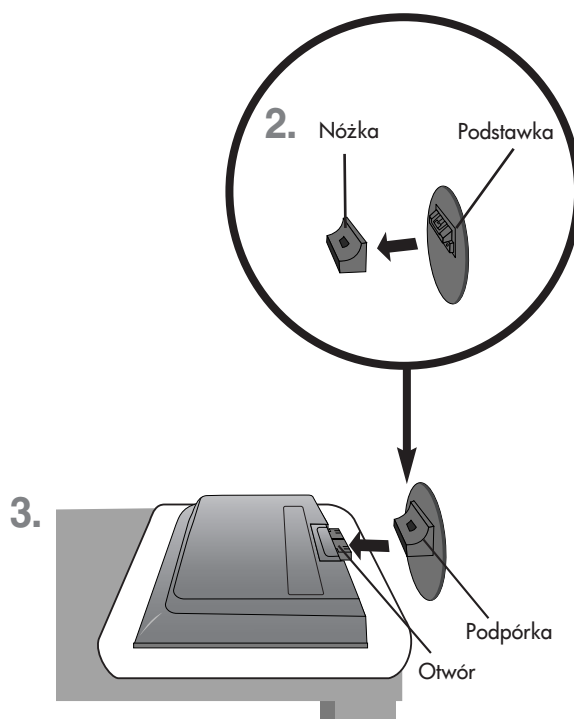

Ważne

- Po zamontowaniu podstawki starać się jej nie odłączać.
- Nie przenosić urządzenia w pozycji do góry nogami, trzymając je tylko za podstawkę. Urządzenie może upaść i ulec uszkodzeniu lub spowodować obrażenia stopy.

Przed podłączeniem do komputera

- Przed rozpoczęciem konfigurowania urządzenia należy się upewnić, że zasilanie, system komputerowy i inne dołączone urządzenia są wyłączone.

Ustawianie pozycji ekranu

1. Wypróbuj różne sposoby wyregulowania pozycji panelu, aby zapewnić sobie maksymalny komfort.

■ Zakres przechylenia: $-3^{\circ}\sim 10^{\circ}$

■ Zakres obrotu: $:350^{\circ}$

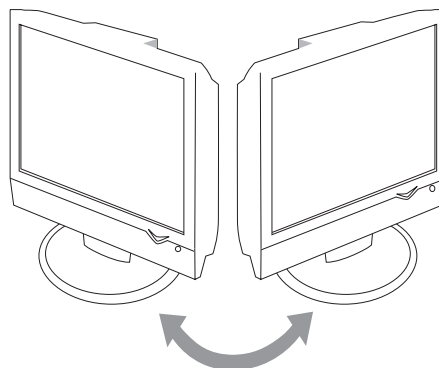
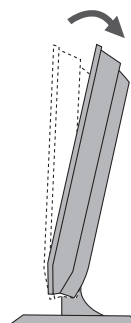



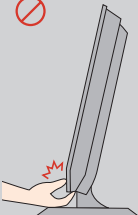

Ostrzeżenie:
Regulując kąt nachylenia ekranu, nie wkładaj palców między główną część monitora i nóżkę. Możesz przyciąć sobie palce.

Zabezpieczenie przed kradzieżą

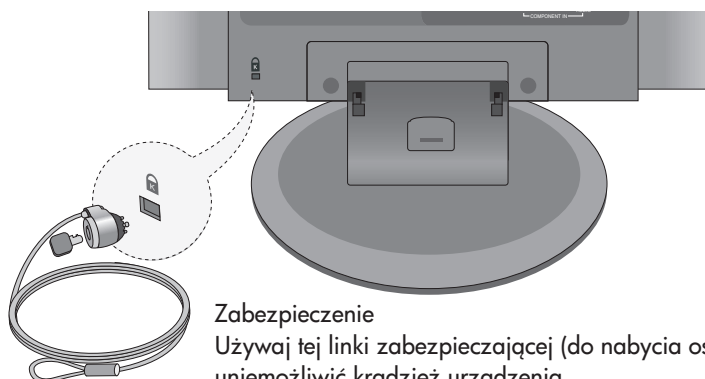

Zabezpieczenie

Używaj tej linki zabezpieczającej (do nabycia osobno), aby uniemożliwić kradzież urządzenia.

Nazwy i funkcje części

Nazwy przycisków na pilocie zdalnego sterowania (Typ A)

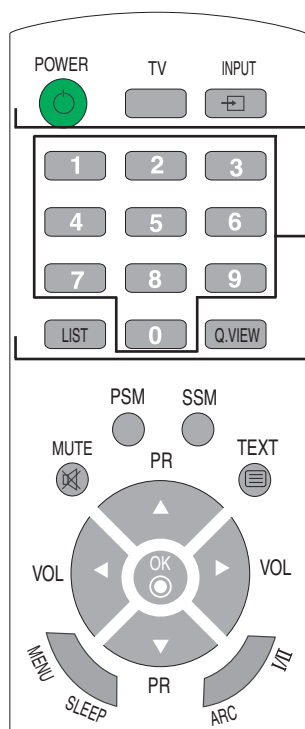

POWER (Zasilanie)

TV: przycisk TV

INPUT (Wejście)

Wejście

TV
AV1
AV2
Component
✓RGB
DVI

OK

Każde kolejne naciśnięcie przycisku Input powoduje zmianę trybu:
TV → AV1 → AV2 → Component → RGB → DVI.
W przypadku braku sygnału wejściowego po kilku sekundach automatycznie wyświetlone zostanie wybrane menu.

Przyciski numeryczne

Bezpośredni wybór i zmiana programów.

LIST (Lista): Lista programów Wyświetlanie listy programów (od 0 do 99).

Lista programów

0	C	01	5	C	07
1	C	35	6	C	50
2	C	05	7	C	51
3	C	11	8	C	41
4	C	04	9	C	63

OK MENU

Uwaga: Programy TV oznaczone kolorem niebieskim są pomijane, zgodnie z ustawieniem w menu Programme Edit (Edycja programów).

Q. VIEW (Podgląd): Przycisk QUICK VIEW Wyświetlanie poprzednio oglądanego programu

■ UWAGA: Gdy sygnał stereo jest słaby, w przypadku dźwięku stereofonicznego lub stereofonicznego dźwięku Nicam przełącz na odbiór monofoniczny.

Wkładanie baterii do pilota zdalnego sterowania

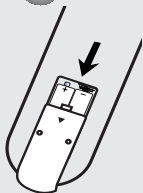

1. Zdejmij pokrywkę pojemnika na baterie.
 2. Włóż baterie zgodnie z symbolami biegunowości (+/-).
 3. Zamknij pokrywkę.
- Zużyte baterie należy wyrzucić do odpowiedniego pojemnika, aby chronić środowisko przed zanieczyszczeniem.

Nazwy i funkcje części

● Nazwy przycisków na pilocie zdalnego sterowania

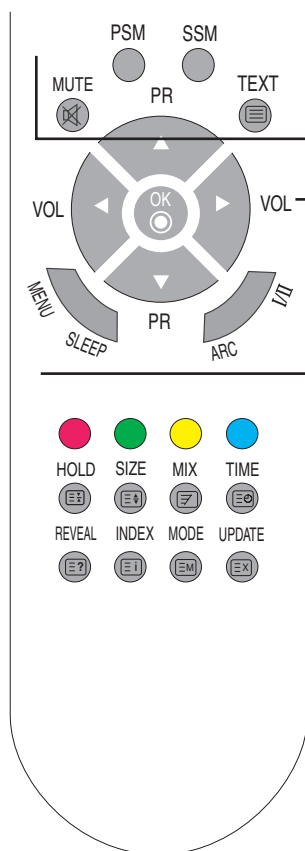

MUTE

Włączanie i wyłączanie dźwięku.

Przycisk funkcji PSM (Pamięć stanu obrazu)

Kilkukrotne naciśnięcie umożliwia wybranie odpowiedniego ustawienia: Dynamiczny, Standard, Łagodny, Gra lub Użytkownik.

Przycisk funkcji SSM (Pamięć stanu dźwięku)

Wybór ustawienia dźwięku. Kilkukrotne naciśnięcie umożliwia wybranie odpowiedniego ustawienia: Stonowany, Muzyka, Film, Sport lub Użytkownik.



TEXT (Teletekst)

Włączanie i wyłączanie teletekstu.

Na ekranie wyświetlona zostanie strona głównego indeksu lub ostatnio wybrana strona z nagłówkiem informacyjnym i opcjami na dole ekranu.

Przyciski PR (▲ ▼)

Zmiana programu.

Przyciski VOL (◀ ▶)

Regulacja głośności.

Przycisk OK

Zatwierdzanie zmian ustawień.

MENU : Wyświetlanie menu ekranowego.

SLEEP (Automatyczne zasypianie):

Programator zasypiania. Możliwość ustawienia czasu, po upływie którego nastąpi przełączenie z trybu TV/AV/RGB/DVI/Component w tryb czuwania. Naciskaj przycisk, aby wybrać liczbę minut.

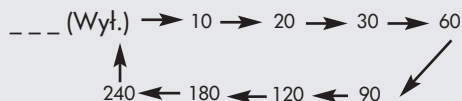

Nazwy i funkcje części

Nazwy przycisków na pilocie zdalnego sterowania

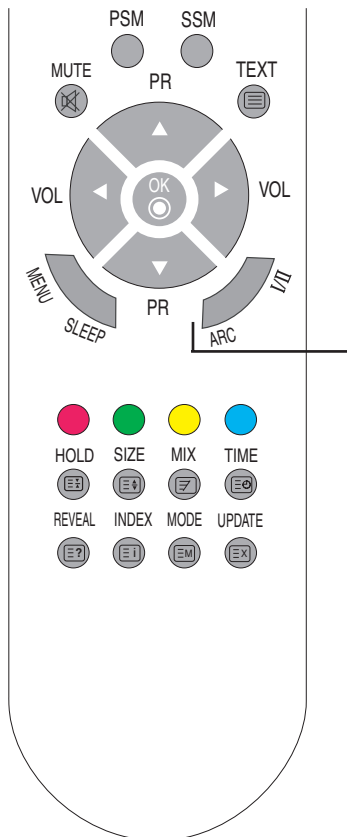

ARC

Wybór rozmiaru wyświetlanego obrazu

- W trybie TV/Video: Spectacle (Spektakl), Original (Oryginał), 4:3, 16:9, 14:9, Zoom1 (Powiększony1), Zoom2 (Powiększony2)
- W trybie RGB/DVI/Component: 4:3, 16:9

I/II: Przycisk umożliwia wybór dźwięku w audycji dwujęzycznej oraz trybu dźwięku. [TV]

■ Aby przełączyć dźwięk ze stereofonicznego na monofoniczny w przypadku programu stereofonicznego lub ze stereofonicznego dźwięku Nicam na monofoniczny dźwięk Nicam w przypadku programu cyfrowego.

■ Aby przełączyć z Nicam Dual I na Nicam Dual II lub Nicam Dual I+II w przypadku dwujęzycznego dźwięku Nicam.

■ Aby wybrać pomiędzy Dual I, Dual II i Dual I+II w przypadku programu dwujęzycznego: W trybie Dual I do głośników jest kierowany język podstawowy; w trybie Dual II język drugorzędny; w trybie Dual I+II do poszczególnych głośników są kierowane osobne języki.

[AV/Component]

W trybie AV/Component można wybrać wyjście dźwięku dla lewego i prawego głośnika. Naciskaj cyklicznie przycisk I/II, aby wybrać wyjście dźwięku.

■ L+R: Sygnał audio z wejścia audio L jest wysyłany na lewy głośnik, a sygnał audio z wejścia audio R jest wysyłany na prawy głośnik.

■ L+L: Sygnał audio z wejścia audio L jest wysyłany do lewego i prawego głośnika.

■ R+R: Sygnał audio z wejścia audio R jest wysyłany do lewego i prawego głośnika.

Nazwy i funkcje części

Pilot zdalnego sterowania – korzystanie z funkcji teletekstu

Należy wybrać lokalny język teletekstu. (strona 30)

W przeciwnym razie teletekst może być wyświetlany nieprawidłowo.

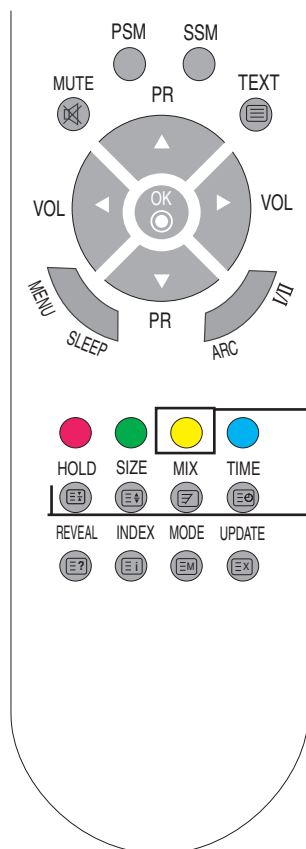

Żółty przycisk

Ulubiony program włączony: Zmiana ulubionych programów.

Ulubiony program wyłączony: Wyświetlanie poprzednio oglądanego programu.

HOLD (Wstrzymanie)

Naciśnij ten przycisk, aby zatrzymać automatyczną zmianę strony. Naciśnij ponownie, aby kontynuować automatyczną zmianę strony.

SIZE (Rozmiar)

Naciskaj ten przycisk, aby wyświetlić górną lub dolną połowę strony bądź przywrócić normalny tryb wyświetlania.

MIX (Nakładanie)

Wyświetlanie stron teletekstu nałożonych na obraz telewizyjny. Aby wyłączyć obraz telewizyjny, naciśnij ten przycisk ponownie.

TIME (Czas)

Naciśnij ten przycisk, aby wybrać numer strony podrzędnej. Numer strony podrzędnej jest wyświetlany na dole ekranu. Aby zatrzymać lub zmienić stronę podrzędną, naciśnij przycisk czerwony/zielony, ▲ ▼ lub przyciski numeryczne. Naciśnij przycisk ponownie, aby wyłączyć tę funkcję.

Nazwy i funkcje części

Pilot zdalnego sterowania – korzystanie z funkcji teletekstu

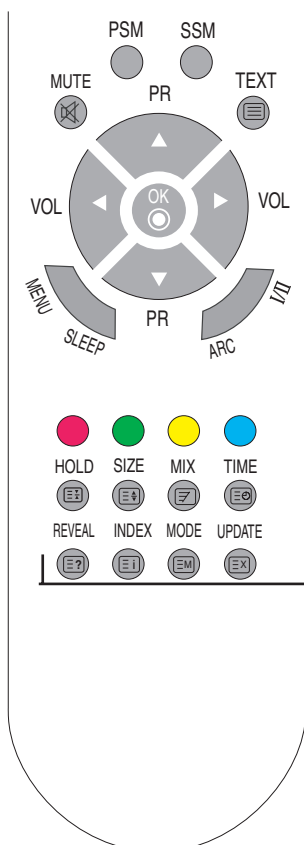

REVEAL (Odkrywanie)

Naciśnij ten przycisk, aby odkryć/ukryć ukryte informacje, na przykład rozwiązania zagadek lub łamigłówek. Naciśnij ten przycisk ponownie, aby usunąć informacje z ekranu.

INDEX (Indeks)

Wyświetlanie głównego indeksu.

MODE (Tryb)

Zmiana trybu teletekstu.

UPDATE (Aktualizacja)

Naciśnij ten przycisk, aby wyświetlić program TV. Wskaźnik u góry ekranu pokazuje, że tryb teletekstu jest nadal włączony. Przed wyłączeniem teletekstu można wybrać numer strony. Po jej odnalezieniu na ekranie przez chwilę jest wyświetlana informacja. Naciśnij ten przycisk ponownie, aby znów włączyć teletekst.

Nazwy i funkcje części

Nazwy przycisków na pilocie zdalnego sterowania (Typ B)

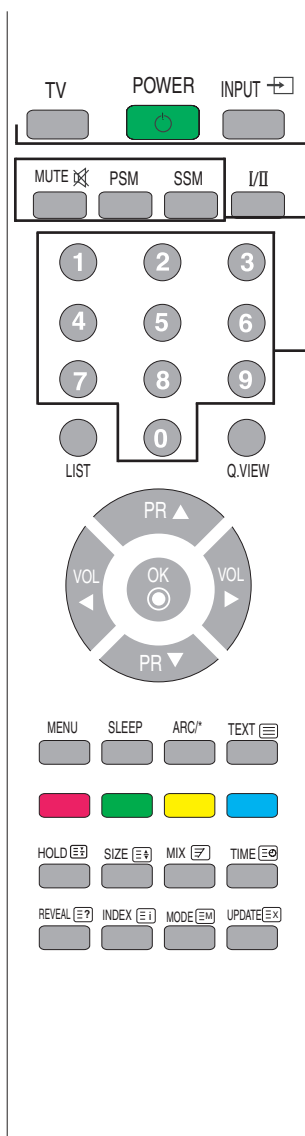

TV: przycisk TV
POWER (Zasilanie)
INPUT (Wejście)

Wejście

TV
AV1
AV2
Component
✓ RGB
DVI
▲▼ OK

Każde kolejne naciśnięcie przycisku Input powoduje zmianę trybu:
TV → AV1 → AV2 → Component
→ RGB → DVI.
W przypadku braku sygnału wejściowego po kilku sekundach automatycznie wyświetlone zostanie wybrane menu.

MUTE

Włączanie i wyłączenie dźwięku.

Przycisk funkcji PSM (Pamięć stanu obrazu)
Kilkukrotne naciśnięcie umożliwia wybranie odpowiedniego ustawienia: Dynamiczny, Standard, łagodny, Gra lub Użytkownik.

Przycisk funkcji SSM (Pamięć stanu dźwięku)
Wybór ustawienia dźwięku. Kilkukrotne naciśnięcie umożliwia wybranie odpowiedniego ustawienia: Stonowany, Muzyka, Film, Sport lub Użytkownik.

Przyciski numeryczne

Bezpośredni wybór i zmiana programów.

■ UWAGA: Gdy sygnał stereo jest słaby, w przypadku dźwięku stereofonicznego lub stereofonicznego dźwięku Niacam przelącza na odbiór monofoniczny.

Nazwy i funkcje części

● Nazwy przycisków na pilocie zdalnego sterowania

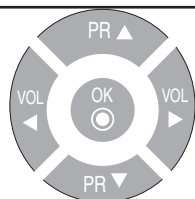
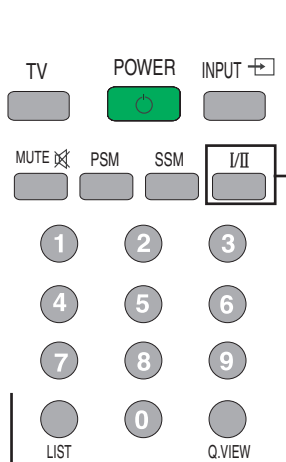

I/II: Wybór dźwięku dwujęzycznego i trybu dźwięku Naciśnij ten przycisk [TV]

- Aby przełączyć dźwięk ze stereofonicznego na monofoniczny w przypadku programu stereofonicznego lub ze stereofonicznego dźwięku Nicam na monofoniczny dźwięk Nicam w przypadku programu cyfrowego.

- Aby przełączyć z Nicam Dual I na Nicam Dual II lub Nicam Dual I+II w przypadku dwujęzycznego dźwięku Nicam.

- Aby wybrać pomiędzy Dual I, Dual II i Dual I+II w przypadku programu dwujęzycznego: W trybie Dual I do głośników jest kierowany język podstawowy; w trybie Dual II język drugorzędny; w trybie Dual I+II do poszczególnych głośników są kierowane osobne języki.

[AV/Component]

W trybie AV/Component można wybrać wyjście dźwięku dla lewego i prawego głośnika. Naciśnij cyklicznie przycisk I/II, aby wybrać wyjście dźwięku.

- L+R: Sygnał audio z wejścia audio L jest wysyłany na lewy głośnik, a sygnał audio z wejścia audio R jest wysyłany na prawy głośnik.

- L+L: Sygnał audio z wejścia audio L jest wysyłany do lewego i prawego głośnika.

- R+R: Sygnał audio z wejścia audio R jest wysyłany do lewego i prawego głośnika.

LIST (Lista): Lista programów Wyświetlanie listy programów (od 0 do 99).

Lista programów			
0	C	01	5 C 07
1	C	35	6 C 50
2	C	05	7 C 51
3	C	11	8 C 41
4	C	04	9 C 63

▲▼ ◀▶ OK MENU

Uwaga: Programy TV oznaczone kolorem niebieskim są pomijane, zgodnie z ustawieniem w menu Programme Edit (Edycja programów).

Q. VIEW (Podgląd): Przycisk QUICK VIEW Wyświetlanie poprzednio oglądanego programu

Nazwy i funkcje części

Nazwy przycisków na pilocie zdalnego sterowania

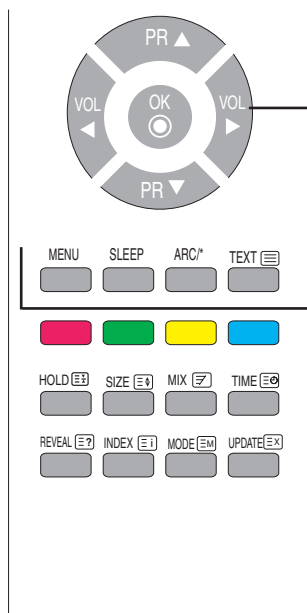

Przyciski PR (▲ ▼)
Zmiana programu.
Przyciski VOL (◀ ▶)
Regulacja głośności.
Przycisk OK
Zatwierdzanie zmian ustawień.

MENU : Wyświetlanie menu ekranowego.

SLEEP (Automatyczne zasypianie):
Programator zasypiania. Możliwość ustawienia czasu, po upływie którego nastąpi przełączenie z trybu TV/AV/RGB/DVI/Component w tryb czuwania. Naciskaj przycisk, aby wybrać liczbę minut.

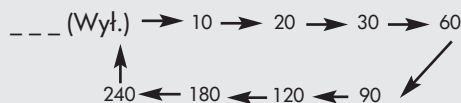

ARC

- W trybie TV/Video: Spectacle (Spektakl), Original (Oryginał), 4:3, 16:9, 14:9, Zoom1 (Powiększony1), Zoom2 (Powiększony2)
- W trybie RGB/DVI/Component: 4:3, 16:9

TEXT (Teletekst)

Włączanie i wyłączanie teletekstu.

Na ekranie wyświetlona zostanie strona głównego indeksu lub ostatnio wybrana strona z nagłówkiem informacyjnym i opcjami na dole ekranu.

Nazwy i funkcje części

Pilot zdalnego sterowania – korzystanie z funkcji teletekstu

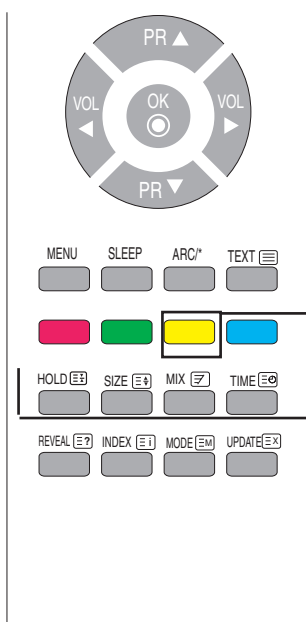

Żółty przycisk

Ulubiony program włączony: Zmiana ulubionych programów.

Ulubiony program wyłączony: Wyświetlanie poprzednio oglądanego programu.

HOLD (Wstrzymanie)

Naciśnij ten przycisk, aby zatrzymać automatyczną zmianę strony. Naciśnij ponownie, aby kontynuować automatyczną zmianę strony.

SIZE (Rozmiar)

Naciskaj ten przycisk, aby wyświetlić górną lub dolną połowę strony bądź przywrócić normalny tryb wyświetlania.

MIX (Nakładanie)

Wyświetlanie stron teletekstu nałożonych na obraz telewizyjny. Aby wyłączyć obraz telewizyjny, naciśnij ten przycisk ponownie.

TIME (Czas)

Naciśnij ten przycisk, aby wybrać numer strony podrzędnej. Numer strony podrzędnej jest wyświetlany na dole ekranu. Aby zatrzymać lub zmienić stronę podrzędną, naciśnij przycisk czerwony/zielony, ▲ ▼ lub przyciski numeryczne. Naciśnij przycisk ponownie, aby wyłączyć tę funkcję.

Nazwy i funkcje części

Pilot zdalnego sterowania – korzystanie z funkcji teletekstu

Należy wybrać lokalny język teletekstu. (strona 30)

W przeciwnym razie teletekst może być wyświetlany nieprawidłowo.

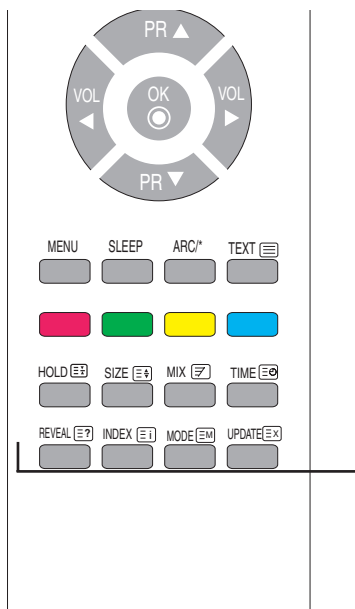

[E?] REVEAL (Odkrywanie)

Naciśnij ten przycisk, aby odkryć/ukryć ukryte informacje, na przykład rozwiązania zagadek lub łamigłówek. Naciśnij ten przycisk ponownie, aby usunąć informacje z ekranu.

[E1] INDEX (Indeks)

Wyświetlanie głównego indeksu.

[EM] MODE (Tryb)

Zmiana trybu teletekstu.

[EX] UPDATE (Aktualizacja)

Naciśnij ten przycisk, aby wyświetlić program TV. Wskaźnik u góry ekranu pokazuje, że tryb teletekstu jest nadal włączony. Przed wyłączeniem teletekstu można wybrać numer strony. Po jej odnalezieniu na ekranie przez chwilę jest wyświetlana informacja. Naciśnij ten przycisk ponownie, aby znów włączyć teletekst.

Nazwy i funkcje części

● Widok z tyłu

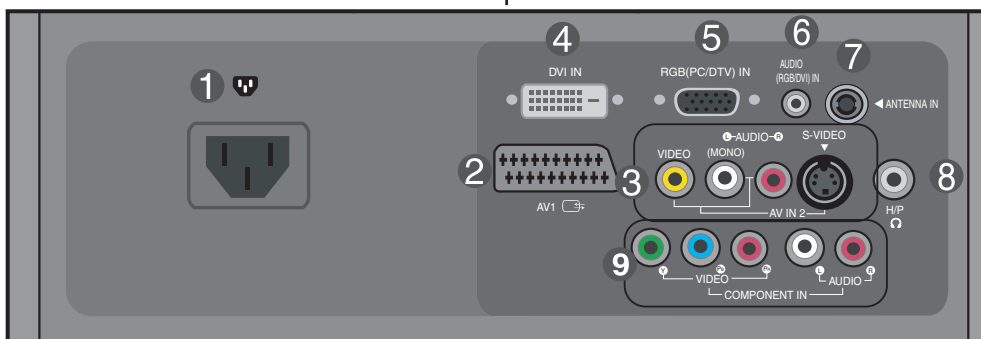
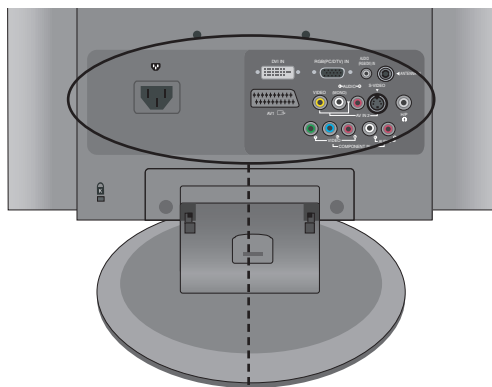

- 1 Złącze zasilania: Podłącz przewód zasilania.
- 2 Wejście/wyjście SCART
- 3 Wejście AV
- 4 Złącze sygnału cyfrowego DVI
- 5 Analogowe złącze sygnałowe D-Sub
- 6 Złącze dźwięku RGB, DVI: Połącz je z gniazdem karty dźwiękowej komputera lub wyjściem dźwięku DTV.
- 7 Gniazdo tunera telewizyjnego: Podłącz antenę telewizyjną.
- 8 Gniazdo słuchawkowe
- 9 Wejście Component

Nazwy i funkcje części

● Wejście AV

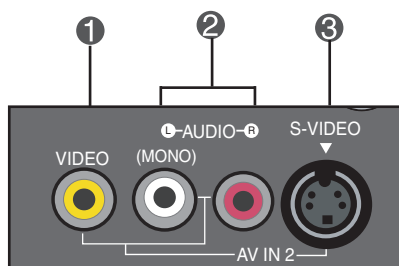

- ① Wejście wideo
- ② Wejście audio
- ③ Wejście S-Video

Podłączanie do urządzeń zewnętrznych

■ ■ ■ Podłączanie do komputera

1. Przede wszystkim sprawdź, czy komputer, urządzenie i urządzenia peryferyjne są wyłączone. Następnie podłącz przewód sygnału wejściowego.

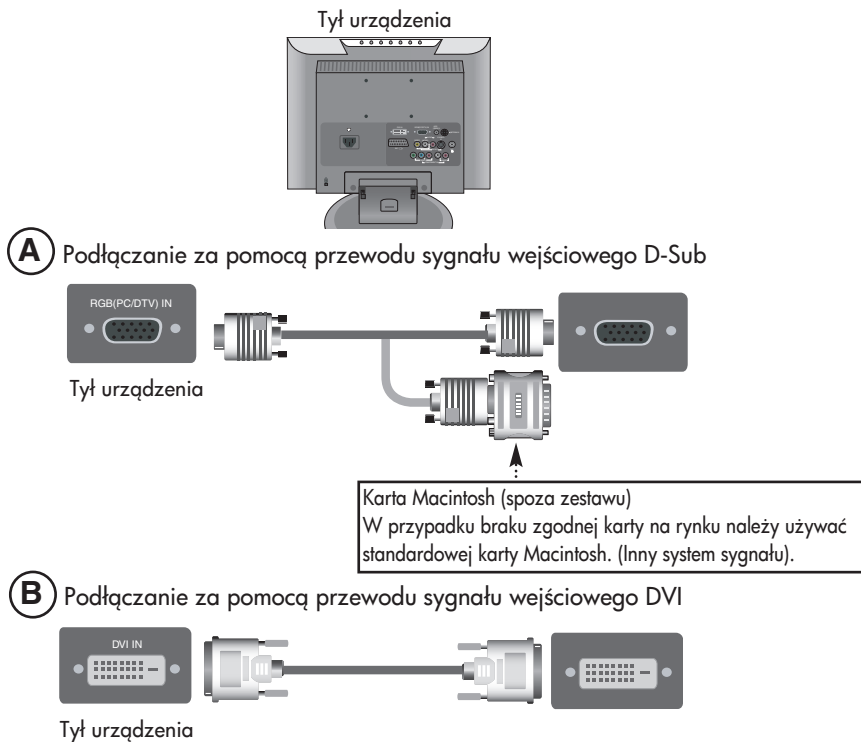

2. Podłącz przewód audio;

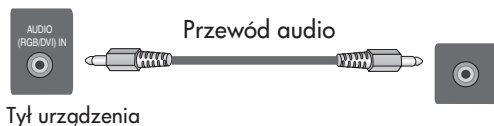

- Przed podłączeniem sprawdź gniazdo karty dźwiękowej w komputerze. Jeśli karta dźwiękowa w komputerze obsługuje obie funkcje – Speaker Out (Głośnik) i Line Out (Wyjście linii), zmień funkcję na Line Out (Wyjście linii) za pomocą zworki lub aplikacji. (Szczegółowe informacje znajdują się w instrukcji obsługi karty dźwiękowej).
 - Speaker Out (Głośnik): Gniazdo połączone z głośnikiem bez wzmacniacza.
 - *Line Out (Wyjście linii): Gniazdo połączone z głośnikiem ze wzmacniaczem.
- Jeśli karta dźwiękowa w komputerze ma tylko złącze Speaker Out (Głośnik), zmniejsz głośność w komputerze. Urządzenie jest wyposażone w zintegrowany wzmacniacz.

Podłączanie do urządzeń zewnętrznych

3. Podłącz przewód zasilania.

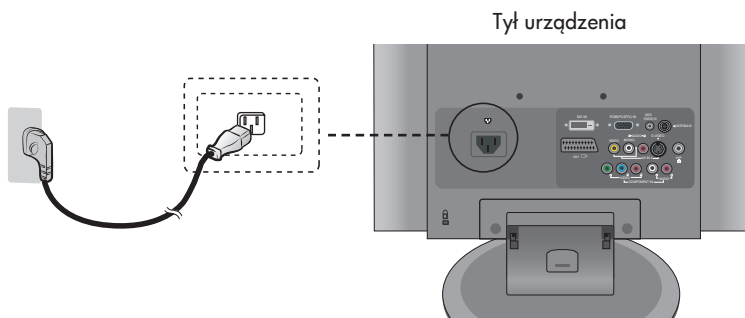

4. ① Włącz zasilanie, naciskając przycisk zasilania na urządzeniu.

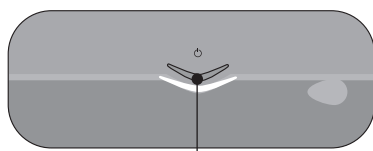

Przycisk zasilania

② Włącz komputer.

5. Wybierz sygnał wejściowy.

Naciśnij przycisk INPUT (WEJŚCIE) na pilocie zdalnego sterowania w celu wybrania sygnału wejściowego.

INPUT → OK

lub naciśnij przycisk INPUT (WEJŚCIE) z przodu urządzenia.

INPUT → OK

A • Wybierz RGB



B • Wybierz DVI



Każde kolejne naciśnięcie przycisku Input powoduje zmianę trybu:

TV → AV1 → AV2 → Component → RGB → DVI.

W przypadku braku sygnału wejściowego po kilku sekundach automatycznie wyświetlone zostanie wybrane menu.



Uwaga • Podłącz bezpośrednio do uzziemionego gniazda zasilania lub listwy zasilającej z uzziemieniem.

Podłączanie do urządzeń zewnętrznych

■ ■ ■ Podłączanie do magnetowidu/DVD

- 1 ■ Podłącz przewody video/audio, tak jak pokazano na rysunku, a następnie podłącz przewód zasilania (patrz strona 19).

- A** Podłączenie przewodu RCA.
- Podłącz końcówkę wejściową o właściwym kolorze.
- (Video – żółta, dźwięk (lewy) – biała, dźwięk (prawy) – czerwona).

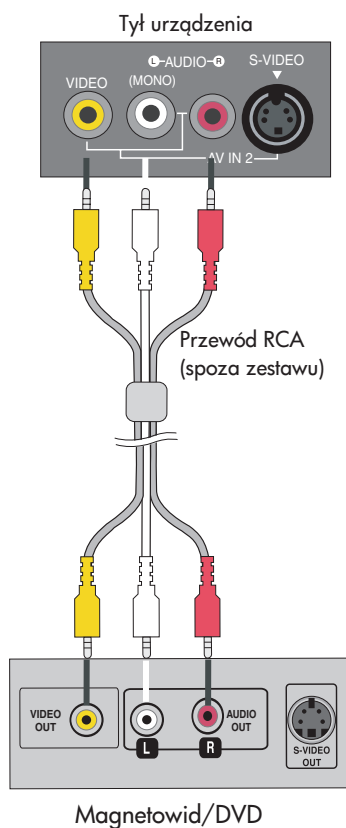

- B** Podłączenie przewodu S-Video.
- Podłącz końcówkę wejściową S-Video, aby oglądać filmy z wysoką jakością obrazu.

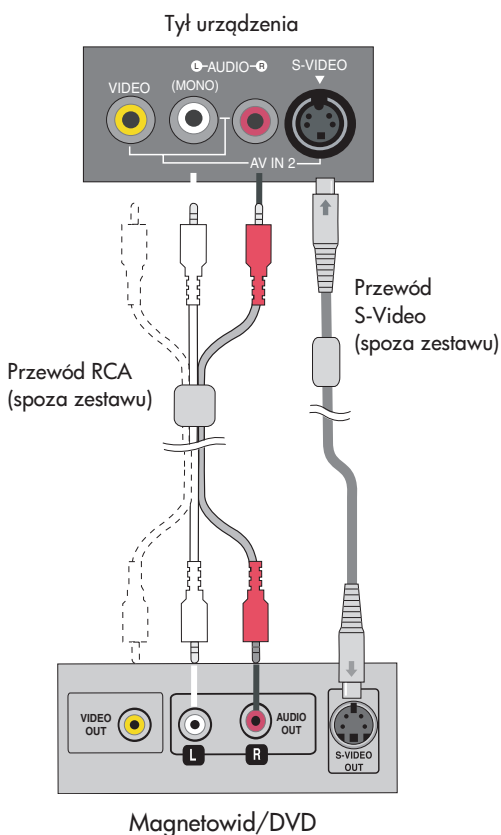

Uwaga

Jeżeli podłączony jest przewód RCA i przewód S-Video, przewód S-Video ma pierwszeństwo.

Podłączanie do urządzeń zewnętrznych

C Podłączanie przewodu SCART.

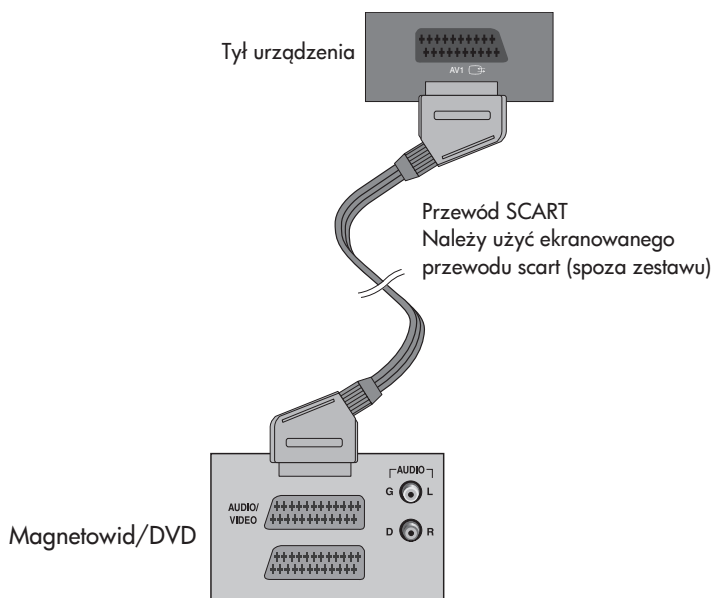

2. Wybierz sygnał wejściowy.
Naciśnij przycisk INPUT (WEJŚCIE) na pilocie zdalnego sterowania w celu wybrania sygnału wejściowego.

INPUT → OK

lub naciśnij przycisk INPUT (WEJŚCIE) z przodu urządzenia.

INPUT → OK

- A Podłączanie za pomocą przewodu RCA.
• Wybierz AV2
- B Podłączanie za pomocą przewodu S-Video.
• Wybierz AV2
- C Podłączanie za pomocą przewodu SCART.
• Wybierz AV1

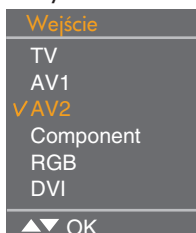

Każde kolejne naciśnięcie przycisku Input powoduje zmianę trybu:

TV → AV1 → AV2 → Component → RGB → DVI.

W przypadku braku sygnału wejściowego po kilku sekundach automatycznie wyświetlone zostanie wybrane menu.

Podłączanie do urządzeń zewnętrznych

■ ■ ■ Podłączanie przystawki Set-top Box/DVD (480p/576p/720p/1080i/480i/576i)

1. Podłącz przewody wideo/audio, tak jak pokazano na rysunku, a następnie podłącz przewód zasilania (patrz strona 19).
 - Podłącz końcówkę wejściową o właściwym kolorze.

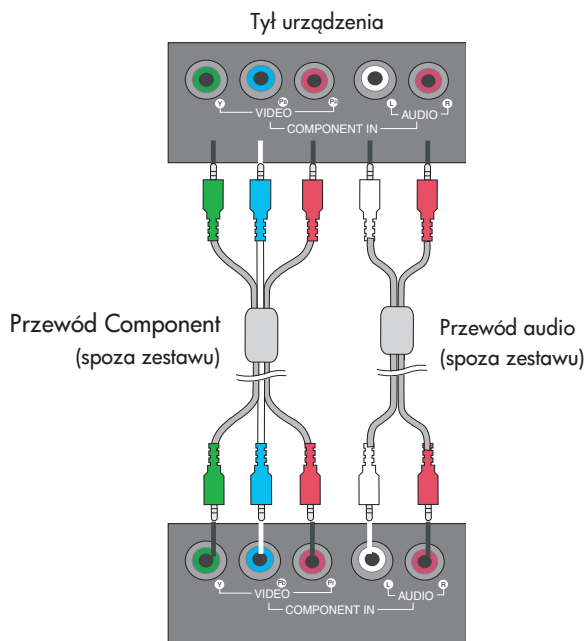

2. Wybierz sygnał wejściowy.
Naciśnij przycisk INPUT (WEJŚCIE) na pilocie zdalnego sterowania w celu wybrania sygnału wejściowego.

INPUT → OK

lub naciśnij przycisk INPUT (WEJŚCIE) z przodu urządzenia.

INPUT → OK

- Wybierz **Component**

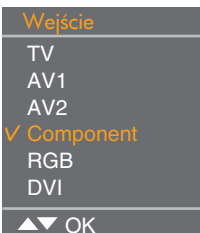

Każde kolejne naciśnięcie przycisku Input powoduje zmianę trybu:

TV → AV1 → AV2 → Component → RGB → DVI.

W przypadku braku sygnału wejściowego po kilku sekundach automatycznie wyświetlone zostanie wybrane menu.

Podłączanie do urządzeń zewnętrznych

■ ■ ■ W trybie RGB/DVI z przystawką DVD/Set-top Box

1. Podłącz przewód D-Sub i RCA/PC, tak jak pokazano na rysunku, a następnie podłącz przewód zasilania. (patrz strona 19)

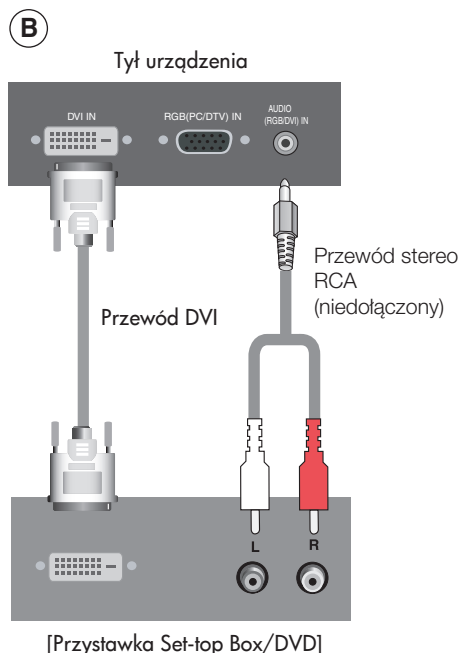
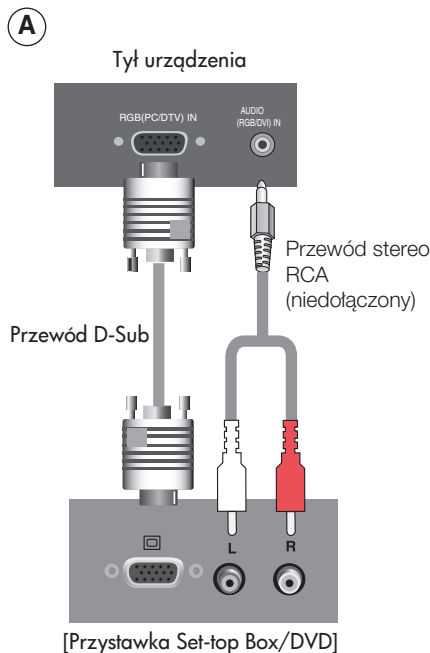

2. Wybierz sygnał wejściowy. Naciśnij przycisk INPUT (WEJŚCIE) na pilocie zdalnego sterowania w celu wybrania sygnału wejściowego.

INPUT → OK

Lub naciśnij przycisk INPUT (WEJŚCIE) z przodu urządzenia.

INPUT → OK

A • Wybierz RGB



B • Wybierz DVI



Każde kolejne naciśnięcie przycisku Input powoduje zmianę trybu:

TV → AV1 → AV2 → Component → RGB → DVI.

W przypadku braku sygnału wejściowego po kilku sekundach automatycznie wyświetlone zostanie wybrane menu.

Podłączanie do urządzeń zewnętrznych

■ ■ ■ Oglądanie telewizji

1. Sprawdź, czy przewód antenowy jest podłączony z tyłu urządzenia, a następnie podłącz przewód zasilania.

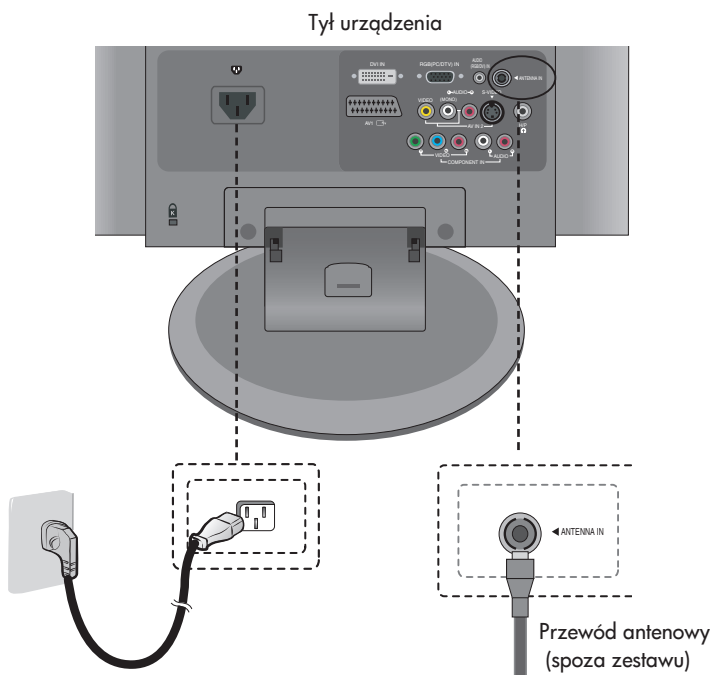

2. Wybierz sygnał wejściowy.
Naciśnij przycisk INPUT (WEJŚCIE) na pilocie zdalnego sterowania w celu wybrania sygnału wejściowego.

INPUT → OK

Lub naciśnij przycisk INPUT (WEJŚCIE) z przodu urządzenia.

INPUT → OK

- Wybierz TV

Wejście
TV
AV1
AV2
Component
RGB
DVI
▲▼ OK

Każde kolejne naciśnięcie przycisku Input powoduje zmianę trybu:

TV → AV1 → AV2 → Component → RGB → DVI.

W przypadku braku sygnału wejściowego po kilku sekundach automatycznie wyświetlone zostanie wybrane menu.

Układanie kabli przy użyciu systemu zarządzania kablami

1. Umieść kable na środku, jak pokazano na poniższym rysunku.

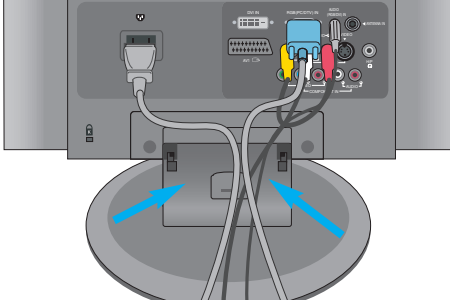

2. Włóż system zarządzania kablami do rowka i przesunij w dół.

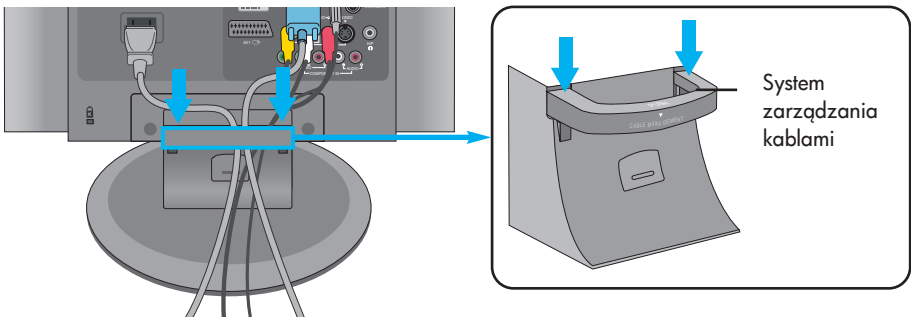

*Jeżeli chcesz zdjąć.

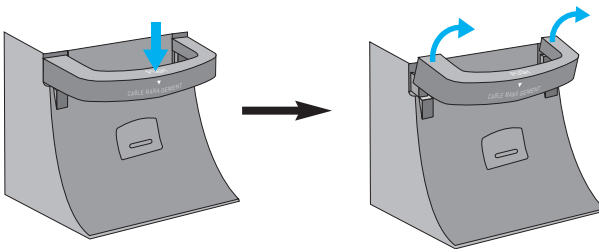

1. Lekko dociśnij.

2. Pociągnij lekko w górę, aby zdjąć.

Ostrzeżenie

- Nie używaj systemu zarządzania kablami jako uchwytu do przenoszenia monitora.
- Nie naciskaj systemu zarządzania kablami.

Regulacja ekranu

● Nazwy przycisków regulacji ekranu

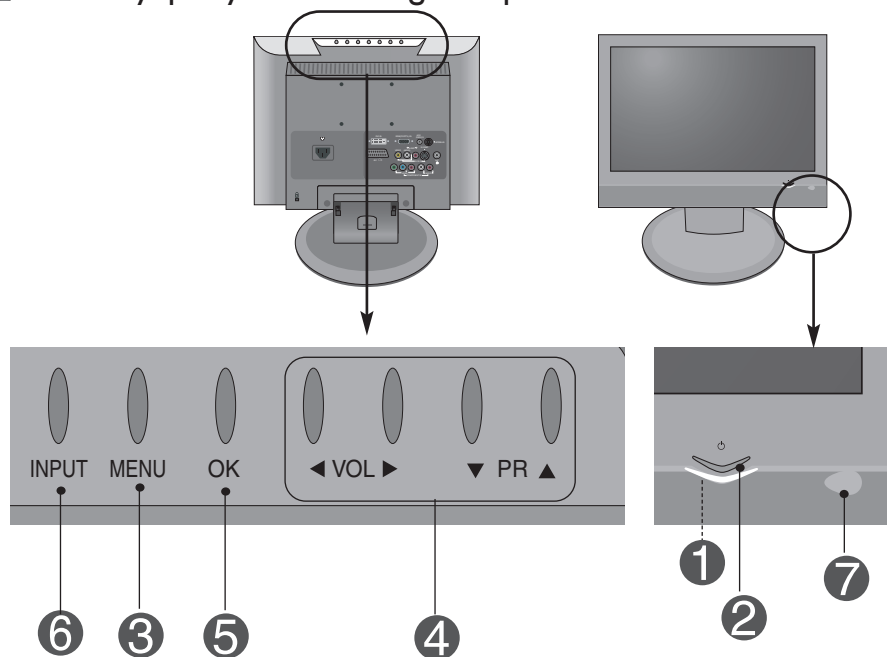

1 Wskaźnik zasilania • Podczas normalnego działania monitora (tryb pracy), wskaźnik ten ma kolor niebieski. Jeśli monitor jest w trybie uśpienia (oszczędzanie energii), kolor wskaźnika zmienia się na bursztynowy.

2 Przycisk zasilania • Przycisk ten służy do włączania i wyłączania urządzenia.

3 Przycisk MENU • Przycisk ten służy do wyświetlania/ukrywania menu ekranowego.

4 Przyciski wyboru/regulacji menu ekranowego • Przyciski te służą do wybierania ikony lub określenia ustawień w menu ekranowym.

▼▲ • Przyciski te służą do zmiany programów TV.

◀▶ • Regulacja głośności

Głośność

30

Regulacja ekranu

5 Nazwy przycisków regulacji ekranu

5

Przycisk OK

• Przycisk OK służy zazwyczaj do wyboru MENU. Jeżeli na ekranie nie jest wyświetlane żadne menu, naciśnięcie przycisku OK spowoduje wyświetlenie informacji o bieżącym źródle sygnału wejściowego.

6

Przycisk INPUT
(WEJŚCIE)

TV	Telewizja
AV1	SCART
AV2	CVBS, S-Video
Component	HDTV, DVD
RGB	Sygnał analogowy D-Sub
DVI	Złącze sygnału cyfrowego DVI

Wejście

TV
AV1
AV2
Component
✓ RGB
DVI

▲▼ OK

Każde kolejne naciśnięcie przycisku Input powoduje zmianę trybu:

TV → AV1 → AV2 → Component → RGB → DVI.

W przypadku braku sygnału wejściowego po kilku sekundach automatycznie wyświetlone zostanie wybrane menu.







7

Odbiornik
zdalnego
sterowania

• Odbiera sygnały z pilota.

Regulacja ekranu

● Menu ekranowe

Ikona	Opis funkcji
 Program	Ustawianie/wybór programu podczas oglądania telewizji
 Obraz	Regulacja obrazu.
 Dźwięk	Regulacja dźwięku.
 Czas	Regulacja czasu.
 Specjal.	Wybór funkcji specjalnej.
 Ekran	Regulacja ekranu.



Uwaga

Menu ekranowe
Menu ekranowe zapewnia wygodą regulację ustawień ekranu dzięki grafice.

Regulacja ekranu

Kolejność czynności w menu ekranowym

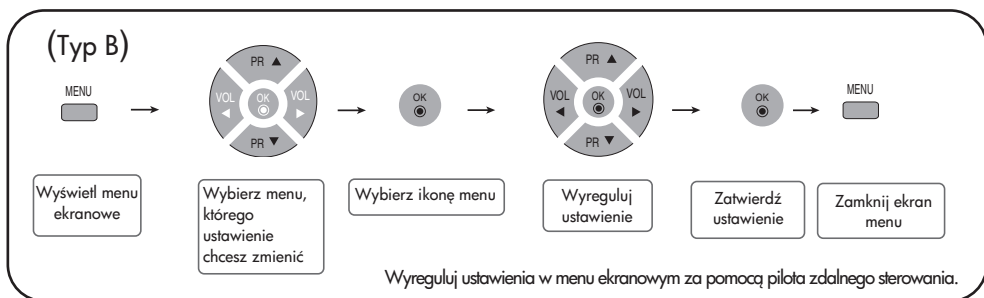
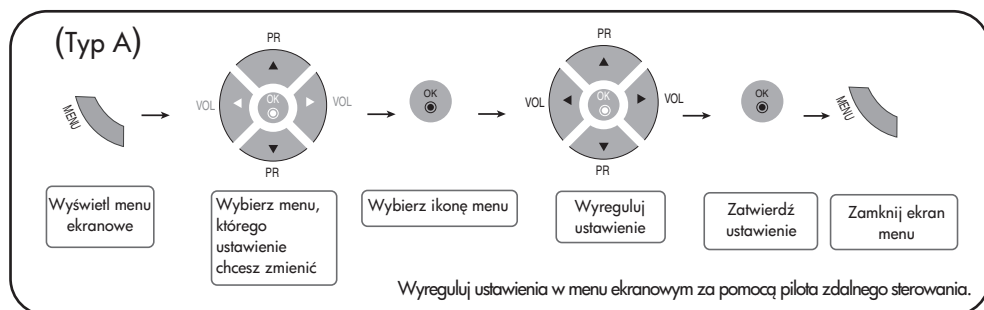

- 1 Naciśnij przycisk MENU, aby pojawiło się główne menu ekranowe.
- 2 Aby wybrać element sterujący, użyj przycisków ▼ ▲.
- 3 Kiedy żądana ikona zostanie podświetlona, naciśnij przycisk OK.
- 4 Użyj przycisków ▼ ▲ ◀ ▶ aby odpowiednio wyregulować dany parametr.
- 5 Zaakceptuj zmiany, naciskając przycisk OK.
- 6 Wyjdź z menu ekranowego, kilkakrotnie naciskając przycisk MENU.

Regulacja ekranu

Wybór języka/kraju menu ekranowego

Po pierwszym włączeniu odbiornika przez użytkownika, na ekranie pojawi się menu instalacyjne.

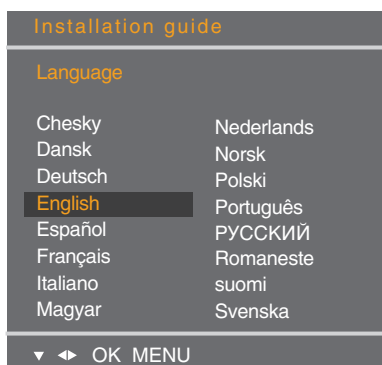

1. Naciśnij przycisk ▼▲◀▶ a następnie przycisk OK, aby wybrać żądany język.

2. Naciśnij przycisk ▼▲◀▶ a następnie przycisk OK, aby wybrać kraj.

* Jeśli chcesz zmienić język/kraj:

1. Naciśnij przycisk MENU, a następnie przycisk ▼▲ aby wybrać menu SPECJAL.

2. Naciśnij przycisk ▶ a następnie przycisk ▼▲ aby wybrać polecenie Język(Language). Menu ekranowe można wyświetlać w wybranym języku.

Lub naciśnij przycisk ▶ a następnie przycisk ▼▲ aby wybrać polecenie Kraj.

3. Naciśnij przycisk ▶ a następnie przycisk ▼▲◀▶ aby wybrać żądany język lub kraj.

4. Naciśnij przycisk OK.

5. Naciśnij kilkakrotnie przycisk MENU, aby przejść do trybu telewizji.

Uwaga

- Jeśli nie zakończysz instalacji przy pomocy menu instalacyjnego naciśnięciem przycisku MENU lub upłynie czas jego wyświetlania, menu to będzie się pojawiać przy każdym włączeniu odbiornika, aż do zakończenia procesu instalacji.
- Po wybraniu niewłaściwego kraju teletext może być wyświetlany nieprawidłowo; mogą także wystąpić inne problemy podczas korzystania z tej funkcji.
- Do listy krajów w menu instalacyjnym dodano j. hebrajski z przeznaczeniem dla krajów korzystających z tego języka.

Regulacja ekranu



STACJA Ustawianie/wybór programu podczas oglądania telewizji

Strojenie auto

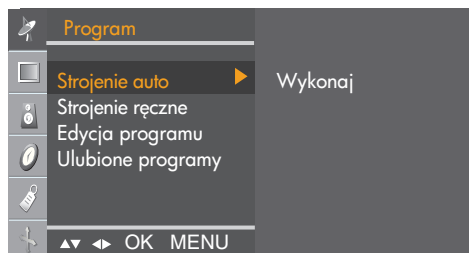

System Należy wybrać system przed rozpoczęciem automatycznego wyszukiwania. Naciśnij przycisk \blacktriangledown \blacktriangle aby wybrać właściwy system telewizyjny kraju lub części świata, z których chcesz odbierać programy telewizyjne.

* Kanał pomocniczy: C (V/UHF 02 do 69) S (Kablowy 01 do 41)

BG: PAL B/G, SECAM B/G (Europa/Europa Wschodnia)

I: PAL I/II (Wielka Brytania/Irlandia)

DK: PAL D/K, SECAM D/K (Europa Wschodnia)

L: SECAM L/L' (Francja)

Zaczynij od Wybór lub wprowadzanie za pomocą przycisków numerycznych początkowego numeru programu. Aby zachować zapisane wcześniej programy od 1 do 10, wprowadź numer programu 11. Telewizor wyszuka nowe programy od numeru 11 wzwyż.

* Dostępne numery programów: 0 do 99

Strojenie Naciśnij przycisk OK lub \blacktriangleright , aby rozpocząć automatyczne dostrajanie. Wszystkie dostępne programy TV zostaną dostrojone i zapisane automatycznie. Aby zakończyć automatyczne dostrajanie, naciśnij przycisk MENU. Po zakończeniu automatycznego dostrajania wyświetlona zostanie lista programów.

Strojenie ręczne

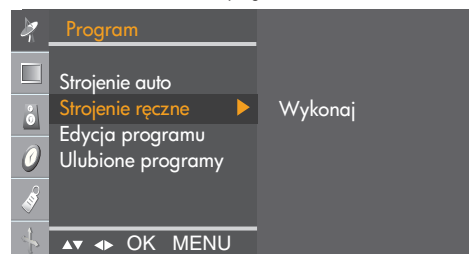

Zmiana programu. (Zmień programy ręcznie i naciśnij przycisk MENU, aby zapisać ustawienia)

Pamięć Naciśnij przycisk \blacktriangleleft \blacktriangleright aby wybrać lub wprowadź za pomocą przycisków numerycznych numer, pod którym chcesz zapisać program.

System Naciśnij przycisk \blacktriangledown \blacktriangle , aby wybrać odpowiedni system telewizyjny.

BG: PAL B/G, SECAM B/G (Europa/Europa Wschodnia)

I: PAL I/II (Wielka Brytania/Irlandia)

DK: PAL D/K, SECAM D/K (Europa Wschodnia)

L: SECAM L/L' (Francja)

Regulacja ekranu



STACJA Ustawianie/wybór programu podczas oglądania telewizji

- Tuner** Naciskaj przyciski ▼▲, aby wybrać ustawienie VHF/UHF dla kanałów antenowych lub Cable (Kablowy) dla kanałów kablowych.
Wybór rodzaju odbioru: VHF/UHF/Cable (Kablowy).
- Kanał** Jeśli znasz numer kanału, wpisz go za pomocą przycisków 0 – 9.
- Dostrojenie** W przypadku złego odbioru można go poprawić za pomocą precyzyjnego dostrajania.
Naciskaj przycisk ◀▶, aby precyzyjnie dostroić obraz i dźwięk.
- Strojenie** Naciskaj przycisk ◀▶, aby wyszukać poprzedni lub następny kanał.
- Nazwa** Wyświetlanie nazwy programu. Można zmienić nazwę zapisaną w pamięci lub przypisać nazwę programowi jeszcze niezapisanemu. Nazwa może składać się z maksymalnie 5 liter i cyfr, i może zostać przypisana programowi o numerze od 0 do 99.
Naciśnij przycisk ◀▶, aby przesunąć kursor. -> Naciskaj przyciski ▼▲, aby wybrać znak (spacja, cyfra od 0 do 9, litera od A do Z, +,-). -> Naciśnij przycisk OK lub MENU.

Edycja programu

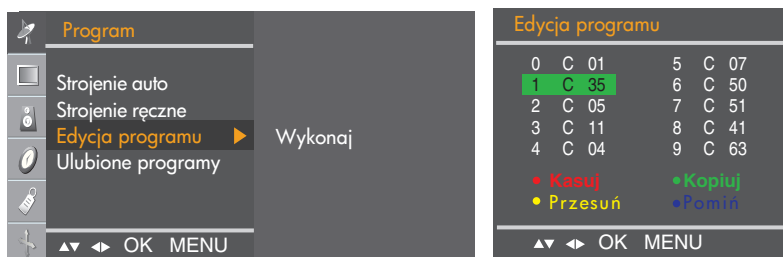

- Kasuj** Naciśnij przycisk ▼▲◀▶, aby wybrać program, który chcesz usunąć. ->
Naciśnij czerwony przycisk na pilocie zdalnego sterowania -> Kolor tła wybranego programu zmieni się na czerwony.
Naciśnij przycisk Delete (Usuń) jeszcze raz, aby usunąć wybrany program.
Wszystkie kolejne programy zostaną przesunięte w górę o jedną pozycję.
- Kopiuj** Naciśnij przycisk ▼▲◀▶, aby wybrać program, który chcesz skopiować. -> Naciśnij zielony przycisk na pilocie zdalnego sterowania. Wszystkie kolejne programy zostaną przesunięte w dół o jedną pozycję.
- Przesuń** Naciśnij przycisk ▼▲◀▶, aby wybrać program, który chcesz przenieść. ->
Naciśnij żółty przycisk na pilocie zdalnego sterowania. -> Naciśnij przycisk ▼▲◀▶, aby przenieść program pod żądany numer programu. ->
Naciśnij ponownie żółty przycisk, aby wyłączyć tę funkcję.
- Pomiń** Naciśnij przycisk ▼▲◀▶, aby wybrać program, który chcesz pominąć. -> Naciśnij niebieski przycisk na pilocie zdalnego sterowania. Pomijany program jest wyświetlany na niebiesko.

Regulacja ekranu



STACJA Ustawianie/wybór programu podczas oglądania telewizji

Ulubione programy

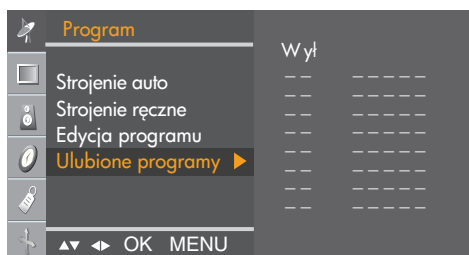

Ta funkcja umożliwia bezpośredni wybór ulubionych programów. (8 programów)
Naciśnij przycisk ▼ ▲ ◀ ▶, aby wybrać program.

* Żółty przycisk (pilot zdalnego sterowania):

Ulubiony program włączony: Zmiana ulubionych programów.

Ulubiony program wyłączony: Wyświetlanie poprzednio oglądanego programu.

Regulacja ekranu



OBRAZ Regulacja obrazu (RGB, DVI)

PSM (Pamięć stanu obrazu)

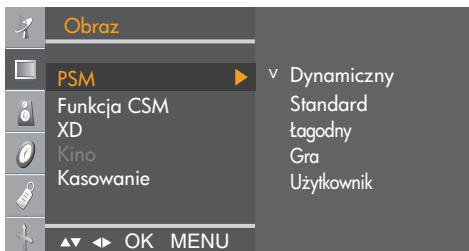

Funkcja PSM zapewnia automatyczną regulację jakości obrazu wyświetlanego na ekranie.

- Dynamiczny
Wybierz tę opcję, aby wyświetlić obraz o dużej ostrości.
- Standard
Najbardziej uniwersalny i naturalny stan obrazu.
- Łagodny
Wybierz tę opcję, aby wyświetlić obraz o dużej łagodności.
- Gra
Wybierz tę opcję, aby cieszyć się dynamicznym obrazem podczas korzystania z gier.
- Użytkownik
Wybierz tę opcję, aby zastosować ustawienie zdefiniowane przez użytkownika.

Funkcja CSM

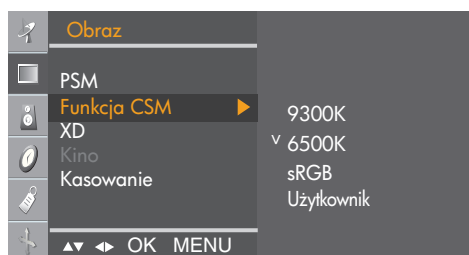

Funkcja CSM automatycznie dobiera temperaturę kolorów obrazu.

- 9300K
Fioletowy odcień bieli.
- 6500K
Niebieskawy odcień bieli.
- sRGB
Lekkie przyciemnienie.
- Użytkownik
Wybierz tę opcję, aby zastosować ustawienie zdefiniowane przez użytkownika.
Czerwony/Zielony/Niebieski
Do ustawiania własnych poziomów kolorów.

XD

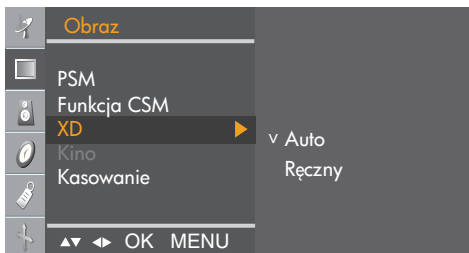

XD to unikatowa technologia ulepszania obrazu firmy LG Electronics, która służy do wyświetlania obrazu ze źródła prawdziwego sygnału HD za pomocą zaawansowanego algorytmu cyfrowego przetwarzania sygnałów. Ta funkcja jest niedostępna w trybach RGB-PC ani DVI-PC. Tryb ręczny włącza się po wybraniu pozycji Użytkownik w menu PSM. (nie działa w trybach RGB-PC i DVI-PC)

Kino (Funkcja działa w następujących trybach: TV, AV, Component 480i/576i). Podczas odtwarzania filmu funkcja ta dostosowuje parametry wyświetlanego obrazu (nie działa w trybie RGB/DVI).

Kasowanie Powrót do ustawień fabrycznych funkcji: PSM, CSM, XD, Kino.

Regulacja ekranu



OBRAZ Regulacja obrazu (TV/wideo)

PSM (Pamięć stanu obrazu)

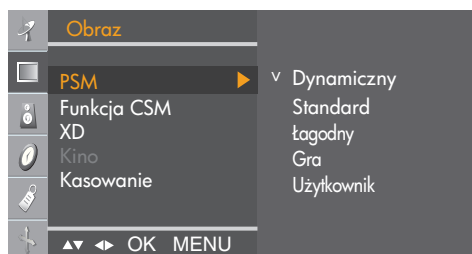

Funkcja PSM zapewnia automatyczną regulację jakości obrazu wyświetlanego na ekranie.

- Dynamiczny
Wybierz tę opcję, aby wyświetlić obraz o dużej ostrości.
- Standard
Najbardziej uniwersalny i naturalny stan obrazu.
- Łagodny
Wybierz tę opcję, aby wyświetlić obraz o dużej łagodności.
- Gra
Wybierz tę opcję, aby cieszyć się dynamicznym obrazem podczas korzystania z gier.
- Użytkownik
Wybierz tę opcję, aby zastosować ustawienie zdefiniowane przez użytkownika.

CSM (Pamięć stanu kolorów)

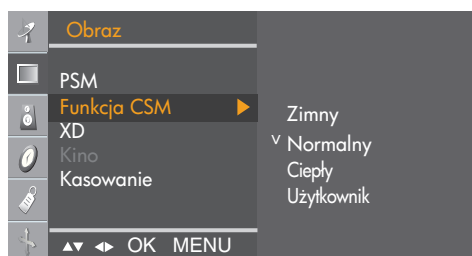

Funkcja CSM automatycznie dobiera temperaturę kolorów obrazu.

- Zimny
Fioletowy odcień bieli.
- Normalny
Niebieskawy odcień bieli.
- Ciepły
Czerwonawy odcień bieli.
- Użytkownik

Wybierz tę opcję, aby zastosować ustawienie zdefiniowane przez użytkownika.

Czerwony/Zielony/Niebieski

Do ustawiania własnych poziomów kolorów.

XD

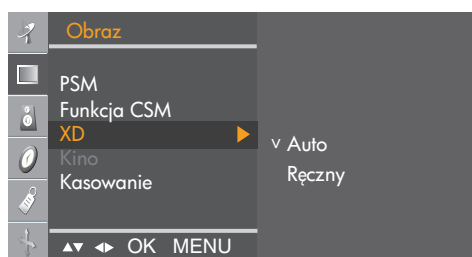

XD to unikatowa technologia ulepszania obrazu firmy LG Electronics, która służy do wyświetlania obrazu ze źródła prawdziwego sygnału HD za pomocą zaawansowanego algorytmu cyfrowego przetwarzania sygnałów. Ta funkcja jest niedostępna w trybach RGB-PC ani DVI-PC. Tryb ręczny włącza się po wybraniu pozycji Użytkownik w menu PSM.

Kino (Funkcja działa w następujących trybach: TV, AV, Component 480i/576i). Podczas odtwarzania filmu funkcja ta dostosowuje parametry wyświetlanego obrazu (nie działa w trybie RGB/DVI).

Kasowanie Powrót do ustawień fabrycznych funkcji: PSM, CSM, XD, Kino.

Regulacja ekranu



DŹWIĘK Regulacja dźwięku

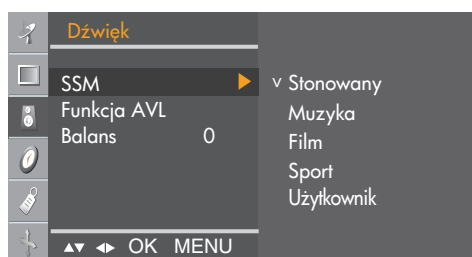

SSM
(Pamięć
stanu
dźwięku)

Wybierana jest najlepsza jakość dźwięku odpowiednio do aktualnie odtwarzanego obrazu.

- Stonowany : Najbardziej zdyscyplinowane i naturalne brzmienie.
- Muzyka : Zapewnia wierność brzmienia przy odtwarzaniu muzyki.
- Film : Wyrafinowane brzmienie.
- Sport : Ustawienie odpowiednie do oglądania transmisji sportowych.
- Użytkownik : Umożliwia zastosowanie ustawień zdefiniowanych przez użytkownika.

Funkcja AVL

Automatyczne utrzymanie jednakowej głośności na wszystkich sygnałach oraz dla wszystkich sygnałów na najodpowiedniejszym poziomie. Aby włączyć tę funkcję, wybierz ustawienie Wł.

Balans

Funkcja ta umożliwia ustawienie balansu dźwięku z lewego i prawego głośnika

Regulacja ekranu



CZAS Regulacja czasu

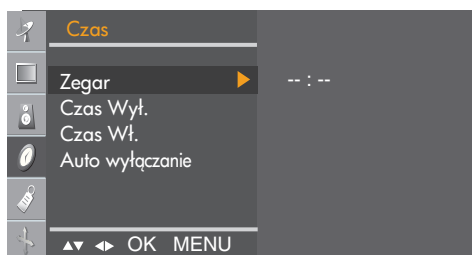

Zegar

Funkcja ta służy do ustawiania aktualnego czasu. Przed użyciem włącznika/wyłącznika czasowego należy poprawnie ustawić zegar.

- 1) Naciśnij przycisk MENU, a następnie za pomocą przycisków ▼▲wybierz menu Czas.
- 2) Naciśnij przycisk ►, a następnie za pomocą przycisków ▼▲wybierz menu Zegar.
- 3) Naciśnij przycisk ►, a następnie za pomocą przycisków ▼▲ustaw godzinę (od 00 do 23).
- 4) Naciśnij przycisk ►, a następnie za pomocą przycisków ▼▲ustaw minuty (od 00 do 59).
Wartość domyślna to --:--.
- 5) Naciśnij przycisk OK/MENU, aby zapisać ustawienia.

Czas Wył./ Czas Wł.

Funkcja Czas Wył. automatycznie wyłącza urządzenie o ustawionej godzinie.

- 1) Naciśnij przycisk MENU, a następnie za pomocą przycisków ▼▲wybierz menu Czas.
- 2) Naciśnij przycisk ►, a następnie za pomocą przycisków ▼▲wybierz pozycję Czas Wył. lub Czas Wł.
- 3) Naciśnij przycisk ►, a następnie za pomocą przycisków ▼▲ustaw godzinę (od 00 do 23).
- 4) Naciśnij przycisk ►, a następnie za pomocą przycisków ▼▲ustaw minuty (od 00 do 59).
- 5) Naciśnij przycisk ►, a następnie za pomocą przycisków ▼▲wybierz ustawienie Wł. lub Wył.
- 6) Tylko funkcja Czas Wł.; Naciśnij przycisk ►, a następnie przycisk ▼▲, aby ustawić poziom głośności i numer programu.
- 7) Naciśnij przycisk OK/MENU, aby zapisać ustawienia.

Auto wyłączenie

Gdy funkcja Auto wyłączenie jest włączona, w przypadku braku sygnału wejściowego urządzenie wyłączy się automatycznie po 10 minutach. (Nie działa w przypadku sygnału z komputera).

- 1) Naciśnij przycisk MENU, a następnie za pomocą przycisków ▼▲wybierz menu Auto wyłączenie.
- 2) Naciśnij przycisk ►, a następnie za pomocą przycisków ▼▲wybierz ustawienie Wł. lub Wył.
- 3) Naciśnij przycisk OK/MENU, aby zapisać ustawienia.

Uwaga



- W razie zaniku zasilania (odłączenie od zasilania lub awaria) zegar musi zostać ponownie ustawiony.
- Dwie godziny po włączeniu odbiornika funkcją włącznika czasowego zostanie on automatycznie wyłączony, jeśli nie będzie naciśnięty żaden przycisk.
- Po włączeniu funkcji włącznika lub wyłącznika czasowego działają one codziennie o ustawionej godzinie.
- Funkcja wyłącznika czasowego anuluje funkcję włącznika, jeśli obie zostały ustawione na tę samą godzinę.
- Odbiornik musi być wyłączony, aby funkcja włącznika czasowego mogła działać.
- Funkcja włącznika czasowego przejdzie w automatyczne wyłączenie, jeżeli przez 2 godziny od ustawienia godziny włączenia nie zostanie wykonana żadna czynność.

Regulacja ekranu



SPECJALNE Wybór funkcji specjalnej

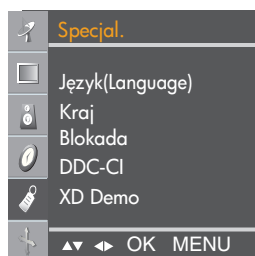

- Język(Language)** Do wybierania języka, w którym są wyświetlane nazwy elementów sterujących.
- Kraj** Należy wybrać lokalny język teletekstu. W przeciwnym razie teletekst może być wyświetlany nieprawidłowo. Ta funkcja nie jest dostępna we wszystkich krajach.
- Blokada** Za pomocą przycisków ▼ ▲ wybierz ustawienie Wł. lub Wył. Funkcję tę można tak ustawić, aby korzystać z niej wyłącznie za pomocą pilota zdalnego sterowania. Uniemożliwia ona oglądanie obrazu bez zezwolenia. Aby zablokować możliwość regulacji w menu ekranowym, ustaw opcję Blokada w pozycji Wł. Aby odblokować tę funkcję, wykonaj następujące czynności:
* Naciśnij przycisk MENU na pilocie zdalnego sterowania i ustaw opcję Blokada w pozycji Wył.
- DDC-CI** DDC/CI (Display Data Channel Command Interface) to protokół komunikacyjny służący do nawiązywania komunikacji między komputerem a monitorem. Umożliwia on dopasowanie i szczegółowe skonfigurowanie funkcji na komputerze bez potrzeby korzystania z menu ekranowego. Monitor można dostosować dzięki komunikacji między komputerem a monitorem, w czasie gdy funkcja DCC/CI jest włączona. Z tego sposobu konfiguracji nie można korzystać, w przypadku gdy funkcja DCC/CI jest wyłączona i komputer nie może komunikować się z komputerem.
- XD Demo** Wybierz, aby zobaczyć różnicę w działaniu przy włączonej i wyłączonej funkcji XD Demo (funkcja jest niedostępna w trybie RGB PC/DVI PC).

Regulacja ekranu



Obraz Regulacja ekranu

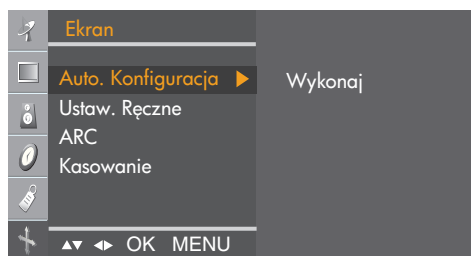

- Auto. Konfiguracja** Przycisk ten służy do automatycznego regulowania położenia ekranu oraz ustawień Zegara i Fazy.
(Nie działa w trybie RGB-DTV, DVI).
- Ustaw. Ręczne** Przycisk ten służy do ręcznego regulowania położenia ekranu oraz ustawień Zegara i Fazy.
- H-Pozycja(Nie działa w trybie DVI-PC).
Przesuwanie wyświetlanego obrazu w lewo lub w prawo.
 - V-Pozycja(Nie działa w trybie DVI-PC).
Przesuwanie wyświetlanego obrazu w górę lub w dół.
 - Zegar (Nie działa w trybie RGB-DTV, DVI).
Ta funkcja służy do minimalizacji pionowych pasków lub pasm widocznych w tle ekranu. Zmienia ona także poziomy rozmiar ekranu.
 - Faza (Nie działa w trybie RGB-DTV, DVI).
Do ustawiania ostrości ekranu. Ta funkcja umożliwia usunięcie poziomych szumów oraz zwiększenie czytelności i ostrości obrazu znaków.
- ARC** Wybór rozmiaru wyświetlanego obrazu.
- W trybie TV/Video: Spectacle (Spektakl), Original (Oryginał), 4:3, 16:9, 14:9, Zoom1 (Powiększony1), Zoom2 (Powiększony2)
 - W trybie RGB/DVI/Component: 4:3, 16:9
- Kasowanie** Ta funkcja służy do przywracania ustawień domyślnych urządzenia. Wybór języka nie zostanie jednak zainicjowany.
(Działa w trybach RGB-PC, RGB-DTV, DVI-DTV.)

Rozwiązywanie problemów

Brak obrazu

- Czy przewód zasilania urządzenia jest podłączony?
 - Czy wskaźnik zasilania świeci?
 - Zasilanie jest włączone, wskaźnik zasilania świeci na niebiesko, ale ekran jest ciemny.
 - Czy wskaźnik zasilania świeci na burszynowo?
 - Czy na ekranie pojawił się komunikat „Out of range” (Złe ustawienia)?
 - Czy na ekranie pojawił się komunikat „Check signal cable” (Sprawdź przewód sygnałowy)?
- Sprawdź, czy przewód zasilania urządzenia jest poprawnie włączony do gniazda sieciowego.
 - Sprawdź, czy naciśnięty został przycisk zasilania.
 - Wyreguluj ponownie jasność i kontrast.
 - Jeśli urządzenie jest w trybie oszczędzania energii, porusz myszą lub naciśnij dowolny klawisz. W przypadku podłączenia do odtwarzacza DVD lub cyfrowej przystawki Set Top Box, sprawdź czy urządzenia te są włączone.
 - Sygnał z komputera (karty wideo) jest poza zakresem częstotliwości poziomej lub pionowej urządzenia. Wyreguluj zakres częstotliwości, korzystając z rozdziału „Dane techniczne” w niniejszym podręczniku.
* Maksymalna rozdzielczość
19 cali : **RGB** : 1440 X 900 przy 75 Hz
DVI : 1440 X 900 przy 60 Hz
20.1 cali : 1680 X 1050 przy 60 Hz
22 cali : 1680 X 1050 przy 60 Hz
 - Przewód sygnałowy między komputerem a urządzeniem nie jest podłączony. Sprawdź przewód sygnałowy.
 - Naciśnij przycisk INPUT (WEJŚCIE) na pilocie, aby sprawdzić sygnał wejściowy.

Po podłączeniu urządzenia na ekranie pojawił się komunikat „Unknown Product” (Nieznane urządzenie)

- Czy jest zainstalowany sterownik urządzenia?
- Zainstaluj sterownik dostarczony wraz z urządzeniem lub pobierz go z witryny WWW (<http://www.lge.com>).
- Sprawdź w instrukcji obsługi karty wideo, czy obsługuje ona funkcję Plug & Play.



Uwaga

* Częstotliwość pionowa: Aby umożliwić użytkownikowi korzystanie z urządzenia, obraz wyświetlany na ekranie musi być odświeżany kilkadziesiąt razy na sekundę. Częstotliwość pionowa (częstotliwość odświeżania) to liczba odświeżeń obrazu w ciągu sekundy. Jest ona mierzona w Hz.

* Częstotliwość pozioma: Interwał poziomy to czas wyświetlania jednej linii pionowej. Po podzieleniu 1 przez interwał poziomy liczbę linii poziomych wyświetlanych w ciągu sekundy można wyrazić w postaci częstotliwości poziomej. Jest ona mierzona w kHz.

Rozwiązywanie problemów

Wyświetlany obraz jest nieprawidłowy

- Czy położenie ekranu jest prawidłowe?
 - Wyreguluj opcję Położenie w menu ekranowym.
 - Sprawdź, czy rozdzielczość i częstotliwość karty wideo są obsługiwane przez urządzenie. Jeżeli częstotliwość nie mieści się w zakresie, ustaw zalecaną częstotliwość w menu Panel sterowania – Ekran – Ustawienia.
- Czy w tle ekranu pojawiają się paski?
 - Wyreguluj opcję Zegar w menu ekranowym.
- Pojawiają się poziome zakłócenia lub znaki są niewyraźne.
 - Wyreguluj opcję Faza w menu ekranowym.

Występuje obraz wtórny

- Po wyłączeniu urządzenia występuje obraz wtórny.
 - Wyświetlanie przez długi czas nieruchomych obrazów może spowodować trwałe uszkodzenie pikseli. Należy używać wygaszacza ekranu.

Rozwiązywanie problemów

Funkcja dźwięku nie działa

- Brak dźwięku?
 - Sprawdź, czy przewód audio jest prawidłowo podłączony.
 - Wyreguluj głośność.
 - Sprawdź, czy prawidłowo skonfigurowano dźwięk.
- Dźwięk jest zbyt cichy.
 - Wyreguluj głośność.

Funkcja telewizora nie działa

- Sygnał telewizyjny nie jest odbierany.
 - Sprawdź, czy został wybrany właściwy program.
 - Włącz funkcję automatycznego dostrajania.
 - Sprawdź, czy antena jest prawidłowo podłączona.

Kolor ekranu jest nieprawidłowy

- Rozdzielczość kolorów ekranu jest słaba (16 kolorów).
 - Ustaw rozdzielczość kolorów wyższą niż 24 bity (true colour) W systemie Windows wybierz Panel sterowania – Ekran – Ustawienia – Paleta kolorów.
- Wyświetlany obraz jest monochromatyczny lub kolory są niestabilne.
 - Sprawdź stan podłączenia przewodu sygnałowego lub włącz ponownie kartę wideo.
- Czy na ekranie pojawiają się czarne punkty?
 - Na ekranie mogą pojawiać się pojedyncze piksele (czerwone, zielone, białe lub czarne), charakterystyczne dla paneli LCD. Nie jest to usterka.

Dane techniczne

Parametry urządzenia mogą zostać zmienione bez powiadomienia w celu ulepszenia.

[19 cali]

Panel LCD	Ekran	19 cali Szerokoekranowy(48,14 cm) Panel TFT (tranzystor cienkowarstwowy)LCD(ciekłokrystaliczny)
	Rozmiar piksela	Przekątna obszaru widzialnego: 48,14 cm 0,285 mm
Sygnał wideo	Maks. rozdzielczość	RGB : 1440 X 900 przy 75 Hz DVI : 1440 X 900 przy 60 Hz
	Zalecana rozdzielczość	1440 X 900 przy 60 Hz
	Częstotliwość pozioma	28 - 83 kHz
	Częstotliwość pionowa	56 - 75 Hz
	Typ synchronizacji	Oddzielna synchronizacja, cyfrowa
Złącze wejścia	S-Video, Composite video, TV, analogowe D-Sub, DVI-DSCART, PC Audio In, słuchawkowe, Component	
Zasilanie	Napięcie znamionowe Zużycie energii	Napięcie zmienne 100– 240 V~ 50/60Hz 1,0 A Tryb włączenia 50 W (Typ). Tryb uśpienia ≤ 1 W Tryb wyłączenia ≤ 1 W
Przechylenie	Zakres przechylenia Zakres obrotu	-3° do 10° 350°
Wymiary i masa	Wymiary (szer. x głęb. x wys.) Masa (bez opakowania)	456,8 mm x 230,0 mm x 395,0 mm 4,9 kg (10,8 funta)
Warunki otoczenia	Temperatura podczas pracy Temperatura podczas przechowywania	10°C do 35°C, Wilgotność: 20% do 80% -10°C do 60°C, Wilgotność: 5% do 90%

Dane techniczne

Parametry urządzenia mogą zostać zmienione bez powiadomienia w celu ulepszenia.

[20,1 cali]

Panel LCD	Ekran (tranzystor)	20,1 cali Szerokoekranowy(51,113 cm) Panel TFT cienkowsarstwowy)LCD(ciekłokrystaliczny)
	Rozmiar piksela	Przekątna obszaru widzialnego: 51,113 cm 0,258 mm
Sygnał wideo	Maks. rozdzielczość	RGB : 1680 X1050 przy 60 Hz DVI : 1680 X 1050 przy 60 Hz
	Zalecana rozdzielczość	1680 X 1050 przy 60 Hz
	Częstotliwość pozioma	28 - 83 kHz
	Częstotliwość pionowa	56 - 75 Hz
	Typ synchronizacji	Oddzielna synchronizacja, cyfrowa
Złącze wejścia	S-Video, Composite video, TV, analogowe D-Sub, DVI-DSCART, PC Audio In, słuchawkowe, Component	
Zasilanie	Napięcie znamionowe	Napięcie zmienne 100– 240 V~ 50/60Hz 1,0 A
	Zużycie energii	Tryb włączenia 50 W (Typ). Tryb uśpienia ≤ 1 W Tryb wyłączenia ≤ 1 W
Przechylenie	Zakres przechylenia	-3° do 10°
	Zakres obrotu	350°
Wymiary i masa	Wymiary (szer. x głęb. x wys.)	484,3 mm x 230,0 mm x 414,3 mm
	Masa (bez opakowania)	4,8 kg (10,58 funta)
Warunki otoczenia	Temperatura podczas pracy	10°C do 35°C, Wilgotność: 20% do 80%
	Temperatura podczas przechowywania	-10°C do 60°C, Wilgotność: 5% do 90%

Dane techniczne

Parametry urządzenia mogą zostać zmienione bez powiadomienia w celu ulepszenia.

[22 cali]

Panel LCD	Ekran	22 cali Szerokoekranowy(55,868 cm) Panel TFT (tranzystor cienkowarstwowy)LCD(ciekłokrystaliczny) Przekątna obszaru widzialnego: 55,868 cm
	Rozmiar piksela	0,282 mm
Sygnał wideo	Maks. rozdzielczość	RGB : 1680 X 1050 przy 60 Hz DVI : 1680 X 1050 przy 60 Hz
	Zalecana rozdzielczość	1680 X 1050 przy 60 Hz
	Częstotliwość pozioma	28 - 83 kHz
	Częstotliwość pionowa	56 - 75 Hz
	Typ synchronizacji	Oddzielna synchronizacja, cyfrowa
Złącze wejścia	S-Video, Composite video, TV, analogowe D-Sub, DVI-DSCART, PC Audio In, słuchawkowe, Component	
Zasilanie	Napięcie znamionowe Zużycie energii	Napięcie zmienne 100– 240 V~ 50/60Hz 1,0 A Tryb włączenia 50 W (Typ). Tryb uśpienia ≤ 1 W Tryb wyłączenia ≤ 1 W
Przechylenie	Zakres przechylenia Zakres obrotu	-3° do 10° 350°
Wymiary i masa	Wymiary (szer. x głęb. x wys.) Masa (bez opakowania)	525,4 mm x 230,0 mm x 439,0 mm 5,82 kg (13 funta)
Warunki otoczenia	Temperatura podczas pracy Temperatura podczas przechowywania	10°C do 35°C, Wilgotność: 20% do 80% -10°C do 60°C, Wilgotność: 5% do 90%

Dane techniczne

Tryb PC – Tryb wstępnie ustawiony

[19 cali]

Tryb wstępnie ustawiony		Częstotliwość pozioma (kHz)	Częstotliwość pionowa (Hz)	Tryb wstępnie ustawiony		Częstotliwość pozioma (kHz)	Częstotliwość pionowa (Hz)
1	720 x 400	31,468	70	11	1440 x 900	55,5	60
2	640 x 480	31,469	60	12	1440 x 900	55,935	60
3	640 x 480	37,500	75	13	1440 x 900	70,635	75
4	800 x 600	37,879	60				
5	800 x 600	46,875	75				
6	1024 x 768	48,363	60				
7	1024 x 768	60,123	75				
8	1152 x 864	67,500	75				
9	1280 x 1024	63,981	60				
10	1280 x 1024	79,976	75				

* 1~13 : Tryb RGB

* 1~12 : Tryb DVI

[20,1 cali] [22 cali]

Tryb wstępnie ustawiony		Częstotliwość pozioma (kHz)	Częstotliwość pionowa (Hz)	Tryb wstępnie ustawiony		Częstotliwość pozioma (kHz)	Częstotliwość pionowa (Hz)
1	720 x 400	31,468	70	11	1680 x 1050	64,674	60
2	640 x 480	31,469	60	12	1680 x 1050	65,290	60
3	640 x 480	37,500	75				
4	800 x 600	37,879	60				
5	800 x 600	46,875	75				
6	1024 x 768	48,363	60				
7	1024 x 768	60,123	75				
8	1152 x 864	67,500	75				
9	1280 x 1024	63,981	60				
10	1280 x 1024	79,976	75				

Parametry rozdzielczości DTV

Tryb wstępnie ustawiony	Częstotliwość pozioma (kHz)	Częstotliwość pionowa (Hz)
1	720 x 480/60p	31,47
2	720 x 480/60p	31,5
3	720 x 576/50p	31,25
4	1280 x 720/50p	37,5
5	1280 x 720/60p	44,96
6	1280 x 720/60p	45
7	1920 x 1080/60i	33,72
8	1920 x 1080/60i	33,75
9	1920 x 1080/50i	28,125

Wskaźnik zasilania

Tryb	Wskaźnik
Tryb włączenia	Niebieski
Tryb uśpienia	Bursztynowy
Tryb wyłączenia	Nie świeci

Dane techniczne

● Montaż uchwyty naściennego VESA

To urządzenie jest zgodne ze specyfikacjami uchwyty montażowego VESA.

1. Umiść urządzenie na miękkiej tkaninie ekranem skierowanym w dół.

2. Pociągnij i zdejmij podstawkę, naciskając przycisk na nóżkę w kierunku wskazanym strzałką.

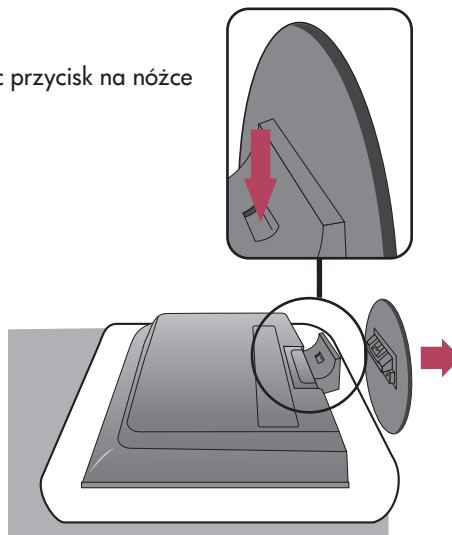

3. Pociągnij nóżkę do góry.

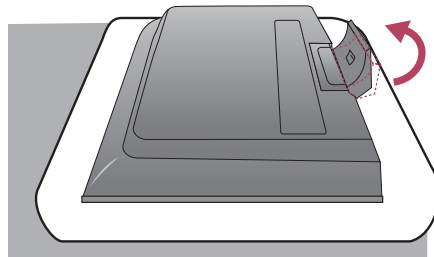

Dane techniczne

4. Pociągnij i zdejmij nóżkę, przesuwając i przytrzymując zatrzaski wciśnięte.

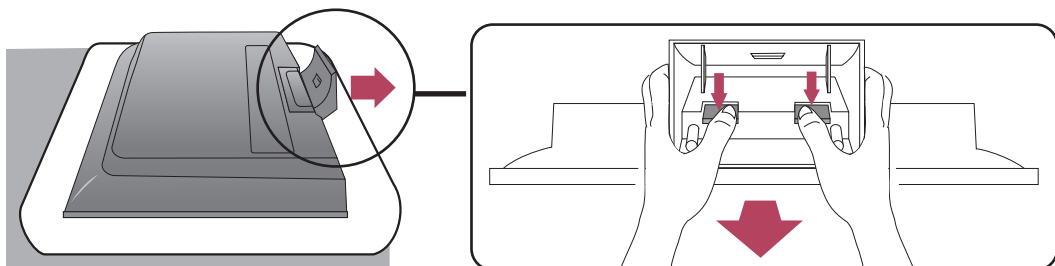

5. Przymocuj jedną śrubę z tyłu produktu, a drugą w otworze w podstawie.

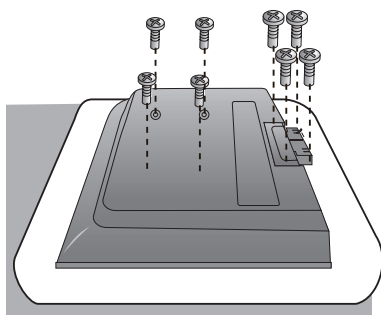

6. Zainstaluj uchwyt ścienny standardu VESA.

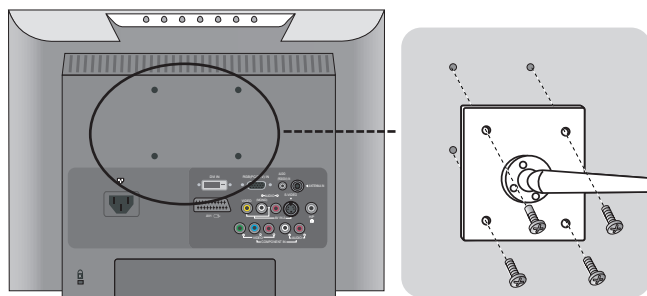

Montaż uchwyty
naścienny VESA
Przymocowany do innego
przedmiotu (podstawki lub
uchwyty naścienny). To
urządzenie można
przymocować do uchwyty
VESA. (W razie potrzeby
uchwyty należy kupić
oddzielnie). Dodatkowe
informacje znajdują się w
Instrukcji montażu uchwyty
naścienny VESA.

Digitally yours

LG Electronics Polska Sp. z o.o.
Al. Jerozolimskie 162a,
02-342 Warszawa
Tel.: 0801-545454(LGLGLG)
Faks: (022)48-17-888
www.lge.pl

