



DR389



The Clear Choice In Digital Video™



Български



ВНИМАНИЕ
ОПАСНОСТ ОТ ЕЛЕКТРИЧЕСКИ
УДАР НЕ ОТВАРИЯЙТЕ



ВНИМАНИЕ: ЗА ДА СЕ НАМАЛИ ОПАСНОСТТА ОТ ЕЛЕКТРИЧЕСКИ УДАР, НЕ СВАЛЯЙТЕ ГОРНИЯ (ИЛИ ЗАДНИЯ) КАПАК. ВЪТРЕ НЯМА ЧАСТИ, КОИТО ДА СЕ ОБСЛУЖВАТ ОТ ПОТРЕБИТЕЛЯ. ЗА ОБСЛУЖВАНЕ ТЪРСЕТЕ КВАЛИФИЦИРАН ПЕРСОНАЛ ОТ СЕРВИЗ.



Знакът светкавица в равностранен триъгълник има за цел да предупреди потребителя за наличието на неизолирано опасно напрежение в затворената част на уреда, което може да е достатъчно силно, за да представлява за всеки човек опасност от електрически удар.



Знакът удивителна в равностранен триъгълник има за цел да предупреди потребителя за наличието на важни инструкции за работа и поддръжка (обслужване) в ръководството, съпровождащо уреда.

ВНИМАНИЕ: ЗА ДА НАМАЛИТЕ РИСКА ОТ ПОЖАР ИЛИ ЕЛЕКТРИЧЕСКИ УДАР, НЕ ИЗЛАГАЙТЕ ТОЗИ УРЕД НА ДЪЖД ИЛИ ВЛАГА.

ПРЕДУПРЕЖДЕНИЕ: Не инсталирайте това устройство в затворени пространства, като библиотечен шкаф или друга подобна мебел.

ВНИМАНИЕ: Не запущайте никой от вентилационните отвори. Инсталирайте в съответствие с указанията на производителя.

Процепите и отворите в корпуса са предвидени за вентилация и за осигуряване на надеждно функциониране на изделието и предпазването му от прегряване. Отворите не трябва никога да се запущат чрез поставяне на изделието върху креват, диван, килим или други подобни повърхности. Това изделие не бива да се поставя в затворени пространства, като например библиотека или шкаф, освен ако не се осигури необходимата вентилация или спазване указанията на производителя.

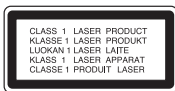

ВНИМАНИЕ: ВИДИМО И НЕВИДИМО ЛАЗЕРНО ЛЪЧЕНИЕ ОТ КЛАС 3В ПРИ ОТВАРИЯНЕ И ПОВРЕДЕНИ БЛОКИРОВКИ. НЕ ГЛЕДАЙТЕ ПРАВО В ЛЪЧА.

ВНИМАНИЕ: Този продукт използва лазерна система.

За да осигурите правилно използване на този продукт, моля внимателно прочетете Настоящото ръководство за потребителя и го запазете за бъдещи справки. В случай че уредът се нуждае от ремонт, свържете се с официален сервизен център. Използването на различни от посочените тук управления, настройки или операции може да доведе до излагане на опасно излъчване. За да се предпазите от директно излагане на лазерните лъчи, не се опитвайте да отваряте уреда. Лазерното излъчване е видимо при отваряне. **НЕ ГЛЕДАЙТЕ ПРАВО В ЛАЗЕРНИЯ ЛЪЧ.**

ВНИМАНИЕ: Не излагайте този уред на капеща или течаша вода и не поставяйте върху уреда предмети, пълни с вода, като вази например.

ПРЕДУПРЕЖДЕНИЕ относно захранващия кабел

За повечето уреди се препоръчва да бъдат инсталирани към отделна верига. Това означава верига с единичен контакт, който захранва само този уред и няма допълнителни контакти или разклонения. Проверете страницата с техническите характеристики на това ръководство, за да бъдете сигурни.

Не претоварвайте стенните контакти. Претоварени, разхлабени или повредени стенни контакти, удължителни кабели с нарушена цялост, повредена или напукана изолация са опасни. Всяко от тези условия може да доведе до електрически удар или пожар. Периодично проверявайте кабела на уреда си и ако видите му свидетелства за повреда или влошаване на качеството, изключете го от контакта, не използвайте уреда и потърсете квалифициран техник да го подмени с подходящ.

Пазете захранващия кабел от неправилни физически или механични действия, като например усукване, огъване, прищипване, затискане от врата и настъпване. Обръщайте особено внимание на щепселите, стенните контакти и на мястото, където кабелът излиза от уреда.

За изключване на захранването от мрежата издърпайте щепсела на захранващия кабел от контакта. При инсталиране на изделието се уверете, че контактът е леснодостъпен.

Изхвърляне на вашия стар уред



1. Когато този символ на зачертан контейнер за смет е поставен върху дадено изделие, това означава, че изделието попада под разпоредбите на Европейска директива 2002/96/ЕО.
2. Всички електрически и електронни изделия трябва да се изхвърлят отделно от битовите отпадъци, в определени за целта съоръжения, посочени от държавните или местните органи.
3. Правилното изхвърляне на вашия уред ще помогне за предотвратяване на възможни негативни последици за околната среда и човешкото здраве.
4. За по-подробна информация за изхвърлянето на вашия стар уред се обрънете към вашата община, службите за събиране на отпадъци или магазина, откъдето сте купили своя уред.



Този продукт е произведен в съответствие с изискванията на Директива 2004/108/ЕС за електромагнитната съвместимост и на Директива 2006/95/ЕС за ниското напрежение.

Европейски представител:
LG Electronics Service Europe B.V.
Veluwezoom 15, 1327 AE Almere, The Netherlands
(Tel : +31-036-547-8940)

Авторски права

- Записващата техника трябва да се използва само за законни презаписи, затова ви съветваме да проверите какво означава законен презапис в страната, където правите копие. Копирането на материали, защитени от авторско право, като например филми или музика, е незаконно, освен ако не е разрешено с правно изключение или имате съгласието на собственика на правата.
- Този уред е с вградена технология за защита на авторските права, която е защитена от методологичните права върху някои американски патенти и други права върху интелектуална собственост, притежавани от Macrovision Corporation и други собственици на права. Използването на тази технология за защита на авторските права трябва да бъде разрешено от Macrovision Corporation и предназначението ѝ е само за домашно ползване и други ограничени случаи на визуална употреба, освен ако Macrovision Corporation не е дала разрешение за друго. Обратното проектиране или разглобяване на части са забранени.
- ПОТРЕБИТЕЛЯТ ТРЯБВА ДА ЗНАЕ, ЧЕ НЕ ВСИЧКИ ТЕЛЕВИЗОРИ С ВИСОКА КОНТРАСТНОСТ НА ИЗОБРАЖЕНИЕТО СА НАПЪЛНО СЪВМЕСТИМИ С ТОЗИ УРЕД И ЧЕ ТОВА МОЖЕ ДА ПРИЧИНИ ИЗКРИВЯВАНЕ НА КАРТИНАТА. В СЛУЧАЙ НА ПРОБЛЕМИ С КАРТИНАТА, СВЪРЗАНИ С PROGRESSIVE SCAN 625, СЕ ПРЕПОРЪЧВА ПОТРЕБИТЕЛЯТ ДА ПРЕВКЛЮЧИ ВРЪЗКАТА КЪМ ИЗХОДА “СТАНДАРТНА КОНТРАСТНОСТ”. АКО ИМАТЕ ВЪПРОСИ ОТНОСНО СЪВМЕСТИМОСТТА НА НАШ ТЕЛЕВИЗОР С ТОЗИ МОДЕЛ 625p DVD РЕКОРДЕР С ВГРАДЕН ТВЪРД ДИСК, МОЛЯ СВЪРЖЕТЕ СЕ С НАШИЯ СЕРВИЗЕН ЦЕНТЪР.

Произведено по лиценз от Dolby Laboratories. “Dolby” и символът „двойно D” са запазени марки на Dolby Laboratories.

Съдържание

Преди да започнете	5-6
Дистанционно управление	7
Главен уред	8
Свързване на уреда	9-12
Работа с USB флаш устройство	12
Автоматично настройване	13
Използване на меню Home	13-14
Регулиране на настройките SETUP	14-18
Показване на информация за диска	18-19
Възпроизвеждане на диск	20-21
Възпроизвеждане на филмови файлове DivX®	21
Слушане на музика	22
Разглеждане на снимки	23
Записване	24-25
Редактиране на заглавие	25-28
Кодове на езици	29
Кодове на държави	29
Отстраняване на проблеми	30-31
Технически характеристики	32









Преди да свържете, използвате или настроите това устройство, моля прочетете внимателно и изцяло брошурата с инструкции.



Преди да започнете

Записваеми и възпроизводими дискове

Този уред може да възпроизвежда и записва всички широко използвани типове DVD дискове. Таблицата по-долу показва специфичните разлики в съвместимостта в зависимост от типа на диска.

	DVD-R	DVD-RW	DVD+R	DVD+RW
Символи, използвани в това ръководство				
Фирмени знаци				
Презаписваеми	Не	Да	Не	Да
Режим форматиране (нови дискове)	Режим видео	Режим видео	Автомат.	Автомат.
Редактиране	Ограничен	Да	Ограничен	Да
Възпроизвеждане на други плъри	Плърът трябва да е съвместим със съответния носител, а носителят трябва да е финализиран.			
Препоръчвани дискове	Mitsubishi(8x,16x) Verbatim(8x,16x)	Mitsubishi(4x) Verbatim(4x) JVC(4x) Maxell(4x)	Mitsubishi(8, 16x) Verbatim(8x,16x)	Mitsubishi(4x) HP(4x) Verbatim(4x) Ricoh(4x)

Възпроизводими дискове

Таблицата по-долу показва файловете формати и типовете носители, които могат да се възпроизвеждат на този уред.

	DVD	Аудио CD диск	Диск с данни (DivX, JPEG, MP3 или WMA)
Символи, използвани в това ръководство			
Фирмени знаци			
Характеристики	Дискове, като например с филми, които могат да се закупят или наемат.	Музикални CD дискове или CD-R/RW в музикален CD формат, които могат да се закупят	Дискове, съдържащи файлове DivX, JPEG, MP3 или WMA.

Бележки за дисковете

- В зависимост от състоянието на записващата техника или на самия CD-R/RW диск (или DVD±R/RW) някои CD-R/RW дискове (или DVD±R/RW) не могат да се възпроизведат на този уред.
- Не поставяйте печат или етикет върху която и да е страна (страната с етикета или страната със записа) на диска.
- Не използвайте CD дискове с неправилна форма (напр. с форма на сърце или осмоъгълник). Това може да причини повреда.
- В зависимост от записващия софтуер и финализирането възможно е някои записани дискове (CD-R/RW или DVD±R/RW) да не могат да се възпроизведат.
- Възможно е дискове DVD-R/RW, DVD+R/RW и CD-R/RW, записани с използване на персонален компютър, DVD или CD рекордер, да не могат да се възпроизведат, ако дискът е повреден или замърсен или ако по лещата на уреда има замърсяване или конденз.
- Ако записвате диск с използване на персонален компютър, дори ако е записан в съвместим формат, има случаи, при които възпроизвеждането е невъзможно поради настройките на приложния софтуер, използван при създаване на диска. (За по-подробна информация се обърнете към софтуерния издател).
- Този уред изисква дисковете и записите да отговарят на определени технически стандарти за постигане на оптимално качество на възпроизвеждане. Предварително записаните DVD дискове са настроени автоматично на тези стандарти. Има много различни типове формати на записваемите дискове (вкл. CD-R, съдържащи MP3 или WMA файлове) и те изискват определени предварителни условия (вж. по-горе) за гарантиране на съвместимо възпроизвеждане.
- Клиентите трябва да обърнат внимание, че за изтегляне на MP3 / WMA файлове и музика от Интернет се изисква разрешение. Нашата компания няма право да дава такова разрешение. Разрешението трябва винаги да се търси от собственика на авторските права.

Ограничения за копиране

Някои видеоматериали са защитени срещу презапис: Такива материали не могат да се копират на DVD. Можете да идентифицирате материал, защитен срещу презапис, по време на възпроизвеждане благодарение на показваната информация за диска на екрана.

- Сигнал във формат NTSC не се записва правилно на този уред.
- Видеосигнали в SECAM формат (от вграден TV тунер или от аналогови входове) се записват в PAL формат.

За появата на символа ☉

“☉” може да се появи на TV Екрана по време на работа и означава, че функцията, описана в настоящото ръководство, не е налична на този конкретен носител.

Регионални кодове

Този уред има регионален код, отпечатан на гърба на уреда. Уредът може да възпроизвежда само DVD дискове със същия етикет като този на гърба на уреда или “ALL”.

- На повечето DVD дискове има глобус с една или повече цифри в него, ясно видими върху опаковката. Този номер трябва да съответства на регионалния код на вашия уред, защото в противен случай дискът не може да се възпроизвежда.
- Ако се опитате да възпроизведете DVD с различен регионален код от този на вашия уред, на екрана на телевизора ви ще се появи съобщение “Incorrect region code. Can't playback”.

Работа с дистанционното управление

Насочете дистанционното управление към сензора за дистанционно и натиснете бутоните.

Поставяне на батерия в дистанционното управление

Свалете капачето на гнездото за батерията на гърба на дистанционното управление и поставете батерии R03 (размер AAA) с правилно ориентирани ⊕ и ⊖.

Дистанционно управление

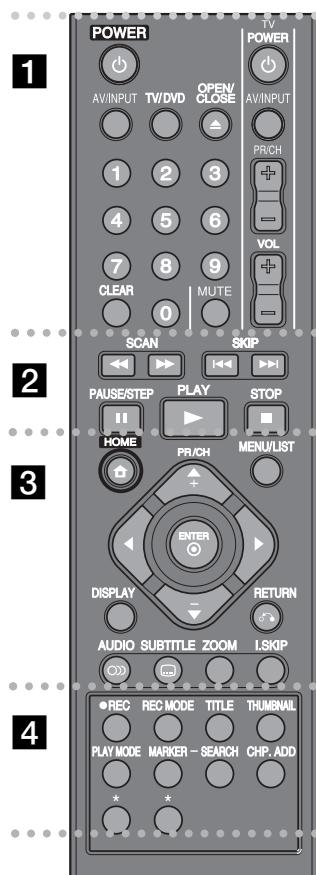

1

POWER: Включва или изключва уреда.
AV/INPUT: Сменя входния източник (Tuner, AV1-3 или DV IN).
TV/DVD: Натиснете, за да превключите между режим TV, в който получавате картина и звук от телевизионния тунер, и режим видеокасетофон, в който получавате картина и звук от този уред.
OPEN/CLOSE: Отваря и затваря поставката за диска и изхвърля касетата от видеоекда.
Цифрови бутони 0-9: Избира номерирани опции от меню.
CLEAR: Премахва маркер от меню Marker Search.
Бутони за управление на TV: Можете да регулирате силата на звука, входния източник, да изберете TV канал и да изключите захранването на вашия телевизор.

2

SCAN (◀◀ / ▶▶): Търси назад или напред.
SKIP (◀◀◀ / ▶▶▶): Отива на следващата или предишната глава или pista.
PAUSE/STEP (⏸): Временно преустановява възпроизвеждането или записа.
PLAY (▶): Започва възпроизвеждането.
STOP (■): Спира възпроизвеждането или записа.

3

HOME: Отваря или затваря меню HOME.
MENU/LIST: Отваря менюто от DVD диска. Превключва между менютата Title List-Original и Title List-Playlist.
DISPLAY: Отваря екранния дисплей.
RETURN (↵): Затваря екранния дисплей.
◀ / ▶ / ▲ / ▼ (наляво/надясно/нагоре/надолу): Използва се за навигация на екранния дисплей.

ENTER (⊙): Потвърждава избор на меню.
PR/CH (+/-): Обхожда нагоре или надолу запаменените канали или регулира главата.
AUDIO (⊕): Избира език на звука или аудиоканал.
SUBTITLE: Избира език на субтитрите.
LSKIP (INSTANT SKIP): Прескача 30 секунди напред по време на възпроизвеждане.

4

REC (●): Започва запис.
REC MODE: Избира режим на запис.
TITLE: Показва менюто Title от диска, ако има такава.
THUMBNAIL: Избира миниизображение.
PLAY MODE: Избира режим на възпроизвеждане.
MARKER: Маркира точка по време на възпроизвеждане.
SEARCH: Показва меню Marker Search.
CHP. ADD: Вмъква маркер на глава при възпроизвеждане/запис.
***:** Бутонът (бутоните) не работи.

Настройване на дистанционното за управление на телевизора

Можете да управлявате вашия телевизор с доставеното дистанционно управление. Ако телевизорът ви е сред изброените в таблицата по-долу, въведете подходящия за него код на производителя.

Като държите натиснат бутон TV POWER (захранване на телевизора), въведете кода на производителя за вашия телевизор от цифровите бутони (вж. таблицата по-долу). Отпуснете бутон TV POWER, за да завършите настройката.

Производител	Номер на кода
LG / GoldStar	1 (Фабричен), 2
Zenith	1, 3, 4
Samsung	6, 7
Sony	8, 9
Hitachi	4

В зависимост от телевизора някои или всички бутони може да не функционират на телевизора дори и след въвеждане на правилния код на производителя. Когато смените батерията на дистанционното, номерът на кода, който сте въвели, може да се върне към фабрична настройка. Въведете подходящия код отново.

Главен уред

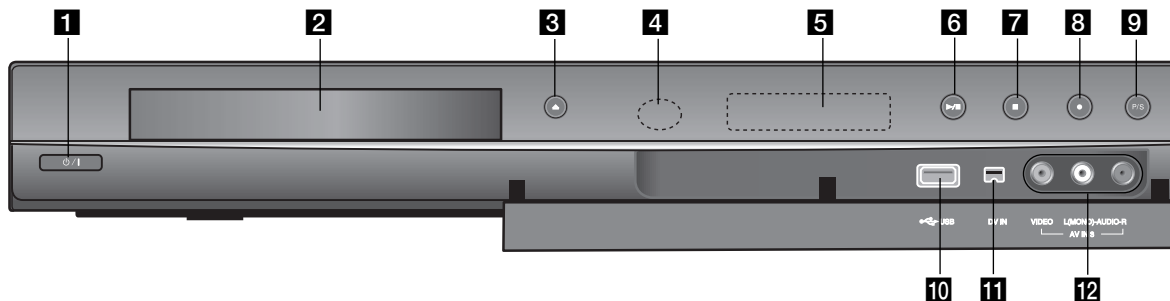

1 / I (Бутон ЗАХРАНВАНЕ)

Включва или изключва уреда.

2 Поставка за диска

Поставете диск тук.

3 OPEN/CLOSE (▲)

Отваря или затваря поставката за диска.

4 Сензор на дистанционното

Насочете към него дистанционното управление.

5 Дисплей

Показва текущото състояние на рекордера.

REC: Рекордерът записва.

TV: Означава, че рекордерът е в режим на TV тунер.

: Означава, че рекордерът записва с таймер или че е програмиран запис с таймер.

: Показва текущото състояние на рекордера (часовник, номер на програма и т. н.).

6 PLAY / PAUSE

Започва възпроизвеждането.

Временно преустановява възпроизвеждането или записа, натиснете повторно, за да излезете от режим на пауза.

7 (STOP)

Спира възпроизвеждането или записа.

8 (REC)

Започва запис. Натиснете неколккратно, за да зададете време за запис.

9 P/S (Progressive Scan)

Превключва в режим на прогресивно сканиране.
576i (OFF - изкл.), 576p (ON - вкл.)

10 USB порт

За свързван на USB устройство.

11 DV IN

Свържете DV изход на цифрова камера.

12 AV IN 3 (VIDEO IN/AUDIO IN (ляв/десен))

Свържете аудио-/видеоизход на външен източник (аудиосистема, телевизор/монитор, видеокасетофон, цифрова камера и т. н.).

Свързване на уреда

3 Свързване на SCART

Свържете единия край на scart кабела в гнездото AV1 SCART на уреда, а другия край към съответното входно гнездо на вашия телевизор.

С това свързване можете да получавате едновременно аудио- и видеосигнали.

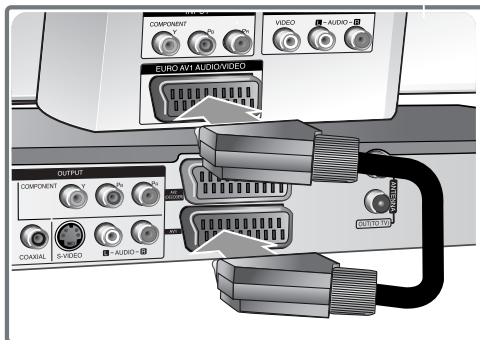

1 Свързване на антената

Свържете наземната TV антена към гнездото ANTENNA IN на уреда.

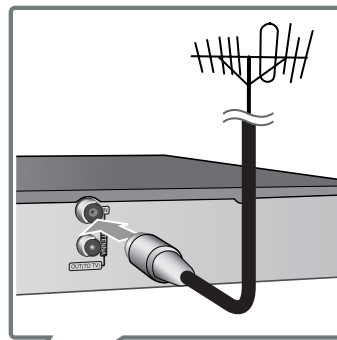

4 Свързване на захранващия кабел

Свържете захранващия кабел към клемата AC IN на уреда, после включете захранващия кабел в мрежата.

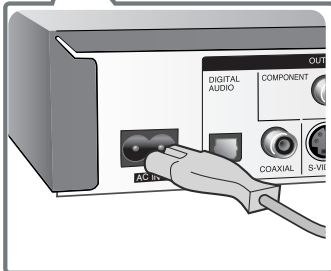

2 Свързване на антената към вашия телевизор

Свържете единия край на RF кабела към гнездото ANTENNA OUT на уреда, а другия край към гнездото ANTENNA IN на вашия телевизор.

Пропуска сигнала от гнездото ANTENNA IN към вашия телевизор/монитор.

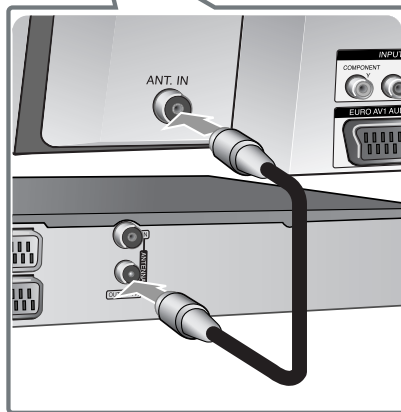

Свързване на уреда - какво още можете да правите

Свързване на Component

Свържете единия край на кабел component (Y PB PR) към гнездото COMPONENT OUTPUT на уреда, а другия край към гнездото COMPONENT INPUT на вашия телевизор.

Свържете единия край на аудиокабелите (червен и бял) към аналоговото гнездо AUDIO OUTPUT на уреда, а другите краища към гнездото AUDIO INPUT на вашия телевизор.

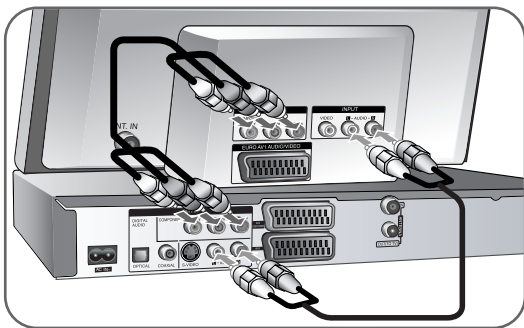

Ако телевизорът ви е с висока контрастност на изображението или “digital ready” (може да приема и възпроизвежда цифрови сигнали), можете да се възползвате от изхода progressive scan на уреда за постигане на възможно най-високата разделителна способност. Ако телевизорът ви не приема формат Progressive Scan, появилата се картина ще бъде с лошо качество при сигнал progressive. Настройте разделителната способност на 576p с използване на бутон P/S на предния панел, за да получите сигнал progressive.

Свързване на S-Video

Свържете единия край на S-Video кабела към гнездото S-VIDEO OUTPUT на уреда, а другия край към гнездото S-VIDEO INPUT на вашия телевизор. Свържете единия край на аудиокабелите (червен и бял) към аналоговото гнездо AUDIO OUTPUT на уреда, а другите краища към гнездото AUDIO INPUT на вашия телевизор.

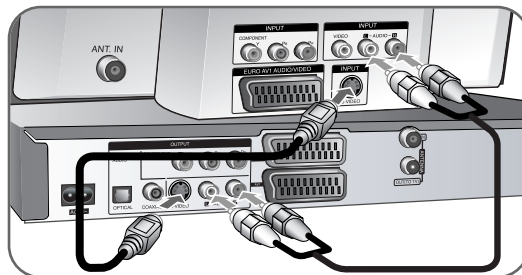

Свързване на цифрово аудио

Свързване към усилвател/приемник, Dolby Digital/MPEG/DTS декодер или друга техника с цифров вход.

Свържете единия край на цифровите аудиокабели (COAXIAL или OPTICAL) към изходното гнездо за цифрово аудио (COAXIAL или OPTICAL) на уреда, а другия край към входното гнездо за цифрово аудио (COAXIAL или OPTICAL) на усилвателя.

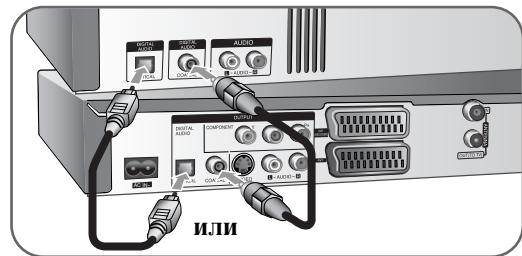

Този рекордер не изпълнява вътрешно (2-канално) декодиране на DTS звукозапис. За да се наслаждавате на DTS многоканален обемн звук, трябва да свържете този рекордер към ресивър, който е съвместим с DTS, през един от дигиталните аудиоизходи на този рекордер.

Свързване на декодер за PAY-TV/Canal Plus

Можете да гледате или записвате програми на PAY-TV (система за платена телевизия)/Canal Plus, ако свържете декодер (не е включен в доставката) към този рекордер.

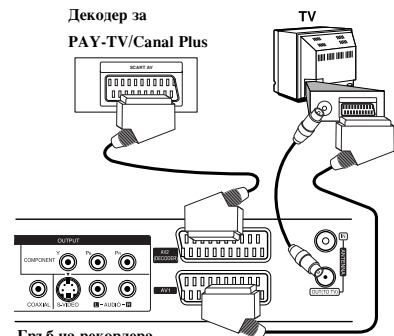

За да гледате или записвате програми от PAY-TV/Canal Plus, настройте опцията [AV2 Connection] на [Decoder] (вж. стр. 15) и настройте опцията [Decoder On/Off] за програмата на [On] (вкл.) от менюто за настройки (стр. 13).

Ако изключите рекордера от контакта, няма да може да гледате сигналите от свързания декодер.

Свързване към гнездо AV2 DECODER

Свържете видеокасетофон или подобно записващо устройство към гнездото AV2 DECODER на уреда. Не е необходимо да включвате уреда, за да гледате на вашия телевизор сигнала от свързания тунер.

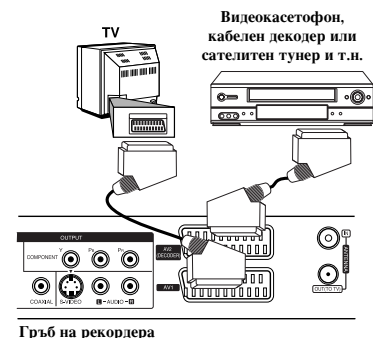

За да гледате или записвате източник от гнездо AV2 DECODER, настройте опция [AV2 Connection] на [Other Device] (друго устройство) (виж стр. 15) и настройте опция [AV2 Recording] съответно на [Auto], [CVBS], [RGB] или [S-Video] (виж стр. 17).

- Картини, съдържащи сигнали за защита срещу запис, които забраняват копирането, не могат да се записват.
- Ако прекарате сигналите на уреда през видеокасетофон, може да не получите ясен образ на вашия телевизионен екран. Трябва да свържете вашия видеокасетофон към уреда и телевизора в показания по-долу ред. За да гледате видеокасети, гледайте касетите през втория линейен вход на вашия телевизор.

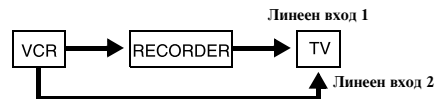

- Когато записвате на видеокасетофон от този уред, не превключвайте входния източник към TV с натискане на бутон TV/DVD на дистанционното.
- Ако използвате тунер B Sky B, трябва да свържете гнездото VCR SCART на тунера към гнездото AV2 DECODER.
- Ако изключите уреда от мрежата, няма да можете да виждате сигналите от свързания видеокасетофон или тунер.

Свързване към гнездата AV IN 3

Свържете входните гнезда (AV IN 3) на уреда към изходните гнезда за аудио/видео на вашия допълнителен компонент, използвайки аудио-/видеокабели.

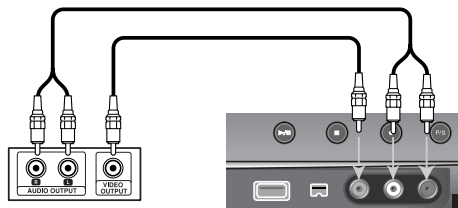

Панел с изходи на външен уред (видеокасетофон, дигитална видеокамера и т.н.)

Предна страна на рекордера

Свързване на цифрова камера

Използвайте гнездото DV IN на предния панел, е възможно да свържете DV цифрова камера и цифрово да пренесете DV лентите си на DVD.

Използвайте DV кабел (не се доставя), за да свържете гнездото DV in/out на вашата DV камера към гнездото DV IN на предния панел на този уред.

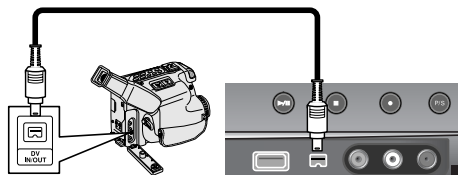

DV дигитална видеокамера

Предна страна на рекордера

Гнездото DV IN е само за свързване към DV цифрова камера. То не е съвместимо с цифрови сателитни тунери или D-TAPE видеодекодове.

Изключването на DV кабела по време на записване на съдържанието на свързаната цифрова камера може да доведе до неизправност.

Работа с USB флаш устройство

	С ДИСТАНЦИОННОТО
1. Поставете USB устройството в USB порта:	–
2. Показва се меню HOME:	HOME
3. Изберете главна опция: Опцията [MUSIC], [PHOTO] или [MOVIE]	◀ ▶
4. Изберете опцията [USB]:	▲ ▼
5. Показва се съответният списък с менюта: За подробности по работата с всеки от файловете направете справка на съответните страници.	ENTER

Използване на USB флаш устройство - какво още можете да правите

Използване на USB флаш устройство

Този уред може да възпроизвежда MP3/WMA/JPEG/DivX файлове, съдържащи се в USB флаш устройството.

Поставяне на USB флаш устройството - Вкарайте го право навътре, докато застане на място.

Отстраняване на USB флаш устройството - Внимателно изтеглете USB флаш устройството, когато свързаното USB флаш устройство работи.

Бележки за USB флаш устройството

- Съдържанието върху диска или HDD не може да се мести или копира във USB флаш устройство.
- Съхранявайте USB флаш устройството далече от деца. Ако бъде погълнато, веднага потърсете медицинска помощ.
- Този уред поддържа само USB флаш устройства с формат FAT16 или FAT32.
- USB флаш устройства, които изискват допълнителен софтуер, не се поддържат.
- Този уред е съвместим с USB устройства, тип флаш, които поддържат USB 1.1.
- Този уред не може да поддържа някои от USB флаш устройствата.
- **Не изваждайте USB флаш устройството по време на работа** (възпроизвеждане, копиране и т. н.). Това може да причини неизправност на този уред.

Автоматично настройване

Когато за първи път включите уреда, програмата за първоначална настройка автоматично настройва езика, часовника и каналите.

С ДИСТАНЦИОННОТО

1	Включете уреда: На екрана се появява програмата за първоначална настройка.	POWER
2	Изберете език:	▲▼
3	Изберете желан език:	ENTER
4	Проверете антената и пристъпете към следващата стъпка:	ENTER
5	Изберете [Start] и търсенето на канали започва:	ENTER
6	Нагласете часовника:	▲▼◀▶, ENTER
7	Затворете първоначалното настройване:	ENTER

Автоматично настройване - какво още можете да правите

Регулиране на програмираните канали

Натиснете HOME, после използвайте ◀▶, за да изберете опцията [Setup]. Натиснете ENTER, докато е избрано [Start]. Менюто SETUP се появява на екрана. Изберете [Program Edit] от опциите на второ ниво, после натиснете ▶, за да преминете към трето ниво. Натиснете ENTER, докато е избрана опцията [Edit]. На екрана се появява екранът за редактиране на каналите.

Изберете канала, който желаете да редактирате, и натиснете ENTER. Осветява се меню с опции в лявата част на екрана.

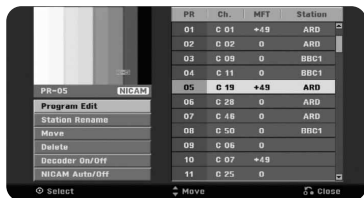

[Program Edit]: редактиране на програмата]: За ръчно променяне на настройките на канала.

[Station Rename]: преименуване на станция]: Променя името на избрания канал.

[Move]: Променя реда на каналите и на кой цифров бутон отговарят.

[Delete]: Изтрива избрания канал от списъка на програмираните канали

[Decoder On/Off]: Настройва канала на декодера. Тази настройка ви е необходима, за да гледате или записвате програми от PAY-TV/Canal Plus.

Натиснете ENTER, така че на дисплея се появява [Decoder]. За да изключите настройката, натиснете ENTER още веднъж.

[NICAM Auto/off]: Настройва каналите за NICAM приемане.

Редактиране на канал

Можете да промените настройките на програмирания канал с избиране на опцията [Program Edit] от лявата страна на екрана за редактиране на канали.



[PR]: Показва позицията на избрания канал.

[Seek]: Търси канал автоматично. Търсенето спира, когато уредът се настрои на канал.

[Ch.] Променя номера на канала.

[MFT] Фина настройка на канала за получаване на по-ясна картина.

[OK]: Потвърдете настройките и се върнете към менюто със списъка на канали.

Използване на меню Home

С ДИСТАНЦИОННОТО

1	Показва се меню HOME:	HOME
2	Изберете главна опция:	◀▶
3	Изберете подопция:	▲▼
4	Излезте от меню HOME:	HOME



Използване на меню Home - какво още можете да правите

Setup

Start - Показва се меню SETUP. (стр. 15-18)

MOVIE

DISC

- Показва се меню [Title List], което показва заглавията, записани върху диска. (стр. 25)
- Показва се меню [Movie List], което показва филмовите файлове DivX®, записани върху диска. (стр. 21)
- Възпроизвежда DVD-видеодиск (стр. 20).

USB - Показва се меню [Movie List] на USB флаш устройството. (стр. 21)

PHOTO

DISC - Показва се меню [Photo List], което показва файловете със снимки върху диска. (стр. 23)

USB - Показва се меню [Photo List], което показва файловете със снимки върху USB флаш устройството. (стр. 23)

MUSIC

DISC - Показва се меню [Music List], което показва музикалните файлове или аудиописти върху диска. (стр. 22)

USB - Показва се меню [Music List], което показва музикалните файлове върху USB флаш устройството. (стр. 22)

Easy Menu

Disc Manager – Отваря меню Disc Settings (настройки на диска) (вж. стр. 18)

DV Input – Превключва в режим DV Input (вход).

Rec Mode - Показва се опцията [Disc Record Mode] в меню SETUP. (стр. 18)

TV

Auto Ch. Scan – Показва опцията [Auto Programming] в меню SETUP (стр. 15).

PR Edit – Препратка към редактирането на програма (стр. 13).

Timer Record – Показва меню [Timer Record] (стр. 24).

Регулиране на настройките SETUP

С ДИСТАНЦИОННОТО

1 Показва се меню HOME:	HOME
2 Изберете опцията [Setup]:	◀▶
3 Изберете опцията [Start]:	ENTER
4 Изберете желаната опция на първо ниво:	▲▼
5 Преминете към второ ниво:	▶
6 Изберете желаната опция на второ ниво:	▲▼
7 Преминете към трето ниво:	▶
8 Регулирайте или потвърдете настройката:	▲▼, ENTER
9 Върнете се към предишното ниво:	◀

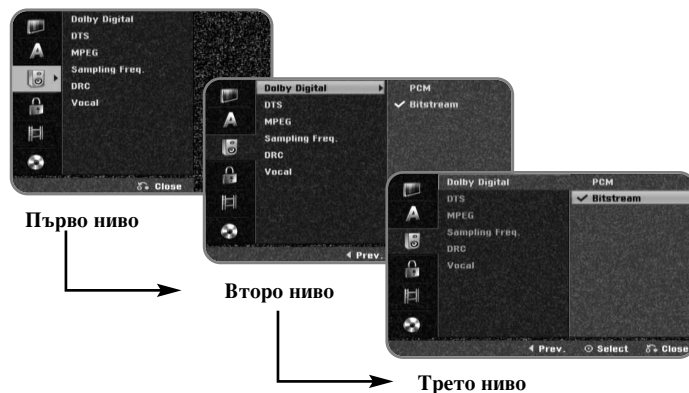

Регулиране на настройките на SETUP - какво още можете да правите

Регулиране на общите настройки

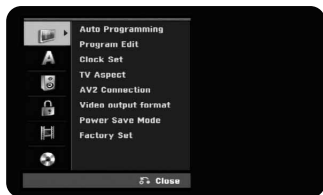

Auto Programming – Тази опция автоматично търси и настройва наличните канали.

[Start]: Стартира търсене на канали.

Program Edit– Тази опция ви позволява да добавяте канали и да редактирате предварително настроените канали.

[Edit]: Появява се екран, който показва списък на предварително настроените канали и опциите за редактиране на канали. (стр. 13)

Clock Set– Часовникът трябва да се нагласи, за да използвате [Timer Record].

TV Aspect – Избира пропорциите на екрана на свързания телевизор.

[4:3 Letter Box]: Изберете този формат при свързване към телевизор със стандартен екран 4:3, ако предпочитате широка картина с ленти от горната и долната страна на екрана.

[4:3 Pan Scan]: Изберете този формат при свързване към телевизор със стандартен екран 4:3, ако предпочитате широка картина върху целия екран, орязана там, където не се побира на екрана.

[16:9 Wide]: Изберете този формат при свързване към широкоекранен телевизор.

AV2 Connection – Можете да свържете декодер, сателитен приемник или друго устройство към гнездо AV2(DECODER) върху задния панел.

[Decoder]: Изберете това, когато свържете външен декодер към гнездо AV2(DECODER) на уреда.

[Other Device]: Изберете това, когато свържете видеокасетофон или подобно записващо устройство към гнездо AV2(DECODER) на уреда.

Video output format – Изберете опция според типа свързване на телевизора.

[YPbPr]: Когато вашият телевизор е свързан към гнездата COMPONENT OUTPUT на уреда.

[RGB]: Когато вашият телевизор е свързан към гнездото SCART на уреда.

Power Save mode – Избира дали този уред да бъде в режим на енергоспестяване, когато захранването му е изключено. Тази опция не е налична, ако настроите уреда на запис с таймер.

[ON]*: Дисплеят на предния панел е изключен и се пропускат само сигнали, пристигащи във входа на антената, когато уредът е изключен.

[OFF]: Изключва [Power Save Mode].

*1 Ако изключите уреда, докато получава кодирани сигнали, режимът на енергоспестяване не работи

Factory Set – Можете да върнете всички фабрични настройки на уреда. Някои опции нямат фабрични настройки (клас, парола и код на държава). Менюто за автоматична настройка се появява след фабричните настройки.

Регулирайте езика на настройките

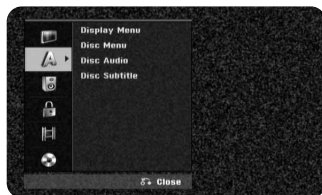

Display Menu – Изберете език за менюто SETUP и екранния дисплей.

Disc Menu/Audio/Subtitle – Изберете език за Меню на диска/Звук/Субтитри.

[Original]: Това е първоначалният език, на който е записан дискът.

[Others]: За да изберете друг език, натиснете цифровите бутони, после ENTER, за да въведете съответния 4-цифрен номер от списъка с кодове на езици на стр. 29. Ако допуснете грешка, докато въвеждате номера, натиснете CLEAR, за да изтриете цифрите.

[OFF] (за субтитрите на диска): Изключва субтитрите.

Регулиране на аудионастройките

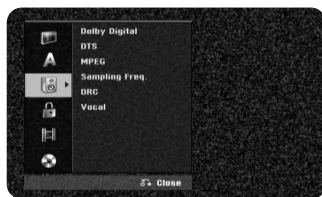

Dolby Digital / DTS / MPEG - Избира типа на цифровия аудиосигнал при използване на гнездото DIGITAL AUDIO OUTPUT.

[Bitstream] - Изберете го, когато свържете гнездото DIGITAL AUDIO OUTPUT на този уред към аудиокомпонент с вграден Dolby Digital, DTS или MPEG декодер.

[PCM] (за Dolby Digital / MPEG) - Изберете го, когато свържете гнездото DIGITAL AUDIO OUTPUT на този уред към аудиокомпонент без вграден Dolby Digital или MPEG декодер.

[Off] (за DTS) - Изберете го, когато свържете гнездото DIGITAL AUDIO OUTPUT на този уред към аудиокомпонент без вграден DTS декодер.

Sampling Freq. – Избира честотата на импулсна модулация на аудиосигнала.

[48 kHz]: Цифровите аудиосигнали се предават в оригиналния им формат до 48 kHz. В случай на DVD с честота на дискретизация 96 KHz изходът се преобразува в 48 kHz. Ако вашият приемник или усилвател НЕ поддържа 96 KHz сигнали, изберете [48 kHz].

[96 kHz]: Цифровите аудиосигнали се предават в оригиналния им формат.

DRC (Управление на динамичния обхват) - Прави звука ясен при намалена сила на звука (само за Dolby Digital). Настройте на [On] за този ефект.

Vocal – Изберете [On], за да смесите караоке канали в нормално стерео. Тази функция е ефективна само за многоканални караоке DVD дискове.

Регулиране на настройките за заключване



За достъп до опциите Rating (клас), Password (парола) или Area Code (код на държава), трябва да въведете 4-цифрена парола. Ако все още не сте въвели парола, излиза съобщение, което ви подсеща да го направите. Въведете 4-цифрена парола. Въведете я отново, за да я потвърдите. Ако допуснете грешка, докато въвеждате число, натиснете CLEAR неколкотократно, за да изтриете цифрите една по една, а след това го коригирайте.

Ако забравите паролата си, можете да я изтриете. Показва се меню SETUP. Въведете '210499' и изберете [OK], за да потвърдите. Паролата вече е изтрита.

Rating – Изберете ограничен клас за DVD диска. Колкото е по-нисък класът, толкова по-строги са ограниченията. Изберете [No Limit], за да премахнете ограниченията.

Set Password – Променя или изтрива паролата.

[Change]: Въведете новата парола двукратно след въвеждане на текущата парола.

[Delete]: Изтрийте текущата парола след въвеждане на текущата парола.

Area code – Изберете същия код за държава като ограничителния клас. Това определя стандартите на коя държава да се използват при налагане на ограничения за DVD дискове, контролирани с родителско заключване. Вж. Кодове на държави на стр. 29.

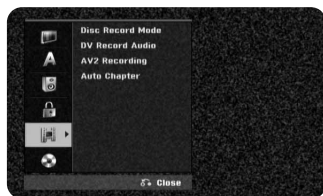

Disc Record Mode – Изберете качеството на картината за записване: XP, SP, LP, EP или MLP. Вж. Време за записване при всеки режим на стр. 32.

[XP]: Най-високо качество на картината.

[SP]: Стандартно качество на картината.

[LP]: Малко по-ниско качество на картината, отколкото в режим [SP].

[EP]: Ниско качество на картината.

[MLP]: Най-дълго време на записване с най-ниско качество на картината.

DV Record Audio – Необходимо е да направите тази настройка, ако имате камера, използваща 32 kHz/12-битов звук, свързана към гнездото DV IN на предния панел.

Някои цифрови камери имат две стереописти за аудио. Едната е за запис по време на снимките; другата е за дублиране след снимките.

При настройка Audio 1 звукът е този, който е записан при заснемането.

При настройка Audio 2 се използва дублиран звук.

AV2 Recording – Избира метод за въвеждане на видеосигнали в гнездото AV2(DECODER). Картината няма да е ясна, ако тази настройка не съответства на типа входен видеосигнал.

[Auto]: Входният видеосигнал автоматично ще последва получения видеосигнал.

[CVBS]: Въвежда CVBS (композитни) видеосигнали.

[RGB]: Въвежда RGB сигнали.

[S-VIDEO]: Въвежда S-Video сигнали.

Auto Chapter – При DVD записване автоматично се добавят маркери на главите през посочен интервал (5 или 10). Ако изберете None, се изключва автоматичното маркиране на глави заедно с настройката No Separation (без разделяне).



Initialize – Можете да инициализирате DVD, като натиснете ENTER, докато е избран [Start]. Появява се меню [Initialize]. Уредът започва да форматира след потвърждение. Можете да изберете режим между VR и Video за дискове DVD-RW. Всичко записано на DVD диска ще бъде изтрито след форматиране.

Форматът на DVD-R, DVD+R, DVD+RW дискове винаги е „Video“ формат - същият като на предварително записаните DVD-Video дискове.

(Можете да възпроизвеждате DVD-R, DVD+R, DVD+RW дискове с обикновен плетър).

Ако поставите съвсем празен диск, уредът ще инициализира диска автоматично. За повече информация вижте „Режим на форматиране (нов диск)“ на стр. 5.

Finalize – Финализирането е необходимо, когато възпроизвеждате диск, записан с този уред, върху друга DVD техника. Колко време ще отнеме финализирането, зависи от състоянието на диска, дължината на записа и броя на заглавията.

[Finalize]: Появява се меню [Finalize]. Уредът започва финализирането след потвърждение.

[Unfinalize]: Финализираните DVD-RW дискове могат да бъдат дефинализирани след потвърждение в меню [Unfinalize]. След дефинализирането дискът може да се редактира и презаписва.

Преди финализирането проверете характеристиките на типовете дискове в таблицата по-долу.

-RW	Финализираните DVD-RW дискове могат да бъдат дефинализирани, за да може дискът да се редактира или да се запише отново.
+R -R	След като финализирате диска, не можете да го редактирате или да записвате върху него.
+RW	Дисковете автоматично се финализират при изваждането им от уреда. Редактирано съдържание на DVD+RW диск е съвместимо с обикновени DVD плейери само след финализиране.

Disc Label – Тази функция ви позволява да промените фабричното име на диска с друго, по-описателно. Това име се появява, когато заредите диск и на екрана се появи информация за диска. Менюто на клавиатурата се появява с натискане на ENTER, докато е избрано [Edit].

Disc Protect – Тази функция ви позволява да предпазите дисковете от случаен запис, изтриване и редактиране, като зададете тази опция на [ON]. DVD-R и DVD-RW, форматираны във видеорежим, не могат да бъдат предпазени.

About DivX(R) – Ние ви осигуряваме регистрационен код за DivX® VOD (Video On Demand - видео при поискване), който ви позволява да наемате и закупвате видеозаписи с използване на услугата DivX® VOD. За повече информация посетете www.divx.com/vod. Натиснете ENTER, когато е осветена иконата [Enter], и ще видите регистрационния код на уреда.

Показване на информация за диска

	С ДИСТАНЦИОННОТО
1 Стартирайте възпроизвеждането на заредения в уреда диск:	PLAY
2 Появява се текущото състояние на възпроизвеждане:	DISPLAY
3 Появява се менюто за възпроизвеждане:	DISPLAY
4 Изберете опция:	▲ ▼
5 Регулирайте настройките на менюто за възпроизвеждане:	◀ ▶
6 Излезте от менюто за възпроизвеждане на диска:	DISPLAY

Показване на информация за диска - какво още можете да правите

Регулиране на опция от менюто за възпроизвеждане

Можете да изберете опция с натискане на ▲▼ и да промените или избирате настройки с натискане на ◀▶.



- Текущо заглавие/листа/файл / Общ брой заглавия/листи/файлове
- Текуща глава / общ брой глави
- Изтекло време на възпроизвеждане
- Избран език за звука или аудиоканал
- Избрани субтитри
- Избран ъгъл / Общ брой ъгли
- Избран режим на звука

Придвижване към друго заглавие/писта/файл **DVD ALL**

Натиснете DISPLAY двукратно по време на възпроизвеждане, а след това използвайте ▲ / ▼, за да изберете иконата на заглавието. След това натиснете съответния цифров бутон (0-9) или ◀ / ▶, за да изберете номер на заглавие.

Започване на възпроизвеждането от избран момент

DVD ALL **DivX**

Натиснете двукратно DISPLAY по време на възпроизвеждане. На екрана за търсене по време се показва изтеклото време на възпроизвеждане. Изберете екрана за търсене по време и въведете желания начален момент в часове, минути и секунди от ляво на дясно. Например, за да намерите сцена в 2 часа, 10 минути и 20 секунди, въведете "21020" и натиснете ENTER. Ако въведете погрешно цифрите, натиснете ◀ / ▶, за да преместите подчертаващата черта () към стрешената цифра. После въведете върнатата цифра.

Избиране на език на субтитрите **DVD** **DivX**

По време на възпроизвеждане натиснете DISPLAY два пъти, за да се появи менюто на възпроизвеждането. Използвайте ▲ ▼, за да изберете опцията субтитри, после използвайте ◀ ▶, за да изберете желания език на субтитрите.

ИЛИ

По време на възпроизвеждане натиснете SUBTITLE, а след това използвайте ◀ ▶, за да изберете желания език за субтитрите.

Гледане под различен ъгъл **DVD**

Ако дискът съдържа сцени, записани под различен ъгъл на камерата, можете да промените ъгъла на камерата по време на възпроизвеждане.

По време на възпроизвеждане натиснете DISPLAY два пъти, за да се появи менюто на възпроизвеждането. Използвайте ▲ ▼, за да изберете опцията за промяна на ъгъла, после използвайте ◀ ▶, за да изберете желания ъгъл.

Избиране на режим на звука **DVD ALL** **DivX**

Този уред може да произвежда 3-измерен съраунд ефект, който симулира многоканално аудио чрез възпроизвеждане от две конвенционални стереотонколони вместо от пет или повече тонколони, необходими за слушане на многоканално аудио от система за домашно кино. По време на възпроизвеждане натиснете DISPLAY два пъти, за да се появи менюто на възпроизвеждането. Използвайте ▲ ▼, за да изберете опцията на звука, после използвайте (◀ ▶), за да изберете желания режим на звука (3D SUR. - триизмерен съраунд или NORMAL - нормален).

Извеждане на информация, докато гледате телевизия

Докато гледате телевизия, натиснете DISPLAY, за да се появи информация на екрана.

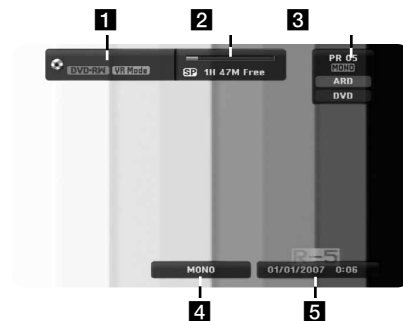

- 1 Показва името и формата на диска.
- 2 Показва режима на запис, свободното пространство и лентата на изтеклото време.
- 3 Показва номера на канала, името на станцията и аудиосигнала (STEREO, MONO), приемани от тунера.
- 4 Показва текущия аудиоканал.
- 5 Показва датата и часа.

Възпроизвеждане на диск

С ДИСТАНЦИОННОТО

1 Отворете поставката за диска:	OPEN/CLOSE (▲)
2 Поставете диск :	-
3 Затворете поставката за диска :	OPEN/CLOSE (▲)
4 Регулирайте менюто на настройките на диска : При някои дискове менюто на диска може да не се появи на екрана.	▲ ▼ ◀ ▶
5 Възпроизвеждането започва:	PLAY (▶)
6 Възпроизвеждането спира:	STOP (■)

Възпроизвеждане на диск - какво още можете да правите

Възпроизвеждане на диск, който съдържа меню **DVD**

Екранът на менюто може да се появи най-напред, веднага след зареждане на DVD диск, който съдържа меню.

DVD – Използвайте бутоните ◀ / ▶ / ▲ / ▼, за да изберете заглавието/главата, която искате да видите, после натиснете ENTER, за да стартирате възпроизвеждането. Натиснете TITLE или MENU/LIST, за да се върнете към екрана на менюто.

Прескочи към следваща/предшна глава/писта/файл

DVD ALL ACD MP3 WMA DivX

Натиснете SKIP (▶▶), за да преминете към следваща глава/писта/файл. Натиснете SKIP (◀◀), за да се върнете към началото на текущата глава/писта/файл.

Натиснете двукратно кратко SKIP (◀◀), за да се върнете към предишна глава/писта/файл.

Поставяне на възпроизвеждането на пауза

Натиснете PAUSE/STEP (■), за да поставите възпроизвеждането на пауза. Натиснете PLAY (▶), за да възобновите възпроизвеждането.

Възпроизвеждане кадър по кадър **DVD ALL**

Натиснете PAUSE/STEP (■) неколкократно за възпроизвеждане кадър по кадър.

Бързо придвижване напред или назад **DVD ALL ACD DivX**

Натиснете SCAN (◀◀ или ▶▶) за придвижване бързо напред или бързо назад по време на възпроизвеждане.

Може да промените различните скорости на възпроизвеждане с неколкократно натискане на SCAN (◀◀ или ▶▶). Натиснете PLAY (▶), за да възобновите възпроизвеждане с нормална скорост.

Слушане на различен звук **DVD ALL DivX**

Натиснете AUDIO, после натиснете ◀ или ▶ неколкократно, за да чуете различен език за звука, аудиописта или метод за кодиране.

Забавяне на скоростта на възпроизвеждане **DVD ALL**

При спряно с пауза възпроизвеждане натиснете SCAN(◀◀ или ▶▶), за да забавите възпроизвеждането в посока напред или назад. Можете да промените различните скорости на възпроизвеждане с неколкократно натискане на SCAN(◀◀ или ▶▶). Натиснете PLAY (▶), за да продължите възпроизвеждането с нормална скорост.

Повторение на възпроизвеждането

DVD ALL ACD MP3 WMA

Натиснете REPEAT неколкократно, за да изберете елемент за повторение. Текущото заглавие, глава, папка или писта ще се възпроизведат многократно. За да се върнете към нормално възпроизвеждане, натиснете REPEAT неколкократно, за да изберете [Off].

Повторение на определен отрязък (A-B) **DVD ALL ACD**

Натиснете REPEAT, за да изберете [A-] в началото на отрязъка, който желаете да повтаряте, и натиснете ENTER в края на отрязъка. Избраният от вас отрязък ще се повтаря многократно. Не можете да изберете отрязък, по-кратък от 3 секунди. За да се върнете към нормално възпроизвеждане, натиснете REPEAT неколкократно, за да изберете [Off].

Гледане на увеличено видеоизображение **DVD ALL**

По време на режим възпроизвеждане или пауза натиснете ZOOM неколкократно, за да изберете режим на увеличение. Можете да се придвижвате из увеличената картина, като използвате бутони ▲▼◀▶. Натиснете CLEAR, за да излезете.

Маркиране на любима сцена **DVD ALL**

Можете да маркирате позиции, като натискате MARKER в желаната позиция; максимумът е шест маркера. Също така можете да извикате позиция или да я изтриете с натискане на SEARCH. Използвайте ◀ / ▶ / ▲ / ▼, за да изберете желания маркер, а след това натиснете ENTER, за да го извикате, или CLEAR, за да го изтриете.

Показване на менюто на заглавието **DVD**

Натиснете TITLE, за да се покаже менюто на заглавието или менюто на диска. Ако текущото DVD заглавие има меню, менюто на заглавието се появява на екрана. В противен случай може да се появи менюто на диска.

Запаметяване на последната сцена **DVD**

Този уред запаметява последната сцена от последно гледания диск. Последната сцена остава в паметта дори и да извадите диска от плеъра или да изключите уреда. Ако заредите диск, в който има запаметена сцена, тя автоматично се извежда на екран.

Възпроизвеждане на филмови файлове DivX®

	С ДИСТАНЦИОННОТО
1 Показва се меню HOME:	HOME
2 Изберете опция [MOVIE]:	◀ ▶
3 Изберете опция, която съдържа DivX файл:	▲ ▼, ENTER
4 Изберете филмов файл от менюто:	▲ ▼ ◀ ▶
5 Възпроизвежда се избраният филмов файл:	PLAY
6 Възпроизвеждането се прекратява:	STOP

Възпроизвеждане на филмови файлове DivX® - какво още можете да правите

Опции от менюто със списък на филми

Изберете от менюто файла, който искате да гледате, и натиснете ENTER.

От лявата страна на екрана се появява меню с опции.



[Play]: Започва възпроизвеждане на избрания файл.

[Open]: Отваря се папката и се появява списък на файловете в нея.

Бележки относно показването на DivX® субтитри

Ако субтитрите не се показват правилно, натиснете PAUSE/STEP, когато се появят субтитрите. След това натиснете и задръжте SUBTITLE за около 3 секунди, за да се покаже менюто за код на език. Използвайте ◀ / ▶, за да смените кода на езика, докато субтитрите се покажат правилно. Натиснете PLAY (▶), за да продължите възпроизвеждането.

Извеждане на информация за филмов файл

Натиснете DISPLAY, за да се появи информация за осветения файл в списъка на филмите.

Изисквания към Divx файловете

Налична разделителна способност: 720x576 (Ш x В) пиксела

Разширения на DivX файловете: “.avi”, “.divx”

Възпроизводими DivX субтитри: “.smi”, “.srt”, “.sub (само формат Micro DVD)”, “.txt (само формат Micro DVD)”

Възпроизводими кодек формати: “DIV3”, “MP43”, “DIVX”, “DX50”

Възпроизводими аудиоформати: “AC3”, “PCM”, “MP2”, “MP3”, “WMA”

Честота на импулсна модулация: 8-48 kHz (MP3), 32-48 kHz (WMA)

Скорост в битове: 8 - 320 kb/сек (MP3), 32 - 192 kb/сек (WMA)

CD-R Формат: ISO 9660 и JOLIET.

DVD±R/RW Формат: ISO 9660 (формат UDF Bridge)

Максимален брой файлове на диск: Под 650 (общ брой на файловете и папките)

Бележки за формата DivX

- Името на файла с DivX субтитри трябва да бъде същото като името на DivX файла, за да могат субтитрите да се покажат от уреда.
- Ако броят на кадрите е по-голям от 29,97 кадъра в секунда, уредът може да не работи нормално.
- Ако видео- и аудиоструктурите на DivX файла не са редуващи се (interleaved), връща се екранът с менюто.
- Ако има код, който не може да се покаже в името на DivX файла, може да се покаже знак “_”.
- Този уред не поддържа DivX файлове, които са записани с GMC (Global Motion Compensation - глобална компенсация на движението).
- Ако скоростта в битове на DivX файла върху USB е над 4 Mb/сек, файлът може да не се възпроизведе правилно.

Слушане на музика

С ДИСТАНЦИОННОТО

1 Показва се меню HOME:	HOME
2 Изберете опцията [MUSIC]:	◀▶
3 Изберете опция, която съдържа музика:	▲▼, ENTER
4 Изберете музика от менюто:	▲▶◀▶
5 Възпроизвежда се избраната музика:	PLAY
6 Възпроизвеждането се прекратява:	STOP

Слушане на музика - какво още можете да правите

Опции на менюто с музикален списък

Изберете файл/листа, които желаете да видите в менюто, и натиснете ENTER. Менюто се появява от лявата страна на екрана.



Аудио CD диск



MP3/WMA

[Play]: Започва възпроизвеждане на избрания файл/листа.

[Random]: Започва или прекратява възпроизвеждане в произволен ред.

[Open]: Отваря папката и се появява списък на файловете в нея.

Възпроизвеждане на музика в произволна последователност

Когато изберете опцията [RANDOM] от меню Music List, натиснете ENTER и уредът автоматично започва да възпроизвежда в произволна последователност, а на екранното меню се появява „RANDOM“. За да се върнете към нормално възпроизвеждане, изберете опцията [RANDOM] още веднъж и натиснете ENTER.

Извеждане на информация за MP3/WMA файл

Натиснете DISPLAY, докато е избран файлът, чиято информация искате да видите. Уредът показва ID3-Tag информация за файла. Ако файлът няма ID3-Tag информация, на екрана се появява [ID3-Tag: None].

Изисквания към MP3/WMA аудиофайловете

Разширения на файловете: “.mp3”, “.wma”.

Честота на импулсна модулация: 8 - 48 kHz (MP3), 32 - 48 kHz (WMA)

Скорост в битове: 8 - 320 kb/сек (MP3), 32 - 192 kb/сек (WMA)

CD-R Формат: ISO 9660 и JOLIET.

DVD±R/RW Формат: ISO 9660 (формат UDF Bridge)

Максимален брой файлове на диск: Под 650 (общ брой на файловете и папките)

Разглеждане на снимки

С ДИСТАНЦИОННОТО

1 Показва се меню HOME:	HOME
2 Изберете опция [PHOTO]:	◀▶
3 Изберете опция, която съдържа файл със снимка:	▲▼, ENTER
4 Изберете снимка от списъка:	▲▼◀▶
5 Показва се избраната снимка на цял екран:	PLAY
6 Връщане към Photo List:	STOP

Разглеждане на снимки - какво още можете да правите

Опции на менюто със списък на снимките

Изберете файла, който желаете да видите в менюто, и натиснете ENTER. Менюто се появява от лявата страна на екрана.



[Full Screen - цял екран]: Показва се избраният файл на цял екран.

[Open - отвори]: Отваря папката и се появява списък на файловете в нея.

[Slide Show - разглеждане на снимките една след друга]: Показва се меню [Slide Show].

Прескачане към следваща/предшна снимка

Натиснете SKIP (◀◀ или ▶▶), за да видите предишната/следващата снимка, докато снимката е показана на цял екран.

Завъртане на снимка

Използвайте ▲▼, за да завъртите снимката, докато е показана на цял екран.

Разглеждане на файлове със снимки един след друг (слайдшоу)

За да разглеждате една след друга снимките от [Photo List], изберете опцията [Slide Show] от лявата страна на екрана, после натиснете ENTER. Меню [Slide Show] се появява на екрана. Настройте опциите [Object] и [Speed], после натиснете ENTER, докато е избрана опцията [Start]. Уредът започва да показва снимките една след друга, както сте ги подредили в менюто.

Опция [Object]:

- [Selected] За разглеждане само на избрани файлове. Използвайте бутона MARKER, за да изберете множество файлове.
- [All] За разглеждане на всички файлове един след друг.

Опция [Speed]:

Настройва скоростта на разглеждане на [Slow], [Normal], или [Fast].

Поставяне на пауза на показването на снимки една след друга (слайдшоу)

Натиснете PAUSE/STEP, за да преустановите временно показването на снимки една след друга. Натиснете PLAY, за да продължи показването на снимки.

Изисквания към файловете със снимки

Разширение на файловете: ".jpg"

Размери на снимките: Препоръчва се под 4 MB

CD-R Формат: ISO 9660 и JOLIET.

DVD±R/RW формат: ISO 9660 (формат UDF Bridge)

Максимален брой файлове на диск: Под 650 (общ брой на файловете и папките)

Бележки за JPEG файловете

- Файлове с изображения "progressive JPEG" и "lossless compression JPEG" (JPEG с компресия без загуби) не се поддържат.
- В зависимост от размера и броя на JPEG файловете може да са необходими няколко минути за прочитане съдържанието на носителя.

Записване

Следвайте инструкциите по-долу, за да записвате от телевизионен канал или друг източник. Записването продължава, докато носителят се запълни, прекратите записването.

С ДИСТАНЦИОННОТО

1 Изберете режим на записване: Можете да изберете режим на записване от менюто SETUP. (XP, SP, LP, EP или MLP)	HOME, ▲▼◀▶, ENTER
2 Изберете канал или източник, от който искате да записвате:	PR/CH, AV/INPUT
3 Записването започва:	REC
4 Записването спира:	STOP

Записване - какво още можете да правите

Мигновен запис с таймер

Мигновеният запис с таймер ви позволява лесно да направите запис с предварително зададена дължина.



При първото натискане на REC записването започва. Натиснете REC неколккратно, за да изберете период от време. При всяко натискане на REC на екрана се появява увеличеното време на записване.

Пауза на записа

Натиснете PAUSE/STEP, за да преустановите временно записа. Когато желаете да продължите записа, натиснете PAUSE/STEP.

Запис с таймер

Този уред може да се програмира да прави до 16 записа с таймер в рамките на един месец. Часовникът трябва да се нагласи правилно, преди да се настрои таймерът.



Натиснете HOME и изберете опция TV. Натиснете ▲▼, за да изберете [Timer Record], и натиснете ENTER, за да се появи меню [Timer record List]. Използвайте ▲▼, за да изберете [New], и натиснете ENTER, за да се появи меню [Timer Record]. Изберете опция за всяко поле както е описано по-долу, като използвате ▲▼◀▶.

[PR]: Изберете запазетен програмен номер или един от външните входове, от който да записвате. (Не можете да изберете DV вход.)

[Date]: Изберете дата до 1 месец напред.

[Start Time]: Задайте началния момент.

[End Time]: Задайте крайния момент.

[Mode]: Изберете режим на запис (DVD: XP, SP, LP, EP, MLP или AT) AT (автоматичният) режим определя колко време има на разположение на диска и превключва режима на запис, ако е необходимо, за да завърши записът на програмата.

Натиснете ENTER, за да настроите на запис с таймер. "Rec OK" в полето [Check] на меню [Timer Record List] показва, че записването с таймер е програмирано.



Отменяне на запис с таймер

Можете да отмените записа с таймер, преди да е започнал. Изберете записа с таймер, който искате да отмените, от меню [Timer Record List] и натиснете CLEAR.

Отстраняване на проблеми при запис с таймер

Дори и таймерът да е настроен, уредът няма да записва, когато:

- Няма поставен диск.
- Поставен е незаписваем диск.
- Опцията [Disc Protect] от меню Setup е настроена на [ON] (вкл.) (виж стр. 18).
- Уредът работи (записва, изтрива и т. н.).
- На диска вече има записани 99 заглавия (DVD-RW, DVD-R), 49 заглавия (DVD+R, DVD+RW).

Не можете да въведете програма с таймер, когато:

- Не можете да въведете програма с таймер, когато:
- Времето, на което се опитвате да го настроите, вече е изтекло.
- Вече има настроени 16 програми с таймер.

Ако две или повече програми с таймер се застъпят:

- По-ранната програма има приоритет.
- Когато по-ранната програма свърши, започва по-късната програма.
- Ако две програми са настроени да започнат точно по едно и също време, програмата, въведена първа, има приоритет.

Записване от външни входове

Можете да записвате от външен компонент, като например камера или видеокасетофон, свързан към някой от външните входове на рекордера. Всяко натискане на AV/INPUT променя входния източник както е описано по-долу. Убедете се, че компонентът, от който искате да записвате, е свързан правилно към уреда, преди да записвате от външен източник.

- Тунер: Вграден тунер
- AV1: AV1 scart гнездо, монтирано на задния панел
- AV2: AV2 DECODER scart гнездо, монтирано на задния панел
- AV3: AV IN 3 (VIDEO, AUDIO (L/R)) вход, монтиран на предния панел

Редактиране на заглавие

Използвайки менюто със списък на заглавия, можете да редактирате видеосъдържанието.

С ДИСТАНЦИОННОТО

1	Показва се меню [Title List]:	MENU/LIST
2	Изберете заглавието, което искате да редактирате:	▲▼◀▶
3	Показва се менюто за редактиране: Опциите са различни в зависимост от типа носител.	ENTER
4	Изберете опция от менюто:	▲▼◀▶, ENTER
5	Излезте от меню [Title List]:	RETURN

Редактиране на заглавие - какво още можете да правите

Относно менюто Title List (Списък със заглавия)

Натиснете MENU/LIST, за да се покаже менюто Title List (Списък със заглавия). Когато правите това, възпроизвеждането трябва да е спряно. Можете да получите достъп до него също и като използвате меню HOME, изберете опция [MOVIE], а след това изберете опция [DISC] и натиснете ENTER. Ако редактирате диск в режим VR, натиснете MENU/LIST, за да превключите между меню Original и Playlist.



- 1 Текущ носител
- 2 Показва режима на запис, свободното пространство и изтеклото време чрез лентата за хода на операцията.
- 3 Опции от менюто: За да се появи опция от менюто, изберете заглавие или глава, после натиснете ENTER. Появилите се опции се различават в зависимост от типа на диска.
- 4 Текущо избрано заглавие.
- 5 Миниатюра
- 6 Показва името на заглавието, датата на запис и дължината на записа.

Преди редактиране

Този уред предлага различни опции за редактиране за различните типове дискове. Преди редактиране проверете типа на диска и изберете опцията, различна за вашия диск.

Можете да се възползвате от допълнителни функции за редактиране на DVD дискове (DVD-RW), форматирани в режим VR. Редактиране или на оригиналния запис (наречен „original“), или на информацията за възпроизвеждане, създадена от оригинала (наречена „Playlist“ (списък за възпроизвеждане)).

Редакциите, направени на оригиналните заглавия, са окончателни. Ако планирате да редактирате заглавие, без да редактирате оригиналното заглавие, можете да създадете заглавие за редактиране в Playlist (списъка за възпроизвеждане).

Списъкът за възпроизвеждане е група от заглавия, създадени от оригиналното заглавие, с цел да могат да се редактират.

Заглавията в оригиналното съдържание на диска съдържат една или повече глави. Когато поставите дадено заглавие на диск в списъка за възпроизвеждане, се появяват всички глави в това заглавие. С други думи, главите от списъка за възпроизвеждане се държат точно както главите от DVD видеодиска. Частите са дялове от оригинала или заглавията. В менютата Original и Playlist можете да добавяте или изтривате части. Добавянето на глава или заглавие към Playlist създава ново заглавие, съставено от дял (напр. глава) от оригиналното заглавие. Изтриването на част отстранява част от заглавието от меню Original или Playlist.

Добавяне на маркери на главите **-RWVR** **+RW** **+R**

Можете да създавате глави в рамките на едно заглавие, като поставите маркери на главите в точка по ваше желание. Натиснете MARKER в желаната точка, докато възпроизвеждате или записвате. На екрана се появява икона за маркер на глава.

Маркерите на главите могат да се добавят през равни интервали автоматично с настройване на опцията [Auto Chapter] в меню Setup.

Смяна на миниизображението **-RWVR** **+RW** **+R**

Всяко заглавие, показано в меню Title List, се представя с миниатюрна картинка, взета от началото на това заглавие или глава.

Натиснете THUMBNAIL, за да може показваната в момента картина да се появява в меню Title List.

Изтриване на заглавие или глава

Когато изтриете заглавие или глава от Playlist, заглавието или главата в Original се запазва. Ако обаче изтриете глава или заглавие от Original, заглавието или главата, изтрита от Original, се изтриват и от Playlist.

Изберете заглавието или главата, които искате да изтриете, и натиснете ENTER. Изберете опцията [Delete] от менюто вляво на екрана и натиснете ENTER за потвърждение.

Търсене по глава **-RWVR** **-RWVideo** **+RW** **+R** **-R**

Можете да изберете началото на заглавие с търсене по глава. Изберете заглавието, което искате да търсите, и натиснете ENTER. Изберете [Chapter] в опцията [Search] от менюто вляво на екрана и натиснете ENTER, за да се появи меню [Chapter List].

Използвайте ▲▼◀▶, за да намерите главата, която искате да започнете да възпроизвеждате, и натиснете PLAY, за да стартирате възпроизвеждането.

Създаване на нов Playlist (Списък за възпроизвеждане) **-RWVR**

Playlist ви позволява да редактирате или прередактирате заглавие или глава, без да променят оригиналните записи. Използвайте тази функция, за да добавите оригинално заглавие или глава в нов Playlist или в регистрирания Playlist.



Изберете оригиналното заглавие или глава, които искате да поставите в Playlist, после натиснете ENTER. Изберете опцията [Playlist Add] и после натиснете ENTER, за да се появи меню [Select Playlist]. Изберете заглавие от Playlist, към което искате да поставите избрано оригинално заглавие или глава, или изберете [New Playlist], за да създадете нов Playlist.

Преместване на глава от списъка за възпроизвеждане **-RWVR**

Използвайте тази функция, за да промените реда на възпроизвеждане на заглавията от Playlist (списък за възпроизвеждане) в меню [Chapter List-Playlist - Списък на заглавията-Списък за възпроизвеждане]. Изберете опция [Move - премести] от менюто вляво на екрана [Chapter List-Playlist] и натиснете ENTER. Използвайте ▲▼◀▶, за да изберете мястото, на което искате да преместите главата, после натиснете ENTER. Появява се актуализираното меню.

Търсене по време **-RWVR** **-RWVideo** **+RW** **+R** **-R**

Можете да изберете началото на заглавие с търсене по време, т. е. според времетраенето. Изберете заглавието, което искате да търсите, и натиснете ENTER. Изберете [Time] в опцията [Search] от менюто вляво на екрана и натиснете ENTER, за да се появи менюто [Search].



Използвайте ◀▶, за да намерите часа, в който искате да започнете. Всяко натиснете на ▶▶ премества с 1 минута, натиснете и задръжте ▶▶ за преместване с 5 минути. Натиснете ENTER, за да гледате заглавието от избран момент.

Скриване на глава или заглавие **+RW** **+R**

Можете да скривате възпроизвежданите глави или заглавия, без всъщност да ги изтривате. Изберете главата или заглавието, които искате да скриете, и натиснете ENTER. Изберете опцията [Hide] в [Edit], после натиснете ENTER.

Ако искате да възстановите скритото заглавие или глава, изберете скритото заглавие или глава и натиснете ENTER. Изберете опцията [Show] в [Edit], после натиснете ENTER, за да го възстановите.

Изтриване на част **-RWVR**

Можете да изтриете дадена част от заглавие, която не искате да остане в заглавието.

Изберете заглавието, част от което искате изтриете, и натиснете ENTER. Изберете опцията [Delete Part] в [Edit] от менюто вляво на екрана и натиснете ENTER, за да се появи меню [Delete part]. Можете да намерите точката с използване на бутоните PLAY, SCAN, PAUSE/STEP.



[Start Point]: Изберете начална точка за частта, която искате да изтриете, после натиснете ENTER.

[End Point]: Изберете крайна точка за частта, която искате да изтриете, после натиснете ENTER.

[Cancel]: Натиснете ENTER, за да отмените избраната част.

[Done]: Натиснете ENTER, за да изтриете избраната част.

Разделяне на заглавие **+RW**

Използвайте тази функция, за да разделите едно заглавие на две. Изберете заглавието, което искате да разделите, и натиснете ENTER. Изберете опцията [Divide] в [Edit] от менюто вляво на екрана и натиснете ENTER, за да се появи меню [Divide]. Намерете точката, в която искате да разделите заглавието, като използвате бутони PLAY, SCAN, PAUSE/STEP, и натиснете ENTER, докато е избрана опцията [Divide]. На екрана за възпроизвеждане се появява точката на разделяне. Изберете опцията [Done] и натиснете ENTER, за да го разделите. Не можете да изберете точка на разделяне под 3 секунди.

Именуване на заглавие

Когато заглавието е записано с този уред, то ще е именувано с номер. Можете да промените името на заглавието, като използвате тази функция.



Изберете заглавието, чието име искате да промените, и натиснете ENTER. Изберете опцията [Rename] или [Title Name] от менюто вляво на екрана и натиснете ENTER, за да се появи менюто на клавиатурата. Използвайте ▲▼◀▶, за да изберете знак, после натиснете ENTER, за да потвърдите избора си от менюто на клавиатурата.

[OK]: Край на именуването.

[Cancel]: Отменя всички въведени знаци.

[Space]: Постава интервал в позицията на курсора.

[Delete]: Изтрива предишен знак в позицията на курсора.

Можете да използвате бутоните на дистанционното управление, за да въведете името.

PLAY (▶): Постава интервал в позицията на курсора.

⏏ (PAUSE/STEP): Изтрива следващия знак в позицията на курсора.

■ (STOP), CLEAR: Изтрива предишния знак в позицията на курсора.

◀◀ / ▶▶: Движи курсора наляво или надясно.

MENU/LIST, DISPLAY: Промеменя набора от знаци в менюто на клавиатурата.

Цифри (0-9): Въвежда съответната цифра в позицията на курсора.

Комбиниране на глави **-RWVR** **+RW** **+R**

Използвайте тази функция, за да слеете избраната глава със съседната глава.

Изберете глава и натиснете ENTER. Изберете опцията [Combine], за да видите индикатора за комбиниране между миниатюрите на главите. Натиснете ENTER, за да комбинирате посочените две глави.

Тази функция не е налична при условията, изброени по-долу.

- В заглавието има само една глава.
- Избрана е първата глава.
- Главите, които искате да комбинирате, са създадени чрез изтриване на част от оригинално заглавие.
- Главите, които искате да комбинирате, са създадени от различни заглавия.
- Една от главите в списъка за възпроизвеждане, които искате да комбинирате, е била преместена.

Защита на заглавие **-RWVR** **+RW** **+R**

Използвайте тази функция, за да защитите заглавието срещу случайно записване, редактиране или изтриване. Изберете заглавието, което искате да защитите, и натиснете ENTER. Изберете опцията [Protect] от менюто отляво и натиснете ENTER. Върху миниатюрата на заглавието се появява знакът за заключване.

Ако искате да свалите защитата от заглавието, изберете защитеното заглавие и натиснете ENTER. Изберете опцията [Unprotect] от менюто отляво и натиснете ENTER, за да свалите защитата.

Записване върху предишен запис **+RW**

Можете да запишете нов видеозапис върху вече записано заглавие, което не е защитено. Изберете телевизионен канал или входен източник, от който искате да записвате. Натиснете MENU/LIST, за да се появи менюто със списък на заглавия. Използвайте ▲▼◀▶, за да осветите заглавието, върху което искате да записвате, после натиснете REC, за да започнете презаписването. За да спрете презаписването, натиснете STOP.

Ако новият запис е по-дълъг от текущото заглавие, презаписът продължава върху следващото заглавие. Ако следващото заглавие е защитено, презаписът спира в началната точка на защитеното заглавие.

Кодове на езици

Използвайте този списък, за да въведете желания от вас език за следните първоначални настройки: аудиодиск, субтитри на диска, меню на диска.

Език	Код	Език	Код	Език	Код	Език	Код	Език	Код
Афарски	6565	Хърватски	7282	Хауса	7265	Лингала	7678	Кечуа	8185
Африкаанс	6570	Чешки	6783	Иврит	7387	Литовски	7684	Реторомански	8277
Албански	8381	Датски	6865	Хинди	7273	Македонски	7775	Румънски	8279
Амехарски	6577	Холандски	7876	Унгарски	7285	Малгашки	7771	Руски	8285
Арабски	6582	Английски	6978	Исландски	7383	Малайски	7783	Самоански	8377
Арменски	7289	Есперанто	6979	Индонезийски	7378	Малайлам	7776	Санскрит	8365
Асамски	6583	Естонски	6984	Интерлингва	7365	Маорски	7773	Шотландски келтски	7168
Аймара	6588	Фарьорски	7079	Ирландски	7165	Маратхи	7782	Сръбски	8382
Азербайджански	6590	Фиджи	7074	Италиански	7384	Молдовски	7779	Сърбохърватски	8372
Башкирски	6665	Финландски	7073	Явански	7487	Монголски	7778	Шона	8378
Баскски	6985	Френски	7082	Каннада	7578	Науру	7865	Синдхи	8368
Бенгалски	6678	Фризийски	7089	Кашмирски	7583	Непалски	7869	Сингалски	8373
Бутански	6890	Галисийски	7176	Казахски	7575	Норвежки	7879	Словашки	8375
Бихарски	6672	Грузински	7565	Киргизки	7589	Ория	7982	Словенски	8376
Бретонски	6682	Немски	6869	Корейски	7579	Пенджаби	8065	Испански	6983
Български	6671	Гръцки	6976	Кюрдски	7585	Пушу	8083	Судански	8385
Бирмански	7789	Гренландски	7576	Лаоски	7679	Персийски	7065	Суахили	8387
Белоруски	6669	Гуарани	7178	Латински	7665	Полски	8076	Шведски	8386
Китайски	9072	Гуджарати	7185	Латвийски	7686	Португалски	8084	Тагалог	8476

Кодове на държави

Изберете кода на държавата си от този списък.

Държави	Код	Държави	Код	Държави	Код	Държави	Код	Държави	Код
Афганистан	AF	Коста Рика	CR	Гренландия	GL	Малдиви	MV	Парагвай	PY
Аржентина	AR	Хърватия	HR	Хонконг	NK	Мексико	MX	Филипини	PH
Австралия	AU	Чехия	CZ	Унгария	HU	Монако	MC	Полша	PL
Австрия	AT	Дания	DK	Индия	IN	Монголия	MN	Португалия	PT
Белгия	BE	Еквадор	EC	Индонезия	ID	Мароко	MA	Румъния	RO
Бутан	BT	Египет	EG	Израел	IL	Непал	NP	Руска федерация	RU
Боливия	BO	Салвадор	SV	Италия	IT	Холандия	NL	Саудитска Арабия	SA
Бразилия	BR	Етиопия	ET	Ямайка	JM	Холандски Антили	AN	Сенегал	SN
Камбоджа	KH	Фиджи	FJ	Япония	JP	Нова Зеландия	NZ	Сингапур	SG
Канада	CA	Финландия	FI	Кения	KE	Нигерия	NG	Словакия	SK
Чили	CL	Франция	FR	Кувейт	KW	Норвегия	NO	Словения	SI
Китай	CN	Германия	DE	Либия	LY	Оман	OM	Южна Африка	ZA
Колумбия	CO	Великобритания	GB	Люксембург	LU	Пакистан	PK	Южна Корея	KR
Конго	CG	Гърция	GR	Малайзия	MY	Панама	PA	Испания	ES

Отстраняване на проблеми

Общи

Липсва хранване.

- ➔ Вкарайте стабилно хранващия кабел в стенния контакт.

Липсва картина.

- ➔ Изберете подходящ режим за видеоприемане на телевизора, за да се появи картина от уреда на телевизионния екран.
- ➔ Свържете стабилно видеовръзките.
- ➔ Проверете дали [Video Output Format] в меню SETUP е настроен на подходяща опция, която да отговаря на вашата видеовръзка.

Картината е придружена с шум.

- ➔ Възпроизведете диск, записан в цветова система, която е различна от тази на вашия телевизор.
- ➔ Видеосигналът от външния компонент е защитен срещу запис.
- ➔ Настройте разделителна способност на такава, каквато вашият телевизор може да приема.

Не може да се намери или съхрани канал.

- ➔ Проверете свързването на антената.

Липсва звук.

- ➔ Свържете стабилно аудиовръзките.
- ➔ Настройката на входния източник на усилвателя или свързването към усилвателя са неправилни.
- ➔ Уредът е в режим на търсене, бавно движение или пауза.

Дистанционното управление не работи добре.

- ➔ Дистанционното управление не е насочено към сензора за дистанционно управление на уреда.
- ➔ Дистанционното управление е много далече от уреда.
- ➔ Има препятствие между дистанционното управление и уреда.
- ➔ Батерията на дистанционното управление е изтощена.

Възпроизвеждане

Уредът не започва възпроизвеждане.

- ➔ Поставете възпроизводим диск. (Проверете типа на диска, цветовата система и регионалния код.)
- ➔ Поставете диска със страната за възпроизвеждане отдолу.
- ➔ Поставете правилно диска в рамките на водача в поставката му.
- ➔ Почистете диска.
- ➔ Отменете ограничителния клас или променете нивото на ограничителния клас.

Не може да се възпроизвежда диск, записан с този уред, на друг плеър.

- ➔ Финализирайте диска.
- ➔ Проверете съвместимостта на диска с плеъра.
- ➔ Поставете правилно диска в рамките на водача в поставката му.
- ➔ Дискове с материал за еднократно копиране не могат да се възпроизведат на други плеъри.

Ъгълът не може да се промени.

- ➔ На DVD диска няма записани множество ъгли на заснемане.
- ➔ Ъгълът не може да се променя за заглавията, записани на този уред.

Езикът на субтитрите не може да се промени или изключи.

- ➔ Няма записани субтитри на DVD диска, който се възпроизвежда.
- ➔ Субтитрите не могат да се променят за заглавията, записани на този уред.

Не може да възпроизвежда MP3/WMA/JPEG/DivX файлове.

- ➔ Файловете не са записани в такъв формат, какъвто уредът може да възпроизвежда.
- ➔ Уредът не поддържа кодека на филмовия DivX файл.
- ➔ Разделителната способност е по-висока, отколкото уредът може да поддържа.

Не може да записва или не записва успешно.

- ➔ Проверете оставащото място върху диска.
- ➔ Проверете дали източникът, от който се опитвате да запишете, не е защитен срещу презапис.
- ➔ По време на записа може да е имало прекъсване на захранването.
- ➔ Използвайте диск, форматиран в режим VR, за материал за еднократно копиране.

Записването с таймер не е успешно.

- ➔ Часовникът не е нагласен правилно.
- ➔ Началният час на записване с таймер е отминал.
- ➔ Два записа с таймер може да са се застъпили; в такъв случай само по-ранният ще се запише изцяло.
- ➔ Когато настройвате канала за запис, убедете се, че настройвате вградения тунер на уреда, а не вградения тунер на телевизора.

Липсва стерео аудиозапис и/или възпроизвеждане.

- ➔ Телевизорът не е стереосъвместим.
- ➔ Предаваната програма не е в стереоформат.
- ➔ Изходните гнезда A/V на уреда не са свързани към входните гнезда TV A/V.

Възстановяване на първоначалните настройки на уреда

Ако забележите някой от следните симптоми.

- Уредът е включен, но захранването не се включва или изключва.
- Дисплеят на предния панел не работи.
- Уредът не работи нормално.

Можете да възстановите първоначалните настройки на уреда както следва.

- Натиснете и задръжте бутон POWER за минимум пет секунди. По този начин уредът ще се изключи; после го включете отново.
- Изключете захранващия кабел от контакта, изчакайте поне пет секунди, после го включете отново в контакта.

Технически характеристики

Общи

Захранване	200-240 V променлив ток, 50/60 Hz
Консумация на ел. енергия	15 W
Размери (прибл.)	430 X 49 X 245 мм (Ш x В x Д) без стойка
Нето тегло (прибл.)	2.5 кг
Работна температура	от 5°C до 35°C
Работна влажност	от 5 % до 65 %
Телевизионна система	PAL I, B/G, I/I, SECAM D/K, K1 цвeтова система
Формат на записване	PAL

Записване

Формат на записване	DVD видеозаписване, DVD-VIDEO
Записваеми носители	DVD-RW, DVD-R, DVD+RW, DVD+R
Време на записване	DVD (4.7GB): Прибл. 1 час (XP режим), 2 часа (SP режим), 4 часа (LP режим), 6 часа (EP режим), 14 часа (MLP режим)

Формат на видеозаписване

Честота на импулсна модулация 27 MHz

Формат на компресиране MPEG2

Формат на аудиозаписване

Честота на импулсна модулация 48 kHz

Формат на компресиране Dolby Digital

Възпроизвеждане

Честотна реакция	DVD (PCM 48 kHz): 8 Hz до 22 kHz, CD: 8 Hz до 20 kHz DVD (PCM 96 kHz): 8 Hz до 44 kHz
Съотношение сигнал - шум	Над 100 dB (конектор AUDIO OUT)
Хармонично изкривяване	Под 0,008 % (конектор AUDIO OUT)

Входи

Динамичен обхват	Повече от 95 dB (за AUDIO OUT конектор)
ANTENNA IN	Вход за антена, 75 Ω
VIDEO IN	1.0 V _{p-p} 75 Ω, отриц. синхр., RCA гнездо x 1/ SCART x 2
AUDIO IN	2.0 V _{rms} над 47 k Ω, RCA гнездо (L, R) x 1 / SCART x 2
DV IN	4 pin (стандарт IEEE 1394)
USB IN	4 pin (стандарт USB 1.1)

Изходи

VIDEO OUT	1 V _{p-p} 75 Ω, отриц. синхр., SCART x 2
S-VIDEO OUT	(Y) 1.0 V (p-p), 75 Ω, отриц. синхр., Mini DIN 4-pin x 1(C) 0.3 V (p-p) 75 Ω
COMPONENT VIDEO OUT	(Y) 1.0 V (p-p), 75 Ω, отриц. синхр., RCA гнездо x 1, (PB)/(PR) 0,7 V (p-p), 75 Ω, RCA гнездо x 2
Аудиоизход (цифрово аудио)	0,5 V (p-p), 75 Ω, RCA гнездо x 1
Аудиоизход (оптично аудио)	3 V (p-p), Оптичен конектор x 1
Аудиоизход (аналогово аудио)	2 V _{rms} (1 kHz, 0 dB), 600 Ω, RCA гнездо (L, R) x 1 / SCART x 2

Принадлежности

RF кабел (1), дистанционно управление (1), батерия (1)