



LCD TELEVIZIJA NAVODILA ZA UPORABNIKA

LCD TELEVIZIJSKI MODELI

19LS4R*

22LS4R*

17LS5R*

20LS5R*

Pred uporabo natančno preberite navodila.

Obdržite ta navodila za kasnejši vpogled.

Zabeležite si številko vašega modela in serijsko številko vašega televizorja.

Podatki so na nalepki na pokrovu zadaj, te informacije posredujte vašemu prodajalcu, ko boste potrebovali servis.

DODATKI

Prepričajte se, da ima vaša televizija vse naslednje dodatke. Če manjka en dodatek, stopite v stik z prodajalcem, kjer ste kupili ta izdelek.

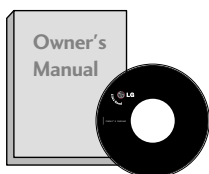

NAVODILA ZA UPORABNIKA



Baterije

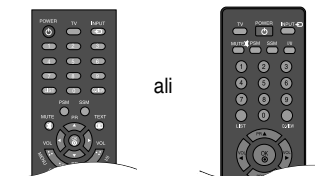

Daljinski upravljalnik



Kabel za priključek



Urejevalnik za kablov

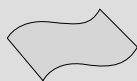

Krpa za poliranje
Zaslon obrišite s krpo
Ta funkcija ni na voljo vseh
državah.

*S krpami za čiščenje zunanosti izdelka narahlo podrgnite madež ali prstni odtis na zunanosti izdelka.

Madežev ne drgnite premočno. Bodite pazljivi – s premočnim drgnjenjem lahko povzročite praske ali razbarvanje.

DODATKI..... 1

PRIPRAVA

Krmila prednje plošče	4
Informacije na hrbtni plošči	6
Namestitev stojala	9
Snemljivo stojalo	10
Pokrov zadaj za urejanje kablov	11
Montaža na steno: Vodoravna namestitev	12
Namestitev zaslonskega zatemnilnega praga	12
Postavitev zaslona	13
Mesto postavitve	13
Varnostni sistem Kensington.....	14
Povezovanje z anteno	15

NAMESTITEV ZUNANJE OPREME

Namestitev sprejemnika z visoko razločljivostjo	16
Namestitev digitalne video plošče	18
Namestitev snemalnika video kaset	20
NASTAVITEV SLUŠALK	23
Namestitev na osebni računalnik	24
Namestitev zaslona za uporabo na računalniku	27

GLEĐANJE TELEVIZIJE / KRMILJENJE PROGRAMOV

Ključne funkcije daljinskega upravljalnika	28
Vklop televizije	30
Izbiranje programov	30
Prilagajanje glasnosti	30
Izbiranje menija na zaslona in prilagajanje	31
Samodejno programsko uglaševanje	32
Ročno programsko uglaševanje	33
Fino uglaševanje	34
Določanje imena postaje	35
Urejanje programov	36
Najljubši programi	37
Priklic programske razpredelnice	38
ZAKLEPANJE PRED OTROKI	39

URAVNAVANJE SLIKE

Uravnavanje velikosti slike (formalno razmerje)	40
Vnaprejšnje nastavitve slike	
- Način vnaprejšnje nastavitve slike	42
- Samodejno uravnavanje barvnega odtenka (toplo/srednje/hladno)	43
Ročno prilagajanje slike	
- Možnosti uravnavanje slike v načinu ročne nastavitve	44
- Barvni odtenek v načinu ročne nastavitve	45
XD – tehnologija za izboljšanje prikaza slike	46
XD demonstracija	47
Kino	48
Ponovna nastavitve slike v začetno stanje	49

URAVNAVANJE ZVOKA IN JEZIKA

Samodejni nivelirnik jakosti zvoka	50
Vnaprejšnje nastavitve zvoka – način zvoka	51
Prilagajanje nastavitve za zvok – način uporabnika ..	52
Ravnovesje	53
I/II	
- Stereo/dvotonski sprejem.....	54
- NICAM sprejem.....	55
- Izbira zvokovnega izhoda zvočnikov	55
Zaslonski meni za izbiranje jezika/države	56

DODATEK

Nastavitev ure57
Samodejni vklop/izklop časovnika58
Nastavitev časovnika za izklop59
Samodejna nastavitev izklopa60

NASTAVITEV ČASA

Vklop/izklop61
ENOSTAVNO besedilo61
TOPTXT62
FASTXT62
Posebne funkcije teleteksta63

TELETEKST

Odpravljanje težav64
Vzdrževanje66
Tehnični podatki67

ENOTE ZA KRMILJENJE SPREDNJE PLOŠČE

- To je enostavna predstavitev sprednje plošče. Tukaj prikazane funkcije bi se lahko razlikovale od vašega televizorja.
- Če je na izdelek pritrjen zaščitni film, ga odstranite in izdelek obrišite s krpo za poliranje

17LS5R* / 20LS5R*

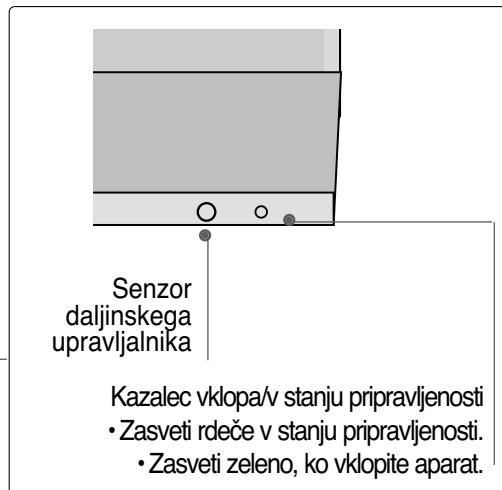
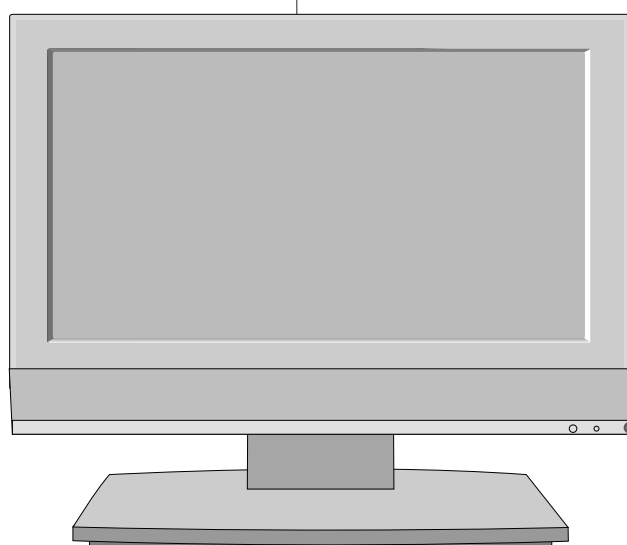
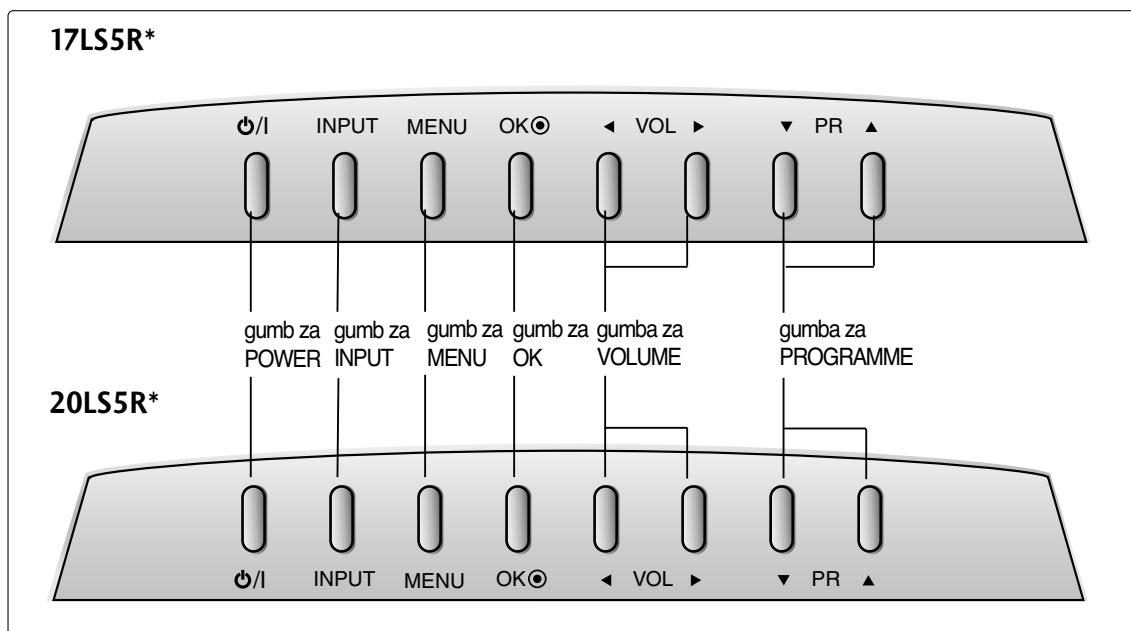

19LS4R*/ 22LS4R*

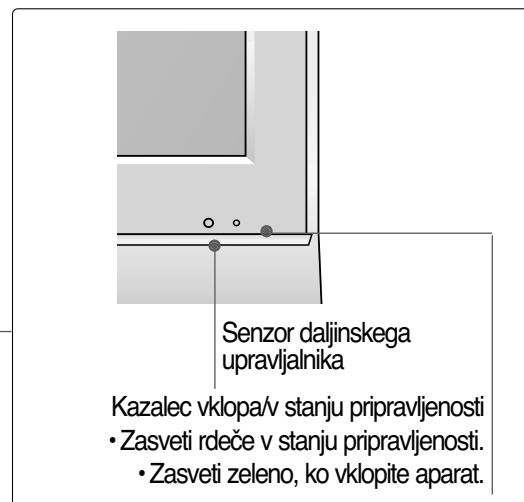
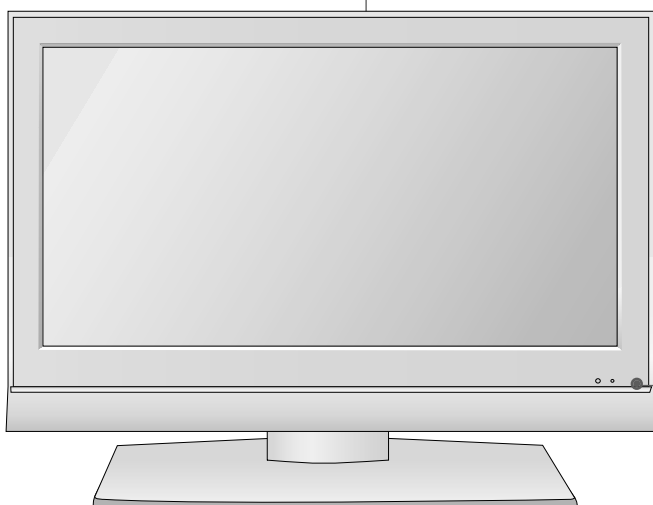
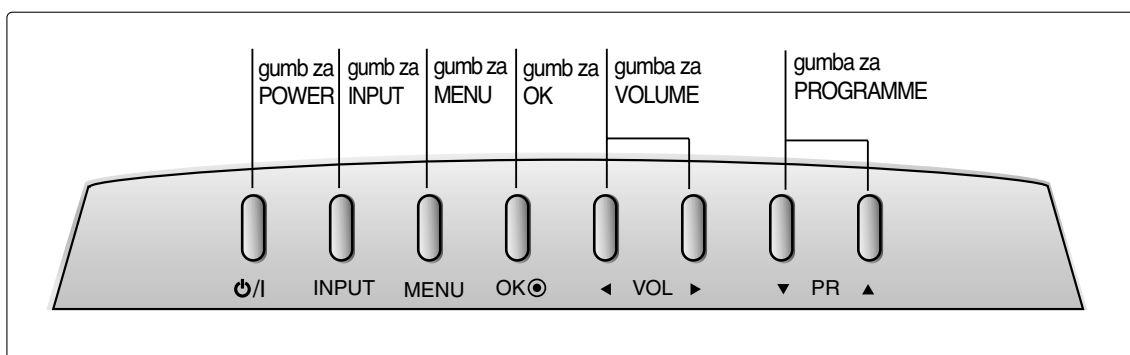

Informacije na hrbtni plošči

- To je poenostavljena predstavitev zadnje plošče. Tukaj prikazane funkcije bi se lahko razlikovale od vašega televizorja.

17LS5R*

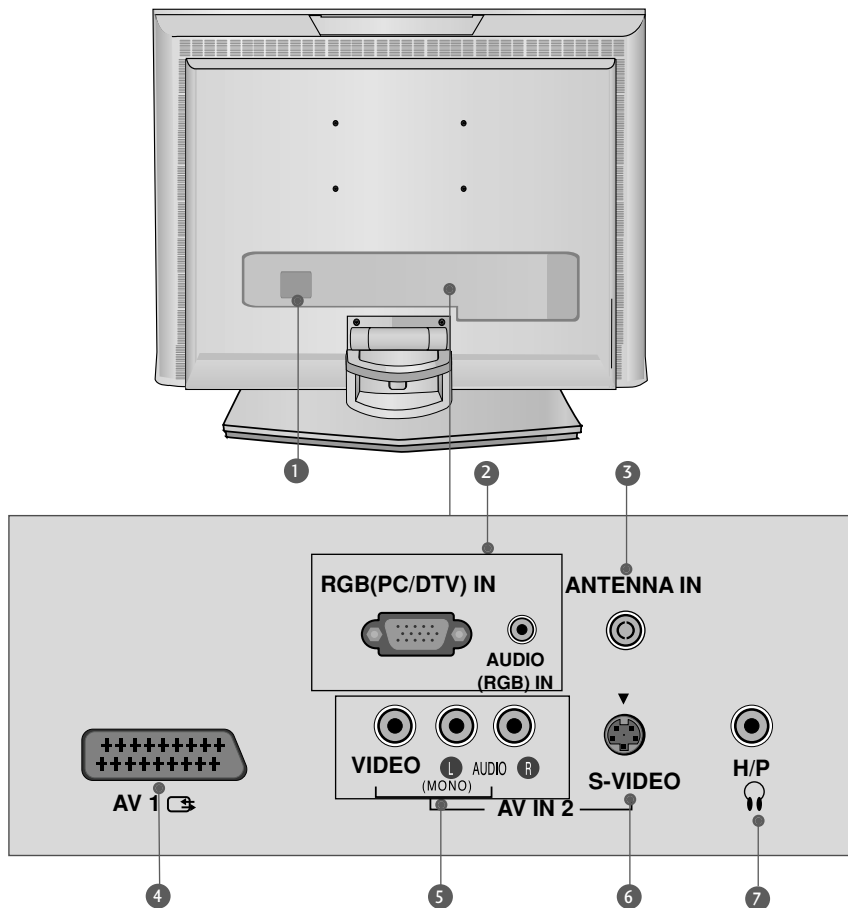

- 1** Vtičnica za kabel
Ta TV deluje z AC. Napetost je navedena na strani s tehničnimi podatki. Nikoli ne smete uporabljati enosmerni tok za ta televizor.
- 2** RGB/Audio vhod
Povežite izhod monitorja od osebnega računalnika/DTV na ustrezna vhodna vrata.
- 3** Vhod antene
Povežite signale preko zraka s to vtičnico
- 4** Evuro Scart vtičnica (AV1)
Povežite podnožje izhoda scart od zunanje aparata s to vtičnico.
- 5** Vnos Avdio/Video
Povežite avdio/video izhod od zunanje aparata s to vtičnico.
- 6** S-video Vnos
Povežite izhod S-Video od S-VIDEO aparata.
- 7** Priključek za slušalke

20LS5R

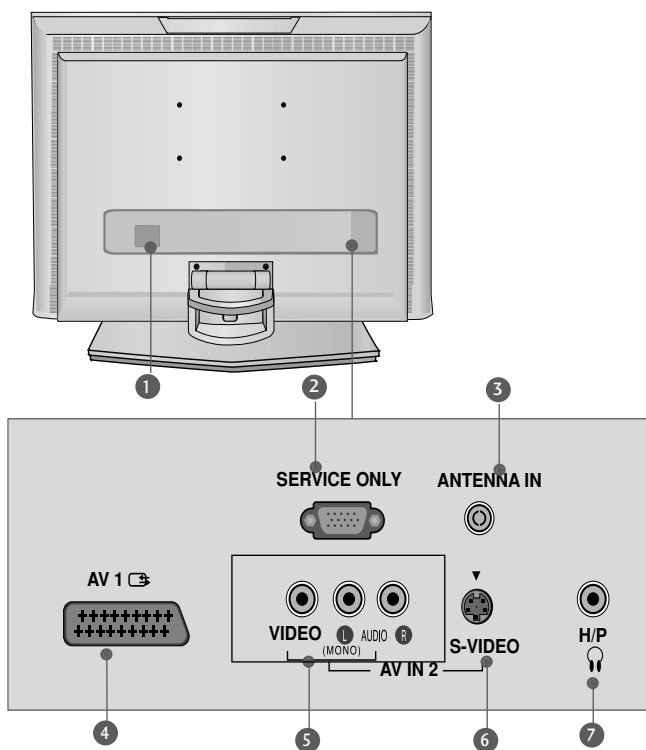

20LS5RC

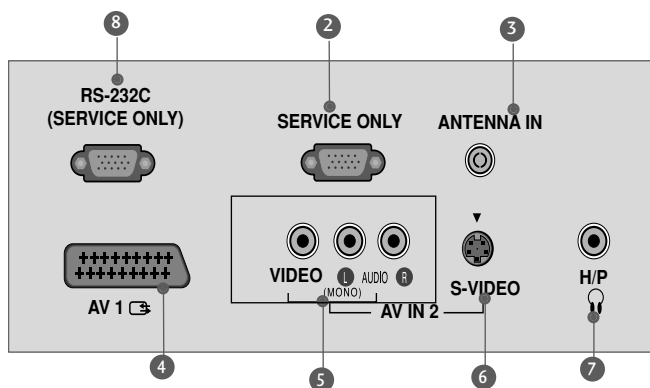

1 Vtičnica za kabel

Ta TV deluje z AC. Napetost je navedena na strani s tehničnimi podatki. Nikoli ne smete uporabljati enosmerni tok za ta televizor.

2 PRIKLJUČEK SAMO ZA SERVISERJA

3 Vhod antene

Povežite signale preko zraka s to vtičnico

4 Evuro Scart vtičnica (AV1)

Povežite podnožje izhoda scart od zunanjega aparata s to vtičnico.

5 Vnos Avdio/Video

Povežite avdio/video izhod od zunanjega aparata s to vtičnico.

6 S-video Vnos

Povežite izhod S-Video od S-VIDEO aparata.

7 Priključek za slušalke

8 VHOD RS-232C (PRIKLJUČEK SAMO ZA SERVISERJA)

Povežite z vrati RS-232C na računalniku.

Informacije na hrbtnej plošči

19LS4R* / 22LS4R*

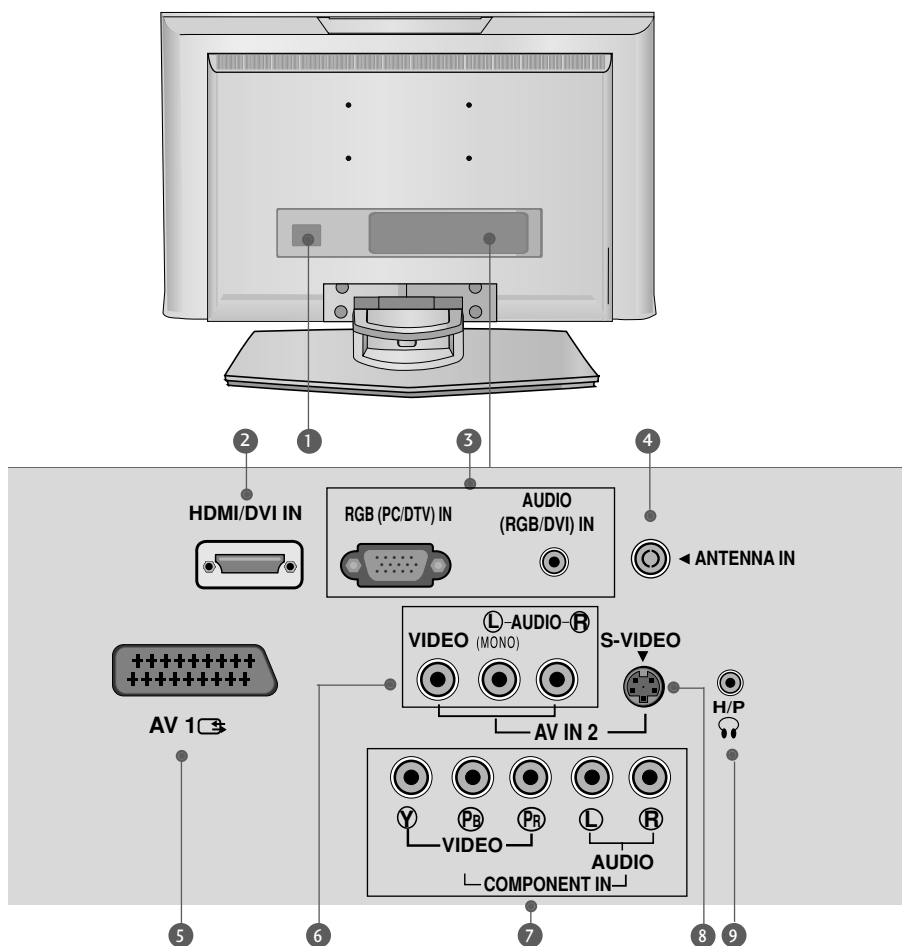

- 1** Vtičnica za kabel
Ta TV deluje z AC. Napetost je navedena na strani s tehničnimi podatki. Nikoli ne smete uporabljati enosmerni tok za ta televizor.
- 2** HDMI/DVI IN vhod
Povežite HDMI signal s HDMI IN. ali DVI (VIDEO) signal z vrata HDMI/DVI z DVI na HDMI kabel.
- 3** RGB/Avdio vhod
Povežite izhod monitorja od osebnega računalnika/DTV na ustrezna vhodna vrata.
- 4** Vhod antene
Povežite signale preko zraka s to vtičnico
- 5** Evuro Scart vtičnica (AV1)
Povežite podnožje izhoda scart od zunanje aparata s to vtičnico.
- 6** Vnos Avdio/Video
Povežite avdio/video izhod od zunanje aparata s to vtičnico.
- 7** Vhod komponenta
Povežite avdio/video aparata s to vtičnico.
- 8** S-video Vnos
Povežite izhod S-Video od S-VIDEO aparata.
- 9** Priključek za slušalke

NAMESTITEV STOJALA

▪ Tukaj prikazane funkcije bi se lahko razlikovale od vašega televizorja.

19/22LS4R*

- 1 Izdelek previdno položite na mehko podlago s sprednjo stranjo navzdol, ki ga bo varovala pred poškodbami.

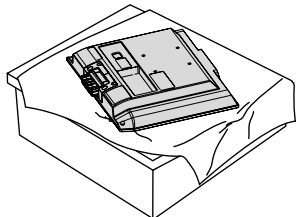

- 2 Držite tečaj in ga obrnite navzgor.

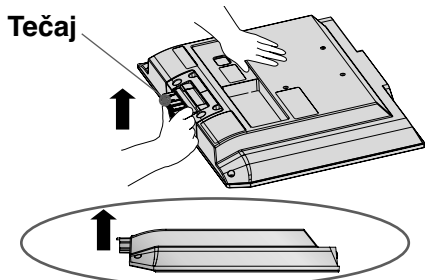

- 3 Nastavek vstavite v izdelek, tako da zaslišite klik.

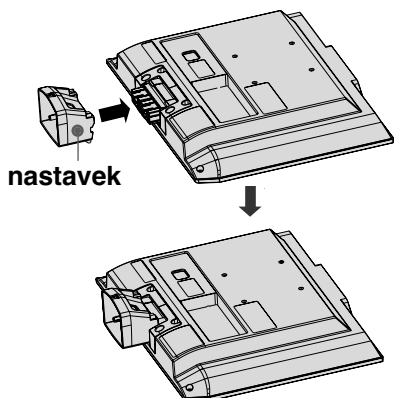

- 4 Sestavite dele nastavka in podstavek izdelka.

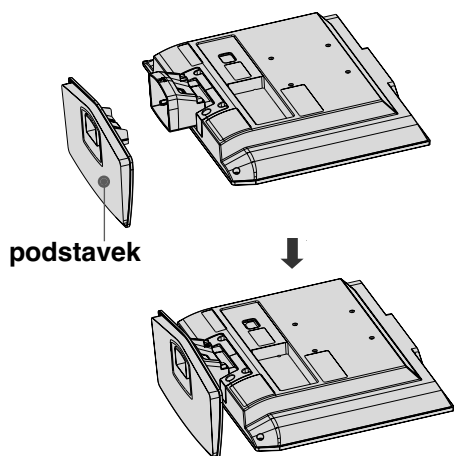

17/20LS5R*

- 1 Izdelek previdno položite na mehko podlago s sprednjo stranjo navzdol, ki ga bo varovala pred poškodbami.

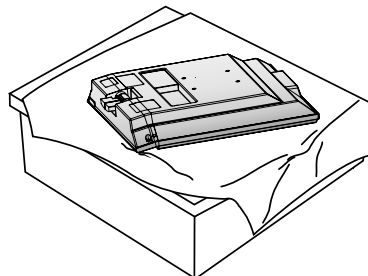

- 2 Komplet delov za stojalo z izdelkom stojala. Vstavite telo stojala v izdelek, dokler ne slišno zaskoči.

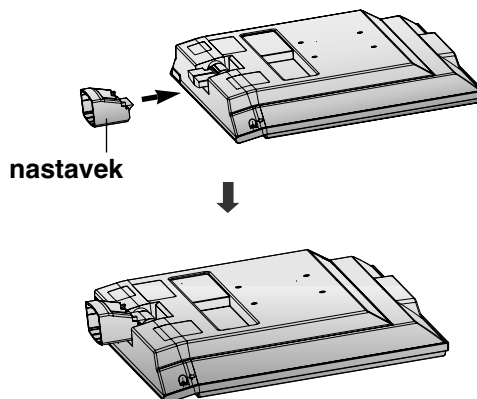

- 3 Postavite stojalo izdelka na izdelek, kot je prikazano na sliki.

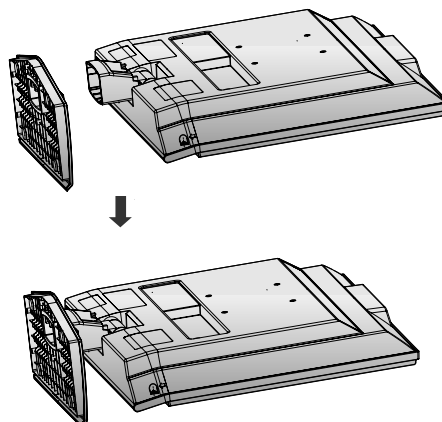

Snemljivo stojalo

▪ Tukaj prikazane funkcije bi se lahko razlikovale od vašega televizorja.

- 1** Položite televizor na mehko tkanino ali blazino s sprednjo stranjo navzdol.

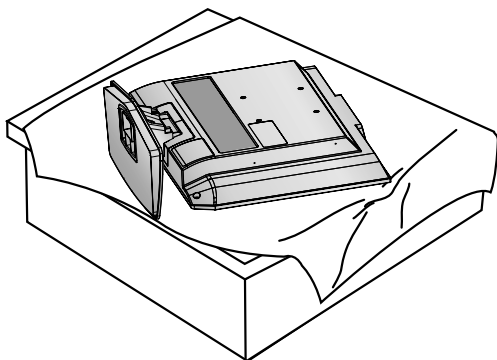

- 2** Povlecite pokrov nazaj, medtem ko pritiskate gumb na telesu stojala.

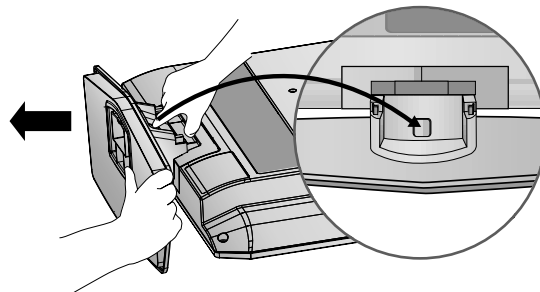

- 3** Držite podstavek in ga sunkovito povlecite iz nastavka.

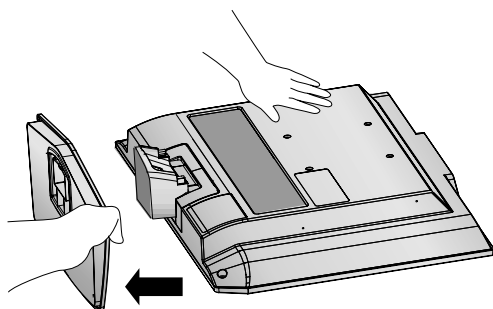

- 4** Držite stojalo in ga upognite navzgor.

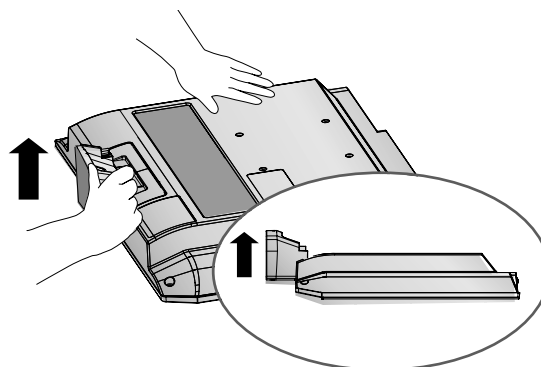

- 5** Če želite ločiti nastavek od televizorja, ga hkrati povlecite in pritisnite na 2 zatiča.

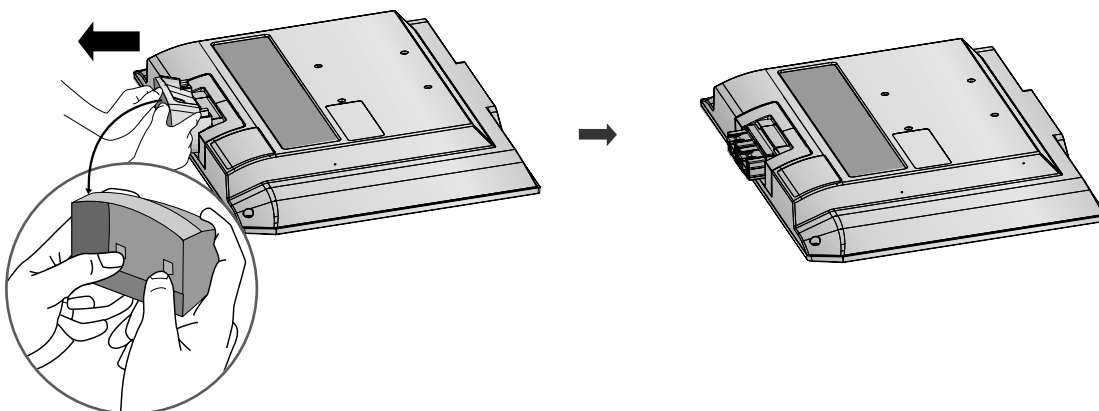

Pokrov zadaj za urejanje kablov

▪ Tukaj prikazane funkcije bi se lahko razlikovale od vašega televizorja.

1 Pravilno priključite kable.

Če želite priključiti dodatno opremo, si oglejte poglavje **Priključitev zunanje opreme**.

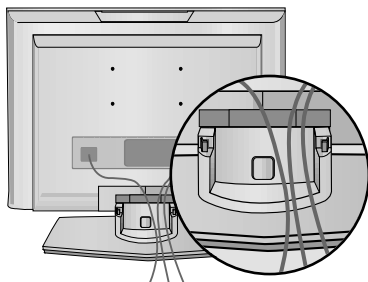

2 Namestite **nastavek za kable**, kot je prikazano.

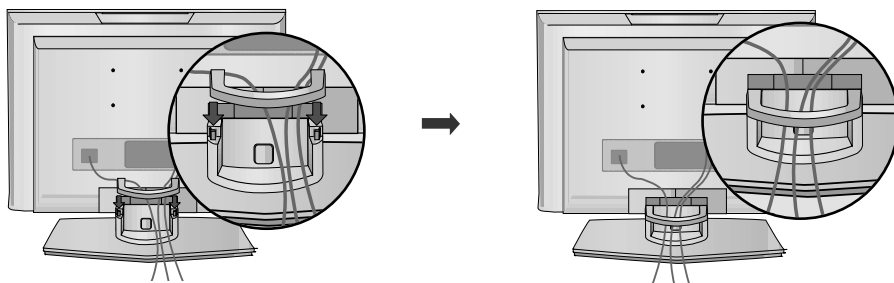

Odstranjevanje nastavka za kable

Prvič, pritisnite nastavek za kable. Z obema rokama držite **nastavek za kable** in povlecite navzgor.

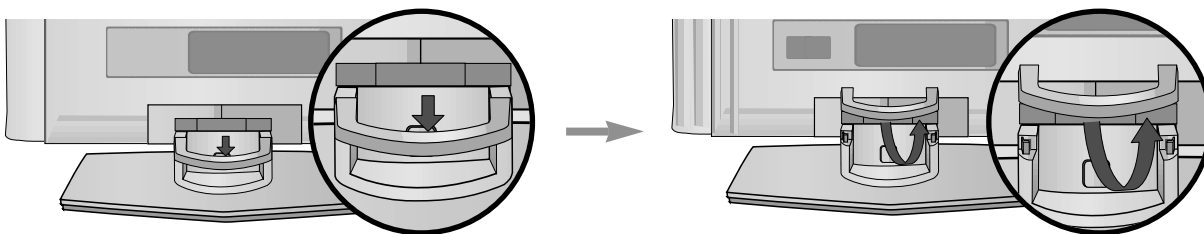

! POZOR

- ▶ Ko izdelek premikate, **NASTAVKA ZA KABLE** ne držite.
- Če izdelek pade z rok, se lahko poškodujete vi ali izdelek.

MONTAŽA NA STENO: VODORAVNA NAMESTITEV

Za pravilno ventilacijo mora znašati odmik do stene in na vsaki strani približno 10 cm. Podrobna navodila za namestitev dobite od prodajalca, ker si podrobno oglejte nameščanje nosilcev na steno z nagibom in navodilo za nastavitev.

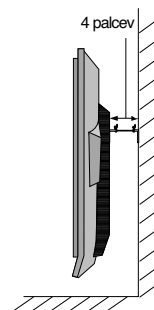
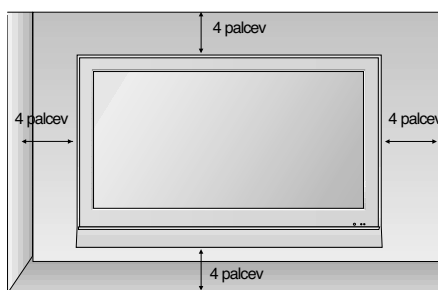
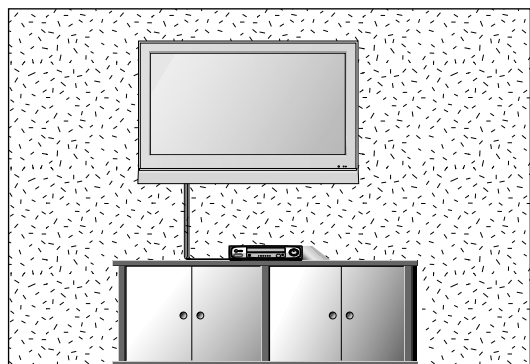

NAMESTITEV ZASLONKEGA ZATEMNILNEGA PRAGA

Za pravilno ventilacijo mora znašati odmik do stene na vsaki strani približno 10 cm.

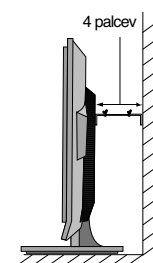
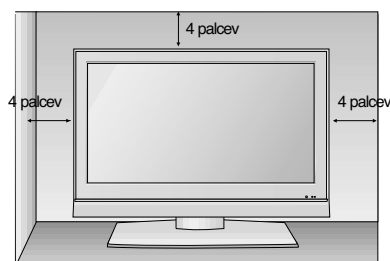
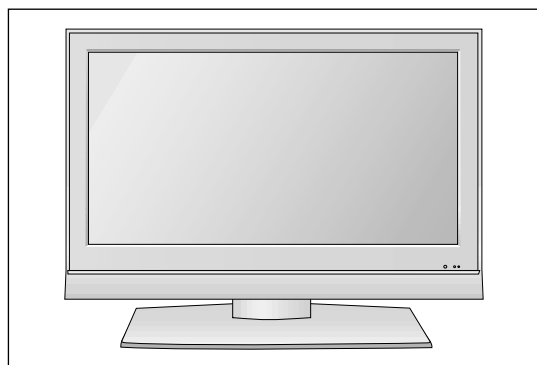

Postavitev zaslona

■ Tukaj prikazane funkcije bi se lahko razlikovale od vašega televizorja.
Po lastni želji prilagodite položaj plošče v različnih smereh.

• Razpon nagiba

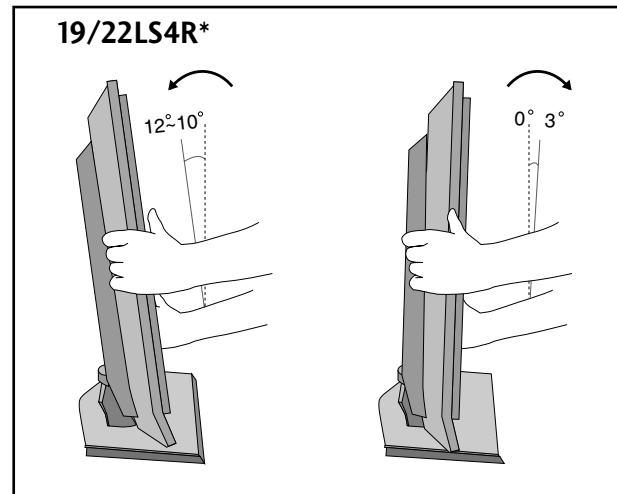
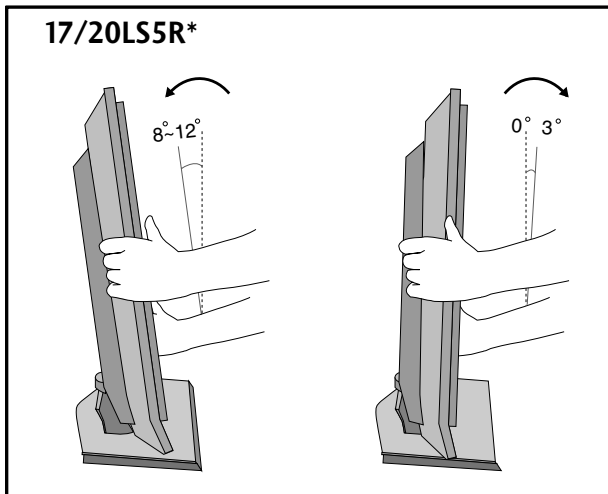

Mesto postavitve

Postavite televizor na mesto, kjer ni močne svetlobe ali neposrednih sončnih žarkov. Pazite, da televizor ne izpostavljate nepotrebnim tresljajem, vlagi, prahu ali vročini. Televizor postavite na mesto, kjer je prost pretok zraka. Odprtin ventilatorja na zadnji strani ne prekrivajte.

Če morate televizor namestiti na zid, pritrđite standardno vmesno ploščo VESA (dodatni deli) na zadnjo stran televizorja.

Ko boste televizor nameščali na stenski nosilec (dodatni deli), ga dobro pritrđite, da ga zaščitite pred padcem.

Varnostni sistem Kensington

- Televizor je na zadnji plošči opremljen s priključkom varnostnega sistema Kensington. Priključite kabel varnostnega sistema Kensington, kot je prikazano spodaj.
- Za podrobna navodila o namestitvi in uporabi varnostnega sistema Kensington si oglejte navodila za uporabo, priložena varnostnemu sistemu Kensington.
Če želite nadaljnje informacije, se obrnite na <http://www.kensington.com>, domačo spletno stran podjetja Kensington. Kensington prodaja varnostne sisteme za drago elektronsko opremo, kot so na primer prenosni osebni računalniki in projektorji LCD.

OPOMBA

- Varnostni sistem Kensington spada med dodatno opremo.

OPOMBE

- Če je televizor hladen na dotik, lahko ob vklopu pride do utripanja.
To je normalno in s televizorjem ni nič narobe.
- Na zaslonu se lahko pojavijo zelo majhne okvare pik, ki se pojavijo kot majhni rdeči, zeleni ali modri madeži. Vendar to ne bo negativno vplivalo na delovanje zaslona.
- Izogibajte se vsakršnega dotikanja zaslona LCD.
To lahko povzroči začasne učinke popačenja slike.

17LS5R*

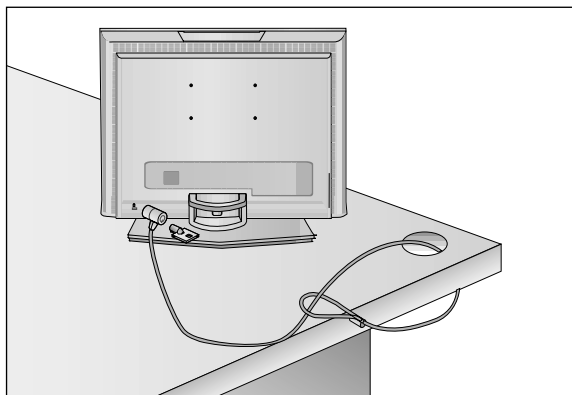

19/22LS4R*

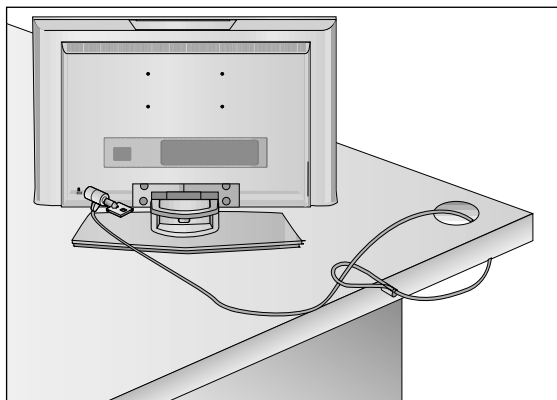

20LS5R*

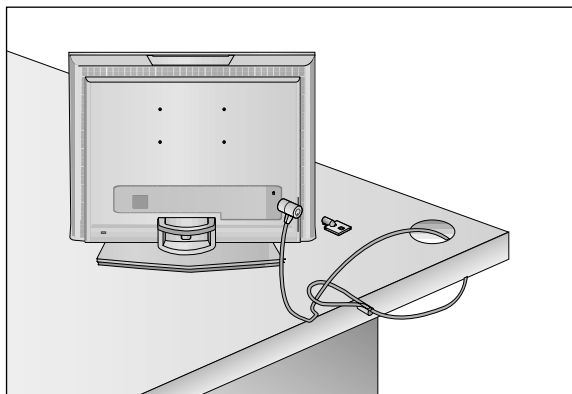

- Za preprečevanje poškodb nikoli ne napajajte aparata, dokler niste končali z vsemi potrebnimi povezavami aparata.

Povezovanje z anteno

- Za idealno kakovost sliko prilagodite smer antene.
- Kabel antene in pretvornik je treba ločeno nabaviti.

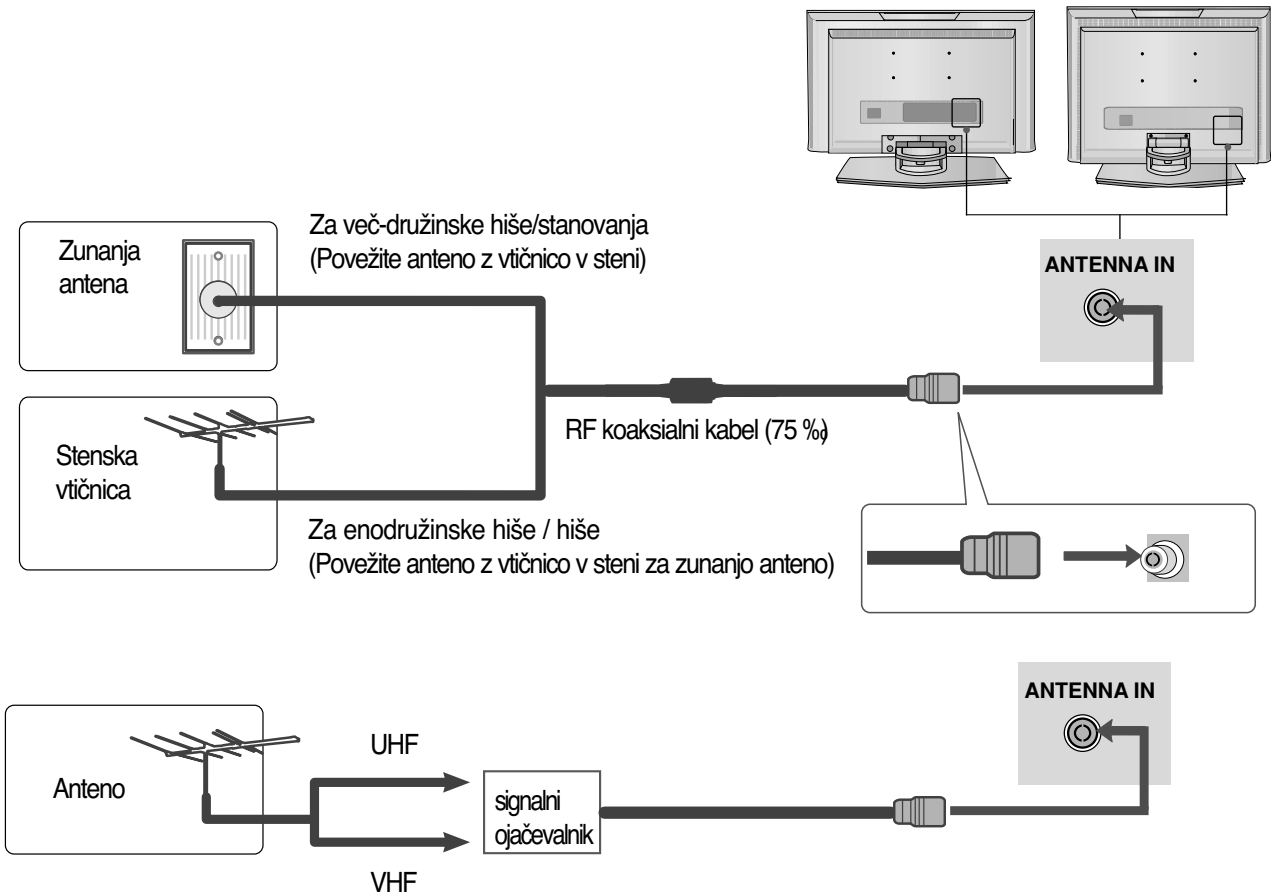

- Boljšo kakovostno sliko v območjih s slabim sprejemom dobite, če namestite k anteni signalni ojačevalnik
- Če je treba signal razdvojiti za dve televiziji, uporabite za povezavo razcepnik za antenski signal.

NAMESTITEV ZUNANJE OPREME

- Za preprečevanje poškodb nikoli ne napajajte aparata, dokler niste končali z vsemi potrebnimi povezavami aparata.
- Tukaj prikazane funkcije bi se lahko razlikovale od vašega televizorja.

Namestitev sprejemnika z visoko razločljivostjo

Pri povezovanju s komponentnim kablom (Samo 19/22LS4R*)

- 1 Izhodne vtičnice na digitalnem satelitskem sprejemniku povežite z vtičnicami **COMPONENT IN VIDEO** (Y Pb Pr) na televizorju.
- 2 Zvočni kabel digitalnega satelitskega sprejemnika priključite v vtičnico **COMPONENT IN AUDIO** na televizorju.
- 3 Pritisnite tipko **INPUT** in izberite **Component (Komponenta)** (480i/576i/480p/576p/720p/1080i).

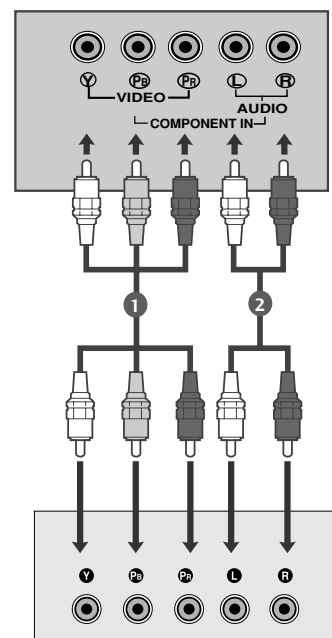

Pri povezovanju z D-sub 15 pin kablom

17LS5R*

- 1 Izhodno vtičnico D-Sub na digitalnem satelitskem sprejemniku povežite z vhodno vtičnico **RGB (PC/DTV) IN** na televizorju. Zvočni kabel digitalnega satelitskega sprejemnika pa vključite v vtičnico **AUDIO (RGB) IN**.
- 2 Pritisnite tipko **INPUT** in izberite **RGB (DTV)**.

19/22LS4R*

- 1 Izhodno vtičnico D-Sub na digitalnem satelitskem sprejemniku povežite z vhodno vtičnico **RGB (PC/DTV) IN** na televizorju. Zvočni kabel digitalnega satelitskega sprejemnika pa vključite v vtičnico **AUDIO (RGB/DVI) IN**.
- 2 Pritisnite tipko **INPUT** in izberite **RGB (DTV)**.

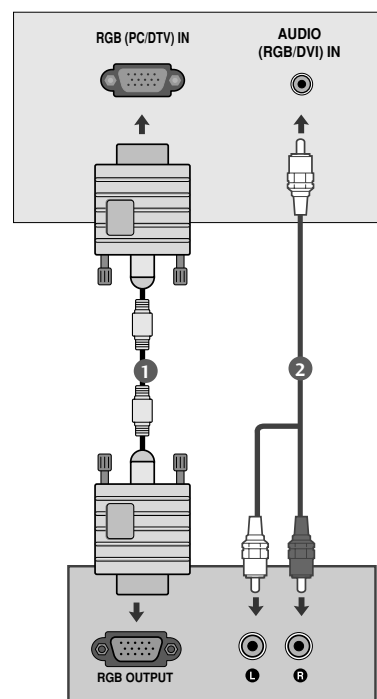

Pri povezovanju s HDMI kablom (Samo 19/22LS4R*)

- 1 Izhodno vtičnico HDMI na digitalnem satelitskem sprejemniku priključite v vhod **HDMI/DVI IN** na televizorju.
- 2 Pritisnite tipko **INPUT** na daljinskem upravljalniku in izberite vhodni vir **HDMI/DVI** (DTV).

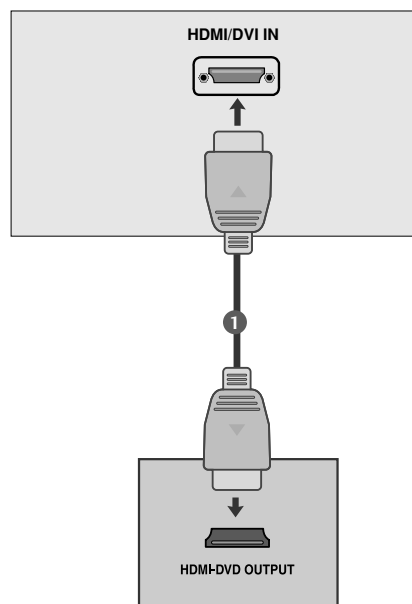

NAMESTITEV ZUNANJE OPREME

Namestitev predvajalnika digitalnih video plošč (DVD)

Pri povezovanju s komponentnim kablom (Samo 19/22LS4R*)

- 1 Izhodne vtičnice video (Y Cb Cr, Y Pb Pr, Y B-Y R-Y ali (Y P_B P_R) na predvajalniku DVD povežite z vtičnicami za **COMPONENT IN VIDEO** (Y P_B P_R) na televizorju.
- 2 Zvočni kabel predvajalnika DVD priključite v vtičnico **COMPONENT IN AUDIO** na televizorju.
- 3 Pritisnite tipko **INPUT** in izberite **Component** (Komponenta) (480i/576i/480p/576p/720p/1080i).
- 4 Pritisnite tipko **PLAY** na predvajalniku DVD. Na zaslonu se prikaže slika, ki jo predvaja predvajalnik DVD.

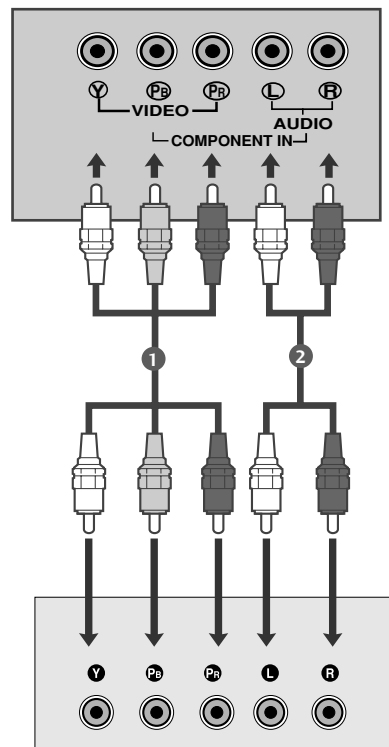

Vhodna vrata komponente

Za boljšo kakovost slike povežite DVD predvajalnika z vhodnimi vrati komponente tako, kot je prikazano spodaj.

Vrata komponente na televiziji	Y	P _B	P _R
Video izhodna vrata DVD predvajalniku	Y	P _B	P _R
	Y	B-Y	R-Y
	Y	Cb	Cr
	Y	Pb	Pr

Pri povezovanju z Euro scart kablom

- 1 Vtičnico za Euro scart na predvajalniku DVD povežite z vtičnico za Euro scart na televizorju.
- 2 Pritisnite tipko **INPUT** in izberite **AV1**.
- 3 Pritisnite tipko **PLAY** na predvajalniku DVD. Na zaslonu se prikaže slika, ki jo predvaja predvajalnik DVD.

! POZOR

- Prosimo, da uporabljate zaščiteni scart kabel.

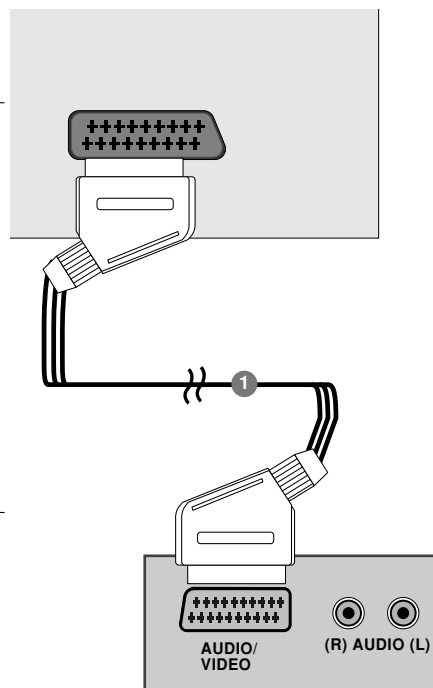

Pri povezovanju s HDMI kablom (Samo 19/22LS4R*)

- 1 Izhod HDMI na predvajalniku DVD povežite z vhodom **HDMI/DVI IN** na televizorju.
- 2 Pritisnite tipko **INPUT** na daljinskem upravljalniku in izberite vhodni vir **HDMI/DVI** (DTV).

! POZOR

- Z uporabo HDMI kabla lahko televizija sprejema istočasno video in avdio signale.
- Če DVD podpira samodejno funkcijo HDMI, bo izhodna ločljivost izvirnega aparata samodejno nastavljena na 1280 x 720 p.
- Če predvajalnik DVD ne podpira samodejne funkcije HDMI, morate ustrezno prilagoditi izhodno ločljivost predvajalnika DVD. Najboljšo kakovost slike dobite, če prilagodite izhodno ločljivost izvirnega aparata na 1280 x 720 p.

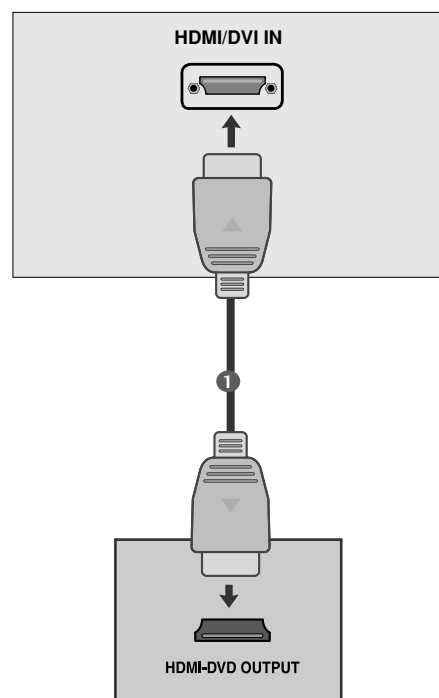

NAMESTITEV ZUNANJE OPREME

NAMESTITEV ZUNANJE OPREME

- Šumenje slike (interferenco) lahko preprečite tako, da nekoliko odmaknete snemalnika video kaset od televizije.
- Tipično za zmrznjeno sliko od snemalnika video kaset. Pri uporabi slikovnega formata 4:3, bo zmrznjena slika ostala vidna pri strani na zaslonu.

Pri povezovanju z anteno

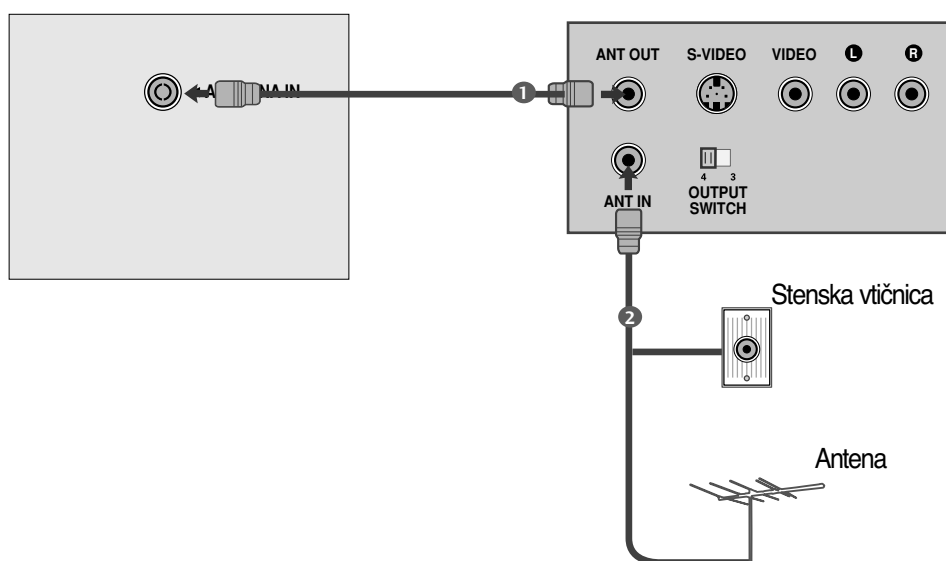

- 1 Vtičnico RF out na videorekorderju povežite z vtičnico za anteno na televizorju.
- 2 Kabel antene vključite v vtičnico za anteno RF na videorekorderju.
- 3 Program za videorekorder shranite na želeno številko, pri tem pa si pomagajte s poglavjem Ročno nastavljanje programov.
- 4 Izberite številko programa, kjer je shranjen videorekorder.
- 5 Pritisnite tipko **PLAY** na videorekorderju.

Pri povezovanju z Euro scart kablom

- 1 Vtičnico za Euro scart na videorekorderju povežite z vtičnico za Euro scart na televizorju.

- 2 Pritisnite tipko **PLAY** na videorekorderju.
Če vaš videorekorder prek kabla Scart oddaja signal za prekop v način AV, televizor samodejno preklopi v način **AV 1** ob začetku predvajanja. Če želite še vedno gledati televizijo, pritisnite **▲ / ▼** ali eno od oštevilčenih tipk.

Če televizor ne preklopi samodejno, pritisnite tipko **INPUT** na daljinskem upravljalniku in izberite **AV1**. Na zaslonu se prikaže slika, ki jo predvaja videorekorder.

Programi, ki jih sprejema vaš televizor, lahko tudi posnamete.

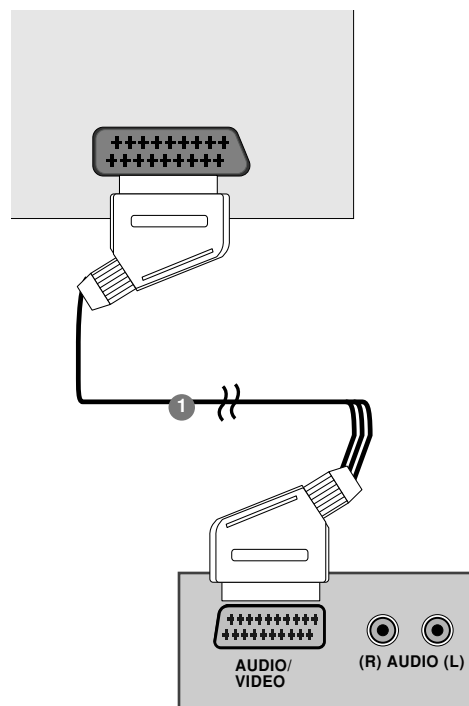

! POZOR

- ▶ Signal vrste RGB (rdeča, zelena, modra) lahko izberete le za povezavo prek kabla Euro scart in tako sprejemate **AV1**. Te signale oddajajo na primer dekoderji plačljivih programov, igralne naprave itd.
- ▶ Uporabljajte le zaščiten kabel Scar.

NAMESTITEV ZUNANJE OPREME

NAMESTITEV ZUNANJE OPREME

Pri povezovanju z RCA kablom

- 1 Izhodne vtičnice za avdio/video na videorekorderju povežite z vhodnimi vtičnicami avdio/video na televizorju.
- 2 Pritisnite tipko **INPUT** in izberite **AV 2**.
- 3 Pritisnite tipko **PLAY** na videorekorderju. Na zaslonu se prikaže slika, ki jo predvaja videorekorder.

! Pozor

- ▶ Če imate mono snemalnika video kaset, povežite avdio kabel od snemalnika z vtičnico **AVDIO L/MONO** na aparatu.

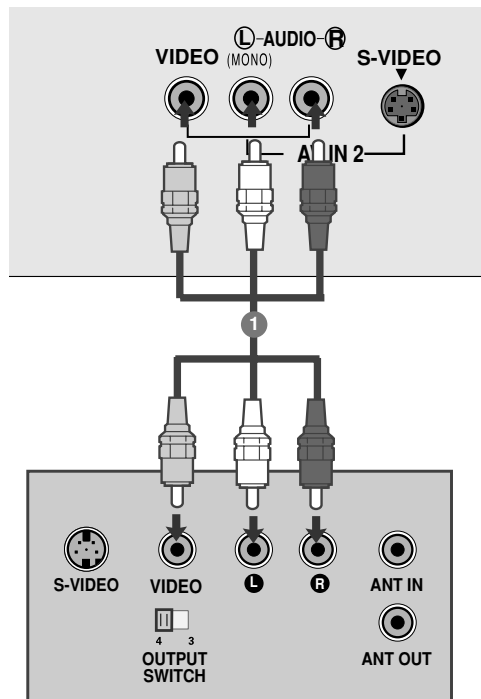

Pri povezovanju s S-video kablom

- 1 Povežite vtičnici **S-VIDEO** na videorekorderju in televizorju.
- 2 Zvočni kabel povezave S-VIDEO priključite v vtičnico **AUDIO** na televizorju.
- 3 Pritisnite tipko **INPUT** in izberite **AV 2**.
- 4 Pritisnite tipko **PLAY** na videorekorderju. Na zaslonu se prikaže slika, ki jo predvaja videorekorder.

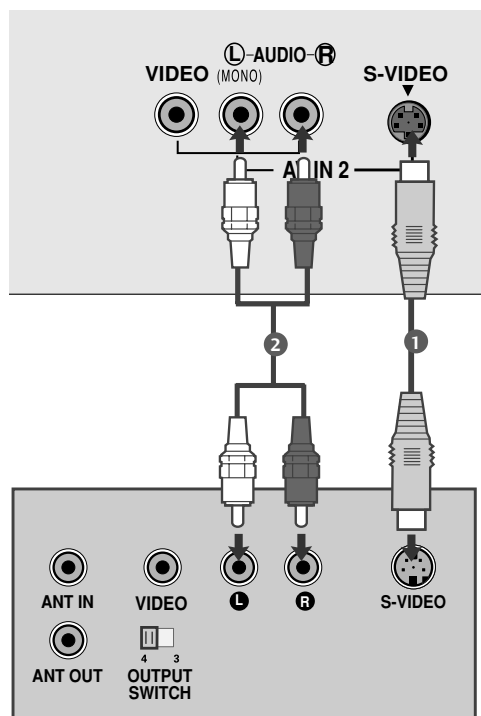

NASTAVITEV SLUŠALK

Pri povezovanju s kablom slušalk

- 1 Vtikač slušalk vključite v vtičnico za slušalke na televizorju. Zvok lahko slišite skozi slušalke. Če želite nastaviti glasnost v slušalkah, to storite s tipkama ◀ / ▶. Če pritisnete tipko **MUTE**, se zvok v slušalkah izklopi.

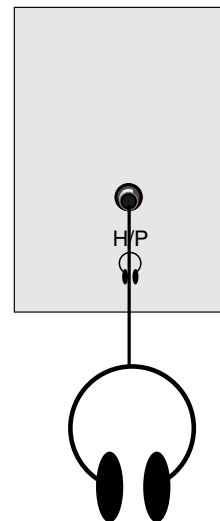

NAMESTITEV ZUNANJE OPREME

NAMESTITEV NA OSEBNI RAČUNALNIK

Ta televizija nudi možnost vstavi in poženi, kar pomeni da osebni računalnik samodejno prilagodi nastavitve televizije.

Pri povezovanju z D-sub 15 pin kablom

17LS5R*

- 1 Signalni kabel vključite v izhodno vtičnico na monitorju osebnega računalnika in v vhodno vtičnico PC na televizorju.
- 2 Zvočni kabel računalnika vključite v vtičnico **AUDIO (RGB) IN** na televizorju.
- 3 Pritisnite tipko **INPUT** in izberite **RGB (PC)**.
- 4 Ko vklopite osebni računalnik, se njegov zaslon pojavi na televizorju.
Televizor lahko uporabljate namesto računalniškega zaslona.

19/22LS4R*

- 1 Signalni kabel vključite v izhodno vtičnico na monitorju osebnega računalnika in v vhodno vtičnico PC na televizorju.
- 2 Zvočni kabel računalnika vključite v vtičnico **AUDIO (RGB/DVI) IN** na televizorju.
- 3 Pritisnite tipko **INPUT** in izberite **RGB (PC)**.
- 4 Ko vklopite osebni računalnik, se njegov zaslon pojavi na televizorju.
Televizor lahko uporabljate namesto računalniškega zaslona.

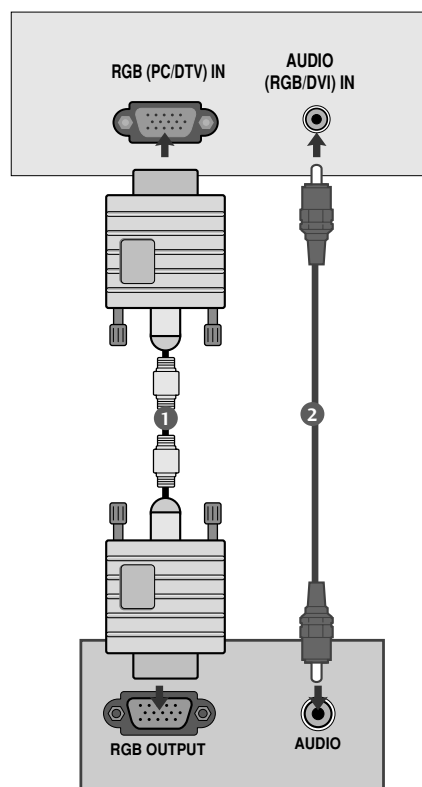

Pri povezovanju HDMI z DVI kablom (Samo 19/22LS4R*)

- 1 Izhod DVI na osebnem računalniku povežite z vhodom **HDMI/DVI IN** na televizorju.
- 2 Zvočni kabel računalnika vključite v vtičnico **AUDIO (RGB/DVI) IN** na televizorju.
- 3 Pritisnite tipko **INPUT (VNOS)** na daljinskem upravljalniku in izberite vhodni vir **HDMI/DVI (PC)**.

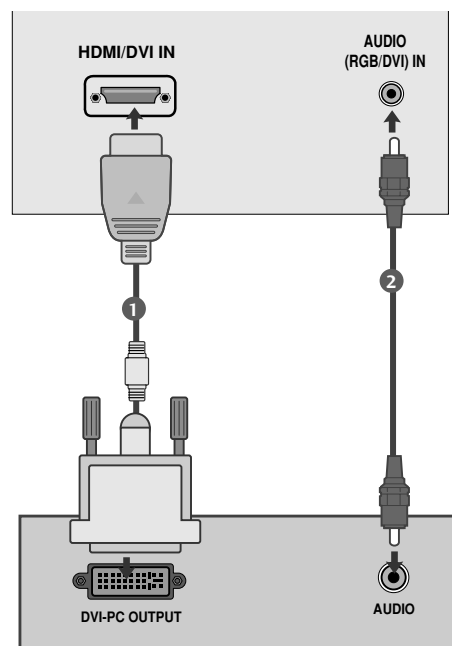

! POZOR

- ▶ Če je televizor hladen, lahko ob vklopu nekoliko utripa. To je normalno in s televizorjem ni nič narobe.
- ▶ Če je mogoče, uporabite način video VESA 1280x1024@60Hz (17LS5R *), 1440x900@60Hz (19LS4R *), 1680x1050@60Hz (22LS4R *), da dobite najboljšo kakovost slike na zaslonu LCD. Če uporabite drugo ločljivost, je lahko slika nesorazmerna ali popačena. Televizor je prednastavljen na način VESA 1280x1024@60Hz(17LS5R *), 1440x900@60Hz (19LS4R *), 1680x1050@60Hz (22LS4R *).
- ▶ Okvare pik so lahko vidne kot rdeči, zeleni ali modri madeži na zaslonu. Vseeno to ne bo vplivalo na kakovost delovanja zaslona.
- ▶ Ne pritiskajte s prstom dalj časa na zaslon LCD, ker tako povzročite začasne učinke popačenja.
- ▶ Ko se na zaslonu televizorja pojavi zaslon osebne računalnika, se lahko pojavi tudi sporočilo, ki je odvisno od različice operacijskega sistema. Če se sporočilo pojavi, kliknite «Next (Naprej)», da se okno zapre.
- ▶ Če se na zaslonu pojavi sporočilo «**No signal**» (Ni signala), nastavite osebni računalnik, kot je določeno v poglavju Specifikacije zaslona za prikaz.

NAMESTITEV ZUNANJE OPREME

Podprta ločljivost zaslona

<17LS5R*>

Način RGB-PC računalnik

Ločljivost	Vodoravna frekvenca (kHz)	Navpična frekvenca (kHz)
640x480	31,469	59,94
800x600	37,879	60,31
1024x768	48,363	60,00
1280x1024	63,981	60,02

Način RGB-DTV računalnik

Ločljivost	Vodoravna frekvenca (kHz)	Navpična frekvenca (kHz)
720x480p	31,47	59,94
	31,50	60,00
720x576p	31,25	50,00
1280x720p	37,50	50,00
	44,96	59,94
	45,00	60,00

Namestitev zunanje opreme

<19LS4R*, 22LS4R*>

Način RGB-PC, HDMI/DVI-PC računalnik

Ločljivost	Vodoravna frekvenca (kHz)	Navpična frekvenca (kHz)
640x480	31,469	59,94
800x600	37,879	60,31
1024x768	48,363	60,00
1280x1024	63,981	60,02
1440x900	55,50	59,90
1680x1050	65,290	59,954

→ Samo 19LS4R*

→ Samo 22LS4R*

Način RGB-DTV, HDMI/DVI-DTV računalnik

Ločljivost	Vodoravna frekvenca (kHz)	Navpična frekvenca (kHz)
720x480p	31,47	59,94
	31,50	60,00
720x576p	31,25	50,00
1280x720p	37,50	50,00
	44,96	59,94
	45,00	60,00
1920x1080i	33,72	59,94
	33,75	60,00
	28,125	50,00

Namestitev zaslona za uporabo na računalniku

Samodejno konfiguracija (samo način RGB [PC] za osebni računalnik) (Samo 17LS5R*/19LS4R*/22LS4R*)

Nastavite lahko Auto configure (Samodejna konfiguracija) ali Manual configure (Ročna konfiguracija) in po želji spreminjate nastavitve.

Auto configure (Samodejna konfiguracija)

S to funkcijo se samodejno nastavijo položaj zaslona, frekvenca ure in faza. Med samodejno konfiguracijo bo slika izginila za nekaj sekund.

Manual configure (Ročna konfiguracija)

S to funkcijo lahko ročno nastavite položaj zaslona, frekvenco ure in fazo. S tipkama ◀ / ▶ izberete ustrezne nastavitve.

• H-Position / V-Position (Vodoravni/navpični položaj)

S to funkcijo sliko premaknete levo/desno ali gor/dol.

• Clock (Frekvenca ure)

S to funkcijo zmanjšate morebitne navpične črte ali proge, vidne na ozadju zaslona. Spremenila se bo tudi širina slike.

• Phase (Faza)

Ta funkcija odpravi vodoravne motnje in zjasni ali izostri znake.

Reset (Ponastavi)

Ta funkcija omogoča povrnitev tovarniških nastavitvev in je ne morete spremeniti.

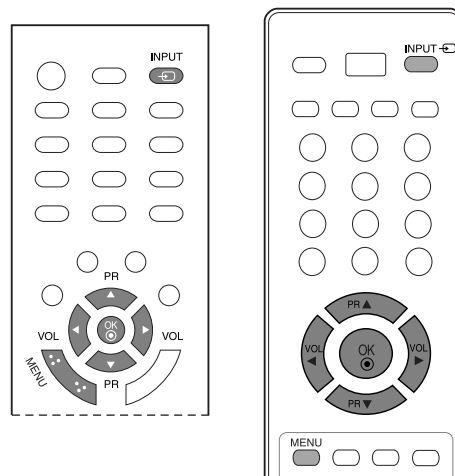

1 Pritisnite tipko **INPUT** in nato s tipkama ▲ / ▼ izberite **RGB**.

2 Pritisnite tipko **MENU** in nato s tipkama ▲ / ▼ izberite meni **Screen (ZASLON)**.

3 Pritisnite tipko ▶ in nato s tipkama ▲ / ▼ izberite želeno funkcijo zaslona.

4 Vnesite ustrezne nastavitve.

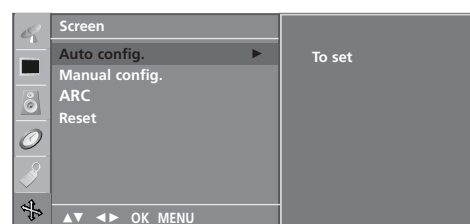
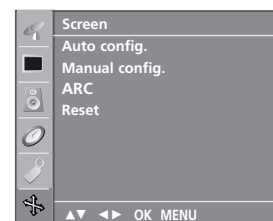

! POZOR

- ▶ Nekateri signali z določenih grafičnih kartic morda ne bodo delovali pravilno. Če ne delujejo zadovoljivo, ročno nastavite položaj zaslona, frekvenco ure in fazo.

GLEDANJE TELEVIZIJE/KRMILJENJE PROGRAMOV

KLJUČNE FUNKCIJE DALJINSKEGA UPRAVLJALNIKA

Ko uporabljate daljinski upravljalnik, ga usmerite proti senzorju televizorja.

GLEDANJE TELEVIZIJE/KRMILJENJE PROGRAMOV

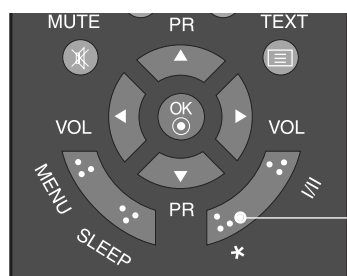
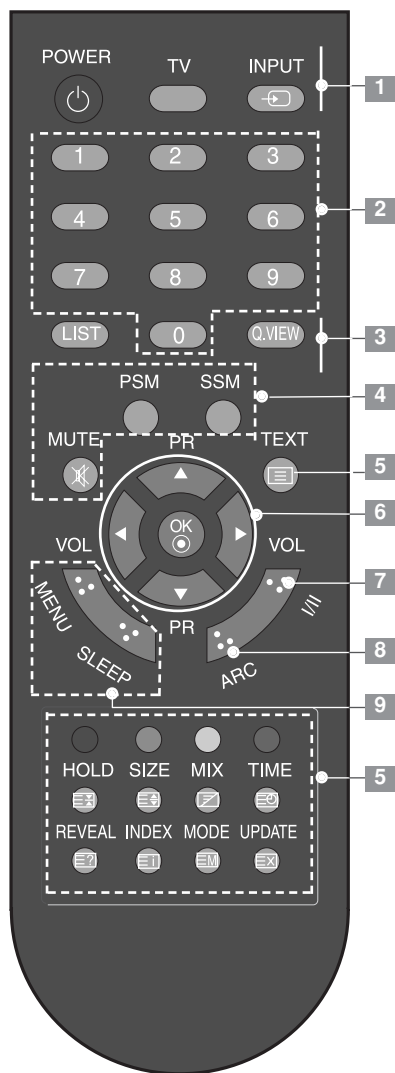

[z ARC]

[brez ARC]

- 1** **POWER** Vklupi aparat po stanju pripravljenosti ali ga preklopi v stanje pripravljenosti.

TV S to funkcijo se vmete iz bilo katerega načina nazaj na televizijski zaslon. Vklupi aparat iz stanja pripravljenosti.

INPUT Ko pritisnete enkrat na ta gumb, se bo na zaslonu pokazal vir OSD (prikaz na zaslonu), kot prikazano na sliki. Pritisnite gumba ▲ / ▼ in nato gumb OK za izbor zaželenega vira vnosa (19/22LS4R*:TV, AV1, AV2, Component, RGB, HDMI/DVI) (17LS5R*:TV, AV1, AV2, RGB)(20LS5R*:TV, AV1, AV2)
- 2** Gumbi s številkami od 0 do 9 Izbere program. Izbere oštevilčene točke v nekem meniju. Vklupi aparat iz stanja pripravljenosti.
- 3** **LIST** Prikaže programsko razpredelnico.

Q.VIEW Se vrne na program, katerega ste prej gledali.
- 4** **MUTE** Izklopi ali vklopi glasnost.

PSM Priključite vašo priljubljeno nastavitvev slike.

SSM Priključite vašo priljubljeno nastavitvev zvoka.
- 5** **BARVNE TIPKE** Te tipke se uporabljajo za urejanje teleteksta (samo načinov teleteksta) ali programa.

TIPKE ZA TELETEKST Te tipke se uporabljajo za teletekst. Za več podrobnosti si oglejte poglavje »Teletekst«.
- 6** **THUMBSTICK** (gor / dol / levo desno) Ti gumbi se uporabljajo samo za teletekst. Več podrobnosti dobite v poglavju 'Teletekst'. Nastavi glasnost. Nastavi nastavitve menija. Vkllop televizorja iz stanja pripravljenosti. (gor/dol)

OK Dopoluča izbiro in prikaže trenutni način.

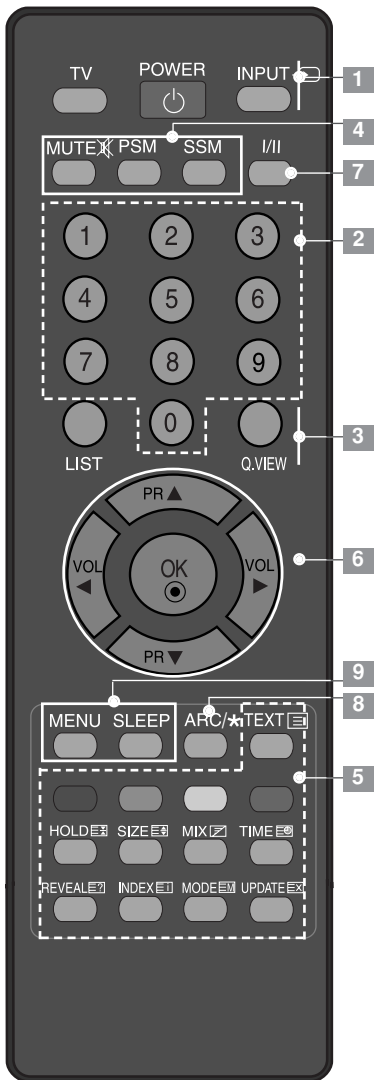

7 I/II Izbere zvokovni izhod

8 ARC Izbere vašo priljubljeno obliko slike.
* Ne deluje

9 MENU Izbere meni.
SLEEP Nastavi časovnik za mirovanje.

Namestitev baterij

- Odprite pokrov za baterije na hrbtni strani in vstavite pravilno baterije glede na +/- polarnost (+ s + in - z -).
- Vstavite dve 1.5V AAA baterije. Ne mešajte starih in novih baterij.
- Zaprite pokrov.

GLE DANJE TELEVIZIJE/KRMILJENJE PROGRAMOV

VKLOP TELEVIZIJE

Ko boste vklopili televizijo, boste lahko uporabljali vse funkcije.

- 1 Najprej vtaknite kabel v stensko vtičnico.
V tem trenutku se televizor vklopi v stanje pripravljenosti.
 - V stanju pripravljenosti lahko vklopite televizor s pritiskom na gumb O/I **INPUT**, gumba **PR** \blacktriangle / \blacktriangledown na televiziji ali s pritiskom na **POWER**, **TV**, **INPUT**, **PR** \blacktriangle / \blacktriangledown , gumbe s **številkami (0~9)** na daljinskem upravljalniku.

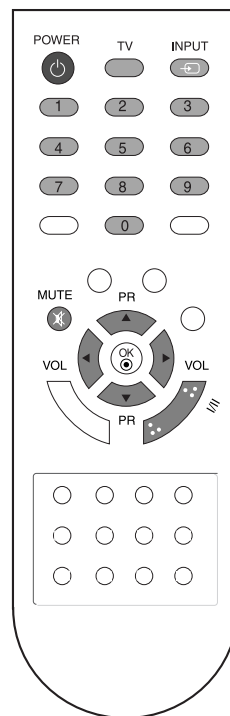

IZBIRANJE PROGRAMOV

- 1 Za izbor številke programa pritisnite gumb **PR** \blacktriangleleft / \blacktriangleright ali gumbe s **ŠTEVILKAMI**.

PRILAGANJE GLASNOSTI

- 1 Pritisnite gumb **VOL** \blacktriangleleft / \blacktriangleright za prilagajanje glasnosti.
- 2 Če bi radi izklopili glasnost, pritisnite gumb **MUTE**.
- 3 Nemo funkcijo lahko prekinete s ponovnim pritiskom na gumb **MUTE**, **VOL** \blacktriangleleft / \blacktriangleright ali **I/II**.

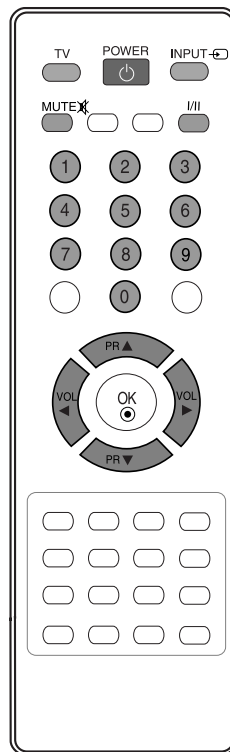

IZBIRANJE MENIJA NA ZASLONA IN PRILAGAJANJE

Vaš televizijski OSD (On Screen Display oz. prikaz na zaslonu) se lahko rahlo razlikuje od tega, kar je prikazano v navodilih.

- 1 Pritisnite gumb **MENU** in nato gumba **▲ / ▼**, da se prikaže vsak posamezni meni.
- 2 Pritisnite **▶** gumb in z gumboma **▲ / ▼** izberite točko menija.
- 3 Spremenite nastavitve posamezne točke v nadmeniju ali meniji poteznega načina z gumbom **◀ / ▶**. K višji ravni menija pridete, če pritisnete gumb **OK** ali gumb **MENU**.

* : 19LS4R*, 22LS4R*

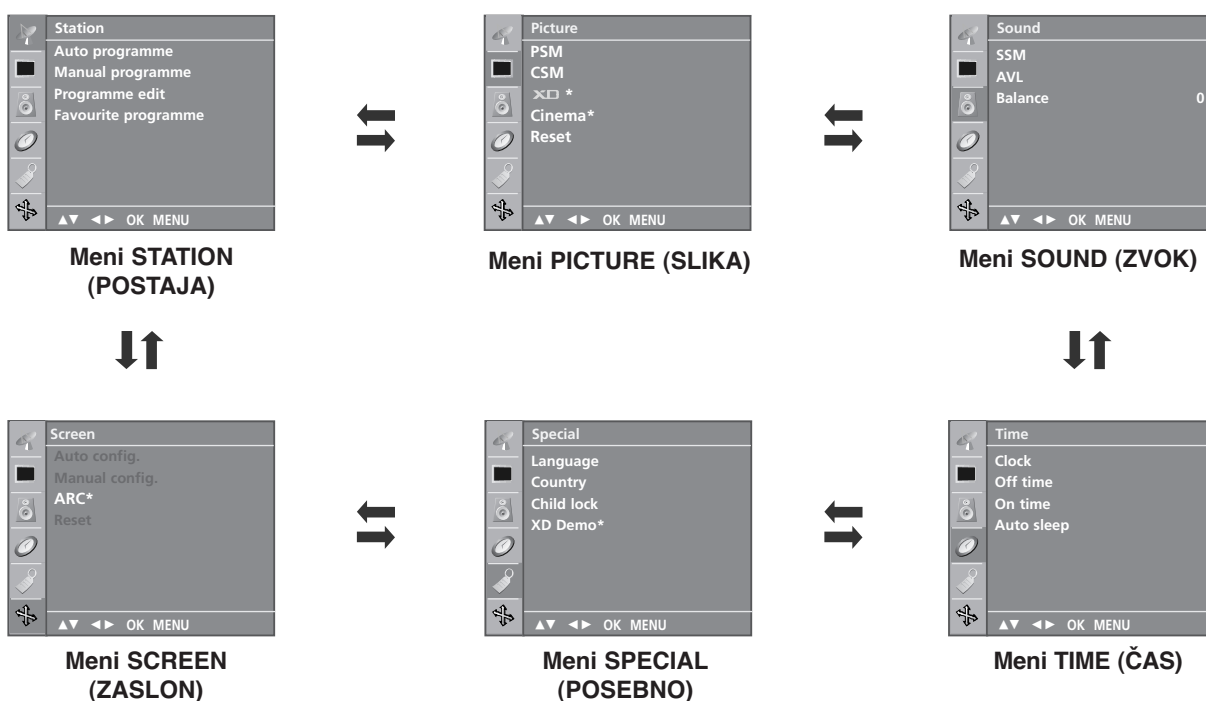

! POZOR

- a. Funkcija OSD (On Screen Display oz. prikaz na zaslonu) dopušča prilagajanje stanja zaslona na primeren način, ker se ga uporablja samo za grafične predstavitve.
- b. V teh navodilih se lahko OSD (On Screen Display oz. prikaz na zaslonu) rahlo razlikuje od vašega televizorja, tu služi prikaz le kot primer za lažjo upravljanje te televizijske funkcije.
- c. V načinu Teletext, se meniji ne prikažejo

GLEĐANJE TELEVIZIJE/KRMILJENJE PROGRAMOV

SAMODEJNO PROGRAMSKO UGLAŠEVANJE

S programskimi številkami (od 0 do 99) lahko shranite do 100 TV postaj. Ko ste enkrat nastavili postaje, boste lahko posamezne programirane postaje skenirali preko tipkama PR ▲ / ▼ ali preko tipk s številkami. Naglaševanje postaje lahko storite v samodejnem ali ročnem načinu.

Vse postaje, ki jih je možno dobiti, lahko shranite na ta način. Priporočamo uporabo samodejnega programiranja med namestitvijo tega aparata.

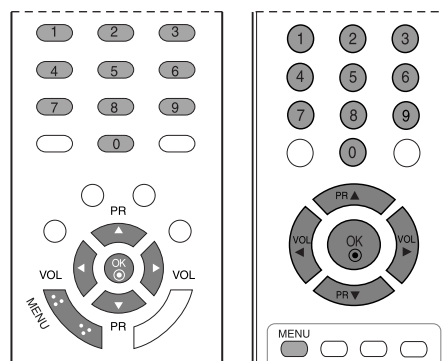

1 Pritisnite tipko **MENU** in nato s tipkama ▲ / ▼ izberite meni **Station** (POSTAJA).

2 Pritisnite tipko ► in nato s tipkama ▲ / ▼ izberite **Auto programme** (Samodejno).

3 Pritisnite tipko ►. Izberite sistem TV s tipko ► in nato tipki ▲ / ▼ na meniju **System** (Sistem);
BG : PAL B/G, SECAM B/G (Evropa/vzhodna Evropa)
I : PAL I/II (Združeno kraljestvo/Irska)
DK : PAL D/K, SECAM D/K (vzhodna Evropa)
L : SECAM L/L' (Francija)

4 Pritisnite tipko **OK**.

5 S tipkama ▲ / ▼ izberite **Storage from** (Shrani iz).

6 Začetni program izberite s tipkama ◀ / ▶ ali oštevilčenimi tipkami na spustem meniju **Storage from** (Shrani iz). Vsako število, manjše od 10, se vnese s števk '0' pred njim, na primer '05' za 5.

7 Pritisnite tipko **OK**.

8 S tipkama ▲ / ▼ izberite **Search** (Iskanje).

9 Pritisnite tipko ►, da začnete s samodejnim nastavljanjem programov.

Shranjene so vse postaje, ki jih sprejemate.

Če želite ustaviti samodejno nastavljanje programov, pritisnite tipko **MENU**.

Ko zaključite s samodejnim nastavljanjem programov, se na zaslonu pojavi meni **Programme edit** (Urejanje programa) . Če želite urediti shranjene programe, si oglejte poglavje 'Urejanje programa'.

10 Če se želite vrniti na predvajanje televizijskega programa, večkrat pritisnite tipko **MENU**.



1



2



3 4 5 6 7

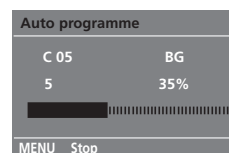

8

SAMODEJNO PROGRAMSKO UGLAŠEVANJE

Z ročnim nastavljanjem programov lahko po lastni želji nastavljate in razvrščate postaje. Vsaki številki programa lahko dodelite ime postaje s petimi znaki.

- 1 Pritisnite tipko **MENU (MENI)** in nato s tipkama ▲ / ▼ izberite meni **Station (POSTAJA)**.
- 2 Pritisnite tipko ► in nato s tipkama ▲ / ▼ izberite **Manual programme (Ročno)**.
- 3 Pritisnite tipko ► in nato s tipkama ▲ / ▼ izberite **Storage (Shranjevanje)**.
- 4 Izberite zeleno številko programa (0–99) s tipkama ◀ / ▶ ali z oštevilčenimi tipkami na meniju **Storage (Shranjevanje)**. Vsako število, manjše od 10, se vnese s številko '0' pred njim, na primer '05' za 5.
- 5 Pritisnite tipko **OK**.
- 6 S tipkama ▲ / ▼ izberite **System (Sistem)**.
- 7 S tipko ► izberite TV postajo in nato tipki ▲ / ▼ na meniju **System (Sistem)**;
BG : PAL B/G, SECAM B/G (Evropa/vzhodna Evropa)
I : PAL I/II (Združeno kraljestvo/Irska)
DK : PAL D/K, SECAM D/K (vzhodna Evropa)
L : SECAM LL' (Francija)
- 8 Pritisnite tipko **OK**.
- 9 S tipkama ▲ / ▼ izberite **Band (Valovno območje)**.
- 10 Izberite tipko ► in nato s tipkama ▲ / ▼ izberite **VHF/UHF ali Cable (Kabel)** na meniju **Band (Valovno območje)**.
- 11 Pritisnite tipko **OK**.
- 12 S tipkama ▲ / ▼ izberite **Channel (Kanal)**.
- 13 Izberite želeni program s tipkama ◀ / ▶ ali oštevilčenimi tipkami.
- 14 Pritisnite tipko **OK (V REDU)**.
- 15 S tipkama ▲ / ▼ izberite **Search (Iskanje)**.
- 16 Pritisnite tipko ► in nato s tipkama ◀ / ▶ začnite iskati po spustnem meniju **Search (Iskanje)**. Ob najdeni postaji se bo iskanje ustavilo.
- 17 Če želite shraniti, pritisnite tipko **OK**.
- 18 Če želite shraniti drugo postajo, ponovite korake 3–17.
- 19 Če se želite vrniti na predvajanje televizijskega programa, večkrat pritisnite tipko **MENU**.

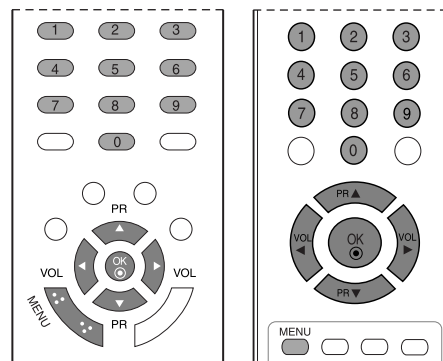

GLEDANJE TELEVIZIJE/KRMILJENJE PROGRAMOV

FINO UGLAŠEVANJE

Fina nastavitve je navadno potrebna samo, če je sprejem slab. Programi s fino nastavitvijo bodo med izbiranjem programa označeni z oranžno številko.

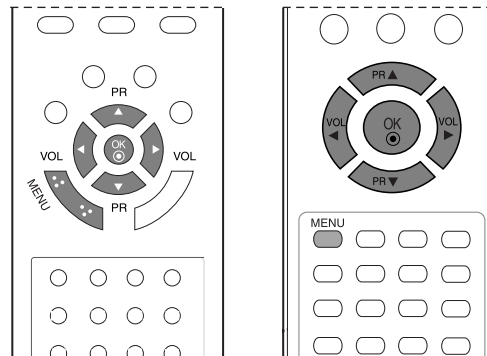

- 1 Pritisnite tipko **MENU (MENI)** in nato s tipkama ▲ / ▼ izberite meni **Station (POSTAJA)**.
- 2 Pritisnite tipko ► in nato s tipkama ▲ / ▼ izberite **Manual programme (Ročno)**.
- 3 Pritisnite tipko ►.
- 4 Pritisnite tipki ◀ / ▶ za najboljšo nastavitve slike in zvoka na spustnem meniju **Fine (Fino)**.
- 5 Pritisnite tipko **OK**.
- 6 Če se želite vrniti na predvajanje televizijskega programa, večkrat pritisnite tipko **MENU**.



1



2

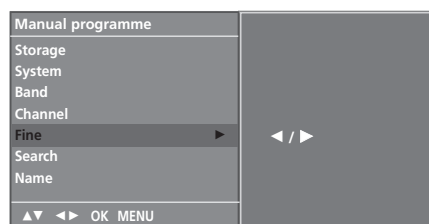

3 4 5

DOLOČANJE IMENA POSTAJE

K številki programa lahko dodate ime postaje, na voljo imate 5 mest za vnos črk.

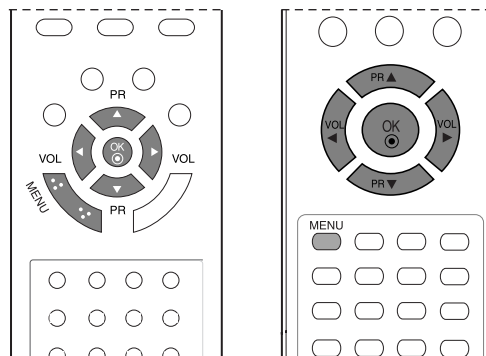

- 1 Pritisnite tipko **MENU (MENI)** in nato s tipkama **▲ / ▼** izberite meni **Station (POSTAJA)**.
- 2 Pritisnite tipko **▶** in nato s tipkama **▲ / ▼** izberite **Manual programme (Ročno)**.
- 3 Pritisnite tipko **▶** in nato s tipkama **▲ / ▼** izberite **Name (Ime)**.
- 4 Pritisnite tipko **▶** in nato uporabite tipki **▲ / ▼**. Na voljo imate, da pustite prazno, uporabite **+**, **-**, številke od **0** do **9** ali abecedo od **A** do **Z**. Za ime se lahko uporabi pet znakov.
S tipko **◀** se lahko pomikate v nasprotni smeri.
- 5 Položaj izberete s pritiskom tipk **◀ / ▶**, nato izberite drugi znak in tako naprej.
- 6 Pritisnite tipko **OK** če želite shraniti.
- 7 Če se želite vrniti na predvajanje televizijskega programa, večkrat pritisnite tipko **MENU**.



1



2



3 4 5 6

GLEĐANJE TELEVIZIJE/KRMILJENJE PROGRAMOV

UREJANJE PROGRAMOV

Ta funkcija dopušča brisanje ali preskok shranjenega programa. Z njo lahko premaknete nekatere postaje na drugo številko programa ali pa kopirate neko postajo brez podatkov v izbrano programsko številko.

1 Pritisnite gumb **MENU** in nato izberite z gumboma **▲ / ▼** **Nastav. meni**.

2 Pritisnite **▶** gumb in izberite z gumboma **▲ / ▼** **Urejanje programa**.

3 Pritisnite **▶** gumb za prikaz Urejanje programa.

■ Brisanje programov

1. Izberite program, ki ga želite izbrisati z gumbi **▲ / ▼ / ◀ / ▶**.
2. Pritisnite dvakrat rdeči gumb.
Izbran program se **RDEČO** in vsi sledeči programi se premaknejo za eno mesto naprej.

■ Kopiranje programa

1. Izberite program, ki ga želite kopirati, z gumbi **▲ / ▼ / ◀ / ▶**.
2. Pritisnite **ZELENO** gumb.
Izbran program se premakne za eno mesto navzdol.

■ Premikanje programov

1. Izberite program, ki ga želite premakniti z gumbi **▲ / ▼ / ◀ / ▶**.
2. Pritisnite **RUMENO** gumb.
3. Izberite program, ki ga želite premakniti, z gumbi **▲ / ▼ / ◀ / ▶**.
4. Pritisnite ponovno **RUMENO** gumb, da se sproži funkcija.

■ Preskok številke programa

1. Izberite številko programa, ki jo želite preskočiti, z gumbi **▲ / ▼ / ◀ / ▶**.
2. Pritisnite **MODER** gumb. Preskočen program dobi modro barvo.
3. Za prekinitev te funkcije pritisnite ponovno **MODER** gumb.
Če je bila preskočena ena od števil programov, to številko ne bo možno izbrati z gumboma **▲ / ▼** med običajnim gledanjem televizije. Če bi si radi vseeno ogledali preskočen program, vnesite številko programa s številskimi gumbi ali jo izberite prek urejevalnika programa oz. preko menija razpredelnice.

4 Če se želite vrniti na predvajanje televizijskega programa, večkrat pritisnite tipko **MENU**.

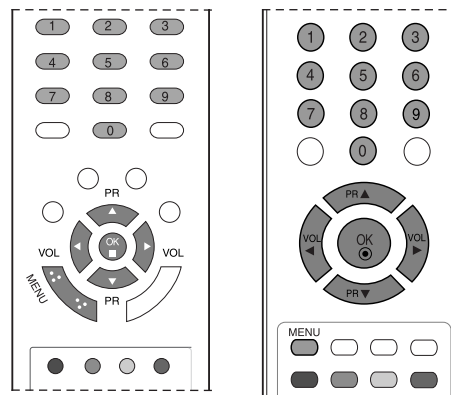

1



2

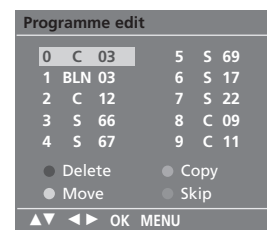

3

NAJLJUBŠI PROGRAMI

Ta funkcija vam omogoča neposredno izbiranje priljubljenih programov.

Ko je funkcija **On** (vklop), večkrat pritisnite **RUMENO** tipko, da izberete shranjene priljubljene programe. Ko je funkcija **Off** (izklop), večkrat pritisnite **RUMENO** tipko, da izberete prejšnje programe.

- 1 Pritisnite tipko **MENU (MENI)** in nato s tipkama **▲ / ▼** izberite meni **Station (POSTAJA)**.
- 2 Pritisnite tipko **▶** in nato s tipkama **▲ / ▼** izberite **Favourite programme (Priljubljeni program)**.
- 3 Pritisnite tipko **▶** in nato s tipkama **◀ / ▶** izberite **On (Vklop)** ali **Off (Izklop)**.
- 4 S tipkama **▲ / ▼** izberite **-- ----**.
- 5 S tipkama **◀ / ▶** izberite želeni program.
- 6 Če želite shraniti drug program, ponovite korake od 4 do 5.. Shranite lahko do 8 programov.
- 7 Če se želite vrniti na predvajanje televizijskega programa, večkrat pritisnite tipko **MENU**.

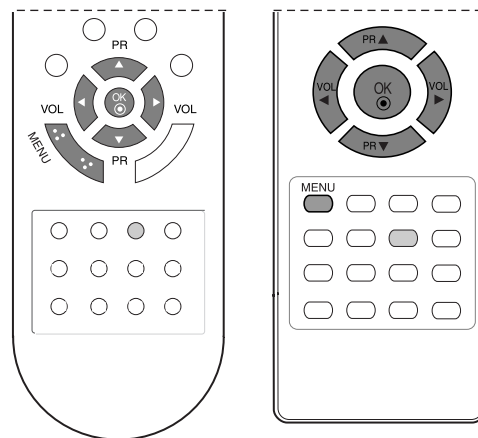

1



2 3 4 5

GLEĐANJE TELEVIZIJE/KRMILJENJE PROGRAMOV

PRIKLIC RAZPREDELNICE S PROGRAMI

Programi, ki so shranjeni v pomnilniku, si lahko pustite pokazati in jih nato preverite v razpredelnici programov.

■ Prikaz razpredelnice programov.

Pritisnite gumb **LIST** za prikaz Seznam programov Meni (Menija razpredelnice programov).

Na zaslonu se pojavi razpredelnica s programi.

Ena programska razpredelnica vsebuje deset programov tako, kot je prikazano na sliki.

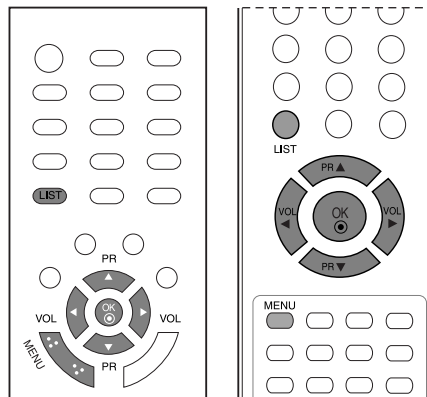

! POZOR

a. Vmes so nekateri programi prikazani v modri barvi. Nastavitev teh programov dopušča preskok pri samodejnem programiranju ali v načinu urejevanja programov.

b. Pri programih, ki so v razpredelnici programov prikazani s številko, ni bilo določeno nobeno ime postaje.

■ Izbiranje programa iz razpredelnice.

Izberite program z gumbi ▲ / ▼ / ◀ / ▶.

Nato pritisnite **OK**. Aparat preklopi na izbrano programsko številko.

■ Listanje v programskih razpredelnicah

Izdelek ima 10 programskih razpredelnic, ki vsaka zase vsebuje 100 programov.

Pritisnite večkrat na gumb ▲ / ▼ / ◀ / ▶ in stran se bo obrnila.

Ko pritisnete gumb **LIST**, se vrnete nazaj zaslon televizije

Programme List			
0	C	03	5 S 69
1	BLN	03	6 S 17
2	C	12	7 S 22
3	S	66	8 C 09
4	S	67	9 C 11

▲▼◀▶ OK MENU

ZAKLEPANJE PRED OTROKI

Televizor lahko nastavite tako, da z njim upravljate samo z daljinskim upravljalnikom. To funkcijo lahko uporabite, če želite nadzorovati gledanje televizijskih programov.

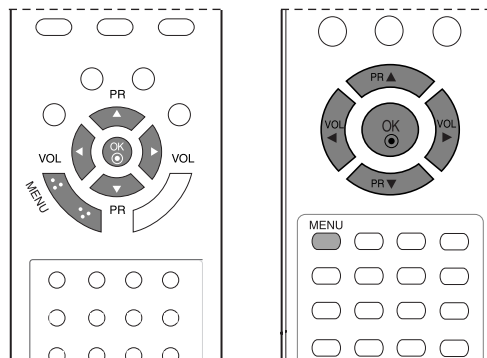

- 1 Pritisnite tipko **MENU** in nato s tipkama **▲** / **▼** izberite meni **Special** (POSEBNO).
- 2 Pritisnite tipko **▶** in nato s tipkama **▲** / **▼** izberite možnost **Child lock** (Zaklepanje pred otroki).
- 3 Pritisnite tipko **▶** in nato s tipkama **▲** / **▼** izberite **On** (Vkllop) ali **Off** (Izklop).
- 4 Če se želite vrniti na predvajanje televizijskega programa, večkrat pritisnite tipko **MENU**.

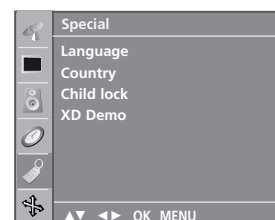

1

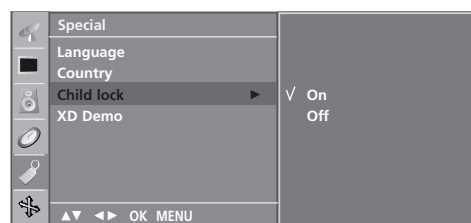

2 3

! POZOR

- ▶ Ko je zaklepanje vključeno in nekdo pritisne tipko na glavni enoti, se med gledanjem televizije na zaslonu prikaže napis **Child lock on** (Vključeno zaklepanje pred otroki).

URAVNAVANJE SLIKE

URAVNAVANJE VELIKOSTI SLIKE (FORMALNO RAZMERJE) (Samo 19/22LS4R*)

Slike si lahko ogledati v različnih formatih: **Spectacle**, **Original**, **4 : 3**, **16 : 9**, **14 : 9**, **Zoom1**, **Zoom2**.

Prilagodite lahko proporcije za povečanje s gumboma ▲ / ▼ gumboma.

Ta funkcije deluje v naslednjem signalu:

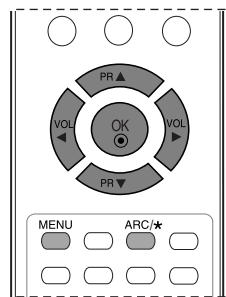
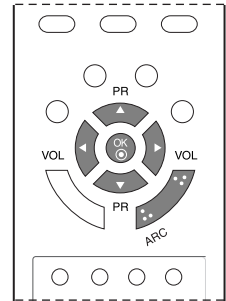

- 1 Pritisnite večkrat gumb **ARC**, da izberete ustrezen format slike. **ARC** lahko izberete v meniju **Screen** (ZASLON).

• **Spectacle (Izostreno)**

Če vaš televizor sprejema širok zaslonski signal, bo, če ga boste izbrali, sliko poravnal vodoravno v nelinearnem sorazmerju, da izpolni celoten ekran.

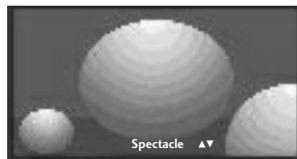

• **Original (Izvirno)**

Če vaš televizor sprejema širok zaslonski signal, bo samodejno spremenil poslan format slike.

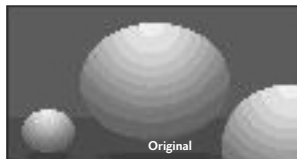

• **4 : 3**

Naslednja izbira omogoča ogled slik v originalnem formalnem razmerju 4:3. Tak zaslon ima običajno sive črte na levi in desni strani.

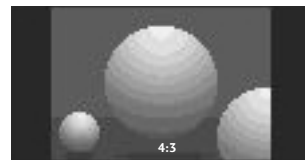

• **16 : 9**

Ta izbira prilagodi sliko vodoravno, v nelinearnem sorazmerju, da izpolni celoten ekran (primerno za gledanje 4:3 formatirane DVD-je).

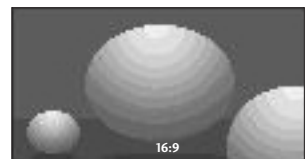

- **14 : 9**

Uživajte lahko format slike 14:9 ali na splošne televizijske programe z načinom 14:9 . Zaslón 14:9 je skoraj isti kot pri 4:3, samo za razliko da ima levo in desno sive robove.



- **Zoom1 (Povečava 1)**

S to izbiro lahko gledate slike brez bilo katerih sprememb, saj izpolni celoten ekran. Vendar bo odrezal zgornji in spodnji del slike.

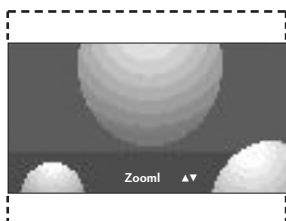

- **Zoom2 (Povečava 2)**

Izberite Zoom 2, če bi radi spremenili zgled slike, tako da bo vodoravno razširjena in navpično odrezana. Slika vzame polovično izravnavo pri spreminjanju slike in pokrivanje ekrana.

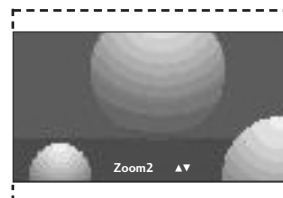

! POZOR

- ▶ Meni **ARC** ni na voljo v načinih RGB, HDMI in Component; mogoči sta le velikosti 4 : 3 in 16 : 9.

URAVNAVANJE SLIKE

VNAPREJŠNJE NASTAVITVE SLIKE

Način vnaprejšnje nastavitve slike

- Dinamičen Standarden** Izberite to možnost, če želite oster prikaz slik. To je najbolj običajno in naravno stanje prikazovanja zaslona.
- Blag** Izberite to možnost, če želite oblažen prikaz slike.
- Igra Uporabnik** Izberite to možnost za prikaz z sliko igre. Izberite to možnost, če želite tako uporabo, kakor ga je določil uporabnik.

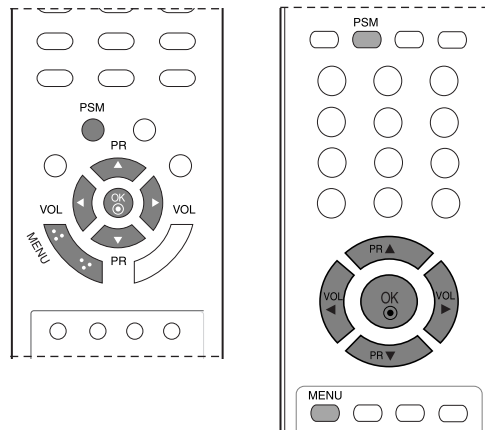

1 Pritisnite tipko **MENU** in nato s tipkama **▲** / **▼** izberite meni **Picture** (SLIKA).

2 Pritisnite tipko **▶** in nato s tipkama **▲** / **▼** izberite **PSM** (Pomnilnik stanja slike).

3 Pritisnite tipko **▶** in nato s tipkama **▲** / **▼** izberite nastavitve slike na meniju **PSM** (Pomnilnik stanja slike).

4 Če se želite vrniti na predvajanje televizijskega programa, večkrat pritisnite tipko **MENU**.

- Želena slika lahko ponovno prikličete (**Dynamic**, **Standard**, **Mild**, **Game** ali **User**) tudi s tipko **PSM** na daljinskem upravljalniku. Slike **Dynamic**, **Standard**, **Mild** in **Game** so tovarniško nastavljene na najboljšo kvaliteto slike in jih ni mogoče spreminjati.

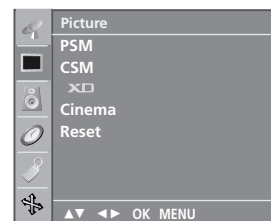

1

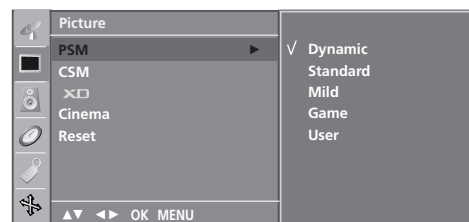

2 3

Samodejno uravnavanje barvnega odtenka (toplo/Srednje/hladna)

Izbira tovarniške barvne nastavitve.

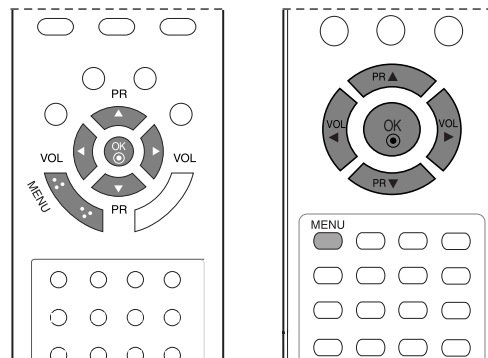

- 1 Pritisnite tipko **MENU** in nato s tipkama ▲ / ▼ izberite meni **Picture** (SLIKA).
- 2 Pritisnite tipko ► in nato s tipkama ▲ / ▼ izberite **CSM** (Pomnilnik stanja barve).
- 3 Pritisnite tipko ► in nato s tipkama ▲ / ▼ izberite nastavitve barve na meniju **CSM** (Pomnilnik stanja barve): **Cool**, **Normal**, **Warm** ali **User**.
- 4 Če se želite vrniti na predvajanje televizijskega programa, večkrat pritisnite tipko **MENU** (**MENI**).

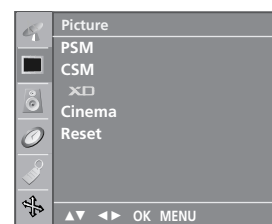

1



2 3

URAVNAVANJE SLIKE

ROČNO PRILAGAJANJE SLIKE

Možnosti uravnavanje slike v načinu ročne nastavitve

- Kontrast** Prilagodi razliko med svetlim in temnim nivojem v sliki.
- Svetlost** Poveča ali pomanjša delež beline v sliki.
- Barva** Prilagodi intenzivnost vseh barv.
- Ostrina** Prilagodi nivo ostrine v kotih med svetlimi in temnimi deli slike.
- Senčenje** Čim nižji je nivo, tem bolj blaga je slika. Prilagodi ravnotežje med rdečo in zeleno barvo.

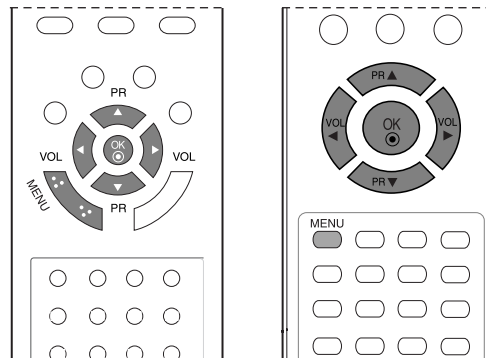

1 Pritisnite tipko **MENU** in nato s tipkama ▲ / ▼ izberite meni **Picture** (SLIKA).

2 Pritisnite tipko ► in nato s tipkama ▲ / ▼ izberite **PSM** (Pomnilnik stanja slike).

3 Pritisnite tipko ► in nato s tipkama ▲ / ▼ izberite **User** (Uporabnik).

4 Pritisnite tipko ► in nato s tipkama ▲ / ▼ izberite želeni element slike.

5 Pritisnite ◀ / ▶ gumb za ustrezno prilagajanje.

6 Če se želite vrniti na predvajanje televizijskega programa, večkrat pritisnite tipko **MENU**.

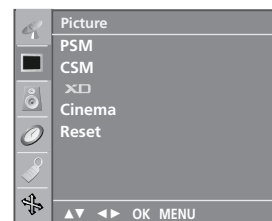

1

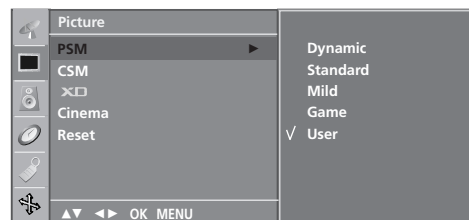

2 3

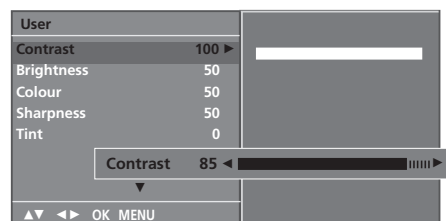

4 5

Barvni odtenek - močnost za uporabnika

Izbira tovarniške barvne nastavitve.

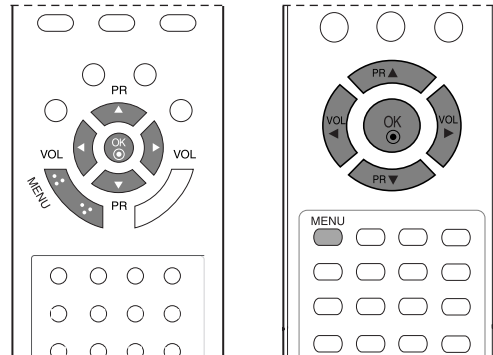

1 Pritisnite tipko **MENU** in nato s tipkama ▲ / ▼ izberite meni **Picture** (SLIKA).

2 Pritisnite tipko ► in nato s tipkama ▲ / ▼ izberite **CSM** (Pomnilnik stanja barve).

3 Pritisnite tipko ► in nato s tipkama ▲ / ▼ izberite **User** (Uporabnik).

4 Pritisnite ► gumb in z gumboma ▲ / ▼ izberite **Red** (Rdeča), **Green** (Zelena) ali **Blue** (Modra) barvo.

5 Pritisnite ◀ / ▶ gumb za ustrezno prilagajanje.

6 Če se želite vrniti na predvajanje televizijskega programa, večkrat pritisnite tipko **MENU**.

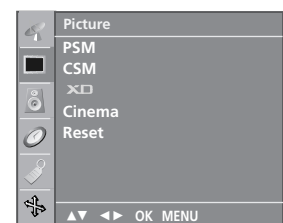

1

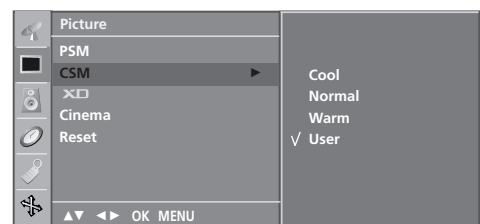

2 3

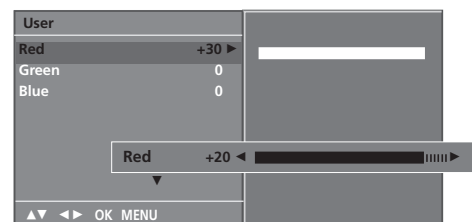

4 5

URAVNAVANJE SLIKE

XD - tehnologija za izboljšanje prikaza slike (Samo 19/22LS4R*)

XD je edinstvena tehnologija LG Electronics za izboljšanje prikaza slike, ki omogoča prikaz resničnega HD vira preko naprednega alogaritma digitalno signalnega postopka.

Ta funkcija ni na voljo v načinu RGB osebni računalnik.
Ta funkcija ni na voljo pri vseh modelih.

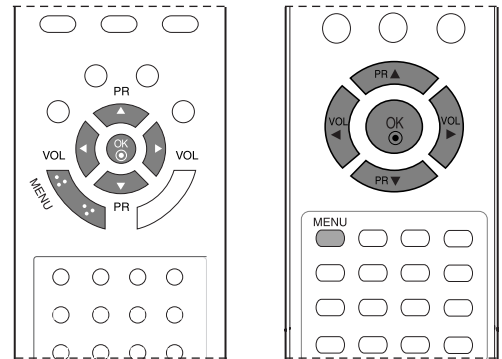

- 1 Pritisnite tipko **MENU** in nato s tipkama ▲ / ▼ izberite meni **Picture** (SLIKA).
- 2 Pritisnite tipko ► in nato s tipkama ▲ / ▼ izberite **XD**.
- 3 Pritisnite tipko ► in nato s tipkama ▲ / ▼ izberite **Auto** (Samodejno) ali **Manual** (Ročno).
- 4 Če se želite vrniti na predvajanje televizijskega programa, večkrat pritisnite tipko **MENU**.

* Če izberete način Ročno

Ta meni vključite, ko izberete **User** na meniju **PSM**.

- 1 Pritisnite tipko ► in nato s tipkama ▲ / ▼ izberite **XD Contrast** (Kontrast XD), **XD Colour** (Barva XD) ali **XD NR**.
- 2 Pritisnite tipko ► in nato s tipkama ▲ / ▼ izberite **On** (Vklop) ali **Off** (Izklop).
- 3 Če se želite vrniti na predvajanje televizijskega programa, večkrat pritisnite tipko **MENU**.

- **Kontrast XD**: Samodejno izboljša kontrast glede na svetlost odseva.
- **Barva XD**: Prilagodi samodejno barve odseva, da uskladi čim bolj naravnim barvam.
- **XD NR** : Odstrani šum samo do te mere, da še vedno ohrani originalno sliko, in je ne uniči. (Te funkcije ne morete uporabljati v načinih RGB[PC], HDMI[PC].)

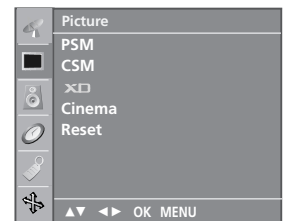

1

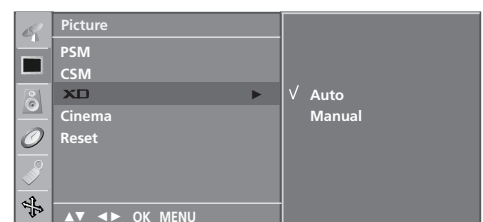

2 3



1 2

XD DEMO (Samo 19/22LS4R*)

Uporabite to funkcijo. Če si želite ogledati demonstracijo slike, ko je vklopljen XD.

Ta funkcija ni na voljo v načinu RGB[PC], HDMI[PC] (za osebni računalnik RGB).

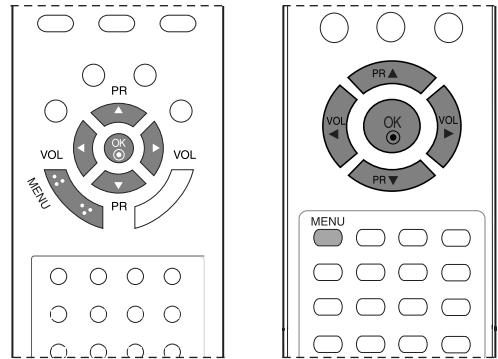

- 1 Pritisnite gumb **MENU** in z gumboma ▲ / ▼ izberite meni **Special** (POSEBNO).
- 2 Pritisnite ► gumb in nato izberete z gumboma ▲ / ▼ **XD Demo**.
- 3 Pritisnite ► gumb za zagon **XD Demo**.
- 4 **XD Demo** lahko prekinite s pritiskom na **MENU**.



1



2 3

• XD Demo



URAVNAVANJE SLIKE

Kino (Samo 19/22LS4R*)

Nastavite televizor za prikazovanje najboljšega načina slik, kadar gledate celovečerne filme.

Ta funkcija ni na voljo pri vseh modelih.

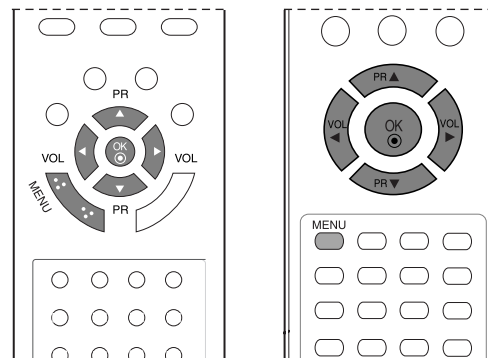

1 Pritisnite tipko **MENU** in nato s tipkama ▲ / ▼ izberite meni **Picture** (SLIKA).

2 Pritisnite tipko ► in nato s tipkama ▲ / ▼ izberite **Cinema** (Kino).

3 Pritisnite tipko ► in nato s tipkama ▲ / ▼ izberite **On** (Vkllop) ali **Off** (Izklop).

4 Če se želite vrniti na predvajanje televizijskega programa, večkrat pritisnite tipko **MENU**.

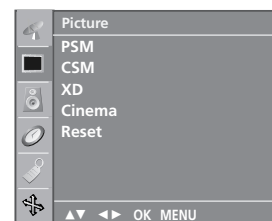

1

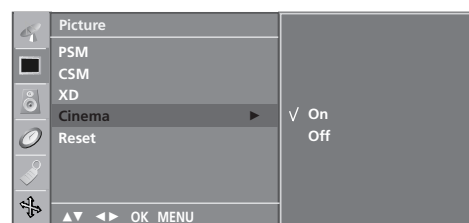

2 3

Ponovna nastavitve slike v začetno stanje

Spremeni vse nastavitve za **PSM**, **CSM**, **XD**, **Cinema** in formalno razmerje v privzeto stanje.

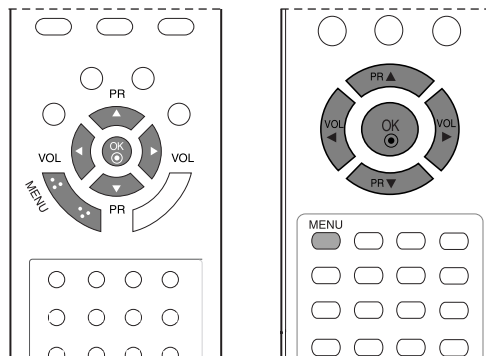

1 Pritisnite tipko **MENU** in nato s tipkama **▲** / **▼** izberite meni **Picture** (SLIKA).

2 Pritisnite **▶** gumb in z gumboma **▲** / **▼** izberite **Reset** (Ponastavi).

3 Pritisnite **▶** gumb za inicializacijo prilagojene vrednosti.

4 Če se želite vrniti na predvajanje televizijskega programa, večkrat pritisnite tipko **MENU**.

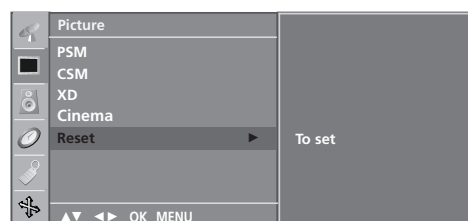
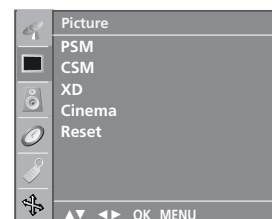

URAVNAVANJE ZVOKA IN JEZIKA

Samodejno nivelirnik jakosti zvoka

Samodejni nivelirnik zvoka pusti zvok na isti višino, tudi če spreminjate programe.

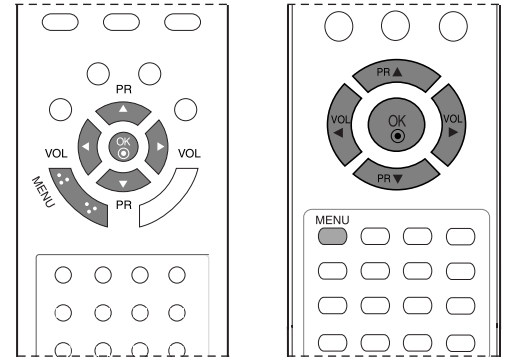

- 1 Pritisnite gumb **MENU** in z gumboma ▲ / ▼ izberite meni **Sound (ZVOK)**
- 2 Pritisnite ► gumb in z gumboma ▲ / ▼ izberite zaslon **AVL**.
- 3 Pritisnite tipko ► in nato s tipkama ▲ / ▼ izberite **On** (Vklop) ali **Off** (Izklop).
- 4 Če se želite vrniti na predvajanje televizijskega programa, večkrat pritisnite tipko **MENU**.

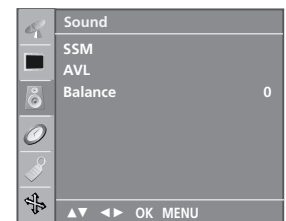

1

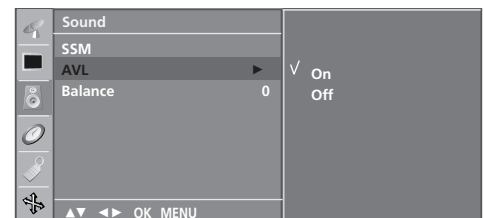

2 3

PRESET SOUND SETTINGS-SOUND MODE

Izberete si lahko svojo priljubljeno nastavitev zvoka:

Flat, Music, Movie ali **Sports**; prilagodite pa tudi lahko frekvenco glasu iznačevalnika.

Flat, Music, Movie ali **Sports** vnaprej nastavljeni tako, da najboljši kakovost zvoka, teh nastavitvev ni možno spreminjati.

Flat To je najbolj običajen in naraven avdio zvok.

Music Z izbiro te možnosti, boste uživali originalni zvok ob poslušanju glasbe.

Movie Z izbiro te možnosti lahko uživate veličasten zvok.

Sports Z izbiro te možnosti boste bolj uživali pri športnih oddajah.

User Z izbiro te možnosti lahko nastavite zvok po želji.

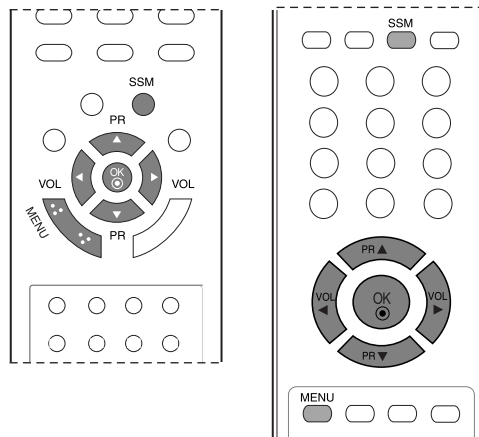

1 Pritisnite gumb **MENU** in z gumboma **▲ / ▼** izberite meni **Sound (ZVOK)**

2 Pritisnite **▶** gumb in z gumboma **▲ / ▼** izberite zaslon **SSM (Pomnilnik stanja zvoka)**.

3 Pritisnite **▶** gumb in z gumboma **▲ / ▼** izberite **Flat, Music, Movie, Sports** ali **User**.

4 Če se želite vrniti na predvajanje televizijskega programa, večkrat pritisnite tipko **MENU**.

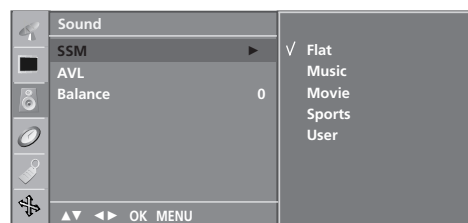
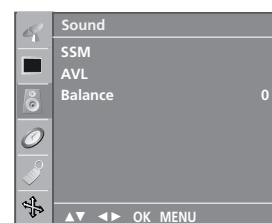

URAVNAVANJE ZVOKA IN JEZIKA

Prilagajanje nastavitve zvok – način uporabnika

Prilagodite izenačevalnika zvoka.

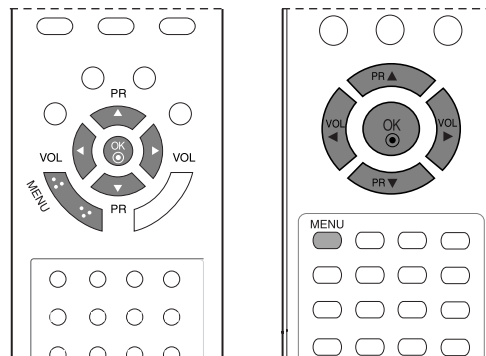

- 1 Pritisnite gumb **MENU** in z gumboma ▲ / ▼ izberite meni **Sound** (ZVOK)
- 2 Pritisnite ► gumb in z gumboma ▲ / ▼ izberite zaslon **SSM** (Pomnilnik stanja zvoka).
- 3 Pritisnite ► gumb in z gumboma ▲ / ▼ izberite zaslon **User** (Uporabnik).
- 4 Pritisnite ► gumb.
- 5 Pritisnite gumba ◀ / ▶ za izbor zvokovnega pasa. Nastavite primeren nivo zvoka z gumboma ▲ / ▼.
- 6 Če želite shraniti, pritisnite tipko **OK**.
- 7 Če se želite vrniti na predvajanje televizijskega programa, večkrat pritisnite tipko **MENU**.

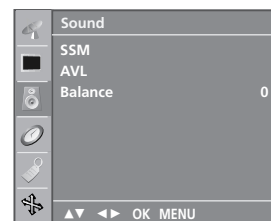

1

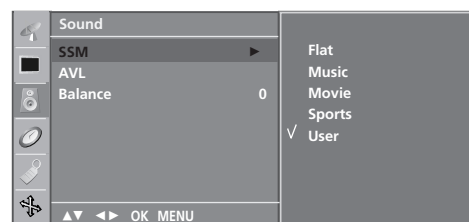

2 3 4

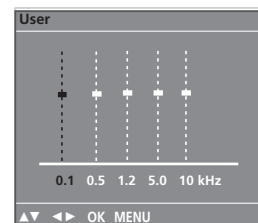

5

RAVNOVESJE ZVOKA IN JEZIKA

Prilagodite ravnovesje zvoka po želji.

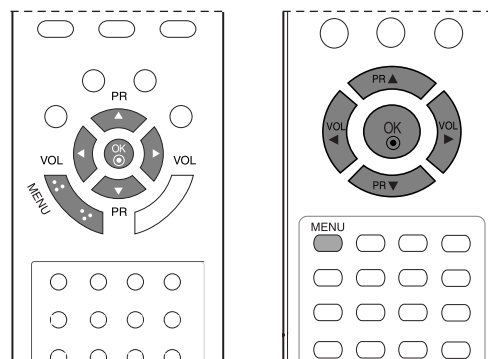

- 1 Pritisnite gumb **MENU** in z gumboma ▲ / ▼ izberite meni **Sound (ZVOK)**
- 2 Pritisnite ► gumb in z gumboma ▲ / ▼ izberite zaslon **Balance (Ravnovesje)**.
- 3 Pritisnite ► gumb in nato ◀ / ▶ za ustrezno prilagajanje.
- 4 Če se želite vrniti na predvajanje televizijskega programa, večkrat pritisnite tipko **MENU**.

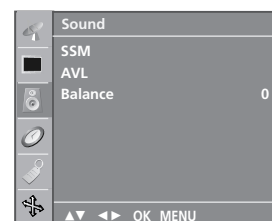

1

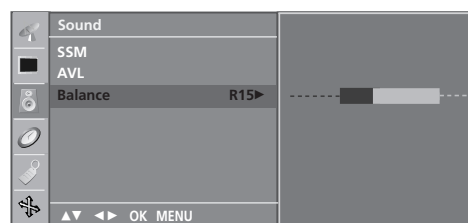

2 3

URAVNAVANJE ZVOKA IN JEZIKA

I/II

Stereo/dvotonski sprejem

kadar je izbran program se pojavi informacija o zvoku določene postaje po prikazu številke programa in ime postaje.

Oddaja	Prikaz na zaslonu
Mono	MONO
Stereo	STEREO
Dual	DUAL I

■ Izbira mono zvoka

Če je sprejem signala za stereo slab, lahko preklopite na mono s pritiskom na I / II. Pri mono sprejemu, je globina zvoka izboljšana. Ko pritisnete dvakrat na gumb I / II, se vrnete v način stereo predvajanje zvoka.

■ Izbira jezika za dvotonski sprejem

Če nek program sprejema dva jezika (dvojna jezika), lahko preklopite na DUAL I, DUAL II, ali DUAL I+II z večkratnim pritiskom iskom gumba I/II.

DUAL I

Pošlje zvočniku osnovni jezik oddaje, ki jo poslušate.

DUAL II

Pošlje zvočniku drug jezik oddaje.

DUAL I+II

Pošlje ločene jezik vsakemu zvočniku.

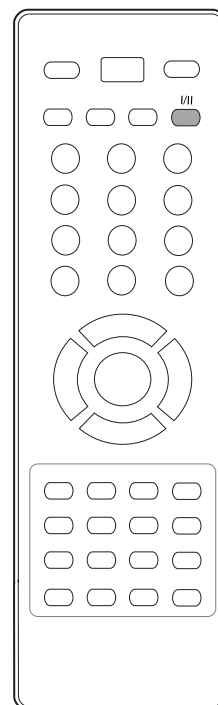
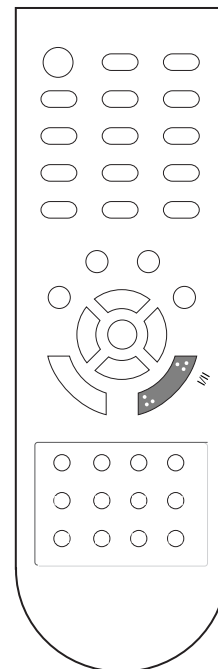

NICAM sprejem

Če je aparat opremljen z NICAM, lahko sprejemate visoko kakovostni digitalni zvočni sistem NICAM (Near Instantaneous Companding Audio Multiplex).

Izhod zvoka lahko izberete glede tipa sprejete oddaje z večkratnim pritiskom gumba I/II.

-
- 1 Če sprejemate **NICAM mono**, lahko izberete **NICAM MONO** ali **FM MONO**.
-
- 2 Če sprejemate **NICAM stereo**, lahko izberete **NICAM STEREO** ali **FM MONO**, če je signal za stereo slab, preklopite na **FM MONO**.
-
- 3 Če sprejemate NICAM dvotonski zvok, lahko izberete **NICAM DUAL I**, **NICAM DUAL II** ali **NICAM DUAL I+II** ali **MONO**.
-

Izbira oddajanja zvoka zvočnikov

V načinu AV, S-Video, KOMPONENTA, RGB in HDMI lahko izberete oddajo zvoka za levi in za desni zvočnik.

Večkrat pritisnite gumb I/II, da izberete način oddajanja zvoka.

L+R: Avdio signal od avdio L vhoda je poslan k levemu zvočniku in avdio signal od avdio desnega vhoda je poslan k desnemu zvočniku.

L+L: Avdio signal od avdio L vhoda je poslan k levemu zvočniku in k desnemu zvočniku.

R+R: Avdio signal od avdio desnega vhoda je poslan k levemu zvočniku in k desnemu zvočniku.

URAVNAVANJE ZVOKA IN JEZIKA

Zaslonski meni za izbiranje jezika/države

Na televizijskem zaslonu se pojavi meni za navodili namestitve, ko ga prvokrat vklopite.

- 1 Pritisnite gumbе ▲ / ▼ / ◀ / ▶ in nato gumb **OK**, da izberete zaželen jezik.
- 2 Pritisnite gumbе ▲ / ▼ / ◀ / ▶ in nato gumb **OK**, da izberete zaželeno državo.

* Če želite spremeniti jezik/državo

- 1 Pritisnite gumb **MENU** in z gumboma ▲ / ▼ izberite meni **Screen (ZASLON)**.
- 2 Pritisnite gumb ▶ in nato izberite z gumboma ▲ / ▼ **language**. Meniji se nato pokažejo v izbranem jeziku. Če pritisnete gumb ▶ in nato gumba ▲ / ▼ lahko izberete nato še **Država**.
- 3 Pritisnite ▶ gumb in izberite nato z gumboma ▲ / ▼ zaželen jezik ali državo.
- 4 Pritisnite gumb **OK**.
- 5 Če se želite vrniti na predvajanje televizijskega programa, večkrat pritisnite tipko **MENU**.

! POZOR

- ▶ Če ne pustite, da se dokonča **vodilo skozi instalacijo** in ne prekinete z **MENU**, ali če prekoračite čas za OSD, se bo ta postopek toliko časa ponavljal pri vklopu aparata, dokler aparat ne bo končal z instalacijo.
- ▶ Če boste izbrali napačno državo, se lahko zgodi, da teletekst ne bo pravilno pokazan na ekranu, poleg tega se bodo pojavile nekatere težave med delovanjem teleteksta.
- ▶ Hebrejščina je bilo dodano k deželam v navodilih za namestitev skladno z deželami, ki uporabljajo hebrejski jezik.

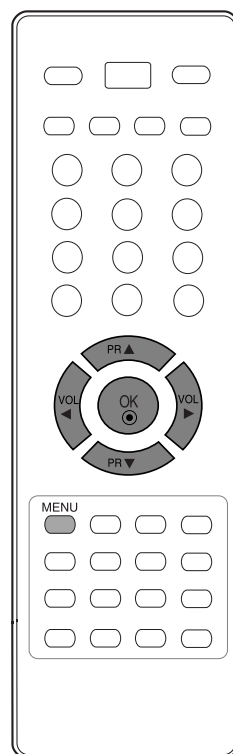
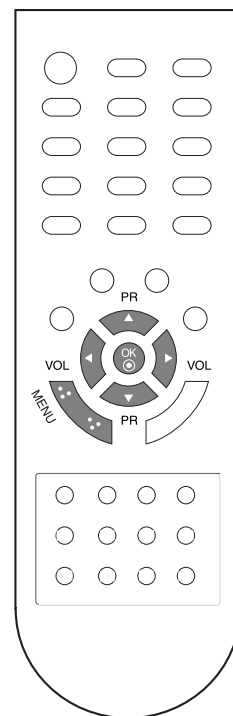

NASTAVITEV ČASA

Nastavitev ure

Čas morate nastaviti pravilno pred začetkom uporabe funkcije vklopa/izklopa časa.

Če pride do prekinitve električnega toka (izključitev napajalnega kabla ali izpad toka), morate uro ponovno nastaviti.

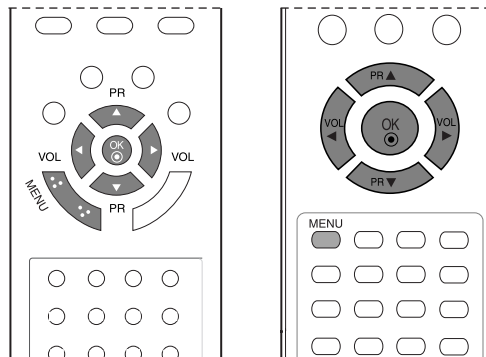

1 Pritisnite tipko **MENU** in nato s tipkama ▲ / ▼ izberite meni **Time** (ČAS).

2 Pritisnite tipko ► in nato s tipkama ▲ / ▼ izberite možnost **Clock** (Ura).

3 Pritisnite tipko ► in nato s tipkama ▲ / ▼ nastavite uro.

4 Pritisnite tipko ► in nato s tipkama ▲ / ▼ nastavite minute.

5 Če se želite vrniti na predvajanje televizijskega programa, večkrat pritisnite tipko **MENU**.

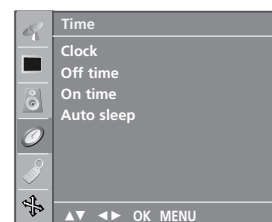

1



2 3 4

NASTAVITEV ČASA

Samodejni vklop/izklop časovnika

Časovnik samodejno preklopi aparat v stanje pripravljenosti po poteku vnaprej nastavljenega časa.

Dve uri po tem, ko je časovnik vklopil aparat, se bo po dveh urah ponovno samodejno preklopil v stanje pripravljenosti, razno če pritisnete medtem bilo kateri gumb.

Ko ste enkrat nastavili izklop in vklop časovnika, se bo funkcija ponovila vsak dan ob istem nastavljenem času.

V primeru, da je čas izklopa isti kot je čas vklopa, bo čas izklopa prevladoval.

Za delovanje vklopa časovnika mora aparat biti v stanju pripravljenosti.

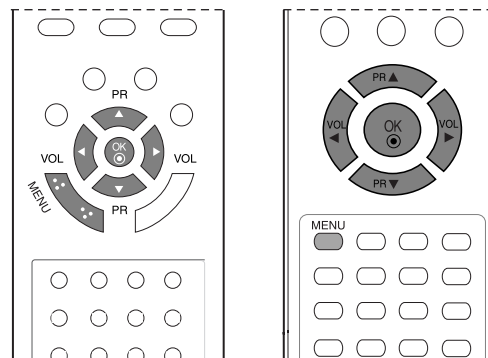

1 Pritisnite tipko **MENU** in nato s tipkama ▲ / ▼ izberite meni **Time** (ČAS).

2 Pritisnite tipko ► in nato s tipkama ▲ / ▼ izberite **Off time** (Čas za izklop) ali **On time** (Čas za vklop).

3 Pritisnite tipko ► in nato s tipkama ▲ / ▼ izberite **On** (Vklop).
• Če želite izklopiti funkcijo **On/Off time** (Čas za vklop/izklop), s tipkama ▲ / ▼ izberite **Off** (Izklop).

4 Pritisnite tipko ► in nato s tipkama ▲ / ▼ nastavite uro.

5 Pritisnite tipko ► in nato s tipkama ▲ / ▼ nastavite minute.

6 **Samo za funkcijo vklopa časovnika.**
• **Program (PR):** Pritisnite ► gumb in izberite z gumboma ▲ / ▼ Programme (Programi).
• **Glasnost:** Pritisnite ► gumb in z gumboma ▲ / ▼ naravnajte nivo glasnosti, ko je aparat vklopljen.

7 Ko želite shraniti nastavitve, pritisnite tipko **MENU**.

8 Če se želite vrniti na predvajanje televizijskega programa, večkrat pritisnite tipko **MENU**.

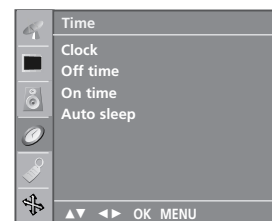

1



2 3

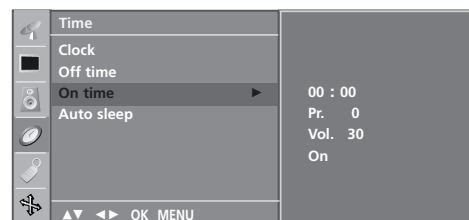

4 5 6

Nastavitev časovnika za izklop

Ni vam treba pred spanjem nato pomisliti, da morate ugasniti aparat. Časovnik samodejno preklopi aparat v stanje pripravljenosti, po poteku vnaprej nastavljenega časa.

- 1 Pritisnite večkrat gumb **SLEEP**, da izberete čas v minutah. Na zaslonu se pojavi '  - - - ' in nato sledi 10, 20, 30, 60, 90, 120, 180 in 240.
- 2 Ko zaslon pokaže zaželeno število minut, začne časovnik odšteti minute.

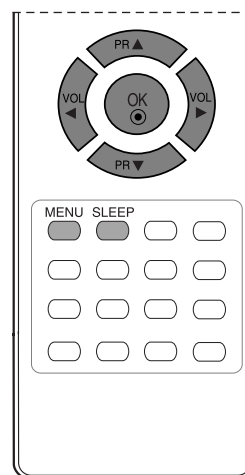
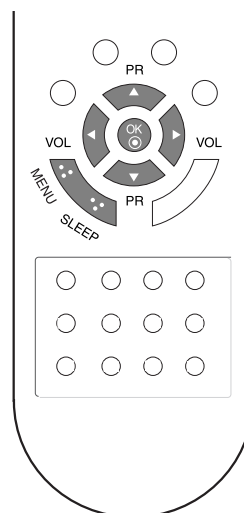

! POZOR

- ▶ Če bi radi videli, koliko časa je še ostalo do poteka nastavljenega časa, pritisnite gumb **SLEEP**.
- ▶ Časovnika prekinite z večkrat pritiskom gumba **SLEEP**, dokler se na zaslonu ne pojavi '  - - - '.
- ▶ Ko izklopite aparat, se sproži vnaprejšnja nastavitev časa časovnika.

NASTAVITEV ČASA

Samodejna nastavitve izklopa

Če v meniju **Auto sleep** (Samodejno mirovanje) izberete **On** (Vklop), televizor samodejno preklopi v stanje pripravljenosti, ko televizijska postaja približno 10 minut ne predvaja nobenega programa.

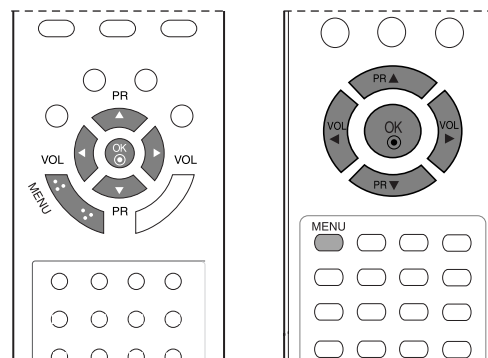

1 Pritisnite tipko **MENU (MENI)** in nato s tipkama **▲ / ▼** izberite meni **Time** (ČAS).

2 Pritisnite tipko **▶** in nato s tipkama **▲ / ▼** izberite možnost **Auto sleep** (Samodejno mirovanje).

3 Pritisnite tipko **▶** in nato s tipkama **▲ / ▼** izberite možnost **On** (Vklop) ali **Off** (Izklop).

4 Če se želite vrniti na predvajanje televizijskega programa, večkrat pritisnite tipko **MENU**.

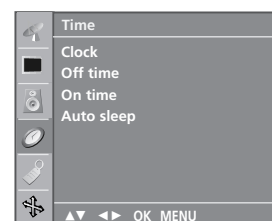

1



2 3

TELETEKST

Ta funkcija ni na voljo vseh državah.

Brezplačni oddajni servis teletekst ponujajo večina televizijskih postaj. Nudi aktualne informacije o poročilih, vremenu, televizijskih programov, cenah delnicah in drugih temah.

Dekoder teleteksta te televizije podpira naslednje tekstovne sisteme SIMPLE, TOP in FAST.

SIMPLE (standardni teletekst) vsebuje določeno število strani; do določene strani z določeno vsebino pa pridemo, če vnesemo točno število te strani.

TOP in FASTEXT sta bolj moderna sistema teleteksta, ki dopuščata bolj hitro in enostavno izbiro informacij.

Vklop/Izklop

Pritisnite gumb **TEXT**, da preklopite na teletekst. Na zaslonu se pojavi prva ali zadnja stran.

Naslovna vrstica prikazuje dve številki strani, ime televizijske postaje, ter datum in čas. Prva številka strani kaže na izbor, medtem ko pokaže druga na trenutno prikazano stran.

Pritisnite gumb **TEXT**, da izklopite teletekst. Pojavi se ponovno prejšnji način.

Standardno besedilo

■ Izbiranje strani

- 1 Vnesite zaželeno številko strani kot trimestno število z številnimi tipkami.
Če boste med vnosom pritisnili napačno številko, morate najprej vnesti vse ostale številke, na kar je treba ponovno vnesti pravilno številko strani.
- 2 Gumb ▲ / ▼ se lahko uporablja za izbor prejšnje ali naslednje strani.

■ Programiranje barvnih tipk v načinu LIST

Če je televizor v načinu teleteksta SIMPLE, TOP ali FASTEXT, pritisnite tipko,  da preklopite v način LIST.. Barvnim tipkam lahko določite štiri strani teleteksta in nato z daljinskim upravljalnikom med njimi preprosto preklapljate.

- 1 Pritisnite barvno tipko.
- 2 Z oštevilčenimi tipkami izberite stran, ki jo želite določiti tej tipki.
- 3 Pritisnite tipko **OK**. Ko izbrana številka strani enkrat utripne, se stran shrani. Od zdaj naprej boste na to stran dostopali z izbrano barvno tipko.
- 4 Ostale tri barvne tipke programirate na enak način.

Besedilo z razpredelnico strani

Vodič za uporabnika prikaže na dnu zaslona štiri polja – rdeče, zeleno, rumeno in modro polje. Rumeno polje pomeni naslednjo skupino, medtem ko kaže modro polje na naslednji blok.

■ Izbiranje bloka/skupine/strani

- 1 Z modrim gumbom lahko preidete od enega bloka na drugega.
- 2 Z rumenim gumbom pridete na naslednjo skupino s samodejno preusmeritev na naslednji blok.
- 3 Z zelenim gumbom lahko stopite na naslednjo obstoječo stran s samodejno preusmeritev na naslednjo skupino. Alternativno lahko uporabite tudi ▲ gumb.
- 4 S pritiskom na rdeči gumb pridete nazaj na prejšnje poglavje. Alternativno lahko uporabite tudi ▼ gumb.

■ Neposreden izbor strani

Ravno tako kot pri standardnem teletekstu lahko izberete stran tako, da vnesete trimestno število s številskimi tipkami.

sistem FLOF

Strani teleteksta so na dnu zaslona barvno kodirani; izberete jih tako, da pritisnete na ustrezen barvni gumb.

■ Izbiranje strani

- 1 Pritisnite gumb , da izberete stran z vsebino.
- 2 Izberete lahko strani, ki so barvno kodirane na spodnjem robu ekrana z istimi barvnimi gumbi.
- 3 Ravno tako kot pri standardnem teletekstu, lahko v načinu FASTEXT izberete stran tako, da vnesete trimestno število s številskimi tipkami.
- 4 Gumb ▲ / ▼ se lahko uporablja za izbor prejšnje ali naslednje strani.

Posebne funkcije teleteksta



■ REVEAL (RAZKRIJ)

Pritisnite ta gumb, če bi radi izvedeli informacije, kot so rešitve ugank ali sestavljanj.
Pritisnite ponovno ta gumb, da odstranite te informacije iz zaslona.





■ SIZE (VELIKOST)

Pokaže dvakratno višino besedila.
Pritisnite ta gumb, da povečate zgornjo polovico strani.
Ponoven pritisk tega gumba poveča spodnjo polovico strani.
Ob ponovnem pritisku tega gumba se vrnete na običajen zaslon.



■ UPDATE (POSODOBITEV)

Prikaže televizijsko sliko na zaslonu, med tem ko čakate na novo stran teleteksta.
Prikaz je v zgornjem levem kotu zaslona . Ko je posodobljena stran na voljo, se simbol  spremeni v številko strani.
Če si želite ogledati stran, pritisnite to tipko.



■ HOLD (DRŽI)

Ustavi samodejno spreminjanje strani, kar se pojavi tedaj, ko je neka stran teleteksta sestavljena iz dveh strani.
Številka vseh ali posameznih podrejenih strani je običajno prikazana na zaslonu pod časom.
Ko pritisnete ta gumb se pojavi simbol STOP v levem zgornjem kotu zaslona, na kar se samodejno ustavi spreminjanje strani. Za nadaljevanje pritisnite ponovno na ta gumb.



■ MIX (MEŠANO)

Prikaže strani teleteksta, napisane čez televizijsko sliko.
Če želite, da je prikazan le teletekst, ponovno pritisnite to tipko.



■ TIME (ČAS)

Ko gledate televizijski program, pritisnite ta gumb in prikazal se vam bo čas v zgornjem desnem kotu.
Pritisnite ponovno ta gumb, da odstranite prikaz.
V načinu teleteksta, pritisnite ta gumb za izbor številke podrejene strani. Številka podrejene strani se prikaže na dnu zaslona.
Za spreminjanje ali ustavljanje podrejene strani pritisnite gumbe s NUMBER.
Za izhod iz te funkcije pritisnite ponovno ta gumb.

Odpravljanje težav

Video funkcija ne dela.	
Aparat ne deluje tako kot običajno.	<ul style="list-style-type: none"> ▪ Preverite, ali je med izdelkom in daljinskim upravljalnikom nek predmet, ki je vzrok za ta problem. ▪ Ali so bile baterije pravilno vstavljene (+ na + in - na -)? ▪ Ali je nastavljen pravilen način daljinskega upravljanja: TV, VCR itn.? ▪ Vstavite nove baterije.
Aparat se nenadoma izklopi.	<ul style="list-style-type: none"> ▪ Ali ste nastavili časovnika? ▪ Preverite nastavitve za napajanje. Prekinitev napajanje. ▪ Pri postajah, pri katerih je aktiviran nastavljen Auto off (samodejno izklopi) ni sprejema.

Video funkcija ne dela.	
Ni slike in ni glasu	<ul style="list-style-type: none"> ▪ Preverite ali je aparat vklopljen. ▪ Poskusite drug kanal. Problem je lahko povezan z oddajnikom. ▪ Ali ste vtaknili kabel v stensko vtičnico? ▪ Preverite smer antene in/ali lokacijo. ▪ Preverite stensko vtičnico, s katero je priključen ta izdelek tako, da vstavite priključek za napajanje drugega aparata.
Ko vklopite aparat, traja dolgo, prede se slika prikaže.	<ul style="list-style-type: none"> ▪ To je običajno, slika je zanalašč zadržana med postopkom zagona aparata. Prosimo, da stopite v stik s servisno službo, če se slika ne pojavi po 5 minutah.
Ni barv ali slab prikaz barv ali slab prikaz slike	<ul style="list-style-type: none"> ▪ Prilagodite barve v meniju. ▪ Držite zadosten odmik med aparatom in snemalnikom video filmov. ▪ Poskusite drug kanal. Problem je lahko povezan z oddajnikom. ▪ Ali so video kabli pravilno vstavljeni? ▪ Aktivirajte poljubno funkcijo, da se ponastavi svetlost slike.
Horizontalne/navpične črte ali slika se trese	<ul style="list-style-type: none"> ▪ Preverite obstoj lokalnih interferenc kot npr. od električnega aparata ali drugega električnega stroja.
Slab sprejem na nekaterih kanalih	<ul style="list-style-type: none"> ▪ Če je težava pri nekaterih postajah ali kablskih izdelkih, poskusite drugo postajo. ▪ Če je signal postaje slab, je treba spremeniti smer antene, da dobite bolj močen signal ali bolj močno postajo. ▪ Preverite vire možnih interferenc (motenj).
V slikah se pojavijo črte ali proge	<ul style="list-style-type: none"> ▪ Preverite anteno. (Spremenite smer antene).

Avdio funkcija ne dela.

Slika je v redu, vendar ni zvoka

- Pritisnite gumb **VOL** (ali gumba za **Volume**).
- Ali ste postavili glasnost na nemo? Pritisnite gumb **MUTE**.
- Poskusite drug kanal. Problem je lahko povezan z oddajnikom.
- Ali so avdio kabli pravilno vstavljeni?

Zvočniki ne oddajajo glasu

- Prilagodite ravnovesje v meniju.

Nenavaden zvok, ki prihaja od notranjosti izdelka.

- Sprememba vlage ali temperature ambienta ima lahko za posledico, da oddaja nenavaden hrup, ko vklopite ali izklopite aparat, kar pa ne pomeni, da je aparat pokvarjen.

Problem je pri načinu z računalnikom (samo za način z računalnikom)

Signal je izven dosega.

- Prilagodite ločljivost, vodoravno frekvenco ali navpično frekvenco.
- Preverite vir vhoda.

Navpična črta ali proga v ozadju & vodoraven šum & nepravilen položaj

- Poskusite samodejno konfiguracijo ali prilagodite uro, fazo ali H/V položaj.

Barva zaslona je nestabilna ali samo enobarvna

- Preverite signalni kabel.
- Ponovno namestite računalniško video kartico.

Vzdrževanje

Vzdrževanje prepreči predčasne motnje v delovanju. Previdno in redno čiščenje lahko podaljša življenjsko dobo vašega televizorja. Preden začnete s čiščenjem, izklopite aparat in potegnite ven kabel iz vtičnice.

Čiščenje zaslona

- 1 Tu je najboljši način, da se za nekaj časa prah ne bo prijel zaslona vašega televizorja. Navlažite mehko krpo v mešanici mlačne vode in mehčala ali detergentom za posodo. Pred začetkom brisanja televizorja morate stisniti krpo tako močno, da je skoraj suha, šele nato lahko začnete brisati zaslon.
- 2 Za čiščenje ne smete nikoli uporabljati preveč vode. Pred ponovnim vklopom televizorja, pustite, da se bo zaslon v zraku posušil.

Čiščenje ohišja

- Prah in umazanijo odstranite z mehko, suho krpo, ki ne vsebuje puhastih nitk.
- Nikoli ne smete za čiščenje ohišja uporabljati mokre krpe.

V primeru daljše odsotnosti

⚠ POZOR

- ▶ Če televizorja ne boste dalj časa (npr. zaradi potovanja) uporabljali, priporočamo, da potegnite kabel iz stenske vtičnice, s tem preprečite morebitno poškodbo televizorja zaradi udara strele ali prenapetosti.

Tehnični podatki

MODELI		17LS5R*	20LS5R*	19LS4R*	22LS4R*
		17LS5R-ZA	20LS5R-ZA 20LS5RC-ZA	19LS4R-ZA	22LS4R-ZA
Dimenzije (širina x višina x globina)	s stojalom	394,5 x 394,0 x 169,4 mm 15,5 x 15,5 x 6,7 palcev	474,1 x 464,6 x 184,3 mm 18,7 x 18,3 x 7,3 palcev	456,8 x 396,6 x 172,0 mm 18,0 x 15,6 x 6,8 palcev	525,4 x 441,7 x 187,4 mm 20,7 x 17,4 x 7,3 palcev
	brez stojala	394,5 x 352,0 x 66,0 mm 15,5 x 13,9 x 2,6 palcev	474,1 x 419,5 x 72,8 mm 18,7 x 16,5 x 2,9 palcev	456,8 x 368,5 x 70,5 mm 18,0 x 14,5 x 2,8 palcev	525,4 x 413 x 68,6 mm 20,7 x 16,3 x 2,7 palcev
Teža	s stojalom	4,4kg / 9,7 lbs	6,8 kg / 15,0 lbs	5,1 kg / 11,3 lbs	5,8kg / 12,8 lbs
	brez stojala	4,1kg / 9,1 lbs	6,4kg / 14,1 lbs	4,6 kg / 10,2 lbs	5,2 kg / 11,5 lbs
Potrebno napajanje		AC100-240V~ 50/60Hz 0,8A	AC100-240V~ 50/60Hz 1,0A	AC100-240V~ 50/60Hz 0,8A	AC100-240V~ 50/60Hz 1,0A
Poraba energije		50W	60W	50W	60W
Televizijski sistem		PAL/SECAM B/G/D/K, PAL I/II, SECAM L/L'			
Programi zajeti		VHF: E2 ~ E12, UHF: E21 ~ E69, CATV: S1 ~ S20, HYPER: S21 ~ S47			
Zunanja impedenca antene		75 Ω			
Pogoji okolja	Delovalna temperatura	0 ~ 40 °C / 32 ~ 104° F			
	Delovalna vlažnost	Manj kot 80 %			
	Temperatura skladišča	-20 ~ 60° C / -4 ~ 140° F			
	Vlažnost skladišča	Manj kot 85 %			

- Podatki zgoraj se lahko spremenijo brez vnaprejšnjega obvestila zaradi izboljšanja kakovosti.

LG Electronics Inc.