

LAC8890_DARGLLB_SPA_MFL42172876



LAC8910



P/N : MFL42172876

Índice

- 2 Índice
- 3 Notas de seguridad
- 4 Panel frontal / Control remoto (opcional)
- 5 Acerca del panel de control extraíble
 - Fijación del panel de control
 - Extracción del panel de control
- 6 Instalación
 - Instalación básica
 - Extracción de la unidad receptora existente
 - Instalación ISO-DIN
 - Instalación de la batería
- 7 Conexión
- 8 Funcionamiento básico
 - Silencio
 - Cambio de los ajustes generales
 - Uso del EQ
 - Ajuste del nivel de sonido
 - XDSS+ / BRB
 - Chequeo del reloj
 - Ajuste del reloj
- 9 Escuchar la radio
 - Memoria de búsqueda automática
 - Guardar y recuperar emisoras de radiodifusión
 - Barrido de emisoras presintonizadas
 - Sintonizar emisoras presintonizadas
- 10 Escuchar un CD
 - Pausar o reiniciar un CD
 - Buscar una sección dentro de una pista / archivo
 - Pasar a otra pista / archivo
 - Comenzar el barrido
 - Repetir
 - Orden aleatorio
- 10 / +10 pistas MP3/WMA
- SUBIR / BAJAR carpeta MP3/WMA
- Consulte la información acerca de sus archivos de música
- 11 Conexión del dispositivo USB
 - Desplazarse a otra unidad
- 11 Conexión de un equipo auxiliar
- 12-13 Conexión de un aparato Bluetooth
 - Desconexión de un teléfono
 - Responder y finalizar una llamada
 - Rechazar una llamada
 - Hacer una llamada a un número con marcación rápida (preasignado)
 - Aviso de llamada perdida
 - Transferencia de audio
 - Realizar una llamada a partir de la última llamada
 - Emparejado de su unidad y un dispositivo con tecnología inalámbrica Bluetooth
 - Lectura de archivos MP3
 - Almacenar un número de teléfono de la lista de últimas llamadas
 - Perfiles de información para tecnología inalámbrica Bluetooth
 - Los botones con tecnología inalámbrica Bluetooth
- 14 Ajustes de la configuración (Tecnología inalámbrica Bluetooth)
- 15-16 Lista de compatibilidad con teléfonos
- 17 Solución de averías
- 18 Información sobre ajustes generales
- 18 Especificaciones

Notas de seguridad



Precaución
RIESGO DE CHOQUE ELÉCTRICO. NO ABRIR.



PRECAUCIÓN: PARA REDUCIR EL RIESGO DE CHOQUE ELÉCTRICO, NO EXTRAIGA LA CUBIERTA (O LA PARTE POSTERIOR). NO HAY PARTES EN EL INTERIOR A LAS QUE EL USUARIO PUEDA DAR SERVICIO. REFIERA EL SERVICIO A PERSONAL CUALIFICADO.



El rayo con punta de flecha dentro de un triángulo equilátero tiene el propósito de alertar al usuario de la presencia de voltaje peligroso no aislado dentro del confinamiento del producto que puede ser de la magnitud suficiente para constituir un riesgo de choque eléctrico para las personas.



El signo de exclamación dentro de un triángulo equilátero tiene el propósito de alertar al usuario de la presencia de instrucciones importantes de operación y mantenimiento (servicios) en la documentación que acompaña al aparato.



Maneje siempre de forma segura. Evite distraerse con el sistema de navegación durante el manejo, y esté siempre al tanto de todas las condiciones de manejo. No modifique los ajustes o ninguna función. Apártese de la calzada de forma segura y legal antes de iniciar tales acciones.



No use el equipo durante muchas horas seguidas o a temperaturas extremadamente bajas o altas. (-10 - 60°C)



No desmonte la cubierta o el panel posterior de este producto a fin de reducir el riesgo de choques eléctricos. No existen piezas reparables por el usuario en el interior de esta unidad. Delegue todas las labores de reparación al personal de mantenimiento cualificado.



A fin de reducir el riesgo de choques eléctricos, no exponga el producto a salpicaduras de agua, lluvia o a la humedad.



Las unidades instaladas en el exterior del vehículo pueden experimentar temperaturas extremadamente altas. Le rogamos que use la unidad en el interior del vehículo únicamente y tras haberla instalado debidamente.



Esta unidad no puede operar con discos de 8 cm (use sólo discos de 12 cm).

PRECAUCIÓN : esta unidad utiliza un sistema láser.

Para asegurar el uso correcto del producto, lea cuidadosamente este manual del propietario y guárdelo para futuras referencias. En caso de que la unidad necesitara labores de mantenimiento, póngase en contacto con un centro de servicio autorizado (consulte el procedimiento de servicio).

El uso de controles, ajustes o el rendimiento de los procedimientos que no sean los aquí especificados podría resultar en una exposición peligrosa a la radiación.

Para evitar la exposición directa al rayo láser, no intente abrir la carcasa. Radiación del láser visible al abrirla. **NO MIRE DIRECTAMENTE AL LÁSER.**

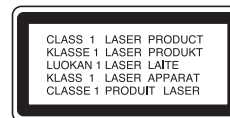

Precaución

Si se conecta en forma errónea, la unidad mostrará la siguiente información:

• Cortocircuito en el puerto de antena:

“ANTENNA ON PORT SHORT CIRCUIT CHECK”

Tras volver a conectarlo, reinicie la unidad.

Es necesario establecer la opción de formato de disco en [Mastered] (Maestro) al formatear discos regrabables a fin de que los discos sean compatibles con los lectores LG. Si establece la opción en Live File System, no podrán usarse en lectores LG.

(Mastered/Live File System: sistema de formato de disco para Windows Vista)

Panel frontal / Control remoto (opcional)

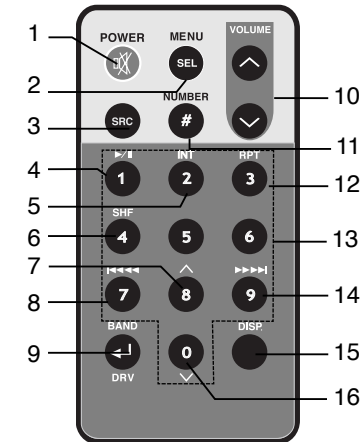
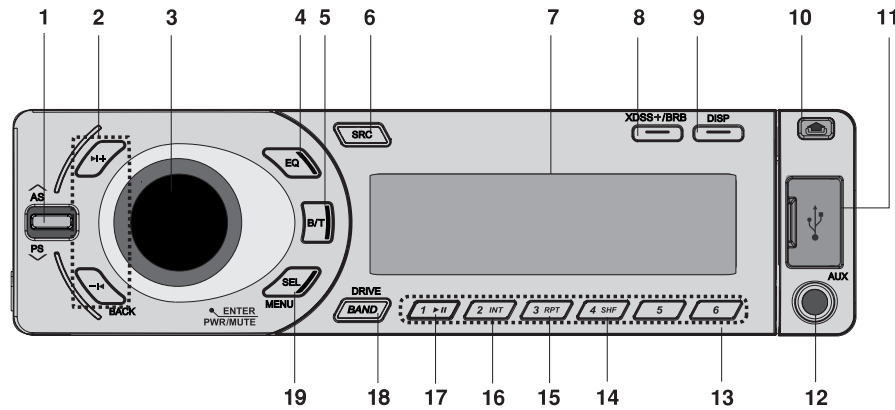

- | | | | | | | | |
|---|--|----|------------------------------|---|---|----|--|
| 1 | • Almacenamiento automático [A/AS]
• Barrido presintonías [V/PS]
• +10/-10 pistas MP3/WMA \wedge / \vee
• Subir / Bajar carpeta \wedge / \vee | 10 | Liberar \uparrow | 1 | Prendido [POWER] /
Silencio OFF | 9 | • [BAND]
• UNIDAD [DRV] |
| 2 | Omitir / Búsqueda / Buscar /
Sintonizar -I◀ / ▶I+ | 11 | Ranura USB | 2 | Escoger [MENU/SEL] | 10 | Bajar el volumen \wedge /
Subir \vee |
| 3 | • Volumen
• [MUTE]
• Prendido [PWR] | 12 | Entrada AUX | 3 | Fuente [SRC] | 11 | Número [#] |
| 4 | Equalizer [EQ] | 13 | Emisora presintonizada [1~6] | 4 | Leer / Pausa ▶/ | 12 | Repetir [RPT] |
| 5 | Tecnología inalámbrica Bluetooth [B/T] | 14 | Orden aleatorio [SHF] | 5 | Comenzar el barrido [INT] | 13 | Número [0 -9] |
| 6 | FUENTE [SRC] | 15 | Repetir [RPT] | 6 | Orden aleatorio [SHF] | 14 | • Omitir / Búsqueda de CD
• Buscar / Sintonía
▶▶▶▶ |
| 7 | Ventana de visualización | 16 | Comenzar el barrido [INT] | 7 | • +10 pistas MP3/WMA
• Subir carpeta \wedge | 15 | Visualizar [DISP.] |
| 8 | • Sistema de Extreme Dynamic
Sound [XDSS+]
• Bass Reverb Blaster [BRB] | 17 | Leer/Pausa ▶/ | 8 | • Omitir / Búsqueda de CD
• Buscar / Sintonía
I◀◀◀◀ | 16 | • -10 pistas MP3/WMA
• Bajar carpeta \vee |
| 9 | Visualizar [DISP] | 18 | • [BAND]
• [DRIVE] | 9 | | | |
| | | 19 | Escoger [SEL] / [MENU] | | | | |

4 | Receptor de CD/MP3/WMA para vehículos

Acerca del panel de control extraíble

Fijación del panel de control

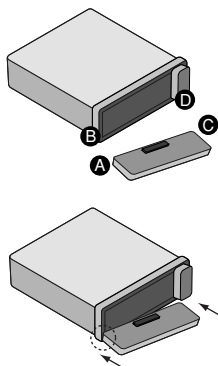



- 1 Acople la parte **A** del panel de control a la parte **B** de la unidad.
- 2 Acople la parte **C** del panel de control a la parte **D** de la unidad, a la vez que empuja el panel de control hacia la derecha.
- 3 Cierre el panel frontal.

Precaución

- Cuando retire o coloque el panel de control, no pulse la pantalla ni los botones de control.
- Los botones de control pueden no funcionar correctamente si el panel de control no está bien colocado. Si éste es el caso, pulse ligeramente el panel de control.
- No exponga el panel de control a altas temperaturas ni a la luz directa del sol.
- No deje caer ni golpee el panel de control, de lo contrario podría dañarse.
- Evite el contacto de la superficie del panel de control con sustancias volátiles como bencina, disolventes o insecticidas.
- No intente desmontar el panel de control.

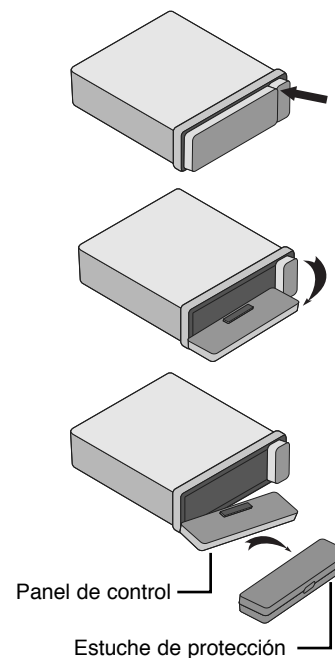
Extracción del panel de control



- 1 Pulse el botón “” para desbloquear el panel de control.
- 2 Pulse el panel de control a la izquierda.
- 3 Retire el panel de control de la unidad.
- 4 Introduzca el panel de control en el estuche de protección.

Nota

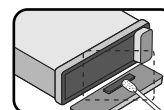

Limpie regularmente los contactos de la parte posterior del panel de control con un algodón empapado en alcohol. Por seguridad, apague el prendido antes de la limpieza, y extraiga la llave del contacto.

Instalación

Instalación básica

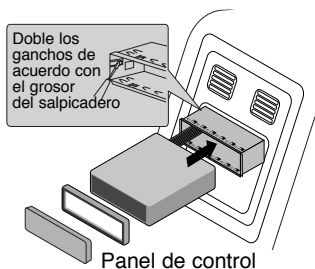

Antes de la instalación, asegúrese de que el interruptor de prendido se encuentre en OFF (APAGADO) y quite la terminal de la batería del automóvil para evitar un cortocircuito.

- 1 Retire la unidad receptora existente.
- 2 Realice las conexiones necesarias.
- 3 Instale la carcasa de instalación.
- 4 Instale la unidad en la carcasa de instalación.

Instalación ISO-DIN

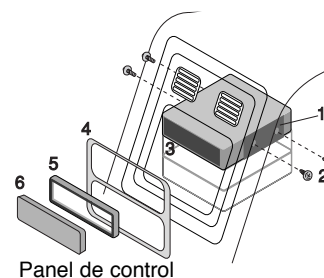

- 1 Deslice la unidad en el armazón ISO-DIN.
- 2 Proceda a su fijación con los tornillos de la unidad anterior.
- 3 Deslice la unidad e insértela en el hueco vacío del salpicadero.
- 4 Instale el cuadro de instrumentos o la placa de adaptación.
- 5 Instale el anillo de compensación en la unidad.
- 6 Instale el panel de control en la unidad.

Extracción de la unidad receptora existente

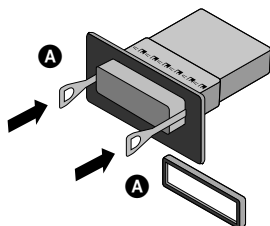

Si ya cuenta con una carcasa de instalación para la unidad receptora en el salpicadero, debe sacarla.

- 1 Retire el soporte posterior de la unidad.
- 2 Retire el panel frontal y el anillo de compensación de la unidad.
- 3 Inserte la palanca **A** en el orificio en un lado de la unidad.

Realice la misma operación en el otro lado y extraiga la unidad de su camisa de instalación.

Instalación de la batería

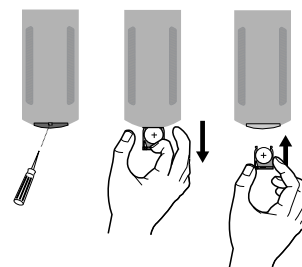

Nota

- Use solamente una batería de litio CR2025 (3 V).
- Retire la batería si no piensa usar el control remoto durante un largo período de tiempo.
- No recargue, desmonte, caliente ni tire la batería al fuego.
- No manipule la batería con herramientas metálicas.
- No almacene la batería junto con otros materiales metálicos.

Conexión

Antes de la conexión asegúrese de que el interruptor de prendido se encuentre en OFF y desconecte el terminal de la batería ⊖ para evitar cortocircuitos.

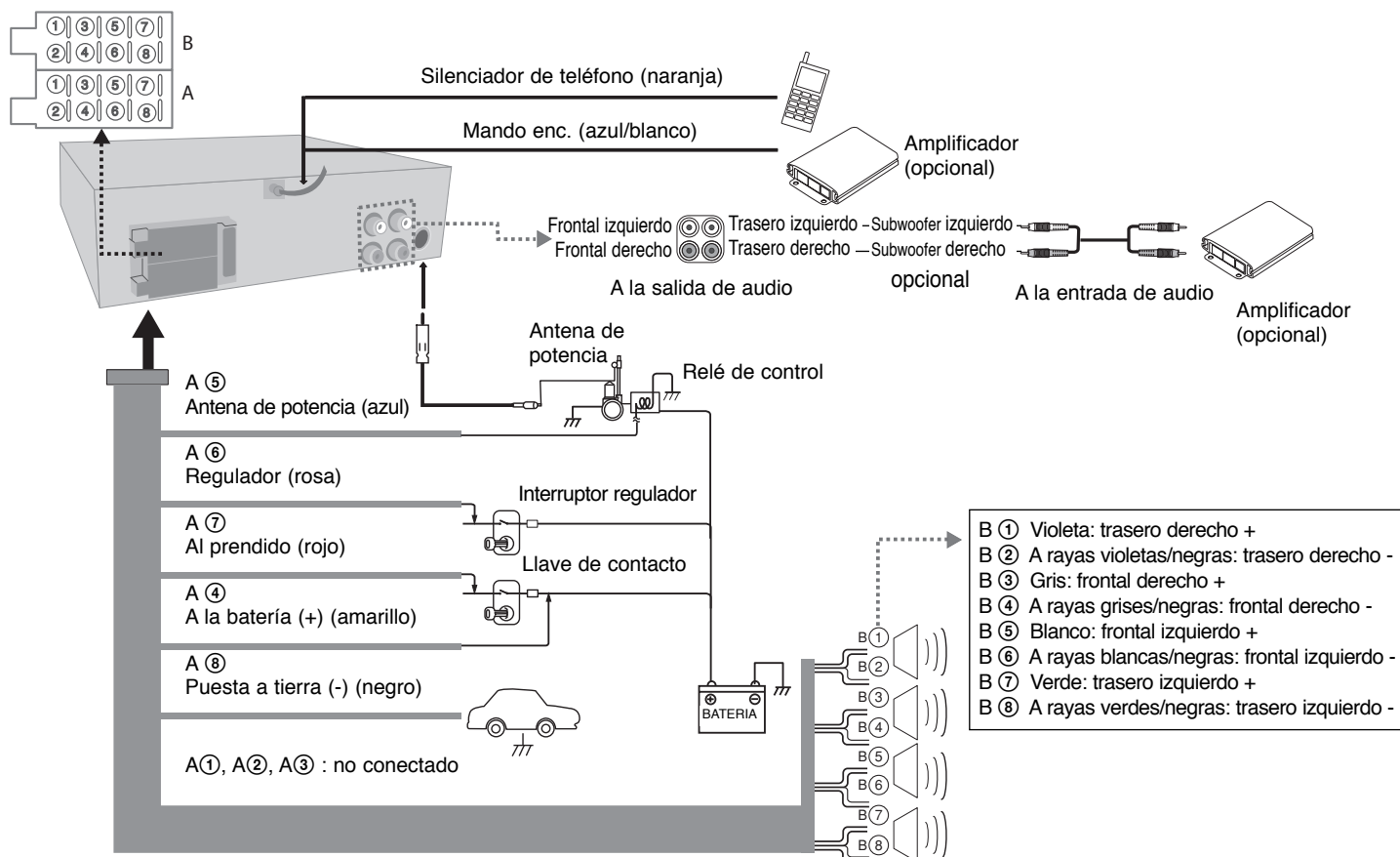

Funcionamiento básico

	EN EL LECTOR	EN EL CONTROL REMOTO
1. Encienda la unidad.	PWR/MUTE	POWER
2. Escoja una fuente.	SRC	SRC
3. Ajuste el volumen.	Girar PWR	VOLUME

Funcionamiento básico - ahora tiene más opciones

Silencio

Pulse **PWR/MUTE** (**POWER** en el control remoto) para interrumpir el sonido. Para cancelar la función, pulse de nuevo.

Cambio de los ajustes generales

- Mantenga presionado **SEL/MENU** (mantenga presionado **SEL/MENU** en el control remoto) para que aparezca uno de los elementos del menú.
- Pulse **SEL/MENU** (**SEL/MENU** en el control remoto) y gire **PWR**. (Pulse **VOLUME** en el control remoto) para escoger uno de los ajustes especificados a continuación.
 - Para obtener más detalles acerca de la información de ajustes, consulte la página 18.
- Mantenga presionado **SEL/MENU** (**SEL/MENU** en el control remoto) para finalizar el ajuste.

Uso del EQ

La función de EQ es aumentar o reducir la potencia de la señal de las frecuencias de audio. Esta función le permitirá disfrutar plenamente del sonido. Pulse repetidamente **EQ**. La pantalla se ilumina siguiendo este orden. Pop → Classic → Rock → Jazz → Vocal → Salsa → Samba → User1 → User2 → Off

Nota

Cuando XDSS+/BRB esté en "Off", puede ajustar la configuración del EQ.

Ajuste del nivel de sonido

Pulse **SEL/MENU** (**SEL/MENU** en el control remoto) repetidamente para escoger el modo que desea ajustar entre volumen, balance, fader y Sub-wofer (opcional). Para ajustar la calidad del sonido, girar **PWR**.

Nota

Cuando EQ, BRB y XDSS+ estén en "Off", podrá ajustar los niveles de sonido (BAS, MID, TRB).

XDSS+/BRB

Mantenga presionado repetidamente **EQ/XDSS+/BRB** para escoger el modo deseado.

XDSS+ : (mejora los agudos y graves.)

BRB: (Bass Reverb Blaster) pulse **EQ/XDSS+/BRB** escoger el sub BRB

TBB (Turbo-Bass Blaster): mejora el sonido de los bajos haciéndolo espectacular.

3D (3D-TremD Blaster): posiciona los efectos de audio en tiempo real en 3D.

SBB (Sound field Boost Blaster): imagen acústica estéreo extremadamente amplia y mejora en los bajos de baja frecuencia.

Chequeo del reloj

Podrá examinar el reloj presionando **DISP** (**DISP** en el control remoto).

Ajuste del reloj

- Pulse **DISP** y, a continuación, manténgalo presionado durante más de 1 segundo.
- Pulse **-|◀** para ajustar la hora.
- Pulse **▶|+** para ajustar los minutos.
- Para finalizar el ajuste, pulse **DISP**.

Escuchar la radio

	EN EL LECTOR	EN EL CONTROL REMOTO
1. Escoja una fuente para el sintonizador.	SRC	SRC
2. Escoja una banda.	BAND	BAND
3. Búsqueda automática. Búsqueda manual.	- ◀ / ▶ + Mantener presionado - ◀ / ▶ +	◀◀◀◀/▶▶▶▶ Mantener presionado ◀◀◀◀/▶▶▶▶

Escuchar la radio – ahora tiene más opciones

Memoria de búsqueda automática

Pulse el botón hasta que suba a **NAS**. Las seis frecuencias más potentes se almacenarán en las presintonías (1–6) según la fuerza de su señal. Para cancelar, pulse el botón hasta que suba a **NAS**.

Guardar y recuperar emisoras de radiodifusión

- 1 Pulse **BAND** para escoger la banda que desea almacenar.
- 2 Escoja la emisora deseada y pulse uno de los botones programados 1-6 y mantenga hasta que suene una señal sonora.
- 3 Repita los pasos 1-2 a fin de presintonizar otras emisoras. La próxima vez que pulse ese botón programado, recuperará de la memoria la frecuencia de esa emisora de radio.

Barrido de emisoras presintonizadas

Pulse el botón hasta que baje a **V/PS**. Aparecerá cada una de las emisoras presintonizadas. Para cancelar, pulse el botón hasta que baje a **V/PS**.

Sintonizar emisoras presintonizadas

Pulse **BAND** para escoger la banda y pulse el botón numérico (1 – 6) deseado en el control remoto.

Nota

Al intentar programar una emisora en un botón numérico de presintonía ya ajustado para otra emisora de la misma banda, el ajuste anterior se eliminará automáticamente.

Escuchar un CD

	EN EL LECTOR	EN EL CONTROL REMOTO
1. Abra el panel frontal.		-
2. Introduzca un CD.	-	-
3. Ajuste el volumen.	Girar PWR	VOLUME

Escuchar un CD – ahora tiene más opciones

Pausar o reiniciar un CD

Pulse en el lector (en el control remoto) durante la lectura. Pulse de nuevo este botón para reanudar la lectura.

Buscar una sección dentro de una pista / archivo

Mantenga presionado / en el lector (en el control remoto) durante cerca de 1 segundo durante la lectura y después suéltelo en el punto deseado.

Pasar a otra pista / archivo

Pulse / en el lector (en el mando a distancia.). Para pasar a la pista anterior, pulse brevemente durante los primeros 3 segundos de la lectura. Pulse [#] y el número deseado al que pasar en el control remoto para ir al archivo/pista.

Comenzar el barrido

Pulse o mantenga presionado **INT** en el lector (**INT** en el mando a distancia). Se leerán los archivos de la carpeta actualmente seleccionada (**INT**) o los primeros 10 segundos de las pistas/archivos (**INT**) del disco. Para cancelarlo, pulse de nuevo el botón.

Repetir

Pulse o mantenga presionado **RPT** en el lector (**RPT** en el control remoto). Se leerán repetidamente las pistas/archivos actualmente seleccionados (**1 RPT**) o la carpeta (**RPT**) del disco. Para cancelarlo, pulse de nuevo el botón.

Orden aleatorio

Pulse o mantenga presionado **SHF** en el lector (**SHF** en el control remoto). Se leerán aleatoriamente todos los archivos de la carpeta actualmente seleccionada (**SHF**) o todas las pistas/archivos (**SHF**) del disco. Pulse de nuevo **SHF** para cancelar.

Nota

Durante la lectura aleatoria, si presiona no podrá volver a la pista anterior.

-10 / +10 pistas MP3/WMA

(Si sólo existiera una carpeta, o ninguna). Durante la lectura, pulse el botón has que baje a **V/PS** para retroceder 10 pistas, y púlselo hasta que suba a **^/AS** para avanzar 10 pistas.

SUBIR / BAJAR carpeta MP3/WMA

(Si hubiera más de dos carpetas). Durante la lectura, pulse el botón hasta que baje a **V/PS** para retroceder a la carpeta anterior y púlselo hasta que suba a **^/AS** para avanzar hasta la carpeta siguiente.

Consulte la información acerca de sus archivos de música

Los archivos MP3/WMA a menudo incluyen etiquetas. La etiqueta indica el Título, Intérprete o Álbum. Pulse repetidamente **DISP** durante la lectura de archivos MP3/WMA/CD con TEXTO. Si no existiera información, se mostraría "NO TEXT" en la pantalla de visualización.

Nota

- : este icono se mostrará durante la lectura de MP3/WMA.
- La compatibilidad de los discos en MP3 con este lector se reduce a las funciones que se indican a continuación:**
 - Frecuencia de muestreo: 8 - 48kHz (MP3) 22,05 - 48kHz (WMA)
 - Tasa de bits: no superior a 8 - 320 kb/s (incluye tasa de bits variable) (MP3) 32 - 320 kb/s (WMA)
 - El sistema de archivos CD-R/CD-RW deberá ser "ISO 9660".
 - Si graba archivos MP3/WMA utilizando un software que no pueda crear un SISTEMA DE ARCHIVOS, por ejemplo, "Direct-CD", etc., no podrá leer los archivos MP3/WMA. Le recomendamos que use "Easy-CD Creator" que puede crear un sistema de archivos ISO9660.
 - El sistema es compatible con los códecs WMA hasta la "Clase 2A".

El cliente debe tener presente que puede requerirse un permiso para descargar archivos MP3/WMA y música de Internet. Nuestra compañía no tiene derecho a garantizar la adquisición de dicho permiso, sino que deberá solicitarse siempre del propietario del copyright.

Conexión del dispositivo USB

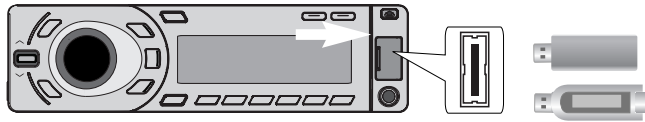

	EN EL LECTOR	EN EL CONTROL REMOTO
1. Abra la tapa del USB.	-	-
2. Conecte el dispositivo USB.	-	-
3. Ajuste el volumen.	Girar PWR	VOLUME ^ v

Conexión de un dispositivo USB - ahora tiene más opciones

Desplazarse a otra unidad

Al conectar esta unidad al multi-lector, pulse **BAND/DRIVE** (BAND/DRIVE en el control remoto) para pasar a la siguiente unidad. Cada vez que pulse el botón cambiará el modo del controlador.

Nota

- Si el dispositivo USB ya estuviera conectado, pulse **SRC** (SRC en el control remoto) para escoger una fuente para el USB.
- Las funciones Pausa / Explorar intro. / Repetir / Aleatorio / ... son las mismas que las vistas en la sección "Escuchar un CD - ahora con más opciones". Consulte la página 10.

Conexión de un equipo auxiliar

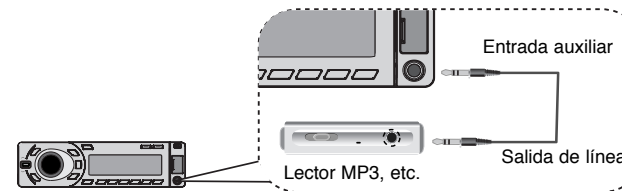

	EN EL LECTOR	EN EL CONTROL REMOTO
1. Escoja una fuente para AUX.	SRC	SRC
2. Inicie la lectura del equipo auxiliar conectado.	-	-
3. Ajuste el volumen.	Girar PWR	VOLUME ^ v

Conexión de un aparato *Bluetooth*

Antes de iniciar el proceso emparejado, asegúrese de que la función Bluetooth está activada en su teléfono. Consulte el manual de usuario de su teléfono. El proceso de emparejado establece comunicación entre su unidad y el teléfono Bluetooth, y sólo es necesario activarla una vez, durante el ajuste inicial. Si la conexión tiene éxito, el teléfono es registrado (Device 1-5) y el parpadeo del indicador de la unidad se detiene. El proceso de emparejado puede ser distinto dependiendo del teléfono. El código PIN es 1234.

	EN EL LECTOR
1. Entre en el menú.	B/T
2. Encuentre el menú "CONNECTION".	Gire PWR
3. Busque teléfonos con tecnología inalámbrica Bluetooth.	Pulse PWR
4. Escoja el teléfono que desee conectar.	Gire PWR
5. Conecte el teléfono.	Pulse PWR
6. Escoja el menú "CONNECT".	Pulse PWR

Utilización de un dispositivo con Bluetooth - ahora tiene más opciones

Desconexión de un teléfono

Consulte la página 16. Vaya al menú (B/T -> CONNECTION -> Nombre del dispositivo conectado -> DISCONNECT)

Responder y finalizar una llamada

Cuando su unidad suene, pulse **B/T** para contestar la llamada. Para finalizar una llamada, mantenga presionado **B/T**.

Rechazar una llamada

Cuando su unidad suene, mantenga presionado **B/T**.

Hacer una llamada a un número con marcación rápida (preasignado)

Pulse B/T y el número preasignado (1 - 6).

Aviso de llamada perdida

Al no responder una llamada entrante, el mensaje de llamada perdida se mostrará en la ventana de visualización (sin perfil de auriculares). Cuando aparezca " ? " , vaya al menú (B/T -> CALL-> MISSED). Puede chequear la lista de llamadas perdidas. Para realizar una llamada, pulse B/T. Para finalizar la llamada y colgar el teléfono, mantenga presionado **B/T**.

Transferencia de audio

Es posible alternar la conexión de audio entre su teléfono equipado con Bluetooth y esta unidad.

1 Pulse **B/T** para responder la llamada.

2 Pulse de nuevo **B/T**. Se mostrará el mensaje "Private" ("privado").

Si el modo privado (private) está seleccionado en la unidad, pulse **B/T** para regresar al modo de llamada con manos libres. O mantenga presionado **B/T** para regresar al modo de llamada con manos libres.

Realizar una llamada a partir de la última llamada

Las listas están ordenadas cronológicamente. La unidad guarda también registros de las últimas llamadas recibidas y realizadas con el teléfono. Consulte la página 14.

✦ Nota

- Cuando desee realizar una llamada internacional, pulse **▶I+** para añadir "+" y pulse de nuevo para eliminarlo.
- "+" sólo podrá añadirse cuando la lista de detalles de Llamadas perdidas, Realizadas o Recibidas esté seleccionada.
- Rechazar un llamada / Realizar un llamada a un número preasignado / Notificación de llamada perdida (Estas funciones sólo están disponibles en teléfonos con perfil de auriculares.)

Emparejado de su unidad y un dispositivo con Bluetooth (Lector MP3, teléfono MP3...)

Al activar el dispositivo Bluetooth conectado a la unidad podrá escuchar archivos MP3 mediante conexión inalámbrica. El método para usar dispositivos Bluetooth es el mismo que el utilizado para un teléfono Bluetooth. Consulte la guía de usuario del teléfono para saber cómo usar esta función.

Lectura de archivos MP3

Al encender la función Bluetooth, el dispositivo compatible mostrará el mensaje "Bluetooth" en la pantalla de inicio. El Bluetooth permanecerá conectado hasta que decida apagar el dispositivo. Pulse repetidamente **SRC** para escoger "B/T Streaming". Para leer un archivo MP3 almacenado en su dispositivo. Consulte la guía de usuario del teléfono para saber cómo usar esta función.

Almacenar un número de teléfono de la lista de últimas llamadas

Puede guardar fácilmente hasta 6 números de teléfono y después llamarles presionando un botón. Consulte la página 14. Vaya al menú (CALL -> RECEIVED -> Gire el mando **PWR** hasta el número de teléfono que desee guardar -> SAVE -> Escoja un número entre 1 - 6).

Perfiles de información para tecnología inalámbrica Bluetooth

Para usar la tecnología Bluetooth, los dispositivos deben poder interpretar ciertos perfiles. Esta unidad es compatible con los siguientes perfiles.

GAP (Generic Access Profile - Perfil de acceso genérico)

HFP (Hands Free Profile - Perfil de manos libres)

HSP (Hands Set Profile - Perfil de auriculares)

GAVDP (Generic Audio/Video Distribution Profile - Perfil de distribución de audio/video genérico)

A2DP (Advanced Audio Distribution Profile - Perfil de distribución de audio avanzado)

AVRCP (Audio/Video Distribution Remote Control Profile - Perfil de control remoto de audio/video)

OPP (Object Push Profile - Perfil de carga de objetos)

Los botones con tecnología inalámbrica Bluetooth

B/T : Pulse para introducir el ajuste B/T.

▶|+ : cuando escriba algunas palabras en la unidad, púselo para desplazarse al espacio siguiente en la pantalla.

- Pulse **PWR** : ir a los siguientes contenidos de ajuste o introducir palabras cuando las escriba en la unidad.
- Haga girar **PWR** : mover los contenidos verticalmente en el ajuste o elegir un corrector ortográfico al escribir las palabras en la unidad.

-|◀ : Pulse para borrar una corrección ortográfica o ir a los contenidos anteriores. Pulse durante más de 1 segundo para borrar todas las palabras introducidas en la pantalla cuando escriba en la unidad.

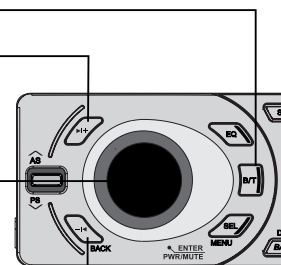

[LAC8910]

✶ Nota

El micrófono se encuentra a la izquierda del panel del cuerpo.

Ajustes de la configuración (Tecnología inalámbrica Bluetooth)

B/T		
CALL	RECEIVED	Lista de llamadas RECIBIDAS/EFFECTUADAS/PERDIDAS Para llamar a un número, escóalo y pulse B/T .
	DIALED	Para guardarlo, escoja el número de teléfono y pulse PWR . Se mostrará el mensaje "SAVE". Pulse de nuevo PWR . Gire PWR para escoger un número preasignado (1 - 6). El número de teléfono se guarda.
	MISSED	
	PRESET	PREASIGNACIÓN: chequee y elimine el número de teléfono guardado en cada número de preasignación.
	REDIAL	RELLAMADA: ajuste el número de rellamadas. (1 TIME <-> 2 TIMES.) (1 intento ó 2 intentos)
	DIAL	MARCACIÓN: introduzca el número directamente en la unidad. Para escoger números del 1 - 10, gire el volumen. Pulse ►I+ para formar el número de teléfono. Para llamar, pulse B/T.
PHONEBOOK	LIST	LISTA: chequee la lista de números de teléfono guardados como "phonebook" (agenda de teléfonos).
	PB SEARCH	BÚSQUEDA: búsqueda del número de teléfono en la lista. (sólo inglés y ruso) Pulse ►I+ durante más de 1 segundo para cambiar de idioma entre ruso e inglés.
	GET (ADD)	GET : recuperar la agenda de contactos automáticamente desde el teléfono. (Este menú sólo está disponible con teléfonos que admitan esta función.) AÑADIR (con conexión): PHONEBOOK -> ADD-> Pulse PWR -> Se mostrará "000/500" A continuación, envíe los datos de la agenda de contactos desde el teléfono. Según su teléfono, el proceso de envío podría variar. Consulte la guía de su teléfono.
CONNECTION	Nombre del dispositivo conectado	Visualizará el nombre del dispositivo conectado. Cuando la unidad esté conectada, puede buscar teléfonos disponibles para conectar. Escoja el registro en los contenidos de conexión.
SETUP	VISIBILITY	VISIBILIDAD: puede hacer imposible la búsqueda de esta unidad. (SHOWN <-> HIDDEN) (mostrada <-> oculta)
	AUTO CONN	CONEXIÓN AUTOMÁTICA: ajuste de la conexión automático o no. (ON <-> OFF)
	AUTO ANSWER	RESPUESTA AUTOMÁTICA: puede ajustar la respuesta automática o no. (ON <-> OFF)
	MIC VOLUME	VOLUMEN DE MICRÓFONO: ajuste del volumen del micrófono del teléfono de 1 a 5. Cuando se encuentre hablando por teléfono con la tecnología inalámbrica Bluetooth, pulse ▲/AS , V/PS para ajustar el volumen del micrófono.
BT INFO	NAME	NOMBRE: cambia el nombre de esta unidad.
	PIN-1234	Código PIN: cambio del código PIN. Por defecto es 1234.
	ADDRESS	DIRECCIÓN: comprobar la dirección.

Lista de compatibilidad con teléfonos

Lista de Bluetooth y fabricante aplicable.

H : Manos libres

A : Distribución de audio (A2DP)

P : Sinc de la agenda (GET)

V : Carga de objetos (Vcard, ADD)

Empresa	Lista	H	A	P	V	Empresa	Lista	H	A	P	V	Empresa	Lista	H	A	P	V			
Nokia	3230	0			0	Nokia	N70	0			0	SONY ERICSSON	K610i	0	0	0	0			
	3250	0			0		N71	0			0		K618i	0	0			0	0	
	3650	0		0	0		N73	0			0		K700i	0				0	0	
	5300	0	0	0	0		N77	0	0		0		K750i	0		0		0	0	0
	6021	0		0	0		N80	0			0		K770i	0	0			0	0	0
	6103	0		0	0		N90	0			0		K800i	0	0	0		0	0	0
	6120	0	0		0		N91	0			0		M600i	0	0	0	0		0	0
	6131	0		0	0		N92	0			0		P990i	0	0	0	0		0	0
	6230	0			0		N93	0			0		S500i	0	0	0	0		0	0
	6270	0		0	0		N95	0	0		0		S700i	0		0			0	0
	6280	0	0		0		N-Gage	0			0		T610	0		0			0	0
	6600	0			0		N-Gage QD	0			0		T618	0		0			0	0
	6630	0			0	Motorola	A1000	0			0	T628	0		0		0	0		
	6650	0			0		A780	0			0	T68i	0		0			0	0	
	6670	0			0		E1000	0		0	0	V600	0		0			0	0	
	6680	0			0		E1070	0	0		0	V800	0		0			0	0	
	6681	0			0		E398	0		0	0	W550i	0		0	0	0	0	0	
	6820	0			0		E550	0		0	0	W710i	0	0		0	0	0	0	
	7370	0		0	0		E680	0			0	W800i	0		0			0	0	
	7380	0		0	0		E680i	0			0	W810i	0		0	0	0	0	0	
	7610	0			0		KRZR K1	0	0		0	W850i	0	0		0		0	0	
	7650	0			0		L72	0	0		0	Z1010	0		0			0	0	
	7600	0			0		RAZR V3	0			0	Z600	0		0			0	0	
	7610	0			0		RAZR V3i	0			0	Z608	0		0			0	0	
	7650	0			0		RIZR Z8	0	0		0	SAMSUNG	D500	0						
	8600	0	0		0		ROKR E2	0	0		0		D600	0	0				0	0
	8800	0	0		0		ROKR E6	0	0		0		D820	0	0	0			0	0
	9500	0			0		SLVR L7	0			0		D900	0	0				0	0
	3650 (Italy)	0			0		U6	0			0		E770	0	0				0	0
	5500 SPORT	0			0		V195	0			0		E900	0		0			0	0
6230i	0		0	0	V360	0			0	i600	0		0				0	0		
6820a	0			0	V3X	0	0		0	T509	0						0	0		
7500prism	0	0		0	V500	0		0	0	X820	0		0	0			0	0		
7650 (Italy)	0			0	V525	0		0	0	Z540V	0									
8910i	0		0	0	V600	0		0	0											
9300i	0			0																
E50	0			0																
E60	0			0																
E61	0			0																
E62	0			0																
E70	0			0																

Lista de Bluetooth y fabricante aplicable.

H : Manos libres
A : Distribución de audio (A2DP)

P : Sinc de la agenda (GET)
V : Carga de objetos (Vcard, ADD)

Empresa	Lista	H	A	P	V	Empresa	Lista	H	A	P	V	Empresa	Lista	H	A	P	V		
SIEMENS	EF81	0		0	0	LG	CU500	0	0		0	PHILIPS	O2 Xda Atom	0	0				
	S55	0			0		KE970	0	0		0		SHARP	GX15	0			0	
	S65	0			0		KG245	0			0			GX25	0			0	
	S88	0			0		KG800	0			0		I-MATE	K-JAM	0			0	
	SK65	0			0		U880	0			0			PANTECH	PG6200	0	0		0
	SL75	0	0		0		U890	0	0						NEC	N750	0		
	SX1	0			0		KF600	0	0		0		N930	0					
	SXG75	0			0		KE850 PRADA	0	0		0		SAGEM	MYX6-2	0				
	BLACK BERRY	8100(PEARL)	0				0	KG290	0					0					
8800		0			0	KE500	0	0		0									
8707v		0			0	KM500	0	0		0									
HP	HW6915	0			0	KU990 VIEWTY	0	0		0									
						KU580	0	0		0									
PALM	Treo750v	0	0			KU970	0	0		0									
						KU960	0	0											
						U370	0												

Nota

1. Cuando el teléfono presente la función <Ahorro de energía Bluetooth>, deberá activar dicha función para mantener la conexión.
2. Al cambiar el modo de llamada del manos libres al teléfono, la conexión puede desconectarse.
3. Algunos teléfonos no admiten la función Rechazar.
4. Una carga baja de batería en el teléfono puede ocasionar problemas.



“La palabra Bluetooth, su marca y logotipo son propiedad de Bluetooth SIG, Inc., y cualquier uso de estas marcas por parte de LG Electronics se realiza siempre bajo licencia. Otras marcas registradas y nombres comerciales pertenecen a sus respectivos propietarios.”

La tecnología inalámbrica Bluetooth® consiste en un sistema que permite la conexión por radio entre dos dispositivos electrónicos dentro de un radio máximo de 10 metros. La conexión de dispositivos individuales bajo la tecnología inalámbrica Bluetooth® no incurrirá en importes adicionales. Un teléfono móvil con tecnología inalámbrica Bluetooth® podrá usarse mediante Cascada si la conexión se ha realizado mediante tecnología inalámbrica Bluetooth®.

Condiciones de funcionamiento para el uso de una función Bluetooth

- Cierre las ventanillas.
- Apague el aire acondicionado o la calefacción.
- Detenga el vehículo o circule a poca velocidad.
- Realice la llamada en un lugar tranquilo.
- La calidad de la llamada puede variar dependiendo del tipo de teléfono, de las condiciones climáticas durante el manejo, etc.
- El uso del teléfono mientras maneja puede provocar accidentes.
- La función *Bluetooth* puede no funcionar debidamente con ciertos tipos de teléfonos equipados con Bluetooth.

Solución de averías

	Síntoma	Causa	Solución
GENERALES	La unidad no se enciende. La unidad no funciona.	La toma de alimentación y el conector están incorrectamente conectados.	Confirme una vez más que todas las conexiones sean correctas.
		El fusible se ha fundido.	Rectifique el problema que causó el fusible fundido y cámbielo. Asegúrese de instalar el fusible correcto de la misma resistencia.
		El ruido y otros factores son la causa de que el microprocesador incorporado funcione incorrectamente.	Apague y encienda la unidad.
	No se escucha ningún sonido. / El nivel de volumen no puede subirse.	Los cables no están correctamente conectados.	Conecte los cables correctamente.
CD	Experimenta saltos del audio.	Esta unidad no está firmemente asegurada.	Asegure firmemente esta unidad.
	La lectura no es posible.	El disco está sucio.	Limpie el disco.
		El disco cargado es de un tipo que esta unidad no puede leer.	Chequee el tipo del disco.
Control remoto	La unidad no funciona correctamente incluso al pulsar los botones correctos en el control remoto.	La potencia de la batería es baja.	Cargue la nueva batería.

Información sobre ajustes generales

- **AUX (Auxiliar) PRENDIDO/APAGADO**
Es posible usar un equipo auxiliar con la unidad. Active el ajuste auxiliar cuando conecte un equipo auxiliar a la unidad.
- **AUX (Auxiliar) 00dB / +6dB**
Puede ajustar el nivel del volumen de cada fuente para evitar cambios radicales cuando cambie de fuente.
Puede establecer de 0 dB a +6 dB. Subirá el volumen cuando cambie la fuente del componente externo.
- **DEMO ENCENDIDA/APAGADA**
Puede cambiar la indicación inicial de la pantalla para que aparezca información, como el nombre de la función, del ecualizador, etc., mientras escucha una fuente.
- **LED BLU/ RED/ AUTO**
Puede cambiar el color del botón.
BLU (Azul) <-> RED (Rojo) <-> Auto (Cambio automático)
En la función LED AUTO puede ajustar el tiempo para cada color entre 5 y 60 segundos.
- **BEEP 2ND/ALL**
BEEP 2ND : El tono sólo se emitirá al presionar las teclas durante un período de tiempo más amplio (1 segundo).
BEEP ALL : El tono se emitirá al presionar cualquier tecla.

Especificaciones

GENERALES

Potencia de salida	50W x 4CH (Máx.)
Alimentación	12 V cc
Impedancia de altavoces	4Ω
Sistema de toma a tierra	Negativo
Dimensiones (An x Al x Lg)	180 x 50 x 176 mm (sin el panel frontal)
Peso neto (aprox.)	1,3 kg

Sintonizador

FM

Respuesta en frecuencia	87,5-107,9; 87,5-108; 65-74 ó 87,5-108 MHz
Relación S/R	53 dB
Distorsión	0,7%
Sensibilidad utilizable	12 dBμV

AM (MW)

Respuesta en frecuencia	520-1720 ó 522-1620 kHz
Relación S/R	50 dB
Distorsión	1,0%
Sensibilidad utilizable	28 dBμV

CD

Respuesta en frecuencia	20 Hz-20 kHz
Relación S/R	85 dB
Distorsión	0,1%
Separación de canales (1 kHz)	60 dB

AUX

Respuesta en frecuencia	20 Hz - 20 kHz
Relación S/R	85 dB
Distorsión	0,1 %
Separación de canales (1 kHz)	45 dB
Nivel máximo de entrada (1kHz)	1,2V (35KΩ)

BLUETOOTH

ENERGÍA TX	4 dBm
Rango de frecuencia	2 402 - 2 480MHz
Versión	Especificación Bluetooth 2.0 + EDR

USB

Versión	USB 1,1
---------	---------

SALIDA de línea

Subwoofer (opcional)	
Respuesta de frecuencia	20 Hz - 120 Hz
Voltaje de salida	3,8 V (max.)
Salida de línea	
Respuesta de frecuencia	20 Hz - 20 KHz
Voltaje de salida	3,8 V (max.)

Los diseños y especificaciones pueden estar sujetos a cambios sin previo aviso.