

Інструкція для власника телевізора з рідкокристалічним екраном

**Моделі телевізорів з
рідкокристалічним «РК» екраном**

19LG30**

22LG30**

26LG30**

Перед експлуатацією телевізора, будь ласка, прочитайте цю інструкцію.

Збережіть її для подальшого користування. Запишіть номер моделі та серійний номер телевізора.

Див. ярлик ззаду на корпусі та використовуйте цю інформацію.

Для спілкування з розповсюджувачем, якщо виникне необхідність обслуговування.



Торгова марка DVB Digital Video
Проект трансляції «з 1991 до 1996»

Ідентифікаційні номери: 5661 : 19LG3000-ZA
5662 : 22LG3000-ZA
5663 : 26LG3000-ZA
5724 : 19LG3010-ZB
5745 : 22LG3010-ZB

Акcesуари

Переконайтеся, що наступні акcesуари входять до комплекту телевізора. Якщо акcesуар відсутній, зверніться до розповсюджувача, в якого придбали телевізор.

- Показане зображення може відрізнятись від вашого телевізора.

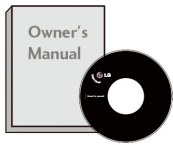

Інструкція для власника

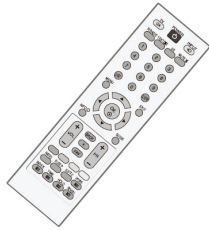

Пульт дистанційного управління



Батареї

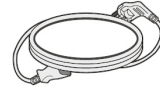

Шнур живлення

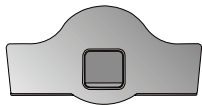

Захисне покриття «19/22LG30**»

або

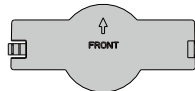

Захисне покриття «26LG30**»

Доступне не для всіх моделей



Тканина для протирання

Тканина для протирання екрану.

Тканина для витирання легко усуває будь-які плями або відбитки пальців на поверхні телевізора.

Не застосовуйте надмірну силу. Це може викликати подряпини або втрату кольору.

Лише 19/22LG30**



Затискач розподілу кабелів

Лише 26LG30**



Гвинти для збирання стенду «Див. стор. 9»



1 гвинт для закріплення стенду «Див. стор. 6»

Зміст

Акcesуари	2
ЗАХОДИ БЕЗПЕКИ ТА	
ПОПЕРЕДЖЕННЯ ПРО НЕБЕЗПЕКУ	5

ПІДГОТОВКА

Контрольні засоби передньої панелі	6
Інформація про задню панель	8
Встановлюйте виріб обережно, щоб він не перевернувся	10
Розташування дисплею	12
Кенсінгтонська система безпеки	12
When not using the desk-type stand	14
Підключення антени	15

НАЛАШТУВАННЯ ЗОВНІШНЬОГО ОБЛАДНАННЯ

Налаштування приймача HD	16
Налаштування виходу цифрового аудіо	17
Налаштування DVD	18
Налаштування відеомагнітофона	20
Як вставити модуль CI	23
Налаштування ПК	23
Підключення кабелем з HDMI у DVI	24
Автоматична конфігурація «лише режим RGB [ПК]»	26
Регулювання Розташування, Розміру та Фази для екрану.	27
Вибір чіткості	28

ПЕРЕГЛЯД ТЕЛЕПРОГРАМ / КОНТРОЛЬ ПРОГРАМ

Функції кнопок пульта дистанційного управління	29
Увімкнення телевізора	31
Вибір програм	31
Регулювання гучності	31
Вибір та регуляція меню	32
Автоматичне тонке налаштування програм	33
Вибір мови «лише в цифровому режимі»	34
Тонке налаштування програм вручну «У цифровому режимі»	36
Тонке налаштування програм вручну «В аналоговому режимі»	37
Пропустити програму	38
З програми на програму	39

Призначення тонкого налаштування програмам «В аналоговому режимі»	40
Список входу	42
Увімкнути/Вимкнути ЕГП	43
Вибрати програму	43
ПЕРЕГЛЯД ТЕЛЕПРОГРАМ /	
КОНТРОЛЬ ПРОГРАМ	44
Функція кнопки у режимі гіда	44

КОНТРОЛЬ ЗОБРАЖЕННЯ

Контроль Розміру зображення «Пропорцій»	45
Попередньо встановити налаштування зображення	47
Режим зображення – попередньо встановити	47
Температура кольору «Середня/Тепла/Холодна»	48
Регуляція зображення вручну	49
Режим зображення – опція користувача	49
Технологія вдосконалення зображення	50
Режим АУДІО ВІДЕО	51

КОНТРОЛЬ ЗВУКУ

Регулювання налаштування звуку – режим користувача	52
Попередньо встановлені налаштування звуку – Режим аудіо	53
Баланс	54
Віртуальне оточення	55
Автоматичний вирівнювач гучності	56
Вибір виходу цифрового аудіо	57
КОНТРОЛЬ ЗВУКУ	58
Налаштування Увімкнути/Вимкнути телевізійні динаміки	58
Тип	59

КОНТРОЛЬ ОПЦІЙ

Вибір мови меню	60
Налаштування часового поясу	61
Налаштування годинника	62
Автоматичне налаштування Увімкнути/Вимкнути таймер	63
Налаштування таймеру очікування	64
Субтитри	65
Мова Телетексту	66
Діагностика	67
Інформація CI (Розповсюдженого інтерфейсу) ..	68

БАТЬКІВСЬКИЙ КОНТРОЛЬ / КЛАСИФІКАЦІЯ

Встановити пароль та заблокувати систему...69
Блокувати програму.....70
Рекомендації щодо програм.....71
Блокування клавіш.....72

ТЕЛТЕКСТ

Зміст

Увімкнути/Вимкнути73
Простий текст73
Тор текст73
Особливі функції телетексту74

ЦИФРОВИЙ ТЕЛТЕКСТ

Телетекст як частина цифрових послуг75
Телетекст як частина цифрових послуг75

ДОДАТОК

початок «Скинути на оригінальні фабричні налаштування»76
Усунення несправностей.....77
Полагодження79
Технічні характеристики виробу.....80

ЗАХОДИ БЕЗПЕКИ ТА ПОПЕРЕДЖЕННЯ ПРО НЕБЕЗПЕКУ

- На пристрій неможна капати чи бризкати рідиною. На пристрій неможна ставити наповнені рідиною предмети, такі, як вази.
- Цей пристрій Класу 1 слід підключати до головних заземлених розеток.
- Головна штепсельна виделка або приборний штепсель використовуються як роз'єднувач; роз'єднувач мусить лишатися готовим до експлуатації.
- Надмірний звуковий тиск з навушників або гарнітури може спричинити втрату слуху. Регуляція еквайзера на максимальні значення посилює вихідну напругу навушників та гарнітури і, таким чином, звуковий тиск.
- З цим обладнанням слід використовувати сертифікований шнур живлення. Слід дотримуватися відповідних регіональних правил щодо інсталяції та обладнання. Сертифікований шнур живлення не легший за звичний полівінілхлоридний гнучкий шнур.
- Призначення РК-монітору телевізору – виключно розважальне; задачі виведення даних на екран не включено.

ПІДГОТОВКА

Контрольні засоби передньої панелі

- Показане зображення може відрізнятись від вашого телевізора.
- Якщо на телевізор нанесено захисну плівку, зніміть плівку та протріть телевізор тканиною для протирання.

Моделі телевізорів з рідкокристалічним «ПК» екраном : «Лише 26LG30**»

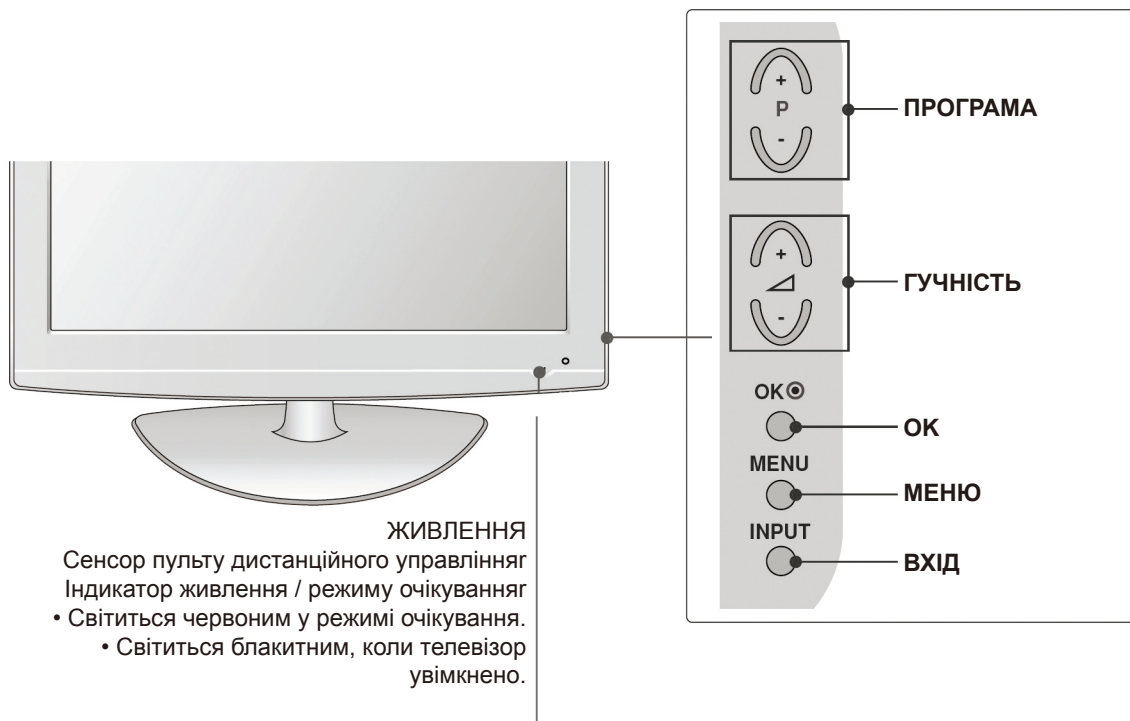

Прикріплення телевізора до робочого столу «Лише 26LG30**»

Телевізор слід прикріпити до столу таким чином, щоб телевізор неможливо було стягнути вперед чи назад - це може загрожувати травмуванням людей або пошкодженням виробу. Використовуйте лише комплектуючий гвинт.

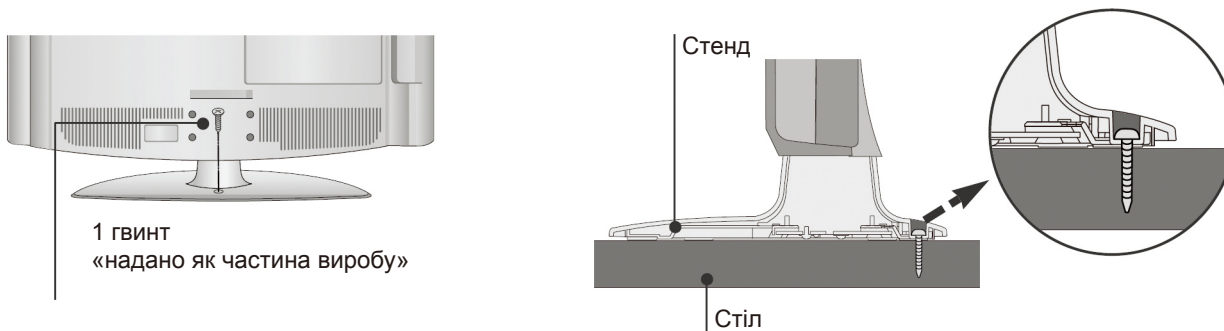

⚠ ПОПЕРЕДЖЕННЯ ПРО НЕБЕЗПЕКУ

- ▶ Щоб запобігти падінню телевізора, телевізор слід надійно прикріпити до підлоги/стіни, як вказано в інструкціях з інсталяції. Якщо пристрій нахилити, трясати або коливати, це може спричинити травмування.

Моделі телевізорів з рідкокристалічним «РК» екраном : «Лише 19/22LG30**»

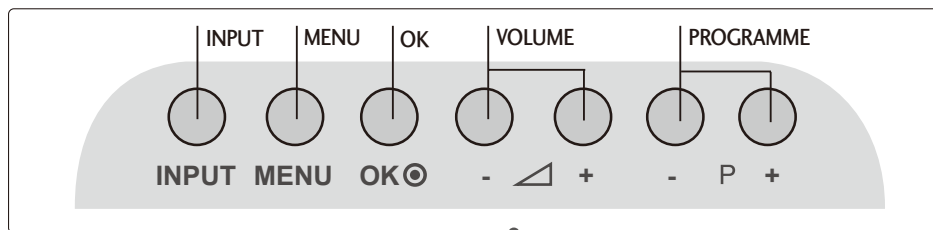

ЖИВЛЕННЯ

Сенсор пульта дистанційного управління

Індикатор живлення / режиму очікування

- Світиться червоним у режимі очікування.
- Світиться блакитним, коли телевізор увімкнено.

ПІДГОТОВКА

Інформація про задню панель

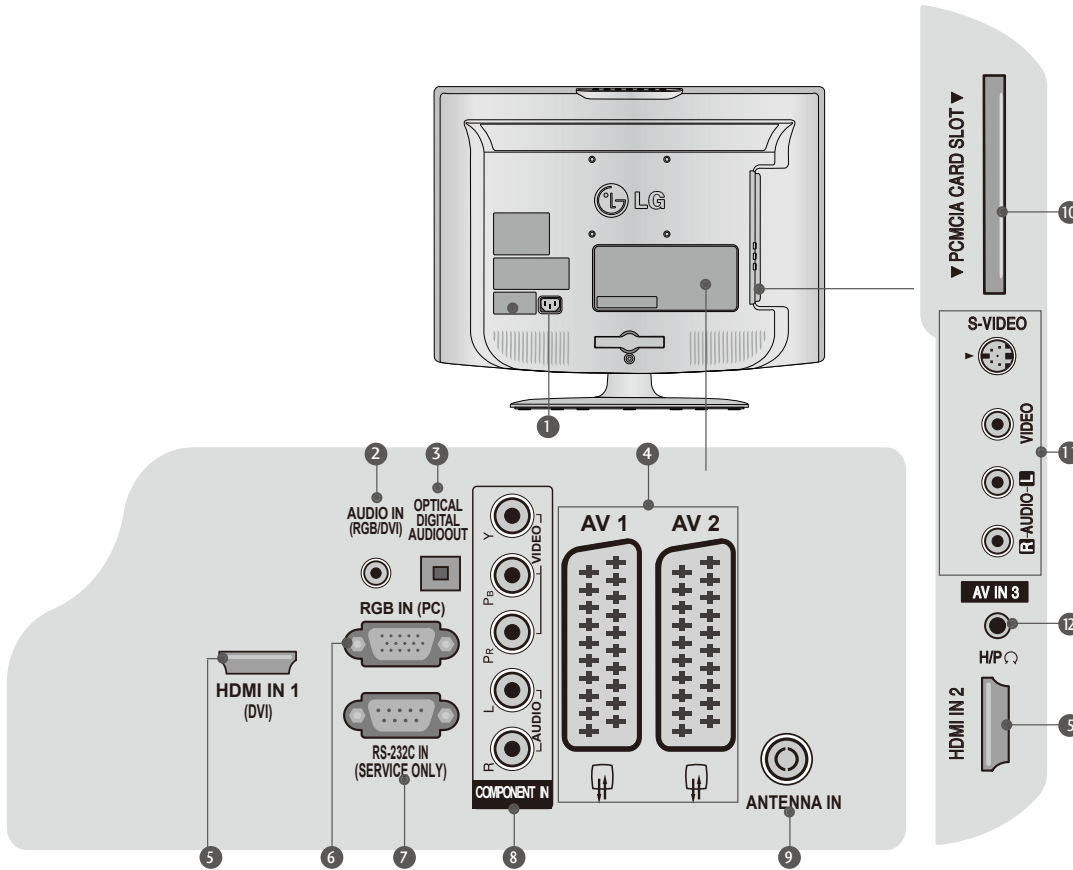

- 1 Гніздо шнура живлення**
Цей телевізор працює від перемінного струму. Напряга вказана на сторінці технічних характеристик. Ніколи не вмикайте телевізор до джерела постійного струму.
- 2 Вхід червоного-зеленого-синього «RGB» / аудіо DVI**
Підключайте аудіо з ПК або DVI.
- 3 ОПТИЧНИЙ ВИХІД ЦИФРОВОГО АУДІО**
Підключайте цифрове аудіо з різноманітних типів обладнання. Примітка: у режимі очікування ці порти не працюють.
- 4 Євро розетка Scart «AV1/AV2»**
Підключіть вхід або вихід розетки scart із зовнішнього пристрою до цих гнізд.
- 5 Вхід HDMI**
Підключіть сигнал HDMI до ВХОДУ HDMI. Або сигнал DVI «ВІДЕО» до порту HDMI/DVI кабелем «з DVI в HDMI».
- 6 Вхід RGB**
Підключіть вихід з ПК.
- 7 ПОРТ ВХОДУ RS-232C «ЛИШЕ ДЛЯ ОБСЛУГОВУВАННЯ ТЕХПЕРСОНАЛОМ»**
- 8 Компонентний вхід**
До цих гнізд підключайте компонентний відео/ аудіо пристрій.
- 9 Вхід антени**
До цього гнізда підключайте антену радіочастот.
- 10 Отвір**
«Ця функція доступна не у всіх країнах.»
- 11 Вхід Аудіо/Відео**
До цих гнізд підключіть вихід аудіо/відео із зовнішнього пристрою.
Вхід S-Video
Підключіть вихід S-Video з пристрою S-Video.
- 12 Розетка гарнітури**
До цієї розетки підключіть штекер гарнітури.

Встановлення стенду

Збираючи подібний до робочого столу стенд, перевірте, чи повністю затягнутий гвинт. «Якщо гвинт не затягнутий повністю, виріб може нахилитися вперед після встановлення на стенд.» Якщо гвинт затягнути з надмірною силою, можна зірвати різьбу, і гвинт зніметься.

«Лише 26LG30**»

- 1 Обережно покладіть телевизор екраном долілиць на поверхню з м'яким покриттям, щоб захистити екран від пошкоджень.
- 3 Зберіть телевизор як показано.

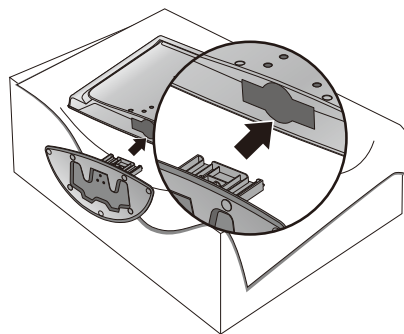
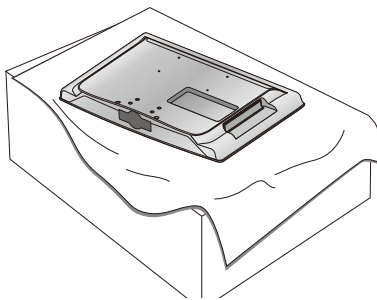

- 2 Зберіть разом частини **стенду з основою корпусу** телевизора.
- 4 Міцно закріпіть чотири гвинти в отворах ззаду на телевізорі.

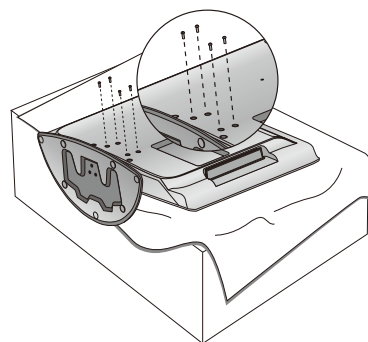
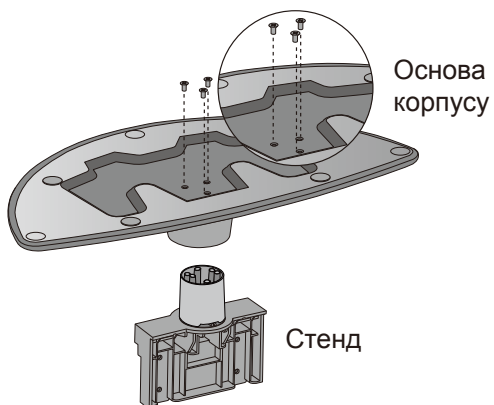

«Лише 19/22LG30**»

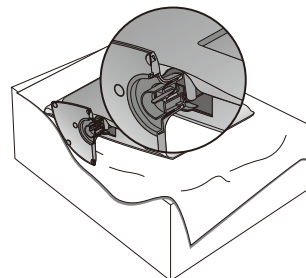
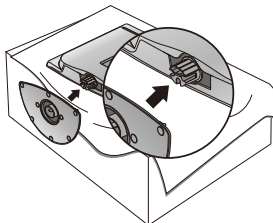
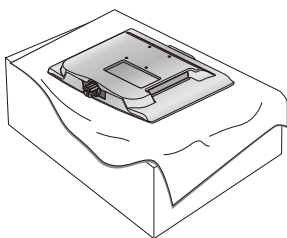

- 1 Обережно покладіть телевизор екраном долілиць на поверхню з м'яким покриттям, щоб захистити екран від пошкоджень.
- 2 Зберіть телевизор як показано.

ПІДГОТОВКА

Встановлюйте виріб обережно, щоб він не перевернувся.

- Необхідні деталі для кріплення телевізора на стіну слід придбати в крамниці.
- Розташуйте телевізор близько до стіни, щоб уникнути падіння, якщо телевізор штовхнути.
- Показані нижче інструкції – найбезпечніший спосіб встановити телевізор, тобто прикріпити його до стіни. Це не дасть телевізору впасти вперед і спричинити травмування. Це також запобігає пошкодженням телевізора. Не давайте дітям залазити на телевізор або виснути на ньому.

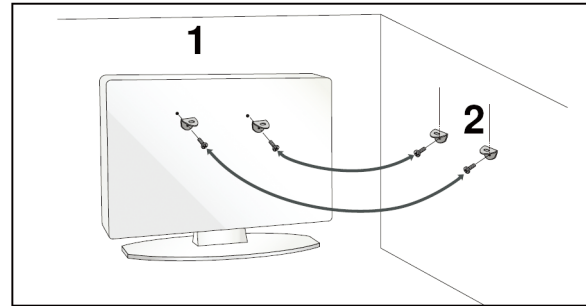
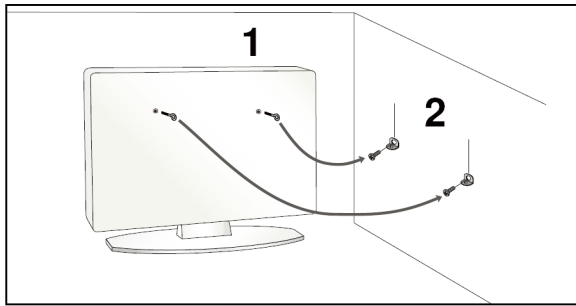

1

Використовуйте втулки або кронштейни та гвинти, щоб прикріпити телевізор на стіну, як показано на малюнку. «Якщо у втулках телевізора є гвинти, послабте ці гвинти.»

* Вставте гвинти у втулки або кронштейни та надійно затягніть їх у верхніх отворах.

2

Гвинтами закріпіть кронштейни на стіні. Стежте, щоб прикріплені на стіну кронштейни знаходилися на однаковій висоті.

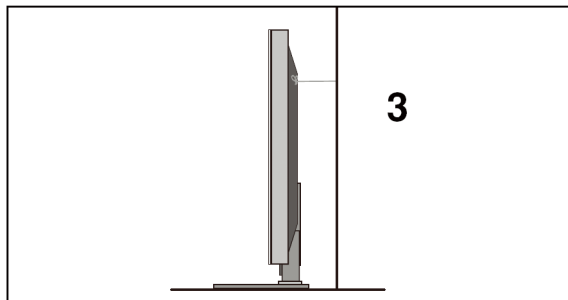

3

Міцною мотузкою прив'яжіть телевізор. Заради безпеки варто зав'язати мотузку таким чином, щоб вона знаходилася горизонтально між стіною та телевізором.

! ПРИМІТКА

- ▶ Переміщуючи телевізор, спершу розв'яжіть мотузки.
- ▶ Використовуйте достатньо велику та міцну підставку або шафу, яка витримає розмір і вагу телевізора.
- ▶ Щоб безпечно користуватися телевізором, переконайтеся, що висота кронштейну на стіні та на телевізорі однакова.

Задній бік корпусу та розташування дротів

26LG30**

- 1** Підключайте необхідні кабелі.



- 2** Відкрийте **ЗАТИСКАЧ РОЗПОДІЛУ КАБЕЛІВ**, як показано, та розташуйте кабелі.

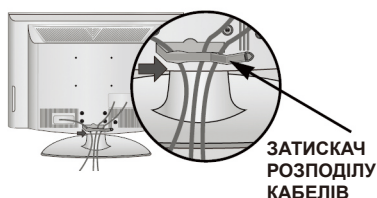

- 3** Примірте **ЗАТИСКАЧ РОЗПОДІЛУ КАБЕЛІВ**, як показано.

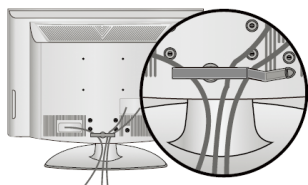

19/22LG30**

- 1** Підключайте необхідні кабелі.
Щоб підключити додаткове обладнання, див. розділ Налаштування зовнішнього обладнання.

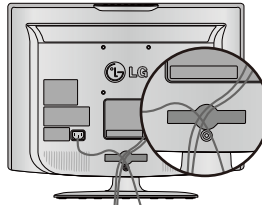

- 2** Вставте **ЗАТИСКАЧ РОЗПОДІЛУ КАБЕЛІВ**, як показано.

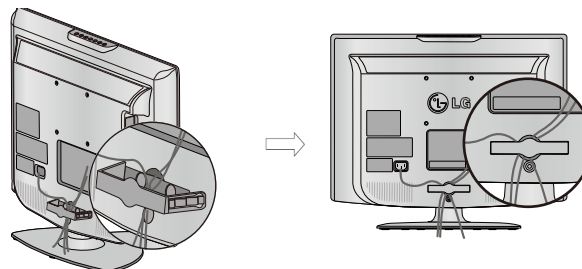

Як зняти затискач розподілу кабелів «для 19/22LG30**»

Спочатку, натисніть на розподіл кабелів. Обома руками утримуйте **ЗАТИСКАЧ РОЗПОДІЛУ КАБЕЛІВ** та тягніть його **назад**.

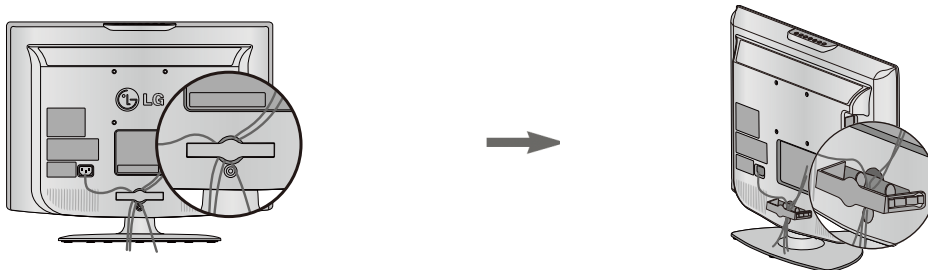

! ПРИМІТКА

- ▶ Не використовуйте **ЗАТИСКАЧ РОЗПОДІЛУ КАБЕЛІВ**, щоб підняти телевізор.
- Якщо телевізор впаде, ви можете травмуватися, або може бути пошкоджений телевізор.

ПІДГОТОВКА

Розташування дисплею

«Лише 19/22LG30**»

- Показане зображення може відрізнятись від вашого телевізора.
- Відрегулюйте розташування панелі різним чином для максимальної зручності.

- Межі нахилу

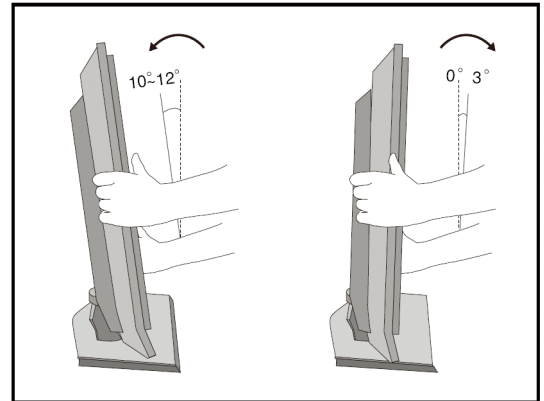

Розташування «Лише 19/22LG30**»

Розташовуйте телевізор так, щоб яскраве світло або сонячні промені не потрапляли прямо на екран. Не піддавайте телевізор дії будь-якої зайвої вібрації, вологості, пилу або високої температури. Також переконайтеся, що телевізор добре вентиляється. Не закривайте вентиляційні отвори на задньому боці корпусу.

Якщо ви збираєтесь повісити телевізор на стіну, приєднайте стандартний інтерфейс кріплення VESA «додаткові частини» ззаду на телевізор. Встановлюючи кронштейн для прикріплення телевізора на стіну «додаткові частини», приєднуйте його обережно, не впускайте.

Кенсінгтонська система безпеки

Цей телевізор оснащено сполучувачем кенсінгтонської системи безпеки на задній панелі. Приєднайте кабель кенсінгтонської системи безпеки, як показано нижче.

По детальне пояснення інсталяції та використання кенсінгтонської системи безпеки зверніться до керівництва користувача кенсінгтонської системи безпеки.

Докладнішу інформацію ви знайдете на сайті Кенсінгтонської компанії: <http://www.kensington.com>. Кенсінгтон розповсюджує системи безпеки для дорогого електронного обладнання, такого, як портативні комп'ютери та РК-проектори.

ПРИМІТКА

- Кенсінгтонська система безпеки – це додатковий аксесуар.

ПРИМІТКА

- Нормальним явищем є легке клацання екрану під час увімкнення телевізора при низькій температурі оточуючого середовища.
- На екрані можуть коротко з'являтися маленькі червоні, зелені або сині крапки. Проте це не впливає на загальну роботу монітору.
- Намагайтеся не торкатися РК-екрану і не тримати на ньому пальці протягом тривалого часу. Це може призвести до неповоротних викривлень на екрані.

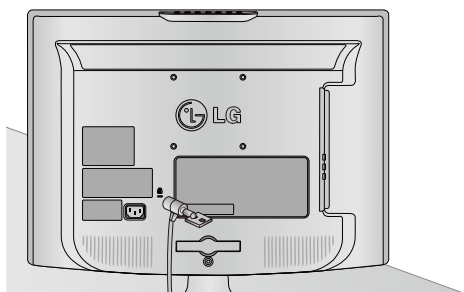

Лише 19/22LG30**

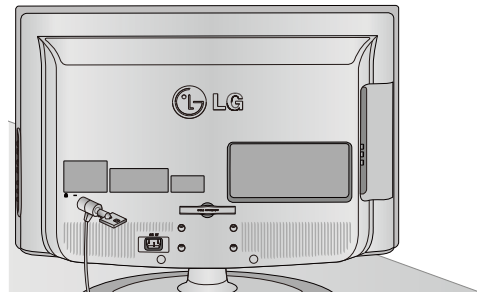

Лише 26LG30**

ЗАЗЕМЛЕННЯ

Переконайтеся, що ви приєднали дрід заземлення, щоб уникнути можливого ураження електрострумом. Якщо методи заземлення не доступні, зверніться до кваліфікованого електрика, щоб встановити окремий запобіжник.

Не намагайтеся заземлити телевизор, підключивши його до телефонних дротів, громовідводів або газових труб.

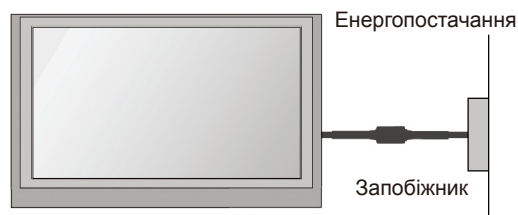

Встановлення на підставку на робочому столі

Щоб забезпечити достатню вентиляцію, лишіть 4 дюйми «10 см» вільного простору довкола телевизора.

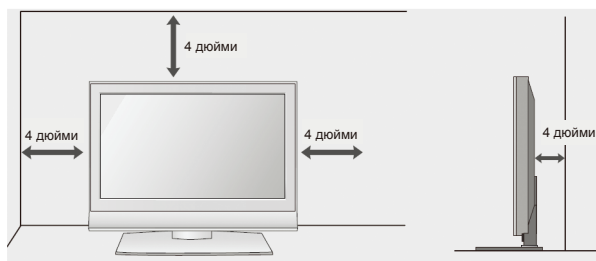
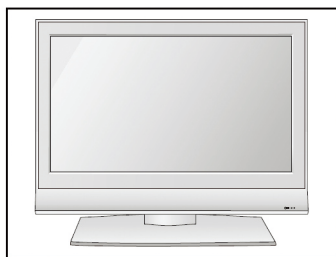

Прикріплення на стіну: Горизонтальне встановлення

Щоб забезпечити достатню вентиляцію, лишіть 4 дюйми «10 см» вільного простору довкола телевизора. Детальні інструкції з встановлення можна отримати в розповсюджувача, див. додаткові Керівництво з інсталяції нахилоного стінного кронштейну та встановлення.

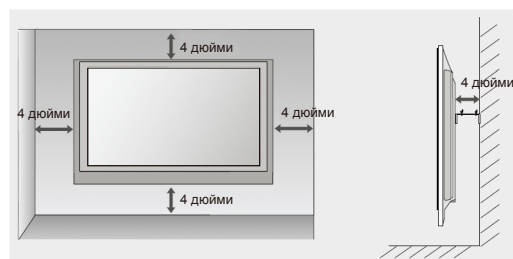

! ПОПЕРЕДЖЕННЯ ПРО НЕБЕЗПЕКУ

- ▶ Прикріплення телевизора на стіну мусять здійснювати фахівці. Для закріплення телевизора на сумісному з VESA стінному кронштейні використовуйте лише компоненти з комплекту. Компоненти з комплекту створені таким чином, щоб витримати вагу телевизора.
 - Інформація про прикріплення на стіну «особливо розмір гвинтів»
- ▶ Щоб прикріпити стінний кронштейн до телевизору:
 1. Зніміть чотири гвинти M4, які тримають телевизор на стенді.
 2. Чотирма гвинтами M4 закріпіть стінний кронштейн ззаду на телевизорі, як показано на малюнку.

ПІДГОТОВКА

Не використовуючи стіл-стенд

(26LG30**)

Інсталюючи підвішений на стіну пристрій, використовуйте захисне покриття для інсталяції на стенд, подібний до письмового столу.

Вставляйте ЗАХИСНЕ ПОКРИТТЯ до телевізора, поки не почуєте клацання.

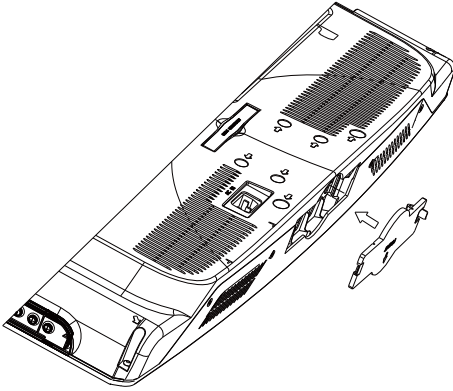

(Лише 19/22LG30**)

Інсталюючи підвішений на стіну пристрій, будь ласка, виконайте наступні інсталяційні кроки, як показано на малюнку нижче.

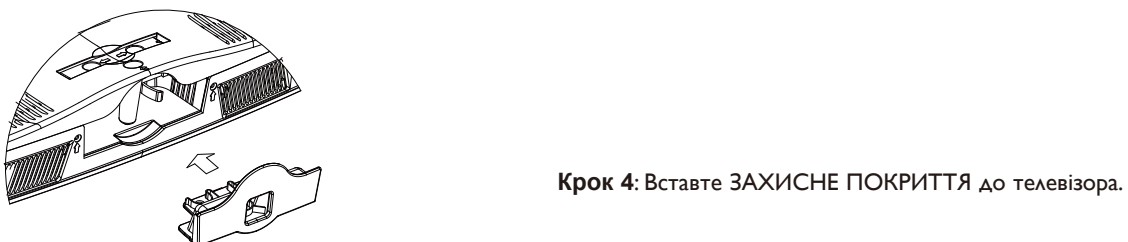
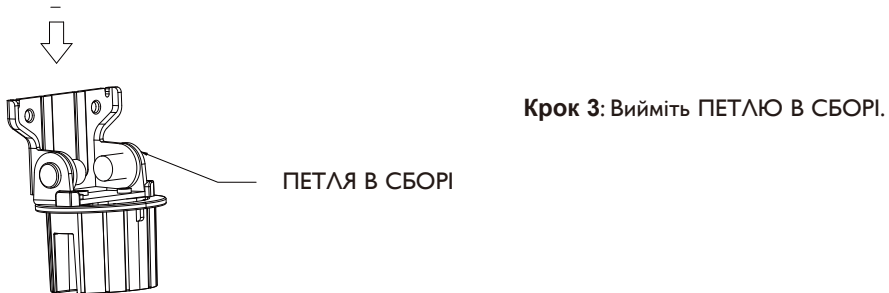
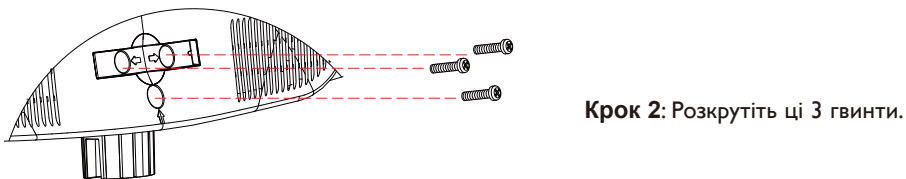
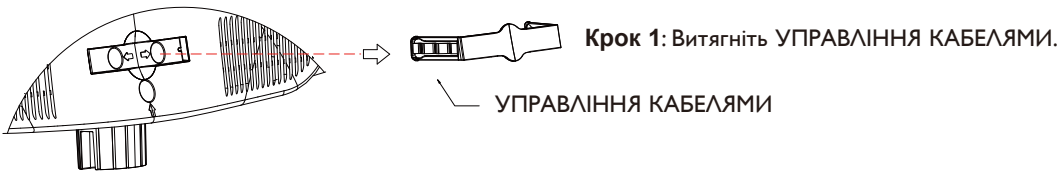

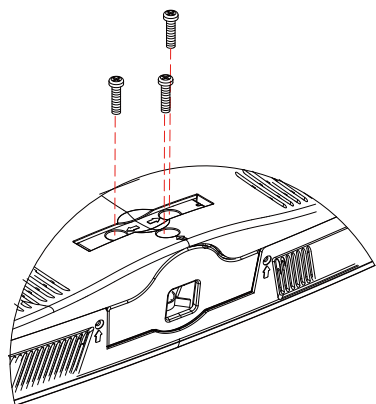

Крок 5: Закріпіть 3 гвинти, які були зняті у кроку 2.

- Щоб уникнути пошкодження, не підключайте головну штепсельну вилку, поки всі сполучення між пристроями не будуть виконані.

Підключення антени

- Щоб отримати оптимальну якість зображення, відрегулюйте напрямок антени.
- Кабель антени та перетворювач не входять до комплекту.

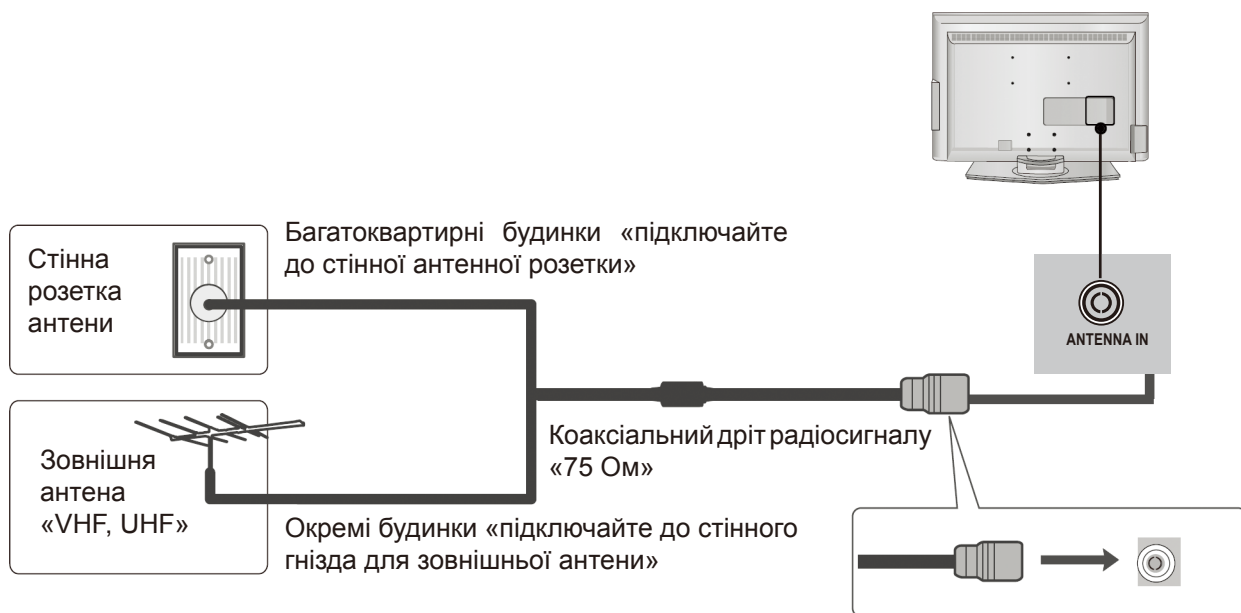

- Щоб отримати кращу якість зображення у зонах слабого сигналу, може знадобитися встановити на антену підсилювач сигналу, як показано вище.
- Якщо сигнал треба передати на два телевізори, для підключення використовуйте антенний розподільник сигналу.

НАЛАШТУВАННЯ ЗОВНІШНЬОГО ОБЛАДНАННЯ

- Щоб уникнути пошкодження будь-якого обладнання, ніколи не вмикайте шнури живлення, поки не завершити підключення всього обладнання.

Налаштування приймача HD

- Цей телевізор може отримувати сигнали цифрових радіочастот/кабелю без зовнішньої цифрової приставки. Проте якщо ви отримуєте цифрові сигнали з цифрової приставки або іншого зовнішнього цифрового пристрою, див. показану нижче діаграму.

Підключення компонентним кабелем

- 1 Підключіть виходи відео «Y, P_B, P_R» цифрової приставки до гнізд **ВХОДУ КОМПОНЕНТНОГО ВІДЕО** на телевізорі.
- 2 Підключіть виходи аудіо цифрової приставки до гнізд **ВХОДУ КОМПОНЕНТНОГО АУДІО** на телевізорі.
- 3 Увімкніть цифрову приставку. «Див. інструкцію власника щодо цифрової приставки.»
- 4 Кнопкою **ВХІД** на пульті управління виберіть **Компонентне** джерело входу.

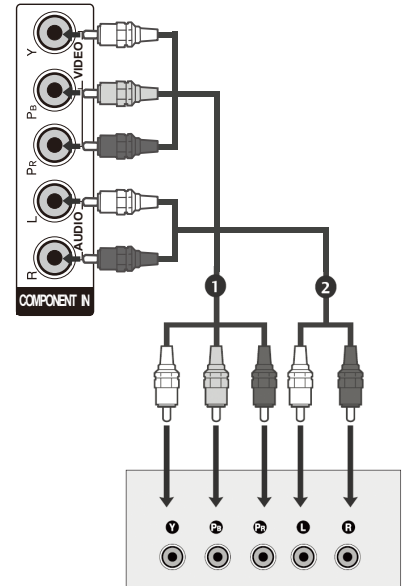

Сигнал	Компонентне	HDMI
480i	Так	Ні
576i	Так	Так
480p/576p	Так	Так
720p/1080i	Так	Так
1080p	Так	Так

Підключення приставки з HDMI

- 1 Підключіть вихід HDMI цифрової приставки до гнізд **ВХОДУ 1 HDMI «DVI»** або **ВХОДУ 2 HDMI** на телевізорі.
- 2 Увімкніть цифрову приставку. «Див. інструкцію власника щодо цифрової приставки.»
- 3 Кнопкою **ВХІД** на пульті управління виберіть джерело входу **HDMI1** або **HDMI2**.

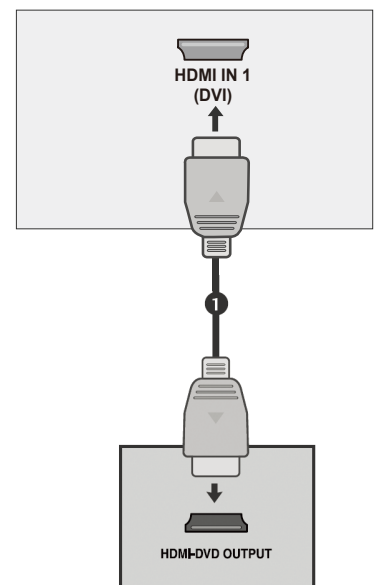

Підключення кабелем з HDMI у DVI.

- 1 Підключіть цифрову приставку до гнізда **ВХОДУ 1 HDMI «DVI»** на телевізорі.
- 2 Підключіть вихід аудіо цифрової приставки до гнізда **ВХОДУ АУДІО «RGB/DVI»** на телевізорі.
- 3 Увімкніть цифрову приставку. «Див. інструкцію власника щодо цифрової приставки.»
- 4 Кнопкою **ВХІД** на пульті управління виберіть джерело входу **HDMI1**.

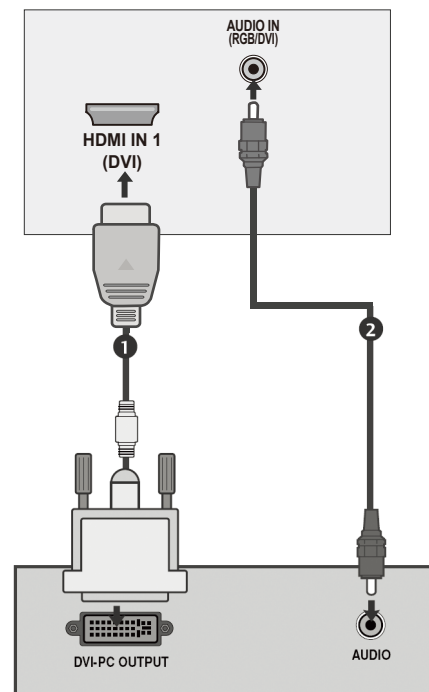

Налаштування виходу цифрового аудіо

- Надсилання телевізійного аудіо-сигналу на зовнішнє аудіо-обладнання через порт виходу цифрового аудіо «оптичний».

- 1 Підключіть один кінець оптичного кабелю до порту виходу телевізійного цифрового аудіо «оптичного».
- 2 Підключіть другий кінець оптичного кабелю до входу цифрового аудіо «оптичного» на аудіо-обладнанні.
- 3 Встановіть у меню **АУДІО** «Опція телевізійного динаміка – Вимкнено». «▶ стор. 58» Див. керівництво до зовнішнього аудіо-обладнання щодо експлуатації.

⚠ ОБЕРЕЖНО

- ▶ Не зазирайте у порт оптичного виходу. Лазерний промінь може пошкодити зір.

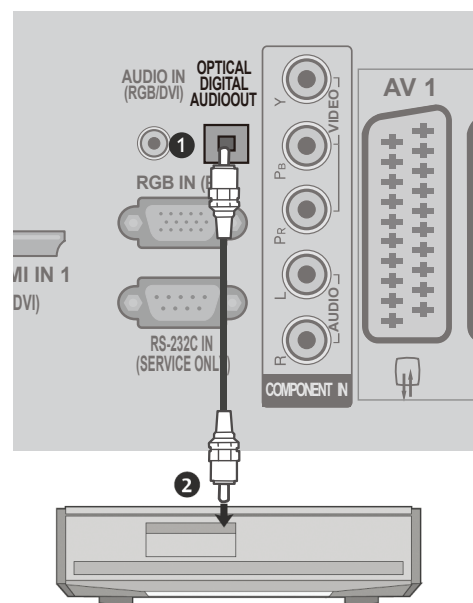

НАЛАШТУВАННЯ ЗОВНІШНЬОГО ОБЛАДНАННЯ

Налаштування DVD

При підключенні компонентним кабелем

- 1 Підключіть виходи відео DVD «Y, P_B, P_R» до гнізд **ВХОДУ КОМПОНЕНТНОГО ВІДЕО** на телевізорі.
- 2 При підключенні компонентним кабелем.
- 3 Підключіть виходи аудіо DVD до гнізд **ВХОДУ КОМПОНЕНТНОГО АУДІО** на телевізорі.
- 4 Увімкніть програвач DVD, вставте DVD.
- 5 Кнопкою **ВХІД** на пульті управління виберіть **Компонентне** джерело входу.
- 6 Див. інструкції з експлуатації до програвача DVD.

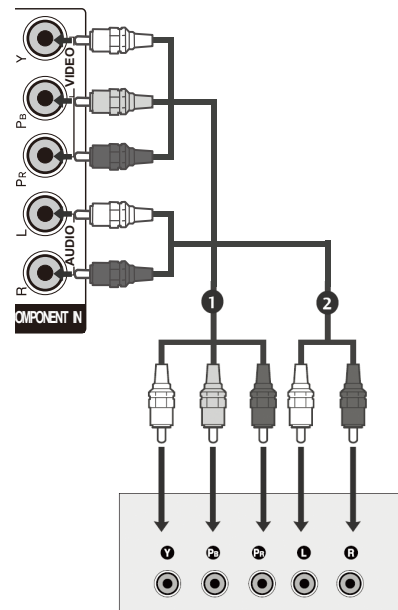

Порти компонентного входу

Щоб отримати вищу якість зображення, підключіть програвач DVD до порту компонентного виходу, як показано нижче.

Компонентні порти на телевізорі	Y	Pb	Pr
Порти виходу відео на програвачі DVD	Y	Pb	Pr
	Y	B-Y	R-Y
	Y	Cb	Cr
	Y	Pb	Pr

Підключення кабелем Євро Scart

- 1 Підключайте розетку DVD Євро Scart до розетки **AV1** Євро Scart на телевізорі.
- 2 Увімкніть програвач DVD, вставте DVD.
- 3 Кнопкою **ВХІД** на пульті управління виберіть джерело входу **AV1**. Якщо підключення здійснено у розетку Євро Scart **AV2**, виберіть джерелом входу **AV2**.
- 4 Див. інструкції з експлуатації до програвача DVD.

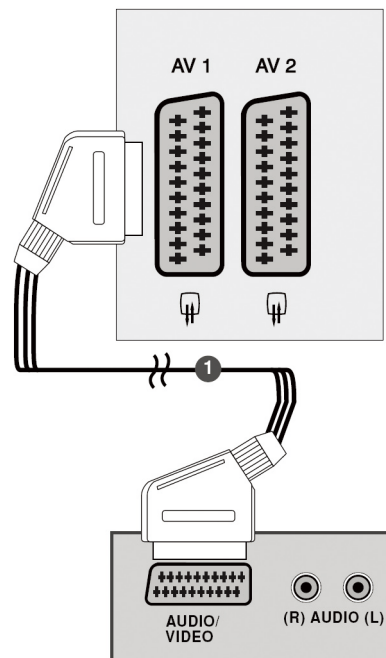

! ПРИМІТКА

- Будь-який кабель Євро Scart мусить бути екранований від сигналу.

Підключення кабелем S-Video

- 1 Підключіть вихід S-VIDEO DVD до входу **S-VIDEO** на телевізорі.
- 2 Підключіть виходи аудіо DVD до гнізд входу **АУДІО** на телевізорі.
- 3 Увімкніть програвач DVD, вставте DVD.
- 4 Кнопкою **ВХІД** на пульті управління виберіть джерело входу **AV3 «S-Video»**.
- 5 Див. інструкції з експлуатації до програвача DVD.

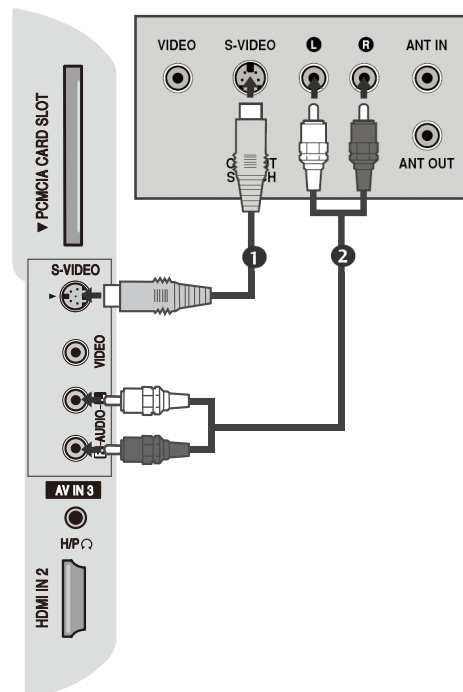

Підключення кабелю HDMI

- 1 Підключіть вихід HDMI DVD до гнізд **ВХОДУ 1 HDMI «DVI»** або **ВХОДУ 2 HDMI** на телевізорі.
- 2 Кнопкою **ВХІД** на пульті управління виберіть джерело входу **HDMI1** або **HDMI2**.
- 3 Див. інструкції з експлуатації до програвача DVD.

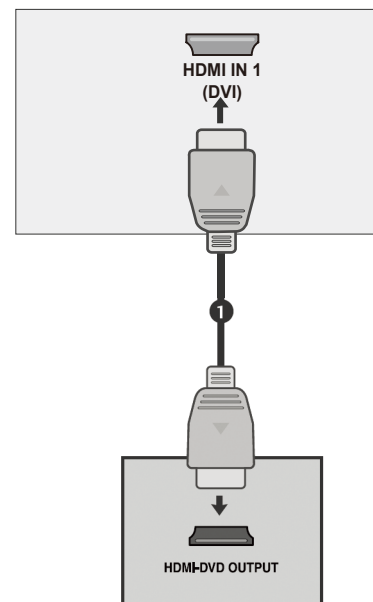

! ПРИМІТКА

- ▶ При використанні кабелю HDMI телевізор може отримувати відео та аудіо сигнали одночасно.
- ▶ Якщо DVD не підтримує Авто HDMI, слід встановити відповідну чіткість виходу.

НАЛАШТУВАННЯ ЗОВНІШНЬОГО ОБЛАДНАННЯ

Налаштування відеомагнітофона

- Щоб уникнути перешкод зображення «інтерференції», лишіть достатню відстань між відеомагнітофоном та телевізором.
- Якщо тривалий час використовується формат 4:3, по боках екрану можуть лишатися нерухомі зображення.

Підключення кабелем радіочастоти

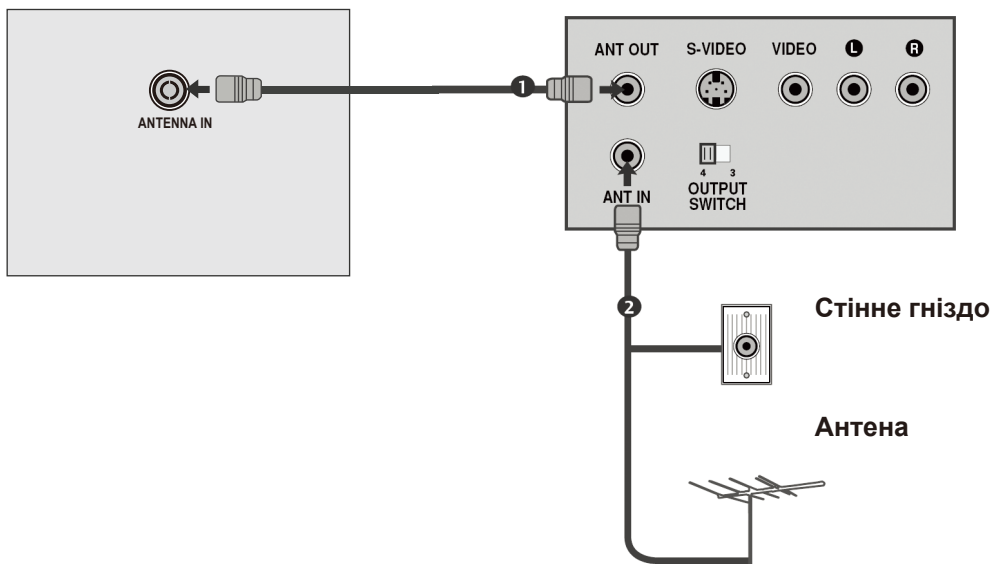

- 1 Підключіть розетку **ВИХІД АНТЕНИ** відеомагнітофону до розетки **ВХІД АНТЕНИ** на телевізорі.
- 2 Підключіть кабель антени до розетки **ВХІД АНТЕНИ** відеомагнітофону.
- 3 Натисніть кнопку **ПРОГРАТИ** на відеомагнітофоні та знайдіть відповідний канал між телевізором та відеомагнітофоном для перегляду.

Підключення кабелем Євро Scart

- 1 Підключайте розетку Євро Scart магнітофону до розетки **AV1** Євро Scart на телевізорі.
- 2 Вставте відеокасету до відеомагнітофону і натисніть ПРОГРАТИ на відеомагнітофоні. «Див. інструкції власника відеомагнітофону.»
- 3 Кнопкою **ВХІД** на пульті управління виберіть джерело входу **AV1**.
- 4 Якщо підключення здійснено у розетку Євро Scart **AV2**, виберіть джерелом входу **AV2**.

! ПРИМІТКА

- Будь-який кабель Євро Scart мусить бути екранований від сигналу.

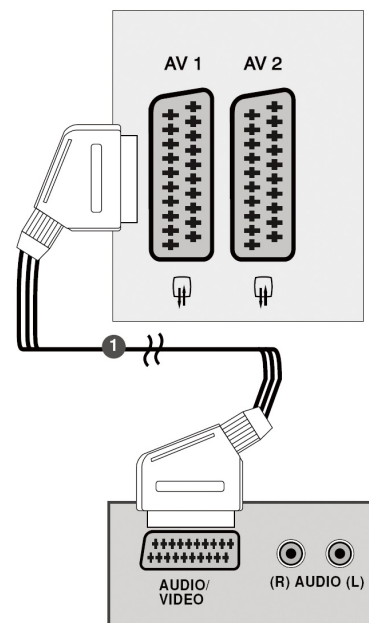

Підключення кабелем RCA

- 1 Підключіть гнізда **АУДІО/ВІДЕО** між телевізором та відеомагнітофоном. Поєднуйте гнізда за кольором «відео – жовтий, аудіо ліворуч – білий, аудіо праворуч – червоний»
- 2 Вставте відеокасету до відеомагнітофону і натисніть ПРОГРАТИ на відеомагнітофоні. «Див. інструкції власника відеомагнітофону.»
- 3 Кнопкою **ВХІД** на пульті управління виберіть джерело входу **AV3 «CVBS»**.

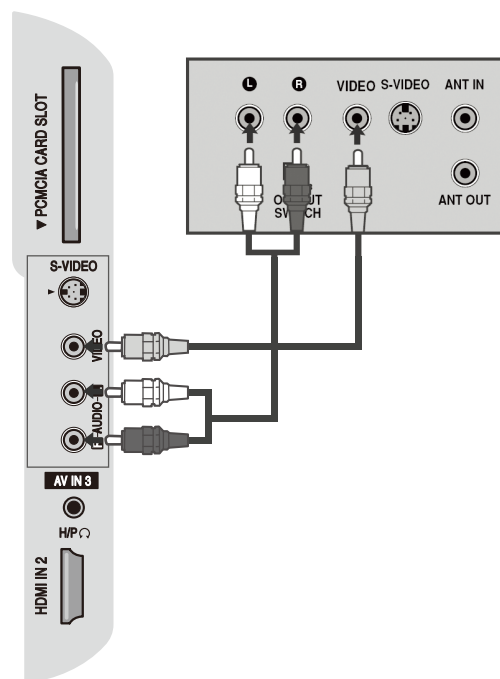

НАЛАШТУВАННЯ ЗОВНІШНЬОГО ОБЛАДНАННЯ

Підключення кабелем S-Video

- 1 Підключіть вихід S-VIDEO відеоманітофону до входу S-VIDEO на телевізорі. Якість зображення покращується порівняно зі звичайним композитним входом «кабель RCA».
- 2 Підключіть виходи аудіо відеоманітофону до гнізд входу АУДІО на телевізорі.
- 3 Вставте відеокасету до відеоманітофону і натисніть ПРОГРАТИ на відеоманітофоні. «Див. інструкції власника відеоманітофону.»
- 4 Кнопкою **ВХІД** на пульті управління виберіть джерело входу **AV3 «S-Video»**.

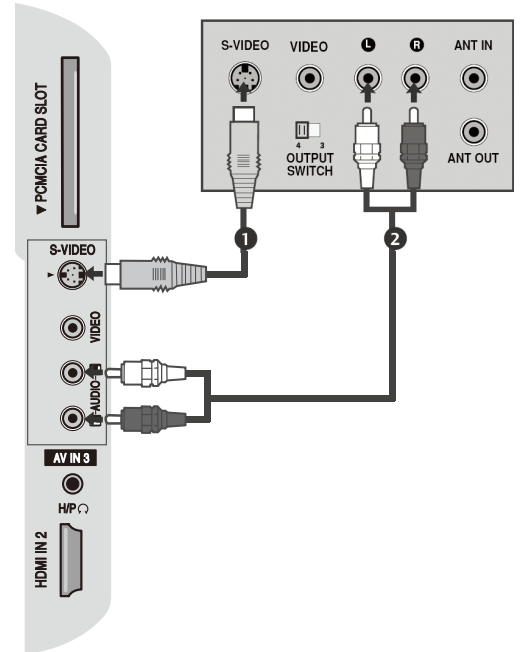

Інші налаштування джерела аудіо/відео

- 1 Підключіть гнізда АУДІО/ВІДЕО між телевізором та зовнішнім обладнанням. Поєднуйте гнізда за кольорами. «Відео – жовтий, аудіо ліворуч – білий, аудіо праворуч – червоний.»
- 2 Кнопкою **ВХІД** на пульті управління виберіть джерело входу **AV3 «CVBS»**.
- 3 Користуйтеся відповідним зовнішнім обладнанням. Див. інструкції з експлуатації до зовнішнього обладнання.

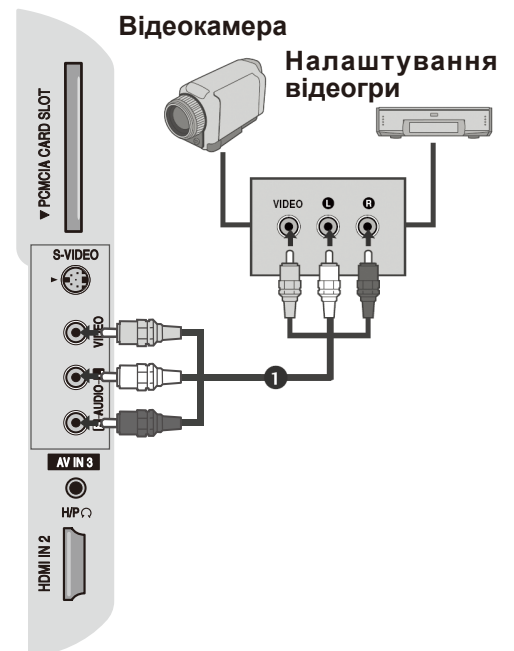

Як вставити модуль CI

- Щоб переглянути захищені кодами «платні» послуги в режимі цифрового телебачення.
- Ця функція доступна не у всіх країнах.

- 1 Вставте модуль CI до **ОТВОРУ КАРТИ PCMCIA** «Personal Computer Memory Card International Association» на телевізорі, як показано.

Докладнішу інформацію див. на стор. 67.

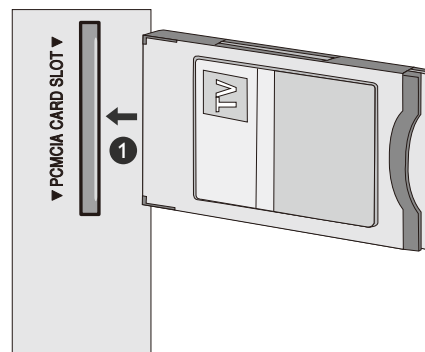

Налаштування ПК

Цей телевізор надає функцію «Вмикай і працюй». Це означає, що ПК автоматично регулює телевізійні налаштування.

Підключення кабелем D-sub 15 pin

- 1 Підключіть вихід RGB до гнізда **ВХОДУ RGB «ПК»** на телевізорі.
- 2 Підключіть вихід аудіо ПК до гнізда **ВХОДУ АУДІО «RGB/DVI»** на телевізорі.
- 3 Увімкніть ПК та телевізор.
- 4 Кнопкою **ВХІД** на пульті управління виберіть джерело входу **RGB**.

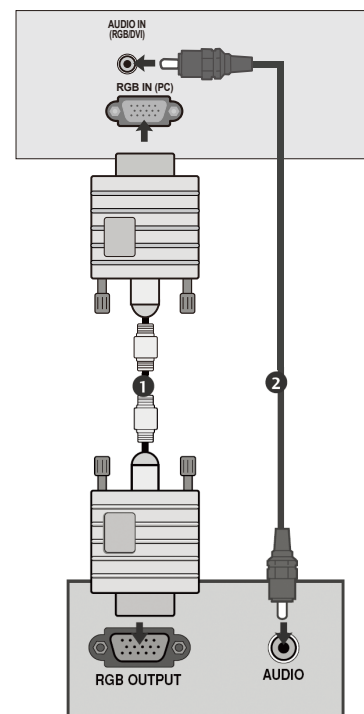

НАЛАШТУВАННЯ ЗОВНІШНЬОГО ОБЛАДНАННЯ

Підключення кабелем з HDMI у DVI

- 1 Підключіть вихід DVI до гнізда **ВХОДУ 1 HDMI «DVI»** на телевізорі.
- 2 Підключіть вихід аудіо ПК до гнізда **ВХОДУ АУДІО «RGB/DVI»** на телевізорі.
- 3 Увімкніть ПК та телевізор.
- 4 Кнопкою **ВХІД** на пульті управління виберіть джерело входу **HDMI1**.

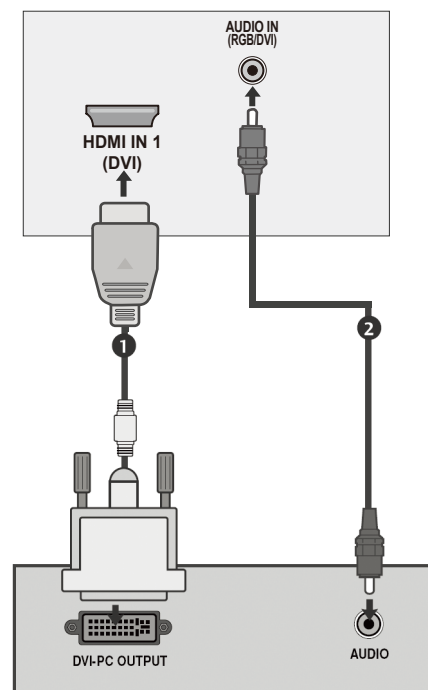

! ПРИМІТКА

- ▶ Щоб насолоджуватися явним зображенням та звуком, підключіть ПК до телевізора.
- ▶ Уникайте показу незмінного зображення на екрані телевізора протягом тривалого часу. Незмінне зображення може назавжди відбитися на екрані; коли це можливо, використовуйте екранну заставку.
- ▶ Підключіть ПК до порту RGB «ПК» або ВХОДУ HDMI «або ВХОДУ HDMI/DVI» на телевізорі; змініть чіткість.
- ▶ У режимі ПК може виникати інтерференція через чіткість, вертикальний шаблон, контраст або яскравість. Змініть режим ПК на іншу чіткість або змініть частоту зміни зображення на інший рівень або поки зображення не стане чітким. Якщо частоту поновлень зображення графічної карти ПК неможливо змінити, замініть графічну карту ПК або порадьтеся з виробником щодо графічної карти ПК.
- ▶ Форми хвилі входу синхронізації для горизонтальної та вертикальної частот розділені.
- ▶ Підключіть кабель сигналу з порту виходу монітору ПК у порт RGB «ПК» на телевізорі або кабель сигналу з порту виходу HDMI ПК у порт ВХІД HDMI «або ВХІД HDMI/DVI» на телевізорі.
- ▶ Підключіть кабель аудіо ПК до входу аудіо на телевізорі. «Кабелі аудіо не входять до комплексу телевізора.»
- ▶ Використовуючи звукову карту, відрегулюйте звук ПК згідно вимогам.
- ▶ Цей телевізор використовує програму «Вмикай та працюй». Телевізор надає дані EDID на систему ПК за допомогою протоколу DDC. ПК автоматично регулюється при користуванні телевізором.
- ▶ Протокол DDC попередньо встановлений для режимів RGB «аналогові RGB» та HDMI «цифровий RGB».
- ▶ У разі необхідності відрегулюйте налаштування функціональності «Вмикай та працюй».
- ▶ Якщо графічна карта ПК не виводить аналогові та цифрові RGB одночасно, підключіть лише один: RGB або ВХІД HDMI «або ВХІД HDMI/DVI», щоб показувати вихід з ПК на телевізорі.
- ▶ Якщо графічна карта на ПК не виводить аналогові та цифрові RGB одночасно, увімкніть телевізор до RGB або HDMI; «інший режим встановлений телевізором на автоматичне «Вмикай та працюй»».
- ▶ Режим DOS може не працювати залежно від відео карти, якщо ви використовуєте кабель з HDMI у DVI.
- ▶ Для кращої якості зображення радимо вживати кабель RGB-ПК коротший 5 м.

Підтримувана чіткість дисплею

Режим RGB [ПК], HDMI [ПК]

Чіткість	Горизонтальна частота «кГц»	Вертикальна частота «Гц»
720x400	31,468	70,08
640x480	31,469	59,94
	37,684	75,00
800x600	37,879	60,31
	46,875	75,00
832x624	49,725	74,55
	48,363	60,00
1024x768	56,470	70,00
	60,123	75,029
	45,00	60,00
1280x720	45,00	60,00
1280x800	62,795	75,00
1152x864	67,50	75,00
1366x768	47,56	59,60
1440x900	55,50	59,90
1680x1050	65,16	59,94
1280x1024	63,595	60,00

Режим HDMI [DTV]

Чіткість	Горизонтальна частота «кГц»	Вертикальна частота «Гц»
720x480	31,469 / 31,5	59,94 / 60
720x576	31,25	50
1280x720	37,500	50
	44,96 / 45	59,94 / 60
1920x1080	33,72 / 33,75	59,94 / 60
	28,125	50,00
	26,97 / 27	23,97 / 24
	33,716 / 33,75	26,976 / 30,00
	56,250	50
	67,43 / 67,5	59,94 / 60

! ПРИМІТКА

- ▶ 19LG30** підтримується до 1440x900 у режимі RGB/HDMI [ПК].
- ▶ 22LG30** підтримується до 1440x1050 та 1680x1050 у режимі RGB/HDMI [ПК].
- ▶ 26LG30** підтримується до 1366x768 у режимі RGB/HDMI [ПК].

НАЛАШТУВАННЯ ЗОВНІШНЬОГО ОБЛАДНАННЯ

Автоматична конфігурація «лише режим RGB [ПК]»

Автоматично регулює розташування зображення та мінімізує нестабільність зображення. Якщо після регуляції зображення ще неправильне, це означає, що телевизор функціонує як слід, проте потребує подальшого регулювання.

Автоматична конфігурація

Ця функція призначена для автоматичного регулювання розташування на екрані, розміру та фази. Показане зображення буде нестабільним протягом декількох секунд, поки триває автоматична конфігурація.

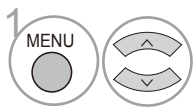
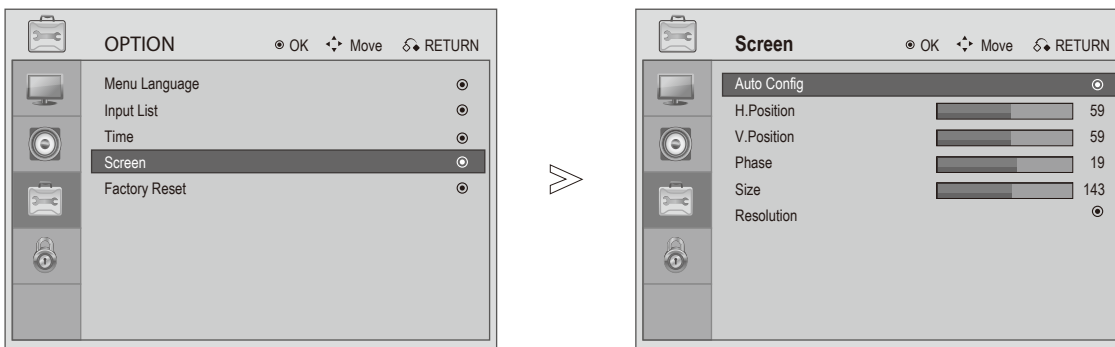

1. Виберіть **OPTION (ОПЦІЯ)**.

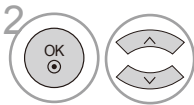

2. Виберіть **Screen (Екран)**.

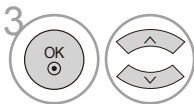

3. Виберіть **Auto Config (Авто. конфіг)**.



4. Внесіть адекватні зміни.

- Якщо розташування зображення все ще неправильне, знову спробуйте Автоматичну конфігурацію.
- Якщо зображення потребує повторної регуляції після Автоматичної конфігурації в RGB «ПК», ви можете регулювати **Розташування, Розмір** або **Фазу**.

- Натисніть кнопку **MENU «МЕНЮ»** або **EXIT «ВИХІД»**, щоб дивитись телевизор як звичайно.
- Натисніть кнопку **RETURN «ПОВЕРНУТИСЯ»**, щоб повернутися на попередній екран меню.

Регулювання Розташування, Розміру та Фази для екрану.

Якщо після автоматичної конфігурації зображення нечітке, особливо якщо символи все ще тремтять, вручну відрегулюйте фазу зображення.

Ця функція працює в наступному режимі: RGB [ПК].

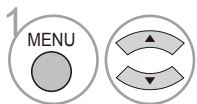
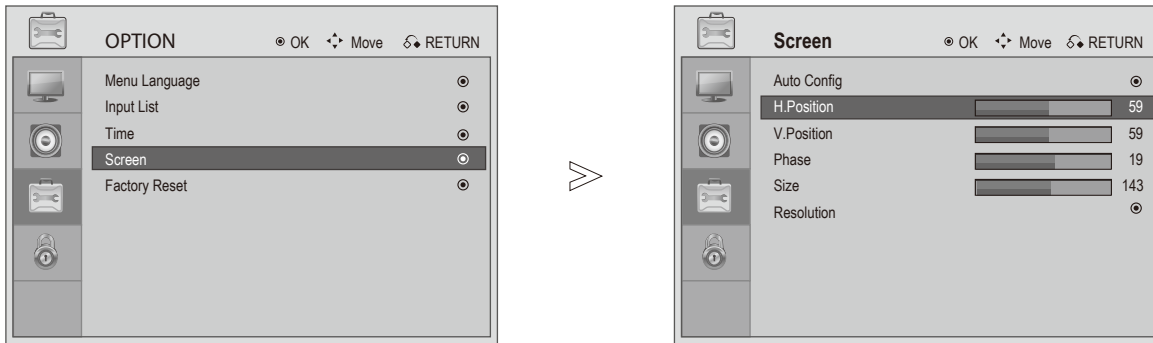

Виберіть **OPTION (ОПЦІЯ)**.

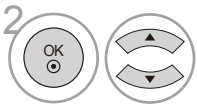

Виберіть **Screen (Екран)**.

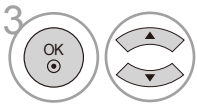

Виберіть **Автоматична конфігурація, Горизонтальне розташування, Вертикальне розташування, Фаза, Розмір або Чіткість**.

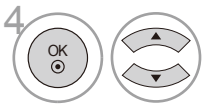

Внесіть адекватні зміни.

- Натисніть кнопку **MENU «МЕНЮ»** або **EXIT «ВИХІД»**, щоб дивитись телевізор як звичайно.
- Натисніть кнопку **RETURN «ПОВЕРНУТИСЯ»**, щоб повернутися на попередній екран меню.





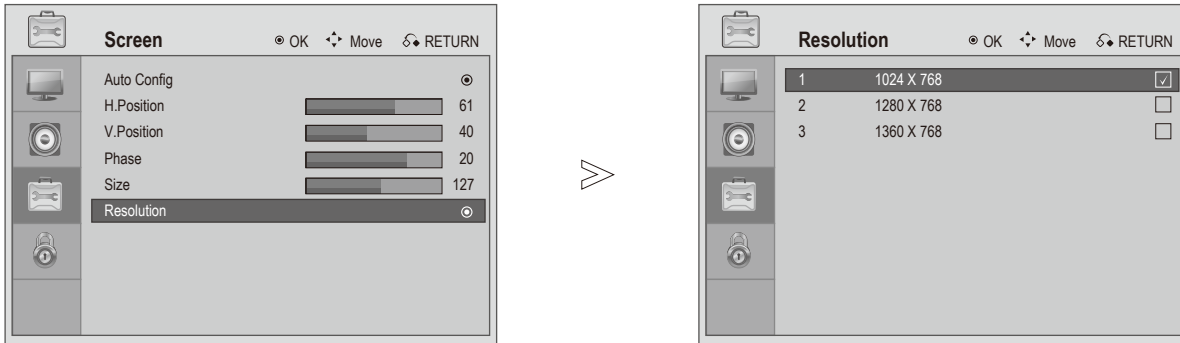

НАЛАШТУВАННЯ ЗОВНІШНЬОГО ОБЛАДНАННЯ

Вибір чіткості

Щоб бачити звичайне зображення, відрегулюйте чіткість режиму RGB відносно режиму ПК.

Ця функція описана в наступному режимі: Режим RGB «ПК».



- 1   Виберіть **OPTION (ОПЦІЯ)**.
- 2   Виберіть **Screen (Екран)**.
- 3   Виберіть **Resolution (Чіткість)**.
- 4   Виберіть бажану чіткість.

- Натисніть кнопку **MENU «МЕНЮ»** або **EXIT «ВИХІД»**, щоб дивитись телевизор як звичайно.
- Натисніть кнопку **RETURN «ПОВЕРНУТИСЯ»**, щоб повернутися на попередній екран меню.

Функції кнопок пульту дистанційного управління

Використовуючи пульт дистанційного управління, направте сенсор пульту на телевізор.

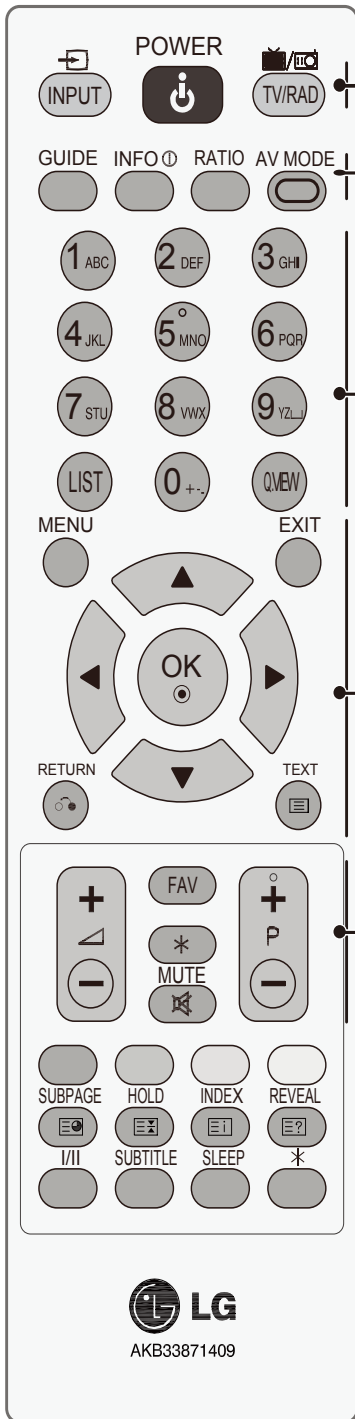

- ВХІД** Переглядати по колу у звичайному порядку – режим зовнішнього входу. Або Показати список входу.
 - ЖИВЛЕННЯ** Вмикає телевізор з режиму очікування або переводить з «вимкнено» у режим очікування.
 - Телевізор / Радіо** Вибирає DTV / Радіо або канал ATV.
 - ГІД** Показує та закриває електронний телегід.
 - ІНФО** Показує наявну екранну інформацію.
 - ПРОПОРЦІЯ** Вибирає бажаний формат зображення.
 - РЕЖИМ АУДІО ВІДЕО** Допомогає вибрати і встановити режими зображення та звуку.
 - Цифрові кнопки 0-9** Вибирає програму.
Вибирає пронумеровані пункти меню.
 - СПИСОК ПОПЕРЕДНЯ ПРОГРАМА** Показує таблицю програм.
Повертається до програми, яку ви раніше переглядали.
 - МЕНЮ** Вибирає меню.
 - ВИХІД** Очищує всі дисплеї на екрані та повертається на перегляд телепередач з будь-якого меню.
 - КНОПКА ПІД ВЕЛИКИЙ ПАЛЕЦЬ «Вгору/Вниз/Ліворуч/Праворуч»** Надає можливість переходити по екранним меню та встановлювати системні налаштування на бажані.
 - ОК** Приймає вибір або показує поточний режим.
 - ПОВЕРНУТИСЯ** Дозволяє користувачеві пересунути назад на крок в інтерактивній задачі, електронному гіді програм або іншій функції взаємодії користувача.
 - FAV** Показує вибрану улюблену програму.
 - Програма ВГОРУ/ВНИЗ** Вибирає програму
 - ГУЧНІСТЬ ВГОРУ/ВНИЗ** Регулює гучність.
 - БЕЗ ЗВУКУ** Вмикає або вимикає звук.
- * Нема функції.

ПЕРЕГЛЯД ТЕЛЕПРОГРАМ / КОНТРОЛЬ ПРОГРАМ

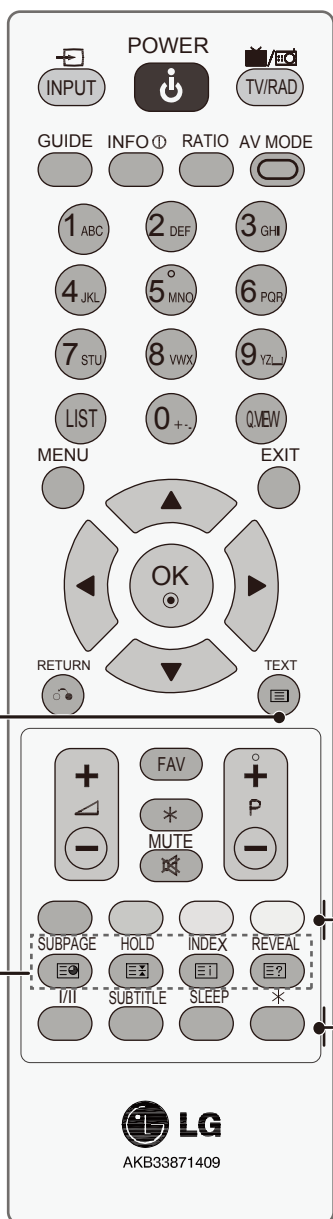

1 КНОПКИ ТЕЛЕТЕКСТУ Ці кнопки використовуються для телетексту. Щодо подальших подробиць, див. розділ «Телетекст».

Кольорові кнопки Ці кнопки використовуються для телетексту «лише в моделях ТЕЛЕТЕКСТ».

I/II Вибирає Моно або Стерео.

СУБТИТРИ Викликає улюблену сторінку субтитрів Телетексту або показує субтитри каналу.

ОЧІКУВАННЯ Встановлює таймер очікування.

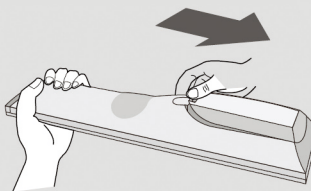

Інсталяція батарей



- Відкрийте кришку відсіку батареї ззаду та вставте батареї, дотримуючи правильну полярність «+ з +, - з -».
- Інсталюйте дві батареї AAA 1,5 В. Не змішуйте старі або вживані батареї з новими.
- Закрийте кришку.

Увімкнення телевізора

- Коли телевізор увімкнено, ви зможете використовувати її функції.

- 1** В першу чергу, правильно підключіть шнур живлення.
На цьому етапі телевізор вмикається у режим очікування.
- 2** У режимі очікування увімкніть телевізор, натисніть на телевізорі кнопки  / **I**, **ВХІД, P +** - або  **+** - або натисніть кнопки **ЖИВЛЕННЯ, ВХІД, P +** - або  **+** - на пульті дистанційного управління, і телевізор увімкнеться.

Початок налаштування

Якщо ЕМ «Екранне меню» показане на екрані після увімкнення телевізора, ви можете вибрати Мову, Режим, Країну, Часовий пояс, Автоматичні тонкі налаштування.

Примітка:

- Натисніть кнопку **ПОВЕРНУТИСЯ**, щоб змінити поточне ЕМ на попереднє.*
- Для країн, де нема затверджених стандартів трансляції цифрового телебачення, певні особливі функції цифрового телебачення можуть не працювати, залежно від трансляційного оточення цифрового телебачення.*

Вибір програм

- 1** Натискайте кнопки **P +** - або **NUMBER «HOMER»**, щоб вибрати номер програми.

Регулювання гучності

- 1** Натискайте кнопку  **+** - щоб регулювати гучність.

Якщо ви бажаєте вимкнути звук, натисніть кнопку **MUTE «БЕЗ ЗВУКУ»**.

Ви можете скасувати цю функцію, натиснувши кнопку **MUTE «БЕЗ ЗВУКУ»**,  **+** -, **ВХІД I/II**.

ПЕРЕГЛЯД ТЕЛЕПРОГРАМ / КОНТРОЛЬ ПРОГРАМ

Вибір та регуляція меню

ЕМ «Екранне меню» телевізора може трохи відрізнятися від показаного в цьому керівництві.

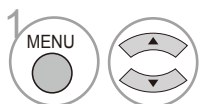
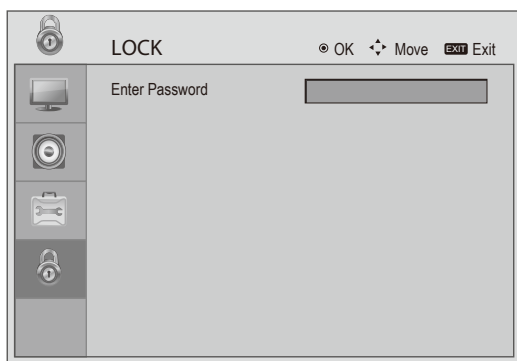
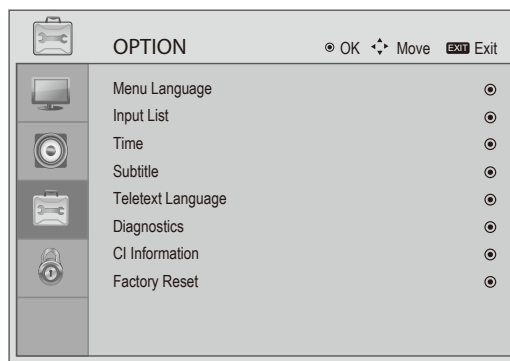
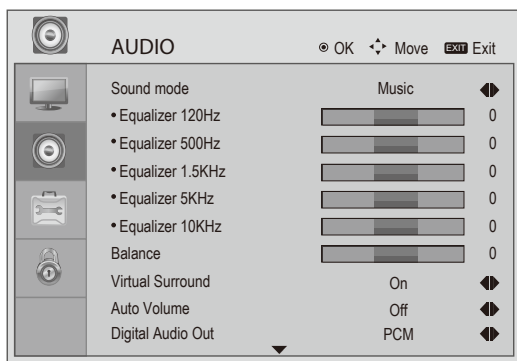
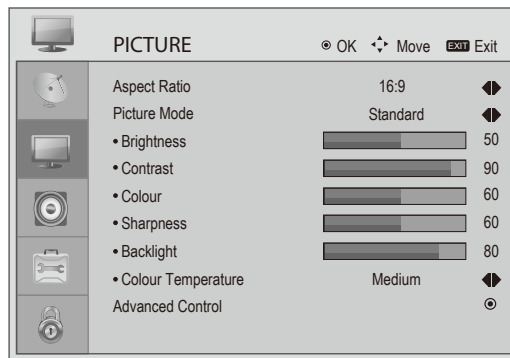
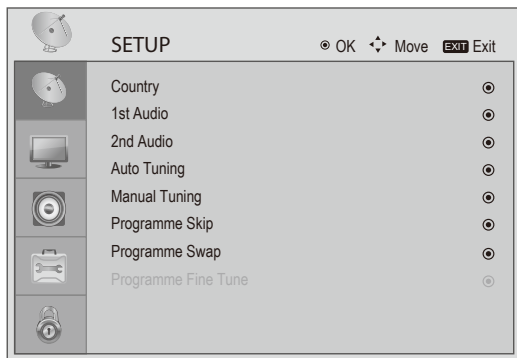

Виберіть пункт **Меню «Меню»**.

- Натисніть кнопку **MENU «МЕНЮ»** або **EXIT «ВИХІД»**, щоб дивитись телевізор як звичайно.
- Натисніть кнопку **RETURN «ПОВЕРНУТИСЯ»**, щоб повернутися на попередній екран меню.

Автоматичне тонке налаштування програм

Використовуйте для автоматичного знаходження та збереження всіх доступних програм і в аналоговому, і в цифровому режимі.

Коли ви починаєте сканувати канали у цифровому режимі, вся попередньо збережена інформація буде видалена.

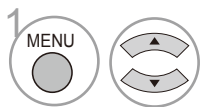
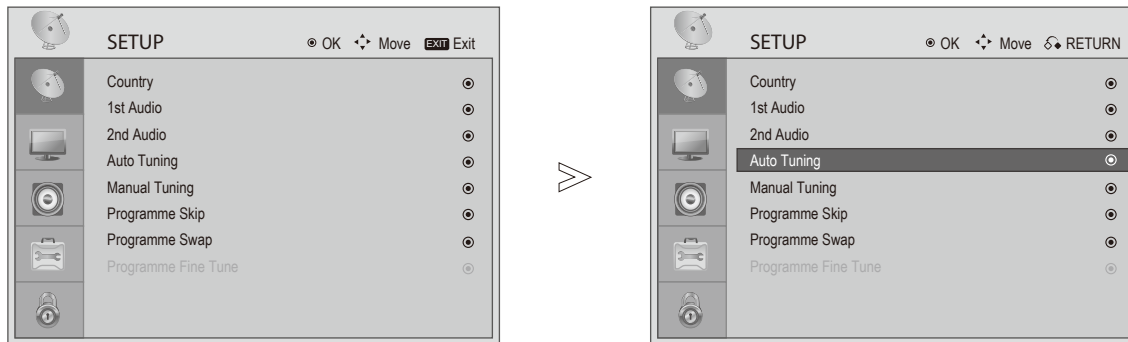

Виберіть **SETUP** «НАЛАШТУВАННЯ».

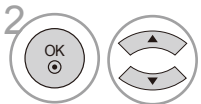

Виберіть **Auto Tuning** «Автоматичне тонке налаштування».



Почати тонке налаштування.

- Натисніть кнопку **MENU** «МЕНЮ» або **EXIT** «ВИХІД», щоб дивитись телевізор як звичайно.
- Натисніть кнопку **RETURN** «ПОВЕРНУТИСЯ», щоб повернутися на попередній екран меню.

ПЕРЕГЛЯД ТЕЛЕПРОГРАМ / КОНТРОЛЬ ПРОГРАМ

Вибір мови «лише в цифровому режимі»

Функція Аудіо надає можливість вибору бажаної мови.

Якщо дані аудіо у вибраній мові не трансклюються, аудіо буде програватися мовою за фабричними налаштуваннями.

Коли мови, вибрані основними для Мови Аудіо, не підтримуються, ви можете вибрати мову з другорядної категорії.

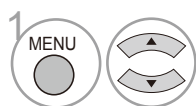
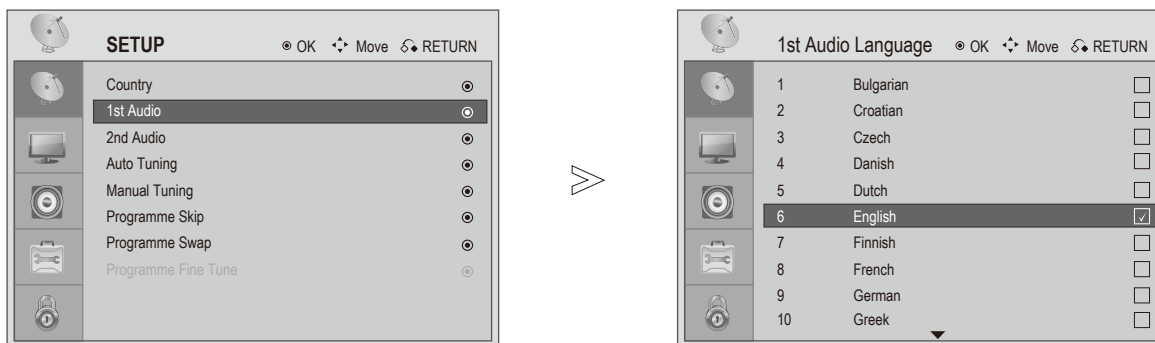

Виберіть **SETUP** «НАЛАШТУВАННЯ».

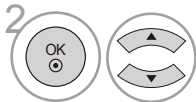

Виберіть **1st Audio** or **2nd Audio** .

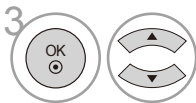

Виберіть бажану мову



Зберігти

- Натисніть кнопку **MENU** «МЕНЮ» або **EXIT** «ВИХІД», щоб дивитись телевізор як звичайно.
- Натисніть кнопку **RETURN** «ПОВЕРНУТИСЯ», щоб повернутися на попередній екран меню.

< Вибір Першої мови аудіо >

Та

< Вибір Другої мови аудіо >

► Коли транслюються дві або більше мови аудіо, ви можете вибрати мову аудіо.

- Аудіо/субтитри можуть бути показані у спрощеній формі з трансляцією 1 – 3 символами сервіс-провайдером.
- Коли ви вибираєте додаткове Аудіо «Аудіо для «Осіб з вадами зору/слуху»», телевізор може виводити частину Головного аудіо.

ПЕРЕГЛЯД ТЕЛЕПРОГРАМ / КОНТРОЛЬ ПРОГРАМ

Тонке налаштування програм вручну «У цифровому режимі»

Тонке налаштування вручну дозволяє вручну додавати програми до списку.

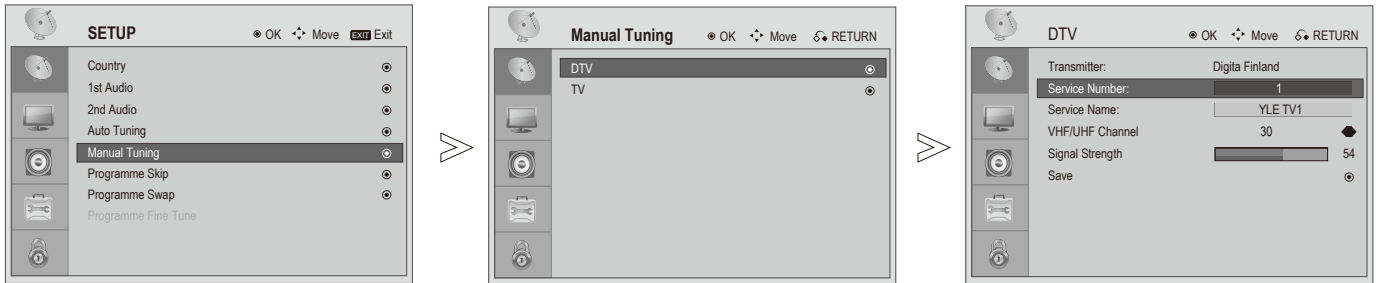

1 MENU  Виберіть **SETUP** «НАЛАШТУВАННЯ».

2   Виберіть **Manual Tuning** «Тонке налаштування вручну».

3   Виберіть **DTV** «Цифрове телебачення».

4  Виберіть **OK**.

- Натисніть кнопку **MENU** «МЕНЮ» або **EXIT** «ВИХІД», щоб дивитись телевізор як звичайно.
- Натисніть кнопку **RETURN** «ПОВЕРНУТИСЯ», щоб повернутися на попередній екран меню.

Тонке налаштування програм вручну «В аналоговому режимі»

Тонке налаштування вручну надає можливість здійснювати тонке налаштування та розташовувати станції у будь-якому порядку.

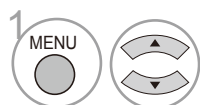
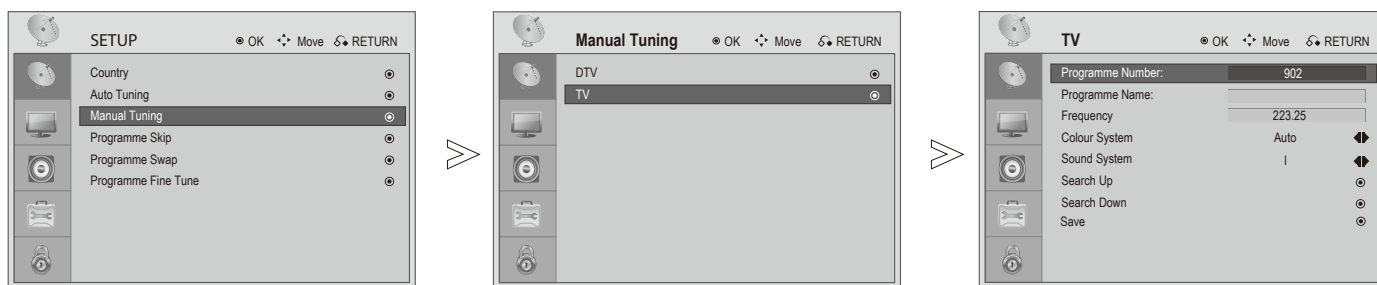

Виберіть **SETUP «НАЛАШТУВАННЯ»**.

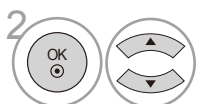

Виберіть **Manual Tuning «Тонке налаштування вручну»**.

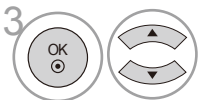

Виберіть **TV «ТЕЛЕБАЧЕННЯ»**.



Виберіть **OK**.

- Натисніть кнопку **MENU «МЕНЮ»** або **EXIT «ВИХІД»**, щоб дивитись телевизор як звичайно.
- Натисніть кнопку **RETURN «ПОВЕРНУТИСЯ»**, щоб повернутися на попередній екран меню.

- **L:** SECAM L/L' «Франція»
- **BG:** PAL B/G, SECAM B/G «Європа / Східна Європа»
- **I:** PAL I/II «Великобританія / Ірландія»
- **DK:** PAL D/K, SECAM D/K «Східна Європа»

ПЕРЕГЛЯД ТЕЛЕПРОГРАМ / КОНТРОЛЬ ПРОГРАМ

Пропустити програму

Коли пропущено номер програми, це означає, що ви не зможете її вибрати кнопкою «P + / -», коли дивитесь телебачення.

Ця функція дозволяє пропускати збережені програми.

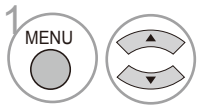
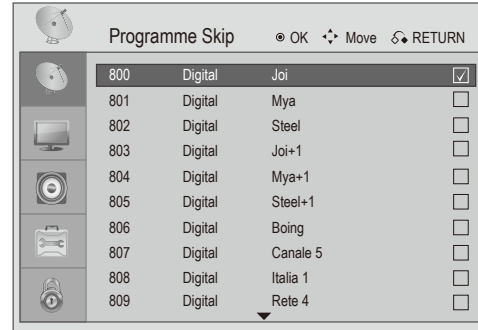
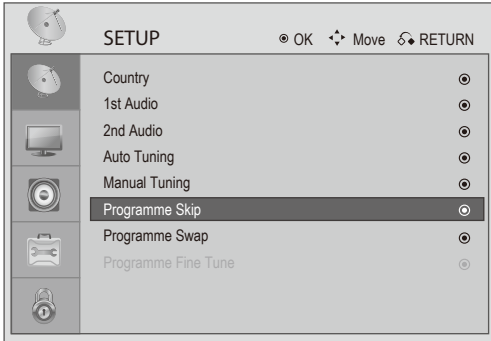

1. Виберіть **SETUP** «НАЛАШТУВАННЯ».

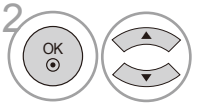

2. Виберіть **Programme Skip** «Пропустити програму».

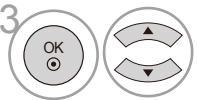

3. Виберіть **Programme** «Програма».



4. Виберіть **Programme** «Пропустити програму».

- Натисніть кнопку **MENU** «МЕНЮ» або **EXIT** «ВИХІД», щоб дивитись телевізор як звичайно.
- Натисніть кнопку **RETURN** «ПОВЕРНУТИСЯ», щоб повернутися на попередній екран меню.

3 програми на програму

Ця функція може перемикати між двома програмами, щоб змінити послідовність списку програм.

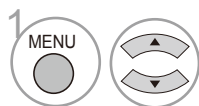
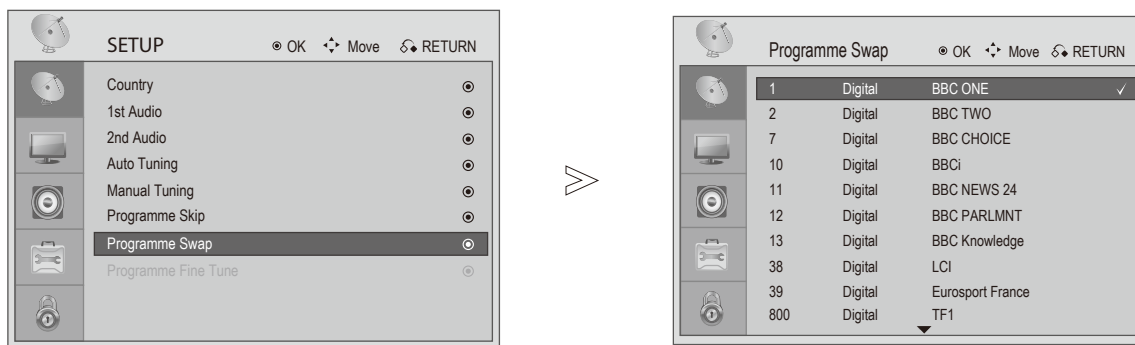

1. Виберіть **SETUP** «НАЛАШТУВАННЯ».

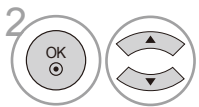

2. Виберіть **Programme Swar** «3 програми на програму».

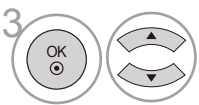

3. Виберіть першу **Programme** «Програму».

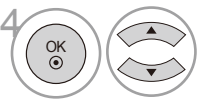

4. Виберіть другу **Programme** «Програму».



5. Перемикається між двома **Programme** «Програму».

- Натисніть кнопку **MENU** «МЕНЮ» або **EXIT** «ВИХІД», щоб дивитись телевізор як звичайно.
- Натисніть кнопку **RETURN** «ПОВЕРНУТИСЯ», щоб повернутися на попередній екран меню.

ПЕРЕГЛЯД ТЕЛЕПРОГРАМ / КОНТРОЛЬ ПРОГРАМ

Призначення тонкого налаштування програмам «В аналоговому режимі»

Звичайно тонке налаштування необхідне лише при поганому прийомі.

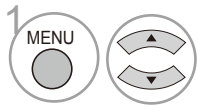
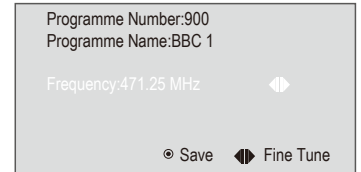
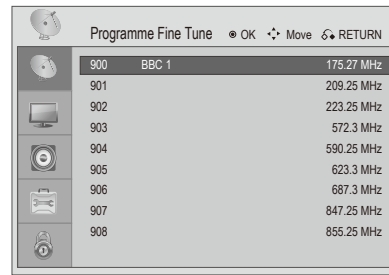
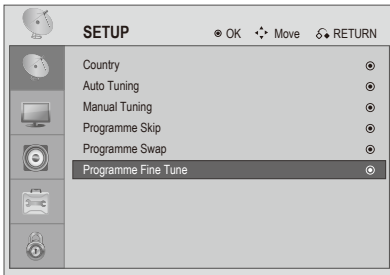

1 Виберіть Виберіть **SETUP «НАЛАШТУВАННЯ»**.

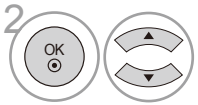

2 Виберіть **Programme Fine Tune «Тонке налаштування програм»**.

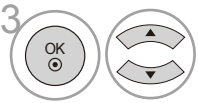

3 Виберіть **Programme «Програма»**.



4 Виберіть **OK** для **Fine Tune «Тонке налаштування»**



5 Тонке налаштування для найкращого зображення та звуку.



6 Зберегти.

- Натисніть кнопку **MENU «МЕНЮ»** або **EXIT «ВИХІД»**, щоб дивитись телевізор як звичайно.
- Натисніть кнопку **RETURN «ПОВЕРНУТИСЯ»**, щоб повернутися на попередній екран меню.

Вибір таблиці програм

Ви можете перевірити, які програми збережені в пам'яті, показавши таблицю програм.

■ Показ списку програм



Показати **Список програм**.

• Якщо для деяких програм у списку програм показано номер каналу, це позначає, що станції не призначено імені.

■ Вибір програми у списку програм



Вибрати програму.



Переключитися на вибраний номер програми.



Для програми, яку ви зараз дивитесь, режим зміниться з телебачення на цифрове телебачення, а потім – на радіо.

■ Показ списку улюбленого



Показує **Список улюбленого**.

■ Додати програму до списку улюбленого



Виберіть порожній рядок у списку улюбленого.



Натисніть ОК, щоб додати поточну програму до Списку улюбленого.

■ Витерти програму зі списку улюбленого



Виберіть номер програми у списку улюбленого.



Якщо вибрана програма – це поточна програма, її буде стерто зі списку улюбленого.

■ Вибір програми у списку улюбленого.



Виберіть програму в списку улюбленого.



Якщо вибрана програма – це не поточна програма, вона переключиться на номер вибраної улюбленої програми.

ПЕРЕГЛЯД ТЕЛЕПРОГРАМ / КОНТРОЛЬ ПРОГРАМ

Список входу

Виберіть ярлик для кожного джерела входу.

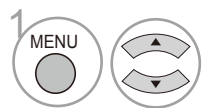
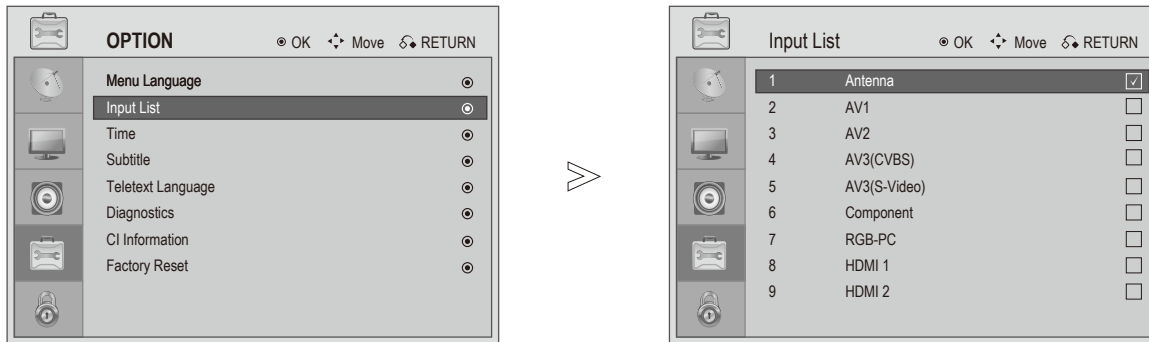

Виберіть **OPTION** «ОПЦІЯ».

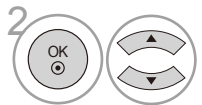

Виберіть **Input List** «Список входу».

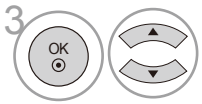

Виберіть вхід.



Змінити на Вибрати вхід.



Для списку швидкого введення.

- Натисніть кнопку **MENU** «МЕНЮ» або **EXIT** «ВИХІД», щоб дивитись телевізор як звичайно.
- Натисніть кнопку **RETURN** «ПОВЕРНУТИСЯ», щоб повернутися на попередній екран меню.

EPG «Електронний гід програм» «У цифровому режимі»

Ця система оснащена електронним гідом програм «ЕГП», який допоможе пересуватися по можливим опціям перегляду.

ЕГП надає таку інформацію, яка списки програм, час початку та закінчення для всіх доступних послуг. Крім цього, в ЕГП доступна детальна інформація про програми «доступність та кількість цих подробиць залежатиме від певного транслятора».

Користуватися цією функцією можна лише коли інформація ЕГП передається трансляційними компаніями.

ЕГП показує опис програм на наступні 8 днів.

Увімкнути/Вимкнути ЕГП



Увімкнути або вимкнути ЕГП.

Вибрати програму



або

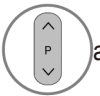

або

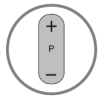

Вибрати бажану програму.



Показати інформацію про вибрану програму.

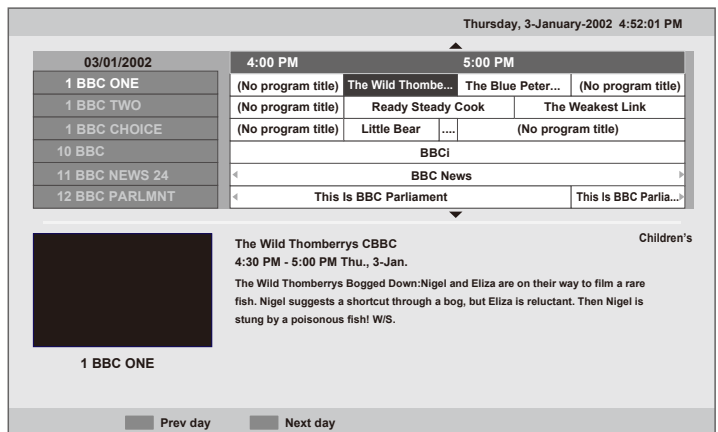

- Натисніть кнопку **MENU «МЕНЮ»** або **EXIT «ВИХІД»**, щоб дивитись телевізор як звичайно.
- Натисніть кнопку **RETURN «ПОВЕРНУТИСЯ»**, щоб повернутися на попередній екран меню.

ПЕРЕГЛЯД ТЕЛЕПРОГРАМ / КОНТРОЛЬ ПРОГРАМ

Функція кнопки у режимі гіда.



Виберіть ЗАРАЗ або НАСТУПНА програма.



Виберіть програму трансляції.

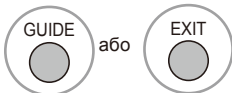

Вимкнути ЕГП.



Вибрати програму ТВ або РАДІО.



Вибрати Попередній день.



Вибрати Наступний день.



Переглянути подробиці.

- Кольорова піктограма та словесна підказка з'являються лише коли в потоку доступна ця функція.

- Натисніть кнопку **MENU «МЕНЮ»** або **EXIT «ВИХІД»**, щоб дивитись телевізор як звичайно.
- Натисніть кнопку **RETURN «ПОВЕРНУТИСЯ»**, щоб повернутися на попередній екран меню.

Контроль Розміру зображення «Пропорцій»

Можна встановити екран на різні формати зображення: 16:9, Оригінал, 4:3, 14:9, ZOOM 1, ZOOM 2 та Лише скан «лише 720р, 1080i, 1080р».

Якщо протягом тривалого часу на екрані показано нерухоме зображення, воно може відбитися на екрані й лишатися помітним.

Ця функція працює за наявності наступного сигналу.

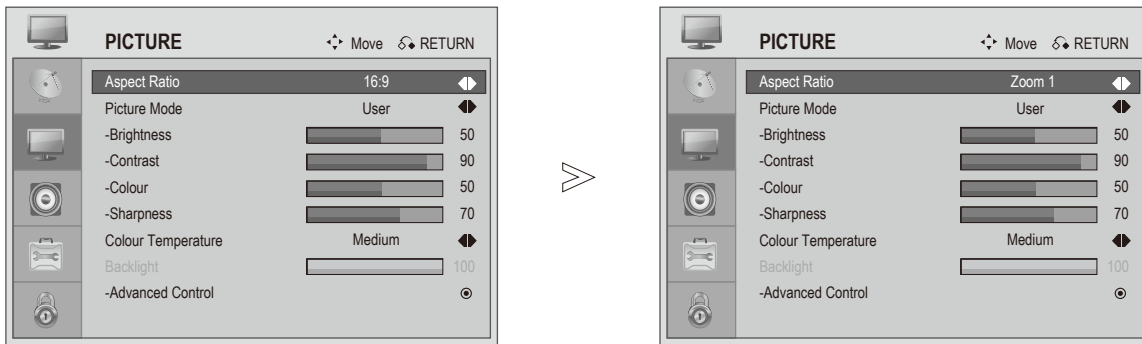

або Виберіть бажаний формат зображення.

16:9, 14:9, Zoom1, Zoom2, Оригінал або 4:3

• 16:9

Наступний вибір надасть можливість регулювати розташування зображення горизонтально, у лінійній пропорції, на весь екран «корисно для перегляду DVD формату 4:3».



• 4:3

Наступний вибір надає можливість переглядати зображення в оригінальній пропорції 4:3; праворуч та ліворуч на екрані з'являться сірі смуги.

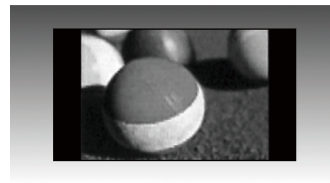

КОНТРОЛЬ ЗОБРАЖЕННЯ

- **Оригінал**

Коли телевізор отримує широкоекранний сигнал, він автоматично змінить формат трансляції зображення.

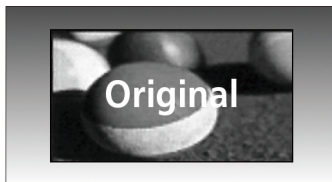

- **14:9**

У режимі 14:9 можна переглядати зображення формату 14:9 або загальної телепрограми. Екран у 14:9 виглядає так само, як у 4:3, але зображення збільшене ліворуч та праворуч.



- **Zoom1**

Наступний вибір надасть можливість переглядати зображення на повний екран без викривлень. Проте верхній та нижній краї зображення будуть відрізані.



- **Zoom2**

Виберіть Zoom 2, коли бажаєте змінити зображення: розтягнути по горизонталі та обрізати по вертикалі. Таким чином досягається компроміс між зміною зображення та розміщенням його на екрані.



- **Лише скан**

Наступний вибір покаже зображення найкращої якості без втрати якості оригінального зображення високої чіткості.

Примітка: Якщо в оригінальному зображенні з'являється інтерференція, її видно по краях.

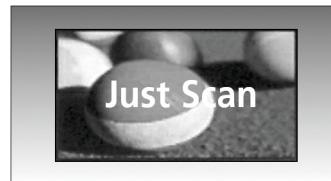

! ПРИМІТКА

- ▶ У компонентному «до 720p» режимі можна вибрати лише 16:9 «широкий», 4:3, 14:9.
- ▶ У режимі HDMI «до 720p» можна вибрати лише 16:9 «широкий», 4:3, 14:9.
- ▶ У режимі HDMI/Компонентному «вище 720p», доступний Лише скан.
- ▶ У режимі RGB/HDMI [ПК] можна вибрати лише 16:9 «широкий», 4:3, 14:9.
- ▶ У цифровому телетексті «Великобританія – MHEG-5» можна вибрати лише Оригінал.

Попередньо встановити налаштування зображення

Режим зображення – попередньо встановити

Попередньо встановленими значенням у режимі зображення можна отримати найкращий показ зображення.

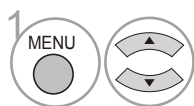
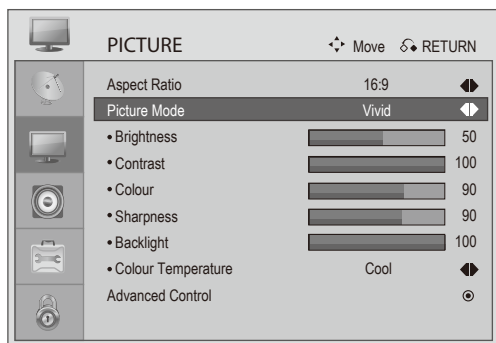

Виберіть **PICTURE «ЗОБРАЖЕННЯ»**.

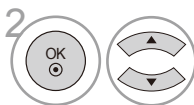

Виберіть **Picture Mode «Режим зображення»**.



Виберіть бажане значення **Picture Mode «Режиму зображення»**.

- Режим зображення регулює телевізор для кращого розміщення зображення. У меню режиму зображення виберіть попередньо встановлене значення, засноване на категорії програми.
- Режим зображення містить «Жваве, Стандарт, Кіно, Спорт, Гра». Та режим користувача.

- Натисніть кнопку **MENU «МЕНЮ»** або **EXIT «ВИХІД»**, щоб дивитись телевізор як звичайно.
- Натисніть кнопку **RETURN «ПОВЕРНУТИСЯ»**, щоб повернутися на попередній екран меню.

КОНТРОЛЬ ЗОБРАЖЕННЯ

Температура кольору «Середня/Тепла/Холодна»

Виберіть один з трьох способів автоматичної регуляції кольору.

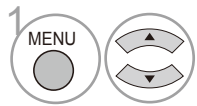
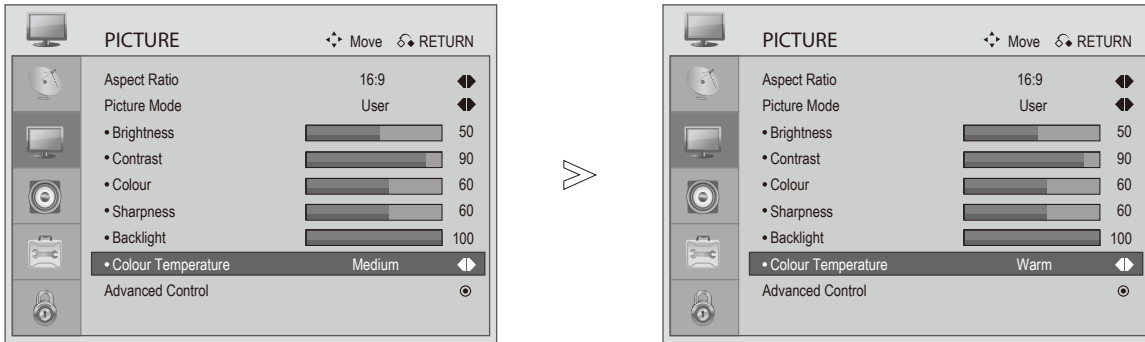

Виберіть **PICTURE «ЗОБРАЖЕННЯ»**.

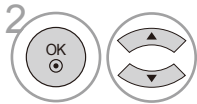

Виберіть **Colour Temperature «Температура кольору»**.



Виберіть: **Medium «Середня», Warm «Тепла» або Cool «Холодна»**.

- Натисніть кнопку **MENU «МЕНЮ»** або **EXIT «ВИХІД»**, щоб дивитись телевизор як звичайно.
- Натисніть кнопку **RETURN «ПОВЕРНУТИСЯ»**, щоб повернутися на попередній екран меню.

Регуляція зображення вручну

Режим зображення – опція користувача

Можна встановити найкращий показ зображення за допомогою попередньо встановлених значень у режимі відео або регулювати його самостійно.

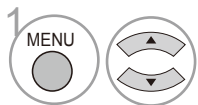
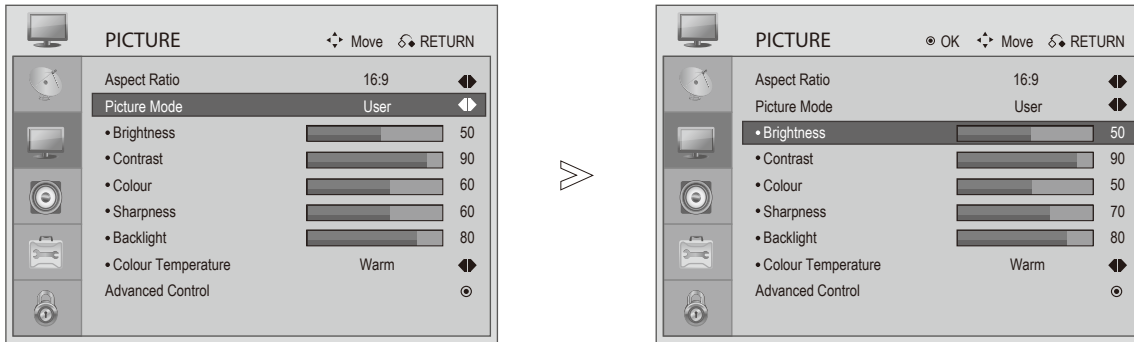

Виберіть **PICTURE «ЗОБРАЖЕННЯ»**.

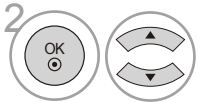

Виберіть **Picture Mode «Режим зображення»** на **User «Користувач»**.



Виберіть **Brightness «Яскравість»**, **Contrast «Контраст»**, **Colour «Колір»**, **Sharpness «Різкість»**, **Colour Temperature «Температура кольору»** та **Backlight «Підсвічення»**.

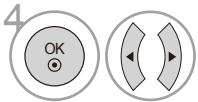

Внесіть адекватні зміни.

- Натисніть кнопку **MENU «МЕНЮ»** або **EXIT «ВИХІД»**, щоб дивитись телевізор як звичайно.
- Натисніть кнопку **RETURN «ПОВЕРНУТИСЯ»**, щоб повернутися на попередній екран меню.

! ПРИМІТКА

- ▶ Неможливо регулювати колір та різкість у режимі RGB-ПК.

КОНТРОЛЬ ЗОБРАЖЕННЯ

Технологія вдосконалення зображення

Відтінок тілесного кольору

Відтінок тілесного кольору буде більш природнім.

Контроль пристосування яскравості

Проаналізувавши сигнал входу, автоматично регулює яскравість і контраст.

Зменшення перешкод

Усуває інтерференцію до такої міри, коли вона не шкодить оригінальному зображенню.

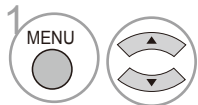
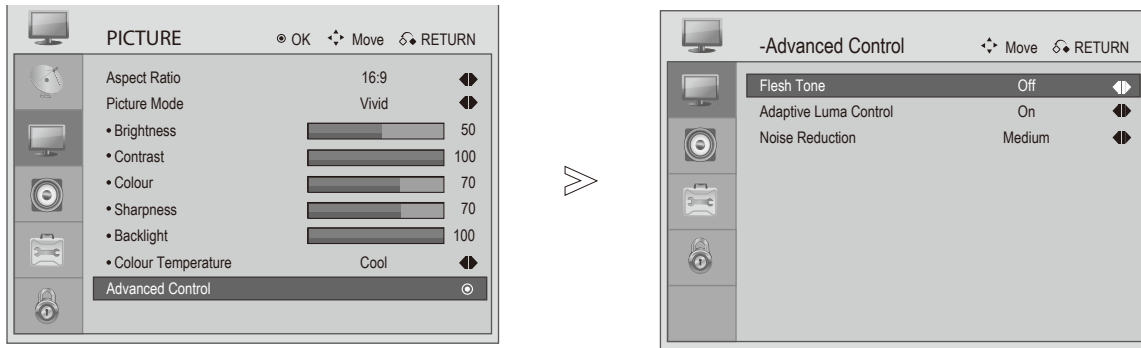

1. Виберіть **PICTURE «ЗОБРАЖЕННЯ»**.

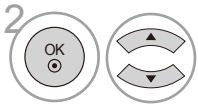

2. Виберіть **Advanced Control «Високотехнологічний контроль»**.

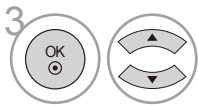

3. Виберіть **Flesh Tone «Відтінок тілесного кольору»**, **Adaptive Luma Control «Контроль пристосування яскравості»** або **Noise Reduction «Зменшення перешкод»**.



4. Виберіть бажане джерело.

! ПРИМІТКА

- ▶ Можна вибрати лише Відтінок тілесного кольору: Щоб відрегулювати тілесні кольори: Увімкнути та Вимкнути.
- ▶ Можна вибрати лише Контроль пристосування яскравості: Щоб відрегулювати зміни яскравості зображення: Увімкнути та Вимкнути.
- ▶ Можна вибрати лише Зменшення перешкод: Відрегулювати, щоб зменшити появу цифрових помилок, викликаних стисненням: Середнє, Сильне, Вимкнути та Низьке.

- Натисніть кнопку **MENU «МЕНЮ»** або **EXIT «ВИХІД»**, щоб дивитись телевизор як звичайно.
- Натисніть кнопку **RETURN «ПОВЕРНУТИСЯ»**, щоб повернутися на попередній екран меню.

Режим АУДІО ВІДЕО

Підключаючи аудіо та відео пристрої до зовнішнього входу, можна вибирати оптимальні зображення та звук.

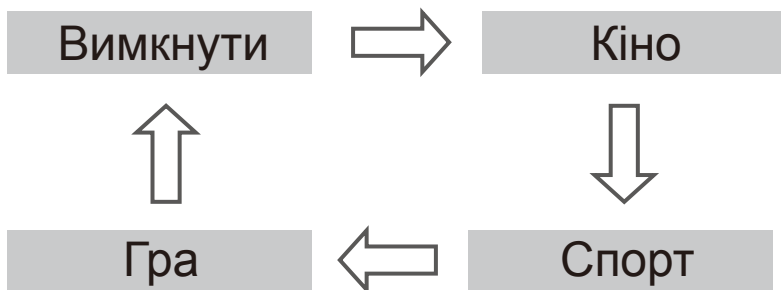

Вибрати і встановити режим звуку.

- Якщо ви вибираєте Режим кіно у Режимі аудіо відео, то Режим кіно буде вибрано для Режиму зображення та Режиму звуку в меню ЗОБРАЖЕННЯ та меню АУДІО відповідно.
- Якщо ви виберете «Вимкнути» у режимі аудіо відео, буде вибрано попередньо встановлене зображення.

КОНТРОЛЬ ЗВУКУ

Регулювання налаштування звуку – режим користувача

Регулювання аудіо еквалайзера.

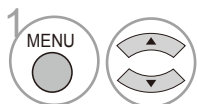
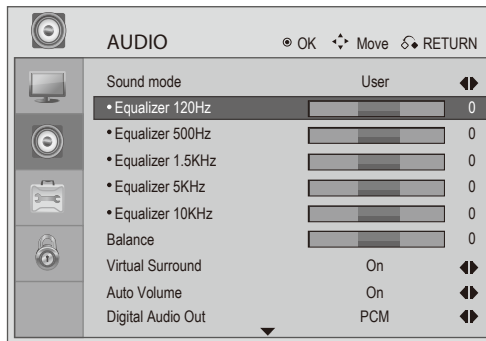
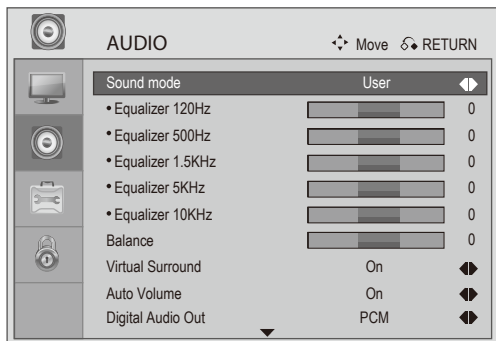

Виберіть **AUDIO «АУДІО»**.

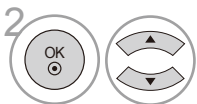

Виберіть **Sound Mode «Режим звуку»** на «Користувач».



Виберіть **Frequency band «Діапазон частот»**.

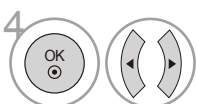

Встановіть бажаний рівень звуку.

- Натисніть кнопку **MENU «МЕНЮ»** або **EXIT «ВИХІД»**, щоб дивитись телевізор як звичайно.
- Натисніть кнопку **RETURN «ПОВЕРНУТИСЯ»**, щоб повернутися на попередній екран меню.

Попередньо встановлені налаштування звуку – Режим аудіо

Можна вибрати бажане налаштування звуку: **Чистий, голос, Стандарт, Музика, Кіно, Спорт, Гра** або **Користувач**. Ви також можете регулювати частоту еквалайзера.

Режим звуку дасть найкращий звук без жодних особливих регулювань, коли телевізор встановить адекватні опції звуку залежно від змісту програми.

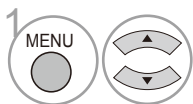
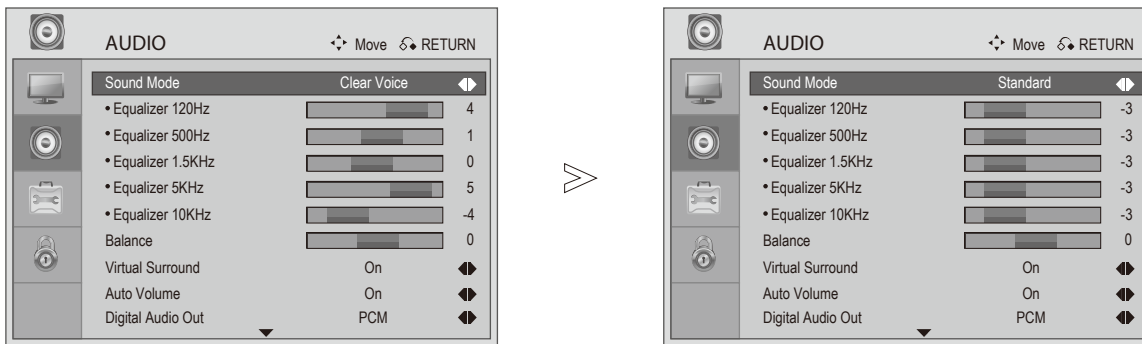

Виберіть **AUDIO «АУДІО»**.

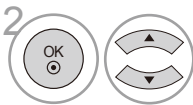

Виберіть **Sound Mode «Режим звуку»**.



Виберіть **Clear Voice «Чистий», Standard «голос», Music «Стандарт», Cinema «Кіно», Sport «Спорт», Game «Гра»** або **User «Користувач»**.

- Натисніть кнопку **MENU «МЕНЮ»** або **EXIT «ВИХІД»**, щоб дивитись телевізор як звичайно.
- Натисніть кнопку **RETURN «ПОВЕРНУТИСЯ»**, щоб повернутися на попередній екран меню.

КОНТРОЛЬ ЗВУКУ

Баланс

Можна відрегулювати баланс звуку динаміків на бажаних рівнях.

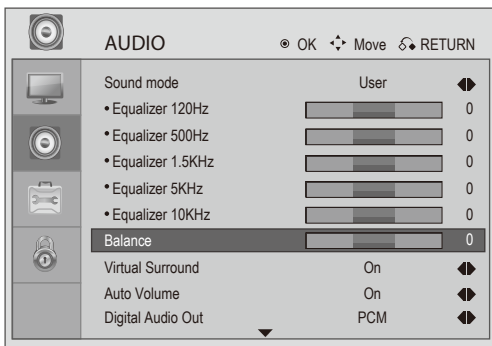

-   Виберіть **AUDIO «АУДІО»**.
-   Виберіть **Balance «Баланс»**.
-   Відрегулюйте за бажанням.

- Натисніть кнопку **MENU «МЕНЮ»** або **EXIT «ВИХІД»**, щоб дивитись телевізор як звичайно.
- Натисніть кнопку **RETURN «ПОВЕРНУТИСЯ»**, щоб повернутися на попередній екран меню.

Віртуальне оточення

Віртуальне оточення – це система аудіо, яка намагається створити враження присутності більше джерел звуку, ніж є насправді.

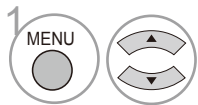
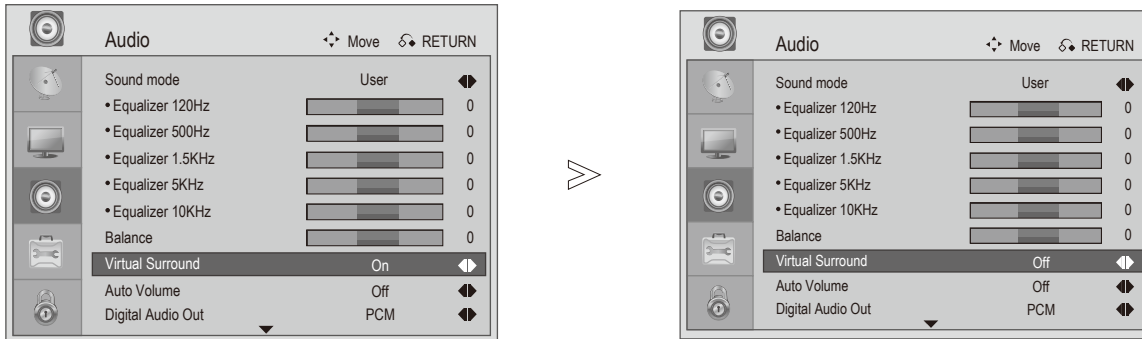

Виберіть **AUDIO «АУДІО»**.

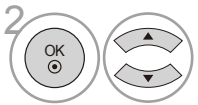

Виберіть **Virtual Surround «Віртуальне оточення»**.



Виберіть **Virtual Surround «Віртуальне оточення» On «Увімкнути»** або **Off «Вимкнути»**.

- Натисніть кнопку **MENU «МЕНЮ»** або **EXIT «ВИХІД»**, щоб дивитись телевізор як звичайно.
- Натисніть кнопку **RETURN «ПОВЕРНУТИСЯ»**, щоб повернутися на попередній екран меню.

КОНТРОЛЬ ЗВУКУ

Автоматичний вирівнювач гучності

АВГ автоматично лишається на однаковому рівні гучності, якщо ви переключаєте програми.

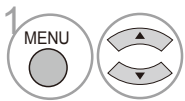
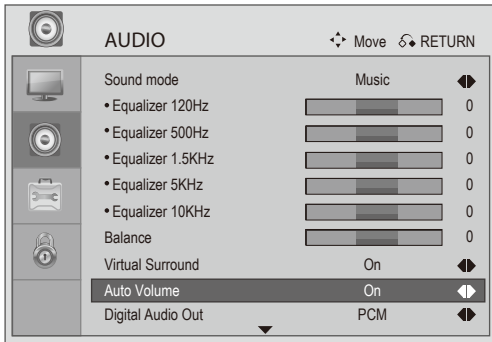

Виберіть **AUDIO «АУДІО»**.

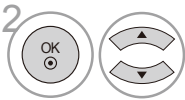

Виберіть **Auto Volume «Автоматична гучність»**



Виберіть **On «Увімкнути»** або **Off «Вимкнути»**.

- Натисніть кнопку **MENU «МЕНЮ»** або **EXIT «ВИХІД»**, щоб дивитись телевізор як звичайно.
- Натисніть кнопку **RETURN «ПОВЕРНУТИСЯ»**, щоб повернутися на попередній екран меню.

Вибір виходу цифрового аудіо

Ця функція надає можливість вибирати бажаний Вихід цифрового аудіо.

Якщо канал транслюється у цифровому аудіо Dolby, телевизор може виводити аудіо в форматі цифрового DOLBY.

Коли доступний цифровий Dolby, вибір цифрового Dolby в меню Виходу цифрового Dolby встановить вихід SPDIF на цифровий Dolby. Якщо цифровий Dolby вибраний у меню Виходу цифрового Dolby, коли не доступний цифровий Dolby, вихід SPDIF буде PCM.

Навіть якщо і цифровий Dolby, і Мова аудіо були налаштовані на каналі, який передає цифрове аудіо Dolby, буде програватися лише цифровий Dolby.

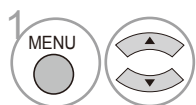
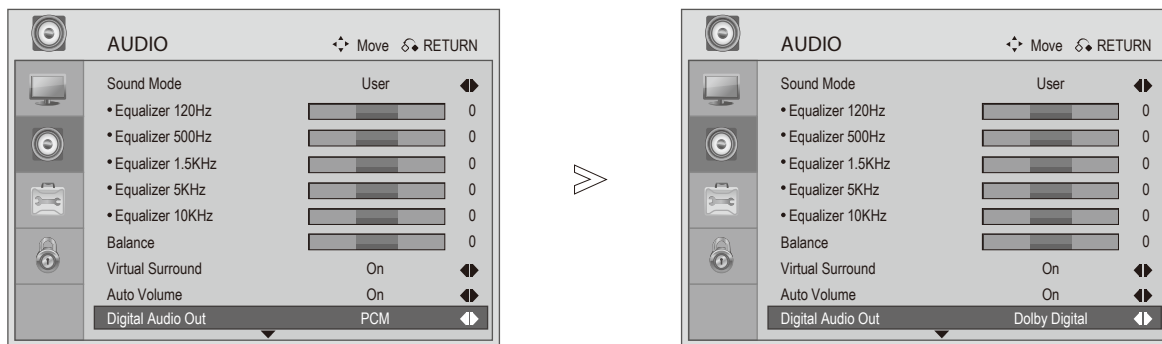

Виберіть **AUDIO «АУДІО»**.

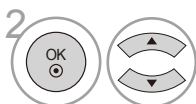

Виберіть **Digital Audio Out «Вихід цифрового аудіо»**.



Виберіть **Dolby Digital «Цифровий Dolby»** або **PCM**.



Вироблено за ліцензією Лабораторій Dolby. "Dolby" та символ подвійного D є торговими марками Лабораторій Dolby.

- Існує можливість, що у режимі HDMI деякі програвачі DVD не можуть вивести звук SPDIF. У такому випадку встановіть вихід цифрового аудіо програвача DVD на PCM.

- Натисніть кнопку **MENU «МЕНЮ»** або **EXIT «ВИХІД»**, щоб дивитись телевизор як звичайно.
- Натисніть кнопку **RETURN «ПОВЕРНУТИСЯ»**, щоб повернутися на попередній екран меню.

КОНТРОЛЬ ЗВУКУ

Налаштування Увімкнути/Вимкнути телевізійні динаміки

Можна регулювати статус внутрішнього динаміка.

Якщо ви бажаєте використовувати зовнішню систему Hi-Fi, вимкніть внутрішні динаміки телевізора.

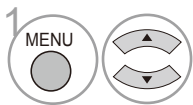
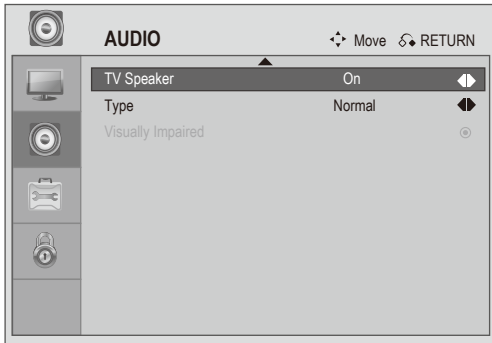

Виберіть **AUDIO «АУДІО»**.

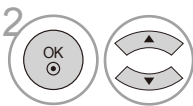

Виберіть **TV Speaker «Динамік телевізора»**.



Виберіть **On «Увімкнути»** або **Off «Вимкнути»**.

- Натисніть кнопку **MENU «МЕНЮ»** або **EXIT «ВИХІД»**, щоб дивитись телевізор як звичайно.
- Натисніть кнопку **RETURN «ПОВЕРНУТИСЯ»**, щоб повернутися на попередній екран меню.

Тип

Для осіб з вадами зору: Ця функція описує основні зорові елементи – таким чином робить телепрограми, фільми, домашнє відео та інші візуальні медія доступними для сліпих та осіб з вадами зору.

Для осіб з вадами слуху: Ця функція надає закриті цифрові субтитри для глухих глядачів та глядачів з вадами слуху. На відміну аналогових закритих субтитрів, цифрові субтитри надають набагато більшу гнучкість та новий рівень контролю закритих субтитрів з боку користувача: включаючи стиль шрифту, розмір та колір тексту і тло.

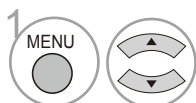

1. Виберіть **AUDIO «АУДІО»**.

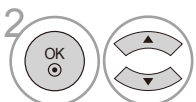

2. Виберіть **Type «Тип»**.



3. Виберіть **Normal «Звичайний»**, **Hard of Hearing «Для осіб з вадами зору»** або **Visually Impaired «Для осіб з вадами слуху»**.

- Натисніть кнопку **MENU «МЕНЮ»** або **EXIT «ВИХІД»**, щоб дивитись телевізор як звичайно.
- Натисніть кнопку **RETURN «ПОВЕРНУТИСЯ»**, щоб повернутися на попередній екран меню.

КОНТРОЛЬ ОПЦІЙ

Вибір мови меню

Якщо ви бажаєте змінити вибір Мови.

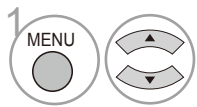
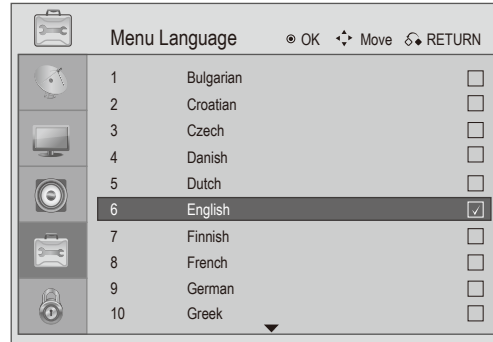
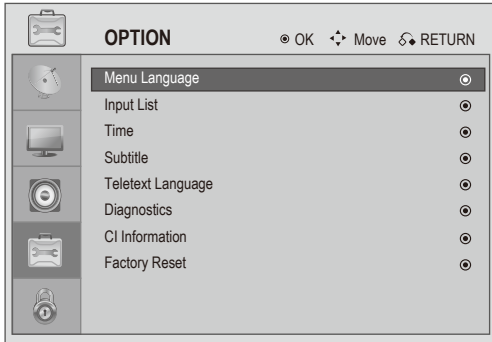

1. Виберіть **OPTION «ОПЦІЯ»**.

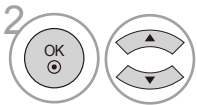

2. Виберіть **Menu Language «Мову меню»**.

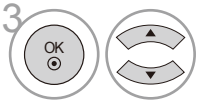

3. Виберіть бажану мову.



4. Зберегти

Примітка

- ▶ Якщо ви неправильно виберете країну, телетекст може неправильно з'явитися на екрані, а під час експлуатації телетексту можуть виникнути певні проблеми.
- ▶ Функція CI «Розповсюджений інтерфейс» може не знайти застосування залежно від особливостей країни трансляції.
- ▶ Контрольні кнопки режиму цифрового телебачення можуть не функціонувати залежно від особливостей країни трансляції.
- ▶ У країні, де не встановлені правила цифрової трансляції, певні функції цифрового телебачення можуть не працювати залежно від особливостей цифрової трансляції.

- Натисніть кнопку **MENU «МЕНЮ»** або **EXIT «ВИХІД»**, щоб дивитись телевізор як звичайно.
- Натисніть кнопку **RETURN «ПОВЕРНУТИСЯ»**, щоб повернутися на попередній екран меню.

КОНТРОЛЬ ОПЦІЙ

НАЛАШТУВАННЯ ЧАСУ

Налаштування часового поясу

Коли ви вибираєте місто Часового поясу, час телевізора встановлено на основі часового поясу та часу за Грінвічем; він надходить з сигналом трансляції і встановлюється цифровим сигналом автоматично.

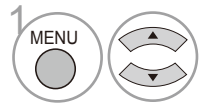
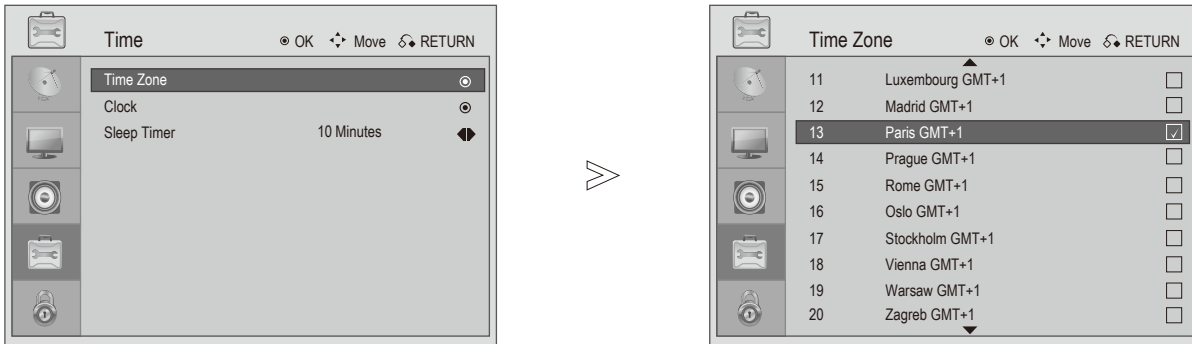

Виберіть **OPTION «ОПЦІЯ»**.

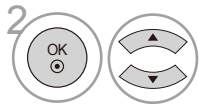

Виберіть **Time «Час», Time Zone «Часовий пояс»**.

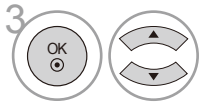

Виберіть ваш **Time Zone «Часовий пояс»**.



Підтвердіть його.

- Натисніть кнопку **MENU «МЕНЮ»** або **EXIT «ВИХІД»**, щоб дивитись телевізор як звичайно.
- Натисніть кнопку **RETURN «ПОВЕРНУТИСЯ»**, щоб повернутися на попередній екран меню.

КОНТРОЛЬ ОПЦІЙ

Налаштування годинника

Годинник автоматично встановлюється при отриманні цифрового сигналу. «Ви можете встановити годинник вручну, лише якщо телевізор не має сигналу цифрового телебачення.»

Слід правильно встановити час перш ніж використовувати функцію увімкнути/вимкнути таймер.

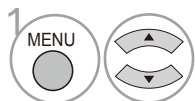
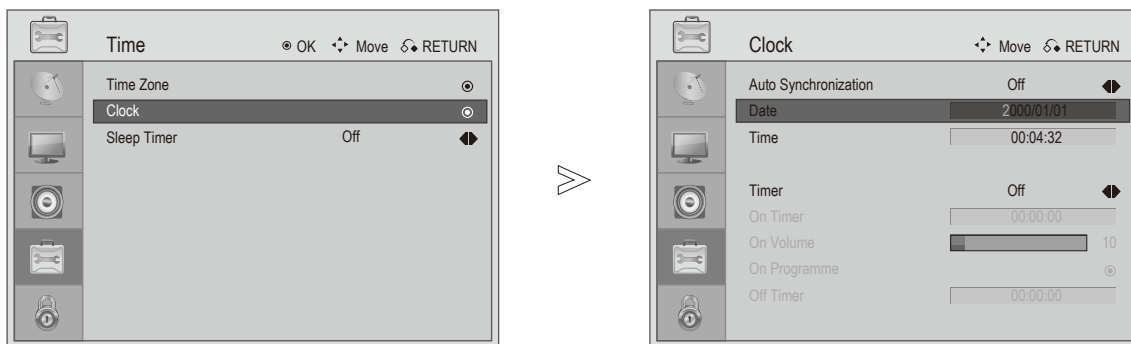

Виберіть **OPTION «ОПЦІЯ»**.

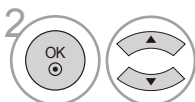

Виберіть **Time «Час», Clock «Годинник»**.



Встановіть опції **Year «Рік», Date «Дата» та Time «Час»**.

- Натисніть кнопку **MENU «МЕНЮ»** або **EXIT «ВИХІД»**, щоб дивитись телевізор як звичайно.
- Натисніть кнопку **RETURN «ПОВЕРНУТИСЯ»**, щоб повернутися на попередній екран меню.

Автоматичне налаштування Увімкнути/Вимкнути таймер

Функція «Час вийшов» автоматично вмикає телевізор у режим очікування у поточному часі.

Через дві години після того, як телевізор вмикається у функцію часу, він автоматично повертається у режим очікування, якщо ви не натиснули кнопку.

Функція «Час вийшов» замінює функцію «Увімкнути таймер», якщо обидві було встановлено одночасно.

Телевізор мусить у режимі очікування, щоб працював режим «Увімкнути таймер».

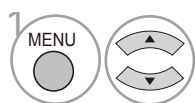
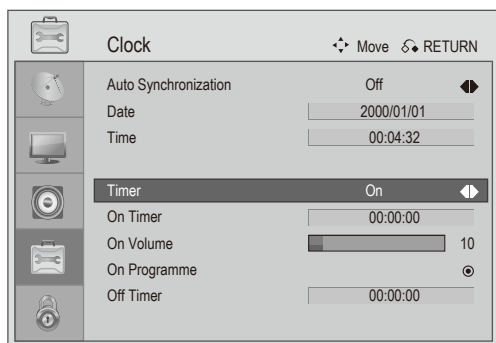

Виберіть **OPTION «ОПЦІЯ»**.

• Щоб скасувати функцію **Увімкнути/Вимкнути таймер**, виберіть **Вимкнути**.

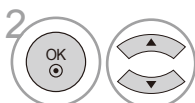

Виберіть **Time «Час»**.

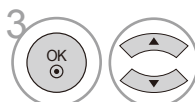

Виберіть **Clock «Годинник»**.

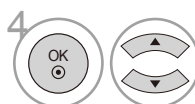

Виберіть **Timer «Таймер»**.



Виберіть **Both «Обидва»**, **Power On only «лише Увімкнути живлення»** або **Power Off only «лише Вимкнути живлення»**.



Виберіть **On Time «За часом»**, **On Volume «Гучність»**, **On Programme «Програма»** або **Off Time «Вимкнути Час»**.



Встановіть години, хвилини тощо.

- Натисніть кнопку **MENU «МЕНЮ»** або **EXIT «ВИХІД»**, щоб дивитись телевізор як звичайно.
- Натисніть кнопку **RETURN «ПОВЕРНУТИСЯ»**, щоб повернутися на попередній екран меню.

КОНТРОЛЬ ОПЦІЙ

Налаштування таймеру очікування

Вам не потрібно пам'ятати, що слід вимкнути телевізор перед сном.

Таймер очікування автоматично перемикає телевізор у режим очікування після того, як вийшов попередньо встановлений час.

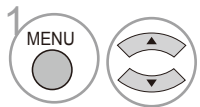
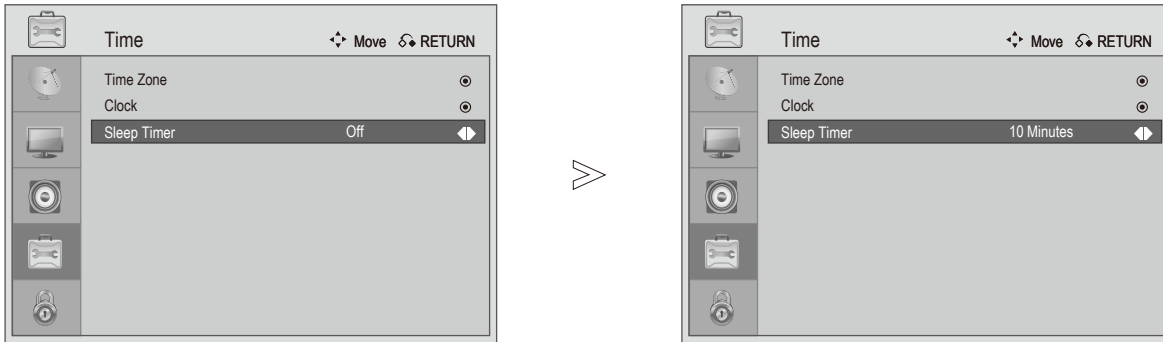

Виберіть **OPTION «ОПЦІЯ»**.



Встановити таймер очікування.



Виберіть **Time «Час»**.

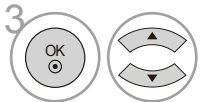

Виберіть **Sleep Timer «Таймер очікування»**.



Виберіть **Off «Вимкнути», 10, 20, 30, 40, 50, 60, 90 або 120 Min «хвилин»**.

- Коли ви вимикаєте телевізор, скасовується попередньо встановлений час переходу в режим очікування.
- Таймер очікування можна також регулювати натисненням на кнопку Sleep (Очікування) на пульті дистанційного управління.

- Натисніть кнопку **MENU «МЕНЮ»** або **EXIT «ВИХІД»**, щоб дивитись телевізор як звичайно.
- Натисніть кнопку **RETURN «ПОВЕРНУТИСЯ»**, щоб повернутися на попередній екран меню.

Субтитри

Використовуйте функцію субтитрів, коли субтитри транслюються двома або більше мовами. Якщо дані субтитрів у вибраній мові не транслюються, субтитри показані мовою за фабричними налаштуваннями.

Змінити мову Телетексту можна виконавши наступні кроки.

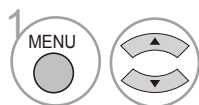
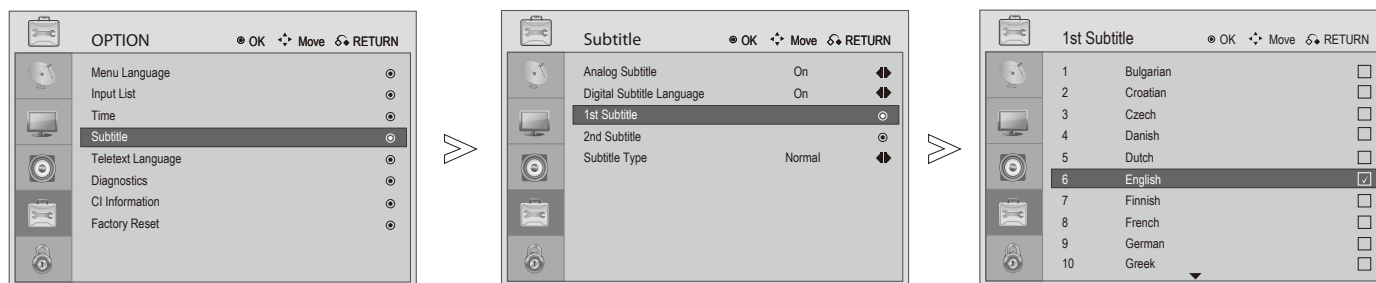

Виберіть **OPTION «ОПЦІЯ»**.

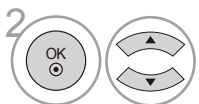

Виберіть **Subtitle «Субтитри»**.

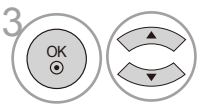

Виберіть **1st Subtitle or 2nd Subtitle «Субтитри 1 або Субтитри 2»**.

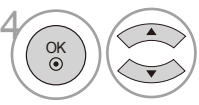

Виберіть **Subtitle language «Мову субтитрів»**.



Зберегти.

- Натисніть кнопку **MENU «МЕНЮ»** або **EXIT «ВИХІД»**, щоб дивитись телевізор як звичайно.
- Натисніть кнопку **RETURN «ПОВЕРНУТИСЯ»**, щоб повернутися на попередній екран меню.

КОНТРОЛЬ ОПЦІЙ

Мова Телетексту

Змінити мову Телетексту можна виконавши наступні кроки.

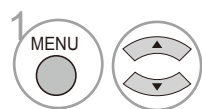
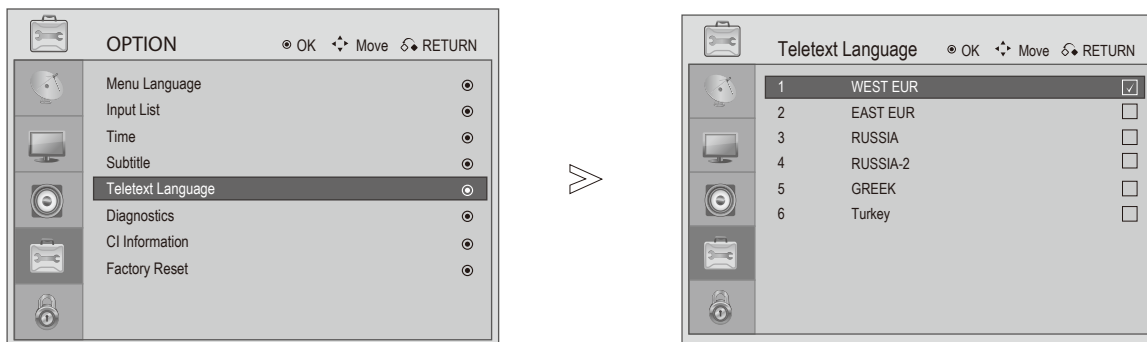

Виберіть **OPTION** «ОПЦІЯ».

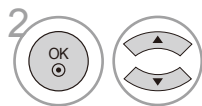

Виберіть **Teletext Language** «Мову Телетексту».

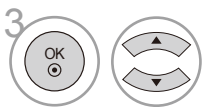

Виберіть **the desired Teletext Language** «Бажану мову Телетексту».



Зберегти.

ЗАХІДНА ЄВРОПА	Англійська, німецька, шведська/фінська/угорська, італійська, французька, португальська/іспанська, чеська/словацька
СХІДНА ЄВРОПА	Польська, німецька, естонська, латиська/литовська, французька, сербська/хорватська/словенська, чеська/словацька, румунська
Росія	Англійська, німецька, естонська, латиська/литовська, кирилиця-2: російська/болгарська, кирилиця-3: українська, чеська/словацька, кирилиця-2: російська/болгарська
Росія-2	Кирилиця-1: сербська/хорватська, німецька, естонська, латиська/литовська, кирилиця-2: російська/болгарська, кирилиця-3: українська, чеська/словацька, кирилиця-2: російська/болгарська
Грецька	Англійська, німецька, шведська/фінська/угорська, італійська, французька, португальська/іспанська, турецька, грецька
Туреччина	Англійська, німецька, естонська, італійська, французька, португальська/іспанська, турецька, грецька

- Натисніть кнопку **MENU** «МЕНЮ» або **EXIT** «ВИХІД», щоб дивитись телевізор як звичайно.
- Натисніть кнопку **RETURN** «ПОВЕРНУТИСЯ», щоб повернутися на попередній екран меню.

Діагностика

Ця функція надає можливість переглянути інформацію про виробника, модель/тип, серійний номер та версію програмного забезпечення.

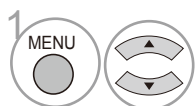
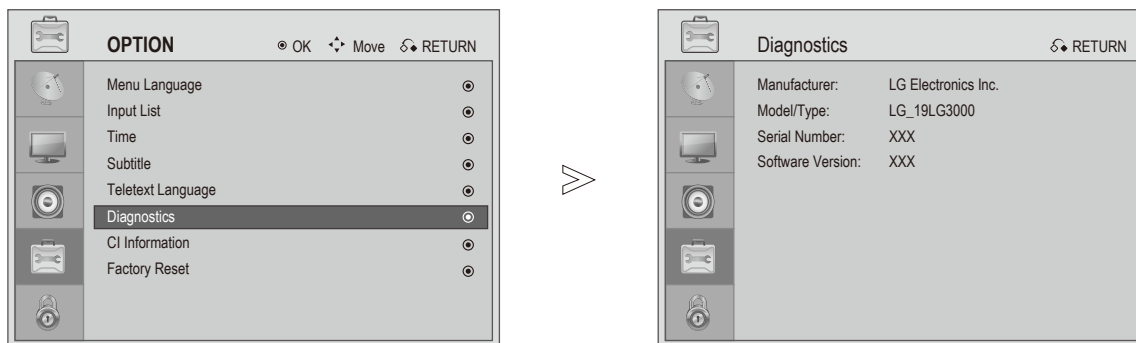

Виберіть **OPTION** «ОПЦІЯ».

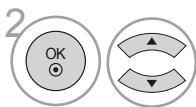

Виберіть **Diagnostics** «Діагностику».



Показує виробника, модель/тип, серійний номер та версію програмного забезпечення.

- Натисніть кнопку **MENU** «МЕНЮ» або **EXIT** «ВИХІД», щоб дивитись телевизор як звичайно.
- Натисніть кнопку **RETURN** «ПОВЕРНУТИСЯ», щоб повернутися на попередній екран меню.

КОНТРОЛЬ ОПЦІЙ

Інформація CI (Розповсюдженого інтерфейсу)

Ця функція дозволяє продивитись деякі послуги з криптографічним захистом «платні послуги». Якщо ви знімете модуль CI, ви не зможете отримувати платні послуги.

Коли модуль вставлено в отвір CI, ви можете увійти до меню модулю.

Щодо придбання модуля та смарт-карти зверніться до розповсюджувача. Модуль CAM не слід повторно вставляти в телевізор та виймати з нього. Це може викликати неправильне функціонування. Коли телевізор вмикається після вставлення модулю CI, може не бути виходу звуку.

Це може статися через несумісність модулю CI та смарт-карти.

Функції CI «Розповсюдженого інтерфейсу» можуть бути недоступними залежно від обставин трансляції в країні.

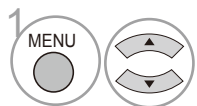
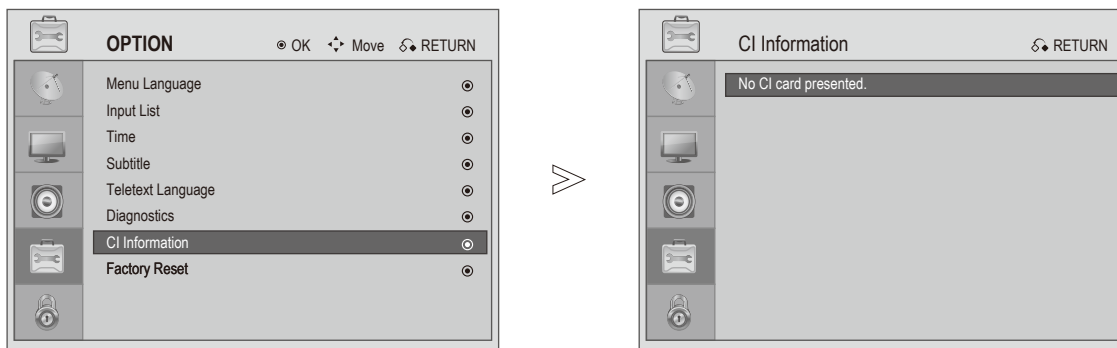

1. Виберіть **OPTION «ОПЦІЯ»**.

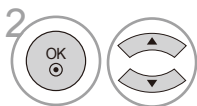

2. Виберіть **CI Information «Інформація CI»**.



3. Показано **CI card Information «Інформацію карти CI»**.

- Натисніть кнопку **MENU «МЕНЮ»** або **EXIT «ВИХІД»**, щоб дивитись телевізор як звичайно.
- Натисніть кнопку **RETURN «ПОВЕРНУТИСЯ»**, щоб повернутися на попередній екран меню.

БАТЬКІВСЬКИЙ КОНТРОЛЬ / КЛАСИФІКАЦІЯ

Встановити пароль та заблокувати систему

Введіть пароль, натисніть '0', '0', '0', '0' на пульті дистанційного управління.

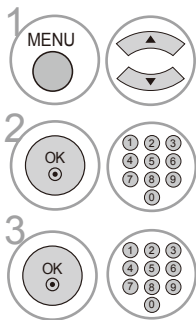
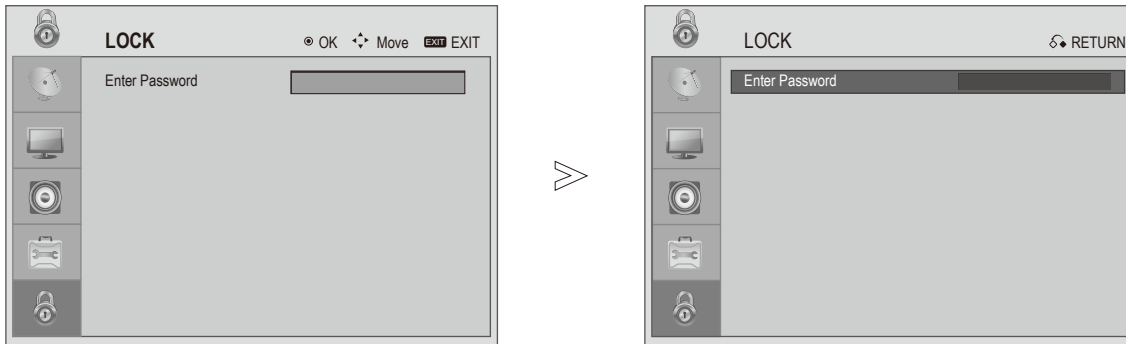

1. Виберіть **LOCK «БЛОКУВАННЯ»**.

2. Введіть пароль з чотирьох цифр.

3. Виберіть **Set Password «Встановити пароль»**.

Введіть пароль з чотирьох цифр.

Переконайтеся, що запам'ятали номер!

На підтвердження повторно введіть новий пароль.

Якщо ви забули пароль, натисніть "7", "7", "7", "7" на пульті дистанційного управління.

- Натисніть кнопку **MENU «МЕНЮ»** або **EXIT «ВИХІД»**, щоб дивитись телевізор як звичайно.
- Натисніть кнопку **RETURN «ПОВЕРНУТИСЯ»**, щоб повернутися на попередній екран меню.

БАТЬКІВСЬКИЙ КОНТРОЛЬ / КЛАСИФІКАЦІЯ

Блокувати програму

Зabloкуйте будь-які програми, які не хочете дивитись або показувати дітям.

Ця функція доступна, коли увімкнута блокування системи.

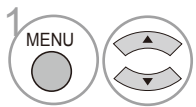
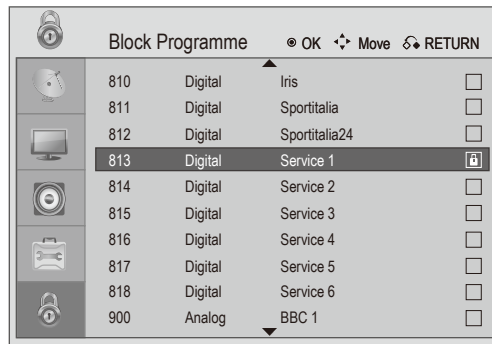
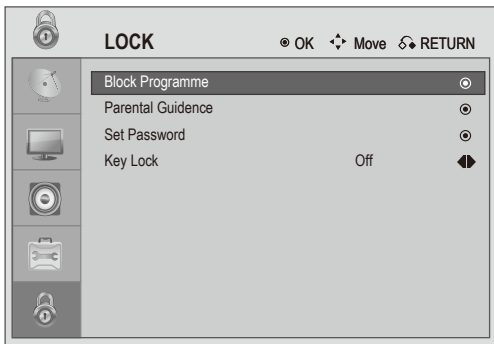

1. Виберіть **LOCK «БЛОКУВАННЯ»**.

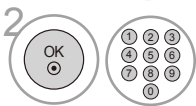

2. Введіть пароль з чотирьох цифр.



3. Виберіть **Block Programme «Блокувати програму»**.

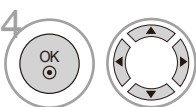

4. Виберіть **Channel «Канал»**, який слід **Locked «Блокувати»**.



5. Зберегти.

- Натисніть кнопку **MENU «МЕНЮ»** або **EXIT «ВИХІД»**, щоб дивитись телевізор як звичайно.
- Натисніть кнопку **RETURN «ПОВЕРНУТИСЯ»**, щоб повернутися на попередній екран меню.

Рекомендації щодо програм





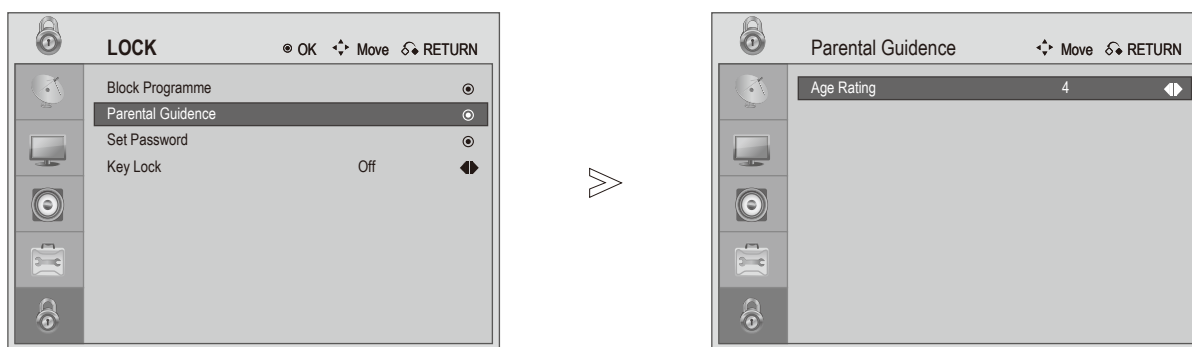

Ця функція працює згідно інформації зі станції трансляції. Таким чином, якщо в сигналі відсутня ця інформація, ця функція не працює.

Для доступу до меню потрібен пароль.

Цей телевізор запам'ятовує останню встановлену опцію, навіть якщо ви вимикаєте телевізор.

Не давайте дітям дивитись певні телепрограми для дорослих згідно з обмеженнями за класифікацією.



- 1   Виберіть **LOCK «БЛОКУВАННЯ»**.
- 2   Введіть пароль з чотирьох цифр.
- 3  Виберіть **Program Guidance «Рекомендації щодо програм»**.
- 4   Будь ласка, введіть класифікацію за віком 4 ~ 18 або «Вимкнути».

- Натисніть кнопку **MENU «МЕНЮ»** або **EXIT «ВИХІД»**, щоб дивитись телевізор як звичайно.
- Натисніть кнопку **RETURN «ПОВЕРНУТИСЯ»**, щоб повернутися на попередній екран меню.

БАТЬКІВСЬКИЙ КОНТРОЛЬ / КЛАСИФІКАЦІЯ

Блокування клавiш

Цєю функцією можна заблокувати клавiші передньої панелі.

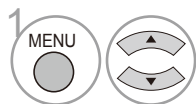
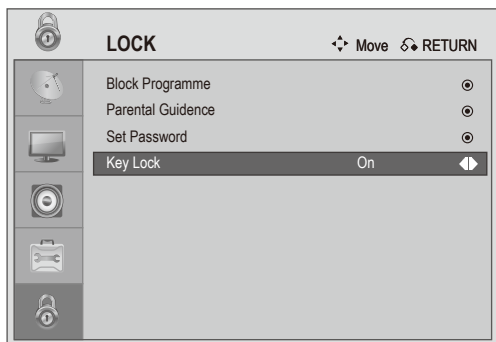

Виберіть **LOCK «БЛОКУВАННЯ»**.



Введіть пароль з чотирьох цифр.



Виберіть **Key Lock «Блокування клавiш»**.



Виберіть **Yes «Так»** або **No «Ні»**.

- Коли увімкнено блокування клавiш, та вимкнено телевізор, натисніть на телевізорі кнопки **П** / **І**, **ВХІД, P + -**, **▲+** - або кнопки **ЖИВЛЕННЯ, ВХІД, P + -** або, **▲+** - на пульті дистанційного управління.
- Коли **Увімкнено блокування клавiш**, на екрані з'являється напис **Увімкнено блокування клавiш**, якщо під час перегляду натиснути на будь-яку кнопку передньої панелі.

- Натисніть кнопку **MENU «МЕНЮ»** або **EXIT «ВИХІД»**, щоб дивитись телевізор як звичайно.
- Натисніть кнопку **RETURN «ПОВЕРНУТИСЯ»**, щоб повернутися на попередній екран меню.

ТЕЛТЕКСТ

Ця функція доступна не у всіх країнах.

Телетекст – це безкоштовна послуга, трансльована більшістю телестанцій. Вона знайомить з останніми новинами, зведеннями Гідрометцентру, телепрограмами, цінами на акції та іншими темами.

Декодер телетексту на цьому телевізорі може підтримувати системи SIMPLE, TOP.SIMPLE «стандартний телетекст» складається з певної кількості сторінок, вибір між якими здійснюється введенням номеру відповідної сторінки. TOP – сучасніший метод, який дозволяє швидко та легко вибрати інформацію телетексту.

Увімкнути/Вимкнути

Натисніть кнопку **ТЕКСТ**, щоб перемкнутися на телетекст. На екрані з'явиться основна або остання переглянута сторінка.

У заголовку екрану показано два номери сторінок, назва телестанції, дата і час. Перший номер сторінки показує ваш вибір, а другий – поточну показану сторінку.

Натисніть **ТЕКСТ** або **ВИХІД**, щоб вимкнути телетекст. Знову з'являється попередній режим.

Простий текст

■ Вибір сторінки

- 1 Введіть бажаний номер сторінки у вигляді тризначної цифри кнопками ЦИФР. Якщо під час вибору ви натиснули на неправильну кнопку, слід завершити тризначний номер і після цього знову ввести правильний номер сторінки.
- 2 Кнопкою **P +** - можна вибрати попередню або наступну сторінку.

Тор текст

Керівництво користувача показує внизу екрану три поля: червоне, зелене, жовте і блакитне. Жовте поле позначає наступну групу, а блакитне – наступний блок.

■ Вибір блоку / групи / сторінки

- 1 Блакитною кнопкою можна переходити з блоку на блок.
- 2 Жовтою кнопкою переходьте на наступну групу з автоматичним переходом до наступного блоку.
- 3 Зеленою кнопкою можна переходити на наступну існуючу сторінку з автоматичним переходом до наступної групи. Також можна використовувати кнопку **P +**.
- 4 Червона кнопка повертає на попередній вибір. Також можна використовувати кнопку **P -**.

■ Прямий вибір сторінки.

Як і в режимі телетексту SIMPLE, сторінку можна вибрати введенням тризначного номеру кнопками ЦИФР у режимі TOP.

ТЕЛТЕКСТ

Особливі функції телетексту



■ ПІД-СТОРІНКА

Якщо на одній сторінці телетексту є декілька під-сторінок, ви можете натиснути цю кнопку, щоб ввести номер під-сторінки.



■ УТРИМАТИ

Зупиняє автоматичну зміну сторінок, яка трапляється, якщо сторінка телетексту складається з двох або більше під-сторінок. Номер під-сторінки та сама під-сторінка звичайно показується на екрані під часом. Коли вибрано це меню, символ «стоп» показано у верхньому лівому кутку екрану, а автоматична зміна сторінок не працює.



■ ЗМІСТ

Натисніть цю кнопку, щоб повернутися на сторінку змісту телетексту.



■ ВІДКРИТИ

Виберіть це меню, щоб показати приховану інформацію, таку, як відповіді на загадки або головоломки.

ЦИФРОВИЙ ТЕЛТЕКСТ

*Ця функція працює лише у Великобританії.

Ця функція надає доступ до цифрового телетексту, який було суттєво вдосконалено в різних аспектах: текст, графіка тощо.

Цифровий телетекст може входити в особливі служби цифрового телетексту та особливі служби, які транслюють цифровий телетекст.

Перш ніж активувати цифровий телетекст, субтитри слід закрити. Субтитри можна вимкнути, натиснувши кнопку SUBTITLE (Субтитри).

Телетекст як частина цифрових послуг

Ця служба може надати доступ до послуг тексту, якщо натиснути ЧЕРВОНУ кнопку.

- 1 Натисніть кнопку з цифрами або **P + -**, щоб вибрати цифрову службу, яка транслює цифровий телетекст. Щоб познайомитися з послугами цифрового телетексту, див. список служб ЕГП.
- 2 Виконуйте вказівки щодо цифрового телетексту та пересувайтеся на наступний етап, натискаючи кнопки **ТЕКСТ, ОК, ◀ / ▲, ▶ / ▼, ЧЕРВОНИЙ, ЗЕЛЕНИЙ, ЖОВТИЙ, БЛАКИТНИЙ** та **НОМЕР** тощо.
- 3 Щоб змінити службу цифрового телетексту, виберіть іншу службу кнопками цифр або **P + -**.



Телетекст як частина цифрових послуг

- 1 Натисніть кнопку з цифрами або **P + -**, щоб вибрати певну службу, яка транслює цифровий телетекст.
- 2 Натисніть **ТЕКСТ** або кольорові кнопки, щоб увімкнути телетекст.
- 3 Виконуйте вказівки щодо цифрового телетексту та пересувайтеся на наступний етап, натискаючи кнопки **ОК, ЧЕРВОНИЙ, ЗЕЛЕНИЙ, ЖОВТИЙ, БЛАКИТНИЙ** та **НОМЕР** тощо.
- 4 Натисніть **ТЕКСТ** або кольорову кнопку, щоб вимкнути цифровий телетекст і повернутися на перегляд телепрограм.

Деякі служби можуть надати доступ до послуг тексту, якщо натиснути **ЧЕРВОНУ** кнопку.

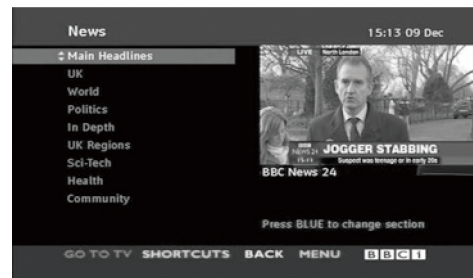

ДОДАТОК

початок «Скинути на оригінальні фабричні налаштування»

Скинути всі системні налаштування на фабричні значення за замовчанням.

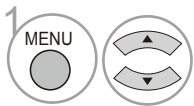
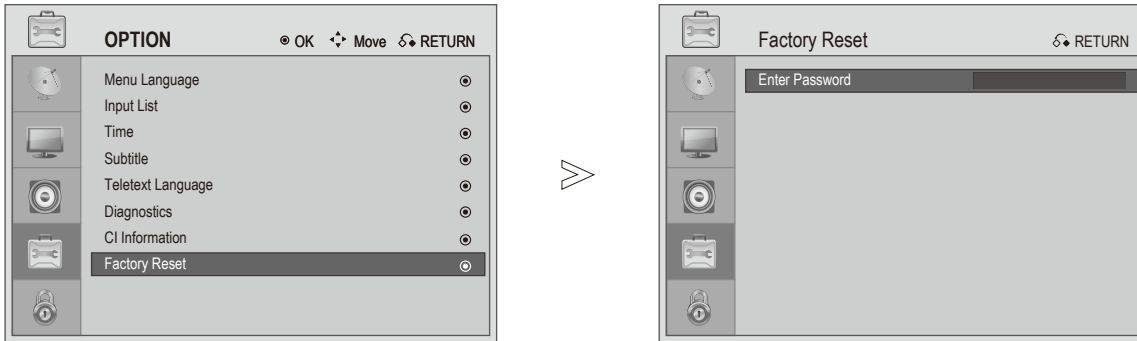

Виберіть **OPTION «ОПЦІЯ»**.

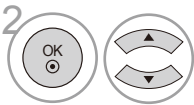

Виберіть **Factory Reset «Скинути на фабричні»**.

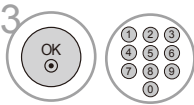

Введіть пароль.



Скинути

Якщо ви забули пароль, натисніть "7", "7", "7", "7" на пульті дистанційного управління.

- Натисніть кнопку **MENU «МЕНЮ»** або **EXIT «ВИХІД»**, щоб дивитись телевізор як звичайно.
- Натисніть кнопку **RETURN «ПОВЕРНУТИСЯ»**, щоб повернутися на попередній екран меню.

Усунення несправностей

Телевізор не працює як слід.

Пульт дистанційного управління не працює	<ul style="list-style-type: none"> ■ Перевірте, чи нема якогось предмету між телевізором та пультом дистанційного управління, який створював би перешкоду. Переконайтеся, що спрямували пульт прямо на телевізор. ■ Переконайтеся, що батареї вставлено з дотриманням полярності «+ до +, - до -». ■ Переконайтеся, що режим експлуатації пульта встановлений на: ТБ, STB тощо. ■ Вставте нові батареї.
Несподівано вимкнулося живлення	<ul style="list-style-type: none"> ■ Чи встановлений таймер режиму очікування? ■ Перевірте налаштування контролю живлення. Чи не було перебоїв енергопостачання? ■ Чи активовано автоматичний перехід у режим очікування?

Не працює функція відео.

Нема зображення і нема звуку	<ul style="list-style-type: none"> ■ Перевірте, чи увімкнений телевізор. ■ Спробуйте інший канал. Це може бути проблема трансляції. ■ Чи правильно вставлено шнур живлення до розетки електромережі? ■ Перевірте, куди спрямована та/або де розташована антена. ■ Перевірте розетку електромережі, увімкнувши інший телевізор у цю розетку.
Після увімкнення зображення з'являється повільно.	<ul style="list-style-type: none"> ■ Це нормально. Зображення не має звуку під час увімкнення телевізора. Будь ласка, зверніться до служби технічної підтримки, якщо зображення не з'явилося через п'ять хвилин.
Нема кольору, погана якість кольору або нема зображення	<ul style="list-style-type: none"> ■ Відрегулюйте Колір в опціях меню. ■ Лишіть достатню відстань між телевізором та відеомагнітофоном. ■ Спробуйте інший канал. Це може бути проблема трансляції. ■ Чи правильно інсталювані кабелі відео? ■ Активуйте будь-яку функцію, щоб поновити яскравість зображення.
Горизонтальні/вертикальні смуги або тремтіння зображення	<ul style="list-style-type: none"> ■ Горизонтальні/вертикальні смуги або тремтіння зображення
Поганий прийом на деяких каналах.	<ul style="list-style-type: none"> ■ Проблеми станції або каналу кабельного телебачення - перейдіть на іншу станцію. ■ Слабкий сигнал станції - змініть розташування антени, щоб отримувати слабкіші станції. ■ Перевірте, чи нема джерел можливої інтерференції.
Смуги або риси на зображеннях	<ul style="list-style-type: none"> ■ Перевірте антену «Змініть розташування антени».

ДОДАТОК

Не працює функція аудіо.

Хороше зображення, але нема звуку	<ul style="list-style-type: none">■ Натисніть кнопку .■ Звук вимкнено? Натисніть кнопку БЕЗ ЗВУКУ.■ Спробуйте інший канал. Це може бути проблема трансляції.■ Чи правильно інсталювані кабелі аудіо?
Нема виходу на одному з динаміків	<ul style="list-style-type: none">■ Відрегулюйте Баланс в опціях меню.
Незвичний звук з середини телевізора	<ul style="list-style-type: none">■ Зміна відносної вологості повітря або температури може спричинити незвичний шум при увімкненні або вимкненні телевізора; звук не означає проблем телевізора.

Проблема в режимі ПК. «Застосовано режим ПК»

Сигнал за межами діапазону «Недійсний формат»	<ul style="list-style-type: none">■ Відрегулюйте чіткість, горизонтальну або вертикальну частоту.■ Перевірте джерело входу.
Вертикальна смуга або риска на тлі, горизонтальні перешкоди та неправильне розташування	<ul style="list-style-type: none">■ Використовуйте Автоматичну конфігурацію або регулювання розміру, фази або горизонтального/вертикального розташування.«Опція»
Нестабільний колір екрану або єдиний колір	<ul style="list-style-type: none">■ Перевірте сигнальний кабель.■ Повторно інсталюйте відео карту ПК.

Полагодження

Раннім проблемам експлуатації можна запобігти. Охайне та регулярне чищення може подовжити строк служби вашого нового телевізора.

Обережно: перед будь-яким чищенням переконайтеся, що ви вимкнули живлення та відключили шнур живлення.

Чищення екрану

- 1 Змочіть м'яку тканину в суміші води кімнатної температури та невеликої кількості освіжувача для тканин або засобу для миття посуду. Вичіпайте тканину, щоб вона стала майже сухою, і після цього протирайте нею екран.
- 2 Стежте, щоб на екрані не було надлишку води. Дайте будь-якій воді або волозі випаруватися, перш ніж вмикати телевізор.

Чищення корпусу

- Щоб видалити бруд або пил, протирайте корпус м'якою сухою тканиною без ворсу.
- Не використовуйте мокру тканину.

Тривала відсутність

ОБЕРЕЖНО

- ▶ Якщо ви збираєтеся лишити телевізор без дії протягом тривалого часу «наприклад, відпустки», витягніть шнур живлення, щоб захистити телевізор від можливих пошкоджень через ураження блискавкою або викиди напруги.

ДОДАТОК

Технічні характеристики виробу

МОДЕЛІ		19LG30 **	22LG30 **	26LG30 **
		19LG3000-ZA 19LG3010-ZB	22LG3000-ZA 22LG3010-ZB	26LG3000-ZA
Габарити (Ширина x Висота x Глибина)	Зі стендом	458,8 x 391,0 x 189,2 мм 18,1 x 15,4 x 7,5 дюймів	522,2 x 431,5 x 189,0 мм 20,6 x 17,0 x 7,5 дюймів	663,3 x 508,2 x 227,3 мм 26,1 x 20,1 x 9,0 дюймів
	без стенду	458,8 x 343,6 x 84,2 мм 18,1 x 13,5 x 3,3 дюймів	522,2 x 384,2 x 84,2 мм 20,6 x 15,2 x 3,3 дюймів	663,3 x 449,8 x 80,0 мм 26,1 x 17,8 x 3,2 дюймів
Вага	Зі стендом	4,3 кг / 9,5 фунтів	5,4 кг / 11,94 фунтів	8,6 кг / 19,0 фунтів
	без стенду	4,05 кг / 8,96 фунтів	5,15 кг / 11,39 фунтів	7,5 кг / 16,6 фунтів
Потреба в електроенергії Енергоспоживання		AC100-240В перемінного струму ~ 50/60Гц 0,8А 55Вт	AC100-240В перемінного струму ~ 50/60Гц 1,0А 60Вт	AC100-240В перемінного струму ~ 50/60Гц 1,5А 120Вт
Телевізійна система Покриття програм Опір зовнішньої антени		PAL/SECAM B/G/D/K, PAL I/II, SECAM L/L' VHF: E2 ~ E12, UHF: E21 ~ E69, CATV: S1 ~ S20, HYPER: S21 ~ S47 75 Ω		
Умови оточуючого середовища	Температура експлуатації Відносна вологість повітря при експлуатації	0 ~ 40°C / 32 ~ 104°F Менше 80%		
	Температура зберігання Відносна вологість повітря зберігання	-20 ~ 60°C / -4 ~ 140°F Менше 85%		

■ Вказані вище технічні характеристики можуть без попередження змінюватися заради підвищення якості.

LG Electronics Inc.