



<http://www.lge.com.tw>

# 微波爐

使用說明書

在使用本產品之前，請您仔細閱讀使用說明書

**MS1947C**

# 預防措施

因為我們在微波爐的門裏裝了安全鎖，所以當微波爐的門開着的時候，微波爐是無法操作的。在烹煮時，微波爐的門若被打開，這些安全鎖會自動停止一切烹飪程序（活動）這可以防止你接觸到微波能。請不要擅自自行調整安全鎖。

請不要在微波爐的前面板和門之間放任何東西，或讓食物、清潔劑渣滓積聚在密封面上。

如果微波爐已被破損請勿繼續使用。在使用前，請檢查你的微波爐的門是否能完全關緊和以下任何三樣東西有沒有破損：

- (1) 門（凹損）
- (2) 門栓和鉸鏈（破損或鬆開）
- (3) 門縫和密封表面

微波爐必須由合格或廠商培訓的服務人員做調整或修理。

## 警告

請輸入正確的烹調時間，過度的烹調可導致食物着火和損壞微波爐。

## 避免過量的微波能量外洩。

在加熱或烹煮湯、醬料或飲料等液體食物時，液體可能在沒有任何跡象下延遲沸騰。要避免這種情況發生，請留意以下幾點：

- 1 避免使用“直身窄口”的容器。
- 2 加熱不可過度。
- 3 加熱之前和加熱時略加攪拌。
- 4 加熱後先把食物擱置于爐內片刻，略加攪拌後取出。食用前（尤其是嬰兒食品和奶瓶裏的飲料），請檢查食物的溫度以免燙傷。

在加熱後，請小心取出容器，以避免被燙傷。

## 警告

在加熱後一定要讓食物擱置片刻，並在食用前，檢查食物的溫度；尤其是奶瓶裏的飲料和嬰兒食品。

# 目錄

## 微波爐是如何工作的

微波是一種電磁波。與廣播、電視的電波和普通可見光相似。微波能向外傳播並在幾秒內在空氣裏消失。微波能是由磁控管產生並發射出來的。這些微波能是通過爐內的縫口進入爐腔。

在爐內的底部設有一個轉盤。

雖然微波能不能穿透爐內的金屬牆。不過它卻能穿越玻璃、陶瓷、紙張等絕緣物體，而不能被吸收。因此，這些物體是不會發熱的，而是食物的熱氣使這些物體發熱。

## 非常安全的家用電器

微波爐是家電裏其中一個最安全的電器產品。當微波爐的門被打開時，微波爐就會自動停止一切的烹調程序。微波能被食物吸收後，使食物產生熱量自行烹煮，並且不會遺留任何輻射物在食物裏。

預防措施	2
目錄	3
拆開包裝及安裝	4 ~ 5
設置時鐘	6
兒童鎖	7
微波烹調	8
微波火力級別	9
兩階段烹調	10
快速啓動	11
自動料理	12 ~ 13
自動解凍	14 ~ 15
快速解凍	16 ~ 17
加（多）或減（少）烹調	18
加熱或翻熱指導	19
新鮮蔬菜指導	20
安全守則	21
微波爐適用容器	22
食物特性及微波烹調	23 ~ 24
問與答	25
插頭綫路資料/技術規格	26

# 拆開包裝 及安裝

請遵照這兩頁的基本指示，閣下便可檢查微波爐是否正常運作，請特別留意在何處安裝微波爐的指引。當拆開微波爐的包裝後，請確保移除所有配件和包裝材料。請小心檢查微波爐，確保沒有在運輸途中被損毀。

**1** 拆開包裝材料並將微波爐放在平穩的表面。

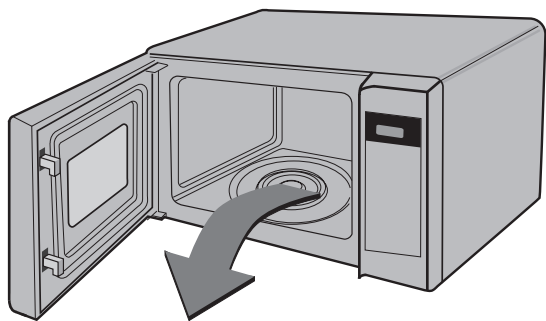

玻璃轉盤



旋轉圈

**2** 將微波爐放在平穩的位置，該位置要有85釐米以上，頂部最少留有30釐米的空間，及在背後留有10釐米的空間做通風之用。爐門正面應和邊沿表面留有最少8釐米的距離，以防止翻倒。排氣口位於微波爐頂部或爐旁，若排氣口被阻塞，會損毀微波爐。

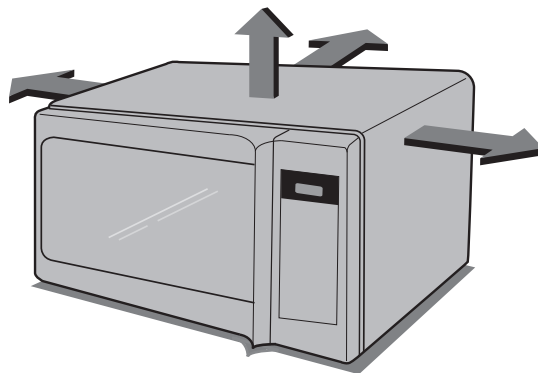

本微波爐不可用於商業用途

**3** 將微波爐插頭插入標準的家居插座中，插座中不可插入其他電器。若微波爐運作不正常，請從插座中拔出插頭，然後再次插入插頭。

**4** 拉開門柄，打開爐門，將旋轉圈放入爐內。並將玻璃轉盤放在上面。

**5** 將300毫升的水，倒入微波爐專用的容器中，並將容器放在玻璃轉盤上，然後關閉爐門。若你不確定什麼容器可在微波爐內使用，請參閱第22頁。

**6** 按下 **停止/清除** 鍵

然後按下 **開始/快速啟動** 鍵一次

設定30秒的烹煮時間。當您按下 **開始/快速啟動** 鍵時，您將聽見嗶的一聲響，您的微波爐將自動啟動。



**7** 顯示幕會由30秒鐘倒數計時，當到達0時，微波爐會發出嗶聲。請開啓爐門，檢查水溫。若微波爐在正常工作，水應該是溫的。當移走容器時，請務必小心，因容器可能很熱。



您的微波爐已被安裝妥當



# 設置 時鐘



當首次接通微波爐電源或當停電後電力恢復時，在顯示幕會出現‘0’字樣，您便需要重設時鐘。

若時鐘（或顯示幕）出現特別的符號，請從電源插座中拔出插頭並重新插回插頭，重設時鐘。

在設定時鐘時，會出現閃爍的冒號符號，當設定完畢後，冒號會停止閃爍。

您可以設置12小時或24小時制的時鐘。  
在下列例子中，我們會示範如何使用24小時制設置14:35的時間。  
請確保從微波爐內移除所有包裝材料。

請確保按照本說明書正確安裝微波爐。

按下 **停止/清除** 鍵。



按下 **時鐘** 鍵。

（如果您想使用12小時制的時鐘，請再按一次 **時鐘** 鍵  
如果您想在設定時鐘後改變不同的選項，必須拔出插頭並重新插上插頭。）

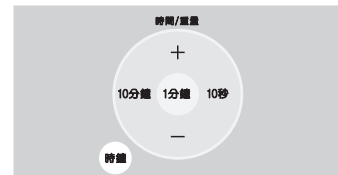

按下 **10分鐘** 15次。

按下 **1分鐘** 3次。

按下 **10秒** 5次。

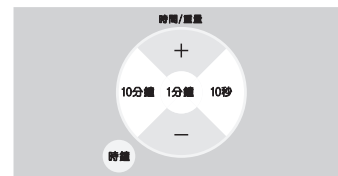

按下 **時鐘** 或 **開始/快速啓動** 設置時間。

時鐘開始計時。



# 兒童鎖



您的微波爐已設安全設施,可防止意外開啓微波爐。當兒童鎖一旦被設定,任何功能都不可使用及不能進行煮食。但是孩子們依然可以打開爐門。

按下 **停止/清除** 鍵。



保持按下 **停止/清除** 鍵直至“L”在顯示幕出現並聽見嗶聲響。

現在已設定 **兒童鎖** 功能。

若您已設定時鐘,時間會在顯示幕消失。



“L”會持續在顯示幕出現,令您知道已經設定 **兒童鎖** 功能。



若要取消 **兒童鎖** 功能,請持續按下 **停止/清除** 鍵,直至“L”消失。



當兒童鎖被解除,您會聽到嗶聲。



# 微波 烹調



您的微波爐設有5段微波火力。微波火力以預設為最高火力，但重複按下**火力**鍵，可選擇不同的火力水平。

火力	按下 火力	%	火力 輸出
高 最大	<b>1</b> 次	100%	700瓦
中 高	<b>2</b> 次	80%	560瓦
中	<b>3</b> 次	60%	420瓦
解凍 中低	<b>4</b> 次	40%	280瓦
低	<b>5</b> 次	20%	140瓦

在下列例子中，我們將示範使用80%的火力，烹煮5分30秒的方法。

請確保按照本說明書正確安裝微波爐。

按下 **停止/清除** 鍵。



按下 **火力** 鍵 2次，選擇80%的火力。  
“560” 將出現在顯示幕上。



按下 **1分鐘** 5次。  
按下 **10秒** 3次。

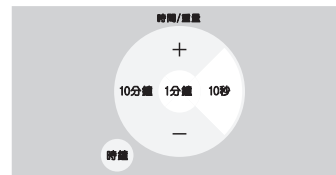

按下 **開始/快速啟動** 鍵。

當烹調結束時，您將在5分鐘內每隔1分鐘聽見一次嗶聲響。直到微波爐爐門打開。

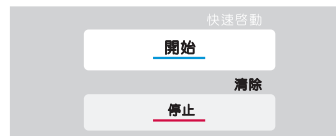



# 微波火力 級別

您的微波爐有5種微波火力級別供選擇，能讓您在烹調過程中有最大的自由度和控制度。  
以下的表格為您舉了一些例子，讓您參考如何運用不同的微波火力級別來烹調食物。

火力級別	用途	火力級別 (百分比)	輸出火力
高 最大	<ul style="list-style-type: none"><li>* 燒開水</li><li>* 烤塊狀牛肉</li><li>* 烹調切片家禽類，魚類，蔬菜類</li><li>* 烹調嫩肉</li></ul>	100%	700瓦
中高	<ul style="list-style-type: none"><li>* 翻熱</li><li>* 烤肉類和家禽類</li><li>* 烹調蘑菇和貝類食物</li><li>* 烹調包含奶酪和雞蛋的食物</li></ul>	80%	560瓦
中	<ul style="list-style-type: none"><li>* 烘烤蛋糕和烤餅</li><li>* 烹調雞蛋</li><li>* 烹調奶油蛋羹</li><li>* 烹調米飯，湯</li></ul>	60%	420瓦
解凍 中低	<ul style="list-style-type: none"><li>* 融化</li><li>* 融化黃油和巧克力</li><li>* 烹調少量嫩肉</li></ul>	40%	280瓦
低	<ul style="list-style-type: none"><li>* 軟化黃油和奶酪</li><li>* 軟化冰淇淋</li><li>* 發酵生麵糰</li></ul>	20%	140瓦



# 兩階段 烹調

在下列例子中將為您介紹如果對食物進行兩階段烹調。第一階段使用高火力烹調11分鐘；第二階段使用280的火力烹調35分鐘。



在兩階段烹調過程中，可以打開微波爐爐門檢查食物烹調情況。然後關上爐門並按 **開始/快速啓動** 鍵，烹調階段將繼續進行。

在一階段結束後，將聽見嗶聲。第二階段將開始。

若您想清除設定的程序，請按兩次 **停止/清除** 鍵。

按下 **停止/清除** 鍵。



設定第一階段的火力和烹調時間。

按下 **火力** 鍵1次選擇高火力。

按下 **10分鐘** 1次。

按下 **1分鐘** 1次。



設定第二階段的火力和時間。

按下 **火力** 鍵4次選擇280的火力。

按下 **10分鐘** 3次。

按下 **1分鐘** 5次。



按下 **開始/快速啓動** 鍵。



# 快速 啓動

在下列例子中將為您介紹如何設定2分鐘的高火力烹調時間。



快速啓動的作用是使您在按開始/快速啓動 鍵後可以設定時間間隔為30秒的高火力烹調。

按下 **停止/清除** 鍵。

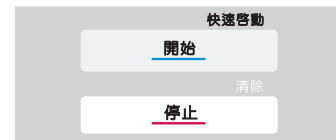

按下 **開始/快速啓動** 鍵4次以選擇2分鐘的高火力。

您的微波爐將在您結束第4次按鍵之前啓動。

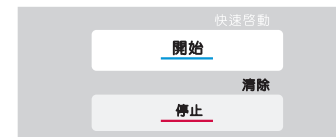

在**快速啓動**烹調過程中，您可以重複按下 **開始/快速啓動** 鍵以延長烹調時間至10分鐘。

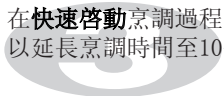

# 自動料理



自動料理使您可以通過選擇食物種類輕易的烹調您最喜歡的食物並通過按 **+** / **-** 鍵來輸入食物的重量。

種類	按自動料理
炸薯條	<b>1</b> 次
新鮮蔬菜	<b>2</b> 次
冷凍蔬菜	<b>3</b> 次

在下面例子中為您示範如何烹調0.5千克的薯條。

按下 **停止/清除** 鍵。

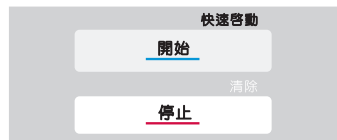

按下 **自動料理** 鍵1次。

“Ac-1” 將出現在顯示幕上。



選擇想要烹調的馬鈴薯的重量。

按下 **+** 鍵5次以輸入0.5千克。



按下 **開始/快速啓動** 鍵。



食物種類	重量限制	容器	食物溫度	說明
1.炸薯條	0.1千克-1.0千克	-	室溫	選擇中等大小的馬鈴薯170-200克。 清洗後晾乾。用叉子刺數次後放在玻璃轉盤上。調整重量並按開始/快速啟動鍵。烹調結束後，把馬鈴薯從爐內取出。用錫箔紙蓋上等待5分鐘。
2.新鮮蔬菜	0.2千克-0.8千克	微波爐適用的碗	室溫	將蔬菜放在微波爐適用的碗內。加水蓋上蓋子。烹調結束後，攪拌並等待2分鐘。根據烹調的數量加水。  ** 0.2千克 - 0.4千克：2 大湯匙 ** 0.5千克 - 0.8千克：4 大湯匙
3.冷凍蔬菜	0.2千克-0.8千克	微波爐適用的碗	冷凍的	把蔬菜放在微波爐適用的碗裏。加水，蓋上蓋子。烹調結束後，攪拌並等待2分鐘。根據烹調的數量加水。  ** 0.2千克 - 0.4千克：2 大湯匙 ** 0.5千克 - 0.8千克：4 大湯匙

# 自動 解凍



本微波爐有4種微波解凍設定：  
肉類，家禽，魚類和麵包；  
每種解凍的類別都有不同的火力  
設定。重複按下 **自動解凍** 鍵  
以選擇不同的設定。

種類	按 自動解凍
肉類	<b>1</b> 次
家禽	<b>2</b> 次
魚類	<b>3</b> 次
麵包	<b>4</b> 次

食物的溫度和密度各不相同，建議在烹煮之前，先檢查食物的特性，請特別注意大塊的肉類和雞肉。有一些食物在烹煮之前，不應完全解凍。例如魚類較易熟透，所以在烹煮之前，魚身應稍微冰鮮，效果可能更佳。

下列例子中，我們將示範解凍1.4千克的家禽。

按下 **停止/清除** 鍵。

先將解凍的食物稱重。請先確保去除所有的金屬帶和包裝紙，  
再將食物放入微波爐內，然後關上爐門。



按 **自動解凍** 鍵2次來選擇家禽解凍的程序，在顯示幕上  
會出現“dEF2”字樣。



輸入需要解凍食物的重量。

按下 **+** 鍵14次來輸入1.4千克。

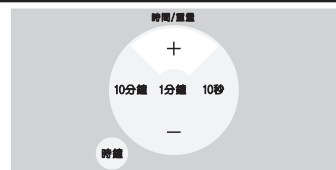

按下 **開始/快速啟動** 鍵。



在解凍期間，微波爐會發出嗶聲。（在解凍任何階段開啓爐門），請翻轉和分開食物以確保均勻解凍。移去解凍後的肉塊或蓋着它們以緩解解凍速度。檢查完畢後，請關閉爐門並按下 **開始/快速啟動** 鍵恢復解凍過程，除非你打開爐門，否則微波爐會繼續進行解凍程序（即使發出嗶聲）。

## 自動解凍嚮導

- \* 被解凍的食物應放在微波爐適用的容器內，然後不要蓋上蓋子放在玻璃轉盤上。
- \* 若有必要的話，請用平整的錫箔紙把肉或家禽裹起來。這樣可以防止在解凍過程中較薄的部分變熱。確保金屬薄片不要接觸到爐壁。
- \* 其他種類的食物，如切塊的肉，排骨，香腸和燻肉也是這樣。
- \* 當微波爐發出嗶聲時，把食物從微波爐內取出，翻轉食物然後放回微波爐。重新開始繼續烹調。解凍程序結束時，再把食物從微波爐內取出，用錫箔紙蓋上等待直到解凍完全。為了完全解凍，在烹調前應將肉和整隻雞繼續放置等待至少1個小時。

種類	重量限制	容器	食物
肉類 家禽 魚類	0.1千克 - 4.0千克	微波爐器皿 (平的餐具)	<p>肉類 切塊的牛肉，魚排，燉肉，牛排，燉熟的肉，燉熟的牛肉，豬排，羊排， 包着錫箔紙的肉，香腸，炸肉排（2釐米） 聽見一聲嗶時，請翻轉食物。 解凍結束後，等待5 - 15分鐘。</p> <p>家禽 整隻雞，雞蛋，雞腿，雞胸，火雞胸（2.0千克以下） 聽見一聲嗶時，請翻轉食物。 解凍結束後，等待20 - 30分鐘。</p> <p>魚類 魚片，魚排，整隻魚，海類食品。 聽見一聲嗶時，請翻轉食物。 解凍結束後，等待10 - 20分鐘。</p>
麵包	0.1千克 - 0.5千克	紙巾或平的 餐具	<p>切片的麵包，麵包圈，法國麵包等等。 將切片的麵包，平放於適用的餐具上。 聽見一聲嗶時，請翻轉食物。 解凍結束後，等待1 - 2分鐘。</p>

# 快速 解凍



使用此功能可以快速解凍0.5千克的肉餡。這將使食物的中心部分在標準時間內解凍。  
在下列例子中我們將示範將0.5千克的冷凍肉餡解凍。

按下 **停止/清除** 鍵。

先將解凍的食物稱重。請先確保除去所有的金屬帶和包裝紙，  
再將食物放微波爐內，然後關上爐門。



按下 **快速解凍** 鍵選擇肉類解凍程序。  
微波爐會自動啟動。

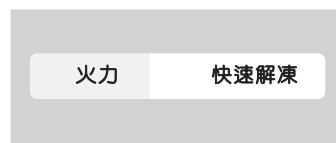

在解凍期間，微波爐會發出嗶聲，（在解凍任何階段開啓爐門），請翻轉和分開食物以確保均勻解凍。移去解凍後的肉塊或蓋着它們以減緩解凍速度。檢查完畢後，請關閉爐門並按 **開始/快速啟動** 鍵恢復解凍過程。

除非你打開爐門，否則微波爐會繼續進行解凍程序（即使發出嗶聲）。



## 快速解凍嚮導

使用這個功能可以迅速解凍肉餡。

將肉完全從包裝紙中取出。把肉餡放入微波爐適用的容器中。當聽見嗶聲時，把它從微波爐中取出並翻轉過來，然後再放入微波爐中，按開始鍵繼續。在程序結束時，把肉餡取出，用錫箔紙蓋上等待5 - 15分鐘直至完全解凍。

種類	重量	容器	說明
肉餡	0.5千克	微波爐適用器皿 (平的餐具)	肉餡 聽見嗶聲時翻轉食物。 解凍結束後，等待5 - 15分鐘。

# 加(多)或減(少) 烹調

在下面例子中，將為您示範如何改變目前的自動料理程序來以使烹調時間延長或縮短。



當使用自動料理或自動翻熱程序時，您發現食物烹調過度或尚未煮熟時。您可以通過按+/- 鍵來增加或減少烹調時間。

按照說明書烹調時，您可以通過按+/- 鍵在任何時候來延長烹調時間。無需停止烹調程序。

按下 **停止/清除** 鍵。

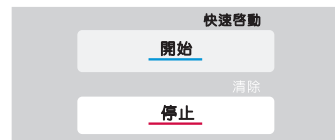

設定需要的自動料理程序。

(選擇食物的重量)



按下 **開始/快速啟動** 鍵。



按下 **+/-** 鍵。

每按一次按鍵烹調時間將增加10秒。

按下 **+/-** 鍵。

每按一次按鍵烹調時間將減少10秒。

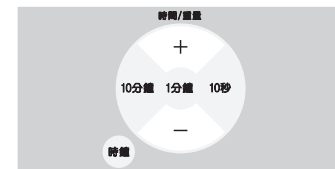

# 加熱或翻熱 指導

為了使微波能夠均勻加熱或翻熱，遵循以下指導是非常重要的。確定翻熱的時間與食物的重量。  
為了達到最佳效果，把食物環形排列起來。室溫下的食物要比冷凍的食物更易加熱。灌裝的食物應從罐頭中取出放到微波爐適用的容器中。如果用一個微波爐適用的蓋子或通風的塑料包裝物蓋上，食物的加熱效果會更好。為了避免被蒸氣燙傷請小心將食物取出。請使用下面的指導圖表進行加熱烹調食物。

類別	烹調時間 (高火力)	特別說明
肉片 3片 (0.5 釐米厚 )	1~2分鐘	把肉片放在微波爐適用的盤子上，用塑料包裝物裹上並留出通氣孔。 •注意：肉汁或醬油可以幫助烹煮出嫩滑可口的肉。
雞塊 1塊雞胸 1個雞腿 和雞大腿	2~3分鐘 3~3 <sup>1</sup> / <sub>2</sub> 分鐘	把雞塊放在微波爐適用的盤子上。 用塑料包裝物包上並留出通氣孔。
魚片 (170- 230克 )	1~2分鐘	把魚片放在微波爐適用的盤子上。 用塑料包裝物包上並留出通氣孔。
烤寬麵條 1人份(300克)	4~6分鐘	把寬麵條放在微波爐適用的盤子上。 用塑料包裝物包上並留出通氣孔。
砂鍋菜 1杯 4杯	1 <sup>1</sup> / <sub>2</sub> ~3分鐘 4 <sup>1</sup> / <sub>2</sub> ~7分鐘	烹煮 放在微波爐適用的砂鍋中，並且蓋上鍋蓋烹調。 烹調過程中途攪拌一次。
冰淇淋或奶酪 1杯 4杯	1~2 <sup>1</sup> / <sub>2</sub> 分鐘 3 <sup>1</sup> / <sub>2</sub> ~6分鐘	烹煮 放在微波爐適用的砂鍋中，並且蓋上鍋蓋烹調。 烹調過程中途攪拌一次。
烤牛肉 1個三明治 ( <sup>1</sup> / <sub>2</sub> 杯肉 餅餡) 沒有麵包	1~2 <sup>1</sup> / <sub>2</sub> 分鐘	分開翻熱餅餡和麵包。 烹煮放在微波爐適用的砂鍋中，並且蓋上鍋蓋烹調。 攪拌。按照下表指導加熱麵包。

類別	烹調時間 (高火力)	特別說明
馬鈴薯泥 350克	4~4 <sup>1</sup> / <sub>2</sub> 分鐘 (中高火)	烹煮 放在微波爐適用的砂鍋中，並且蓋上鍋蓋烹調。 烹調過程中途攪拌一次。
烤豆子 1杯	1 <sup>1</sup> / <sub>2</sub> ~3分鐘	烹煮 放在微波爐適用的砂鍋中，並且蓋上鍋蓋烹調。 烹調過程中途攪拌一次。
混沌或意大利面 1杯 4杯	2 <sup>1</sup> / <sub>2</sub> ~4分鐘 7 <sup>1</sup> / <sub>2</sub> ~11分鐘	烹煮 放在微波爐適用的砂鍋中，並且蓋上鍋蓋烹調。 烹調過程中途攪拌一次。
米飯 1杯 4杯	1~1 <sup>1</sup> / <sub>2</sub> 分鐘 3 <sup>1</sup> / <sub>2</sub> ~5分鐘	烹煮 放在微波爐適用的砂鍋中，並且蓋上鍋蓋烹調。 烹調過程中途攪拌一次。
三明治或麵包 1卷	15~30秒	用紙巾包裹起來放在玻璃轉盤上。
蔬菜 1份 4份	1 <sup>1</sup> / <sub>2</sub> ~2 <sup>1</sup> / <sub>2</sub> 分鐘 3 <sup>1</sup> / <sub>2</sub> ~5 <sup>1</sup> / <sub>2</sub> 分鐘	烹煮 放在微波爐適用的砂鍋中，並且蓋上鍋蓋烹調。 烹調過程中途攪拌一次。
湯 1人份 (8 盎司)	1 <sup>1</sup> / <sub>2</sub> ~2分鐘	烹煮 放在微波爐適用的砂鍋中，並且蓋上鍋蓋烹調。 烹調過程中途攪拌一次。

# 新鮮蔬菜 指導

蔬菜	量	烹調時間 (火力)	說明	等待 時間
朝鮮薊 (各230克)	2 分鐘 4 分鐘	4 $\frac{1}{2}$ ~7 10~12	削去多餘部分，加入兩茶匙水和兩茶匙汁，加蓋。	2~3 分鐘
新鮮 蘆筍條	450克	2 $\frac{1}{2}$ ~6	加入一杯水 加蓋	2~3 分鐘
青豆	450克	7~11	在1.5公升砂鍋中加入1/2杯水 烹調中途請攪拌。	2~3 分鐘
新鮮甜菜	450克	11~16	在1.5公升砂鍋中加入1/2杯水，烹調 中途請翻動並調整食物位置。	2~3 分鐘
新鮮青花菜 含梗	450克	5~8	將新鮮青花菜放在烤盤上。 加入1/2杯水	2~3 分鐘
新鮮高麗菜 切碎	450克	5 $\frac{1}{2}$ ~7 $\frac{1}{2}$	在1.5公升砂鍋中加入1/2杯水 烹調中途請攪拌。	2~3 分鐘
胡蘿蔔，甘 蘭菜（切片）	200克	2~3	在1.5公升砂鍋中加入1/4杯水 烹調中途請攪拌。	2~3 分鐘
新鮮花椰菜 全類	450克	5~7	削去多餘部分。在1.5公升砂鍋中加入 1/4杯水。 烹調中途請攪拌。	2~3 分鐘
新鮮花類 新鮮芹菜 切片	2 杯 4 杯	11~16	切片。在1.5公升砂鍋中加入 1/2杯水。 烹調中途請攪拌。	2~3 分鐘

蔬菜	量	烹調時間 (火力)	說明	等待 時間
新鮮玉米	2 根	4~8	除去玉米殼，在1.5公升烤盤中加入 兩大湯匙水，加蓋。	2~3 分鐘
新鮮蘑菇 切片	230克	1 $\frac{1}{2}$ ~2 $\frac{1}{2}$	將蘑菇放在1.5公升加蓋的砂鍋中， 烹調中途請攪拌。	2~3 分鐘
新鮮歐洲蘿蔔 切片	450克	4~7	在1.5公升加蓋砂鍋中加入1/2杯水 烹調中途請攪拌。	2~3 分鐘
新鮮 綠豌豆	4 杯	6~9	在1.5公升加蓋砂鍋中加入1/2杯水 烹調中途請攪拌。	2~3 分鐘
烤全顆地瓜 (每顆 170~230克)	中顆2顆 中顆4顆	4~9 6~12	用叉子刺地瓜數次，放在兩張紙巾 上。烹調中途請攪拌。	2~3 分鐘
烤全顆馬鈴薯， (每顆 170~230克)	2 顆 4 顆	5 $\frac{1}{2}$ ~7 $\frac{1}{2}$ 9 $\frac{1}{2}$ ~14	用叉子刺馬鈴薯數次，放在兩張 紙巾上。烹調中途請攪拌。	2~3 分鐘
新鮮 菠菜葉	450克	4 $\frac{1}{2}$ ~7 $\frac{1}{2}$	在2公升加蓋砂鍋中加入1/2杯水	2~3 分鐘
新鮮胡瓜 切片	450克	4 $\frac{1}{2}$ ~7 $\frac{1}{2}$	在1.5公升加蓋砂鍋中加入1/2杯水 烹調中途請攪拌。	2~3 分鐘
新鮮 全顆胡瓜	450克	6~9	刺洞，放在兩張紙巾上。 烹調中途請翻動胡瓜，重新擺放。	2~3 分鐘

## 警告

請確定所設定的烹調時間無誤，設定

烹煮時間過長可能引起燃燒、並進一步

對微波爐造成損害。

# 安全守則

## 請謹慎閱讀並加以保存，以備參考之用

- 1 切勿撥動微波爐爐門、控制板、安全連鎖開關或其它任何部分或嘗試任何形式的調整或修理。包括拆除任何提供微波爐輻射防護的外罩，均可能造成傷害。維修作業應由符合資格的技術人員進行。
- 2 空的微波爐切勿進行操作。當不使用微波爐時，請在爐內放置一杯清水。如微波爐意外啓動，水便能將微波能量吸收。
- 3 切勿將微波爐用作烘乾衣物，若衣物被長時間加熱，將會導致衣物被炭化甚至燒毀。
- 4 不可用紙巾包裹食物進行烹調，除非您的食譜中包含這種食物的烹調說明。
- 5 烹調時不可用報紙替代紙巾。
- 6 切勿使用木制器皿，它們也許會在加熱後升溫燒焦。切勿使用鑲嵌金屬物質（如金或銀）的陶瓷器皿。必須除去所有的金屬線，因為微波會令金屬產生弧光，可導致微波爐嚴重損毀。
- 7 切勿將廚房用毛巾、餐巾等阻礙爐門和微波爐前沿之間的位置以避免洩漏微波能量。
- 8 切勿使用循環再生紙產品，以免當中含有雜質，會導致在烹調過程中產生火花。
- 9 烹調食物完畢後，切勿立即將轉盤放入水中清洗否則會使轉盤破裂或損壞。
- 10 烹調少量食物時，所需的烹調或翻熱時間也較短。若使用一般的烹調時間，會使食物過熱或燒焦。
- 11 請確保門的正前方距離放置邊緣最少8釐米及其以上的空間，以防止電器意外側翻。
- 12 烹調食物前，請先將馬鈴薯、蘋果等水果或蔬菜的表皮刺孔。
- 13 煮雞蛋時請先去殼，否則壓力會在殼內形成，令雞蛋爆開。
- 14 切勿嘗試在微波爐內油炸食品。
- 15 烹調或解凍前應先將包裹食物的保鮮膜除去，但在某些翻熱或烹調的過程中，食物則應以微波爐適用的保鮮紙包裹著。
- 16 如果爐門的封條已壞，切勿使用微波爐，直至有資格的技術人員將微波爐維修妥當。
- 17 如發現微波爐冒煙，請關閉電源或拔掉電源插頭，並報出微波爐爐門關閉以熄滅火焰。
- 18 拋棄式的塑料，紙類或其他可燃材料容器仍可能起火，如使用此種容器加熱或烹調，過程中請經常檢查微波爐情況。
- 19 兒童需接受正確且足夠的教導，了解微波爐的安全使用方法及可能傷害，才可容許兒童獨自使用微波爐。
- 20 液體或其他食物不要在密封容器內加熱，因這樣很可能發生爆炸。
- 21 微波加熱飲料會導致延遲性噴濺沸騰，因此當處理容器時，應特別小心。
- 22 餵食瓶和嬰孩食物罐內食物會被攪拌或搖動，應在使用之前檢查溫度，以免燙傷。

# 微波爐 適用容器

在微波爐內切勿使用金屬或金屬修邊的容器

微波不能穿透金屬，在微波爐內，微波會從金屬物反彈形成弧光就像閃電等危險現象一樣。

大部分防熱的非金屬煮食器具，都可安全在微波爐內使用。但是，他們當中可能有些物料不適用於微波爐內。若您有任何疑問由一個簡單的方法可測試容器是否能安全在微波爐內使用：請將有懷疑的容器放在盛滿水的玻璃碗中，將微波爐設定在HIGH（在高效率）約一分鐘。若水變熱但容器仍然清涼，即表示它適合在微波爐內使用。但是，若水溫沒有改變而容器則變得溫熱，表示微波被容器完全吸收。那麼，便不適合在微波爐內使用。你可能已有許多容器，能在微波爐內安全使用，請檢查下列名單。

## 餐盤

大部分的餐具都適合在微波爐內使用。若有懷疑，請參閱製造商說明書或進行上述微波測試。

## 玻璃器皿

若玻璃是防熱的專用的微波爐器皿，即代表它能安全在微波爐內使用。這包括所有能在焗爐內使用的強化玻璃器皿，但是不要使用易碎的玻璃水杯或者酒杯。因食物變熱時玻璃可能碎裂。

## 塑料容器

可以做迅速加熱食物之用，但不要在焗爐內長時間使用。因熱力傳到食物上，最終會令塑料熔解。

## 紙張

只要烹煮時間較短，食物脂肪和水分不多，紙盤是可以安全及方便的使用，在微波爐內的。用紙巾包裹食物或放在焗盤下烤焗諸如香腸等多油脂食物，是非常方便和有效的方法。一般而言，切勿使用有顏色的紙張，因為它會褪色。一些可循環再用的紙張當中也許會有雜質，可能在微波爐能造成弧光或火焰。

## 塑料烹調袋

只要它是為煮食而設計的專用塑料烹調袋也可在微波爐內安全使用。但是切記在烹調袋上割一裂口，能讓蒸氣走出。

切勿使用非微波爐專用的塑料袋作烹煮用途，因為他們會熔解和爆裂。

## 微波爐專用塑料器皿

不同形狀和尺寸的微波爐專用器皿，都可在市場找到。你現有的大部分容器都可以使用，不需額外添置新器皿。

## 陶器、石器和陶瓷器皿

上述容器都可在微波爐內安全使用，但必須經過測試才可安全使用。

## 警告

容器若含高度的鉛和鐵成份，便不適合做烹調器皿使用。應小心檢查容器，能確保它們能安全在微波爐中使用。

# 食物特性及 微波烹調

## 經常檢視食物

儘管食譜的指引已經過審慎制定，但成功的烹調還需要依靠你對烹調中食物的注意程度。在烹調過程中，請經常檢查食物。在您使用微波爐時爐內所配備的燈泡將自動亮起，以讓您檢視微波爐內部及食物的烹調程度。食譜內的指示，如將食物攪起，攪拌等程序應視為最少的建議步驟。若發現食物未被均勻烹調你只需自行做出適當的調節來改正問題即可。

## 影響微波烹調時間的因素

多種因素均可影響烹調時間。食譜中材料的溫度大大影響烹調時間。例如：一個用雪藏牛油，牛奶及蛋來製作的蛋糕所需要的時間在很大程度上會較使用室溫中的材料要長。書中所有食譜均提供烹調時間的範圍。一般來說，較低的時間範圍內你會發現食物仍未熟透。有些時候，你可以根據個人喜好將食物的烹調時間稍微超過所建議的最長時間。由於過度烹調會損壞食物，所以此書的指導準則提示建議的烹調時間，並做出較保守的估計。某些食譜，特別是製作麵包、蛋糕及蛋奶，在稍微未煮透的情況下便要從爐中取出。這並非不適合。只要讓蛋糕停放一會（一般都是加蓋）留存在食物表面的熱能會逐步傳到食物的內部。並為離開微波爐的食物延續烹煮過程。如果食物一直被微波烹調到熟透，食物的外層會被過份烹調甚至燒焦。您對各類食物的烹調及停放的預計時間將會熟能生巧。

## 食物的密度

輕巧而多孔的食物，如蛋糕及麵包所需的烹調時間，會較重而密度高的食物如烤肉及包子茶要短。使用微波爐時，你必須小心處理多孔的食物，以免食物的表層因變乾而碎裂。

## 食物的高度

高身食物的上層部分，特別是燒烤食物，比較低的部分會更快被煮熟。因此，在烹調過程中，最好將高身食物翻轉數次。

## 食物中的水分

由於微波發出的熱能會將水分蒸發，所以較乾的食物如烤肉及某些蔬菜，在烹調前應先加蓋以保存水分。

## 附有骨頭和脂肪的食物

骨頭能導熱，而脂肪比肉類更快被煮熟。當烹調附有骨頭或脂肪的肉類時要留心食物是否被均勻烹煮或過度烹調。

## 食物的數量

微波爐中的微波數量不會因食物的數量而有所增減。故此，烹調較多食物時所需的時間也較長。謹記一點，若將食物數量減半時烹調時間至少要減去三分之一。

## 食物的形狀

微波只會滲入食物內部約2.5釐米的深度，厚身食物得內部，全靠食物表面的熱能，由外到內來加熱煮熟。厚方形狀的食物是最難被微波煮熟的。因為當食物的中心位置仍是暖時，邊角部分已被燒焦。圓而薄的食物及環狀食物可圓滿的被微波煮熟。

## 加蓋

蓋子能保存住熱力及蒸氣，並將食物迅速煮熟。將蓋子或微波爐專用的保鮮紙一角折起，可防止爆炸情況發生。

## 脆焦成金黃色

肉類及家禽在經過15分鐘或以上的烹調後，憑其本身的脂肪燃燒便能稍微轉為金黃色，用較短的時間烹調食物，可以塗上醬油，如辣醬油、豉油或燒烤醬以增加令人垂涎的色澤。由於只是塗上較少量的醬油，食譜原來的味道將不會受影響。

## 蓋上防油紙

防油紙能有效的防止食物濺污微波爐，並保存食物的熱能。但由於它不像蓋子或保鮮紙那樣密封，因此會令食物略微變乾。

## 安排位置及預留空間

將個別食物，如焗馬鈴薯、迷你蛋糕及冷盤，平均擺放在微波爐內，並預留相同空間最理想是繞成一圈，使食物被均勻加熱，切勿將食物重疊擺放。

# 食物特性及 微波烹調

## 攪拌

攪拌是微波烹食中最重要的一個環節。在傳統的烹調中，攪拌的用處在於混合食物。但用微波煮食攪拌則能將熱能擴散及重新分配。由於外圍的食物將先被加熱，所以攪拌程序應由外至內進行。

## 翻轉

應將大而高深的食物如烤肉及雞全隻翻轉，以便食物的底部和頂部能被均勻煮透。切件雞肉及排類，亦應加以翻轉烹調。

## 較厚的部分向外

由於食物的外部吸收微波，照理應將肉類、家禽及魚類較厚的部分放在烤碟邊沿。這樣做法，較厚的部分會得到更多的微波能量，食物便能被均勻加熱。

## 覆蓋

將錫箔紙（能阻隔微波）包著方形或長方形食物的角位或邊位，以防被過度烹調。切勿使用過多的錫紙，確保錫紙是緊包著，否則會引起弧光。

## 擱起

將過厚或密度高的食物擱起，微波就能傳送至食物的底部及中心位置。

## 刺孔

被殼、皮或薄膜包著的食物，除非在烹煮前已被刺孔，否則會引起爆炸。此類食物包括蛋黃及蛋白、蚌、蠔、蔬菜及水果。

## 測試煮透程度

微波能將食物快速煮熟，所以必須經常監視。有些食物需留在微波爐內直至完全煮熟，但大多數食物包括肉類及家禽還在未被完全煮熟時，便可從微波爐中取出，讓它們在停放時間內完成烹調程序。在停放時間內食物的內在溫度將提升5°F (3°C) 至 15 °F (8°C) 不等。

## 停放時間

從微波爐取出食物後應再停放3至10分鐘，除非食物質地乾燥（如某類蛋糕、餅乾）一般來說，在停放時間應蓋好食物以保存熱能。停放時間內讓食物完成烹調過程並有助調味料的混合及變得更芳香。

## 清理你的微波爐

### 1 保持微波爐內部清潔

食物濺出或溢出的汁液將黏附在微波爐的內壁上及封條和爐門表面之間，這時應以濕布，直接將溢出物抹去。碎屑及溢出物會吸收微波能量，並延長烹煮時間。用濕布將爐門與門框中的碎屑抹去便能確保此位置的密封度。先用浸泡了肥皂的布來清理油性濺出物，然後待乾。切勿使用刺鼻的洗滌劑或腐蝕性的清潔用品。玻璃轉盤可用手洗或用洗碗碟機來清洗。

### 2 保持微波爐外部清潔

用肥皂水及清水來清理微波爐外部，再用軟布或紙巾擦乾機身。要防止爐內的操作零件被損壞，切勿讓水從通風口滲入。當清理控制板時應先將爐門打開，以防止微波爐被意外啓動；用濕布抹乾淨後，立刻用乾抹布擦乾控制板。清潔後在按“停止清除”鍵清除輸入。

### 3 如果蒸氣在門的內部或外部四周凝結，可用軟布將面板擦乾淨。

當微波爐在高溫環境下使用時此現象可能會出現，但並不代表本微波爐的功能失效。

### 4 必須保持爐門及門封條清潔。但只可用溫肥皂水進行清潔，並徹底擦幹。

切勿使用帶有研磨性的物質，如清潔劑或鋼絲刷及白潔布等清潔微波爐。若經常用濕布清潔，可使金屬零件較易於保養。



問 若微波爐燈泡不發光，出了什麼問題？

答 也許有數種原因令燈泡不發光。

燈膽燒毀

問 微波能否穿越爐門的玻璃？

答 不可以。在爐門的微孔只可讓光穿透，微波不可穿越微孔。

問 當按下控制板的軟墊時，為何發出嘩聲？

答 嘩聲是代表是當輸入所有設定。

問 微波爐內是空的，當啟動微波爐時是否會造成損毀？

答 會，切勿啟動空置的微波爐或在沒有玻璃轉盤時使用微波爐。

問 為何雞蛋有時會爆炸？

答 當進行烤焗或水煮蛋時，蒸氣在蛋黃的薄膜累積，最後會因過熱而爆炸，為防止爆炸情況，請先戳穿蛋黃，才可烹煮。切勿連殼烹煮雞蛋。

問 當微波烹煮後，為何建議使用停放時間？

答 微波烹煮完畢後，在停放時間內，食物內部依然在烹煮，若能讓食物停放一段時間，可讓熱能均勻分佈，烹調效果更佳。停放時間要視食物的密度而定。

問 可否在微波爐內進行爆米花？

答 使用下列敘述其中一種即可。

- (1) 爆米花專用的微波爐器皿
- (2) 預先包好的爆玉米花套裝，內說明爆玉米花所需的時間和效率。

請嚴格遵守製造商所規定的爆玉米花的指引，當進行爆玉米花時，請在微波爐前看守著，若經過建議時間，玉米花仍未爆開，請終止烹調，若過度烹調會令玉米花起火。

警告

切勿使用棕色紙袋，作為爆米花之用。

切勿嘗試爆開剩餘的核仁。

問 為何我的烹調時間不像烹調書所說的時間那麼快？

答 請再檢查說明書的指引，看看自己是否正確操作，並找出烹調時間不同的原因。食譜的建議和效率設定，只是建議性質，以防止出現過度烹調的情況。過度烹調，是使用微波爐時遇到的最普遍的問題。食物不同的尺寸、形狀、重量和寬厚度，都需要不同的烹調時間。請使用個人經驗和判斷，結合食譜的建議，測試食物的狀態，就像使用傳統的烹食爐具一樣。

# 插頭綫路資料 / 技術規格

## 警告

### 本電器必須接駁地綫

電源綫內的電綫會根據下列提示著色。

白色 ~ 中綫

黑色 ~ 火綫

綠色和黃色或綠色 ~ 地綫

當本微波爐的主電源綫內的電綫顏色與插頭綫柱的顏色並不相符時，請按下列進行：

白色電綫必須連接到標有字母N或黑色綫柱上。

黑色電綫必須連接到標有字母L或紅色綫柱上。

綠色和黃色或綠色電綫，必須連接到標有字母E或刻有  的綫柱上。

若電源綫損燬，必須由製造商或其代理或符合資格的技术人員進行維修以防發生意外。

### 技術規格

	MS1947C
電力輸入	110 V a.c. / 60 Hz
輸出功率	700 瓦 (IEC60705 評級標準)
微波頻率	2450MHz
外部尺寸	455 毫米 (闊) X 281 毫米 (高) X 345 毫米 (深)
耗電量	1100 瓦

有關保固維修，請聯繫零售商或與 LG 維修中心聯繫，  
電話為 0800-89-8899



LG Electronics Taiwan Taipei Co., Ltd(LGETT)  
台灣樂金電器股份有限公司  
台北市內湖區基湖路3巷47號7樓

**LGETT**

電話：(02)-2627-2788

