

PLAZMA TELEVIZIJA NAVODILA ZA UPORABNIKA

PLAZMA TELEVIZIJSKI - MODEL
42PG69**
50PG69**

Pred uporabo natančno preberite navodila.

Obdržite ta navodila za kasnejši vpogled.
Zabeležite si številko vašega modela in serijsko številko vašega televizorja.
Podatki so na nalepki na pokrovu zadaj, te informacije posredujte vašemu prodajalcu, ko boste potrebovali servis.

DODATKI

Prepričajte se, da ima vaša televizija vse naslednje dodatke. Če manjka en dodatek, stopite v stik z prodajalcem, kjer ste kupili ta izdelek.

- Prikazana slika se bo morda razlikovala od vašega televizorja.

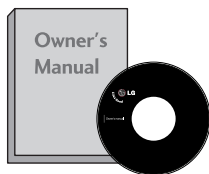

NAVODILA ZA UPORABNIKA



Baterije

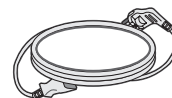

Kabel za priključek

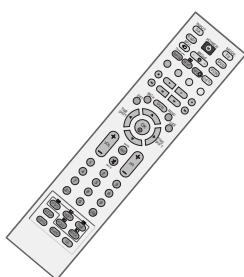

Daljinski upravljalnik

Ta funkcija ni na voljo pri vseh modelih.



Krpa za poliranje
Zaslon obrišite s krpo.

* S krpami za čiščenje zunanosti izdelka narahlo podrgnite madež ali prstni odtis na zunanosti izdelka.

Madežev ne drgnite premočno. Bodite pazljivi – s premočnim drgnjenjem lahko povzročite praske ali razbarvanje.



(Razen pri modelih 50PG69**)

Držalo za kable

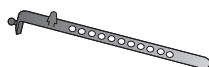

(Razen pri modelih 42PG69**)

Držalo za kable



zaščitni pokrov
(Glejte stran 9)

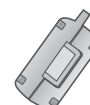

Feritno jedro
(Ta funkcija ni na voljo pri vseh modelih.)

Uporaba feritnega jedra (Ta funkcija ni na voljo pri vseh modelih.)

S feritnim jedrom lahko zmanjšate elektromagnetno valovanje, ko priključujete napajalni kabel. Boljše je, če je položaj feritnega jedra čim bližje napajalnemu priključku.

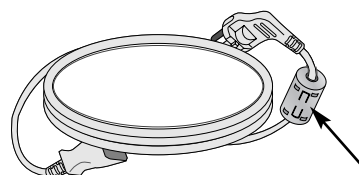

Napajalni priključek dobro pritrdite.

DODATKI 1

PRIPRAVA

Meni HOME (DOMOV)	4
Krmila prednje plošč	5
Informacije na hrbtni plošči	6
IZDELEK NAMESTITE PREVIDNO IN TAKO, DA SE NE PREVRNE.	7
Pokrov zadaj za urejanje kablov	8
Namestitev zaslonskega zatemnilnega praga	9
Montaža na steno: Vodoravna namestitev ..	9
Povezovanje z anteno	10

NAMESTITEV ZUNANJE OPREME

Namestitev sprejemnika z visoko razločljivostjo ..	11
Namestitev digitalne video plošče	13
Vstavitve modula CI	15
Namestitev snemalnika video kaset	16
NASTAVITEV DIGITALNEGA AVDIO IZHODA ...	18
Namestitve drugih avdio/video enot	19
Namestitev na osebni računalnik	20
- Namestitev zaslona za uporabo na računalniku ..	23

GLEĐANJE TELEVIZIJE /KRMILJENJE PROGRAMOV

Ključne funkcije daljinskega upravljalnika ..	27
Vklop televizije	29
Izbiranje programov	30
Prilagajanje glasnosti	30
Izbiranje menija na zaslona in prilagajanje ..	31
Samodejno programsko uglaševanje (V DIGITALNEM NAČINU)	32
Ročno programsko uglaševanje (V DIGITALNEM NAČINU)	33
Urejanje programov (V DIGITALNEM NAČINU) ..	34
5-VOLTNO NAPAĀANJE ANTENE (SAMO V DIGITALNEM NAČINU)	36
Booster (ojačevalec) (SAMO V DIGITALNEM NAČINU)	36
Posod. prog. opr. (SAMO V DIGITALNEM NAČINU) ...	37
Diagnostika (SAMO V DIGITALNEM NAČINU) ..	38
CI INFORMATION (INFORMACIJE CI [O SKUPNEM VMESNIKU]) (SAMO V DIGITALNEM NAČINU)	39
Samodejno programsko uglaševanj	

(V ANALOGNEM NAČINU)	40
Ročno programsko uglaševanj (V ANALOGNEM NAČINU)	41
Fino uglaševanje (V ANALOGNEM NAČINU) ...	42
Določanje imena postaje (V ANALOGNEM NAČINU) ..	42
Urejanje programov (V ANALOGNEM NAČINU)	43
Priklic programske razpredelnice	45
Oznaka vhoda	46
SIMPLINK	47

DVR (digitalni video snemalnik)

Način Timeshift (zamik časa) – za začasno zaustavljanje in ponovno predvajanje programov v živo	49
Takojšnje snemanje	52
ROČNO snemanje	55
Seznam posnetih TV-programov	56
Seznam razporeda	60
Kakovost snemanja	61
Funkcija Format hard disc (trdi disk)	62

EPG (ELEKTRONSKI SPORED) (V DIGITALNEM NAČINU)

Vklop/izklop elektronskega sporeda	63
Izbira programa	63
Funkcija gumba v načinu NOW/NEXT Guide (Spored ZDAJ/SLEDI)	63
Funkcija gumba v načinu 8-dnevnega sporeda ..	64
Funkcija gumba v načinu za spreminjanje datuma	65
Funkcija gumba v oknu razširjenega opisa ..	65
Pojavno okno za snemanje	66
Pojavni meni sovpadanja	66

URAVNAVANJE SLIKE

Uravnavanje velikosti slike (formalno razmerje) ..	67
Vnaprejšnje nastavitve slike	
- Način vnaprejšnje nastavitve slike ...	69
- Samodejno uravnavanje barvnega odtenka (toplo/ srednje/ hladno)	70
Ročno prilagajanje slike	
- Možnosti uravnavanje slike v načinu ročne nastavitve ...	71
- Barvni odtenek v načinu ročne nastavitve	72

XD – tehnologija za izboljšanje prikaza slik	73
XD demonstracija	74
Napredna funkcija – kino	75
Napredno – nivo črnine (teme)	76
Ponovna nastavitve slike v začetno stanje	77
Metoda pomanjševanje in zamrznitve slike (ISM)	78
Nizka možnost slike	79

URAVNAVANJE ZVOKA IN JEZIKA

Samodejni nivelirnik jakosti zvoka	80
Vnaprejšnje nastavitve zvoka – način zvoka	81
Prilagajanje nastavitve za zvok – način uporabnika	82
Ravnovesje	83
Namestitev vklopa/ izklopa televizijskih zvočnikov	84
IZBIRA IZHODA DIGITALNEGA AVDIA I/II	85
- Stereo/dvotonski sprejem (Samo v analognem načinu)	86
- NICAM sprejem (Samo v analognem načinu)	87
- Izbira zvokovnega izhoda zvočnikov	87
Zaslonski meni za izbiranje jezika/države	88
IZBIRA JEZIKA (SAMO V DIGITALNEM NAČINU)	89

NASTAVITEV ČASA

Nastavitev ure	90
Samodejni vklop/izklop časovnika	91
Nastavitev časovnika za izklop	92
NASTAVITEV ČASOVNEGA PASU	93
Samodejna nastavitve izklopa	93

STARŠEVSKI NADZOR/OCENE

NASTAVITEV GESLA IN SISTEMA ZAKLEPANJA	94
STARŠEVSKI NADZOR	95

TELETEKST

Vklop/Izklop	96
ENOSTAVNO besedilo	96
TOPTXT	96
FASTXT	97
Posebne funkcije teleteksta	97

DIGITALNI TELETEKST

TELETEKST ZNOTRAJ DIGITALNE STORITVE	98
TELETEKST V DIGITALNI STORITVI	98

DODATEK

Odpravljanje težav	99
Vzdrževanje	101
Tehnični podatki	102
Programiranje daljinskega upravljalnika	103
IR KODE	105
NASTAVITEV ZUNANJIH UPRAVLJALNIH NAPRAV	107

MENI HOME (DOMOV)

Ta meni je vodič po vsebini.

V meniju Home (Domov) lahko dostopate do seznamov Recorded (Posneto s predvajalnikom DVR), Manual Recording (ročno snemanje s predvajalnikom DVR), Schedule List (seznam razporeda) in TV Menu (meni TV).

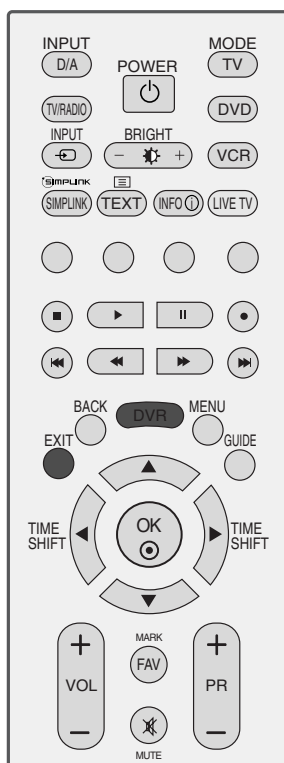

Prikaže preostali čas za snemanje prek analognega vhoda. (Analog TV, AV1, AV2, AV3)

Prikaže le preostali čas za snemanje prek vhoda DTV.

DVR
▶ p.49

EPG
▶ p.63

TV Menu
(meni TV)
▶ p.31

ENOTE ZA KRMILJENJE SPREDNJE PLOŠČE

- Prikazana slika se bo morda razlikovala od vašega televizorja.
- Če je na izdelek pritrjen zaščitni film, ga odstranite in izdelek obrišite s krpo za poliranje.

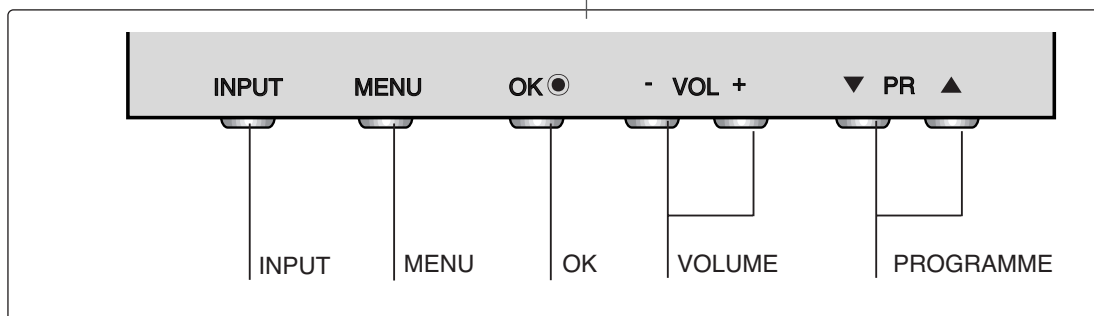
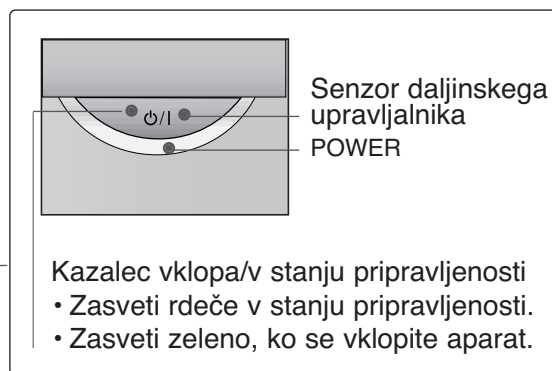
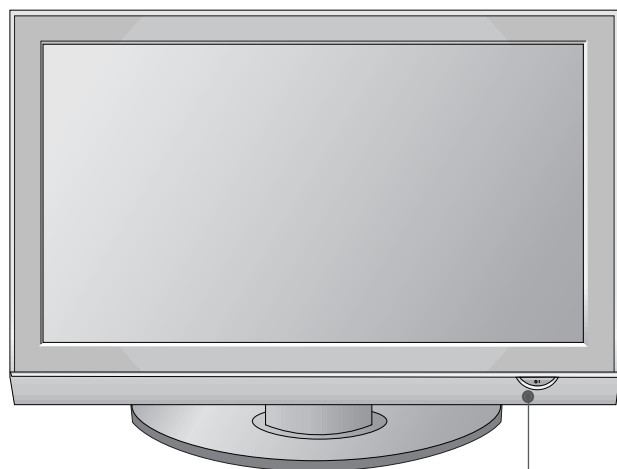

VRTLJIVO STOJALO

Ko namestite televizijo, lahko ročno zavrtite zaslon za 20 stopinj v levo ali desno, tako da položaj zaslona najbolj ustreza položaju v katerem gledate televizijo.

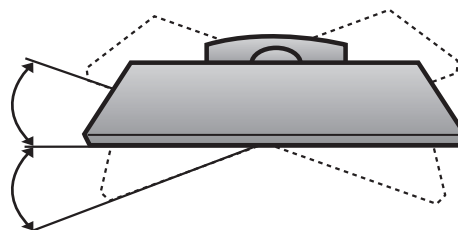

Informacije na hrbtni plošči

- Prikazana slika se bo morda razlikovala od vašega televizorja.

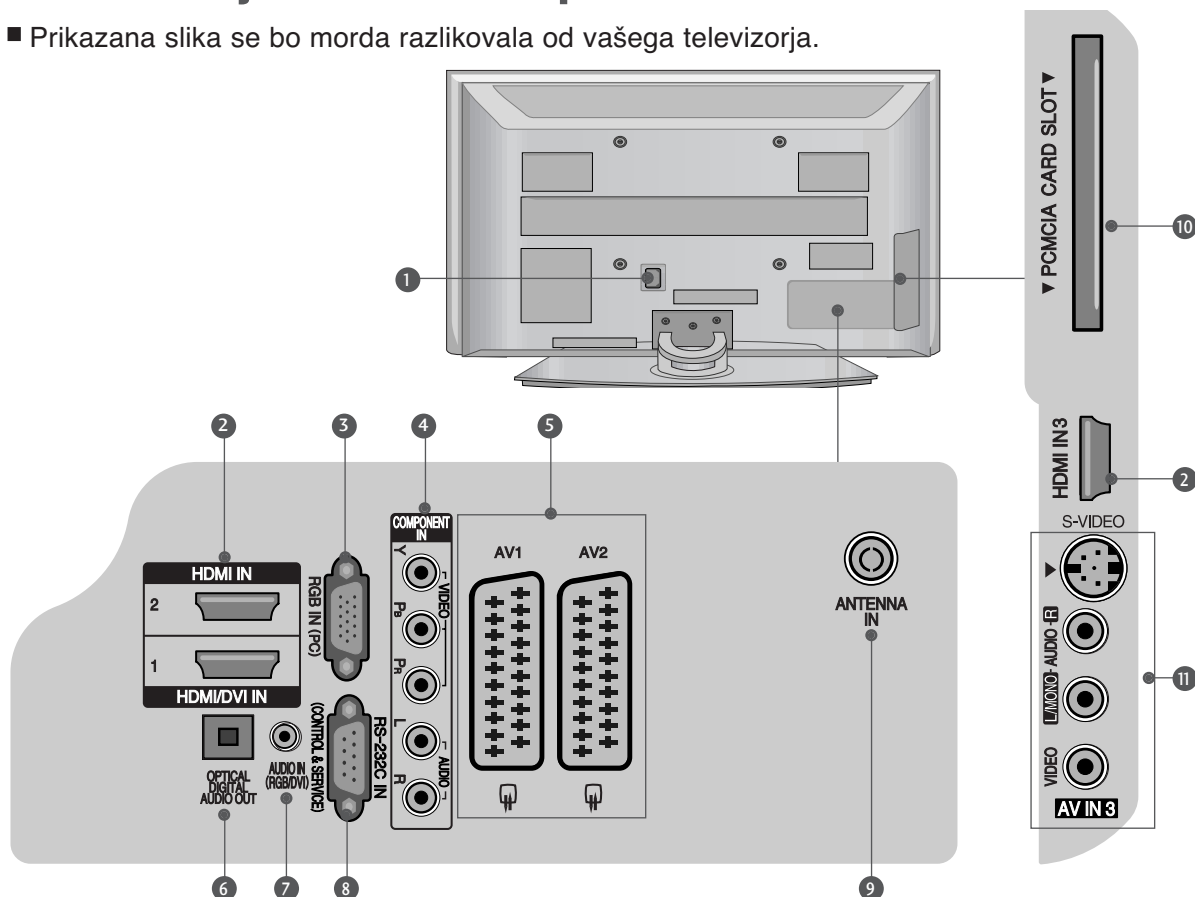

- Vtičnica za kabel**
Ta TV deluje z AC. Napetost je navedena na strani s tehničnimi podatki. Nikoli ne smete uporabljati enosmerni tok za ta televizor.
- HDMI vhod**
Povežite HDMI signal s HDMI IN, ali DVI (VIDEO) signal z vrata HDMI/DVI z DVI na HDMI kabel.
- Vhod RGB**
Povežite izhod z računalnikom.
- Component Input (vhod komponenta)**
Povežite avdio/video aparata s to vtičnico.
- Evuro Scart vtičnica (AV1/AV2)**
Povežite podnožje izhoda scart od zunanjega aparata s to vtičnico.
- OPTIČNI DIGITALNI AVDIO IZHOD**
Digitalni avdio izhod lahko povežete z različnimi vrstami opreme.
- Avdio vhod RGB/DVI**
Priključite avdio kabel iz računalnika ali digitalnega televizorja.
- VHOD RS-232C (UPRAVLJANJE IN SERVIS)**
Povežite z vrati RS-232C na računalniku.
- Vhod antene**
Anteno (RF) priključite v to vtičnico.
- Reža za kartico PCMCIA (Personal Computer Memory Card International Association)**
Ta funkcija ni na voljo vseh državah.
- S-video Vnos**
Povežite izhod S-Video od S-VIDEO aparata.
Vnos Avdio/Video
Povežite avdio/video izhod od zunanjega aparata s to vtičnico.

IZDELEK NAMESTITE PREVIDNO IN TAKO, DA SE NE PREVRNE.

- Na tržišču so na voljo tudi ustrezne komponente, s katerimi pritrдите sprejemnik na steno.
- Televizor namestite ob steno in se tako izognete nevarnosti, da bi se prevrnil.
- Spodnja navodila predstavljajo varnejši način namestitve televizorja, pri čemer ga pritrđite na steno in se s tem izognete nevarnosti, da bi se prevrnil. Tako se televizor ne bo prevrnil in koga poškodoval.
Tako bo tudi televizor zaščiten pred kakršno koli škodo. Poskrbite, da ne bodo otroci plezali po televizorju ali se nanj naslanjali.

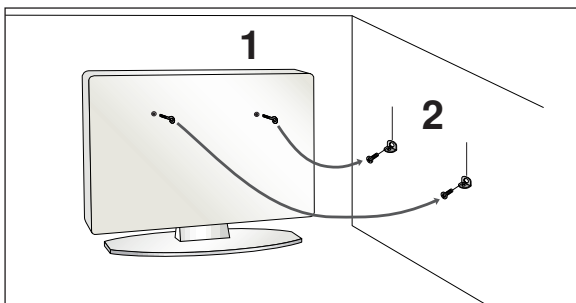

- 1 Uporabljajte očesna vijaka ali nosilca in vijake za pritrjevanje televizije na steno, tako kot je prikazano na sliki.
(Če so v luknjah za vijake že nameščeni vijaki, jih odvijte.)
* Vstavite očesna vijaka ali nosilca in vijake za pritrjevanje televizije in jih dobro zategnite v zgornjih luknjah.
- 2 Zavarujte stenske nosilce z vijakina steno: Pri tem pazite nato, da boste pred pritrjevanjem na steno naravnali višino obeh nosilcev.

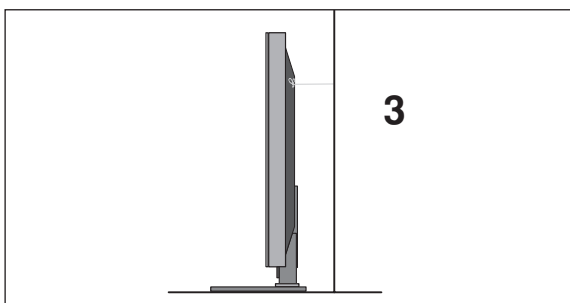

- 3 Za pritrđitev izdelka uporabite močno vrv.
Bolj varno je, če pritrđite vrv tako, da leži vodoravno med steno in televizorjem.

! POZOR

- ▶ Če imate namen premestiti televizor na drugo mesto, morate prej odstraniti vrv.
- ▶ Uporabljajte držalo ali predalnik, ki je dovolj velik in močan za velikost in težo tega izdelka.
- ▶ Zaradi varne uporabe izdelka preverite ali so nosilci montirani na steni na isti višini kot izdelek.

Pokrov zadaj za urejanje kablov

▪ Prikazana slika se bo morda razlikovala od vašega televizorja.

- 1 Uredite kable.
Če želite priključiti dodatno opremo, si oglejte poglavje Nastavitve zunanje opreme.

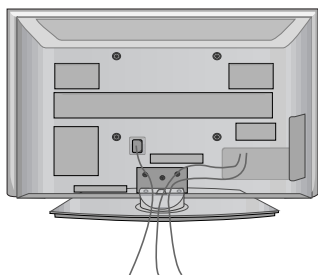

- 2 DRŽALO ZA KABLE namestite tako, kot kaže slika.

42PG69**

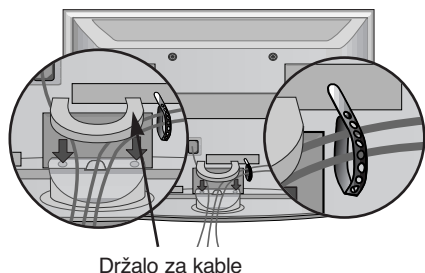

* Pritrdite držalo za kable, kot je prikazano na sliki, in zberite kable.

Držalo za kable

50PG69**

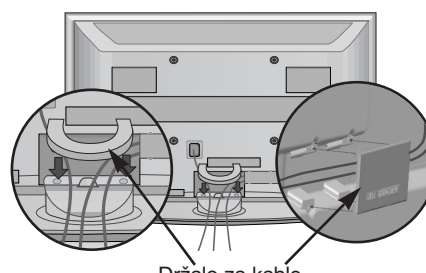

Držalo za kable

Odstranjevanje držala za kable

DRŽALO ZA KABLE pridržite z obema rokama in ga povlecite navzgor.

Pri modelu 42PG69** pritisnite **DRŽALO ZA KABLE** na sredini in ga privzdignite.

42PG69**

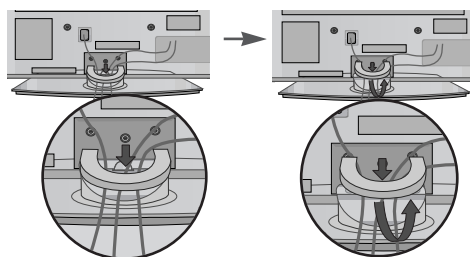

50PG69**

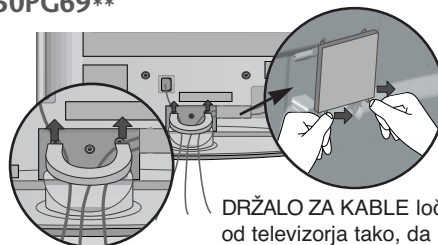

DRŽALO ZA KABLE ločite od televizorja tako, da pritisnete zaskočki.

! POZOR

- DRŽALA ZA KABLE ne uporabljajte za dvigovanje televizorja.
- Izdelek bi lahko padel in vas poškodoval ali se pokvaril.

- Televizorja je možno montirati na različne načine, na steni ali kot namizna izvedba, itn.
- Televizija je bila zgrajena z namenom, da bo stala horizontalno.

OZEMLJITEV

Za preprečevanje pred električnim šokom se prepričajte, da ste pravilno povezali žico za ozemljitev. Če ozemljitev ni možna, pokličite usposobljenega elektrotehnika, ki bo montiral ločenega izklopnika. Ne izvajajte ozemljitev preko telefonskih žic, strelovoda ali plinskih cevi.

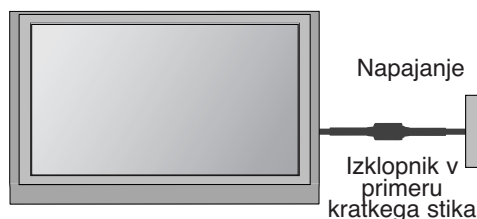

NAMESTITEV ZASLONSKEGA ZATEMNILNEGA PRAGA

Za pravilno ventilacijo mora znašati odmik do stene na vsaki strani približno 10 cm.

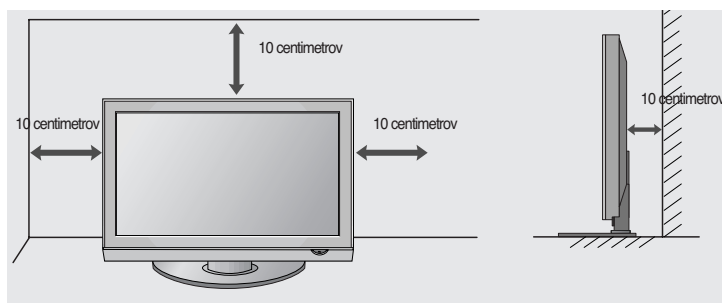
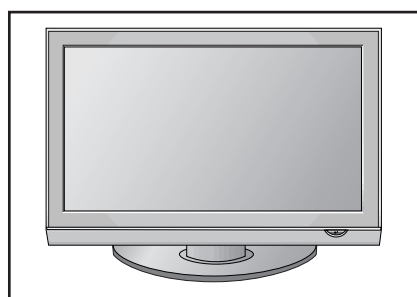

MONTAŽA NA STENO: VODORAVNA NAMESTITEV

Za pravilno ventilacijo mora znašati odmik do stene in na vsaki strani približno 10 cm. Priporočamo, da televizor namestite na steno s stenskim nosilcem znamke LG.

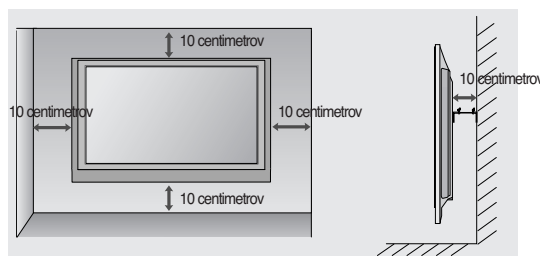

KO NE UPORABLJATE NAMIZNEGA STOJALA

▪ Prikazana slika se bo morda razlikovala od vašega televizorja. Pri nameščanju stenske enote uporabite zaščitni pokrov za namestitev namiznega stojala.

ZAŠČITNI POKROV (PROTECTION COVER) vstavite v TV, tako da zaslišite klik

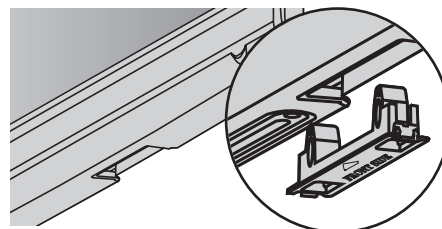

PRIPRAVA

- Za preprečevanje poškodb nikoli ne napajajte aparata, dokler niste končali z vsemi potrebnimi povezavami aparata.

Povezovanje z anteno

- Za idealno kakovost sliko prilagodite smer antene.
- Kabel antene in pretvornik je treba ločeno nabaviti.

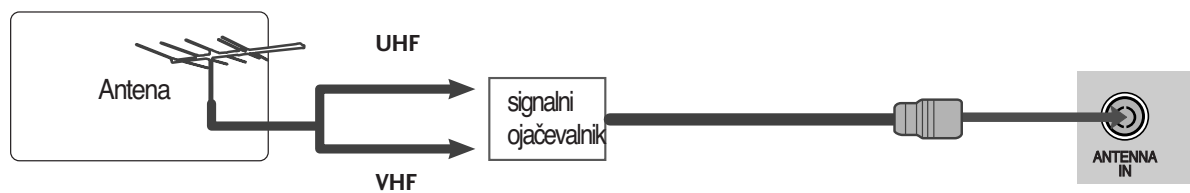
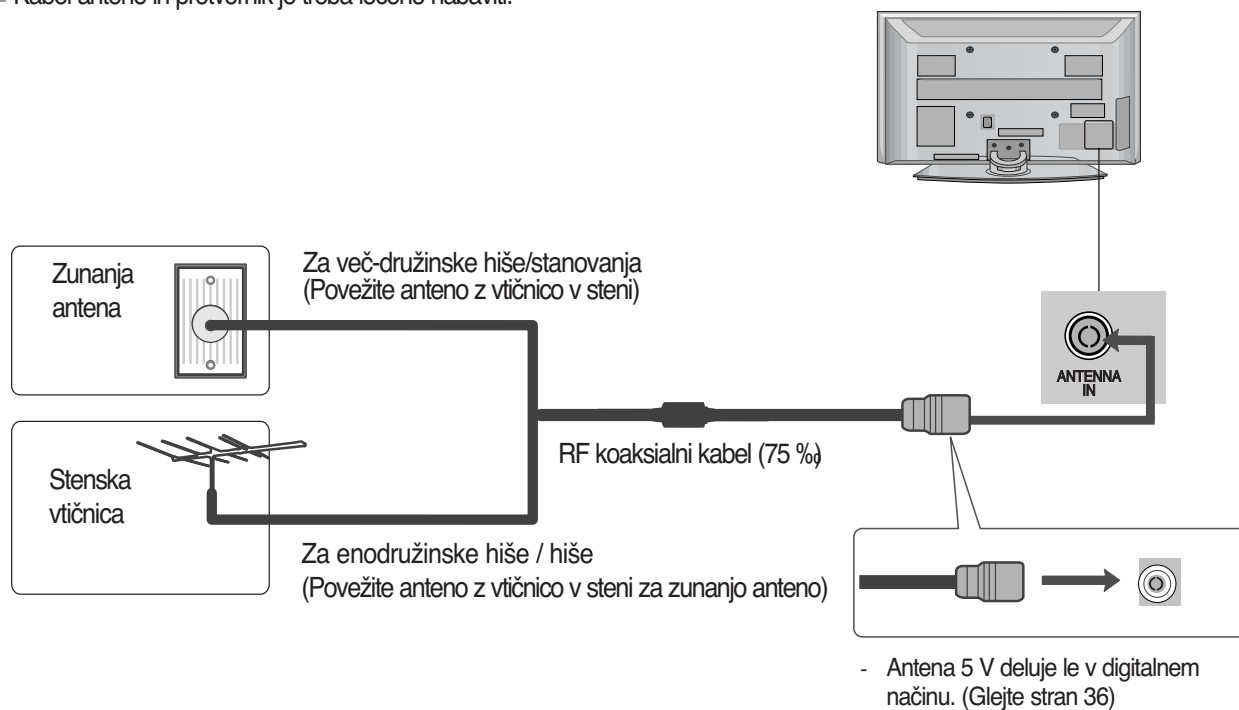

- Boljšo kakovostno sliko v območjih s slabim sprejemom dobite, če namestite k anteni signalni ojačevalnik
- Če je treba signal razdvojiti za dve televiziji, uporabite za povezavo razcepnik za antenski signal.

NAMESTITEV ZUNANJE OPREME

- Za preprečevanje poškodb nikoli ne napajajte aparata, dokler niste končali z vsemi potrebnimi povezavami aparata.
- Prikazana slika se bo morda razlikovala od vašega televizorja.

Namestitev sprejemnika z visoko razločljivostjo

- Ta TV lahko sprejema digitalni brezžični ali kabelski signal brez zunanjega digitalnega satelitskega sprejemnika. Če digitalni signal sprejemate prek zunanjega digitalnega satelitskega sprejemnika ali druge digitalne naprave, glejte spodnjo sliko.

Pri povezovanju s komponentnim kablom

- 1 Povežite video izhode (Y, P_B, P_R) digitalne zgornje ploščati z vtičnicami **COMPONENT IN VIDEO** na aparatu.
- 2 Povežite avdio izhod digitalne zgornje ploščati z vtičnicami **COMPONENT IN AUDIO** na aparatu.
- 3 Vključite digitalno zgornjo ploščat. (Preberite si tudi navodila za digitalno zgornjo ploščat.)
- 4 Izberite na daljinskem upravljalniku vir vhoda **Komponenta** preko gumba **INPUT**.

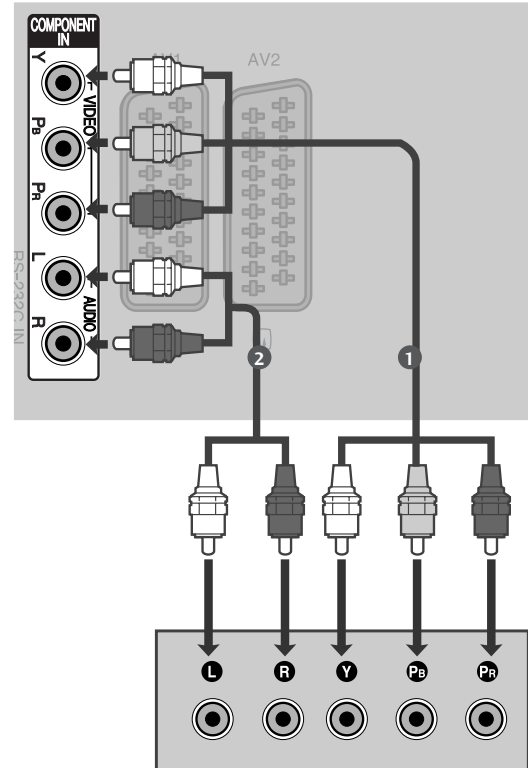

Namestitev zunanje opreme

Signal	Komponenta	HDMI1/2/3
480i/576i	Da	Ne
480p/576p	Da	Da
720p/1080i	Da	Da
1080p	Ne	Da

NAMESTITEV ZUNANJE OPREME

Pri povezovanju s HDMI kablom

- 1 Povežite digitalno zgornjo ploščat z vtičnico **HDMI/DVI IN1**, **HDMI IN2** ali **HDMI IN3** na aparatu.
- 2 Vključite digitalno zgornjo ploščat. (Preberite si tudi navodila za digitalno zgornjo ploščat.)
- 3 Izberite na daljinskem upravljalniku **HDMI1**, **HDMI2** ali **HDMI3** kot vir vhoda vir preko gumba **INPUT**.

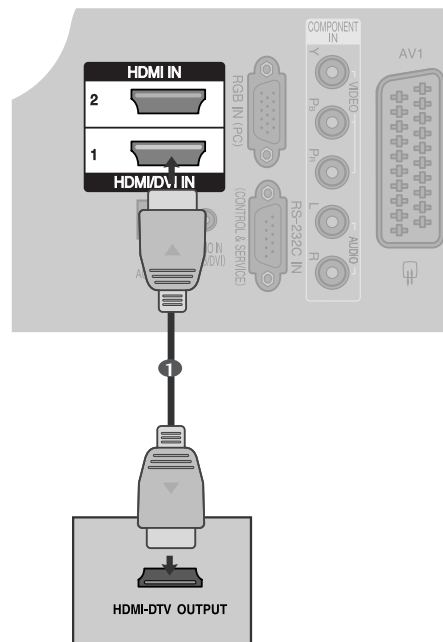

Pri povezovanju HDMI z DVI kablom

- 1 Povežite digitalno zgornjo ploščat z vtičnico **HDMI/DVI IN1** na aparatu.
- 2 Povežite avdio izhod digitalne zgornje ploščati z vtičnico **AUDIO IN(RGB/DVI)** na aparatu.
- 3 Vključite digitalno zgornjo ploščat. (Preberite si tudi navodila za digitalno zgornjo ploščat.)
- 4 Izberite na daljinskem upravljalniku vir vhoda za **HDMI1** preko gumba **INPUT**.

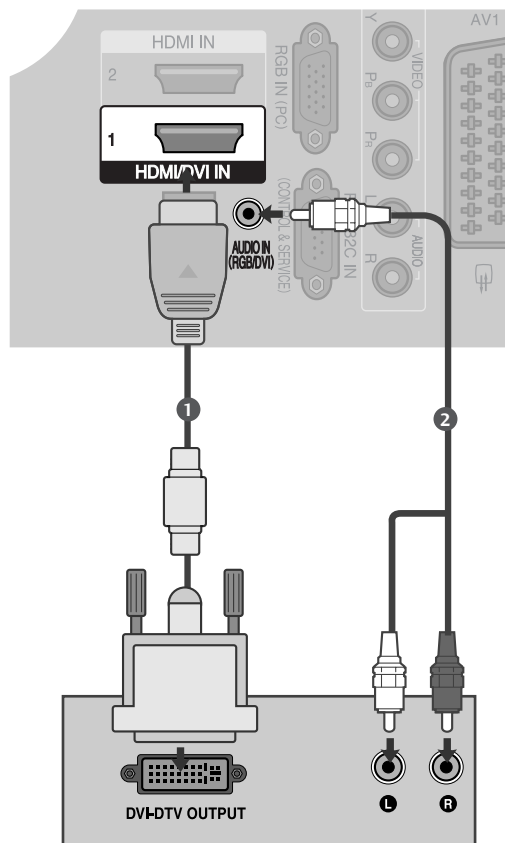

Namestitev predvajalnika digitalnih video plošč (DVD)

Pri povezovanju s komponentnim kablom

- 1 Povežite video izhode (Y, P_B, P_R) predvajalnika DVD-jev z vtičnicami **COMPONENT IN VIDEO** na aparatu.
- 2 Povežite avdio izhod predvajalnika DVD-jev z vtičnicami **COMPONENT IN AUDIO** na aparatu.
- 3 Vključite predvajalnika DVD-jev in vstavite DVD.
- 4 Izberite na daljinskem upravljalniku vir vhoda **Komponenta** preko gumba **INPUT**.
- 5 Za upravljanje DVD predvajalnika si preberite navodila.

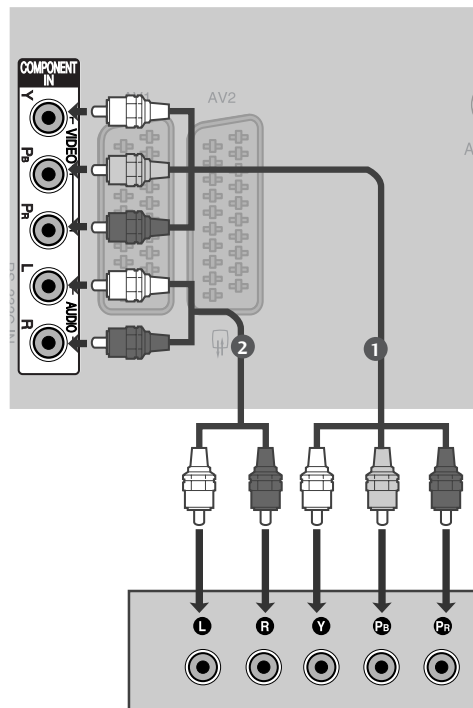

Vhodna vrata komponente

Za boljšo kakovost slike povežite DVD predvajalnika z vhodnimi vrati komponente tako, kot je prikazano spodaj.

Vrata komponente na televiziji	Y	P _B	P _R
Video izhodna vrata DVD predvajalniku	Y	P _B	P _R
	Y	B-Y	R-Y
	Y	C _b	C _r
	Y	P _b	P _r

NAMESTITEV ZUNANJE OPREME

Pri povezovanju z Euro scart kablom

- 1 Povežite vtičnico Euro scart na DVD predvajalniku z vtičnico **AV1** Euro scart na aparatu.
- 2 Vključite predvajalnika DVD-jev in vstavite DVD ploščo.
- 3 Izberite na daljinskem upravljalniku z gumbom **INPUT AV1** kot vir vhoda. Če boste uporabili vtičnico **AV2** Euro Scart, izberite **AV2** kot vir vhoda.
- 4 Za upravljanje DVD predvajalnika si preberite navodila.

! POZOR

- Pri uporabi EURO scart kabla mora le-ta biti zaščiten proti signalom.

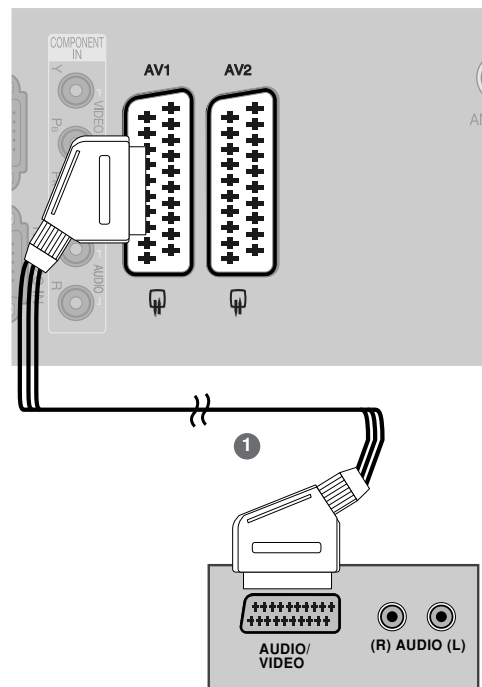

Pri povezovanju s S-video kablom

- 1 Povežite S-video izhod DVD predvajalnika z vhodom **S-VIDEO** na aparatu.
- 2 Povežite avdio izhode DV predvajalnika z vtičnicami **AUDIO** na aparatu.
- 3 Vključite DVD predvajalnik in vstavite DVD ploščo.
- 4 Izberite na daljinskem upravljalniku **AV3** kot vir vhoda preko gumba **INPUT**.
- 5 Za upravljanje DVD predvajalnika si preberite navodila.

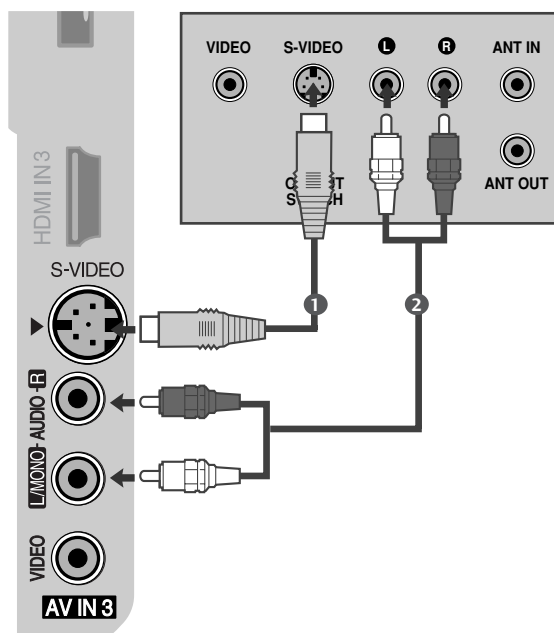

Pri povezovanju s HDMI kablom

- 1 Povežite izhod HDMI DVD predvajalnika z vtičnico **HDMI/DVI IN1**, **HDMI IN2** ali **HDMI IN3** na aparatu.
- 2 Izberite na daljinskem upravljalniku preko **INPUT HDMI 1**, **HDMI2** ali **HDMI3** kot vir vhoda.
- 3 Za upravljanje DVD predvajalnika si preberite navodila.

! POZOR

- ▶ Z uporabo HDMI kabla lahko televizija sprejema istočasno video in audio signale.
- ▶ Če DVD predvajalnik ne podpira samodejne HDMI funkcije, je treba temu primerno nastaviti izhodno ločljivost.

Vstavitev modula CI

- Za ogled kodiranih (plačljivih) storitev v digitalnem televizijskem načinu.
- Ta funkcija ni na voljo vseh državah.

- 1 Modul CI vstavite v režo za kartico **PCMCIA** na televizorju, kot je prikazano.

Za več informacij glejte stran 39.

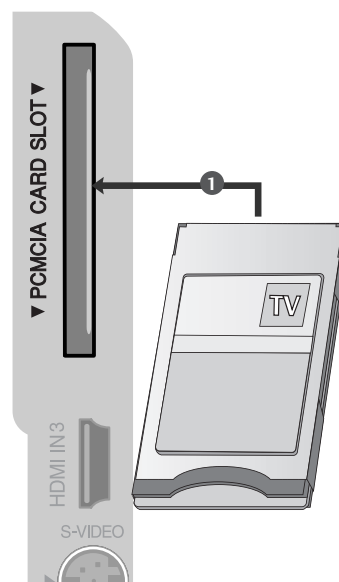
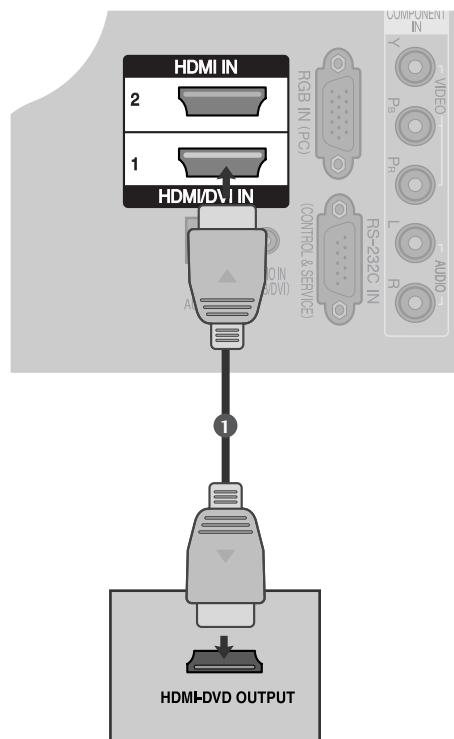

NAMESTITEV ZUNANJE OPREME

NAMESTITEV ZUNANJE OPREME

- Šumenje slike (interferenco) lahko preprečite tako, da nekoliko odmaknete snemalnika video kaset od televizije.
- Če ostane razmerje slike dalj časa 4:3, lahko fiksne slike na straneh zaslona ostanejo vidne.

Pri povezovanju z anteno

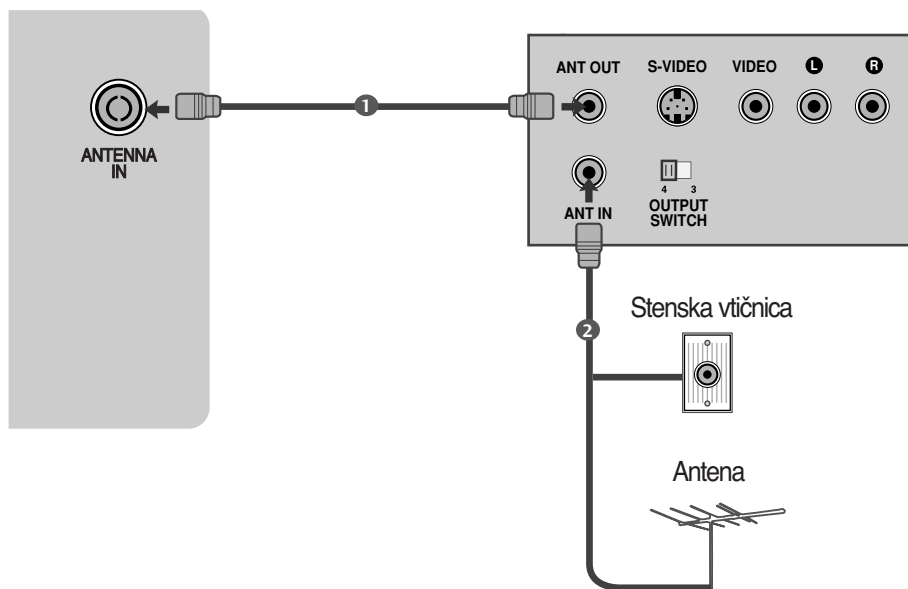

- 1 Povežite vtičnico **ANT OUT** snemalnika video kaset z vtičnico **ANTENNA IN** na aparatu.
- 2 Povežite anteno z vtičnico **ANT IN** na snemalniku video kaset.
- 3 Pritisnite gumb **PLAY** na snemalniku video kaset in uskladite ustrezne programe med televizorjem in snemalnikom video kaset.

Pri povezovanju z Euro scart kablom

- 1 Povežite vtičnico Euro scart na snemalniku video kaset z vtičnico **AV 1** Euro scart na aparatu.
- 2 Vstavite video kaseto v snemalnik in pritisnite na snemalniku video kaset **PLAY**. (Za upravljanje snemalnika video kaset si preberite ustrezna navodila.)
- 3 Izberite na daljinskem upravljalniku **AV 1** kot vir vhoda preko gumba **INPUT**.
- 4 Pri povezovanju vtičnice **AV 2** Euro scart, izberite **AV 2** kot vir vhoda.

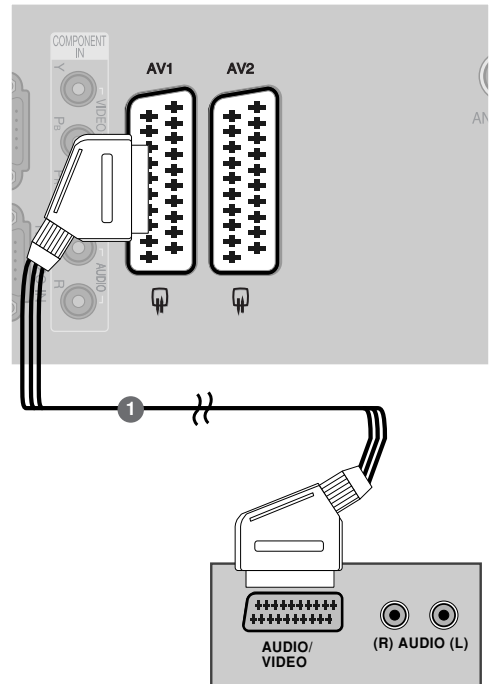

! POZOR

- Pri uporabi EURO scart kabla mora le-ta biti zaščiten proti signalom.

Pri povezovanju z RCA kablom

- 1 Povežite vtičnice **AUDIO/VIDEO** aparata med televizijo in snemalnikom video filmov. Pazite nato, da bodo barve vtičnic pri povezovanju skladne (video= rumen, avdio levo = belo in avdio desno = rdeč)
- 2 Vstavite video kaseto v snemalnika in pritisnite na snemalniku video kaset **PLAY**. (Za upravljanje snemalnika video kaset si preberite ustrezna navodila.)
- 3 Izberite na daljinskem upravljalniku **AV3** kot vir vhoda preko gumba **INPUT**.

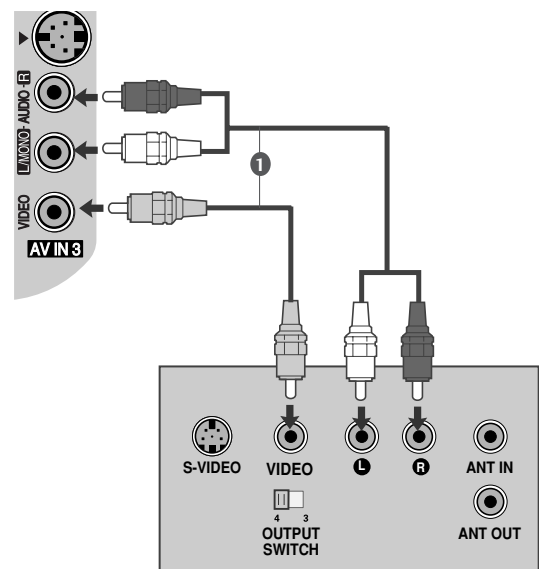

! Pozor

- Če imate mono snemalnika video kaset, povežite avdio kabel od snemalnika z vtičnico **AUDIO L/MONO** na aparatu.

NAMESTITEV ZUNANJE OPREME

Pri povezovanju s S-video kablom

- 1 Povežite S-video izhod snemalnika video filmov z vhodom **S-VIDEO** na aparatu. Kakovost slike bo boljša, v primerjavi z normalnim sestavljenim vhodom (RCA kabel).
- 2 Povežite avdio izhode snemalnika video filmov z vtičnicami **AUDIO** na aparatu.
- 3 Vstavite video kaseto v snemalnika in pritisnite na snemalniku video kaset PLAY. (Za upravljanje snemalnika video kaset si preberite ustrezna navodila.)
- 4 Izberite na daljinskem upravljalniku preko gumba za **INPUT AV3** kot vir vhoda.

! POZOR

- ▶ Če sta povezani obe vtičnici S-VIDEO in VIDEO istočasno s S-VHS snemalnikom, lahko sprejemate le S-VIDEO.

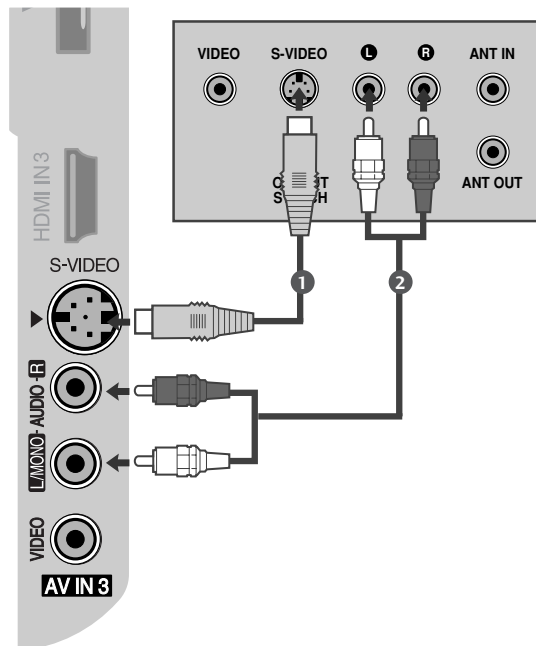

NASTAVITEV DIGITALNEGA AVDIO IZHODA

Zvok televizorja lahko preusmerite na zunanjo avdio opremo prek digitalnega optičnega avdio izhoda.

- 1 En konec optičnega kabla vklopite v digitalni optični avdio izhod na televizorju.
- 2 Drugi konec kabla vklopite v digitalni optični avdio vhod na avdio opremi.
- 3 V meniju AVDIO nastavite možnost TV Speaker (Televizijski zvočnik) na Off (Izklapljen). (▶p.84) Glejte navodila za uporabo zunanje avdio opreme.

! POZOR

- ▶ Ne glejte v optični izhod, saj laserski žarek lahko škoduje vašim očem.

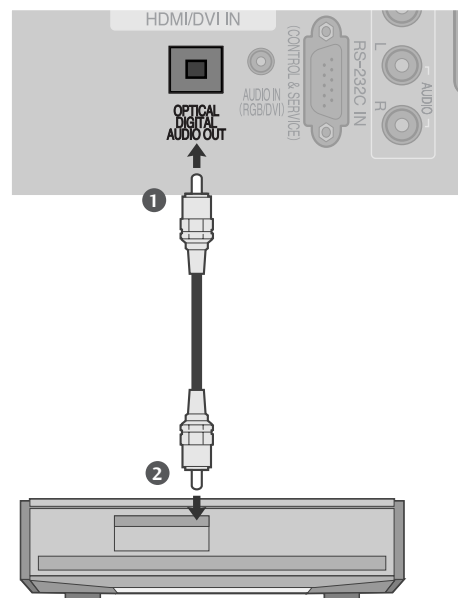

NAMESTITVE DRUGIH AVDIO/VIDEO ENOT

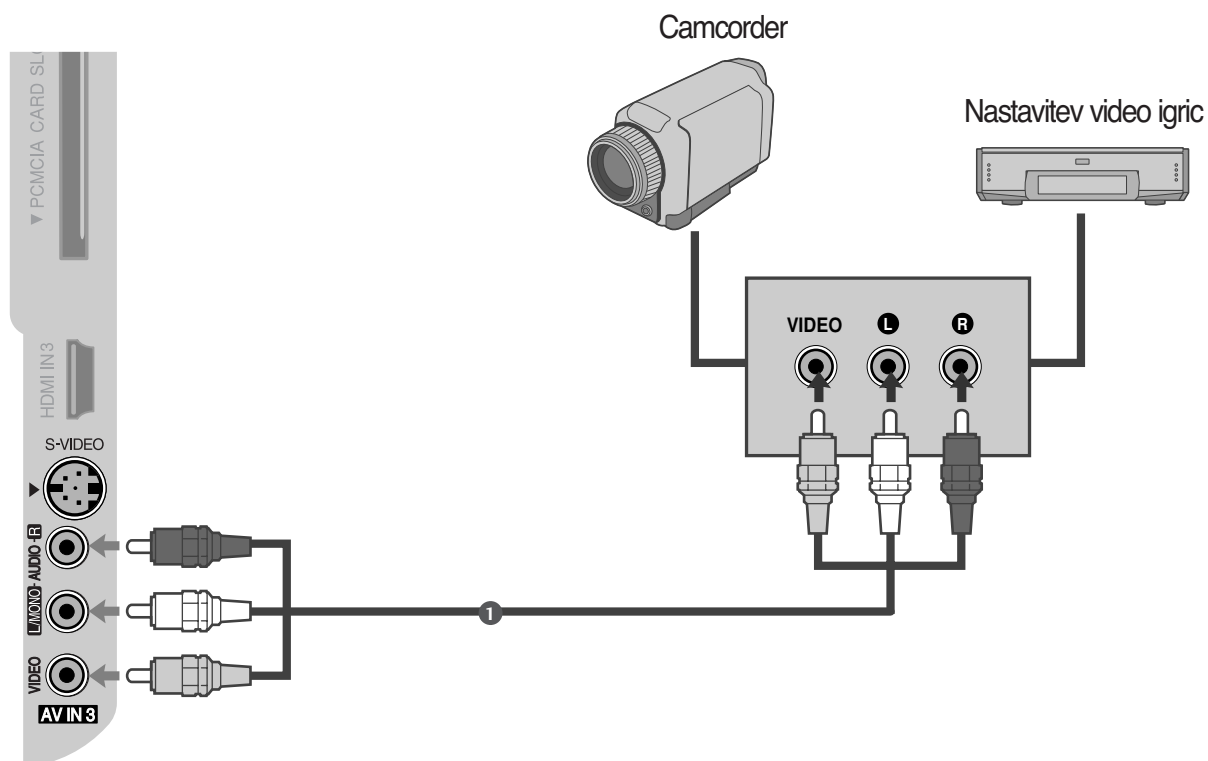

- 1 Povežite vtičnice **AUDIO/VIDEO** med televizijo in zunanjo opremo. Pazite nato, da se bodo barve vtičnic ujemale (Video = rumeno, avdio levo = belo in avdio desno = rdeče).
- 2 Izberite na daljinskem upravljalniku preko gumba za **INPUT AV 3** kot vir vhoda.
- 3 Vključite ustrezno zunanjo opremo. Preberite tudi navodila za vašo uporabljeno zunanjo opremo.

NAMESTITEV ZUNANJE OPREME

NAMESTITEV NA OSEBNI RAČUNALNIK

Ta televizija nudi možnost vstavi in poženi, kar pomeni da osebni računalnik samodejno prilagodi nastavitve televizije.

Pri povezovanju z D-sub 15 pin kablom

- 1 Povežite RGB izhod osebnega računalnika z vtičnico **RGB IN (PC)** na aparatu.
- 2 Povežite avdio izhod osebnega računalnika z vtičnico **AUDIO IN (RGB/DVI)** na aparatu.
- 3 Vključite osebni računalnik in aparat.
- 4 Izberite na daljinskem upravljalniku preko gumba **INPUT RGB** kot vir vhoda.

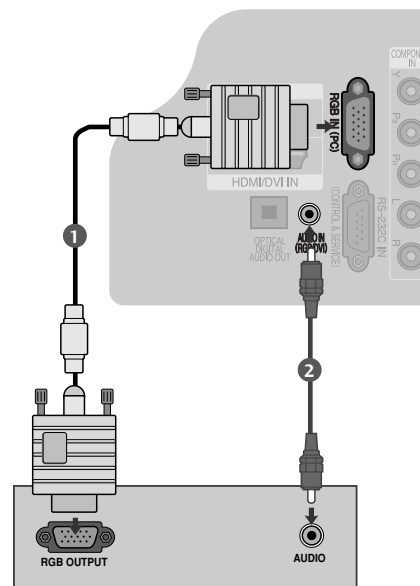

Pri povezovanju HDMI z DVI kablom

- 1 Izhod DVI na osebne računalniku povežite z vhodom **HDMI/DVI IN1** na televizorju.
- 2 Povežite avdio izhod osebnega računalnika z vtičnico **AUDIO IN (RGB/DVI)** na aparatu.
- 3 Vključite osebni računalnik in aparat.
- 4 Izberite na daljinskem upravljalniku preko gumba **HDMI1** kot vir vhoda.

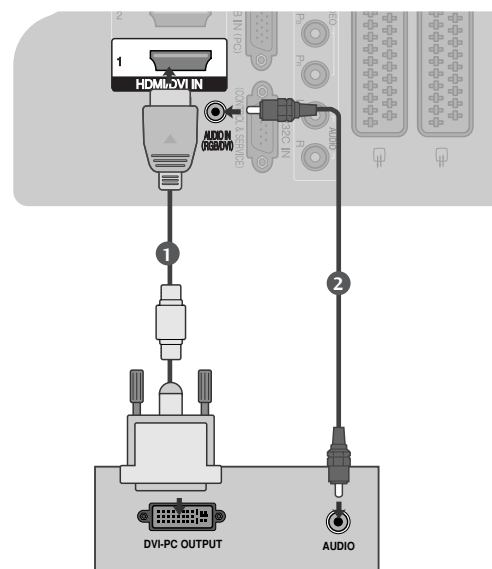

! POZOR

- ▶ Če ima računalnik izhod DVI, vendar ne izhoda HDMI, potrebujete dodatno avdio povezavo.
- ▶ Če računalnik ne podpira samodejne prilagoditve DVI, morate nastaviti ustrezno ločljivost izhoda.

! POZOR

- ▶ Če bi radi uživali živahno sliko in zvok, povežite osebni računalnik z aparatom.
- ▶ Izogibajte se držanje dolgotrajne zmrznjene slike na zaslonu aparata. Zmrznjena slika bi se lahko za stalno zapekla na zaslon, zato priporočamo možnosti uporabo zaščitnika zaslona.
- ▶ Povežite osebni računalnik z RGB (Osebni računalnik) aparata; spremenite ustrezno izhod ločljivosti na računalniku.
- ▶ Pojavi se lahko šum, kar pa je odvisno od ločljivosti, navpičnega vzorca, kontrasta ali sijavosti v načinu za računalnik. Spremenite v načinu računalnik ločljivost ali hitrost osvežitve ali prilagodite sijavost in kontrast v meniju, dokler ne bo slika popolnoma jasna. Če na računalniški grafični kartici ni možno spremeniti hitrost osvežitve, zamenjajte grafično kartico v računalniku ali pa se posvetujte s proizvajalcem računalniške grafične kartice.
- ▶ Vhod RGB podpira le ločene vodoravne in navpične sinhronizirane impulze na ločenih kanalih.
- ▶ Signalni kabel v izhodu računalniškega zaslona povežite z vhodom RGB (PC/DTV) na televizorju ali pa povežite signalni kabel v izhodu HDMI računalnika z vhodom HDMI IN (ali HDMI/DVI IN) na televizorju. Če uporabljate zvočno kartico, nastavite ustrezni zvok računalnika.
- ▶ Povežite avdio kabel od računalnika z avdio vhodom na aparatu. (Avdio kabli niso priloženi aparatu).
- ▶ Če uporabljate zvočno kartico, nastavite zvok računalnika.
- ▶ Televizor uporablja standard VESA Plug and Play. Računalniku posreduje podatke EDID prek protokola DDC. Ob uporabi tega televizorja računalnik samodejno prilagodi nastavitve.
- ▶ Protokol DDC je prednastavljen na načina RGB (analogni RGB) in HDMI (digitalni RGB).
- ▶ Po potrebi prilagodite nastavitve delovanju Plug and Play.
- ▶ Če grafična kartica v računalniku ne oddaja analognega in digitalnega RGB hkrati, priključite le enega od njiju ali HDMI IN (ali HDMI/DVI IN), da se na televizorju prikaže zaslon računalnika.
- ▶ Če grafična kartica v računalniku hkrati oddaja analogni in digitalni RGB, nastavite televizor na enega od načinov RGB ali HDMI. Drugi način televizor samodejno nastavi na Plug and Play.
- ▶ Če namesto kabla DVI uporabite kabel HDMI, način DOS mogoče ne bo deloval. Odvisno pa je tudi od video kartice.
- ▶ Če uporabljate predolge računalniške RGB kable, se lahko pojavi šum na zaslonu. Priporočamo kable, ki niso daljši od 5 m. Taki kabli nudijo najboljšo kakovost slike.

NAMESTITEV ZUNANJE OPREME

Podprta ločljivost zaslona

(Način RGB[PC]/HDMI[PC]-osebni računalnik)

Ločljivost	Vodoravna frekvenca (kHz)	Navpična frekvenca (Hz)
720x400	31,468	70,08
640x480	31,469	59,94
	37,500	75,00
800x600	37,879	60,31
	46,875	75,00
832x624	49,725	74,55
	48,363	60,00
1024x768	56,470	70,00
	60,023	75,03
1280x768	47,693	59,99
1360x768	47,649	59,94

(Način HDMI[DTV]-osebni računalnik)

Ločljivost	Vodoravna frekvenca (kHz)	Navpična frekvenca (Hz)
640x480	31,469	59,94
	31,469	60,00
720x480	31,47	59,94
	31,50	60,00
720x576	31,25	50,00
	37,50	50,00
1280x720	44,96	59,94
	45,00	60,00
1920x1080	33,72	59,94
	33,75	60,00
	28,125	50,00
	27,000	24,00
	56,250	50,00
	67,433	59,94
67,500	60,00	

Namestitev zaslona za uporabo na računalniku

Samodejno konfiguracija (samo način RGB [PC] za osebni računalnik)

Samodejno prilagodi položaj slike in zmanjša tresenje slike. Po prilagoditvi, če slika še vedno ni pravilna nastavljena, bo vaš aparat sicer v redu deloval, vendar bo treba še spremeniti nekatere nastavitve.

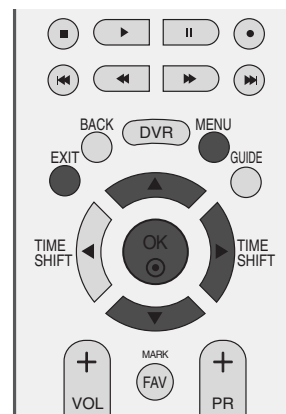

Samodejna konfiguracija

Ta funkcija je za samodejno prilagajanje položaja zaslona, ure in faze. Medtem ko poteka samodejna konfiguracija, bo prikazana slika za nekaj sekund nestabilna.

1 Pritisnite gumb **MENU (MENI)** in z gumboma **▲** ali **▼** izberite **ZASLON** meni.

2 Pritisnite **▶** gumb in z gumboma **▲** ali **▼** izberite zaslon **Samodejna konfigur.**

3 Pritisnite **▶** gumb za zagon **Samodejna konfigur.**

- Ko bo samodejna konfiguracija končana, se bo na zaslonu pokazal **OK** (V redu).
- Če položaj slike še vedno ni pravilen, poskusite ponovno samo dejno prilagajanje.
- Če je treba sliko po samodejnem prilagajanju še vedno prilagajati v RGB (osebni računalnik), lahko to storite preko **Ročna konfigur.**

4 Ko pritisnete gumb **EXIT**, se vrnete nazaj zaslon televizije



1



2 3

NAMESTITEV ZUNANJE OPREME

Prilagajanje za zaslon – faze, ure in položaja

Če slika ni jasna po samodejnem prilagajanju in še posebej, kadar se črke tresejo, prilagodite sliko ročno.

za popravljanje velikosti zaslona, prilagodite **Ura**.

Ta funkcije deluje v naslednjem načinu: RGB [osebni računalnik].

Ura S to funkcijo se lahko zmanjša vidne navpične proge ali črte za ozdaju zaslona. S tem se bo spremenil tudi vodoravna velikost zaslona.

Faza S to funkcijo se lahko odstrani vodoravno šumenje, ter nastavi čiste in poostreno sliko črk.

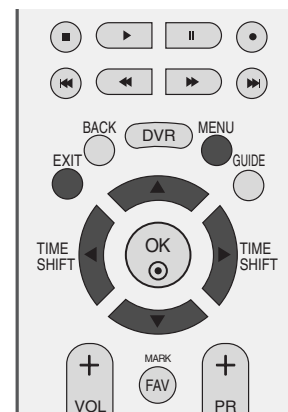

1

- 1 Pritisnite gumb **MENU (MENI)** in z gumboma ▲ ali ▼ izberite **ZASLON** meni.
- 2 Pritisnite ► gumb in z gumboma ▲ ali ▼ izberite **Ročna konfigur.**
- 3 Pritisnite ► gumb in z gumboma ▲ ali ▼ izberite zaslon **Faza**, **Ura**, **Vodoravno** ali **Navpično**.
- 4 Pritisnite ◀ ali ▶ gumb za ustrezno prilagajanje.
- 5 Ko pritisnete gumb **EXIT**, se vrnete nazaj zaslon televizije.

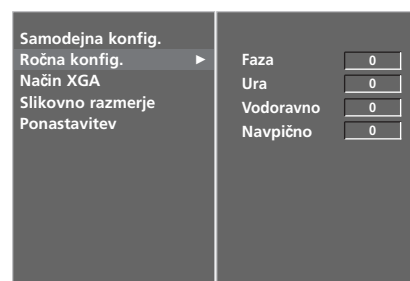

2 3 4

Izbira širokega načina XGA

Za pogled na normalno sliko, uskladite ločljivost RGB načina in z izborom načina XGA.

Ta funkcije deluje v naslednjem načinu: RGB [osebni računalnik].

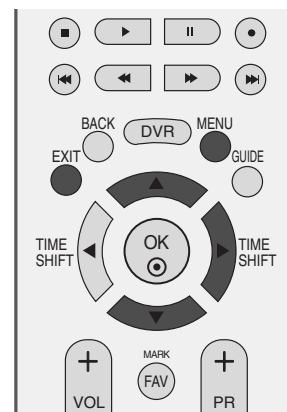

- 1 Pritisnite gumb **MENU** in z gumboma ▲ ali ▼ izberite **ZASLON** meni.
- 2 Pritisnite gumb ► in izberite nato z gumboma ▲ ali ▼ **Način XGA**.
- 3 Pritisnite gumb ► in izberite nato z gumboma ▲ ali ▼ zaželeno ločljivost za XGA.
- 4 Ko pritisnete gumb **EXIT**, se vrnete nazaj zaslon televizije.

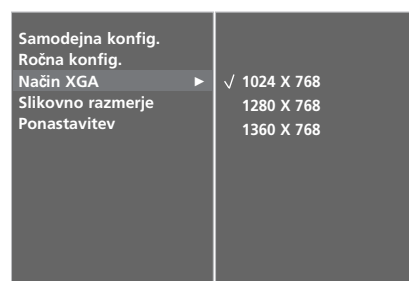

NAMESTITEV ZUNANJE OPREME

Iniciacija (Nastavitev nazaj na prvotno stanje)

Ta funkcija deluje v trenutnem načinu za iniciacijo prilagojene vrednosti.

- 1 Pritisnite gumb **MENU** in z gumboma ▲ ali ▼ izberite **MOŽNOST** meni.
- 2 Pritisnite gumb ► in z gumboma ▲ ali ▼ izberite **Tovarniš ki način**.
- 3 Pritisnite gumb ► in z gumboma ▲ ali ▼ izberite **Tovarn. ponast..**
- 4 Pritisnite gumb ►.

Prikazalo se bo sporočilo "**Če vnesete geslo, bodo vse uporabniš ke nastavitve ponastavljene.**" (Če vnesete P/W, bodo vse uporabniške nastavitve ponastavljene).

- 5 S **ŠTEVILSKIMI** gumbi vnesite 4-mestno geslo. V televizorju je nastavljeno začetno geslo "0-0-0-0".

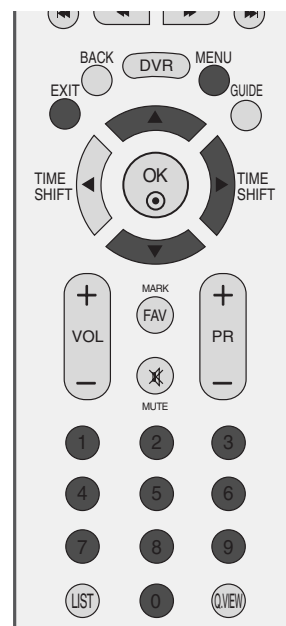

1

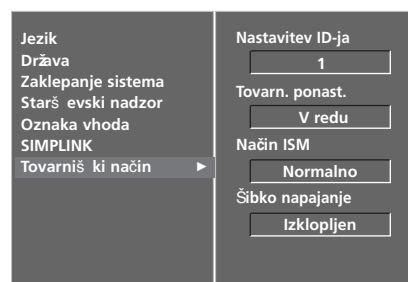

2

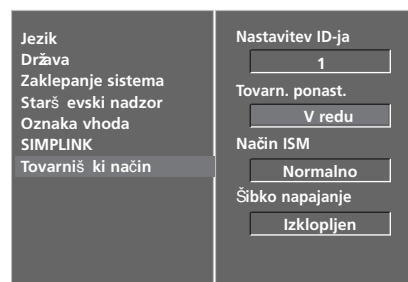

3 4

GLE DANJE TELEVIZIJE/KRMILJENJE PROGRAMOV

KLJUČNE FUNKCIJE DALJINSKEGA UPRAVLJALNIKA

Ko uporabljate daljinski upravljalnik, ga usmerite proti senzorju televizorja.



POWER Vklopi aparat po stanju pripravljenosti ali ga preklopi v stanje pripravljenosti.

D/A INPUT Izbira digitalnega ali analognega načina. Preklop monitorja iz načina pripravljenosti.

TV/RADIO Izbira radijske postaje ali televizijskega kanala v digitalnem načinu.

INPUT Zunanji vhodni način se menjuje v rednem zaporedju. Preklop monitorja iz načina pripravljenosti.

Prilaganje Sijavosti Prilagodi sijavost zaslona.
Ko spremenite vir načina, se vrne v prvotno nastavitev sijavosti.

Obarvani gumbi Ti gumbi se uporabljajo za teletext (samo v načinu **TELETEXT**) ali v **Programme edit**.

EXIT Izbriše vse zaslonske prikaze in se vrne iz bilo katerega menija nazaj na televizijski zaslon.

BACK Omogoča uporabniku pomik za en korak nazaj v interaktivni aplikaciji, v funkciji EPG ali drugi funkciji za uporabniško interakcijo.

DVR Prikliče meni Home (Domov).

MENU Izbere meni.

GUIDE Prikaz sporeda programov.

VOLUME GOR/DOL Prilagodi glasnost

FAV/MARK (označi) Prikaže izbran prikljubljen program
Označi in prekliče programe v posnetem meniju TV.

MUTE Izklopi ali vklopi glasnost.

Programme GOR/DOL Izbere program.

Gumbi s številkami od 0 do 9 Izbere program.
Izbere oštevilčene točke v nekem meniju.

LIST Prikaže programsko razpredelnico

Q.VIEW Se vrne na program, katerega ste prej gledali.

GLEĐANJE TELEVIZIJE/KRMILJENJE PROGRAMOV



MODE Izbere načine za daljinsko upravljanje.

SIMPLINK Glejte seznam AV aparatov povezanih s televizijo. Če s tem gumbom preklopite, se bo pojavil za zaslon meni Simplink.

1 **TELETEXT** Ti gumbi se uporabljajo samo za teletext. Več podrobnosti dobite v poglavju 'Teletext'.

INFO Prikaz informacij o trenutnem zaslonu. (SAMO V DIGITALNEM NAČINU)

LIVE TV (TV V ŽIVO)) V načinu Delayed (zakasnitev) se zaslon iz načinov DTV, TV, AV1, AV2 in AV3 vrne v način Live programme (program v živo).

DVR/VCR/DVD krmilni gumbi Krmili nekatere snemalnike video kaset ali DVD predvajalnike, potem ko ste izbrali gumb za način v DVD ali VCR. Do kontrole povezana z AV enotami pridete, če pritisnete gumb **▲** ali **▼** ali **◀** ali **▶**, **OK** ali gumb za predvajanje, začasno ustavitev, hitro navijanje nazaj, hitro navijanje naprej, ter preskoči poglavje. (Gumb **○** teh funkcij nima.) Uporabite ga pri snemanju s predvajalnikom DVR ali pri posebnih vrstah predvajanj.

▲ / ▼ ali **◀ / ▶** (TIME SHIFT) Ti gumbi se uporabljajo samo za teletext. Več podrobnosti dobite v poglavju 'Teletext'.

OK Dopusča izbiro in prikaže trenuten način.

SLEEP Nastavi čas, ko se bo aparat izklopil.

SUBTITLE Uporaba izbranega jezika podnapisov v digitalnem načinu.

RATIO Izbere zaželen format slike.

I/II Izbere zvokovni izhod

Namestitev baterij

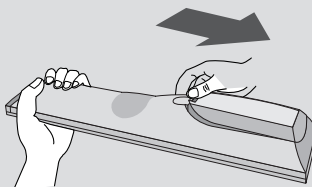

- Odprite pokrov za baterije na hrbtni strani in vstavite pravilno baterije glede na +/- polarnost (+ s + in - z -).
- Vstavite dve 1.5V AA baterije. Ne mešajte starih in novih baterij.
- Zaprite pokrov.

VKLOP TELEVIZIJE

Ko boste vklopili televizijo, boste lahko uporabljali vse funkcije.

- 1** Najprej vtaknite kabel v stensko vtičnico.
V tem trenutku se televizor vklopi v stanje pripravljenosti.
- 2** V stanju pripravljenosti lahko vklopite televizor s pritiskom na gumb ϕ / I, **INPUT**, gumba **PR** \blacktriangle ali \blacktriangledown na televiziji ali s pritiskom na **POWER**, **TV**, **INPUT**, **D/A**, **PR +** ali -, gumba s **številkami (0~9)** na daljinskem upravljalniku.

Nastavitve

Če se ob vklopu televizorja na zaslonu prikaže meni OSD (On Screen Display), lahko tam nastavite možnosti Language (Jezik), Select Mode (Izbira načina), Country (Država), Time Zone (Časovni pas), Auto programme (Samodejno nastavljanje programov).

Opmemba:

- Ce ne pritisnete nobenega gumba, se bo meni čez približno 40 sekund samodejno zaprl.
- S pritiskom gumba **BACK** se s trenutnega menija OSD pomaknete na prejšnjega.
- V tistih državah, ki nimajo potrjenih standardov oddajanja DTV, nekatere funkcije DTV ne bodo delovale, kar je odvisno od okolja oddajanja DTV.
- Način »Domov« je najprimernejši za splošno domače okolje in je tudi nastavljen kot osnovni način tega televizorja.
- Način »V trgovini« je namenjen prav uporabi v trgovinah. Način »V trgovini« po določenem času aktivira kakovost videa, ki jo nastavi podjetje, po tem ko kupci naključno spreminjajo nastavitve kakovosti videa.
- Način (Domov, V trgovini) lahko spremenite tako, da v meniju **MOŽNOST** povrnete tovarniške (začetne) nastavitve.

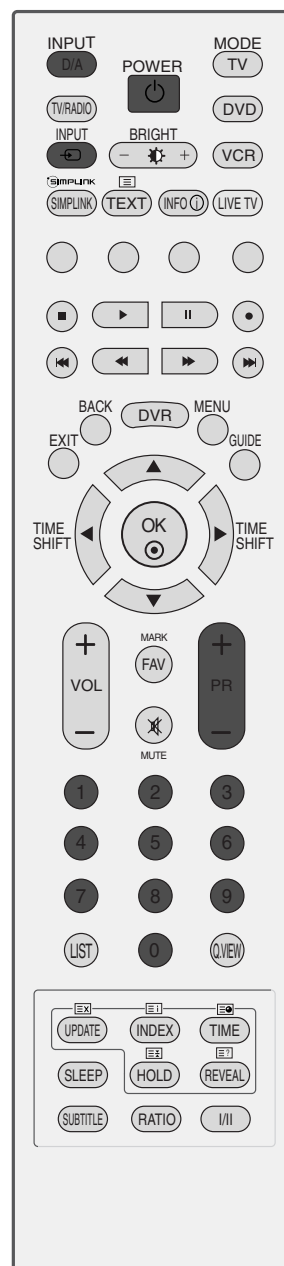

GLE DANJE TELEVI ZIJE/KRMILJENJE PROGRAMOV

IZBIRANJE PROGRAMOV

- 1 Za izbor številke programa pritisnite gumb **PR +** ali - ali gumbe s ŠTEVILKAMI.

PRILAGANJE GLASNOSTI

- 1 Pritisnite gumb **VOL +** ali - za prilagajanje glasnosti.

Če bi radi izklopili glasnost, pritisnite gumb **MUTE**.

Nemo funkcijo lahko prekinete s ponovnim pritiskom na gumb **MUTE, VOL +** ali - ali I/II.

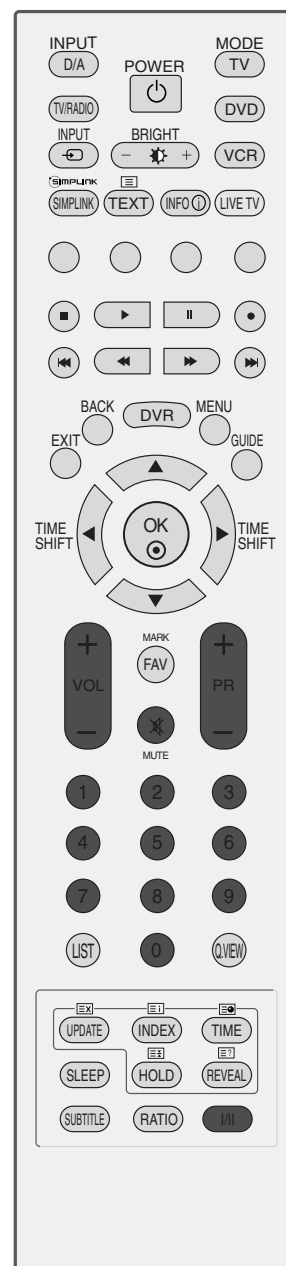

IZBIRANJE MENIJA NA ZASLONA IN PRILAGAJANJE

Vaš televizijski OSD (On Screen Display oz. prikaz na zaslonu) se lahko rahlo razlikuje od tega, kar je prikazano v navodilih. Zasloni prikaz uporablja slike za plazma televizije.

- 1 Pritisnite gumb **MENU** in nato gumba **▲** ali **▼**, da se prikaže vsak posamezni meni.
- 2 Pritisnite **▶** gumb in z gumboma **▲** ali **▼** izberite točko menija.
- 3 Spremenite nastavitve posamezne točke v nadmeniju ali meniji poteznega načina z gumbom **◀** ali **▶**.
K višji ravni menija pridete, če pritisnete gumb **OK** ali gumb **MENU**.



*: Ta funkcija ni na voljo vseh državah.

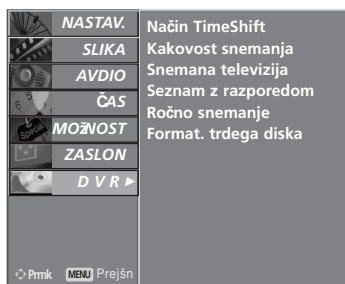

! POZOR

- ▶ V analognem načinu se možnosti **Moč antene 5V**, **Booster**, **Informacije CI**, **Posod. prog. opr.** in **Diagnostika** ne bodo prikazale.
- ▶ Med predvajanjem posnetih programov nekatere funkcije **NASTAV.** (NASTAVITVE) niso aktivirane.

GLE DANJE TELEVI ZIJE/KRMILJENJE PROGRAMOV

SAMODEJNO PROGRAMSKO UGLAŠEVANJE (V DIGITALNEM NAČINU)

Ta funkcija samodejno poišče in shrani vse programe

Ko v digitalnem načinu uporabite funkcijo samodejnega iskanja programov, se izbrišejo vse shranjene informacije o storitvah.

Te funkcije ni mogoče uporabiti med snemanjem programa.

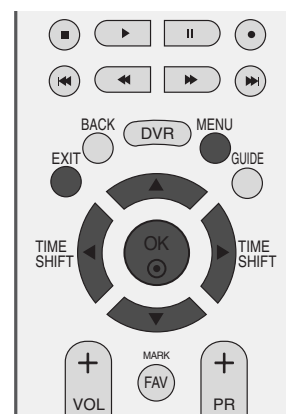

1 Pritisnite gumb **MENU** in z gumboma ▲ ali ▼ izberite **NASTAV.** meni.

2 Pritisnite ► gumb in z gumboma ▲ ali ▼ izberite zaslon **Samod. nastavi.**

3 Pritisnite gumb ► za zagon samodejnega naglaševanja . S ŠTEVILSKIMI gumbi vnesite 4-mestno geslo v nastavitev **Zaklepanje sistema** 'Vklapljen'.

Prikazalo se bo sporočilo "**Vse servisne informacije bodo posodobljene. Nadaljujem?**" (Vsi (vaši) podatki o nastavitvah kanalov bodo posodobljeni. Želite nadaljevati?).

Če želite obdržati samodejno nastavitve kanalov, z gumbom ◀ ali ▶ izberite možnost **DA**. Nato pritisnite gumb **OK**. V nasprotnem primeru izberite **NE**.

Za prekinitev samodejnega naglaševanja pritisnite gumb **MENU**.

4 Ko pritisnete gumb **EXIT**, se vrnete nazaj zaslon televizije.



1

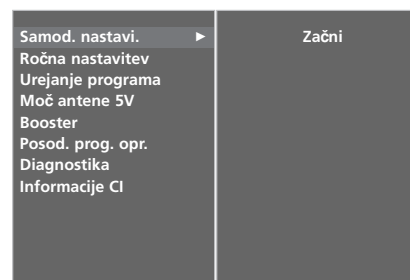

2

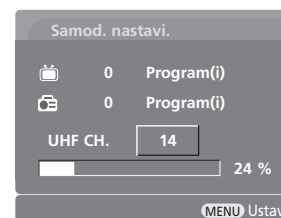

3

SAMODEJNO PROGRAMSKO UGLAŠEVANJE (V DIGITALNEM NAČINU)

Ročna nastavitve vam omogoča ročno dodajanje programov na seznam programov.

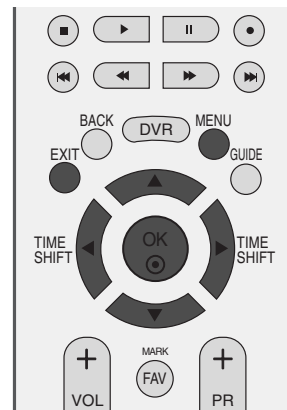

1 Pritisnite gumb **MENU** in z gumboma **▲** ali **▼** izberite **NASTAV.** menu.

2 Pritisnite gumb **▶** in z gumboma **▲** ali **▼** izberite **Ročna nastavitve**.

3 S pritiskom gumba **▶** in nato gumba **▲** ali **▼** oziroma **ŠTEVILSKIH** gumbov lahko izberete zeleno številko kanala.
S **ŠTEVILSKIMI** gumbi vnesite 4-mestno geslo v nastavitve **Zaklepanje sistema 'Vklapljen'**.

4 Shranite kanal tako, da pritisnete gumb **OK**.

Če je številka kanala, ki jo želite dodati, že dodana na seznam programov, se bo prikazalo sporočilo **"Nastavitve kanala bodo posodobljene. Nadaljujem?"**.

Če želite obdržati samodejno nastavitve kanalov, z gumbom **◀** ali **▶** izberite možnost **DA**.

Nato pritisnite gumb **OK**. V nasprotnem primeru izberite **NE**.

5 Ko pritisnete gumb **EXIT**, se vrnete nazaj zaslon televizije.



1

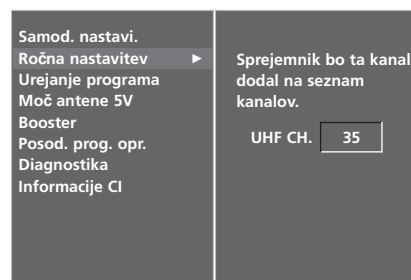

2

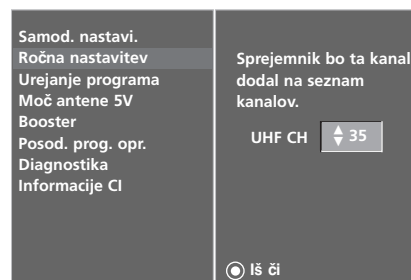

3 4

GLEĐANJE TELEVIZIJE/KRMILJENJE PROGRAMOV

UREJANJE PROGRAMOV (V DIGITALNEM NAČINU)

Če preskočite številko, je med gledanjem televizije ne boste mogli izbrati z uporabo gumba **PR +** ali **-**.

Če želite izbrati izpuščen program, vnesite številko programa neposredno s **ŠTEVILSKIMI** gumbi ali pa ga izberite v meniju Urejanje programov.

Ta funkcija vam omogoča, da lahko shranjene programe izpustite.

V nekaterih državah je premikanje programa možno samo z uporabo **RUMENEGA** gumba.

Te funkcije ni mogoče uporabiti med snemanjem programa.



1 Pritisnite gumb **MENU** in z gumboma **▲** ali **▼** izberite **NAS-TAV** menu.

2 Pritisnite **▶** gumb in izberite z gumboma **▲** ali **▼** **Urejanje programa**.

3 Pritisnite **▶** gumb za prikaz **Urejanje programa**. S **ŠTEVILSKIMI** gumbi vnesite 4-mestno geslo v nastavitev **Zaklepanje sistema 'Vklapljen'**.

4 Z gumbom **▲** ali **▼** ali **◀** ali **▶** izberite program, ki ga želite shraniti ali izpustiti.

5 Program izpustite ali shranite tako, da večkrat pritisnete **MODER** gumb.

Izpuščeni programi so prikazani v modri barvi in teh programov med gledanjem televizije ne boste mogli izbrati z gumbom **PR +** ali **-**.

6 Ko pritisnete gumb **EXIT**, se vrnete nazaj zaslon televizije.

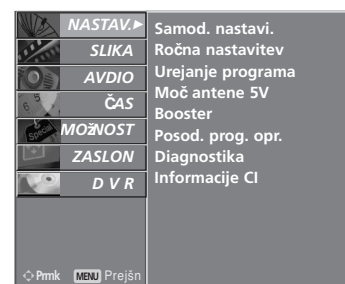

1

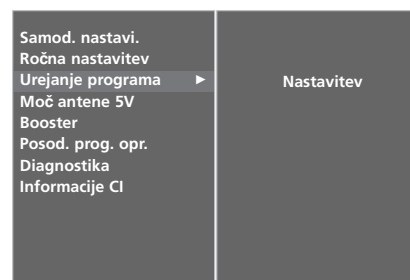

2 3

Mini slovarček

	Prikazano z možnostjo Program DTV.		Prikazano z možnostjo Program s teletextom.
	Prikazano z možnostjo Zaklenjen program.		Prikazano z možnostjo Program s podnapisi.
	Prikazano z možnostjo Radijski program.		Prikazano z možnostjo Kodiran program.
	Prikazano z možnostjo MHEG Programme.		Prikazano z možnostjo Program Dolby.

■ Preskok številke programa

1 Izberite številko programa, ki jo želite preskočiti, z gumbi ▲ ali ▼ oziroma ◀ ali ▶.

2 Pritisnite **MODER** gumb. Preskočen program dobi modro barvo.

3 Za prekinitev te funkcije pritisnite ponovno **MODER** gumb.

Če je bila preskočena ena od števil programov, to številko ne bo možno izbrati z gumboma PR+ / - med običajnim gledanjem televizije.

Če želite izbrati izpuščen program, vnesite številko programa neposredno s ŠTEVILSKIMI gumbi oziroma ga izberite v meniju Urejanje programov ali EPG.

4 Ko pritisnete gumb **EXIT**, se vrnete nazaj zaslon televizije.

■ Zaklepanje programa (samo v načinu Zaklepanje sistema vklopljeno)

1 Z gumbom ▲ ali ▼ oziroma ◀ ali ▶ izberite program, ki ga želite zakleniti.

2 Pritisnite **ZELEN** gumb. Pred številko tega programa se bo prikazala oznaka za zaklepanje.

3 Za izhod iz te funkcije ponovno pritisnite **ZELEN** gumb.

Opomba:

- ▶ Če želite gledati zaklenjen program, v sistem za zaklepanje vnesite 4-mestno številsko geslo. To številko si morate zapomniti!
- ▶ Če ste geslo pozabili, na daljinskem upravljalniku pritisnite '7', '7', '7', '7'.
- ▶ Če po odklepanju zaklenjenega programa izberete drug program in se nato v roku ene minute vrnete na zaklenjenega, vam za njegovo izbiro ni treba ponovno vnesti gesla.

■ Izbira priljubljenega programa

1 S pritiskanjem gumba ▲ ali ▼ oziroma ◀ ali ▶ izberite številko priljubljenega programa, nato pa na daljinskem upravljalniku pritisnite gumb **FAV**.

Izbrani program bo samodejno vključen v seznam priljubljenih programov.

GLEĐANJE TELEVIZIJE/KRMILJENJE PROGRAMOV

5-VOLTNO NAPAĀANJE ANTENE (SAMO V DIGITALNEM NAČINU)

Tudi če v zunanji anteni ni 5-voltnega adapterja za napajanje, lahko ta funkcija iz monitorja oddaja 5 V.

- 1 Pritisnite gumb **MENU** in nato izberite z gumboma ▲ ali ▼ **NASTAV.** meni.
- 2 Pritisnite ► gumb in izberite z gumboma ▲ ali ▼ **Moč antene 5V.**
- 3 Pritisnite ► gumb in z gumboma ▲ ali ▼ izberite **Vklopljen** ali **Izklopljen.**

Če izberete možnost **Moč antene 5V Vklopljen**, monitor pa je priključen na kratki vod, se bo možnost samodejno izklopila.

Prikazalo se bo sporočilo **“Preobremenitev napajanja antene . Samodejno izklopljeno.”**.

- 4 Ko pritisnete gumb **EXIT**, se vrnete nazaj zaslon televizije.

Booster (ojačevalec) (SAMO V DIGITALNEM NAČINU)

Če je sprejem slab, nastavite funkcijo **Booster** (ojačevalec) na On (vklop).

Če je sprejem dober, nastavite funkcijo **Booster** (Ojačevalec) na Off (Izklop).

- 1 Pritisnite gumb **MENU** in nato izberite z gumboma ▲ ali ▼ **NASTAV.** meni.
- 2 Pritisnite ► gumb in izberite z gumboma ▲ ali ▼ **Booster.**
- 3 Pritisnite ► gumb in z gumboma ▲ ali ▼ izberite **Vklopljen** ali **Izklopljen.**
- 4 Ko pritisnete gumb **EXIT**, se vrnete nazaj zaslon televizije.

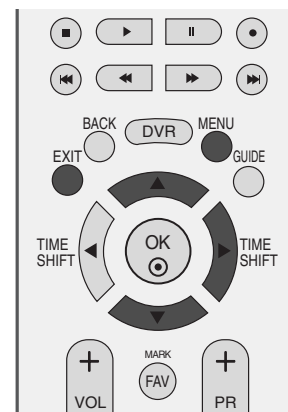

1

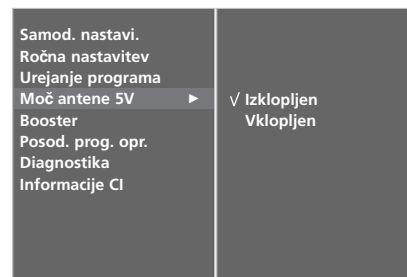

2 3

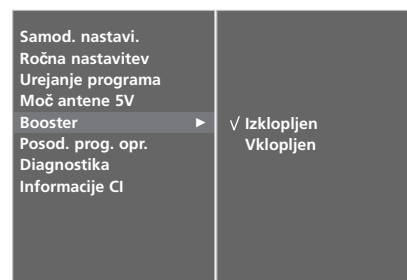

2 3

Posod. prog. opr. (SAMO V DIGITALNEM NAČINU)

Posodobitve programske opreme lahko prenesete prek digitalnega zemeljskega oddajnega sistema.

Ko posodobite programsko opremo, boste morda morali formatirati trdi disk (HDD). V tem primeru je v meniju DVR Home (Domov) prikazano sporočilo o napaki trdega diska.

- 1 Pritisnite gumb **MENU** in nato izberite z gumboma ▲ ali ▼ **NASTAV.** meni.
- 2 Pritisnite ► gumb in izberite z gumboma ▲ ali ▼ **Posod. prog. opr.**
- 3 Pritisnite ► gumb in z gumboma ▲ ali ▼ izberite **Izklopljen** ali **Vklopljen**.
 - Če izberete **Vklopljen** se bo prikazalo okno s sporočilom za potrditev uporabnika, ki vas bo obvestilo, da je najdena nova programska oprema.
- 4 Ko pritisnete gumb **EXIT**, se vrnete nazaj zaslon televizije.

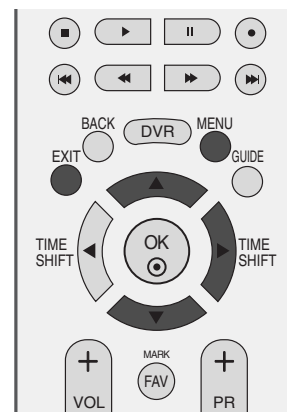

1

* Pri nastavitvi možnosti "osodabljanje programske opreme"



Občasno se bo ob prenosu posodobljene digitalne programske opreme na zaslonu televizorja prikazal naslednji meni.



Ko vidite spodnjo sliko, z gumbom ◀ ali ▶ izberite možnost **DA**.



Ko je posodobitev programske opreme končana, sistem potrebuje približno eno minuto za ponovni zagon.

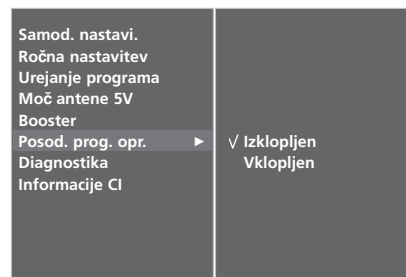

2 3

- Med postopkom posodobitve programske opreme pazite na naslednje:

- Ne sme biti motenj v napajanju monitorja.
- Monitorja ne smete izklopiti.
- Ne smete izključiti antene.
- Med tem časom ne smete izklopiti napajanja monitorja.
- V tem času ne smete vklopiti/izklopiti napajanja.
- Ko je posodobitev programske opreme končana, lahko posodobljeno različico programske opreme potrdite v meniju Diagnostika.
- Med delovanjem funkcije DVR (sne-manje, predvajanje) funkcije OTA ni mogoče izvajati.

GLEĐANJE TELEVIZIJE/KRMILJENJE PROGRAMOV

Diagnostika (SAMO V DIGITALNEM NAČINU)

Ta funkcija omogoča ogled naslednjih podatkov: Manufacturer (proizvajalec), Model/Type (model/tip), Serial Number (serijska številka) in Software Version (različica programske opreme).

Prikazane so informacije in moč signala nastavljenega multiplekserja.
Prikazane so informacije o signalu in imenu storitve izbranega multiplekserja.

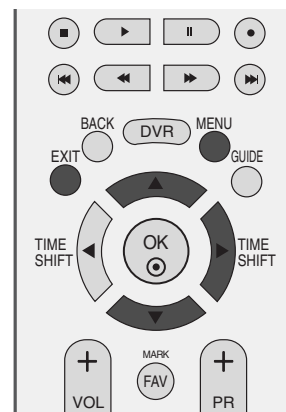

- 1 Pritisnite gumb **MENU** in nato izberite z gumboma ▲ ali ▼ **NASTAV.** meni.
- 2 Pritisnite ► gumb in izberite z gumboma ▲ ali ▼ **Diagnostika.**
- 3 Če želite videti podatke Manufacturer (proizvajalec), Model/Type (model/tip), Serial Number (serijska številka) in Software Version (različica programske opreme), pritisnite gumb ►.
- 4 Ko pritisnete gumb **EXIT**, se vrnete nazaj zaslon televizije.



1

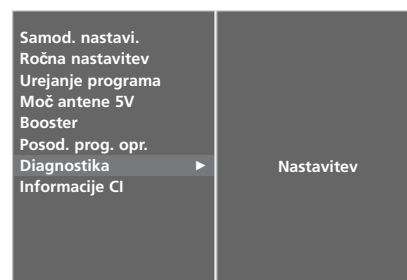

2

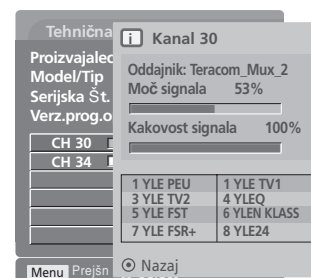

3

CI Information (INFORMACIJE CI [O SKUPNEM VMESNIKU]) (SAMO V DIGITALNEM NAČINU)

Ta funkcija omogoča gledanje nekaterih plačljivih storitev. Če odstranite modul CI, plačljivih storitev ne morete gledati. Ko vstavite modul v režo CI, lahko dostopate do menija modula. Modul in pametno kartico lahko kupite pri pooblaščenem prodajalcu. Modula CAM ni priporočljivo pogosto vstavljati in odstranjevati iz monitorja. Zaradi tega lahko nastopijo težave. Ko vstavite modul CI in vklopite monitor, pogosto ne slišite zvoka.

Zaradi modula CI in pametne kartice je lahko slika neobičajna.

Funkcije CI morda ni mogoče uporabiti glede na razmere oddajanja v določeni državi.

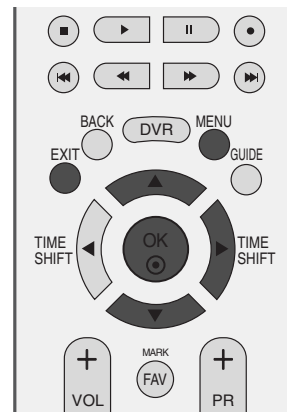

- 1 Pritisnite gumb **MENU** in nato izberite z gumboma ▲ ali ▼ **NASTAV.** meni.
- 2 Pritisnite ► gumb in izberite z gumboma ▲ ali ▼ **Informacije CI**.
- 3 Pritisnite gumb ► in nato gumb **OK**.
- 4 S pritiskom gumba ▲ ali ▼ izberite želeni element: Module information (informacije o modulu), smart card information (informacije o pametni kartici), language (jezik) ali software download (prenos programske opreme) itd.
- 5 Nato pritisnite **OK**.
- 6 Ko pritisnete gumb **EXIT**, se vrnete nazaj zaslon televizije.



1

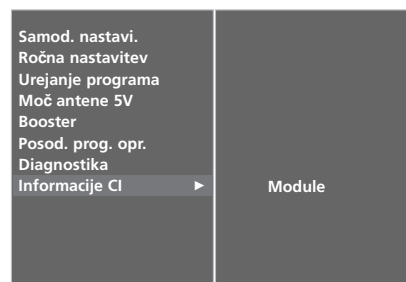

2 3

• Ta meni OSD je prikazan samo kot primer, možnosti menija in njegova oblika na zaslonu se namreč razlikujejo glede na ponudnika digitalnih plačljivih storitev.
• Vaš ponudnik lahko spremeni prikaz in storitve menija CI (Common Interface – splošni vmesnik).

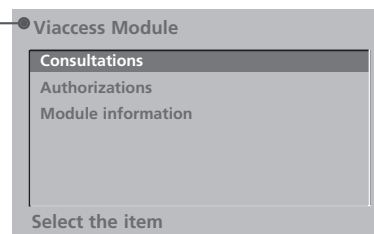

4 5

GLEĐANJE TELEVIZIJE/KRMILJENJE PROGRAMOV

SAMODEJNO PROGRAMSKO UGLAŠEVANJE (V ANALOGNEM NAČINU)

Vse postaje, ki jih je možno dobiti, lahko shranite na ta način. Priporočamo uporabo samodejnega programiranja med namestitvijo tega aparata.

Te funkcije ni mogoče uporabiti med snemanjem programa.

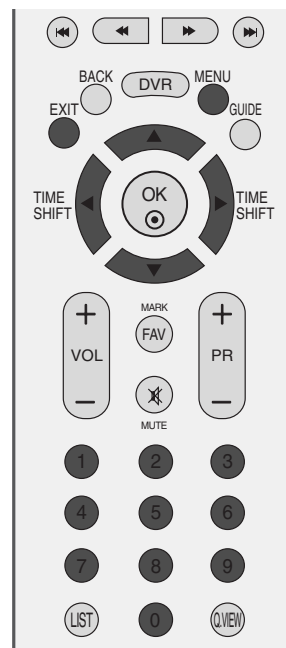

- 1 Pritisnite gumb **MENU** in nato izberite z gumboma ▲ ali ▼ **NASTAV.** meni.
- 2 Pritisnite ► gumb in z gumboma ▲ ali ▼ izberite zaslon **Samod. nastavi.**
- 3 Izberite možnost **Sistem** ako, da pritisnete gumb ►. Z gumbom ◀ ali ► zberite sistem televizije:

L : SECAM L/L' (Francija)
BG : PAL B/G, SECAM B/G (Evrope / Vzhodna Evropa/ Azija/ Nova Zelandija/ Bližnji Vzhod/ Afrika / Avstralija)
I : PAL I/II (VB / irska/ Hong Kong / Južna Afrika)
DK : PAL B/G, SECAM B/G (Vzhodna Evropa/ Kitajska/ Afrika / CIS)

- 4 S pritiskom gumba ▼ izberite možnost **Shranjevanje iz.**

Z gumbom ◀ ali ► oziroma s ŠTEVILSKIMI gumbi v meniju **Shranjevanje iz** izberite začetno številko programa.

- 5 S pritiskom gumba ▼ izberite možnost **Začni.**

Vse razpoložljive postaje so shranjene. Ime postaje se shrani za postaje, ki oddajajo VPS (storitve video programiranja), PDC (kontrolne za dostavo programa) ali TELETEXT podatke.

Če ni možno ugotoviti oz. določiti ime postaje, se vzame in shrani številko kanala kot **C** (V/UHF 01-69) ali **S** (Kabel 01-47), kateremu sledi številka .

Za prekinitev samodejnega naglaševanja pritisnite gumb **MENU**.

Ko je samodejno programiranje zaključeno, se pojavi na zaslonu meni za **Urejanje programa** .

Glejte tudi poglavje **Urejanje programa** za urejanje shranjenih programov.



1

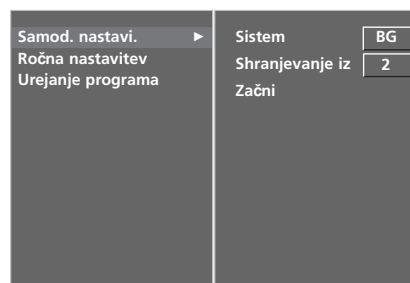

2 3 4 5

SAMODEJNO PROGRAMSKO UGLAŠEVANJE (V ANALOGNEM NAČINU)

Ročni program dopušča ročno uglasovanje in urejanje postaj po poljubnem vrstnem redu.

Ta funkcija ni na voljo, kadar je vklopljen način TimeShift (zamik časa).

Te funkcije ni mogoče uporabiti med snemanjem programa.

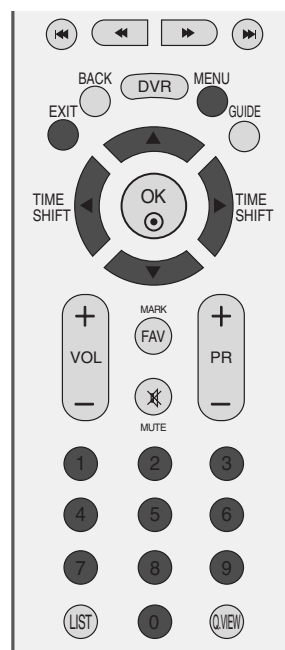

1 Pritisnite gumb **MENU** in z gumboma **▲** ali **▼** izberite **NASTAV.** menu.

2 Pritisnite gumb **▶** in z gumboma **▲** / **▼** izberite **Ročna nastavitve**.

3 S pritiskom gumba **▼** izberite možnost **Shranjevanje**.

Z gumbom **◀** ali **▶** oziroma s **ŠTEVILSKIMI** gumbi v meniju **Shranjevanje** izberite želeno številko programa.

4 Pritisnite gumba **▼** za izbor **System**. Pritisnite gumba **◀** ali **▶** za izbor menija televizijskega sistema.:

- L** : SECAM L/L' (Francija)
- BG** : PAL B/G, SECAM B/G (Evrope / Vzhodna Evropa/ Azija/ Nova Zelandija/ Bližnji Vzhod/ Afrika / Avstralija)
- I** : PAL I/II (VB / irska/ Hong Kong / Južna Afrika)
- DK** : PAL B/G, SECAM B/G (Vzhodna Evropa/ Kitajska/ Afrika / CIS)

5 S pritiskom gumba **▼** izberite možnost **Trak**. S pritiskom gumba **◀** ali **▶** izberite možnost **V/UHF** ali **Kabel**.

6 Pritisnite gumba **▼** za izbor **Kanal**. Izberete lahko zaželeno številko programa z gumboma **◀** ali **▶** ali gumbi s številkami.

Po možnosti izberite številko programa neposredno s številskimi gumbami.

7 Pritisnite gumba **▼** za izbor **Iš č!**. Pritisnite gumba **◀** ali **▶** za zagon iskanja. Ko je bila najdena postaja se bo iskanje prekinilo.

8 Pritisnite gumb **OK**, da jo shranite.

9 Če bi radi shranili še druge postaje, ponovite korake **3** do **8**.

10 Ko pritisnete gumb **EXIT**, se vrnete nazaj zaslon televizije.



1

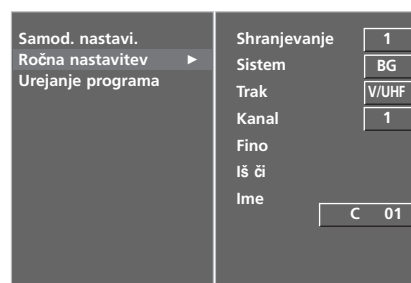

GLEĐANJE TELEVIZIJE/KRMILJENJE PROGRAMOV

FINO UGLAŠEVANJE (V ANALOGNEM NAČINU)

Običajno je fino uglaševanje potrebno samo tedaj, kadar je sprejem slab.

- 1 Pritisnite gumb **MENU** in z gumboma ▲ ali ▼ izberite **NASTAV.** meni.
- 2 Pritisnite ► gumb in z gumboma ▲ ali ▼ izberite zaslon **Ročna nastavitvev.**
- 3 Pritisnite gumb ► in z gumboma ▲ ali ▼ izberite **Fino.**
- 4 Pritisnite gumb ► in z gumboma ◀ ali ▶ izberite Fine tune (Fino uglaševanje), da dobite najboljšo sliko in zvok.
- 5 Pritisnite gumb **OK**, da jo shranite.
- 6 Ko pritisnete gumb **EXIT**, vrnete nazaj zaslon televizije.

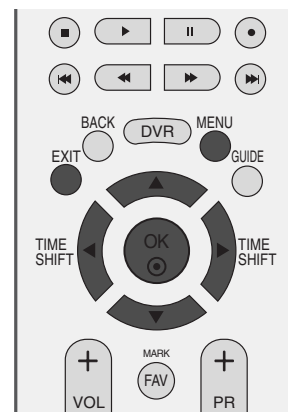

1

DOLOČANJE IMENA POSTAJE (V ANALOGNEM NAČINU)

Vsaki številki programa lahko dodelite ime postaje.

- 1 Pritisnite gumb **MENU** in z gumboma ▲ ali ▼ izberite **NASTAV.** meni.
- 2 Pritisnite ► gumb in z gumboma ▲ ali ▼ izberite zaslon **Ročna nastavitvev.**
- 3 Pritisnite gumb ► in z gumboma ▲ ali ▼ izberite **Ime.**
- 4 Pritisnite ► gumb in nato ▲ ali ▼. Uporabite lahko črke od **A** do **Z**, številke od **0** do **9**, **+/-** in prazno polje.
- 5 Pritisnite gumba ◀ ali ▶ za izbor položaja, nato vnesete naslednjo črko, in tako naprej.
- 6 Pritisnite gumb **OK**, da jo shranite.
- 7 Ko pritisnete gumb **EXIT**, vrnete nazaj zaslon televizije.

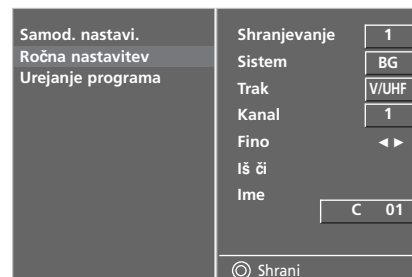

2 3 4 5

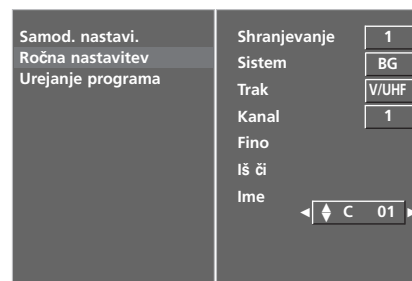

2 3 4 5 6

UREJANJE PROGRAMOV (V ANALOGNEM NAČINU)

Ta funkcija dopušča brisanje ali preskok shranjenega programa. Z njo lahko premaknete nekatere postaje na drugo številko programa ali pa kopirate neko postajo brez podatkov v izbrano programsko številko.

Te funkcije ni mogoče uporabiti med snemanjem programa.

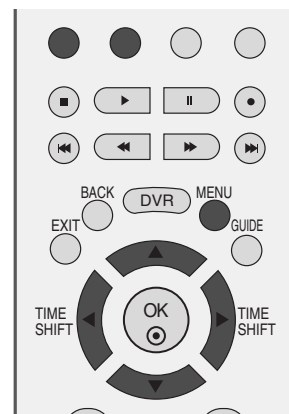

- 1 Pritisnite gumb **MENU** in nato izberite z gumboma ▲ ali ▼ **NASTAV.** meni.
- 2 Pritisnite ► gumb in izberite z gumboma ▲ ali ▼ **Urejanje programa**.
- 3 Pritisnite ► gumb za prikaz **Urejanje programa**.

■ Brisanje programov

- a Izberite program, ki ga želite izbrisati z gumbi ▲ ali ▼ oziroma ◀ ali ▶.
- b Pritisnite dvakrat rdeči gumb. Izbran program se **RDEŠO** in vsi sledeči programi se premaknejo za eno mesto naprej.

■ Kopiranje programa

- a Izberite program, ki ga želite kopirati, z gumbi ▲ ali ▼ oziroma ◀ ali ▶.
- b Pritisnite **ZELENO** gumb. Izbran program se premakne za eno mesto navzdol.



GLEĐANJE TELEVIZIJE/KRMILJENJE PROGRAMOV

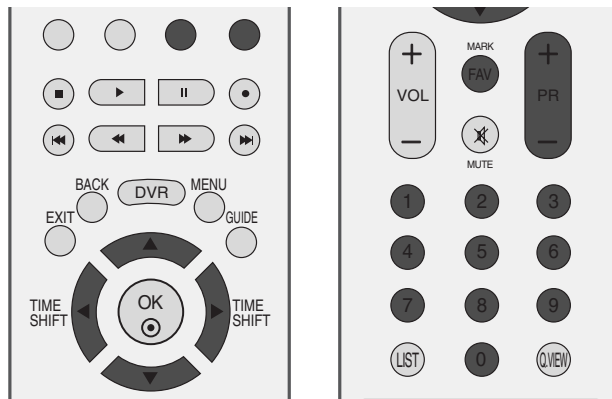

■ Premikanje programov

- Izberite program, ki ga želite premakniti z gumbi ▲ ali ▼ oziroma ◀ ali ▶.
- Pritisnite **RUMENO** gumb.
- Izberite program, ki ga želite premakniti, z gumbi ▲ ali ▼ oziroma ◀ ali ▶.
- Pritisnite ponovno **RUMENO** gumb, da se sproži funkcija.

■ Preskok številke programa

- Izberite številko programa, ki jo želite preskočiti, z gumbi ▲ ali ▼ oziroma ◀ ali ▶.
- Pritisnite **MODER** gumb. Preskočen program dobi modro barvo.
- Za prekinitev te funkcije pritisnite ponovno **MODER** gumb.
- Če je bila preskočena ena od števil programov, to številko ne bo možno izbrati z gumboma ▲ ali ▼ med običajnim gledanjem televizije.

Če bi si radi vseeno ogledali preskočen program, vnesite številko programa s številskimi gumbi ali jo izberite prek urejevalnika programa oz. preko menija razpredelnice.

■ Izbira priljubljenega programa

- Z gumbom ▲ ali ▼ oziroma ◀ ali ▶ izberite številko priljubljenega programa.
- Pritisnite gumb **FAV**.

Izbrani program bo dodan v seznam priljubljenih programov.

PRIKLIC RAZPREDELNICE S PROGRAMI

Programe, ki so shranjeni v pomnilniku, si lahko pustite pokazati in jih nato preverite v razpredelnici programov.

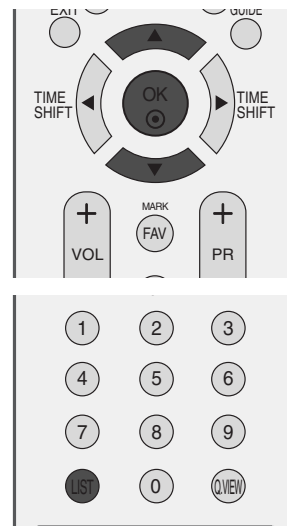

■ Prikaz razpredelnice programov.

- 1 Pritisnite gumb **LIST** za prikaz Seznam programov Meni (Menija razpredelnice programov).

Na zaslonu se pojavi razpredelnica s programi.

- Vmes so nekateri programi prikazani v modri barvi. Nastavitev teh programov dopušča preskok pri samodejnem programiranju ali v načinu urejevanja programov.
- Pri programih, ki so v razpredelnici programov prikazani s številko, nobile določeno nobeno ime postaje.

■ Izbiranje programa iz razpredelnice.

- 1 Izberite program z gumbi ▲ ali ▼.
- 2 Nato pritisnite **OK**. Aparat preklopi na izbrano programsko številko.

■ Listanje v programskih razpredelnicah

Na straneh **SEZNAMA** programov je skupno 100 programov.

- 1 Pritisnite večkrat na gumb ▲ ali ▼ in stran se bo obrnila.
- 2 Ko pritisnete gumb **LIST**, se vrnete nazaj zaslon televizije

■ Prikaz tabele priljubljenega programa

Če pritisnete gumb **FAV**, se prikaže tabela menija priljubljenega programa.

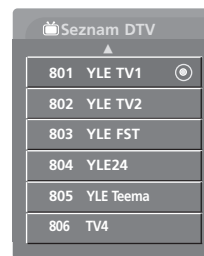

< V DIGITALNEM NAČINU >



< V ANALOGNEM NAČINU >

Mini slovarček

 Prikazano z možnostjo Zaklenjen program.

GLEĐANJE TELEVIZIJE/KRMILJENJE PROGRAMOV

Oznaka vhoda

Nastavitev oznake za vsak vhodni vir, ki ni v uporabi, ko pritisnete gumb **INPUT**.

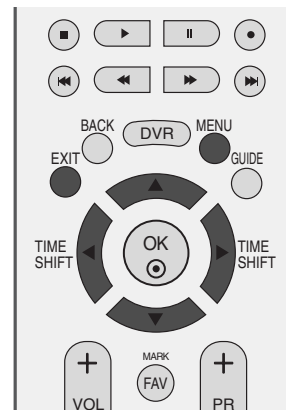

- 1 Pritisnite gumb **MENU** in nato izberite z gumboma ▲ ali ▼ **MOŽNOST** meni.
- 2 Pritisnite ► gumb in izberite z gumboma ▲ ali ▼ **Oznaka vhoda**.
- 3 Pritisnite gumb ►, nato pa z gumbom ▲ ali ▼ izberite vir: AV1, AV2, AV3, Comp., RGB, HDMI1, HDMI2 ali HDMI3.
- 4 S pritiskom gumba ◀ ali ▶ izberite oznako.
- 5 Ko pritisnete gumb **EXIT**, se vrnete nazaj zaslon televizije.



1

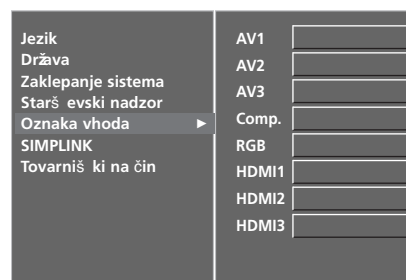

2 3 4



Deluje samo na enoti, ki nosi logo SIMPLINK. Preverite, če ima vaša enota logo SIMPLINK.

Ko je v uporabi z napravami drugih proizvajalcev s funkcijo HDMI-CEC, lahko nepravilno deluje.

Ta funkcija vam omogoča kontrolo in predvajanje drugih AV enot, ki so povezani s televizorjem preko HDMI kabla brez dodatnih kablov in nastavitve.

Če želite prikazati meni SIMPLINK, izberite On (Vklop).

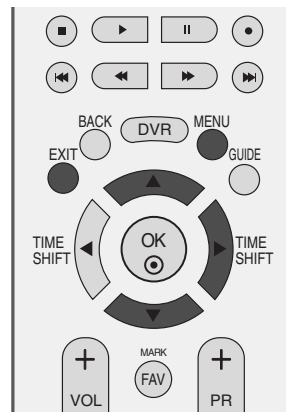

1 Pritisnite gumb **MENU** in nato izberite z gumboma ▲ ali ▼ **MOŽNOST** meni.

2 Pritisnite ► gumb in z gumboma ▲ ali ▼, izberite **SIMPLINK**.

3 Pritisnite ► gumb in z gumboma ▲ ali ▼ izberite **Izklopljen** ali **Vklopljen**.

4 Ko pritisnete gumb **EXIT**, se vrnete nazaj zaslon televizije.



1

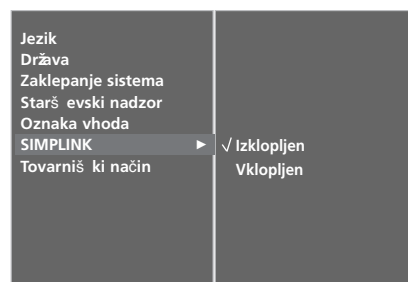

2 3

GLEĐANJE TELEVIZIJE/KRMILJENJE PROGRAMOV

Funkcije Simplink (enostavnih povezav)

Ponovno predvajanje diska

Kontrolirajte povezane AV enote s pritiskom gumbov ▲ ali ▼ oziroma ◀ ali ▶, OK ali gumbov za predvajanje, ustavljanje, začasno ustavljanje, hitro nazaj, hitro naprej, preskok poglavja.

Neposredno predvajanje

Po povezovanju AV enot z televizijo lahko neposredno kontrolirate enote in predvajanje medijev brez bilo katerih dodatnih nastavitev.

Izbiranje AV enote

To vam omogoča izbor ene od AV enot, ki je povezana s televizijo in jo nato predvajati.

Izklop vseh enot

Če izklopite televizor, se bodo hkrati izklopile tudi vse ostale enote.

Preklop na audio-out (avdio izhod)

Ta funkcija je namenjena za enostaven preklop avdio izhoda.

***Enota, ki je povezana s televizijo preko HDMI kabla, ki jo pa Simplink ne podpira, ne nudi te funkcije.**

Meni Simplink (Meni za enostavne povezave)

Pritisnite gumb ▲ ali ▼ oziroma ◀ ali ▶ in nato OK, da izberete zaželen vir SIMPLINKA.

1 **Gledanje televizije:** Preklopite na prejšnji televizijski kanal ne glede na trenutni način.

2 **Ponovitev posnetka na plošči:** Ob izbiri te funkcije se bodo predvajale vse povezane plošče. Kadar je več plošč, se bodo na dnu zaslona pokazali naslovi teh plošč.

3 **Ponovite posnetka na VCR:** Predvajajte in kontrolirajte VCR.

4 **Ponovno predvajanje HDD posnetkov:** Predvajajte in kontrolirajte posnetke, ki so shranjeni na HDD.

5 **Audio izhod k domačemu gledališču/Audio izhod k TV:** Izberite domače gledališče ali zvočnike televizorja za avdio izhod.



Izbrana enota

Če ni nobena enota povezana, je to prikazano v sivi barvi.

Če je povezana le ena enota, se to prikaže v svetli barvi.

! POZOR

- ▶ Povežite HDMI kabel s HDMI/DVI IN ali terminalom (HDMI izhod) na zadnji strani aparata s SIMPLINK-om terminala HDMI IN.
- ▶ Za domače gledališče s funkcijo SIMPLINK: po povezavi terminala HDMI po zgornji metodi, povežite kabel DIGITAL AUDIO OUT s terminalnom DIGITAL AUDIO IN na hrbtini strani televizorja in terminalnom OPTICAL na hrbtini strani aparata SIMPLINK.
- ▶ Med delovanjem zunanjega aparata s SIMPLINK, pritisnite gumb TV ali gumb MODE na daljinskem upravljalcu, da boste lahko naprej urejali.
- ▶ Ko se vhodni vir preklopi z gumbom INPUT na daljinskem upravljalcu na drugo enoto, bo nehala enota, ki ima SIMPLINK, prenehala delovati.
- ▶ Pri izbiranju ali upravljanju z medijsko enoto s funkcijo Domače gledališče, se bodo zvočniki samodejno preklopili na zvočnike domačega gledališča (poslušanje sedaj poteka preko domačega gledališča).
- ▶ Kadar je vklopljena funkcija SIMPLINK, lahko gumb, kot so stop (ustavi)/play (predvajaj)/pause (začasno zaustavi)/fast reverse (hitro previjanje nazaj)/fast forward (hitro previjanje naprej)/chapter skip (preskoči poglavje) uporabljate za upravljanje naprave SIMPLINK, ne pa tudi funkcije DVR.

DVR (digitalni video snemalnik)

Način Timeshift (zamik časa) – za začasno zaustavljanje in ponovno predvajanje programov v živo

S to funkcijo lahko samodejno snemate programe v živo in si jih tako kadar koli ponovno ogledate.

Če vklopite način TimeShift (zamik časa), lahko standardni televizijski program kadar koli začasno zaustavite ali previjete nazaj, a pri tem ne zamudite predvajanja v živo.

(Če je signal šibek, funkciji za zamik časa in snemanje – TimeShift Mode in Recording – mogoče ne bosta delovali.)

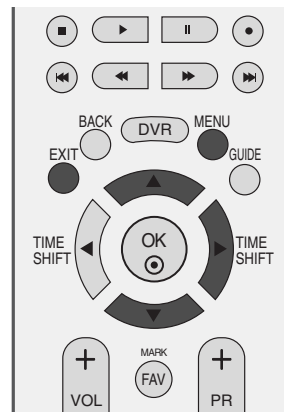

1 Pritisnite gumb **MENU** in nato izberite z gumboma ▲ ali ▼ **DVR** meni.

2 Pritisnite ► gumb in z gumboma ▲ ali ▼, izberite **Način TimeShift**.

3 Pritisnite ► gumb in z gumboma ▲ ali ▼ izberite **Izklopljen** ali **Vklopljen**.

4 Ko pritisnete gumb **EXIT**, se vrnete nazaj zaslon televizije.



1

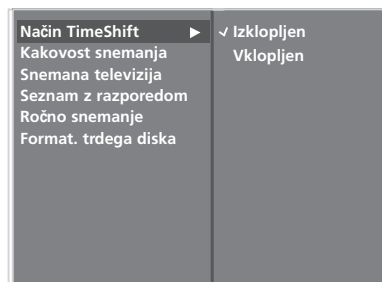

2 3

DVR (digitalni video snemalnik)

Uporabljanje funkcije TimeShift Mode (zamik časa)



1 Izberite **Način TimeShift** (zamik časa) in **On** (vklop) ter pritisnite gumb OK.

- Takoj ko vklopite način **Način TimeShift** (zamik časa), se na dnu zaslona prikaže vrstica napredka, kjer je označeno trenutno stanje snemanja.
- Če želite, da se vrstica napredka prikaže, pritisnite gumb OK, če pa jo želite skriti, pritisnite gumb EXIT (izhod).
- To funkcijo lahko uporabljate tudi, kadar menjavate programe ali kadar uporabljate način TimeShift (zamik časa).

2 Če želite izklopiti funkcijo **Način TimeShift** (zamik časa), pojdite v izbirni meni in v načinu **Način TimeShift** (zamik časa) izberite **Off** (izklop).

'Vrstica napredka'?

Ta funkcija lahko označuje mesto pri ponovnem predvajanju s predvajalnikom DVR ali položaj trenutnega predvajanja v živo na zaslonu.

- 1** Stanje trenutno predvajanega videoposnetka.
- 2** Trenutno prihranjen čas.
- 3** 15-minutni časovni intervali od začetka delovanja funkcije **Način TimeShift** (zamik časa). (Skupaj – ena ura).
- 4** Kaže trenutni položaj zamika časa.

! POZOR

- ▶ DVR (digitalni video snemalnik) To je naprava za snemanje in predvajanje vsebine programov na trdem disk v televiziji ali v satelitskem sprejemniku.
- ▶ Skupni prostor za shranjevanje na trdem disku je 160 GB. Najmanj 4 GB prostora zasede funkcija **Način TimeShift** (zamik časa).
- ▶ Kadar izklopite računalnik, se bo trdi disk zagnal čez največ 3 minute.
- ▶ Funkcije Recording (snemanje) ne morete uporabljati pri programih, ki so zaščiteni proti kopiranju.
- ▶ Ker se analogno oddajanje prenese v digitalni signal, se v videoposnetkih s hitrim gibanjem na zaslonu lahko pokažejo "poševne črte". To se zgodi, kadar je stisnjen analogni signal ponovno pretvorjen v digitalnega. Snemalnik bo poskušal ta preglasen zvok slike zmanjšati.
- ▶ Funkcija **Način TimeShift** (zamik časa) je na voljo v načinih DTV, TV, AV1, AV2 in AV3.
- ▶ Funkcije **Način TimeShift** (zamik časa) je na voljo le pri avdio kanalih.
- ▶ Če pritisnete tipko Pause (Začasno zaustavi) (II) v načinu TimeShift Off (Zamik časa izključen), prične delovati funkcija TimeShift (Zamik časa). Funkcija TimeShift (Zamik časa) je aktivna tudi, če spremenite kanal.
- ▶ V primeru DTV (digitalne televizije) se lahko čas snemanja DTV, ki je prikazan v razpoložljivem prostoru, nekoliko razlikuje od dejanskega časa snemanja.

Uporabljanje funkcije TimeShift Mode (zamik časa) – predvajanje

Funkcija TimeShift (zamik časa) vam ponuja naslednje možnosti.



Pove, da se trenutno oddajanje in prikazani videoposnetek ne ujemata.

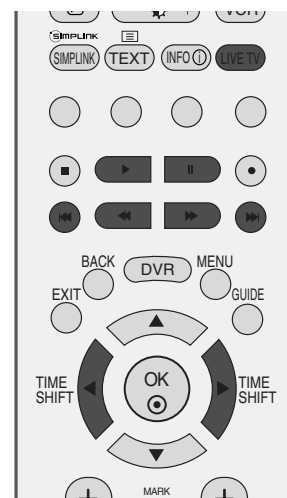

Uporaba daljinskega upravljalnika

Predvajate lahko kateri koli del posnetega programa.

◀◀ ali ▶▶	<p>Med predvajanjem, večkrat pritisnite gumb REW (◀◀) – previj nazaj – za vedno hitrejšo previjanje ◀ -> ◀◀ -> ◀◀◀ -> ◀◀◀◀ -> ◀◀◀◀◀ .</p> <p>večkrat pritisnite gumb FF (▶▶) – previj naprej – za vedno hitrejšo previjanje ▶▶-> ▶▶▶▶ -> ▶▶▶▶▶▶ -> ▶▶▶▶▶▶▶ .</p> <ul style="list-style-type: none"> ▪ Vsakič ko pritisnete na ta gumba, povečate hitrost previjanja naprej/nazaj.
I◀◀ ali ▶▶I	<p>Pritisnite gumb ▶▶I, da preskočite naslednjih 20 sekund.</p> <ul style="list-style-type: none"> ▪ Pritisnite gumb I◀◀, da se vrnete nazaj za približno 8 sekund.
II	<p>Med predvajanjem pritisnite gumb Pause (II) – začasno zaustavi.</p> <ul style="list-style-type: none"> ▪ Prikaže se mirujoči zaslon. ▪ Če želite sliko predvajati pok okvirjih, večkrat pritisnite gumb Pause (II) – začasno zaustavi. ▪ Pritisnite gumb Pause (II) – začasno zaustavi – in nato gumb FF (▶▶) za počasno predvajanje (prikaže se ikona ▶▶).
◀ ali ▶	<ul style="list-style-type: none"> ▪ Kadar med predvajanjem uporabljate gumb ◀ ali ▶ , se na zaslonu prikaže kazalec, ki označuje mesto v posnetku.
PLAY(▶)	<p>Če se želite vrniti v normalno predvajanje, pritisnite gumb PLAY (▶) – predvajaj.</p>
LIVE TV	<p>Če se želite vrniti v trenutno oddajanje v živo, pritisnite gumb LIVE TV (TV v živo).</p>

DVR (digitalni video snemalnik)

Takojšnje snemanje

S to funkcijo lahko posnamete program, ki ga gledate na glavnem zaslonu (analogno ali digitalno oddajanje).

Takojšnje snemanje

S to funkcije lahko posnamete program, ki je trenutno prikazan.

- 1 Izberite program, ki ga želite posneti, in pritisnite gumb ●. Med snemanjem se prikaže . S to funkcijo lahko posnamete do 2 uri nekega programa.

- 2 Če želite snemanje prekiniti, pritisnite gumb ■

■ Če med snemanjem pritisnete gumb ■, preden preteče 10 sekund od začetka snemanja, se bo prikazalo to sporočilo.

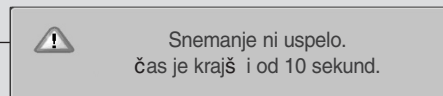

■ Če med samodejnim snemanjem pritisnete gumb ■, preden preteče 30 sekund od začetka snemanja, se bo prikazalo to sporočilo.

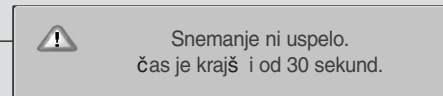

■ Če pritisnete gumb ■ vsaj 10 sekund po začetku snemanja, se bo prikazalo to sporočilo.

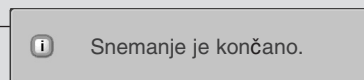

- 3 Čas snemanja lahko povečate ali zmanjšate, tako da med snemanjem pritisnete gumb ●. Ko ste pritisnili gumb ●, večkrat pritisnite gumb ◀ ali ▶, da povečate ali zmanjšate čas snemanja. Vsakič ko pritisnete gumb ◀ ali ▶, se čas snemanja spremeni, kot je prikazano spodaj.

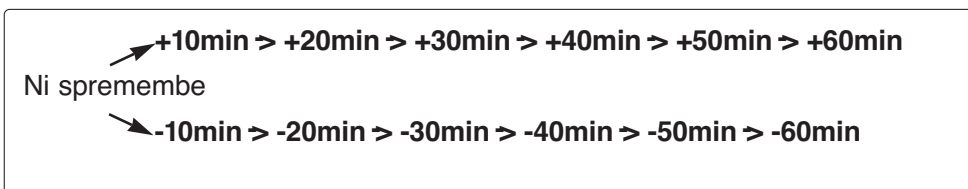

Končni čas snemanja je seštevek dodatnega časa snemanja in prvotne nastavitve.

- 4 Ko prilagodite čas snemanja, izberite OK. Prikazala se bo vrstica stanja.

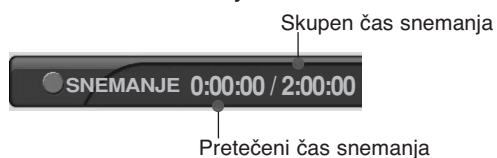

- Če želite vrstico stanja skriti, pritisnite gumb EXIT (izhod). Če želite, da je vrstica stanja prikazana, pritisnite gumb OK.

- 5 Snemanje se ustavi, ko preteče nastavljen čas snemanja ali ko pritisnete gumb ■. Funkcija **Način TimeShift** (zamik časa) je aktivna tudi, ko se snemanje konča.

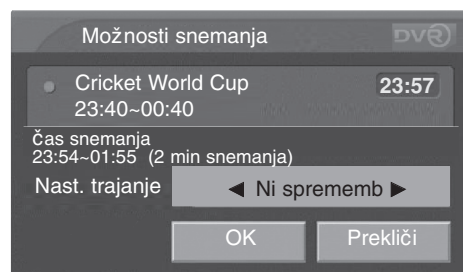



3

DVR (digitalni video snemalnik)

! POZOR

- ▶ Če med snemanjem začne zmanjkovati prostora za shranjevanje, se bo snemanje avtomatično prekinilo.
- ▶ V načinu Radio bodo posnetki, krajši od 30 sekund, izgubljeni. V drugih načinih bodo izgubljeni posnetki, krajši od 10 sekund.
- ▶ Pri uporabi plačljivih programov brez kartice CI ali po njenem poteku veljavnosti, uporabi neveljavnih storitev ali snemanju podatkovnih programov, naprava ne bo shranila nobenih podatkov, (npr. MHEG) saj tako prihrani prostor na trdem disku.
- ▶ Funkcije Recording (snemanje) ne morete uporabljati pri programih, ki so zaščiteni proti kopiranju.
- ▶ Prikazani čas se ne ujema z dejanskim časom.
- ▶ Kadar ni signala ali kadar gledate film, bo med prikazanim in dejanskim časom lahko majhna razlika.
- ▶ Programov, ki so zaščiteni proti kopiranju, ne morete snemati.
 - Med takojšnjim snemanjem se prikaže to sporočilo.

 Snemanje ni mogoče zaradi avtorske zaš čite.
 - Med ročnim snemanjem se prikaže to sporočilo.

 Programiranega snemanja ni mogoče začeti. Avtorska zaš čita.
- ▶ Kadar snemate nizkokakovosten zunanji vir (npr. staro videokaseto VHS), kakovost posnetka ne bo najboljša.
- ▶ Programi so shranjeni ločeno, glede na njihov barvni sistem, npr. PAL/NTSC.
- ▶ Snemanje je odvisno od vira, ki ga trenutno gledate. Če gledate SCART Auto AV, naprava posname vir Auto AV, če pa gledate vir Analog TV, naprava posname tega. Kadar snemate z razporedom in je vklopljena funkcija Scart Auto AV, bo DVR posnel vir Auto AV, tudi če je kanal nastavljen na Analog TV.
- ▶ Če med snemanjem vira Analog TV vnesete ključ za menjavo kanala, se kanal preklopi na vir Digital TV. Kadar pa vnesete ključ s številkami, se kanal ne preklopi.
- ▶ Čas programiranega snemanja je lahko največ 12 ur. V Veliki Britaniji je največje število programiranih snemanj 60, drugod po svetu pa 30.
- ▶ Med ročnim snemanjem se shrani privzeti zvok televizorja.
- ▶ Ko čas snemanja ne sovпада z že obstoječim časom snemanja, se uporabnikom v Veliki Britaniji sporočilo o sovpadanju prikaže v pojavnem oknu, drugod po svetu pa se snemanje ne registrira.
- ▶ Kadar snemate vir DTV, šifriranje programov ni mogoče (plačljiv kanal).
- ▶ Če izberete šifriran program (plačljiv program), se prikaže naslednje sporočilo.

 Med snemanjem enega kodiranega prog. ne morete gledati drugega prog. DTV.
- ▶ Če med snemanjem iz analognega vira TV spremenite kanal, se kanal preklopi na način DTV.
- ▶ Materiali za oddajanje so avtorsko zaščiteni in snemanje in predvajanje določenih materialov bi bilo dovoljeno le, če bi to dovolil lastnik avtorskih pravic. Avdio in video posnetki, ki so posneti s tem snemalnikom, so le za osebno uporabo. Prepovedana je prodaja, izposoja ali dajanje teh posnetkov v najem.

ROČNO snemanje

S to funkcijo lahko snemate z razporedom.

Ta funkcija je na voljo v meniju DVR.

Med ročnim snemanjem se shrani privzeti zvok televizorja.

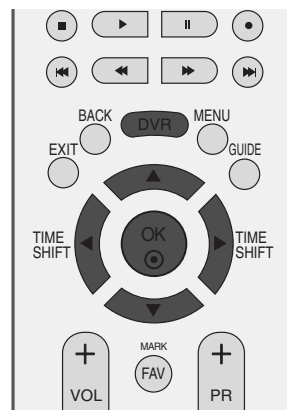

1

1 Pritisnite tipko DVR, če želite, da se prikaže meni Home (domov). Z gumbom ▲ ali ▼ izberite Manual Record (ročno snemanje) in nato pritisnite gumb OK ali ►.

2 Pojavi se zaslon Manual Record (ročno snemanje), kot je prikazano spodaj.
Z gumbom ▲ ali ▼ ali ◀ ali ▶ nastavite Input (vhod), Programme (program), Date (datum), Start/End (začetni/končni), Repeat (ponovitev).

- ▶ Input (vhod): Izberite vhodni vir; na voljo imate vire DTV, RADIO, TV, AV1, AV2 in AV3.
- ▶ Programme (program): Izberite trenutni ali nek optično brani program.
- ▶ Date (datum): Izberete lahko datum do enega meseca naprej.
- ▶ Start/End (začetni/končni): Preverite, ali so vnesene nastavitve pravilne.
- ▶ Repeat (ponovitev): Izberite Once (enkrat), Daily (vsak dan), Weekly (vsak teden), Weekend (konec tedna), Weekday (med tednom).

3 Ko nastavite ročno snemanje, pritisnite gumb OK.

Funkcije tipk v načinu ročnega snemanja

Gumbi daljinskega upravljalnika	Funkcija
▲ ali ▼	Izbere želene predmete z gumbom Up/down (gor/dol).
◀ ali ▶	Premakne fokus.
EXIT	OSD izgine.
●	Prikaže seznam snemanj s predhodno nastavitvijo, ko se posnetek zabeleži.

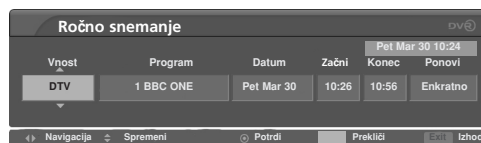

2

DVR (digitalni video snemalnik)

Seznam posnetih TV-programov

Seznam posnetih programov lahko na hitro preletite.
Ta funkcija je na voljo tudi v meniju DVR.
Informacijska funkcija je na voljo le v Veliki Britaniji.

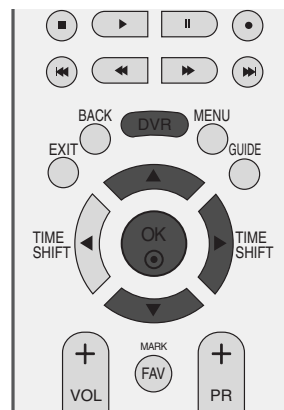

- 1 Pritisnite gumb DVR, če želite, da se prikaže meni Home (domov).
Z gumbom ▲ ali ▼ izberite Recorded TV (TV-posnetki) in nato pritisnite gumb OK ali ►.

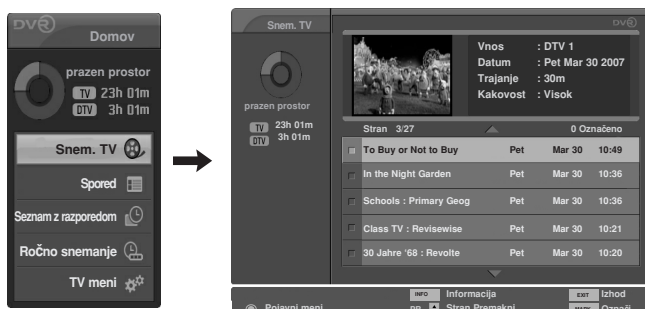

- 2 Kadar snemate blokiran ali ocenjen program, bo v oknu za predogled namesto predvajanega posnetka prikazan napis 'LOCKED SERVICE' (Blokirana storitev).
Kadar želite predvajati blokiran ali ocenjen program, morate vnesti geslo.



- 3 V primeru snemanja avdio programov, bo v oknu za predogled namesto predvajanega posnetka prikazan napis 'AUDIO ONLY' (Samo avdio).

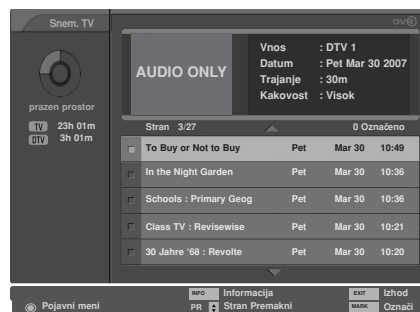

- 4 Kadar se programirano snemanje prekine zaradi različnih razlogov npr. moči signala, se to registrira v seznam TV-posnetkov in v oknu za predogled se prikaže sporočilo na zaslonu, kot je prikazano na sliki.
Če pritisnete tipko OK za izvršitev prekinjenega snemanja, se prikaže sporočilo, kot je prikazano na sliki.

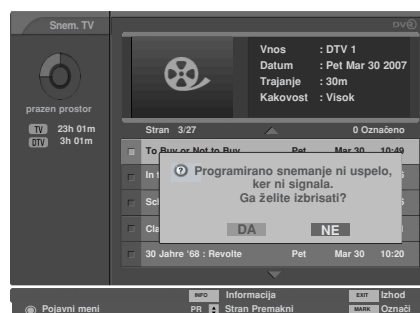

Izbiranje posnetih programov in pojavni meni

Pregled seznama posnetkov je prikazan zgoraj.

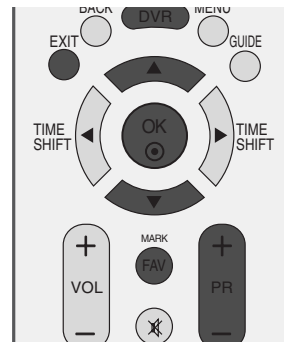

1 Z gumboma PR + in PR - se premikajte gor in dol po strani.

2 Z gumbom MARK (označi) lahko izbrisete posnetke iz seznama. Ko označite nek element, se ob preglednem oknu prikaže .

3 Z gumbi ▲ ali ▼ upravljajte zeleno sličico in nato pritisnite gumb OK, da odprete pojavni meni.

- ▶ Play (Predvajaj): Začnite predvajati izbrani posnetek.
- ▶ Mark All (označi vse): označite vse posnetke na zaslonu.
- ▶ Unmark All (prekliči vse): označene posnetke spremenite v neoznačene.
- ▶ Delete (Izbriši): Izbrišite izbrane posnetke.
- ▶ Rename (preimenuj): uredite naslov posnetega programa.
- ▶ Cancel (Prekliči): zaprite pojavni meni.

4 Če se želite vrniti k predvajanju televizijskega programa, pritisnite gumb EXIT (izhod), če pa se želite vrniti v meni Home (domov), pritisnite gumb DVR.

▪ Če ima trdi disk težave z izvajanjem katere od snemalnih funkcij, se prikaže to sporočilo.

▪ Če je temperatura pod ničlo (0°), se prikaže opozorilo; v tem primeru ne morete uporabljati funkcij DVR.

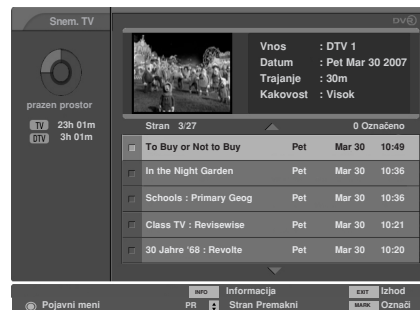

1

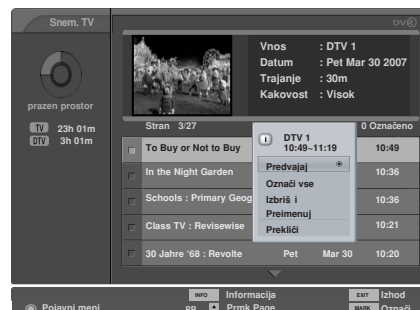

2

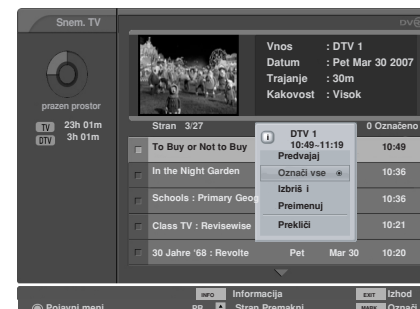

3



V teku je inicializacija trdega diska. Prosimo, poskusite znova pozneje.



Inicializacije DVR ni mogoče začeti zaradi nizke temperature.

4

DVR (digitalni video snemalnik)

Predvajanje posnetih programov

- Izbrane programe lahko predvajate v seznamu posnetih programov.

- 1 Predvajajte posneti program.
- 2 Med predvajanjem se bo pojavil zaslon za predvajanje, kot je prikazano spodaj.

- Najprej se prikaže ikona s trenutnim načinom predvajanja  PREDVAJA.
- Če želite, da se prikaže vrstica napredka, pritisnite gumb OK.
- Če želite izbrisati ikono s posnetimi programi, pritisnite gumb EXIT (izhod).

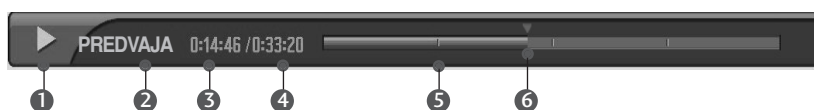

'Vrstica napredka'?

Ta funkcija lahko označuje mesto pri ponovnem predvajanju s predvajalnikom DVR, položaj trenutnega oddajanja v živo na zaslonu ali mesto v posnetem delu.

- 1 Označuje odvijanje posnetega programa.
- 2 Označuje stanje posnetega programa.
- 3 Kaže pretečeni čas predvajanja.
- 4 Kaže skupni čas predvajanja.
- 5 Označuje četrtino celotnega trajanja programa.
- 6 Kaže trenutno mesto predvajanja.

Uporaba daljinskega upravljalnika

Predvajate lahko kateri koli del posnetega programa.

	<p>Med predvajanjem, večkrat pritisnite gumb REW (◀◀) – previj nazaj –za vedno hitrejšo previjanje ◀ -> ◀◀ -> ◀◀◀ -> ◀◀◀◀ -> ◀◀◀◀◀ .</p> <p>večkrat pritisnite gumb FF (▶▶) – previj naprej –za vedno hitrejšo previjanje ▶▶-> ▶▶▶▶ -> ▶▶▶▶▶▶ -> ▶▶▶▶▶▶▶ .</p> <ul style="list-style-type: none"> ▪ Vsakič ko pritisnete na ta gumba, povečate hitrost previjanja naprej/nazaj.
◀◀ ali ▶▶	<p>Pritisnite gumb ▶▶ , da preskočite naslednjih 20 sekund.</p> <ul style="list-style-type: none"> ▪ Pritisnite gumb ◀◀, da se vrnete nazaj za približno 8 sekund.
	<p>Med predvajanjem pritisnite gumb Pause () – začasno zaustavi.</p> <ul style="list-style-type: none"> ▪ Prikaže se mirujoči zaslon. ▪ Če želite sliko predvajati pok okvirjih, večkrat pritisnite gumb Pause () – začasno zaustavi. ▪ Pritisnite gumb Pause () – začasno zaustavi – in nato gumb FF (▶▶) za počasno predvajanje (prikaže se ikona ▶▶).
◀ ali ▶	<ul style="list-style-type: none"> ▪ Kadar med predvajanjem uporabljate gumb ◀ ali ▶ , se na zaslonu prikaže kazalec, ki označuje mesto v posnetku.
PLAY(▶)	<p>Če se želite vrniti v normalno predvajanje, pritisnite gumb PLAY (▶) – predvajaj.</p>
LIVE TV	<p>Če se želite vrniti v trenutno oddajanje v živo, pritisnite gumb LIVE TV (TV v živo).</p>
■	<ul style="list-style-type: none"> ▪ Če pritisnete gumb STOP (■), lahko gledate nastavljeni program.

Chase playback (Predvajanje s snemanjem)

Med snemanjem programa lahko uporabite funkcije »Trick play« (Posebne vrste predvajanja), ki omogočajo snemanje brez prekinjanja z uporabo funkcije Progress Bar (Vrstice napredka).

- 1 Snemanje programa.
- 2 Med snemanjem se bo pojavil zaslon za predvajanje, kot je prikazano spodaj.
 - Najprej se prikaže ikona s trenutnim načinom predvajanja **▶ SNEMANJE**.
 - Če želite, da se prikaže vrstica napredka, pritisnite gumb OK.
 - Če želite izbrisati ikono s posnetimi programi, pritisnite gumb EXIT (izhod).

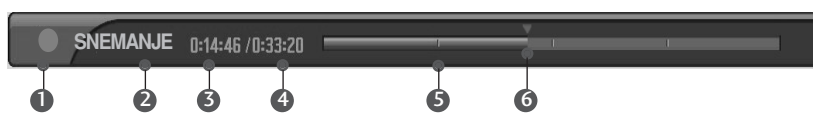

'Vrstica napredka'?

Ta funkcija lahko označuje mesto pri ponovnem predvajanju s predvajalnikom DVR, položaj trenutnega oddajanja v živo na zaslonu ali mesto v posnetem delu.

- 1 Označuje odvijanje programa, ki se snema.
- 2 Označuje stanje programa, ki se snema.
- 3 Prikazuje pretečeni čas snemanja.
- 4 Prikazuje celoten čas snemanja.
- 5 Označuje četrtino celotnega trajanja programa.
- 6 Kaže trenutno mesto predvajanja.

Uporaba daljinskega upravljalnika

Predvajate lahko kateri koli del programa, ki se snema.

◀◀ ali ▶▶	<p>Med predvajanjem, večkrat pritisnite gumb REW (◀◀) – previj nazaj – za vedno hitrejšo previjanje ◀ -> ◀◀ -> ◀◀◀ -> ◀◀◀◀ -> ◀◀◀◀◀ .</p> <p>večkrat pritisnite gumb FF (▶▶) – previj naprej – za vedno hitrejšo previjanje ▶▶-> ▶▶▶▶ -> ▶▶▶▶▶▶ -> ▶▶▶▶▶▶▶ .</p> <ul style="list-style-type: none"> ▪ Vsakič ko pritisnete na ta gumba, povečate hitrost previjanja naprej/nazaj.
I◀◀ ali ▶▶I	<p>Pritisnite gumb ▶▶I, da preskočite naslednjih 20 sekund.</p> <ul style="list-style-type: none"> ▪ Pritisnite gumb I◀◀, da se vrnete nazaj za približno 8 sekund.
II	<p>Med snemanjem pritisnite gumb Pause (II) (Začasno zaustavi).</p> <ul style="list-style-type: none"> ▪ Prikaže se mirujoči zaslon. ▪ Če želite sliko predvajati pok okvirjih, večkrat pritisnite gumb Pause (II) – začasno zaustavi. ▪ Pritisnite gumb Pause (II) – začasno zaustavi – in nato gumb FF (▶▶) za počasno predvajanje (prikaže se ikona ▶▶).
◀ ali ▶	<ul style="list-style-type: none"> ▪ Kadar med snemanjem uporabljate gumb ◀ ali ▶, se na zaslonu prikaže kazalec, ki označuje mesto v posnetku.
PLAY(▶)	<p>Če se želite vrniti v normalno predvajanje, pritisnite gumb PLAY (▶) – predvajaj.</p>
LIVE TV	<p>Če se želite vrniti v trenutno oddajanje v živo, pritisnite gumb LIVE TV (TV v živo).</p>
■	<ul style="list-style-type: none"> ▪ Če pritisnete gumb STOP (■), lahko gledate nastavljeni program.

DVR (digitalni video snemalnik)

Seznam razporeda

Ta funkcija prikaže razporeditev posnetkov.

Ta funkcija je na voljo v meniju DVR.

Shranite lahko do 30 programov.

Uporabniki v Veliki Britaniji lahko shranite do 60 programov.

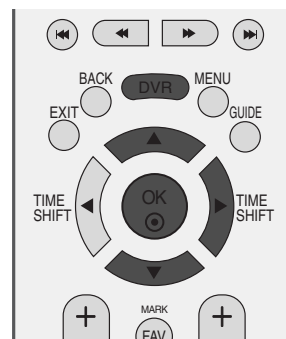

- 1 Pritisnite tipko DVR, če želite, da se prikaže meni Home (domov). Z gumbom ▲ ali ▼ izberite Schedule List (seznam razporeda) in nato pritisnite gumb OK ali ►.

- 2 Pojavi se zaslon Schedule List (seznam razporeda), kot je prikazano spodaj. Z gumbom ▲ ali ▼ izberite želeni posneti program.

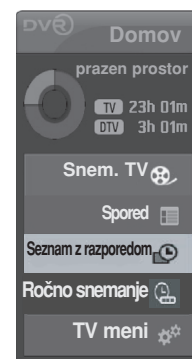

1

Funkcije tipk v načinu Schedule List (seznam razporeda)

Gumbi daljinskega upravljalnika	Funkcija
▲ ali ▼	Izbere programe Gor/Dol.
●	Prikaže pojavno okno.
EXIT	OSD izgine.
RUMEN	Vnos načina Manual record (Ročno snemanje).
MODER	Preklopi v način Guide (vodnik).
PR ▲ ali ▼	Stran gor/dol

Ta funkcija je na voljo v načinu Overall Schedule (Celotni razpored) samo v Veliki Britaniji.

Pojavni meni	Funkcija
Modify (Spremeni)	Spremenite v Schedule Recording (Programirano snemanje).
Delete (Izbriši)	Izbriše Schedule Recording (snemanje po razporedu)
Delete All (Izbriši vse)	Izbriše vsa snemanja po razporedu.
Cancel (Prekliči)	Izbriši pojavno okno.

* Spodnje funkcije so na voljo le v Veliki Britaniji.

Gumbi daljinskega upravljalnika	Funkcija
RDEC	Izbere izmenično Overall Schedule (celotni razpored)/Weekly Schedule (tedenski razpored)
INFO ⓘ	Vklop ali izklop podrobnih informacij



2

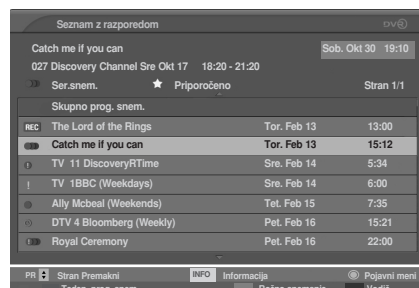

Kakovost snemanja

Ta funkcija ni na voljo med snemanjem. (Samo za analogno snemanje po razporedu)

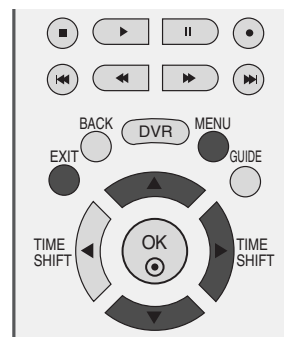

- 1 Pritisnite gumb **MENU** in nato izberite z gumboma ▲ ali ▼ **DVR** meni.
- 2 Pritisnite ► gumb in z gumboma ▲ ali ▼, izberite **Kakovost snemanja**.
- 3 Pritisnite ► gumb in z gumboma ▲ ali ▼ izberite **Visok** ali **Normalno**.
- 4 Ko pritisnete gumb **EXIT**, se vmete nazaj zaslon televizije.

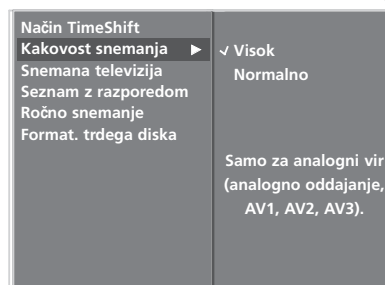

DVR (digitalni video snemalnik)

Funkcija Format hard disc (trdi disk)

Izbriše vse programe in zažene trdi disk.

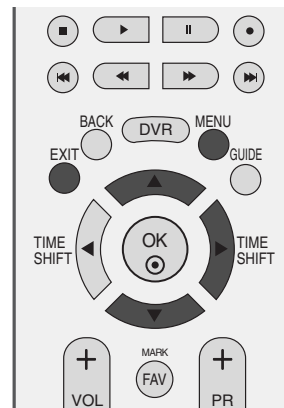

- 1 Pritisnite gumb **MENU** in nato izberite z gumboma ▲ ali ▼ **DVR** meni.
- 2 Pritisnite ► gumb in z gumboma ▲ ali ▼, izberite **Format. trdega diska**.
- 3 Pritisnite tipko ►, če želite zagnati **Format. trdega diska** (trdi disk).



1

- če pritisnete gumb ►, se prikaže to sporočilo.

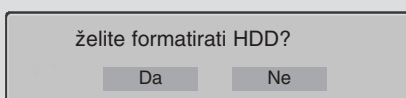

- če izberete Yes (Da), se prikaže to sporočilo.

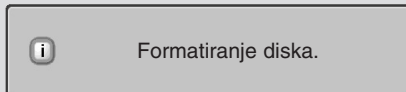

- Na koncu se prikaže to sporočilo.

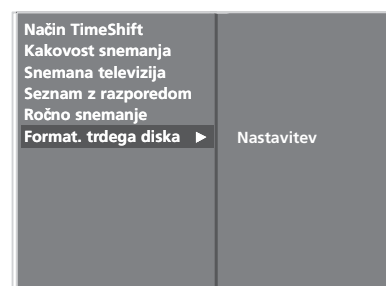
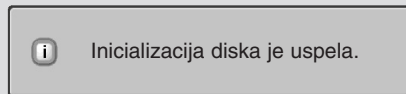

2 3

- 4 Ko pritisnete gumb **EXIT**, se vrnete nazaj zaslon televizije.

EPG (ELEKTRONSKI SPORED) (V DIGITALNEM NAČINU)

Ta sistem ima elektronski spored (EPG), s katerim se lahko pomikate med različnimi možnostmi gledanja.

EPG posreduje različne informacije, na primer o seznamu programov ter času začetka in konca razpoložljivih storitev. V EPG-ju so pogosto na voljo tudi podrobnejše informacije o programu (razpoložljivost in količina teh informacij je odvisna od posameznega ponudnika).

Ta funkcija je na voljo samo, če informacije EPG oddajajo ponudniki storitev.

EPG prikazuje opis programov za naslednjih 8 dni.

Vklop/izklop elektronskega sporeda

- 1 EPG vklopite tako, da pritisnete gumb **GUIDE**.
- 2 S ponovnim pritiskom gumba **GUIDE** ali gumba **EXIT** lahko izklopite EPG in se vrnete na normalno gledanje televizije.

Izbira programa

- 1 S pritiskom gumba ▲ ali ▼, ◀ ali ▶ oziroma **PR +** ali – izberite želeni program, nato pa za njegov prikaz pritisnite gumb **OK**.



Funkcija gumba v načinu NOW/NEXT Guide (Spored ZDAJ/SLEDI)

Gumbi daljinskega upravljalnika	Funkcija
RDEC:	Menjava načina EPG.
RUMEN	Način za nastavitev ročnega snemanja
MODER	Način za seznam razporeda
●	Prikaže pojavno okno.
◀ ali ▶	Izbira programa TRENUTNI ali NASLEDNJI
▲ ali ▼	Izbira programa, ki je na sporedu.
PR + ali -	Stran gor/dol
GUIDE/EXIT	Izklop EPG.
TV/RADIO	Izbira televizijskega programa ali radijske postaje
INFO ⓘ	Vklop ali izklop podrobnih informacij
SNEMANJE	Izmenično snema/izbriše izbrani program.
PRILJUBLJENI	Izmenično izbere Priljubljene/Vse programe.



EPG (ELEKTRONSKI SPORED) (V DIGITALNEM NAČINU)

Funkcija gumba v načinu 8-dnevnega sporeda

Gumbi daljinskega upravljalnika	Funkcija
RDEC	Menjava načina EPG.
ZELEN	Odpiranje načina za nastavitev datuma.
RUMEN	Način za nastavitev ročnega snemanja
MODER	Način za seznam rasporeda
☉	Prikaže pojavno okno.
◀ ali ▶	Izbira programa TRENUTNI ali NASLEDNJI
▲ ali ▼	Izbira programa, ki je na sporedu.
PR + ali -	Stran gor/dol
GUIDE/EXIT	Izklop EPG.
TV/RADIO	Izbira televizijskega programa ali radijske postaje
INFO ⓘ	Vklop ali izklop podrobnih informacij
PRILJUBLJENI	Izmenično izbere Priljubljene/Vse programe.
◀◀	Premik v levo vsake 1,5 ure.
▶▶	Premik v desno vsake 1,5 ure.
I◀◀	Premik v levo vsakih 6 ur.
▶▶I	Premik v desno vsakih 6 ur.
SNEMANJE	Izmenično snema/izbriše izbrani program.



Ikona	Funkcija
REC	Snemanje
🕒 (modra)	Opomnik
🕒 (rdeča)	Snemanje po rasporedu

* Spodnje funkcije so na voljo le v Veliki Britaniji.

Gumbi daljinskega upravljalnika	Funkcija
SNEMANJE	Izmenično snema po rasporedu/snema nize po rasporedu/izbriše izbrani program.

Ikona	Funkcija
REC	Snemanje
🕒 (rdeča)	Posname eno samo epizodo
🕒	Posname sovpadanje v eni epizodi
🕒🕒	Posname serijo
🕒🕒🕒	Posname sovpadanje serij
🕒 (modra)	Opomnik

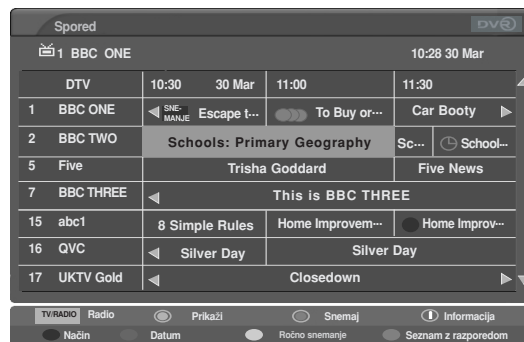

Funkcija gumba v načinu za spreminjanje datuma

Gumbi daljinskega upravljalnika	Funkcija
ZELEN	Izklop načina za nastavev datuma.
●	Sprememba na izbrani datum.
◀ ali ▶	Izbira datuma.
▼	Izklop načina za nastavev datuma.
GUIDE/EXIT	Izklop EPG.



Funkcija gumba v oknu razširjenega opisa

Gumbi daljinskega upravljalnika	Funkcija
▲ ali ▼	Besedilo gor/dol.
INFO ⓘ	Vklop ali izklop podrobnih informacij
GUIDE/EXIT	Izklop EPG.
RUMENA	Način za nastavev ročnega snemanja.
MODRA	Način za seznam razporeda.

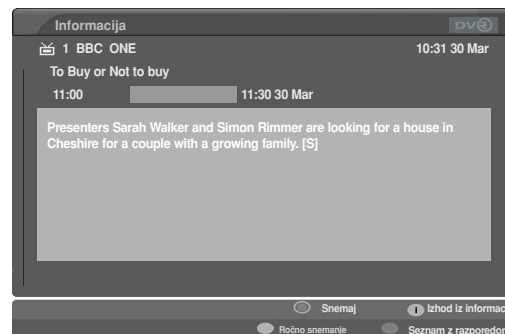

- * Spodnje funkcije so na voljo le v Veliki Britaniji.
- * **Priporočeno: priporočeni programi glede na izbrane programe.**

Gumbi daljinskega upravljalnika	Funkcija
●	Če nastavite priporočen program, se na zaslonu prikažejo pojavna okna z nastavit vami snemanja, da lažje nastavite ali izbrišete priporočeno programirano serijo ali eno samo epizodo.
▲ ali ▼	Priporočen program Gor/Dol.



EPG (ELEKTRONSKI SPORED) (V DIGITALNEM NAČINU)

Pojavno okno za snemanje

* Funkcijo Record Series (posnemi serijo) lahko nastavite in uporabljate le pri nastavitvi za VB.

* Ko je VDR izklopljen, ne morete aktivirati opomnika.

Gumbi daljinskega upravljalnika	Funkcija
EXIT/BACK	Izbriše pojavno okno.
▲ ali ▼	Premakne fokus gumba.
●	Prikaže vrstni red funkcij izbranega gumba.

Pojavni meni	Funkcija
Record series (posnemi serijo)	Nastavi delovanje funkcije Record Series (posnemi serijo) za izbran program.
Record programme (posnemi program)	Nastavi delovanje funkcije Record Programme (posnemi program) za izbran program.
Watch this pro. (Glej ta prog.)	Premik na izbran kanal.
Set reminder (nastavi opomnik)	Nastavi Schedule Recording (snemanje po razporedu), če se izbrani program trenutno ne oddaja.
Delete this (Izbriši)	Izbriše funkcijo snemanja ali opomnik.
Delete series (Izbriši serijo)	Izbriše serijo in način snemanja
Cancel (Prekliči)	Izbriše pojavno okno.

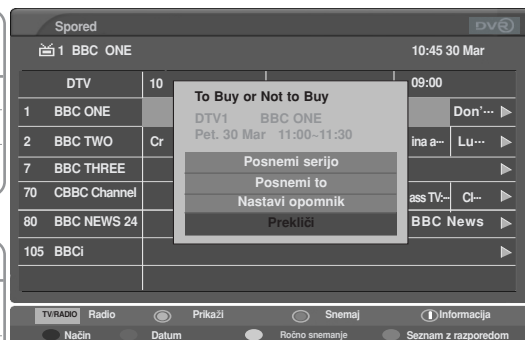

Minuto preden se vklopi funkcija Timer Recording (programirano snemanje), se bo na zaslonu prikazalo spodnje sporočilo.

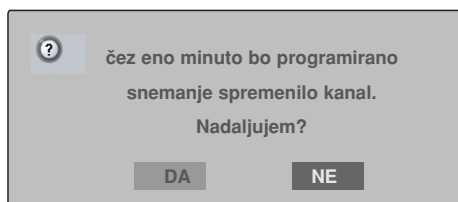

V primeru, da je DVR programiran za snemanje, preden končate snemati nek drug program, se bo na zaslonu prikazalo spodnje poročilo eno minuto pred začetkom programiranega snemanja. (samo za VB)

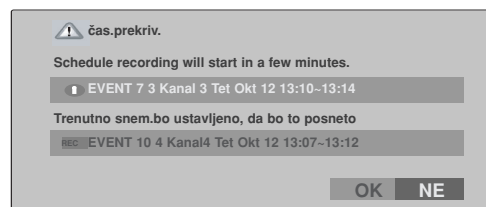

Pojavni meni sovpadanja

* Spodnje funkcije so na voljo le v Veliki Britaniji.

Gumbi daljinskega upravljalnika	Funkcija
EXIT	Izbriše pojavno okno.
◀ ali ▶	Premakne fokus.
▲ ali ▼	Seznam premikov, ki sovpadajo
●	Če pritisnete gumb OK, lahko izbrišete seznam sovpadanja ali preklopite način, če želite ponovni zagnati in nastaviti snemanje. Če pritisnete gumb NO (ne), lahko izbrišete pojavno okno Recording (snemanje).

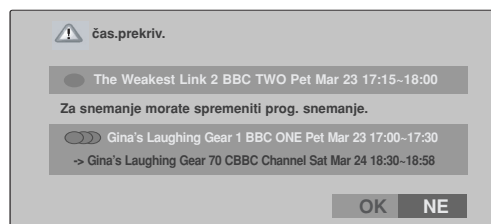

URAVNAVANJE SLIKE

URAVNAVANJE VELIKOSTI SLIKE (FORMALNO RAZMERJE)

Slike si lahko ugledati v različnih formatih: **16:9**, **Izvirno**, **4:3**, **14:9** in **Zoom1/2**.

Izogibajte se dolgotrajnega zaustavljanja slike, kjer bi se lahko slika na zaslonu zapela. Priporočamo po možnosti uporabo zaščitnika zaslona.

Prilagodite lahko proporcije za povečanje s gumboma ▲ ali ▼ gumboma.

Ta funkcije deluje v naslednjem signalu:



- 1 Pritisnite večkrat gumb **RATIO**, da izberete ustrezen format slike. **Slikovno razmerje** lahko izberete v meniju **ZASLON**.

- **16:9**

Ta izbira prilagodi sliko vodoravno, v nelinearnem sorazmerju, da izpolni celoten ekran (primerno za gledanje 4:3 formatirane DVD-je).

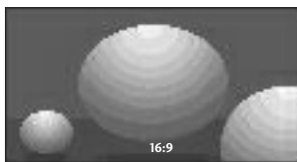

- **Izvirno**

Če vaš televizor sprejema širok zaslonski signal, bo samodejno spremenil poslan format slike.

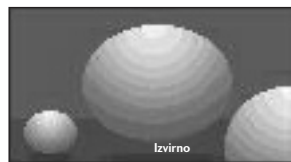

URAVNAVANJE SLIKE

• 4:3:

Naslednja izbira omogoča ogled slik v originalnem formalnem razmerju 4:3. Tak zaslon ima običajno sive črte na levi in desni strani.



• 14:9

Uživajte lahko format slike 14:9 ali na splošne televizijske programe z načinom 14:9. Zaslon 14:9 je skoraj isti kot pri 4:3, samo za razliko da ima levo in desno sive robove.



• Zoom 1

S to izbiro lahko gledate slike brez bilo katerih sprememb, saj izpolni celoten ekran. Vendar bo odrezal zgornji in spodnji del slike.

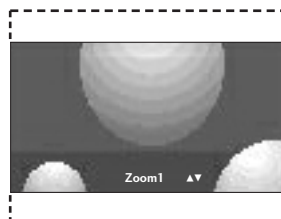

• Zoom 2

Izberite Zoom 2, če bi radi spremenili zgled slike, tako da bo vodoravno razširjena in navpično odrezana. Slika vzame polovično izravnavo pri spreminjanju slike in pokrivanje ekrana.

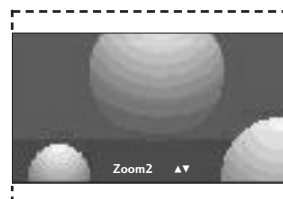

! POZOR

- ▶ Izberete lahko samo 16 : 9 (široko), 4 : 3, ali Zoom 1/2 v načinu Component (komponentni) ali HDMI.
- ▶ Izberete lahko samo 16 : 9 (široko) ali 4 : 3 ali v načinu RGB.
- ▶ Izberete lahko samo 16:9 (široko), 4:3, 14:9, Zoom 1/2 v načinu Delayed (Zakasnitev) in pri predvajanju posnetkov vnosov TV, AV1, AV2 in AV3.
- ▶ Format v načinu zakasnitve in v predvajanju se upravlja ločeno v načinu standardnega vnosa.

VNAPREJŠNJE NASTAVITVE SLIKE

Način vnaprejšnje nastavitve slike

- Živo** Izberite to možnost, če želite oster prikaz slik.
- Standardno** To je najbolj običajno in naravno stanje prikazovanja zaslona.
- Kino** Izberite to možnost, če želite oblažen prikaz slike.
- Uporabnik 1/2** Izberite to možnost, če želite tako uporabo, kakor ga je določil uporabnik.

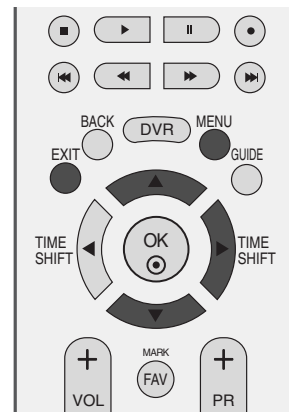

- 1 Pritisnite gumb **MENU** in z gumboma **▲** ali **▼** izberite **SLIKA** meni.
- 2 Pritisnite **▶** gumb in z gumboma **▲** ali **▼**, izberite **Način slike**.
- 3 Pritisnite **▶** gumb in z gumboma **▲** ali **▼** izberite **Živo**, **Standardno**, **Kino**, **Uporabnik 1** ali **Uporabnik 2**.



1

- 4 Ko pritisnete gumb **EXIT**, se vrnete nazaj na zaslon televizije

Način Slike prilagodi TV tako, da prikaže najboljši način za prikazovanje slik. Izberite vnaprej nastavljeno vrednost v menu **Način slike**, gledena kategorijo programa.

Nastavitve **Živo**, **Standard** (Standardno) in **Kino** so tovarniško nastavljene na najboljšo kvaliteto slike in jih ni mogoče spreminjati.



2 3

URAVNAVANJE SLIKE

Samodejno uravnavanje barvnega odtenka (toplo/Srednje/hladna)

Za inicializacijo vrednosti (ponastavljena privzeto stanje) izberite možnost **Hladna**.

Izberete nato eno od treh možnih nastavitvev za prilagajanje barv. Postavite na warm (toplo), če bi radi bolj vroče barve, kot je npr. rdeča, ali postavite na hladno, če bi radi, da bodo barve manj intenzivne, t.j. imele več modre barve.

Ta meni je aktiviran, ko izberete **Uporabnik1** ali **Uporabnik2** v **Način slike** načinu.

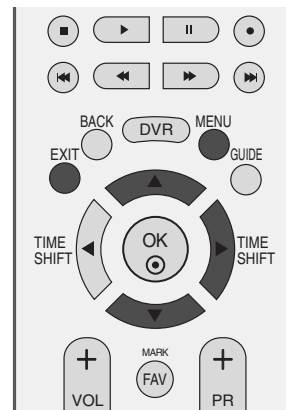

1 Pritisnite gumb **MENU** in z gumboma ▲ ali ▼ izberite **SLIKA** meni.

2 Pritisnite gumb ► in z gumboma ▲ ali ▼ izberite **Barvna temperatura**.

3 Pritisnite ► gumb in z gumboma ▲ ali ▼ izberite **Hladna, Srednje, Topla** ali **Uporabnik**.

4 Ko pritisnete gumb **EXIT**, se vrnete nazaj zaslon televizije.



ROČNO PRILAGAJANJE SLIKE

Možnosti uravnavanje slike v načinu ročne nastavitve

- Kontrast** Prilagodi razliko med svetlim in temnim nivojem v sliki.
- Svetlost** Poveča ali pomanjša delež beline v sliki.
- Barva** Prilagodi intenzivnost vseh barv.
- Ostrina** Prilagodi nivo ostrine v kotih med svetlimi in temnimi deli slike.
Čim nižji je nivo, tem bolj blaga je slika.
- Senčenje** Prilagodi ravnotežje med rdečo in zeleno barvo.

- 1 Pritisnite gumb **MENU** in z gumboma ▲ ali ▼ izberite **SLIKA** meni.
- 2 Pritisnite ► gumb in z gumboma ▲ ali ▼, izberite **Način slike**.
- 3 Pritisnite ► gumb in z gumboma ▲ ali ▼ izberite **Uporabnik 1** ali **Uporabnik 2**.
- 4 Pritisnite gumb ► in nato izberite z gumboma ▲ ali ▼ zaželeno možnost slike (**Kontrast**, **Svetlost**, **Barva**, **Ostrina** ali **Senčenje**).
- 5 Pritisnite ◀ ali ▶ gumb za ustrezno prilagajanje.
- 6 Ko pritisnete gumb **EXIT**, se vrnete nazaj zaslon televizije.

! POZOR

- ▶ Barvo, ostrino in ton barve lahko prilagodite v načinu RGB (osebni računalnik).

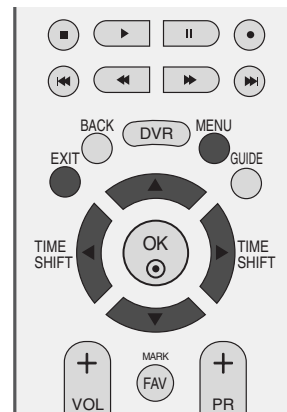

1

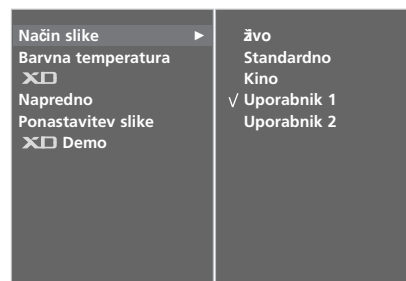

2 3

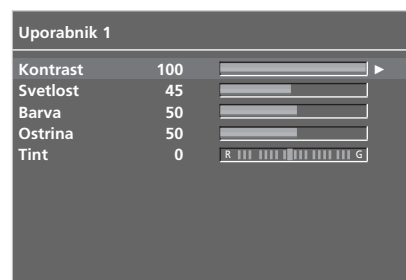

4 5

URAVNAVANJE SLIKE

Barvni odtenek - močnost za uporabnika

Za prilagajanje redeče, zelene, modre in drugih temperatur barv po želji.

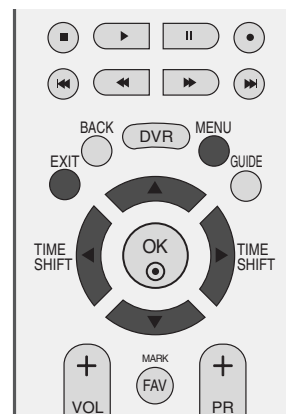

- 1 Pritisnite gumb **MENU** in z gumboma ▲ ali ▼ izberite **SLIKA** meni.

- 2 Pritisnite gumb ► in z gumboma ▲ ali ▼ izberite **Barvna temperatura**.

- 3 Pritisnite ► gumb in z gumboma ▲ ali ▼ izberite **Uporabnik**.

- 4 Pritisnite ► gumb in z gumboma ▲ ali ▼ izberite **Rdeča, Zelena** ali **Modra** barvo.

- 5 Pritisnite gumb ◀ ali ▶ za ustrezno prilagajanje.

- 6 Ko pritisnete gumb **EXIT**, se vrnete nazaj zaslon televizije.



1



2 3

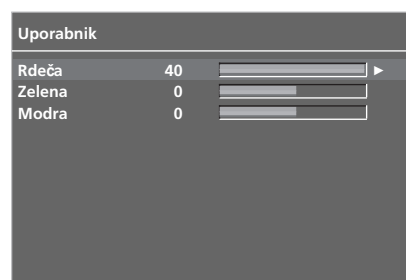

4 5

XD - tehnologija za izboljšanje prikaza slike

XD je edinstvena tehnologija LG Electronics za izboljšanje prikaza slike, ki omogoča prikaz resničnega HD vira preko naprednega algoritma digitalno signalnega postopka.

Ta funkcija ni na voljo v načinu RGB-PC osebni računalnik.

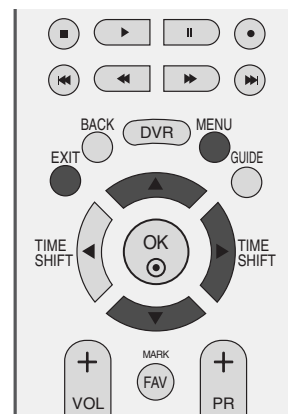

- 1 Pritisnite gumb **MENU** in z gumboma ▲ ali ▼ izberite meni **SLIKA**.
- 2 Pritisnite ► gumb in nato izberete z gumboma ▲ ali ▼ **XD**.
- 3 Pritisnite ► gumb in z gumboma ▲ ali ▼ izberite **Samodejno** ali **Ročno**.
- 4 Ko pritisnete gumb **EXIT**, se vrnete nazaj zaslon televizije.

* Izbor Ročno

Ta meni je aktiviran, ko izberete **Uporabnik1** ali **Uporabnik2** v **Način slike** načinu.

- 1 Pritisnite ► gumb in nato izberete z gumboma ▲ ali ▼ **Kontrast XD**, **Barva XD**, **XD NR** ali **MPEG NR**.
- 2 Pritisnite ► gumb in z gumboma ▲ ali ▼ izberite **Vklopljen** ali **Izklopljen**.
- 3 Ko pritisnete gumb **EXIT**, se vrnete nazaj na zaslon televizije.

- **Kontrast XD**: Samodejno izboljša kontrast glede na svetlost odseva.
- **Barva XD**: Prilagodi samodejno barve odseva, da uskladi čim bolj naravnim barvam.
- **XD NR** : Odstrani šum samo do te mere, da še vedno ohrani originalno sliko, in je ne uniči.
- **MPEG NR** : Zmanjša motnje slike, ki se lahko pojavijo na zaslonu med gledanjem televizije.



1



2



3

URAVNAVANJE SLIKE

XD -demonstracija

Uporabite to funkcijo. Če si želite ogledati demonstracijo slike, ko je vklopljen XD.

Ta funkcija ni na voljo v načinu RGB[PC] (za osebni računalnik RGB), HDMI[PC].

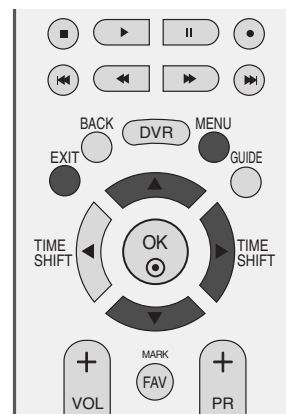

1 Pritisnite gumb **MENU** in z gumboma ▲ ali ▼ izberite meni **SLIKA**.

2 Pritisnite ► gumb in nato izberete z gumboma ▲ ali ▼ **XD Demo**.

3 Pritisnite ► gumb za zagon **XD Demo**.

4 **XD Demo** lahko prekinite s pritiskom na **MENU** ali **EXIT**.



1



2 3

• XD Demo



Napredna funkcija – kino

Nastavite televizor za prikazovanje najboljšega načina slik, kadar gledate celovečerne filme.

Ta možnost deluje samo v načinu Analog TV, AV, S-Video in Komponenta 480i/576i.

Te funkcije ni mogoče uporabiti med predvajanjem programa, ki se snema.

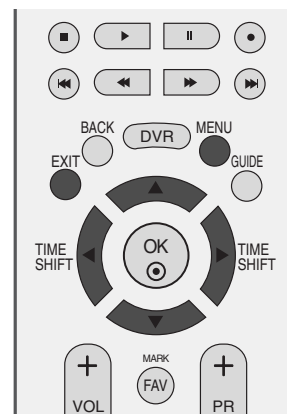

- 1 Pritisnite gumb **MENU** in z gumboma ▲ ali ▼ izberite meni **SLIKA**.
- 2 Pritisnite ► gumb in z gumboma ▲ ali ▼ izberite **Napredno**.
- 3 Pritisnite ► gumb in z gumboma ▲ ali ▼ izberite **Kino**.
- 4 Pritisnite ► gumb in z gumboma ▲ ali ▼ izberite **Vklopljen** ali **Izklopljen**.
- 5 Ko pritisnete gumb **EXIT**, se vrnete nazaj na zaslon televizije.



1



2



3

URAVNAVANJE SLIKE

Napredno – nivo črnine (teme)

Pri gledanju kino filmov ta funkcija prilagodi nastavev tako, da prikaže najboljšo sliko. Prilagodite kontrast in svetlost ekrana z niveliranjem črnine zaslona.

Ta funkcije deluje v naslednjem načinu: AV (NTSC-M), S-Video (NTSC-M) ali HDMI.

Te funkcije ni mogoče uporabiti med predvajanjem programa, ki se snema.

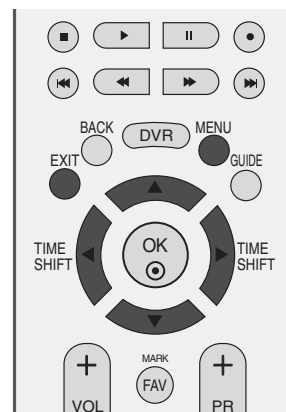

- 1 Pritisnite gumb **MENU** in z gumboma ▲ ali ▼ izberite meni **SLIKA**.
- 2 Pritisnite ► gumb in z gumboma ▲ ali ▼ izberite **Napredno**.
- 3 Pritisnite ► gumb in z gumboma ▲ ali ▼ izberite **Raven črne**.
- 4 Pritisnite ► gumb in z gumboma ▲ ali ▼ izberite **Nizka** ali **Visok**.
 - **Nizka** : Odsev zaslona postane bolj temen.
 - **Visok** : Odsev zaslona postane bolj svetel.
- 5 Ko pritisnete gumb **EXIT**, se vrnete nazaj na zaslon televizije.



1



2

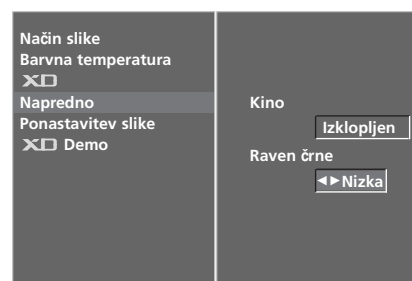

3 4

Ponovna nastavitve slike v začetno stanje

Spremeni vse nastavitve za **Način slike**, **Barvna temperatura**, **XD**, **Napredno** in formalno razmerje v privzeto stanje.

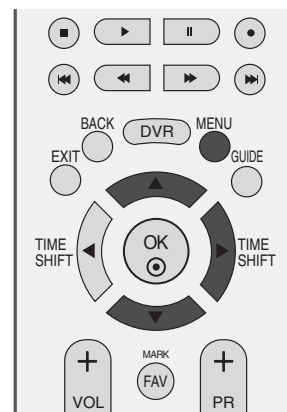

1 Pritisnite gumb **MENU** in z gumboma ▲ ali ▼ izberite meni **SLIKA**.

2 Pritisnite ► gumb in z gumboma ▲ ali ▼ izberite **Ponastavitev slike**.

3 Pritisnite ► gumb za inicializacijo prilagojene vrednosti.



1



2 3

URAVNAVANJE SLIKE

Metoda pomanjševanje in zamrznitve slike (ISM)

Dolgotrajno zadrževanje zmrznjene slike od osebnih računalnikov ali video igrice na zaslonu, povzroči ožig slike na zaslon. Ta ožig oz. senca zamrznjene slike se pojavi celo, ko si že ogledujete naslednje slike, kar utegne biti zelo moteče. Priporočamo, da se izogibate dolgotrajnega zadrževanja zmrznjene slike na vašem zaslonu.

Belo izprano

Ta funkcija odstrani stalne slike od zaslona.

POZOR : Slika, ki je bila pretirano dolgo na ekranu ne bo možno izbrisati s to funkcijo.

Kroženje

Orbiter pomaga pri preprečevanju nastajanja ožiga slike. Najbolje je, da se popolnoma izogibate zamrznitve slik na zaslonu. Aparat ima za ta namen vgrajen zaščitnik zaslona, ki se spreminja vsake dve minuti.

Obrnjeno

Ta funkcija invertira barvo panele na ekranu Barva panele se samod-
jeno invertira vsakih 30 minut.

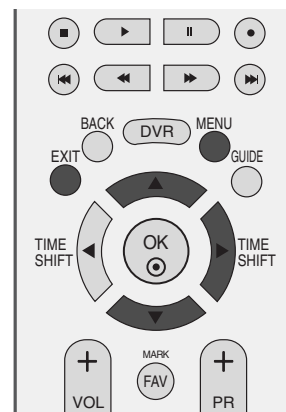

1

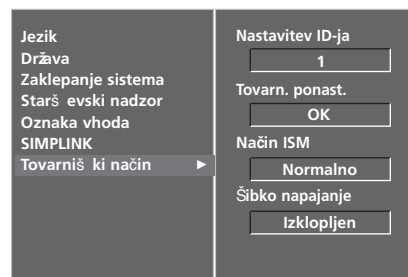

2

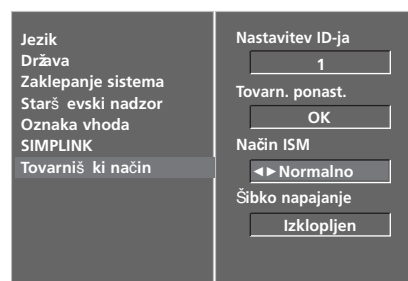

3 4

- 1 Pritisnite gumb **MENU** in nato izberite z gumboma ▲ ali ▼ meni **MOŽNOST**.
- 2 Pritisnite ► gumb in z gumboma ▲ ali ▼, izberite **Tovarniš ki način**.
- 3 Pritisnite ► gumb in z gumboma ▲ ali ▼, izberite **Način ISM**.
- 4 Pritisnite ► gumb in z gumboma ▲ ali ▼ izberite **Normalno, Kroženje, Belo izprano** ali **Obrnjeno**. Če vam te možnosti ne ustrezajo, postavite nastavitve na **Normalno**.
- 5 Ko pritisnete gumb **EXIT**, se vrnete nazaj na zaslon televizije.

Način nastavitve slike z manjšo porabo energije

Ta funkcija zmanjša pri aparatu porabo energije.

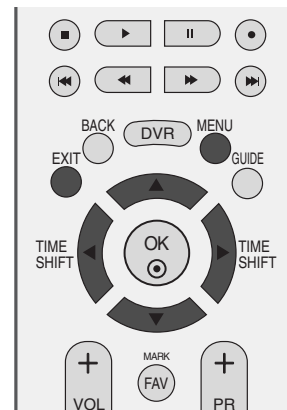

- 1 Pritisnite gumb **MENU** in nato izberite z gumboma ▲ ali ▼ meni **MOŽNOST**.
- 2 Pritisnite ► gumb in z gumboma ▲ ali ▼, izberite **Tovarniš ki način**.
- 3 Pritisnite ► gumb in z gumboma ▲ ali ▼, izberite **Šibko napajanje**.
- 4 Pritisnite ► gumb in z gumboma ◀ ali ▶ izberite **Izklopljen** ali **Vklopljen**.
- 5 Ko pritisnete gumb **EXIT**, se vrnete nazaj na zaslon televizije.



1

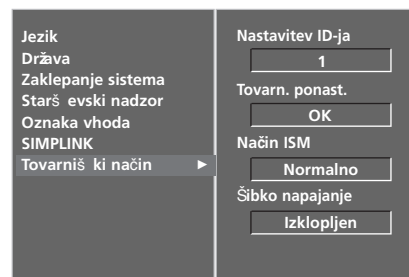

2

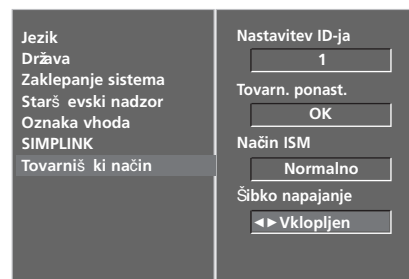

3 4

URAVNAVANJE ZVOKA IN JEZIKA

Samodejno nivelirnik jakosti zvoka

Samodejni nivelirnik zvoka pusti zvok na isti višino, tudi če spreminjate programe.

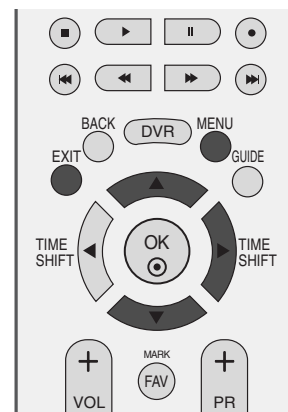

1 Pritisnite gumb **MENU** in z gumboma ▲ ali ▼ izberite meni **AVDIO**.

2 Pritisnite ► gumb in z gumboma ▲ ali ▼ izberite zaslon **Samod. nast. zvoka**.

3 Pritisnite ► gumb in z gumboma ▲ ali ▼ izberite **Izklopljen** ali **Vklopljen**.

4 Ko pritisnete gumb **EXIT** se vrnete nazaj na zaslon televizije.



1



2 3

Vnaprejšnje nastavitve zvoka – način zvoka

Izberete si lahko svojo priljubljeno nastavitvev zvoka: Surround MAX, Standardno, Music, Movie ali Sports; prilagodite pa tudi lahko frekvenco glaslu iznačevalnika.

Način Sound omogoča uživanje zvoka brez bilo katerega posebnega prilagajanja, ker nastavi televizija primerne možnosti zvoka na podlagi vsebine programa.

Surround MAX, Standardno, Glasba, Kino ali **Šport** vnaprej nastavljeni tako, da najboljši kakovost zvoka, teh nastavitvev ni možno spreminjati.

Surround MAX Izbere možnost predvajanja zvoka na realističen način.

Standardno To je najbolj običajen in naraven avdio zvok.

Glasba Z izbiro te možnosti, boste uživali originalni zvok ob poslušanju glasbe.

Kino Z izbiro te možnosti lahko uživate veličasten zvok.

Šport Z izbiro te možnosti boste bolj uživali pri športnih oddajah.

Uporabnik Z izbiro te možnosti lahko nastavite zvok po želji.

1 Pritisnite gumb **MENU** in z gumboma ▲ ali ▼ izberite meni **AVDIO**.

2 Pritisnite ► gumb in z gumboma ▲ ali ▼, izberite način **Način zvoka**.

3 Pritisnite ► gumb in z gumboma ▲ ali ▼ izberite **Surround MAX, Standardno, Glasba, Kino, Šport** ali **Uporabnik**.

4 Ko pritisnete gumb **EXIT**, se vrnete nazaj na zaslon televizije.

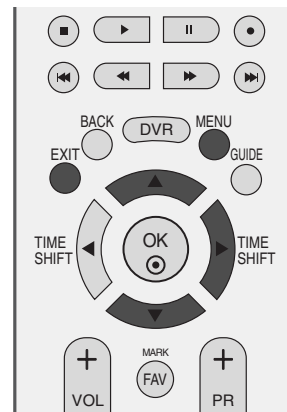

1

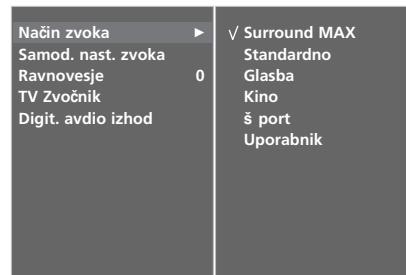

2 3

URAVNAVANJE ZVOKA IN JEZIKA

Prilagajanje nastavitve zvok – način uporabnika

Prilagodite izenačevalnika zvoka.

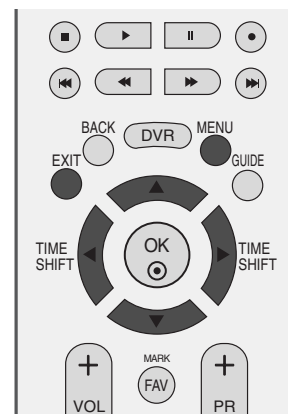

1 Pritisnite gumb **MENU** in z gumboma ▲ ali ▼ izberite meni **AVDIO**.

2 Pritisnite ► gumb in z gumboma ▲ ali ▼, izberite način **Način zvoka..**

3 Pritisnite ► gumb in z gumboma ▲ ali ▼ izberite **Uporabnik**.

4 Pritisnite ► gumb.

5 Pritisnite gumba ◀ ali ▶ za izbor zvokovnega pasa. Nastavite primeren nivo zvoka z gumboma ▲ ali ▼.

6 Ko pritisnete gumb **EXIT**, se vrnete nazaj na zaslon televizije.



1

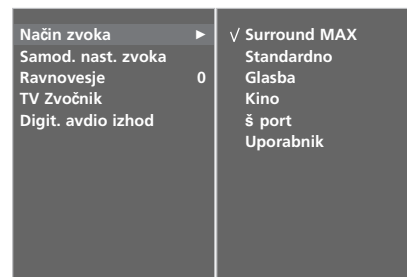

2 3



4 5

RAVNOVESJE ZVOKA IN JEZIKA

Prilagodite ravnovesje zvoka po želji.

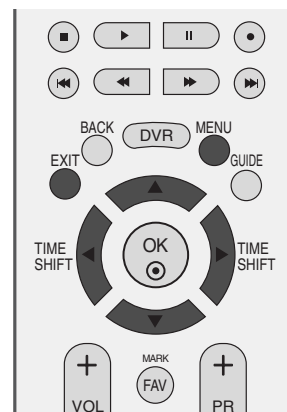

1 Pritisnite gumb **MENU** in z gumboma ▲ ali ▼ izberite meni **AVDIO**.

2 Pritisnite ► gumb in z gumboma ▲ ali ▼ izberite **Ravnovesje**.

3 Pritisnite ► gumb in nato ◀ ali ▶ za ustrezno prilagajanje.

4 Ko pritisnete gumb **EXIT**, se vrnete nazaj na zaslon televizije.



1

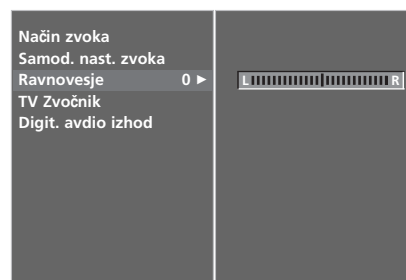

2 3

URAVNAVANJE ZVOKA IN JEZIKA

NAMESTITEV VKLOPA/ IZKLOPA TELEVIZIJSKIH ZVOČNIKOV

Prilagodite lahko stanje natrajnih zvočnikov.

Prek izhodov AV1, AV2, AV3, COMPONENT, RGB ter HDMI s kablom DVI za HDMI, lahko s televizijskimi zvočniki predvajate zvok, tudi če ne sprejemate video signala.

Pri uporabi zunanjih HI-FI stereo sistema, ugasnite vgrajene zvočnike na aparatu.

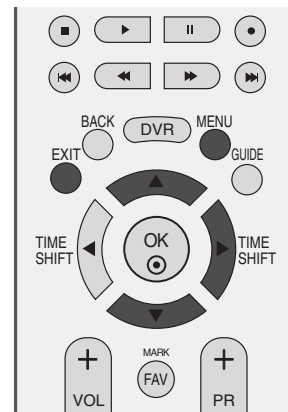

1 Pritisnite gumb **MENU** in z gumboma ▲ ali ▼ izberete nato meni **AVDIO**.

2 Pritisnite ► gumb in z gumboma ▲ ali ▼, izberite **TV Zvočnik**.

3 Pritisnite ► gumb in z gumboma ▲ ali ▼ izberite **Izklopljen** ali **Vklopljen**.

4 Ko pritisnete gumb **EXIT**, se vrnete nazaj na zaslon televizije.

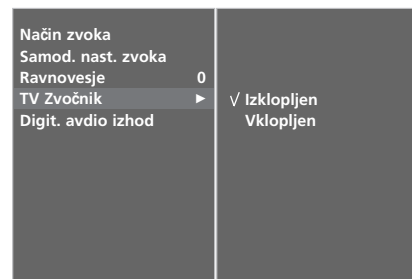

IZBIRA IZHODA DIGITALNEGA AVDIA

Ta funkcija vam omogoča izbiro želenega izhoda digitalnega avdia.

Monitor omogoča samo izhodni signal Dolby Digital prek kanala, ki oddaja signal Dolby Digital Avdio.

Ko je uporabljena oblika Dolby Digital in v meniju izhoda za digitalni avdio izberete Dolby Digital, bo izhod SPDIF oddajal signal Dolby Digital.

Če je v meniju izbrana oblika Dolby Digital, vendar ni uporabljena, bo izhod SPDIF oddajal PCM.

Če sta za kanal, ki oddaja avdio Dolby Digital, nastavljeni tako oblika Dolby Digital kot avdio jezik, bo predvajana samo oblika Dolby Digital.

Ta funkcija se ne prikaže v analognem načinu.



Proizvedeno v skladu z licenco laboratorijev Dolby. 'Dolby' in simbol v obliki dveh črk D sta blagovni znamki laboratorijev Dolby.

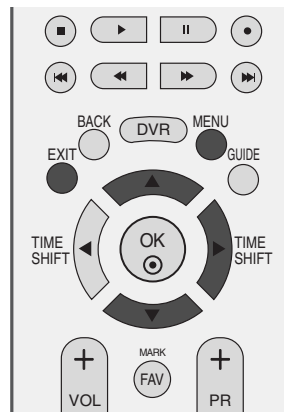

- 1 Pritisnite gumb **MENU** in z gumboma ▲ ali ▼ izberete nato meni **AVDIO**.
- 2 Pritisnite ► gumb in z gumboma ▲ ali ▼, izberite **Digit. avdio izhod**.
- 3 S pritiskom gumba ► in nato gumba ▲ ali ▼ lahko izberete **Dolby Digital** ali **PCM**.
- 4 Ko pritisnete gumb **EXIT**, se vrnete nazaj na zaslon televizije.



URAVNAVANJE ZVOKA IN JEZIKA

I/II

Stereo/dvotonski sprejem (Samo v analognem načinu)

kadar je izbran program se pojavi informacija o zvoku določene postaje po prikazu številke programa in ime postaje.

Oddaja	Prikaz na zaslonu
Mono	MONO
Stereo	STEREO
Dual	DUAL I

■ Izbira mono zvoka

Če je sprejem signala za stereo slab, lahko preklopite na mono s pritiskom na **I/II**. Pri mono sprejemu, je globina zvoka izboljšana. Ko pritisnete dvakrat na gumb **I/II**, se vrnete v način stereo predvajanje zvoka.

■ Izbira jezika za dvotonski sprejem

Če nek program sprejema dva jezika (dvojna jezika), lahko preklopite na **DUAL I**, **DUAL II** ali **DUAL I+II** z večkratnim pritiskom iskom gumba **I/II**.

DUAL I Pošlje zvočniku osnovni jezik oddaje, ki jo poslušate.

DUAL II Pošlje zvočniku drug jezik oddaje.

DUAL I+II Pošlje ločene jezik vsakemu zvočniku.

NICAM sprejem (Samo v analognem načinu)

Če je aparat opremljen z NICAM, lahko sprejemate visoko kakovostni digitalni zvočni sistem NICAM (Near Instantaneous Companding Audio Multiplex).

Izhod zvoka lahko izberete glede tipa sprejete oddaje z večkratnim pritiskom gumba I/II.

-
- 1 Če sprejemate **NICAM mono**, lahko izberete **NICAM MONO** ali **FM MONO**.
 - 2 Če sprejemate **NICAM stereo**, lahko izberete **NICAM STEREO** ali **FM MONO**, če je signal za stereo slab, preklopite na **FM MONO**.
 - 3 Če sprejemate **NICAM dvotonski zvok**, lahko izberete **NICAM DUAL I**, **NICAM DUAL II** ali **NICAM DUAL I+II** ali **MONO**.
-

Izbira oddajanja zvoka zvočnikov

V načinu AV, S-Video, KOMPONENTA, RGB in HDMI lahko izberete oddajo zvoka za levi in za desni zvočnik.

Večkrat pritisnite gumb I/II, da izberete način oddajanja zvoka.

- L+R:** Avdio signal od avdio L vhoda je poslan k levemu zvočniku in avdio signal od avdio desnega vhoda je poslan k desnemu zvočniku.
- L+L:** Avdio signal od avdio L vhoda je poslan k levemu zvočniku in k desnemu zvočniku.
- R+R:** Avdio signal od avdio desnega vhoda je poslan k levemu zvočniku in k desnemu zvočniku.

URAVNAVANJE ZVOKA IN JEZIKA

Zaslonski meni za izbiranje jezika/države

Na televizijskem zaslonu se pojavi meni za navodili namestitve, ko ga prvič vklopite.

- 1 Pritisnite gumb ▲ ali ▼ ali ◀ ali ▶ in nato gumb **OK**, da izberete zaželen jezik.
- 2 Pritisnite gumb ▲ ali ▼ ali ◀ ali ▶ in nato gumb **OK**, da izberete zaželeno državo.

* Če želite spremeniti jezik/državo

- 1 Pritisnite gumb **MENU** in z gumboma ▲ ali ▼ izberite meni **MOŽNOST**.
- 2 Pritisnite gumb ▶ in nato izberite z gumboma ▲ ali ▼ **Jezik**. Meniji se nato pokažejo v izbranem jeziku. Če pritisnete gumb ▶ in nato gumba ▲ ali ▼ lahko izberete nato še **Država**..
- 3 Pritisnite ▶ gumb in izberite nato z gumboma ◀ ali ▶ zaželen jezik ali državo.
- 4 Pritisnite gumb **OK**.
- 5 Ko pritisnete gumb **EXIT**, se vrnete nazaj zaslon televizije.

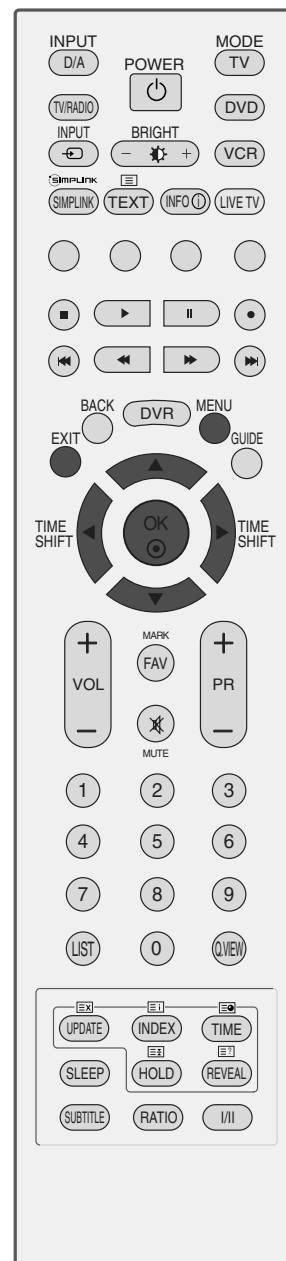

! POZOR

- ▶ Če ne pustite, da se dokonča **Navodila za namestitev** in ne prekinite z **EXIT**, ali če preokrajšate čas za OSD, se bo ta postopek toliko časa ponavljal pri vklopu aparata, dokler aparat ne bo končal z instalacijo.
- ▶ Če boste izbrali napačno državo, se lahko zgodi, da teletekst ne bo pravilno pokazan na ekranu, poleg tega se bodo pojavile nekatere težave med delovanjem teleteksta.
- ▶ Funkcije CI morda ni mogoče uporabiti glede na razmere oddajanja v določeni državi.
- ▶ Nadzorne tipke načina DTV morda ne bodo delovale glede na razmere oddajanja v določeni državi.
- ▶ V državah, kjer digitalno oddajanje še ni urejeno, nekatere funkcije DTV morda ne bodo delovale, kar je odvisno od pogojev digitalnega oddajanja.
- ▶ Nastavitev države »UK« naj bo aktivirana le v Veliki Britaniji.

IZBIRA JEZIKA (SAMO V DIGITALNEM NAČINU)

Avdio funkcija vam omogoča izbiro želenega jezika avdia. Če se avdio podatki izbranega jezika ne oddajajo, se predvaja zvok v privzetem jeziku.

Funkcijo **Subtitle** (podnapisi) uporabite takrat, ko se oddajata dva ali več jezikov podnapisov. Če se podatki podnapisov v izbranem jeziku ne oddajajo, se predvajajo podnapisi v privzetem jeziku.

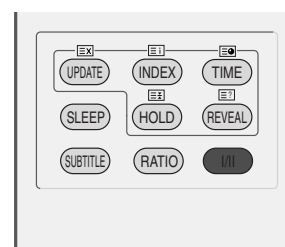
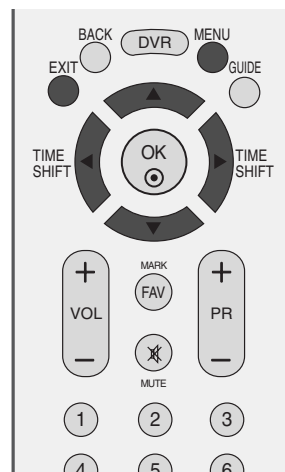

- 1 Pritisnite gumb **MENU** in z gumboma ▲ ali ▼ izberite meni **MOŽNOST**.
- 2 Pritisnite gumb ► in nato izberite z gumboma ▲ ali ▼ **Jezik**.
- 3 S pritiskom gumba ► in nato gumba ▲ ali ▼ lahko izberete možnost **Audio**, **Subtitle** ali **Subtitle Hard of hearing**.
- 4 Pritisnite gumb ►, nato pa z gumbom ◀ ali ► izberite jezik.
- 5 Ko pritisnete gumb **EXIT**, se vrnete nazaj zaslon televizije.

! POZOR

< Izbira jezika avdio >

- ▶ Ko se avdio oddaja v dveh ali več jezikih, lahko jezik izberete z gumbom I/II na daljinskem upravljalniku.
- ▶ S pritiskom gumba ▲ ali ▼ izberite avdio jezik.
- ▶ S pritiskom gumba ◀ ali ► lahko izberete **L+R**, **L+L** ali **R+R**.

< Izbira jezika podnapisov >

- ▶ Ko se predvaja več jezikov podnapisov, lahko želenega izberete s tipko **SUBTITLE** na daljinskem upravljalniku.
- ▶ Pritisnite gumb ▲ ali ▼ in izberite jezik podnapisov.

Informacije OSD jezika avdio

Zaslon	Status
N.A	Ni na voljo.
MPEG	Avdio MPEG
Dolby	Dolby Digital Audio
ABC	Avdio za slabovidne
ABC	Avdio za naglušne

Informacije OSD jezika podnapisov

Zaslon	Status
N.A	Ni na voljo.
TEXT	Podnapis s pomočjo teleteksta
ABC	Podnapis za naglušne

- Avdio/podnapis se lahko prikaže v enostavnejši obliki z 1 do 3 znaki, ki jih oddaja ponudnik storitev.
- Če izberete dodatni avdio (avdio za slabovidne/naglušne), le-ta lahko preglasi glavni avdio.

NASTAVITEV ČASA

Nastavitev ure

Ura se ob sprejemu digitalnega signala nastavi samodejno. (Uro lahko ročno nastavite le, če TV ne sprejema signala DTV.)

Čas morate nastaviti pravilno pred začetkom uporabe funkcije vklopa/izklopa časa.

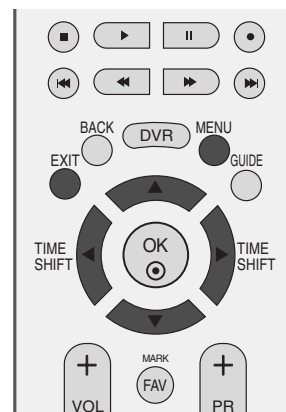

1 Pritisnite gumb **MENU** in z gumboma ▲ ali ▼ izberite meni **ČAS**.

2 Pritisnite ► gumb in z gumboma ▲ ali ▼ izberite **Ura**.

3 Za izbiro možnosti datuma ali časa pritisnite gumb ► in nato ◀ ali ►.

Nato z gumboma ▲ ali ▼ nastavite možnosti datuma in časa.

4 Ko pritisnete gumb **EXIT**, se vrnete nazaj na zaslon televizije.



1

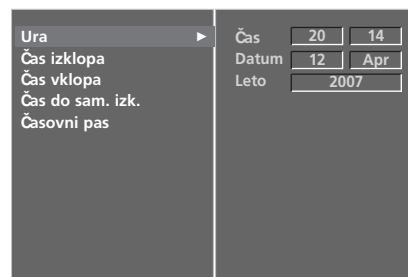

2 3

Samodejni vklop/izklop časovnika

Časovnik samodejno preklopi aparat v stanje pripravljenosti po poteku vnaprej nastavljenega časa.

Dve uri po tem, ko je časovnik vklopil aparat, se bo po dveh urah ponovno samodejno preklopil v stanje pripravljenosti, razno če pritisnete medtem bilo kateri gumb.

Ko ste enkrat nastavili izklop in vklop časovnika, se bo funkcija ponovila vsak dan ob istem nastavljenem času.

V primeru, da je čas izklopa isti kot je čas vklopa, bo čas izklopa prevladoval.

Za delovanje vklopa časovnika mora aparat biti v stanju pripravljenosti.

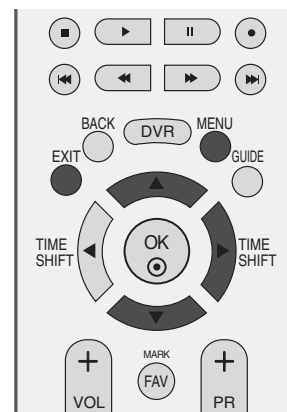

1 Pritisnite gumb **MENU** in z gumboma ▲ ali ▼ izberite meni **ČAS**.

2 Pritisnite ► gumb in z gumboma ▲ ali ▼ izberite **Čas izklopa** ali **Čas vklopa**.

3 Pritisnite ► gumb in z gumboma ▲ ali ▼ izberite **Vklopljen**.

- Za prekinitev delovanja **Čas izklopa /Čas vklopa**, izberite **Izklopljen**.

4 Pritisnite ► gumb in nato nastavite uro z gumboma ▲ ali ▼.

5 Pritisnite ► gumb in nastavite nato z gumboma ▲ ali ▼ minute.

6 **Samo za funkcijo vklopa časovnika.**

- **Program:** S pritiskom gumba ► in nato gumba ▲ ali ▼ lahko v meniju **Mode** izberete **TV**, **DTV** ali **Radio**. Nato lahko s pritiskom gumba ► in zatem gumba ▲ ali ▼ izberete program.

- **Volume :** Pritisnite ► gumb in z gumboma ▲ / ▼ naravnajte nivo glasnosti, ko je aparat vklopljen.

7 Ko pritisnete gumb **EXIT**, se vmete nazaj na zaslon televizije.

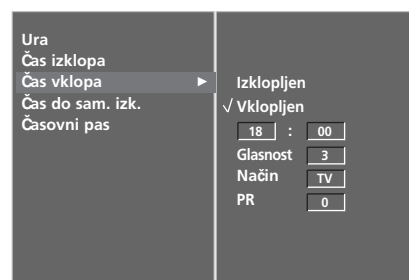

2 3 4 5 6

NASTAVITEV ČASA

Samodejna nastavitev izklopa

Če je aparat nastavljen na vklop in ne dobiva nobenih vhodnih signalov, se televizija samodejno ugasne po 10 minutah.

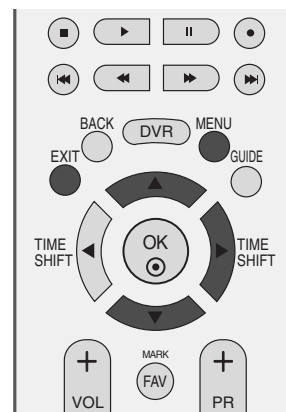

- 1 Pritisnite gumb **MENU** in z gumboma ▲ ali ▼ izberite meni **ČAS**.
- 2 Pritisnite ► gumb in z gumboma ▲ ali ▼ izberite zaslon **Čas do sam. izk.**.
- 3 Pritisnite ► gumb in z gumboma ▲ ali ▼ izberite **Izklopljen** ali **Vklopljen**.
- 4 Ko pritisnete gumb **EXIT**, se vrnete nazaj na zaslon televizije.



1

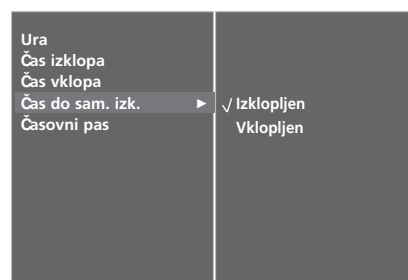

2 3

NASTAVITEV ČASOVNEGA PASU

Ko v meniju Time Zone (časovni pas) izberete mesto, se čas na televiziji nastavi glede na informacije o časovnem pasu in glede na GMT (greenwiški čas), ki se samodejno posredujejo prek digitalnega signala.

- 1 Pritisnite gumb **MENU** in z gumboma ▲ ali ▼ izberite meni **ČAS**.
- 2 Pritisnite ► gumb in z gumboma ▲ ali ▼ izberite zaslon **Time Zone**.
- 3 S pritiskom gumba ► in nato gumba ◀ ali ► lahko izberete časovni pas.
- 4 Ko pritisnete gumb **EXIT**, se vrnete nazaj na zaslon televizije.

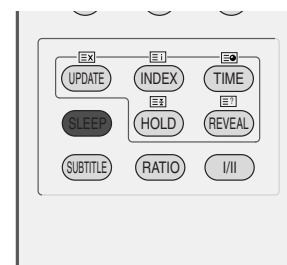
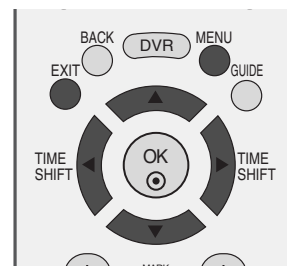

1

Nastavitev časovnika za izklop

Ni vam treba pred spanjem nato pomisliti, da morate ugasniti aparat.

Časovnik samodejno preklopi aparat v stanje pripravljenosti, po poteku vnaprej nastavljenega časa.

- a Pritisnite večkrat gumb **SLEEP**, da izberete čas v minutah.

Na zaslonu se pojavi ' --- Min ' in nato sledi **10, 20, 30, 60, 90, 120, 180** in **240**.

- b Ko zaslon pokaže zaželeno število minut, začne časovnik odšteti minute.
- c Če bi radi videli, koliko časa je še ostalo do poteka nastavljenega časa, pritisnite gumb **SLEEP**.
- d Časovnika prekinite z večkrat pritiskom gumba **SLEEP**, dokler se na zaslonu ne pojavi ' --- Min '.
- e Ko izklopite aparat, se sproži vnaprejšnja nastavitve časa časovnika.

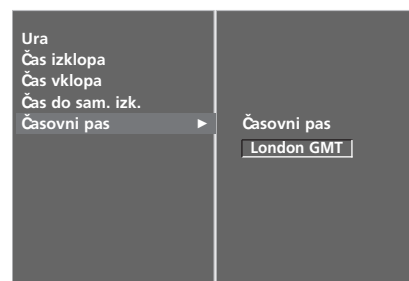

2 3

STARŠEVSKI NADZOR/OCENE

NASTAVITEV GESLA IN SISTEMA ZAKLEPANJA

Ko prvič vnašate geslo, na daljinskem upravljalniku vtiskajte '0', '0', '0', '0'.



- 1 Pritisnite gumb **MENU** in z gumboma ▲ ali ▼ izberite meni **MOŽNOST**.
- 2 Pritisnite ► gumb in z gumboma ▲ ali ▼ izberite **Zaklepanje sistema**.
- 3 Izberite možnost **Vklopljen** (vklopljeno) tako, da pritisnete gumb ► n nato gumb ◀ ali ►.

Nastavitev gesla

Pritisnite gumb ► in nato s ŠTEVILSKIMI gumbi vnesite 4-mestno geslo.

To številko si morate zapomniti!

Potrdite geslo tako, da ga ponovno vnesete.

Če ste geslo pozabili, na daljinskem upravljalniku pritisnite '7', '7', '7', '7'.

- 4 Ko pritisnete gumb **EXIT**, se vrnete nazaj na zaslon televizije.



1

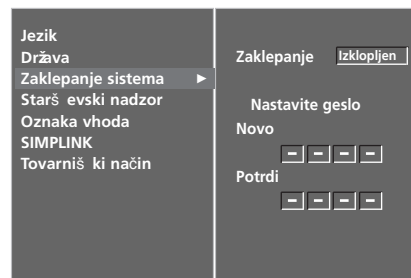

2 3

STARŠEVSKI NADZOR

Ta funkcija deluje glede na informacije s postaje, ki oddaja program. Če so v signalu napačne informacije, funkcija ne deluje.

S to funkcijo lahko zaklenete določene programe in ocene.

Za dostop do tega menija je treba vnesti geslo.

Ta monitor je programiran tako, da si zapomni, katere možnosti so bile nazadnje nastavljene, tudi če ga ugasnete.

Funkciji Recording (Snemanje) in Način TimeShift (Zamik časa) lahko uporabljate tudi pri blokiranih in ocenjenih programih.

Kadar program blokirate ali ocenite s stanjem zakasnitve, se prikaže sporočilo »locked program« (blokirani program) brez okna za geslo.

Kadar snemate blokirani ali ocenjeni program, bo posneti program ostal blokirani, če med snemanjem ne boste vnesli gesla. Kadar želite predvajati blokirani program, morate vnesti geslo.

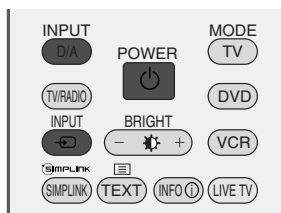

1

1 Pritisnite gumb **MENU** in z gumboma ▲ ali ▼ izberite meni **MOŽNOST**.

2 Pritisnite ► gumb in z gumboma ▲ ali ▼ izberite **Starš evski nadzor**.
Nato pritisnite gumb ► in vnesite zahtevano geslo. V televizorju je nastavljeno začetno geslo "0-0-0-0".

3 Možnost **Starš . navodila** ali **Zaklepanje tipk** lahko izberete tako, da pritisnete gumb ► in nato gumb ◀ ali ►.

Starš . navodila (samo v digitalnem načinu)

Glede na nastavev omejitve ocen otrokom prepreči gledanje določenih TV-programov za odrasle.

Zaklepanje tipk

Monitor lahko nastavite tako, da ga je mogoče upravljati samo z daljinskim upravljalnikom. S to funkcijo lahko preprečite nepooblaščen gledanje

4 S pritiskom gumba ▲ ali ▼ lahko naredite potrebne spremembe.

5 Ko pritisnete gumb **EXIT**, se vrnete nazaj na zaslon televizije.

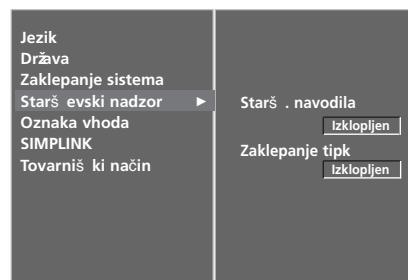

2 3 4

Pri **Tipke zaklenjene** (vklopljeni zapon) pritisnite na aparatu ⏻ / I, INPUT, PR ▲ ali ▼ ali POWER, INPUT, D/A, PR + ali - oz. tipke s številkami na daljinskem upravljalniku, ko vklopite aparat.

Če je **Tipke zaklenjene**, se pojavi na zaslonu  **Tipke zaklenjene**. Pritisnete nato poljubni gumb na sprednji plošči, medtem ko si ogledate nastavev.

TELETEKST

Ta funkcija ni na voljo vseh državah.

Brezplačni oddajni servis teletekst ponujajo večina televizijskih postaj. Nudi aktualne informacije o poročilih, vremenu, televizijskih programov, cenah delnicah in drugih temah.

Dekoder teleteksta te televizije podpira naslednje tekstovne sisteme SIMPLE, TOP in FAST.

SIMPLE (standardni teletekst) vsebuje določeno število strani; do določene strani z določeno vsebino pa pridemo, če vnesemo točno število te strani.

TOP in FASTEXT sta bolj moderna sistema teleteksta, ki dopuščata bolj hitro in enostavno izbiro informacij.

Vklop/izklop

Pritisnite gumb **TEXT**, da preklopite na teletekst. Na zaslonu se pojavi prva ali zadnja stran.

Naslovna vrstica prikazuje dve številki strani, ime televizijske postaje, ter datum in čas. Prva številka strani kaže na izbor, medtem ko pokaže druga na trenutno prikazano stran.

Pritisnite gumb **TEXT** ali **EXIT**, da izklopite teletekst. Pojavi se ponovno prejšnji način.

Standardno besedilo

■ Izbiranje strani

- 1 Vnesite zaželeno številko strani kot trimestno število z številnimi tipkami. Če boste med vnosom pritisnili napačno številko, morate najprej vnesti vse ostale številke, na kar je treba ponovno vnesti pravilno številko strani.
- 2 Gumb **PR+** ali **-** se lahko uporablja za izbor prejšnje ali naslednje strani.

Besedilo z razpredelnico strani

Vodič za uporabnika prikaže na dnu zaslona štiri polja – rdeče, zeleno, rumeno in modro polje. Rumeno polje pomeni naslednjo skupino, medtem ko kaže modro polje na naslednji blok.

■ Izbiranje bloka/skupine/strani

- 1 Z modrim gumbom lahko preidete od enega bloka na drugega.
- 2 Z rumenim gumbom pridete na naslednjo skupino s samodejno preusmeritev na naslednji blok.
- 3 Z zelenim gumbom lahko stopite na naslednjo obstoječo stran s samodejno preusmeritev na naslednjo skupino. Alternativno lahko uporabite tudi **PR+** gumb.
- 4 S pritiskom na rdeči gumb pridete nazaj na prejšnje poglavje. Alternativno lahko uporabite tudi **PR-** gumb.

■ Neposreden izbor strani

Ravno tako kot pri standardnem teletekstu lahko izberete stran tako, da vnesete trimestno število s številskimi tipkami.

sistem FLOF

Strani teleteksta so na dnu zaslona barvno kodirani; izberete jih tako, da pritisnete na ustrezen barvni gumb.

■ Izbiranje strani

- 1 Pritisnite gumb , da izberete stran z vsebino.
- 2 Izberete lahko strani, ki so barvno kodirane na spodnjem robu ekrana z istimi barvnimi gumbi.
- 3 Ravno tako kot pri standardnem teletekstu, lahko v načinu FASTEXT izberete stran tako, da vnesete trimestno število s številskimi tipkami.
- 4 Gumb **PR+** ali - se lahko uporablja za izbor prejšnje ali naslednje strani.

Posebne funkcije teleteksta



■ REVEAL (RAZKRIJ)

Pritisnite ta gumb, če bi radi izvedeli informacije, kot so rešitve ugank ali sestavljank.
Pritisnite ponovno ta gumb, da odstranite te informacije iz zaslona.



■ UPDATE (POSODOBITEV)

Prikaže televizijsko sliko na zaslonu, med tem ko čakate na novo stran teleteksta.
Prikaz je v zgornjem levem kotu zaslona. Ko je posodobljena stran na voljo, bo zaslon spremenil številko strani.
S pritiskom tega gumba si lahko nato ogledate posodobljeno stran.



■ TIME (ČAS)

Ko gledate televizijski program, pritisnite ta gumb in prikazal se vam bo čas v zgornjem desnem kotu.
Pritisnite ponovno ta gumb, da odstranite prikaz.
V načinu teleteksta, pritisnite ta gumb za izbor številke podrejene strani. Številka podrejene strani se prikaže na dnu zaslona. Za spreminjanje ali ustavljanje podrejene strani pritisnite **RDEČO / ZELENO** gumb, **PR+** ali - ali gumbe s **številkam**.
Za izhod iz te funkcije pritisnite ponovno ta gumb.



■ HOLD (DRŽI)

Ustavi samodejno spreminjanje strani, kar se pojavi tedaj, ko je neka stran teleteksta sestavljena iz dveh strani.
Številka vseh ali posameznih podrejenih strani je običajno prikazana na zaslonu pod časom.
Ko pritisnete ta gumb se pojavi simbol STOP v levem zgornjem kotu zaslona, na kar se samodejno ustavi spreminjanje strani. Za nadaljevanje pritisnite ponovno na ta gumb.

DIGITALNI TELETEKST

* Ta funkcija deluje samo v VB.

Monitor omogoča dostop do digitalnega teleteksta, ki ima zelo izboljšano besedilo, grafiko itd.

Do digitalnega teleteksta je mogoče dostopati prek posebnih storitev digitalnega teleteksta in prek določenih storitev, ki oddajajo digitalni teletekst.

Če želite prikaz teleteksta v digitalnem načinu, pritisnite gumb **SUBTITLE**, možnost jezika podnapisov pa mora biti nastavljena na izklopljeno.

Digitalni teletekst ne podpira posebne vrste predvajanj.

Digitalni teletekst ne podpira takojšnjega snemanja.

Način zakasnitve ne podpira digitalnega teleteksta.

TELETEKST ZNOTRAJ DIGITALNE STORITVE

- 1 Digitalno storitev, ki oddaja digitalni teletekst, lahko izberete tako, da pritisnete številski gumb oziroma gumb **PR +** ali **-**. Digitalne storitve teleteksta lahko poiščete na seznamu storitev v EPG.
- 2 Sledite oznakam v digitalnem teletekstu in se pomaknite na naslednji korak tako, da pritisnete gumb **TEXT**, **OK**, **▲** ali **▼**, **◀** ali **▶**, **RDEČ**, **ZELEN**, **RUMEN**, **MODER** gumb ali **ŠTEVILSKE** gumbe itd.
- 3 Storitve digitalnega teleteksta lahko spremenite tako, da s številskimi gumbi oziroma z gumbom **PR +** ali **-** izberete drugo storitev.

Če pritisnete gumb **MENU**, **GUIDE** ali **INFO** ⓘ, storitev teleteksta začasno izgine. Če te gumbe ponovno pritisnete, se storitev teleteksta spet pojavi.



TELETEKST V DIGITALNI STORITVI

- 1 Določeno storitev, ki oddaja digitalni teletekst, lahko izberete tako, da pritisnete številski gumb oziroma gumb **PR +** ali **-**.
- 2 Teletekst lahko vklopite s pritiskom gumba **TEXT** ali barvnega gumba.
- 3 Sledite oznakam v digitalnem teletekstu in se pomaknite na naslednji korak tako, da pritisnete gumb **OK**, **▲** ali **▼**, **◀** ali **▶**, **RDEČ**, **ZELEN**, **RUMEN**, **MODER** gumb ali **ŠTEVILSKE** gumbe itd.
- 4 Če želite izklopiti digitalni teletekst in se vrniti na gledanje televizije, pritisnite gumb **TEXT** ali barvni gumb.

Nekatere storitve omogočajo dostop do besedilnih storitev s pritiskom **RDEČEGA** gumba.

Če pritisnete gumb **MENU**, **GUIDE** ali **INFO** ⓘ, storitev teleteksta začasno izgine. Če te gumbe ponovno pritisnete, se storitev teleteksta spet pojavi.



Odpravljanje težav

Video funkcija ne dela.	
Aparat ne deluje tako kot običajno.	<ul style="list-style-type: none">■ Preverite, ali je med izdelkom in daljinskim upravljalnikom nek predmet, ki je vzrok za ta problem.■ Ali so bile baterije pravilno vstavljene (+ na + in - na -)?■ Ali je nastavljen pravilen način daljinskega upravljanja: DVD, VDR etc.?■ Vstavite nove baterije.
Aparat se nenadoma izklopi.	<ul style="list-style-type: none">■ Ali ste nastavili časovnika?■ Preverite nastavitve za napajanje. Prekinitev napajanje.■ Pri postajah, pri katerih je aktiviran nastavljen Auto off (samodejno izklopi) ni sprejema.

Video funkcija ne dela.	
Ni slike in ni glasu	<ul style="list-style-type: none">■ Preverite ali je aparat vklopljen.■ Poskusite drug kanal. Problem je lahko povezan z oddajnikom.■ Ali ste vtaknili kabel v stensko vtičnico?■ Preverite smer antene in/ali lokacijo.■ Preverite stensko vtičnico, s katero je priključen ta izdelek tako, da vstavite priključek za napajanje drugega aparata.
Ko vklopite aparat, traja dolgo, preden se slika prikaže.	<ul style="list-style-type: none">■ To je običajno, slika je zanemarljivo zadržana med postopkom zagona aparata. Prosimo, da stopite v stik s servisno službo, če se slika ne pojavi po 5 minutah.
Ni barv ali slab prikaz barv ali slab prikaz slike	<ul style="list-style-type: none">■ Prilagodite barve v meniju.■ Držite zadosten odmik med aparatom in snemalnikom video filmov.■ Poskusite drug kanal. Problem je lahko povezan z oddajnikom.■ Ali so video kabli pravilno vstavljeni?■ Aktivirajte poljubno funkcijo, da se ponastavi svetlost slike.
Horizontalne/navpične črte ali slika se trese	<ul style="list-style-type: none">■ Preverite obstoj lokalnih interferenc kot npr. od električnega aparata ali drugega električnega stroja.
Slab sprejem na nekaterih kanalih	<ul style="list-style-type: none">■ Če je težava pri nekaterih postajah ali kabelskih izdelkih, poskusite drugo postajo.■ Če je signal postaje slab, je treba spremeniti smer antene, da dobite bolj močan signal ali bolj močno postajo.■ Preverite vire možnih interferenc (motenj).
V slikah se pojavijo črte ali proge	<ul style="list-style-type: none">■ Preverite anteno. (Spremenite smer antene).
Ko priključujete HDMI, ni slike	<ul style="list-style-type: none">■ Preverite kabel HDMI za različico 1,2. Kabli HDMI ne podpirajo različice HDMI 1,2, povzročajo utripanje ali pa to, da na zaslonu ni prikaza. V tem primeru uporabite najnovejše kable, ki podpirajo različico HDMI 1,2.

Avdio funkcija ne dela.

Slika je v redu, vendar ni zvoka

- Pritisnite gumb **VOL +** ali **-**.
- Ali ste postavili glasnost na nemo? Pritisnite gumb **MUTE**.
- Poskusite drug kanal. Problem je lahko povezan z oddajnikom.
- Ali so avdio kabli pravilno vstavljeni?

Zvočniki ne oddajajo glasu

- Prilagodite ravnovesje v meniju.

Nenavaden zvok, ki prihaja od notranjosti izdelka.

- Sprememba vlage ali temperature ambienta ima lahko za posledico, da oddaja nenavaden hrup, ko vklopite ali izklopite aparat, kar pa ne pomeni, da je aparat pokvarjen.

Ko priključujete HDMI ali USB, ni zvoka

- Preverite kabel HDMI za različico 1,2.
- Preverite kabel USB za različico 2,0.

*Ta funkcija ni na voljo pri vseh modelih.

Funkcija DVR ne deluje.

Napaka na trdem disku

- Formatiraj trdi disk.
Pri formatiranju trdega diska bo izbrisana celotna vsebina na trdem disku. Če s tem ne odpravite težave, se obrnite na najbližjega prodajalca aparatov LG.

Schulde Rec./Instant Rec. (Programirano snemanje/Takojšnje snemanje) se ne zažene.

- Preverite razpoložljivi prostor za snemanje, tako da pritisnete gumb DVR. Če na voljo ni več prostora za snemanje, izbršite nepotrebne programe s seznama TV-posnetkov.
- Preverite število programov na seznamu TV-posnetkov. Največje število prostorov za snemanje na seznamu TV-posnetkov je 255.

Problem je pri načinu z računalnikom (samo za način z računalnikom)

Signal je izven dosega.

- Prilagodite ločljivost, vodoravno frekvenco ali navpično frekvenco.
- Preverite vir vhoda.

Navpična črta ali progla v ozadju & vodoraven šum & nepravilen položaj

- Poskusite samodejno konfiguracijo ali prilagodite uro, fazo ali H/V položaj.

Barva zaslona je nestabilna ali samo enobarvna

- Preverite signalni kabel.
- Ponovno namestite računalniško video kartico.

Vzdrževanje

Vzdrževanje prepreči predčasne motnje v delovanju. Previdno in redno čiščenje lahko podaljša življenjsko dobo vašega televizorja. Preden začnete s čiščenjem, izklopite aparat in potegnite ven kabel iz vtičnice.

Čiščenje zaslona

- 1 Tu je najboljši način, da se za nekaj časa prah ne bo prijel zaslona vašega televizorja. Navlažite mehko krpo co v mešanici mlačne vode in mehčala ali detergentom za posodo. Pred začetkom brisanja televizorja morate stisniti krpo tako močno, da je skoraj suha, šele nato lahko začnete brisati zaslon.
- 2 Za čiščenje ne smete nikoli uporabljati preveč vode. Pred ponovnim vklopom televizorja, pustite, da se bo zaslon v zraku posušil.

Čiščenje ohišja

- Prah in umazanijo odstranite z mehko, suho krpo, ki ne vsebuje puhastih nitk.
- Nikoli ne smete za čiščenje ohišja uporabljati mokre krpe.

V primeru daljše odsotnosti

POZOR

- ▶ Če televizorja ne boste dalj časa (npr. zaradi potovanja) uporabljali, priporočamo, da potegnite kabel iz stenske vtičnice, S tem preprečite morebitno poškodbo televizorja zaradi udara strele ali prenapetosti.

Tehnični podatki

MODELI		42PG69**	50PG69**
		42PG6900-ZC/ 42PG6900-ZF 42PG6910-ZF	50PG6900-ZC/ 50PG6900-ZF 50PG6910-ZF
Dimenzije (širina x višina x globina)	s stojalom	1044,4 x 735,4 x 308,0 mm 41,1 x 29,0 x 12,2 palcev	1235,6 x 849,3 x 364,1 mm 48,7 x 33,5 x 14,4 palcev
	brez stojala	1044,4 x 680,6 x 79,6 mm 41,1 x 26,8 x 3,2 palcev	1235,6 x 792,8 x 79,6 mm 48,7 x 31,3 x 3,2 palcev
Teža	s stojalom	28 kg / 61,7 lbs	43,7 kg / 96,3 lbs
	brez stojala	25 kg / 55,1 lbs	39,7 kg / 87,5 lbs
Potrebno napajanje Poraba energije		AC100-240V~ 50/60Hz 310W	AC100-240V~ 50/60Hz 420W
Televizijski sistem Programi zajeti Zunanja impedanca antene		PAL/SECAM B/G/D/K, PAL I/II, SECAM L/L' VHF: E2 ~ E12, UHF: E21 ~ E69, CATV: S1 ~ S20, HYPER: S21 ~ S47 75 Ω	
Pogoji okolja	Delovalna temperatura Delovalna vlažnost	0 ~ 40°C / 32 ~ 104°F Manj kot 80%	
	Temperatura skladišča Vlažnost skladišča	-20 ~ 60°C / -4 ~ 140°F Manj kot 85%	

- Podatki zgoraj se lahko spremenijo brez vnaprejšnjega obvestila zaradi izboljšanja kakovosti.

Programiranje kode v daljinski krmilnik

Daljinski upravljalnik je izdelek z več znamkami ali pa univerzalni izdelek. Programirate ga lahko tako, da bo z njim možno upravljanje večina aparatov drugih proizvajalcev, ki le-to dopuščajo. Lahko se zgodi, da pri nekateri modelih upravljanje z daljinskim upravljalnikom ne bo možno.

Programiranje kode v daljinski krmilnik

- 1 Preverite vaš daljinski upravljalnik. Če je vaš daljinski upravljalnik sposoben upravljati komponente brez programiranja lahko to ugotovite tako, da vklopite ustrezno komponento, kot je npr. VCR, in nato pritisnete na daljinskem upravljalniku ustrezen gumb za ustrezen način (kot je **DVD** ali **VCR** (snemalnik video kaset)), pri tem usmerite upravljalnika proti komponenti. Preverite gumbe **POWER** in **PR +/-**, da vidite, ali se komponenta odzove. Če ni odziva, morate daljinskega upravljalnika programirati, da bo lahko upravljal s komponentami.
- 2 Vklopite komponento, ki jo nameravate programirati, nato pritisnite na daljinskem upravljalniku ustrezen gumb za način (kot je **DVD** ali **VCR** (snemalnik video kaset)). Gumb daljinskega upravljalnika zaželeno enote se zasveti.
- 3 Ko pritisnete istočasno gumb **MENU** in **MUTE**, je daljinski krmilnik pripravljen za programiranje kod.
- 4 Vnesite številko kode z oštevilčenimi gumbi na daljinskem upravljalniku. Ustrezne kode za programiranje za vašo komponento najdete na naslednjih straneh. Če je bila koda pravila, se bo aparat izklopil.
- 5 Pritisnite gumb **MENU**, da shranite kodo.
- 6 Preverite funkcije daljinskega upravljalnika, da se prepričate o pravilnem delovanju komponente. Če komponenta ne deluje pravilno, ponovite korake od 2. točke naprej.

Programske kode

DVD

Znamka	Kode	Znamka	Kode	Znamka	Kode
APEX DIGITAL	022	mitsubishi	002	RCA	005 006
DENON	020 014	NAD	023	SAMSUNG	011 015
GE	005 006	ONKYO	008 017	SONY	007
HARMAN KARDON	027	PANASONIC	003 009	THOMPSON	005 006
JVC	012	PHILIPS	013	TOSHIBA	019 008
LG	001 010 016 025	PIONEER	004 026	YAMAHA	009 018
MAGNAVOX	013	PROCEED	021	ZENITH	010 016 025
MARANTZ	024	PROSCAN	005 006		

VCR

Znamka	Kode	Znamka	Kode	Znamka	Kode
AIWA	034	MAGNAVOX	031 033 034 041	SAMSUNG	032 040 102 104
AKAI	016 043 046 124		067 068		105 107 109 112
	125 146	MARANTZ	012 031 033 067		113 115 120 122
AMPRO	072		069		125
ANAM	031 033 103	MARTA	101	SANSUI	022 043 048 135
AUDIO DYNAMICS	012 023 039 043	MATSUI	027 030	SANYO	003 007 010 014
BROKSONIC	035 037 129	MEI	031 033		102 134
CANON	028 031 033	MEMOREX	003 010 014 031	SCOTT	017 037 112 129
CAPEHART	108		033 034 053 072		131
CRAIG	003 040 135		101 102 134 139	SEARS	003 008 009 010
CURTIS MATHES	031 033 041	MGA	045 046 059		013 014 017 020
DAEWOO	005 007 010 064	MINOLTA	013 020		031 042 073 081
	065 108 110 111	MITSUBISHI	013 020 045 046	SHARP	031 054 149
	112 116 117 119		049 051 059 061	SHINTOM	024
DAYTRON	108		151	SONY	003 009 031 052
DBX	012 023 039 043	MTC	034 040		056 057 058 076
DYNATECH	034 053	MULTITECH	024 034		077 078 149
ELECTROHOME	059	NEC	012 023 039 043	SOUNDESIGN	034
EMERSON	006 017 025 027		048	STS	013
	029 031 034 035	NORDMENDE	043	SYLVANIA	031 033 034 059
	036 037 046 101	OPTONICA	053 054		067
	129 131 138 153	PANASONIC	066 070 074 083	SYMPHONIC	034
FISHER	003 008 009 010		133 140 145	TANDY	010 034
FUNAI	034	PENTAX	013 020 031 033	TATUNG	039 043
GE	031 033 063 072		063	TEAC	034 039 043
	107 109 144 147	PHILCO	031 034 067	TECHNICS	031 033 070
GO VIDEO	132 136	PHILIPS	031 033 034 054	TEKNIKA	019 031 033 034
HARMAN KARDON	012 045		067 071 101		101
HITACHI	004 018 026 034	PILOT	101	THOMAS	034
	043 063 137 150	PIONEER	013 021 048	TMK	006
INSTANTREPLAY	031 033	PORTLAND	108	TOSHIBA	008 013 042 047
JCL	031 033	PULSAR	072		059 082 112 131
JCPENNY	012 013 015 033	QUARTZ	011 014	TOTEVISION	040 101
	040 066 101	QUASAR	033 066 075 145	UNITECH	040
JENSEN	043	RCA	013 020 033 034	VECTOR RESEARCH	012
JVC	012 031 033 043		040 041 062 063	VICTOR	048
	048 050 055 060		107 109 140 144	VIDEO CONCEPTS	012 034 046
	130 150 152		145 147	VIDEOSONIC	040
KENWOOD	014 034 039 043	REALISTIC	003 008 010 014	WARDS	003 013 017 024
	047 048		031 033 034 040		031 033 034 040
LG (GOLDSTAR)	001 012 013 020		053 054 101		053 054 131
	101 106 114 123	RICO	058	YAMAHA	012 034 039 043
LLOYD	034	RUNCO	148	ZENITH	034 048 056
LXI	003 009 013 014	SALORA	014		058 072 080 101
	017 034 101 106				
MAGIN	040				

IR KODE

1. Priključitev

- Daljinski upravljalnik povežite z vrati daljinskega upravljalnika na televizorju.

2. IR kode daljinskega upravljalnika

- Izhodna oblika valovanja

Enojni impulz, moduliran s signalom 37,917 KHz pri 455 KHz

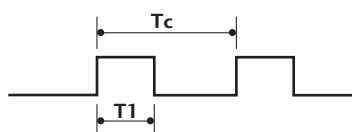

Nosilna frekvenca
 $FCAR = 1/Tc = fOSC/12$
 Razmerje trajanja impulzov
 $= T1/Tc = 1/3$

- Konfiguracija spektra

Prvi okvir

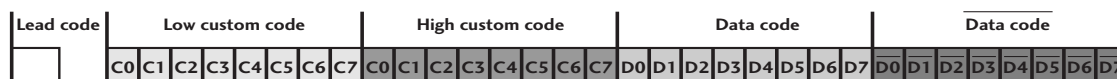

Ponovi okvir

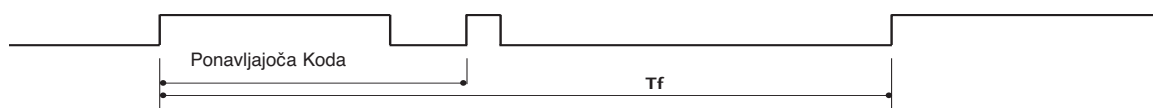

- Glavna koda

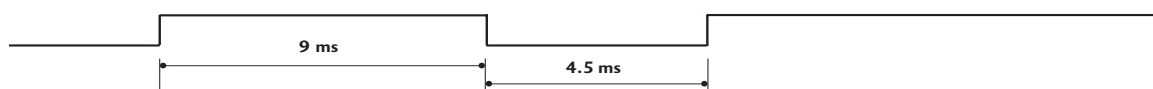

- Ponavljajoča koda

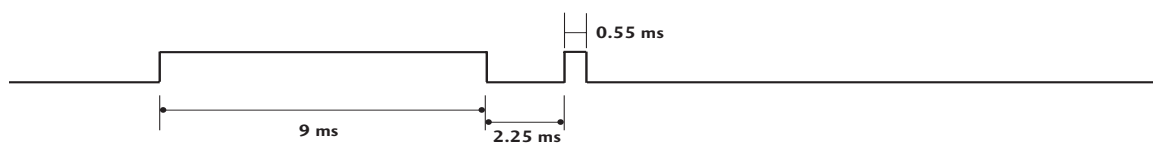

- A Opis bita

Bitov "0"

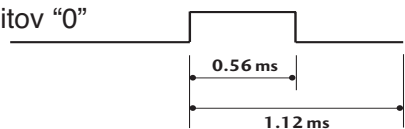

Bitov "1"

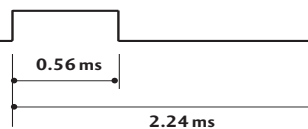

- A Interval spektra: Tf

Valovanje se prenaša, dokler je pritisnjena tipka.



DODATEK

Koda (hexa)	Funkcija	Upomba
00	PR +	Tipka na daljinskem upravljalniku
01	PR -	Tipka na daljinskem upravljalniku
02	VOL +	Tipka na daljinskem upravljalniku
03	VOL -	Tipka na daljinskem upravljalniku
40	Up (▲)	Tipka na daljinskem upravljalniku
41	Down (▼)	Tipka na daljinskem upravljalniku
06	Right (▶)	Tipka na daljinskem upravljalniku
07	Left (◀)	Tipka na daljinskem upravljalniku
08	POWER	Tipka na daljinskem upravljalniku (Vklop/izklop)
09	MUTE	Tipka na daljinskem upravljalniku
10	Gumbi s številkami0	Tipka na daljinskem upravljalniku
11	Gumbi s številkami1	Tipka na daljinskem upravljalniku
12	Gumbi s številkami2	Tipka na daljinskem upravljalniku
13	Gumbi s številkami3	Tipka na daljinskem upravljalniku
14	Gumbi s številkami4	Tipka na daljinskem upravljalniku
15	Gumbi s številkami5	Tipka na daljinskem upravljalniku
16	Gumbi s številkami6	Tipka na daljinskem upravljalniku
17	Gumbi s številkami7	Tipka na daljinskem upravljalniku
18	Gumbi s številkami8	Tipka na daljinskem upravljalniku
19	Gumbi s številkami9	Tipka na daljinskem upravljalniku
0B	INPUT	Tipka na daljinskem upravljalniku
AA	INFO ⓘ	Tipka na daljinskem upravljalniku
AB	GUIDE	Tipka na daljinskem upravljalniku
56	SUBTITLE	Tipka na daljinskem upravljalniku
5B	EXIT	Tipka na daljinskem upravljalniku
1E	FAV	Tipka na daljinskem upravljalniku
1A	Q.VIEW	Tipka na daljinskem upravljalniku
50	D/A	Tipka na daljinskem upravljalniku
F0	TV/RADIO	Tipka na daljinskem upravljalniku
7E	SIMPLINK	Tipka na daljinskem upravljalniku
E0	BRIGHT +	Tipka na daljinskem upravljalniku
E1	BRIGHT -	Tipka na daljinskem upravljalniku
0A	I/II	Tipka na daljinskem upravljalniku
0E	SLEEP	Tipka na daljinskem upravljalniku
43	MENU	Tipka na daljinskem upravljalniku
44	OK(●)	Tipka na daljinskem upravljalniku
53	LIST	Tipka na daljinskem upravljalniku
20	TEXT	Tipka na daljinskem upravljalniku
2A	REVEAL	Tipka na daljinskem upravljalniku
26	TIME	Tipka na daljinskem upravljalniku
28	BACK	Tipka na daljinskem upravljalniku
62	UPDATE	Tipka na daljinskem upravljalniku
70	INDEX	Tipka na daljinskem upravljalniku
65	HOLD	Tipka na daljinskem upravljalniku
61	MODER	Tipka na daljinskem upravljalniku
63	RUMEN	Tipka na daljinskem upravljalniku
71	ZELEN	Tipka na daljinskem upravljalniku
72	RDEC	Tipka na daljinskem upravljalniku
79	RATIO	Tipka na daljinskem upravljalniku
B0	▶	Tipka na daljinskem upravljalniku
BA		Tipka na daljinskem upravljalniku
B2	I◀◀	Tipka na daljinskem upravljalniku
B3	▶▶I	Tipka na daljinskem upravljalniku
8F	◀◀	Tipka na daljinskem upravljalniku
8E	▶▶	Tipka na daljinskem upravljalniku
B1	■	Tipka na daljinskem upravljalniku
BD	●	Tipka na daljinskem upravljalniku
7C	DVR	Tipka na daljinskem upravljalniku
9E	LIVE TV	Tipka na daljinskem upravljalniku

NASTAVITEV ZUNANJIH UPRAVLJALNIH NAPRAV

Nastavitev RS-232C

V vhod RS-232C (serijska vrata) vklopite zunanjo upravljalno napravo (npr. računalnik ali avdio/video upravljalni sistem), da lahko prek nje upravljate z izdelkom.

Serijska vrata upravljalne naprave povežite z vhomom RS-232C na hrbtni strani televizorja.

Opomba: Povezovalnih kablov RS-232C ne dobite skupaj z izdelkom.

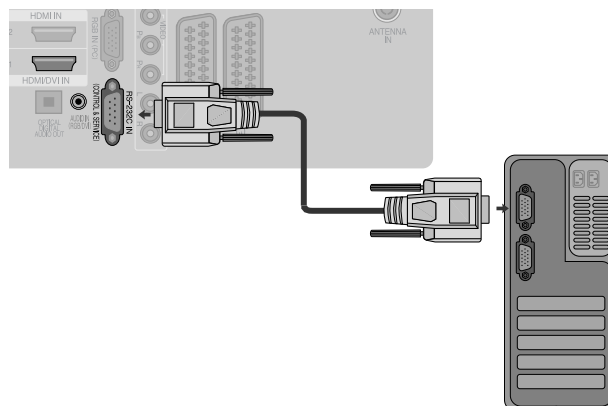

Vrsta priključka; D-Sub 9-Pin Male

Št	Ime vmesnika pin
1	No connection (Ni povezave)
2	RXD – Receive data (Sprejeti podatki)
3	TXD – Transmit data (Poslani podatki)
4	DTR – DTE side ready (Podatkovni terminal pripravljen)
5	GND
6	DSR – DCE side ready (Podatki pripravljeni za pošiljanje)
7	RTS – Ready to send (Zahteva po pošiljanju)
8	CTS – Clear to send (Čisto za pošiljanje)
9	No connection (Ni povezave)

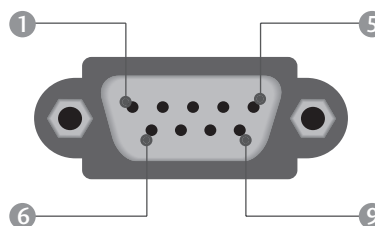

Konfiguracije RS-232C

7-žična konfiguracija (Standard RS-232C)

	PC	TV	
RXD	2	3	TXD
TXD	3	2	RXD
GND	5	5	GND
DTR	4	6	DSR
DSR	6	4	DTR
RTS	7	8	CTS
CTS	8	7	RTS
	D-Sub 9	D-Sub 9	

3-žična konfiguracija (Ni standard)

	PC	TV	
RXD	2	3	TXD
TXD	3	2	RXD
GND	5	5	GND
DTR	4	6	DTR
DSR	6	4	DSR
RTS	7	7	RTS
CTS	8	8	CTS
	D-Sub 9	D-Sub 9	

DODATEK

ID televizorja

S to funkcijo določite številko ID.
Glejte Povezovanje podatkov na strani. ► p.112

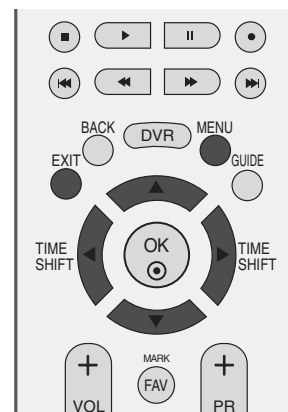

1 Pritisnite tipko **MENU** in s tipkama ▲ ali ▼ izberite meni **MOŽNOST**.

2 Pritisnite tipko ► in s tipkama ▲ ali ▼ izberite možnost **Tovarniški način**.

3 Pritisnite tipko ► in s tipkama ▲ ali ▼ pojdite na možnost **Nastavitev ID-ja**.

4 Pritisnite tipko ► in nato s tipkama ◀ ali ▶ nastavite ID, da izberete želeno številko **Nastavitev ID-ja**.
Obseg možnih nastavitev številke ID je od 1 do 99.

5 Če se želite vrniti na predvajanje televizijskega programa, pritisnite tipko **EXIT**.



1

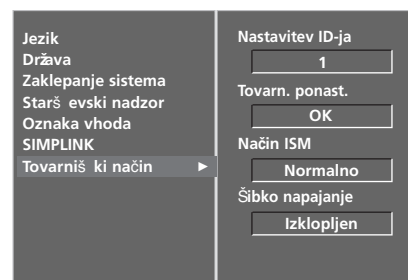

2

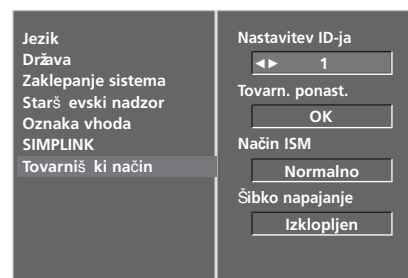

3 4

Komunikacijski parametri

- Hitrost prenosa: 9600 bps (UART)
- Dolžina podatkov: 8 bitov
- Pariteta: brez
- Stop bit: 1 bit
- Komunikacijska koda: koda ASCII
- Uporabite crossover (križni) kabel.

Seznam ukazov

	COMMAND1	COMMAND2	DATA (Število hexa)
01. Napajanje	k	a	00-01
02. Format slike	k	c	Glejte str.110
03. Izkllop zaslona	k	d	00-01
04. Izkllop zvoka	k	e	00-01
05. Nastavitev glasnosti	k	f	00-64
06. Kontrast	k	g	00-64
07. Svetlost	k	h	00-64
08. Barva	k	i	00-64
09. Odtenek	k	j	00-64
10. Ostrina	k	k	00-64
11. Izbira OSD	k	l	00-01
12. Način zaklepanja daljinskega upravljalnika	k	m	00-01
13. Ravnovesje	k	t	00-64
14. Temperatura barve	k	u	00-03
15. Nastavitev rdeče	k	v	00-50
16. Nastavitev zelene	k	w	00-50
17. Nastavitev modre	k	\$	00-50
18. Neobičajno stanje	k	z	00-07
19. Metoda ISM	j	p	Glejte str.112
20. Manjša poraba	j	q	00-01
21. Nastavljanje časa kroženja	j	r	1 ~ FE
22. Nastavljanje slikovnih pik kroženja	j	s	00 ~03
23. Samodejna konfiguracija	j	u	01
24. Ukaz za nastavitev programa	m	a	Glejte str. 113
25. Pošlji IR kodo	m	c	Koda ključa
26. Glavni	x	b	Glejte str. 113

* Ko nastavljate ukaze 18-26, se meni ne prikaže na zaslonu.

Protokol posredovanja/sprejemanja

Seznam ukazov

[Command1][Command2][][Set ID][][Data][Cr]

* [Command 1] : Prvi ukaz za upravljanje s televizorjem.
(j, k, m ali x)

* [Command 2] : Drugi ukaz za upravljanje s televizorjem.

* [Set ID] : ID televizorja nastavite tako, da v meniju z možnostmi izberete željeno številko ID zaslona.

Obseg možnih nastavitev je od 1 do 99.

Če za ID televizorja izberete 0, je pod nadzorom vse, kar je povezano s televizorjem.

ID televizorja je označen kot število (1-99)

na meniju in kot hexa število (0x0-0x63) po protokolu posredovanja/sprejemanja.

* [DATA] : Za prenos podatkov ukazov.

Prenos podatkov FF za ogled stanja ukazov.

* [Cr] : Odgovor ponudnika

ASCII koda '0x0D'

* [] : ASCII koda 'presledek (0*20)'

OK Potrditev

[Command2][][Set ID][][OK][Data][x]

*S tem formatom posreduje televizor potrditev, ko sprejema običajne podatke. Če so podatki v obliki za branje, označuje trenutno stanje podatkov. Če so podatki v obliki za zapisovanje, podatke računalnika vrne.

Od Potrditev

[Command2][][Set ID][][NG][Data][x]

*S tem formatom posreduje televizor potrditev, ko sprejema neobičajne podatke od.

Podatek 01: Nezakonita koda

02: ne podpira funkcije

03: počakajte trenutek

01. Napajanje (Command 2 : a)

- ▶ Za vklop/izklop televizorja.

Prenos

[k][a][][Set ID][][Data][Cr]

Podatek 00 : izklop televizorja 01 : izklop televizorja

Potrditev

[a][][Set ID][][OK][Data][x]

- ▶ Za prikaz Vklp/izklop televizorja.

Prenos

[k][a][][Set ID][][FF][Cr]

Potrditev

[a][][Set ID][][OK][Data][x]

- * Če druge funkcije prenašajo podatke '0xFF' v tem formatu, potrditveni podatki poročajo o stanju vsake funkcije.

02. Format slike (Command 2 : c)

- ▶ Za nastavev formata slike. Format zaslona lahko nastavite tudi s tipko ARC na daljinskem upravljalniku ali v meniju SCREEN (ZASLON).

Prenos

[k][c][][Set ID][][Data][Cr]

Podatek 00 : Normal screen (Običajni zaslon) (4 : 3)
01 : Wide screen (Široki zaslon) (16 : 9)
02 : Zoom1
03 : Zoom2
04 : Original (Izvirnik)
05 : 14:9

Potrditev

[c][][Set ID][][OK][Data][x]

- * Če za vnos uporabite PC, lahko izberete format 16 :9 ali 4 : 3.

03. Izklop zaslona (Command 2 : d)

- ▶ Za vklop/izklop zaslona.

Prenos

[k][d][][Set ID][][Data][Cr]

Podatek 00 : Vklp zaslona
01 : Izklop zaslona

Potrditev

[d][][Set ID][][OK][Data][x]

04. Izklop zvoka (Command 2:e)

- ▶ Za vklop/izklop zvoka.
Zvok lahko vklopite ali izklopite tudi s tipko MUTE (TIHO) na daljinskem upravljalniku.

Prenos

[k][e][][Set ID][][Data][Cr]

Podatek 00: Vklp zvoka
01 : Izklop zvoka

Potrditev

[e][][Set ID][][OK][Data][x]

05. Nastavev glasnosti (Command 2 : f)

- ▶ Za nastavev glasnosti.
Glasnost lahko nastavite tudi s tipko VOL na daljinskem upravljalniku.

Prenos

[k][f][][Set ID][][Data][Cr]

Podatek Min : 00 ~ Maks : 64

- * Glejte Povezovanje podatkov 1. Glejte str. 112

Potrditev

[f][][Set ID][][OK][Data][x]

06. Kontrast (Command 2 : g)

- ▶ Za nastavev kontrasta zaslona.
Kontrast lahko nastavite tudi v meniju PICTURE(SLIKA).

Prenos

[k][g][][Set ID][][Data][Cr]

Podatek Min : 00 ~ Maks : 64

- * Glejte Povezovanje podatkov 1. Glejte str. 112

Potrditev

[g][][Set ID][][OK][Data][x]

07. Svetlost (Command 2 : h)

- ▶ Za nastavev svetlosti zaslona.
Svetlost lahko nastavite tudi v meniju PICTURE (SLIKA).

Prenos

[k][h][][Set ID][][Data][Cr]

Podatek Min : 00 ~ Maks : 64

- * Glejte Povezovanje podatkov 1. Glejte str. 112

Potrditev

[h][][Set ID][][OK][Data][x]

08. Barva (Command 2 : i)

- Za nastavev barve slike.
Ostrino lahko nastavite tudi v meniju PICTURE (SLIKA).

Prenos

```
[k][i][ ][Set ID][ ][Data][Cr]
```

Podatek Min : 00 ~ Maks : 64

* Glejte Povezovanje podatkov 1. Glejte str. 112

Potrditev

```
[i][ ][Set ID][ ][OK][Data][x]
```

09. Odtенок(Command 2 : j)

- Za nastavev odtenka zaslona.
Ostrino lahko nastavite tudi v meniju SLIKA.

Prenos

```
[k][j][ ][Set ID][ ][Data][Cr]
```

Podatek Min : 00 ~ Maks : 64

* Glejte Povezovanje podatkov 1. Glejte str. 112

Potrditev

```
[j][ ][Set ID][ ][OK][Data][x]
```

10. Ostrina (Command 2 : k)

- Za nastavev ostrine zaslona.
Ostrino lahko nastavite tudi v meniju PICTURE (SLIKA).

Prenos

```
[k][k][ ][Set ID][ ][Data][Cr]
```

Podatek Min : 00 ~ Maks : 64

* Glejte Povezovanje podatkov 1. Glejte str. 112

Potrditev

```
[k][ ][Set ID][ ][OK][Data][x]
```

11. Izbira OSD (Command 2 : l)

- Če želite z uporabo daljinskega upravljalnika vključiti ali izključiti OSD (prikaz na zaslonu).

Prenos

```
[k][l][ ][Set ID][ ][Data][Cr]
```

Podatek 00: Izklapljen OSD 01 : Vklapljen OSD

Potrditev

```
[l][ ][Set ID][ ][OK][Data][x]
```

12. Način zaklepanja daljinskega upravljalnika (Command 2 : m)

- Za zaklepanje kontrolnih tipk na televizorju in daljinskem upravljalniku.

Prenos

```
[k][m][ ][Set ID][ ][Data][Cr]
```

Podatek 00: Izklapljen zaklepanje 01 : Vklapljen zaklepanje

Potrditev

```
[m][ ][Set ID][ ][OK][Data][x]
```

- * Če ne uporabljate daljinskega upravljalca, uporabite ta način.
Ko je televizor vklapljen/izklapljen, je zaklepanje zunanjih kontrolnih tipk

13. Ravnovesje (Command 2 : t)

- Za nastavev ravnovesja.
Ravnovesje lahko nastavite tudi v meniju AUDIO(ZVOK).

Prenos

```
[k][t][ ][Set ID][ ][Data][Cr]
```

Podatek Min : 00 ~ Maks : 64

* Glejte Povezovanje podatkov 1. Glejte str. 112

Potrditev

```
[t][ ][Set ID][ ][OK][Data][x]
```

14. Temperatura barve (Command 2 : u)

- Za nastavev temperature barve. Temperaturo barve lahko nastavite tudi v meniju SLIKA.

Prenos

```
[k][u][ ][Set ID][ ][Data][Cr]
```

Podatek 00: Hladna 01: Srednje 02: Topla 03: Uporabnik

Potrditev

```
[u][ ][Set ID][ ][OK][Data][x]
```

15. Nastavev rdeče (Command 2 : v)

- Za nastavev rdeče barve pri temperaturi barve.

Prenos

```
[k][v][ ][Set ID][ ][Data][Cr]
```

Podatek Min : 00 ~ Maks : 50

* Glejte Povezovanje podatkov 2. Glejte str. 112

Potrditev

```
[v][ ][Set ID][ ][OK][Data][x]
```

16. Nastavev zelene (Command 2 : w)

- Za nastavev zelene barve pri temperaturi barve.

Prenos

```
[k][w][ ][Set ID][ ][Data][Cr]
```

Podatek Min : 00 ~ Maks : 50

* Glejte Povezovanje podatkov 2. Glejte str. 112

Potrditev

```
[w][ ][Set ID][ ][OK][Data][x]
```

17. Nastavev modre (Command 2 : \$)

- Za nastavev modre barve pri temperaturi barve.

Prenos

```
[k][$][ ][Set ID][ ][Data][Cr]
```

Podatek Min : 00 ~ Maks : 50

* Glejte Povezovanje podatkov 2. Glejte str. 112

Potrditev

```
[$][ ][Set ID][ ][OK][Data][x]
```

23. Samodejna konfiguracija (Command 1 : j, Command 2 : u)

- Za samodejno nastavitve položaja in zmanjšanje trensenja slike. Deluje samo v načinu RGB (PC).

Prenos

[j][u][][Set ID][][Data][Cr]

Podatki 01: Nastavljanje

Potrditev

[u][][Set ID][][OK/NG][Data][x]

24. Ukaz za nastavitve programa (Command 1 : m, Command 2 : a)

- Izberite program za naslednjo številko.

Prenos

[m][a][][Set ID][][Data0][][Data1][][Data2][Cr]

Podatek00 : High channel data

Podatek01 : Low channel data

npr. št. 47 -> 00 2F (2FH)

št. 394 -> 01 88 (188H),

DTV pt. 0 -> brez pomena

Podatek02 0x00 : ATV Main,

0x10 : DTV Main

Obseg podatkov programa

Analogno - Min: 00 ~ Maks: 63 (0~99)

Digitalno - Min: 00 ~ Maks: 3E7 (0~999)

Potrditev

[a][][Set ID][][OK/NG][Data][x]

Podatek Min: 01 ~ Maks: 7D

25. Pošlji IR kodo (Command 1 : m, Command 2 : c)

- Za pošiljanje oddaljene IR kode ključa.

Prenos

[m][c][][Set ID][][Data][Cr]

Podatek koda ključa – glejte stran 106.

Potrditev

[c][][Set ID][][OK/NG][Data][x]

26. Izbira vnosa (Command 1 : x, Command 2 : b)

- Izbiranje vhodnega vira.

Prenos

[x][b][][Set ID][][Data][Cr]

Struktura podatkov

MSB LSB

0	0	0	0	0	0	0	0
---	---	---	---	---	---	---	---

└─ Zunanji vhod ─┘ └─ Številka vhoda ─┘

Zunanji vhod				Podatki
0	0	0	0	DTV
0	0	0	1	Analogno
0	0	1	0	AV
0	0	1	1	Komponenta
0	1	0	0	RGB
0	1	0	1	HDMI

Številka vhoda				Podatki
0	0	0	0	Vhod 1
0	0	0	1	Vhod 2
0	0	1	0	Vhod 3
0	0	1	1	Vhod 4

Potrditev

[b][][Set ID][][OK/NG][Data][x]

LG Electronics Inc.