

MANUEL D'UTILISATION TV LCD

MODÈLES DE TV LCD

19LG30**

22LG30**

26LG30**



Veillez lire attentivement ce manuel avant d'utiliser votre nouveau téléviseur.

Gardez ce manuel comme référence.

Gardez une copie du numéro du modèle et du numéro de série du téléviseur.

Référez-vous à l'étiquette sur le couvercle arrière et donnez ces informations à votre revendeur lorsque vous le contactez pour un entretien.

Marque déposée de DVB Digital Video Broadcasting Project (1991 à 1996)

Numéro(s) d'ID : 5661 : 19LG3000-ZA
5662 : 22LG3000-ZA
5663 : 26LG3000-ZA
5724 : 19LG3010-ZB
5745 : 22LG3010-ZB

ACCESSOIRES

Vérifiez que tous les accessoires suivants sont fournis avec votre téléviseur. Si l'un de ces accessoires manque, contactez le revendeur où vous avez acheté ce téléviseur.

- Les images peuvent différer de votre téléviseur.



Manuel d'utilisation



Télécommande



Piles



Cordon d'alimentation



Couvercle de protection
(19/22LG30**)

ou

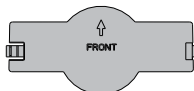

Couvercle de protection
(26LG30**)

Cette fonction n'est pas disponible avec tous les modèles.



Chiffon à lustrer

Polishing cloth for use on the screen.

Essuyez gentiment les tâches ou les empreintes de doigt sur l'écran du téléviseur avec le chiffon à lustrer.

Ne pressez pas trop fort. Vous pourriez le rayer ou le décolorer.

19/22LG30 seulement**

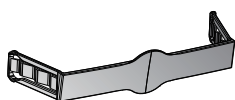

Clip de gestion des câbles

26LG30 seulement**



Boulons pour le montage du socle
(voir p.9)



1 vis pour attacher le socle
(voir p.6)

Table des matières

ACCESSOIRES.....	2
INSTRUCTIONS DE SÉCURITÉ/AVERTISSEMENTS.....	5

PRÉPARATION

Contrôles du panneau avant	6
Description du panneau arrière	8
Veuillez faire attention lorsque vous l'installez pour que l'appareil ne bascule pas.	
Position du téléviseur	12
Système de sécurité Kensington	12
Ne pas utiliser le socle de bureau	14
Branchement de l'antennentenna Connection ...	15

INSTALLATION D'APPAREILS EXTERNES

Utilisation d'un récepteur HD.....	16
Utilisation de la sortie audio numérique.....	17
Utilisation d'un lecteur de DVD.....	18
Utilisation d'un magnétoscope.....	20
Insertion d'un module CI	23
Utilisation d'un PC	23
Connexion avec un câble HDMI/DVI.....	24
Configuration auto (mode RVB [PC] seulement).....	26
Ajustement de la position, la taille et la phase de l'écran	27
Sélectionner la résolution	28

REGARDER LA TÉLÉVISION / CONTRÔLE DES CHAÎNES

Description des touches de la télécommande ...	29
Allumer le téléviseur	31
Sélection d'une chaîne	31
Réglage du volume.....	31
Sélection des menu et réglages	32
Recherche automatique des chaînes	33
Sélection de la langue (mode numérique seulement).....	34
Recherche manuelle des chaînes (mode numérique)	36
Recherche manuelle des chaînes (mode analogique).....	37
Sauter une chaîne	38

Echanger des chaînes.....	39
Syntuner précisément une chaîne (mode analogique).....	40
Liste des sources.....	42
EPG (Guide électronique des émissions) (Mode numérique)	43
Ouvrir/fermer le EPG	43
Sélectionner une émission	43
Fonction des boutons dans le mode Guide	44

CONTRÔLE DE L'IMAGE

Contrôle de la taille de l'image (Rapport d'aspect).....	45
Réglages d'image prédéfinie	47
Mode d'image - Prédéfinie	47
Température des couleurs (Moyen/Froid/Chaud)	48
Ajustement manuel de l'image	49
Mode d'image – Option Utilisateur	49
Technologie d'amélioration de l'image.....	50
Mode AV	51

CONTRÔLE DU SON

Ajustement des réglages du son – Mode Utilisateur.....	52
Réglages de son prédéfinis – Mode Audio	53
Balance.....	54
Surround virtuel	55
Egalisateur de volume auto	56
Sélectionner une sortie audio numérique	57
Allumer/éteindre les haut-parleurs du téléviseur	58
Type.....	59

CONTRÔLE DES OPTIONS

Sélection de la langue du menu	60
Réglage du fuseau horaire	61
CONTRÔLE DES OPTIONS	62
Réglage de l'heure	62
Réglage du compteur marche/arrêt automatique.....	63
Fonction Compteur de sommeil.....	64
Sous-titres	65
Langue du télétexte	66
Diagnostics	67
Information CI (Interface commune).....	68

CONTROLE PARENTAL / CLASSIFICATION

Régler le mot de passe et le verrouillage du système	69
Bloquer une chaîne	70
Classification des émissions.....	71
Verrouillage des boutons	72

TÉLÉTEXTE

Allumer/éteindre	73
Texte simple.....	73
Texte supérieur.....	73
Fonctions spéciales du télétexte	74

TÉLÉTEXTE NUMÉRIQUE

Télétexte dans le service numérique.....	75
Télétexte dans le service numérique.....	75

APPENDICE

Réinitialisation (Restaurer les réglages d'usine).....	76
Guide de dépannage	77
Entretien	79
Spécifications du produit	80

INSTRUCTIONS DE SÉCURITÉ/AVERTISSEMENTS

- Cet appareil ne doit pas être exposé à des gouttes ou à des éclaboussures d'eau ; aucun objet contenant de l'eau, tel qu'un vase, ne doit être posé sur cet appareil.
- Cet appareil de classe I ne doit être branché que sur une prise de courant munie d'une fonction de protection à la terre.
- La prise principale ou le coupleur de l'appareil est utilisé pour couper l'alimentation à l'appareil ; ceux-ci doivent donc rester facilement accessibles à tout moment.
- L'utilisation d'un casque ou d'écouteurs avec un volume sonore trop fort peut être dangereux et peut résulter en une perte auditive. Le réglage de l'égalisateur au maximum augmente la tension de sortie sur le casque ou les écouteurs et donc le volume sonore.
- Vous ne devez utiliser qu'un cordon d'alimentation qui a été certifié pour cet appareil. Les normes nationales d'installation et/ou les règlements sur les équipements doivent être respectés. Un cordon d'alimentation certifié qui n'est pas plus léger qu'un cordon flexible en chlorure de polyvinyle doit être utilisé.
- Le téléviseur LCD est pour votre plaisir uniquement et les tâches d'affichage visuel sont exclues.

PRÉPARATION

Contrôles du panneau avant

- Les images peuvent différer de votre téléviseur.
- Si votre téléviseur est fourni avec une pellicule de protection sur l'écran, enlevez cette pellicule et essuyez l'écran du téléviseur avec un chiffon à lustrer.

Modèles de TV LCD

PRÉPARATION

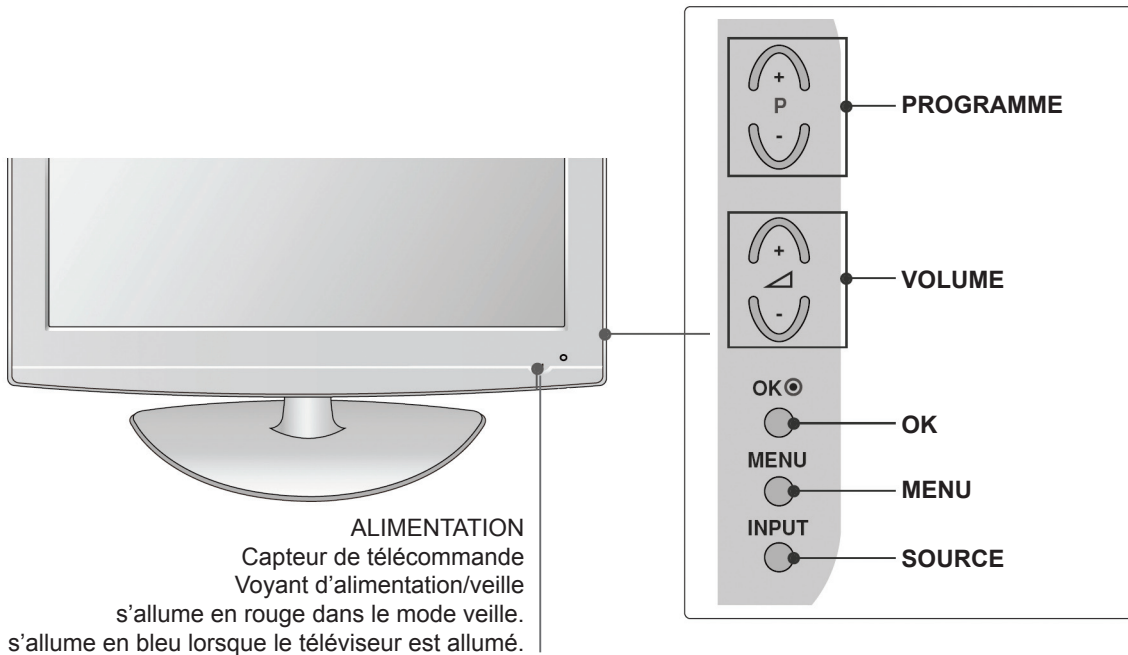

Fixation du téléviseur sur un bureau (26KG30 seulement**)

Le téléviseur doit être attaché au bureau pour éviter qu'il ne bascule en avant/arrière et ainsi réduire le risque de blessure ou de dommage à l'appareil. Utilisez seulement la vis fournie.

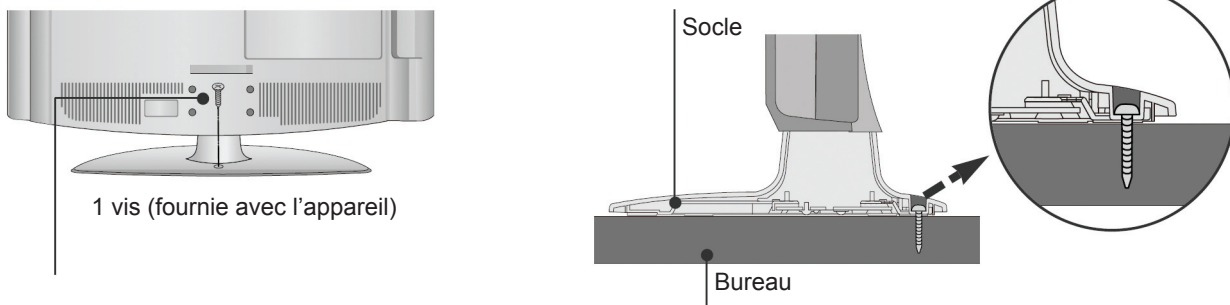

⚠ AVERTISSEMENT

- Pour éviter que le téléviseur ne bascule, le téléviseur doit être solidement attaché au sol/mur, conformément aux instructions d'installation. Pousser, secouer ou faire balancer le téléviseur peut causer des blessures.

Modèles de TV LCD : (19/22LG30 seulement**)

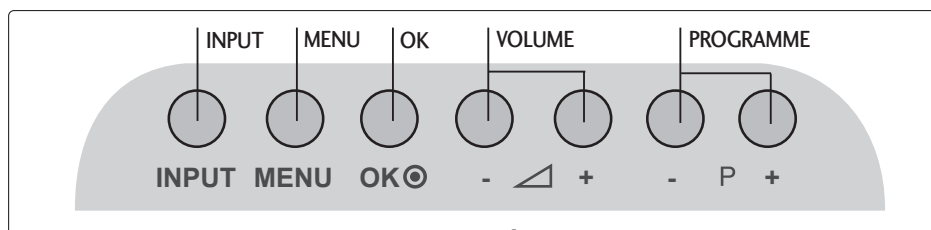

ALIMENTATION

Capteur de télécommande

Voyant d'alimentation/veille

- s'allume en rouge dans le mode veille.
- s'allume en bleu lorsque le téléviseur est allumé.

PRÉPARATION

Description du panneau arrière

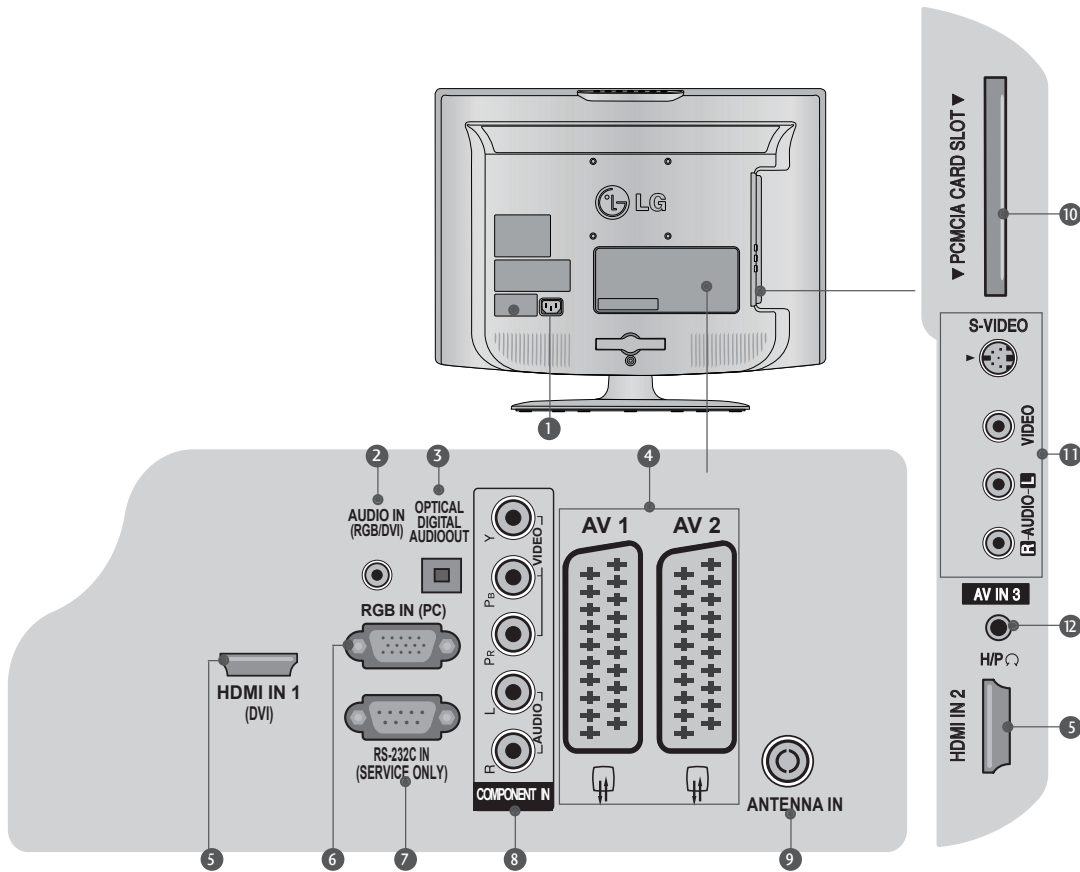

❶ Prise du cordon d'alimentation

Ce téléviseur fonctionne avec un courant secteur. La tension est indiquée dans la page Caractéristiques techniques. N'essayez jamais d'utiliser le téléviseur avec un courant CC.

❷ Entrée audio RVB/DVI

Pour connecter la sortie audio d'un PC ou DVI.

❸ SORTIE AUDIO NUMÉRIQUE OPTIQUE

Pour connecter à l'entrée audio numérique de divers types d'appareils. Remarque : Dans le mode veille, ces prises ne marchent pas.

❹ Prise PÉRITEL Euro (AV1/AV2)

Connectez l'entrée ou la sortie Péritel d'un appareil externe à ces prises.

❺ Entrée HDMI

Connectez un signal HDMI à l'ENTRÉE HDMI ou un signal DVI (VIDÉO) à la prise HDMI/DVI avec un câble DVI/HDMI.

❻ Entrée RVB

Pour connecter à la sortie d'un PC.

❼ PORT D'ENTRÉE RS-232C (SERVICE SEULEMENT)

❽ Entrée composante

Connectez la sortie vidéo/audio composante d'un appareil externe à ces prises.

❾ Prise de l'antenne

Branchez une antenne RF sur cette prise.

❿ Fente de carte PCMCIA (Personal Computer Memory Card International Association)

(Cette fonction n'est pas disponible dans tous les pays).

⓫ Entrée audio/vidéo

Pour connecter la sortie audio/vidéo d'un appareil externe.

Entrée S-Vidéo

Pour connecter la sortie S-Vidéo d'un appareil S-Vidéo.

⓬ Prise pour casque

Branchez un casque sur cette prise.

Installation du socle

Lorsque vous installez le socle de type bureau, vérifiez que le boulon est bien serré (si le boulon n'est pas assez serré, l'appareil peut pencher vers l'avant après l'installation). Si le boulon est trop serré, celui-ci peut bouger suite à l'abrasion du corps du boulon.

(26LG30**)

- 1** En faisant attention, posez le téléviseur avec l'écran face à terre sur une surface douce et molle pour protéger l'écran contre les dommages.

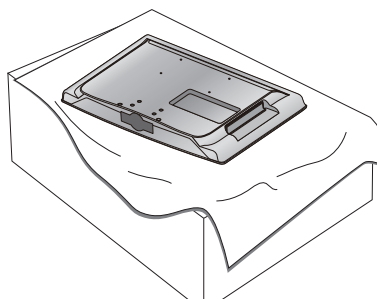

- 3** Attachez le téléviseur comme indiqué.

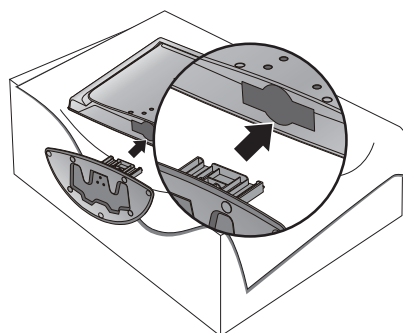

- 2** Attachez ensemble le **Corps du socle** avec la **Base du socle** du téléviseur.

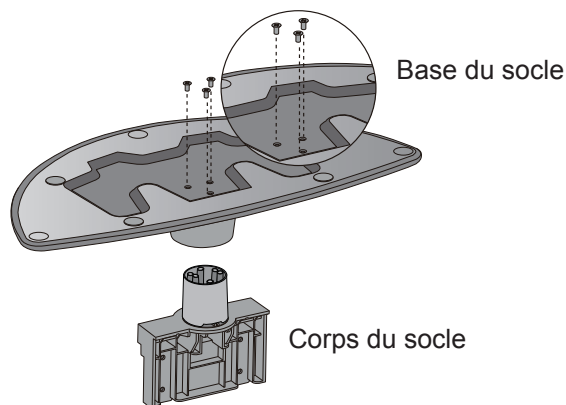

- 4** Insérez et attachez fermement les 4 boulons dans les trous à l'arrière du téléviseur.

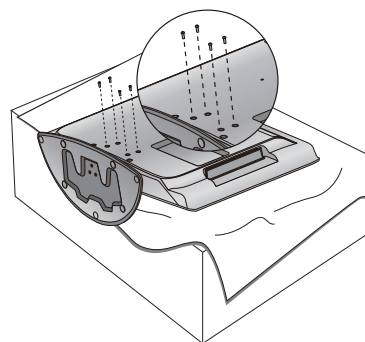

(19/22LG30 seulement**)

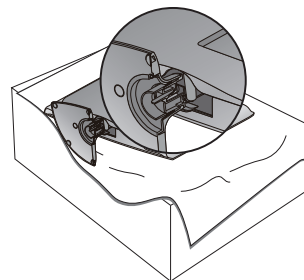
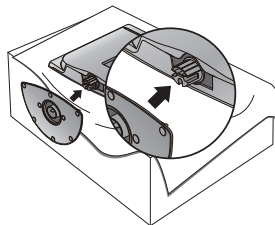
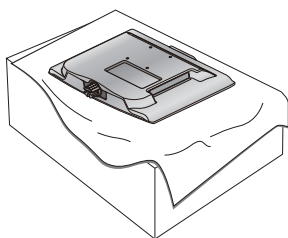

- 1** En faisant attention, posez le téléviseur avec l'écran face à terre sur une surface douce et molle pour protéger l'écran contre les dommages.

- 2** Attachez le téléviseur comme indiqué.

PRÉPARATION

Veillez faire attention lorsque vous l'installez pour que l'appareil ne bascule pas.

- Il est recommandé d'acheter dans un magasin les composants nécessaires pour attacher le téléviseur au mur.
- Installez le téléviseur près du mur pour éviter qu'il ne bascule lorsqu'il est poussé.
- Les instructions suivantes sont pour vous aider à installer correctement le téléviseur, c.à.d l'attacher au mur pour réduire le risque qu'il ne bascule et tombe par accident. Ceci est pour éviter que le téléviseur ne bascule et cause des blessures. Ceci permet aussi de protéger le téléviseur contre des dommages. Assurez-vous que les enfants ne s'accrochent pas et ne se suspendent pas au téléviseur.

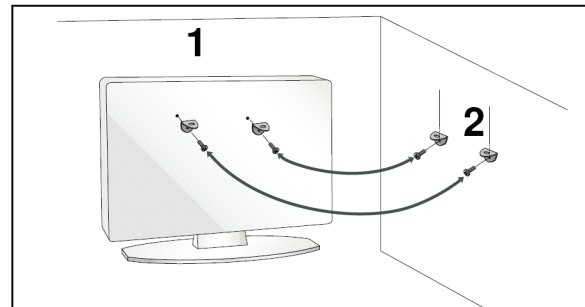
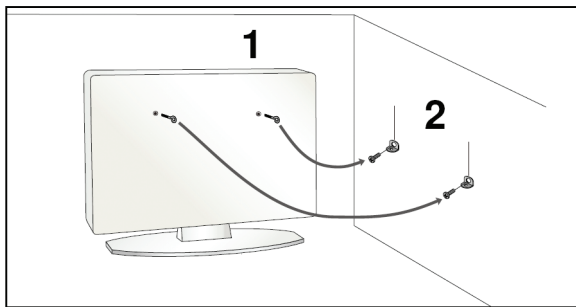

- 1 Utilisez des boulons à œil ou un support de téléviseur avec des boulons pour attacher le téléviseur au mur comme indiqué dans l'image.
(Si votre téléviseur a des boulons dans les boulons à œil, desserrez ces boulons).
* Insérez les boulons à œil ou le support de téléviseur avec des boulons et serrez-les dans les trous supérieurs.

- 2 Attache le support mural avec les boulons sur le mur. Ajustez la hauteur du support sur le mur.

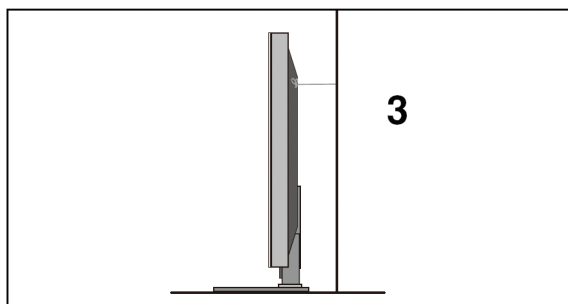

- 3 Utilisez un câble ferme pour attacher le téléviseur. Il est recommandé d'attacher le câble pour qu'il soit horizontal entre le mur et le téléviseur.

REMARQUE

- ▶ Lorsque vous voulez déplacer le téléviseur, enlevez en premier les câbles.
- ▶ Utilisez une table roulante ou un cabinet robuste et suffisamment grand pour supporter la taille et le poids du téléviseur.
- ▶ Pour utiliser le téléviseur sans danger, assurez-vous que la hauteur du support mural et du téléviseur sont les mêmes.

Couvercle arrière et organisation des câbles

26LG30**

- 1** Branchez les câbles comme nécessaire.



- 2** Ouvrez le **CLIP DE GESTION DES CÂBLES** comme indiqué et organisez les câbles.

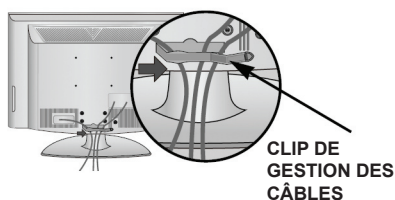

- 3** Installez le **CLIP DE GESTION DES CÂBLES** comme indiqué.

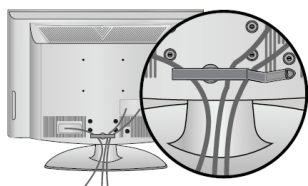

19/22LG30**

- 1** Branchez les câbles comme nécessaire.
Pour brancher d'autres appareils, voir la section Branchement d'appareils externes.

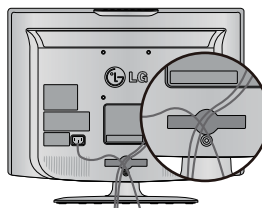

- 2** Installez le **CLIP DE GESTION DES CÂBLES** comme indiqué.

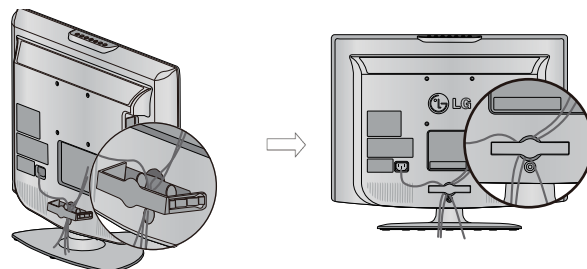

Comment faire pour enlever le clip de gestion des câbles (pour le 19/22LG30**)

Appuyez en premier sur le clip de gestion des câbles. Tenez le CLIP DE GESTION DES CÂBLES avec les deux mains et tirez vers l'arrière.



REMARQUE

- N'utilisez pas le CLIP DE GESTION DES CÂBLES pour soulever le téléviseur.
- Si le téléviseur tombe, vous pourriez vous blesser ou endommager le téléviseur.

PRÉPARATION

Position du téléviseur

(19/22LG30 seulement**)

- Les images peuvent différer de votre téléviseur.
- Ajustez la position de l'écran comme désiré pour un confort maximal.

- Plage d'inclinaison

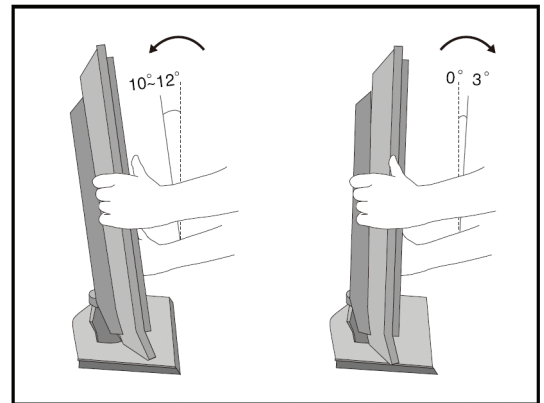

PRÉPARATION

Emplacement (19/22LG30 seulement**)

Installez le téléviseur de manière à ce qu'aucune lumière ou la lumière du soleil ne soit visible sur l'écran. Faites attention à ne pas exposer le téléviseur à des chocs, l'humidité, la poussière ou la chaleur. Assurez-vous aussi que le téléviseur est installé dans un endroit où l'air peut circuler pour la ventilation. N'obstruez pas les fentes de ventilation du panneau arrière.

Si vous voulez installer le téléviseur sur un mur, attachez un support mural standard VESA (pièces optionnelles) au dos du téléviseur.

Lorsque vous installez le téléviseur sur un mur avec le support mural (pièces optionnelles), attachez-le bien pour qu'il ne tombe pas.

Système de sécurité Kensington

Le téléviseur est équipé d'une prise pour un Système de sécurité Kensington, sur le panneau arrière. Branchez le câble du Système de sécurité Kensington comme indiqué ci-dessous.

Pour plus d'informations sur l'installation et l'utilisation d'un Système de sécurité Kensington, référez-vous au guide d'utilisation fourni avec le Système de sécurité Kensington.

Pour plus d'informations, visitez la page d'accueil Internet de la compagnie Kensington <http://www.kensington.com>.

Kensington vend des systèmes de sécurité pour les appareils électroniques chers comme les ordinateurs portables et les projecteurs LCD.

REMARQUE

- Le Système de sécurité Kensington est un accessoire optionnel.

REMARQUE

- Il est normal que l'écran « clignote » un peu lorsque vous allumez le téléviseur dans une pièce froide.
- Des pixels morts peuvent être visibles sur l'écran, apparaissant comme des points minuscules rouges, verts ou bleus. Cependant ceux-ci n'affectent en aucun cas les performances du téléviseur.
- Évitez de toucher l'écran LCD ou d'appuyer dessus avec vos doigts pendant de longues périodes. Ceci pourrait causer des effets de distorsion temporaires sur l'écran.

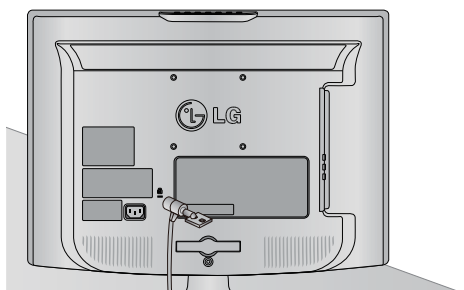

19/22LG30 seulement**

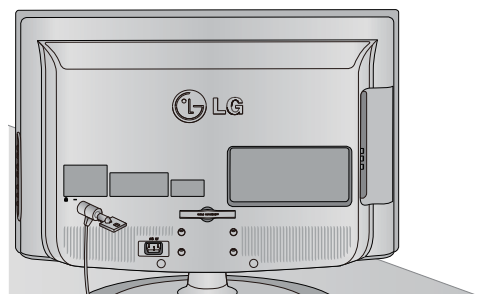

26LG30 seulement**

MISE À LA TERRE

Assurez-vous que le câble de terre est correctement connecté pour réduire le risque de choc électrique. S'il n'est pas possible de le mettre à la terre, contactez un électricien qualifié pour installer un disjoncteur séparé.

N'essayez pas de mettre à terre le téléviseur en le connectant à un câble téléphonique, un paratonnerre ou une conduite de gaz.

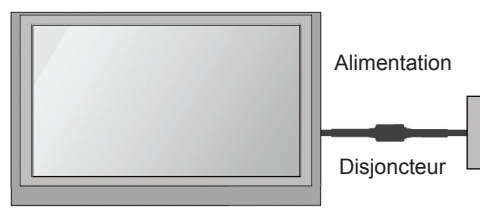

Installation du socle de bureau

Laissez un espace d'au moins 4" (10 cm) tout autour du téléviseur pour la ventilation.

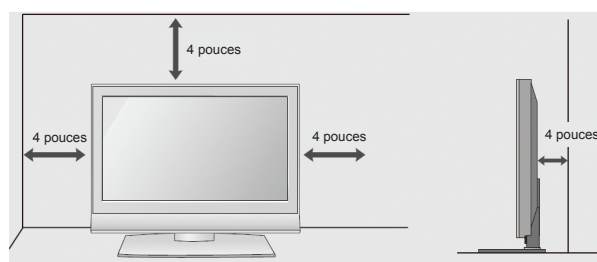
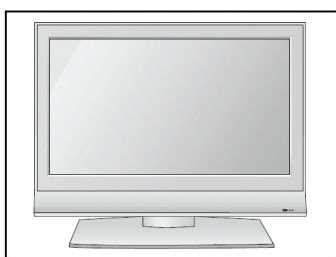

Installation murale : Installation horizontale

Laissez un espace d'au moins 4" (10 cm) tout autour du téléviseur pour la ventilation. Pour des instructions plus détaillées, contactez votre revendeur ; voir le Guide d'installation et de montage du support de montage mural, qui est optionnel.

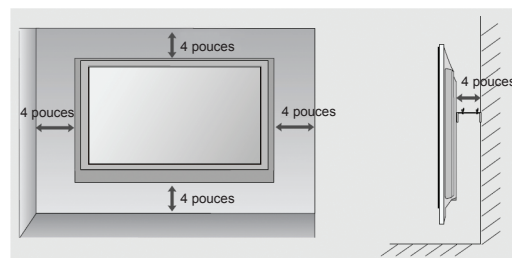
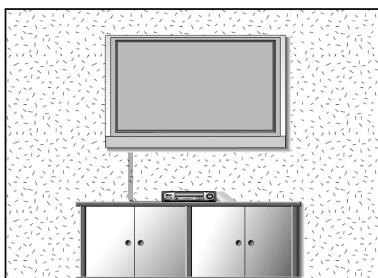

AVERTISSEMENT

- ▶ L'installation du téléviseur sur un mur ne doit être faite que par un technicien qualifié seulement. Utilisez seulement les accessoires fournis pour attacher le support mural VESA sur votre téléviseur. Les accessoires fournis ont été conçus spécialement pour le poids de votre téléviseur.
- Informations pour le montage mural (particulièrement la taille des vis)
- ▶ Pour attacher le support mural sur votre téléviseur :
 1. Enlevez les quatre vis M4 qui attachent le téléviseur au socle.
 2. Attachez le support mural au dos de votre téléviseur en utilisant quatre vis M4, comme indiqué dans l'image.

PRÉPARATION

Ne pas utiliser le socle de bureau

(26LG30**)

Lorsque vous installez l'unité de montage mural, utilisez le couvercle de protection pour les installations de type bureau. Insérez le COUVERCLE DE PROTECTION dans le téléviseur jusqu'à ce que vous entendiez un clic.

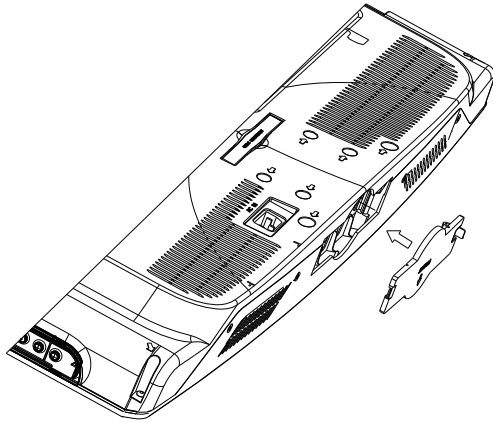

(Seulement pour 19/22LG30**)

Lorsque vous installez l'unité de montage mural, veuillez suivre les étapes d'installation décrites dans les images suivantes.

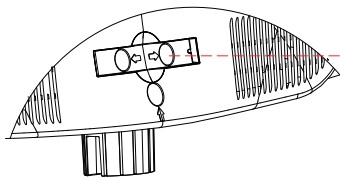

Etape 1: Sortez le DISPOSITIF DE GESTION DES CÂBLES.

DISPOSITIF DE GESTION DES CÂBLES

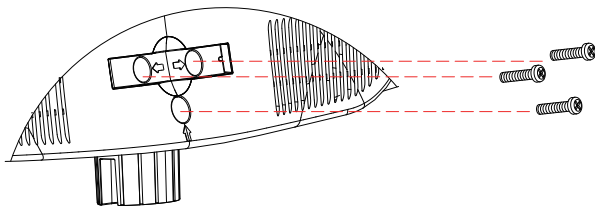

Etape 2: Dévissez ces 3 vis.

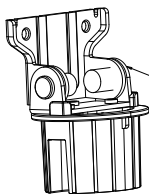

ENSEMBLE CHARNIÈRE

Etape 3: Enlevez l'ENSEMBLE CHARNIÈRE

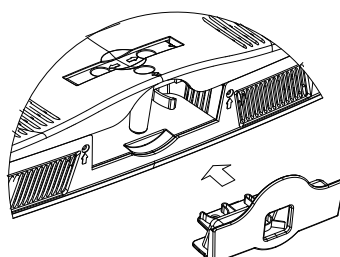

Etape 4: Remettez le COUVERCLE DE PROTECTION sur le téléviseur.

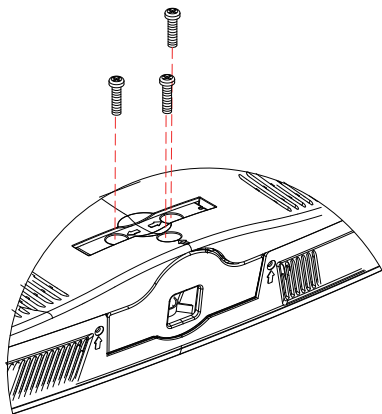

Etape 5: Revissez les 3 vis que vous avez enlevés dans Etape 2.

- Pour réduire le risque de dommage, ne branchez le téléviseur sur une prise de courant qu'après avoir fini tous les branchements des appareils.

Branchement de l'antenne Connection

- Pour une image de meilleure qualité, tournez l'antenne.
- Le câble d'antenne et le convertisseur ne sont pas fournis.

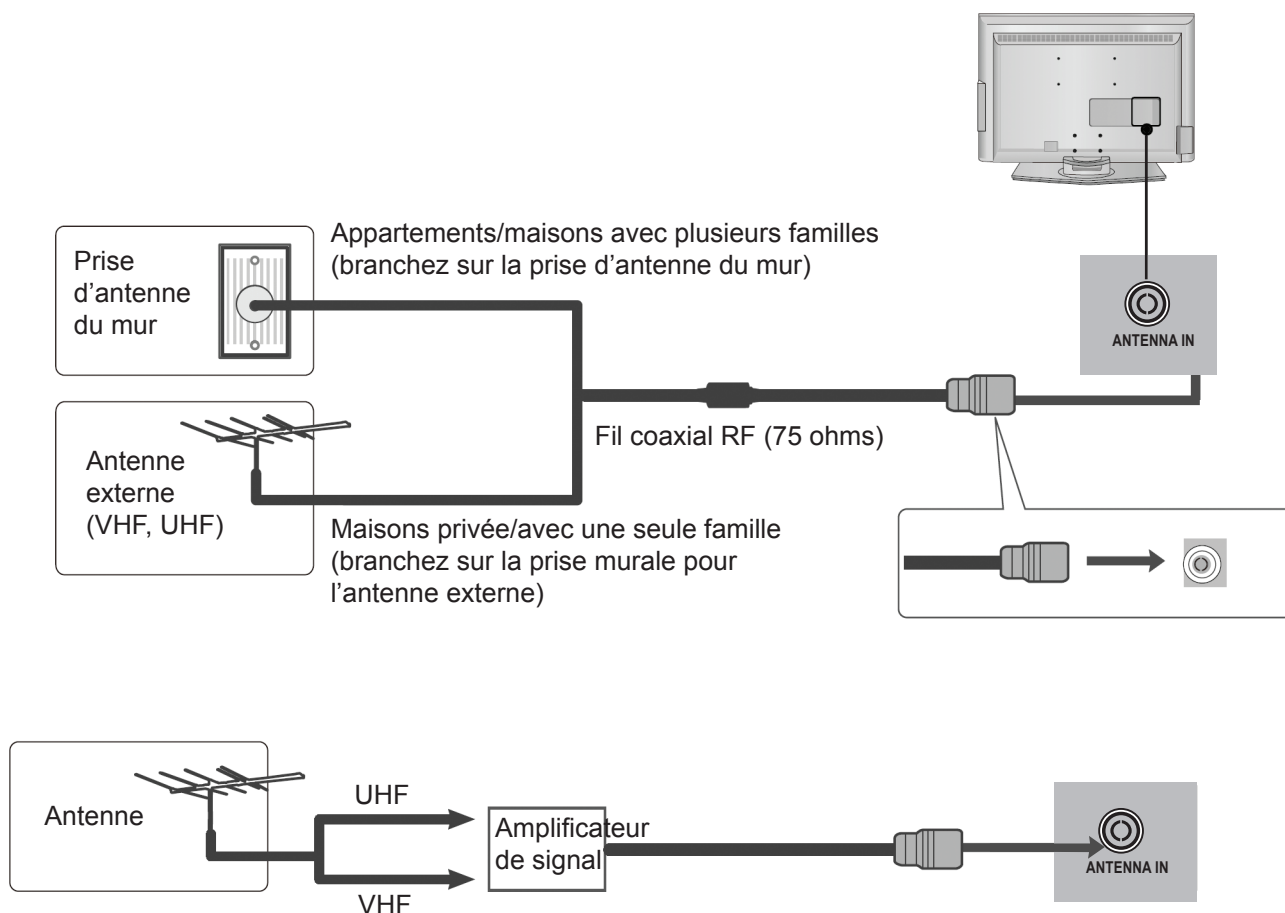

- Dans les endroits avec une mauvaise réception, si vous voulez obtenir une image de meilleure qualité, vous pouvez installer un amplificateur de signal avec l'antenne, comme indiqué ci-dessus.
- Si le signal doit être divisé en deux pour deux téléviseurs, utilisez un séparateur de signal d'antenne pour les branchements.

INSTALLATION D'APPAREILS EXTERNES

- Pour éviter d'endommager les appareils, ne branchez jamais les cordons d'alimentation avant d'avoir fini de brancher tous les appareils.

Utilisation d'un récepteur HD

- Ce téléviseur peut recevoir les signaux numériques RF/câble sans besoin d'utiliser un décodeur de télévision numérique externe. Cependant, si vous voulez recevoir des signaux numériques en utilisant un décodeur de télévision numérique ou un autre appareil numérique externe, référez-vous au diagramme suivant.

Connexion avec un câble composante

- 1 Connectez les sorties vidéo (Y, P_B, P_R) du décodeur de télévision numérique aux prises **ENTRÉE VIDÉO COMPOSANTE** du téléviseur.
- 2 Connectez la sortie audio du décodeur de télévision numérique à la prise **ENTRÉE AUDIO COMPOSANTE** du téléviseur.
- 3 Allumez le décodeur de télévision numérique. (Référez-vous au manuel d'utilisation du décodeur de télévision numérique).
- 4 Sélectionnez la source d'entrée **Composante** avec la touche **INPUT** de la télécommande.

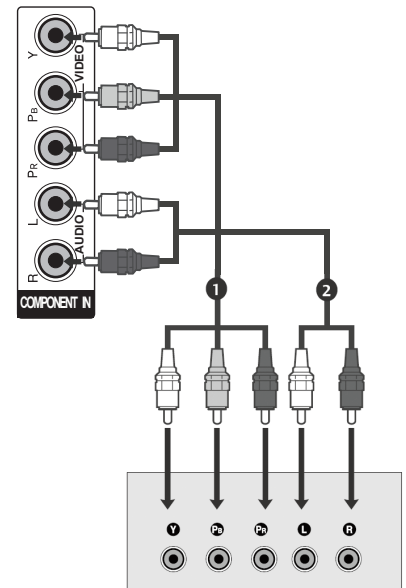

Signal	Composante	HDMI
480i	Oui	Non
576i	Oui	Oui
480p/576p	Oui	Oui
720p/1080i	Oui	Oui
1080p	Oui	Oui

Connexion d'un décodeur de télévision numérique avec un câble HDMI

- 1 Connectez la sortie HDMI du décodeur de télévision numérique à la prise **ENTRÉE HDMI 1(DVI) ou ENTRÉE HDMI 2** du téléviseur.
- 2 Allumez le décodeur de télévision numérique. (Référez-vous au manuel d'utilisation du décodeur de télévision numérique).
- 3 Sélectionnez la source d'entrée **HDMI1 ou HDMI2** avec la touche **INPUT** de la télécommande.

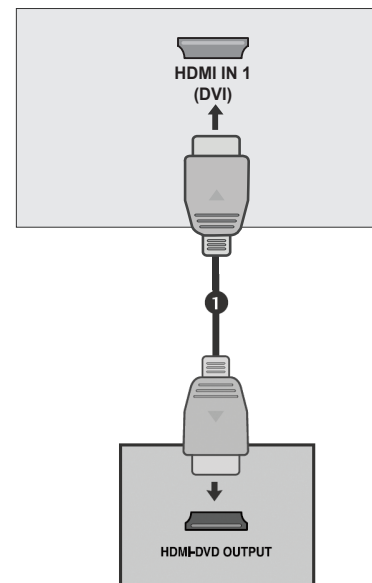

Connexion avec un câble HDMI/DVI

- 1 Connectez le décodeur de télévision numérique à la prise **ENTRÉE HDMI 1 (DVI)** du téléviseur.
- 2 Connectez la sortie audio du décodeur de télévision numérique à la prise **ENTRÉE AUDIO (RVB/DVI)** du téléviseur.
- 3 Allumez le décodeur de télévision numérique. (Référez-vous au manuel d'utilisation du décodeur de télévision numérique).
- 4 Sélectionnez la source d'entrée **HDMI1** avec la touche **INPUT** de la télécommande.

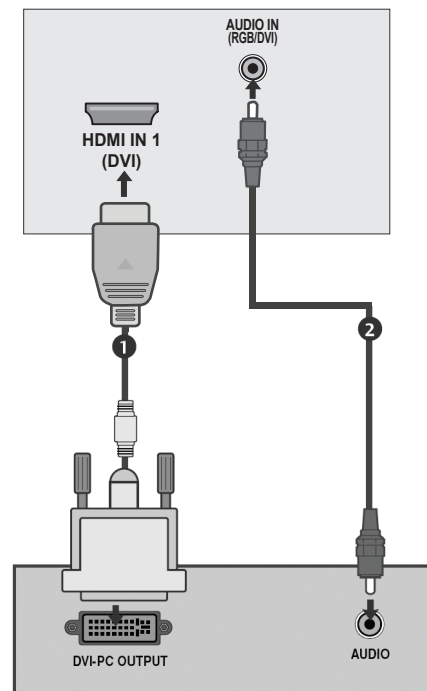

Utilisation de la sortie audio numérique

- Il est possible d'envoyer le signal audio du téléviseur sur un appareil audio externe en utilisant la prise Sortie audio numérique (Optique).

- 1 Branchez une extrémité d'un câble optique sur la prise Sortie audio numérique (Optique) du téléviseur.
- 2 Branchez l'autre extrémité du câble optique sur l'entrée audio numérique (Optique) de l'appareil audio externe.
- 3 Réglez l'option « Haut-parleur du téléviseur – Désactivé » dans le menu **AUDIO**. (► p.58) Référez-vous au manuel d'utilisation de l'appareil audio externe pour plus d'informations.

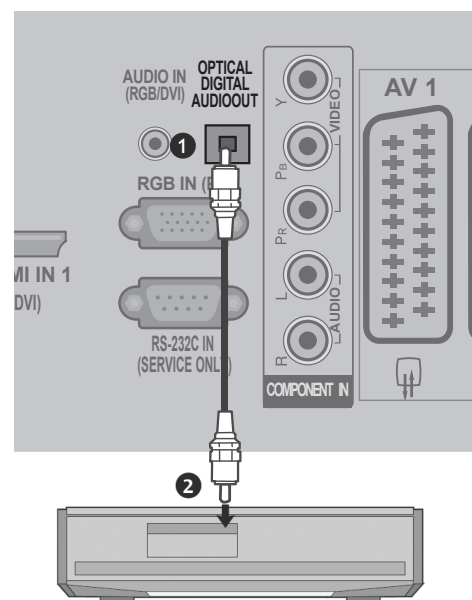

MISE EN GARDE

- Ne regardez pas dans la prise de sortie optique. Le faisceau laser peut vous rendre aveugle.

INSTALLATION D'APPAREILS EXTERNES

Utilisation d'un lecteur de DVD Connexion avec un câble composante

- 1 Connectez les sorties vidéo (Y, Pb, Pr) du lecteur de DVD aux prises **ENTRÉE VIDÉO COMPOSANTE** du téléviseur.
- 2 Connexion avec un câble composante.
- 3 Connectez les sorties audio du lecteur de DVD aux prises **ENTRÉE AUDIO COMPOSANTE** du téléviseur.
- 4 Allumez le lecteur de DVD et insérez un DVD.
- 5 Sélectionnez la source d'entrée **Composante** avec la touche **INPUT** de la télécommande.
- 6 Référez-vous au manuel d'utilisation du lecteur de DVD pour plus d'informations.

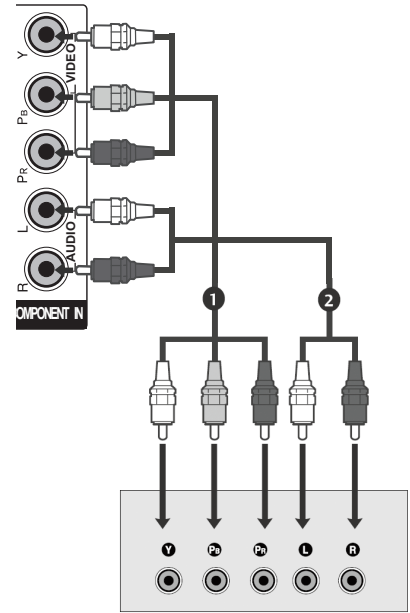

Prises d'entrée composante

Pour obtenir une image de meilleure qualité, connectez un lecteur de DVD aux prises d'entrée composante comme indiqué ci-dessous.

Prises composantes du téléviseur	Y	Pb	Pr
Prises de sortie vidéo du lecteur de DVD	Y	Pb	Pr
	Y	B-Y	R-Y
	Y	Cb	Cr
	Y	Pb	Pr

Connexion avec un câble Péritel Euro

- 1 Connectez la prise Péritel Euro du lecteur de DVD à la prise Péritel Euro **AV1** du téléviseur.
- 2 Allumez le lecteur de DVD et insérez un DVD.
- 3 Sélectionnez la source d'entrée **AV1** avec la touche **INPUT** de la télécommande. Si vous avez utilisé la prise Péritel Euro **AV2** sélectionnez la source d'entrée **AV2**.
- 4 Référez-vous au manuel d'utilisation du lecteur de DVD pour plus d'informations.

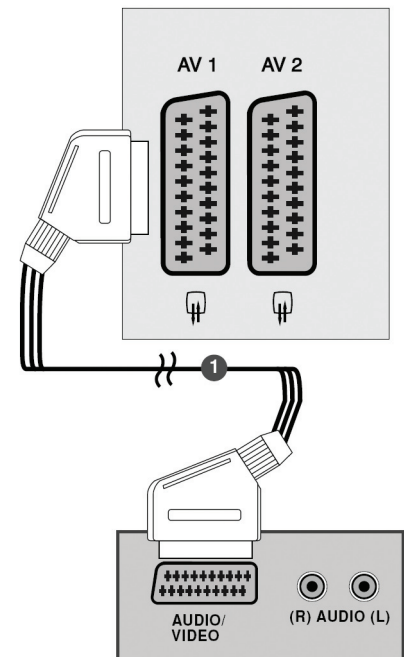

REMARQUE

- ▶ Le câble Péritel Euro utilisé doit avoir un signal blindé.

Connexion avec un câble S-Vidéo

- 1 Connectez la sortie S-VIDÉO du lecteur de DVD à l'entrée **S-VIDÉO** du téléviseur.
- 2 Connectez les sorties audio du lecteur de DVD aux prises d'entrée **AUDIO** du téléviseur.
- 3 Allumez le lecteur de DVD et insérez un DVD.
- 4 Sélectionnez la source d'entrée **AV3 (S-Vidéo)** avec la touche **INPUT** de la télécommande.
- 5 Référez-vous au manuel d'utilisation du lecteur de DVD pour plus d'informations.

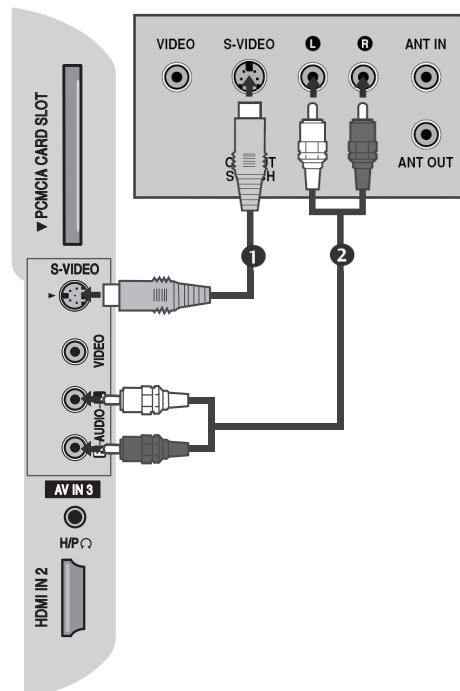

Connexion avec un câble HDMI

- 1 Connectez la sortie HDMI du lecteur de DVD à la prise **ENTRÉE HDMI 1 (DVI)** ou **ENTRÉE HDMI 2** du téléviseur.
- 2 Sélectionnez la source d'entrée **HDMI1** ou **HDMI2** avec la touche **INPUT** de la télécommande.
- 3 Référez-vous au manuel d'utilisation du lecteur de DVD pour plus d'informations.

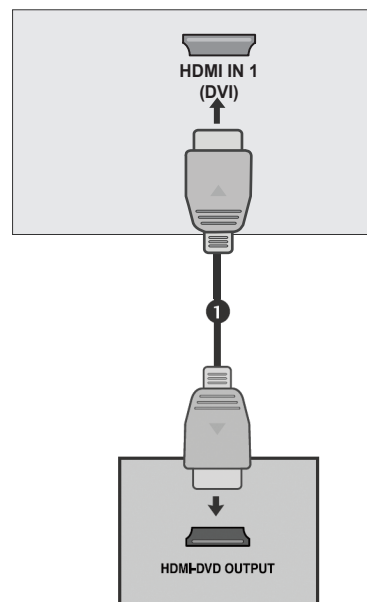

REMARQUE

- ▶ Le téléviseur peut recevoir les signaux audio et vidéo simultanément lorsque vous utilisez un câble HDMI.
- ▶ Si le lecteur de DVD ne supporte pas HDMI Auto, vous devrez ajuster la résolution de sortie.

INSTALLATION D'APPAREILS EXTERNES

Utilisation d'un magnétoscope

- Pour réduire le risque d'interférence (bruit), laissez un espace suffisant entre le magnétoscope et le téléviseur.
- Si vous allez utiliser le format d'image 4:3 pendant une longue période de temps, les images fixes sur les cotés de l'écran peuvent rester visibles.

Connexion avec un câble RF

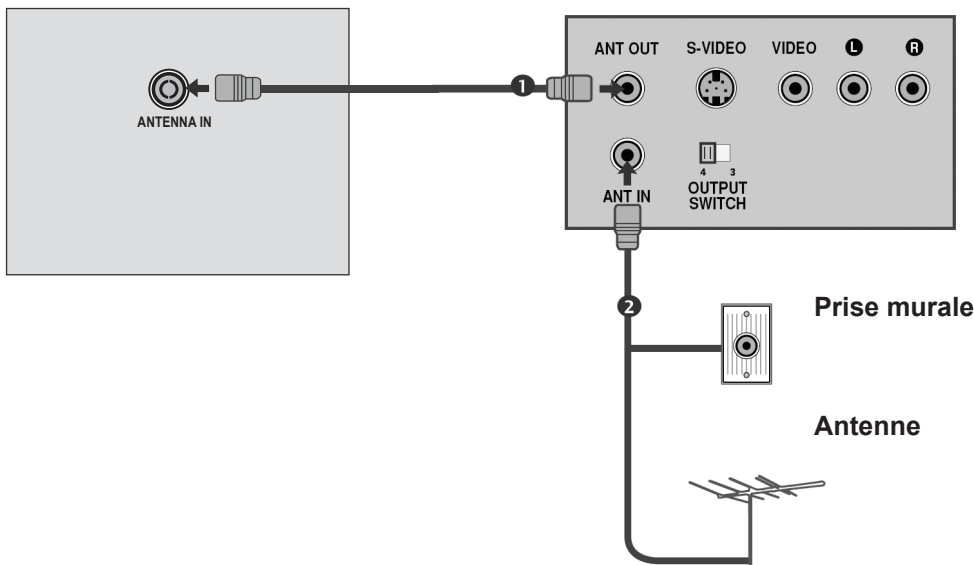

- 1 Connectez la prise **SORTIE ANT** du magnétoscope à la prise **ENTRÉE ANTENNE** du téléviseur.
- 2 Branchez le câble de l'antenne sur la prise **ENTRÉE ANT** de votre magnétoscope.
- 3 Appuyez sur le bouton **LECTURE** du magnétoscope et sélectionnez la chaîne correspondante sur le téléviseur pour regarder le magnétoscope.

Connexion avec un câble Péritel Euro

- 1 Connectez la prise Péritel Euro du magnétoscope à la prise Péritel Euro **AV1** du téléviseur.
- 2 Insérez une cassette vidéo dans le magnétoscope et appuyez sur le bouton **LECTURE** du magnétoscope. (Référez-vous au manuel d'utilisation du magnétoscope).
- 3 Sélectionnez la source d'entrée **AV1** avec la touche **INPUT** la télécommande.
- 4 Si vous avez utilisé la prise Péritel Euro **AV2** sélectionnez la source d'entrée **AV2**.

REMARQUE

- ▶ Le câble Péritel Euro utilisé doit avoir un signal blindé.

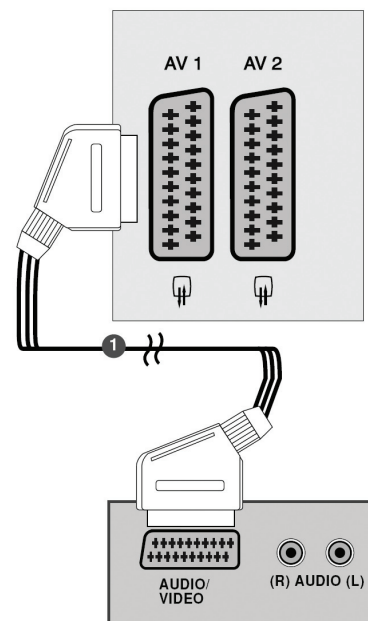

Connexion avec un câble RCA

- 1 Connectez les prises **AUDIO/VIDÉO** du téléviseur avec celles du magnétoscope. Faites correspondre les couleurs des prises (Vidéo = jaune, Audio gauche = blanc et Audio droite = rouge).
- 2 Insérez une cassette vidéo dans le magnétoscope et appuyez sur le bouton **LECTURE** du magnétoscope. (Référez-vous au manuel d'utilisation du magnétoscope).
- 3 Sélectionnez la source d'entrée **AV3 (CVBS)** avec la touche **INPUT** de la télécommande.

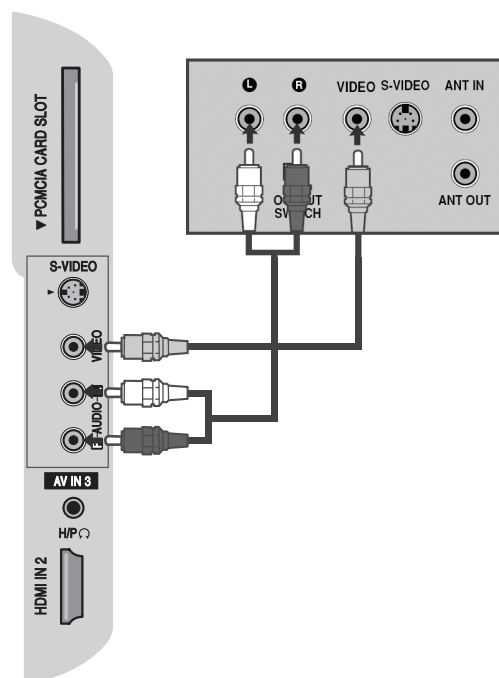

INSTALLATION D'APPAREILS EXTERNES

Connexion avec un câble S-Vidéo

- 1 Connectez la sortie S-VIDÉO du magnétoscope à l'entrée S-VIDÉO du téléviseur. La qualité d'image est améliorée en comparaison avec l'entrée composite normale (câble RCA).
- 2 Connectez les prises de sortie audio du magnétoscope aux prises d'entrée AUDIO du téléviseur.
- 3 Insérez une cassette vidéo dans le magnétoscope et appuyez sur le bouton LECTURE du magnétoscope. (Référez-vous au manuel d'utilisation du magnétoscope).
- 4 Sélectionnez la source d'entrée **AV3 (S-Vidéo)** avec la touche **INPUT** de la télécommande

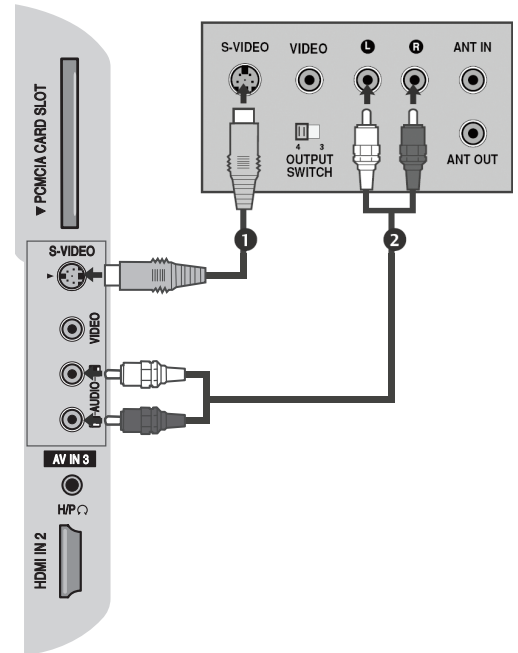

Utilisation d'une autre source A/V

- 1 Connectez les prises **AUDIO/VIDÉO** du téléviseur avec celles de l'appareil externe. Faites correspondre les couleurs des prises (Vidéo = jaune, Audio gauche = blanc et Audio droite = rouge).
- 2 Sélectionnez la source d'entrée **AV3 (CVBS)** avec la touche **INPUT** de la télécommande.
- 3 Utilisez alors l'appareil externe. Référez-vous au guide d'utilisation de l'appareil externe.

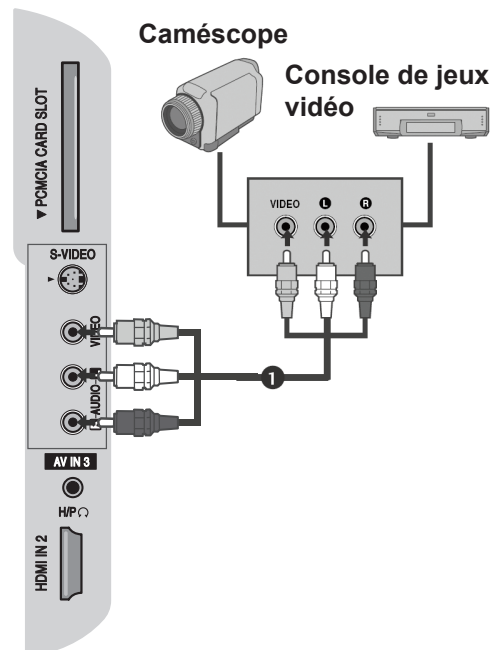

Insertion d'un module CI

- Pour regarder les services codés (payants) dans le mode TV numérique.
- Cette fonction n'est pas disponible dans tous les pays.

- 1 Insérez le module CI dans la **FENTE DE CARTE PCMCIA** (Personal Computer Memory Card International Association) du téléviseur comme indiqué.

Pour plus d'informations, voir p.67.

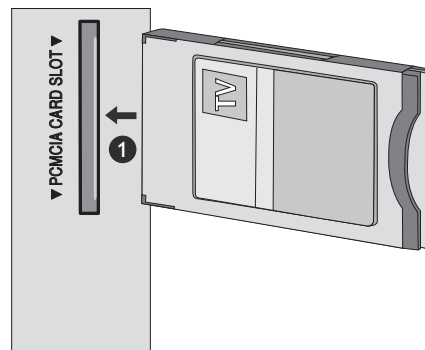

Utilisation d'un PC

Ce téléviseur est compatible avec le standard Plug & Play, ce qui veut dire que le PC s'ajustera automatiquement aux réglages du téléviseur.

Connexion avec un câble D-sub à 15 broches

- 1 Connectez la sortie RVB du PC à la prise **ENTRÉE RVB (PC)** du téléviseur.
- 2 Connectez la sortie audio du PC à la prise **ENTRÉE AUDIO (RVB/DVI)** du téléviseur.
- 3 Allumez le PC et le téléviseur.
- 4 Sélectionnez la source d'entrée **RVB** avec la touche **INPUT** de la télécommande.

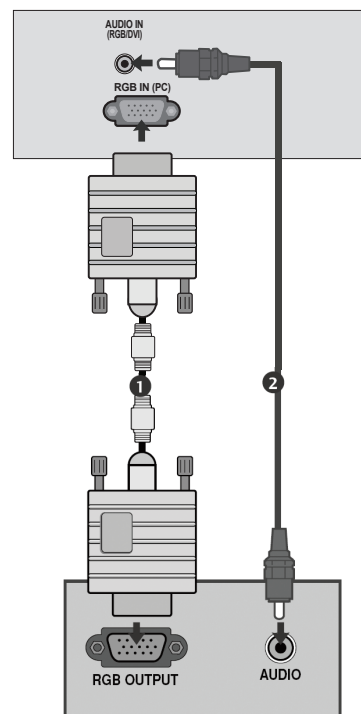

INSTALLATION D'APPAREILS EXTERNES

Connexion avec un câble HDMI/DVI

- 1 Connectez la sortie DVI du PC à la prise **ENTRÉE HDMI 1 (DVI)** du téléviseur.
- 2 Connectez la sortie audio du PC à la prise **ENTRÉE AUDIO (RVB/DVI)** du téléviseur.
- 3 Allumez le PC et le téléviseur.
- 4 Sélectionnez la source d'entrée **HDMI1** avec la touche **INPUT** de la télécommande.

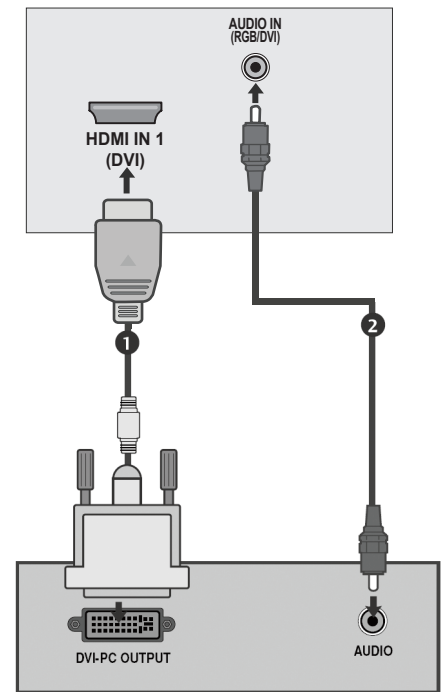

REMARQUE

- ▶ Connectez un PC au téléviseur pour obtenir une image et un son clair et net.
- ▶ Evitez de laisser une image fixe affichée sur l'écran du téléviseur pendant une longue période de temps. L'image fixe peut rester visible sur l'écran au futur ; utilisez un économiseur d'écran lorsque possible.
- ▶ Connectez le PC à la prise RVB (PC) ou ENTRÉE HDMI (ou ENTRÉE HDMI/DVI) du téléviseur, changez la résolution.
- ▶ Il peut y avoir des interférences avec la résolution, l'alignement vertical, le contraste ou la luminosité dans le mode PC. Changez la résolution du mode PC ou changez le taux de rafraîchissement jusqu'à ce que l'image soit claire. So le taux de rafraîchissement de la carte graphique du PC ne peut pas être changé, changez la carte graphique du PC ou contactez le fabricant de la carte graphique du PC.
- ▶ Les ondes de synchronisation d'entrée pour les fréquences horizontales et verticales sont séparées.
- ▶ Branchez le câble de signal sur la prise de sortie du moniteur du PC et sur la prise RVB (PC) du téléviseur, ou branchez le câble de signal sur la prise de sortie HDMI du PC et sur la prise ENTRÉE HDMI (ou ENTRÉE HDMI/DVI) du téléviseur.
- ▶ Branchez le câble audio du PC sur la prise d'entrée audio du téléviseur. (Les câbles audio ne sont pas fournis avec le téléviseur).
- ▶ Si vous utilisez une carte de son, réglez le volume sonore du PC comme désiré.
- ▶ Ce téléviseur utilise une Solution Plug & Play VESA. Ce téléviseur envoie des données EDID vers le système du PC via un protocole DDC. Le PC s'ajuste automatiquement lorsque vous utilisez ce téléviseur:
 - ▶ Le protocole DDC est prédéfini pour le mode RVB (RVB analogique) et HDMI (RVB numérique).
 - ▶ Si besoin, ajustez les réglages de la fonction Plug & Play.
 - ▶ Si la carte graphique du PC ne peut pas envoyer simultanément les signaux RVB analogiques et numériques, connectez seulement l'un de RVB ou ENTRÉE HDMI (ou ENTRÉE HDMI/DVI) pour afficher la sortie du PC sur le téléviseur.
 - ▶ Si la carte graphique du PC peut envoyer simultanément les signaux RVB analogiques et numériques, réglez le téléviseur sur soit RVB, soit HDMI (l'autre mode est automatiquement réglé sur Plug & Play par le téléviseur).
- ▶ Le mode DOS peut ne pas marcher correctement, en fonction de la carte vidéo, si vous utilisez un câble HDMI/DVI.
- ▶ Pour une meilleure qualité d'image, il est recommandé d'utiliser un câble RVB PC de moins de 5m de long.

Résolutions d'affichage supportées

Mode RVB [PC], HDMI [PC]

Résolution	Fréquence horizontale (kHz)	Fréquence verticale (Hz)
720x400	31,468	70,08
640x480	31,469	59,94
	37,684	75,00
800x600	37,879	60,31
	46,875	75,00
832x624	49,725	74,55
	48,363	60,00
1024x768	56,470	70,00
	60,123	75,029
	45,00	60,00
1280x720	45,00	60,00
1280x800	62,795	75,00
1152x864	67,50	75,00
1366x768	47,56	59,60
1440x900	55,50	59,90
1680x1050	65,16	59,94
1280x1024	63,595	60,00

Mode HDMI [TVN]

Résolution	Fréquence horizontale (kHz)	Fréquence verticale (Hz)
720x480	31,469 / 31,5	59,94 / 60
720x576	31,25	50
1280x720	37,500	50
	44,96 / 45	59,94 / 60
1920x1080	33,72 / 33,75	59,94 / 60
	28,125	50,00
	26,97 / 27	23,97 / 24
	33,716 / 33,75	26,976 / 30,00
	56,250	50
	67,43 / 67,5	59,94 / 60

! REMARQUE

- ▶ 19LG30** est supporté jusqu'à 1440x900 dans le mode RVB/HDMI [PC].
- ▶ 22LG30** est supporté jusqu'à 1400x1050 et 1680x1050 dans le mode RVB/HDMI [PC].
- ▶ 26LG30** est supporté jusqu'à 1366x768 dans le mode RVB/HDMI [PC].

INSTALLATION D'APPAREILS EXTERNES

Configuration auto (mode RVB [PC] seulement)

Ajuste automatiquement la position de l'image et minimise l'instabilité de l'image. Après l'ajustement, si l'image n'est toujours pas satisfaisante, votre téléviseur fonctionne correctement mais a besoin d'un ajustement plus précis.

Configuration automatique

Cette fonction est pour ajuster automatiquement la position, la taille et la phase de l'image sur l'écran. L'image affichée tremblera pendant quelques secondes, pendant le processus de configuration automatique.

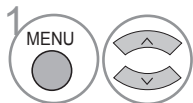
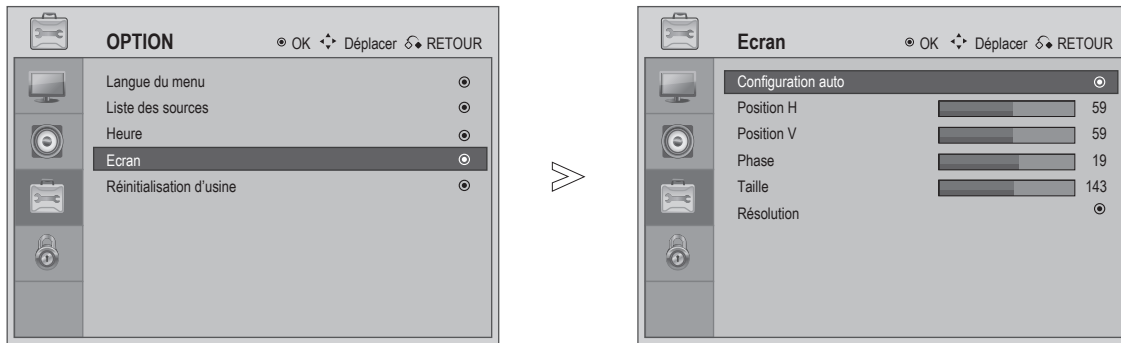

Sélectionnez **OPTION**.

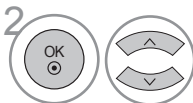

Sélectionnez **Ecran**.

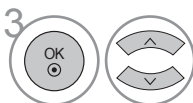

Sélectionnez **Configuration auto**.



Effectuez les ajustements nécessaires.

- Si la position de l'image est toujours incorrecte, essayez de nouveau la fonction Configuration auto.
- Si l'image a encore besoin d'être ajustée après avoir utilisé la fonction de configuration automatique dans le mode RVB (PC), vous pouvez ajuster manuellement la **Position**, **Size Taille** ou la **Phase**.

- Appuyez sur **MENU** ou sur **QUITTER** pour retourner à l'affichage TV normal.
- Appuyez sur **RETOUR** pour retourner à l'écran de menu précédent.

Ajustement de la position, la taille et la phase de l'écran

Si l'image n'est toujours pas claire après avoir utilisé la fonction de configuration automatique, et particulièrement si les caractères semblent 'trembler', ajustez manuellement la phase de l'image.

Cette fonction marche dans le mode suivant : RVB [PC].

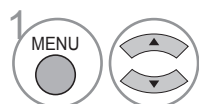
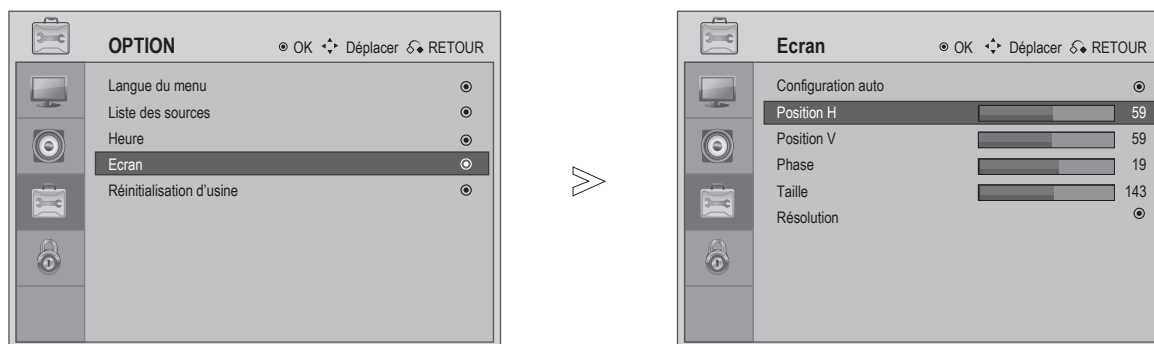

Sélectionnez **OPTION**.

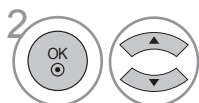

Sélectionnez **Ecran**.

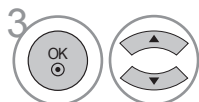

Sélectionnez **Configuration auto, Position H, Position V, Phase, Taille ou Résolution**.

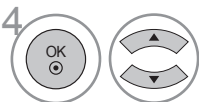

Effectuez les ajustements nécessaires.

- Appuyez sur **MENU** ou sur **QUITTER** pour retourner à l'affichage TV normal.
- Appuyez sur **RETOUR** pour retourner à l'écran de menu précédent.

INSTALLATION D'APPAREILS EXTERNES

Sélectionner la résolution

Pour regarder une image normale, utilisez la même résolution pour le mode RVB et le mode PC.

Cette fonction marche dans le mode suivant : Mode RVB 「PC」.

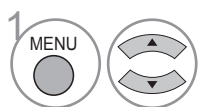
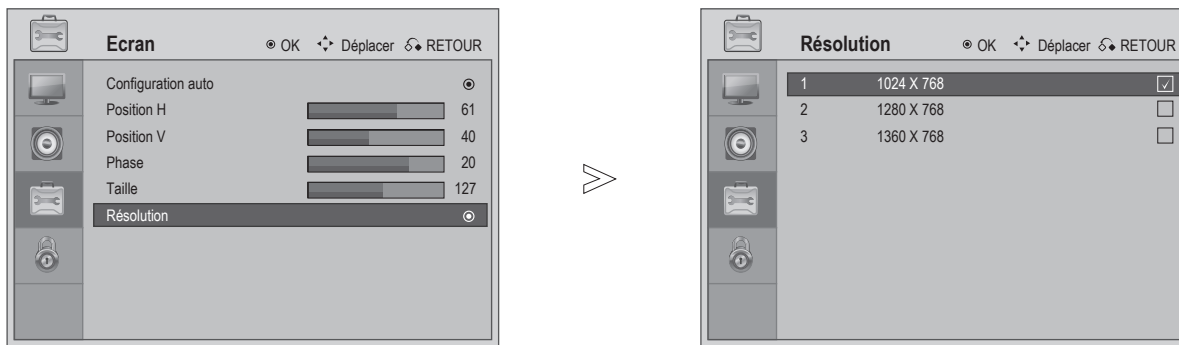

Sélectionnez **OPTION**.

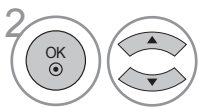

Sélectionnez **Ecran**.

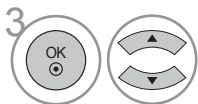

Sélectionnez **Résolution**.

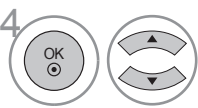

Sélectionnez la résolution désirée.

- Appuyez sur **MENU** ou sur **QUITTER** pour retourner à l'affichage TV normal.
- Appuyez sur **RETOUR** pour retourner à l'écran de menu précédent.

Description des touches de la télécommande

Lorsque vous utilisez la télécommande, pointez-la dans la direction du capteur de télécommande du téléviseur.

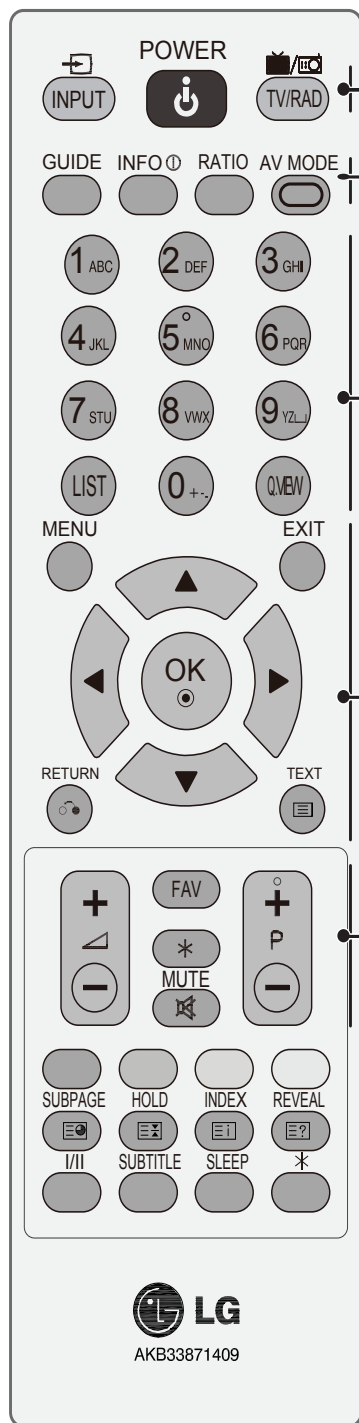

- SOURCE** Pour changer entre les sources externes dans l'ordre ou afficher la liste des sources.
 - ALIMENTATION** Pour allumer le téléviseur du mode veille ou le mettre en veille.
 - TV/RAD** Pour sélectionner la TVN / Radio ou la TV analogique.
 - GUIDE** Pour afficher et fermer le guide électronique des chaînes.
 - INFO** Pour afficher des informations sur l'écran.
 - RAPPORT** Pour sélectionner le format d'image désiré.
 - MODE AV** Pour sélectionner et régler le mode d'image et de son.
 - Touches numériques 0-9** Pour sélectionner une chaîne.
Pour sélectionner le numéro d'un élément dans un menu.
 - LISTE** Pour afficher la liste des chaînes.
 - VUE Q** Pour retourner à la dernière chaîne sélectionnée.
 - MENU** Pour sélectionner un menu.
 - QUITTER** Pour fermer le menu et retourner à l'affichage de la télévision, dans n'importe quel menu.
 - NAVIGATION (haut/bas/gauche/droite)** Pour naviguer le menu à l'écran et ajuster les réglages du système comme désiré.
 - OK** Pour confirmer une sélection ou afficher le mode sélectionné.
 - RETOUR** Permet à l'utilisateur de retourner en arrière d'un pas dans une application interactive, le guide électronique des chaînes ou d'autres fonctions interactives.
 - FAV** Pour afficher la chaîne préférée sélectionnée.
 - Chaîne PLUS/MOINS** Pour sélectionner une chaîne.
 - VOLUME PLUS/MOINS** Pour régler le volume.
 - MUET** Pour couper ou restaurer le son.
- * Aucune fonction.

REGARDER LA TÉLÉVISION / CONTRÔLE DES CHAÎNES

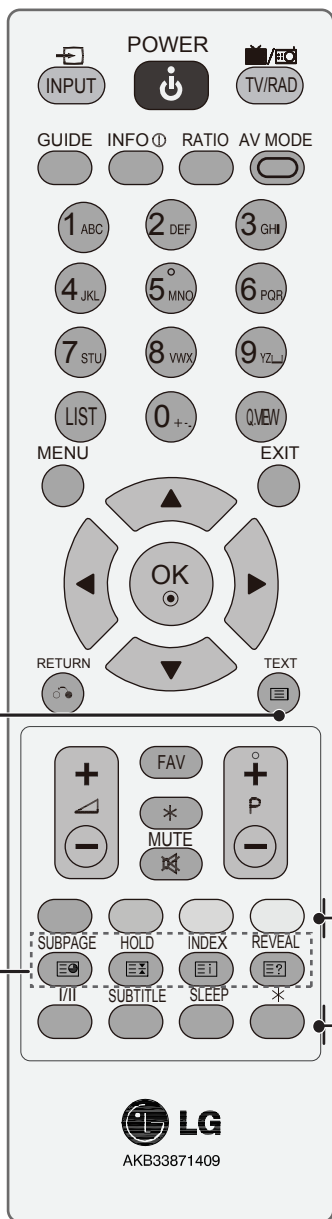

1 TOUCHES DE TÉLÉTEXTE Ces touches sont utilisées pour le télétexte. Pour plus de détails, voir la section 'Télétexte'.

Touches colorées Ces touches sont utilisées pour le télétexte (modèles avec **TÉLÉTEXTE** seulement).

I/II Pour choisir entre Mono et Stéréo.

SOUS-TITRES Pour afficher votre page des sous-titres de télétexte préférée ou afficher les sous-titres d'une chaîne.

SOMMEIL Pour régler le compteur de sommeil.

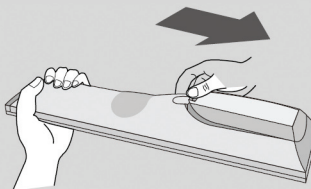

Installation des piles



- Ouvrez le couvercle du compartiment des piles au dos de la télécommande et insérez les piles dans le bon sens (+ avec +, - avec -).
- Utilisez deux piles AAA 1,5V. N'utilisez pas une pile usée avec une pile neuve.
- Fermez le couvercle.

Allumer le téléviseur

- Lorsque le téléviseur est allumé, vous pouvez utiliser ses fonctions.

- 1 Branchez en premier le cordon d'alimentation.
Le téléviseur sera alors en mode veille.
- 2 Dans le mode veille, pour allumer le téléviseur, appuyez sur les boutons  / **I**, **INPUT**, **P + -** ou  **+ -** du téléviseur ou appuyez sur les touches **ALIMENTATION**, **INPUT**, **P + -** ou  **+ -** de la télécommande ; le téléviseur s'allumera.

Premiers réglage

Si le menu OSD (affichage à l'écran) s'affiche sur l'écran lorsque vous allumez le téléviseur, choisissez la Langue, le Mode, le Pays, le Fuseau horaire et la fonction de réglage Auto.

Remarque:

- a. Appuyer sur le bouton **RETOUR** pour changer de l'OSD actuel à l'OSD précédent.
- b. Dans les pays sans standard de diffusion TVN, certaines fonctions de TVN peuvent ne pas marcher, en fonction des services de diffusion de TVN disponibles.

Sélection d'une chaîne

- 1 Appuyez sur les touches **P + -** ou **NUMÉRIQUES** pour sélectionner le numéro d'une chaîne.

Réglage du volume

- 1 Appuyez sur la touche  **+ -** pour régler le volume.

Si vous voulez couper le son, appuyez sur la touche **MUTE**.

Vous pouvez restaurer le son en appuyant sur la touche **MUTE**,  **+ -**, ou **I/II**.

REGARDER LA TÉLÉVISION / CONTRÔLE DES CHAÎNES

Sélection des menu et réglages

Le menu OSD (Affichage à l'écran) de votre téléviseur peut être légèrement différent des illustrations dans ce manuel.

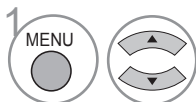
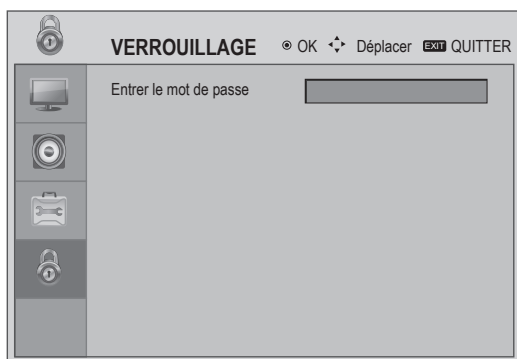
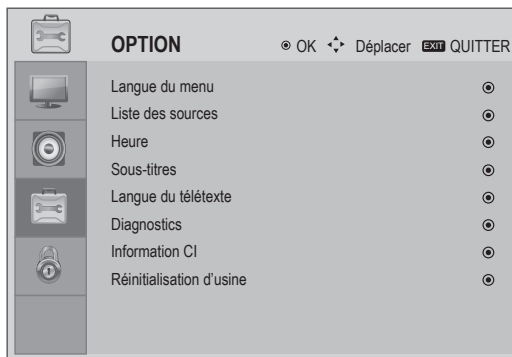
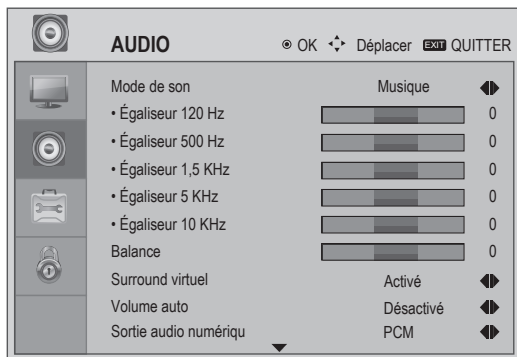
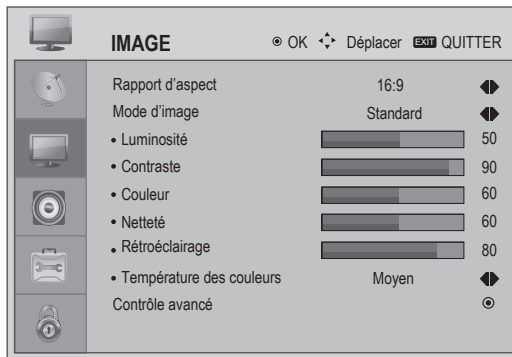

Sélectionne un élément du **Menu**

- Appuyez sur **MENU** ou sur **QUITTER** pour retourner à l'affichage TV normal.
- Appuyez sur **RETOUR** pour retourner à l'écran de menu précédent.

Recherche automatique des chaînes

Utilisez cette fonction pour rechercher et enregistrer automatiquement toutes les chaînes disponibles dans le mode analogique et numérique.

Lorsque vous commencez une recherche des chaînes dans le mode numérique, toutes les informations existantes seront effacées.

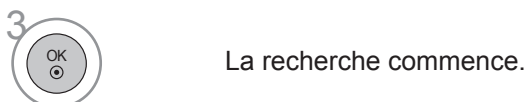
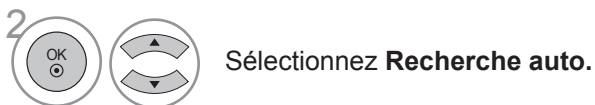
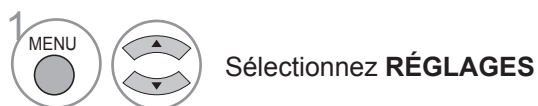
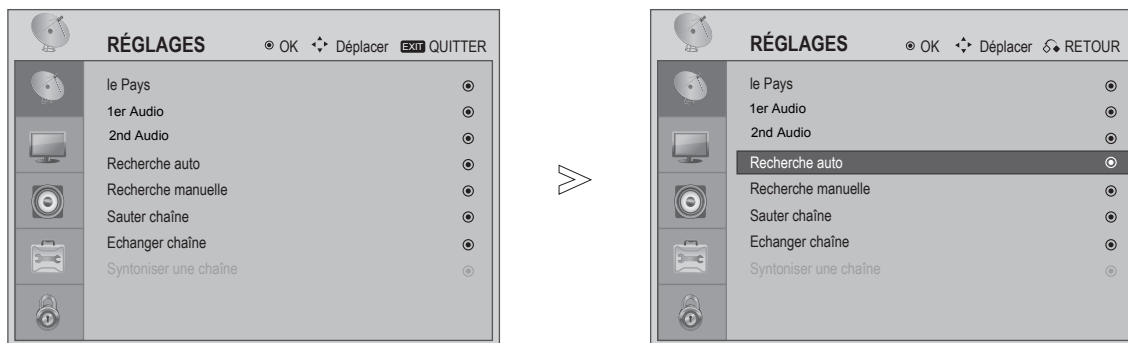

- Appuyez sur **MENU** ou **QUITTER** pour retourner à l'affichage TV normal.
- Appuyez sur **RETOUR** pour retourner à l'écran de menu précédent.

REGARDER LA TÉLÉVISION / CONTRÔLE DES CHAÎNES

Sélection de la langue (mode numérique seulement)

La fonction Audio permet de sélectionner la langue préférée.

Si les données audio de la langue sélectionnée ne sont pas disponibles, la langue audio par défaut sera utilisée.

Lorsque la langue que vous avez sélectionnée comme la langue audio principale n'est pas supportée, vous pouvez sélectionner une langue dans une deuxième catégorie.

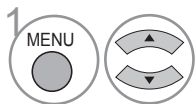
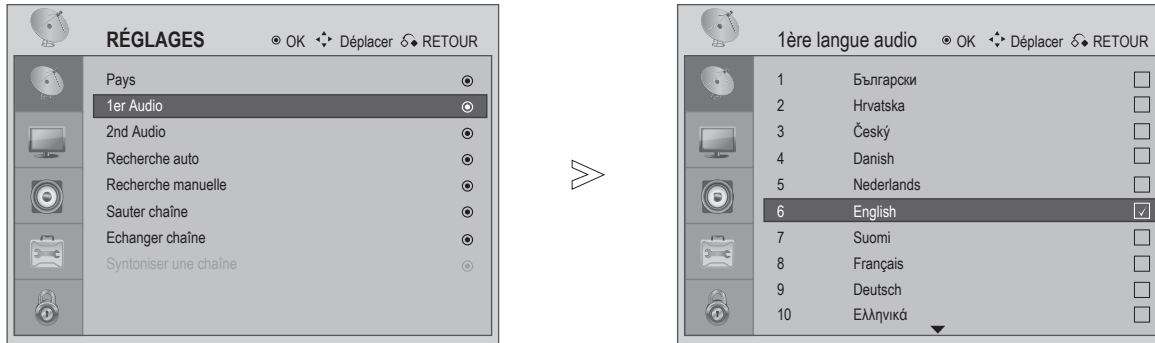

1 Sélectionnez **RÉGLAGES**.

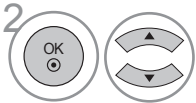

2 Sélectionnez **1er Audio** ou **2nd Audio**.

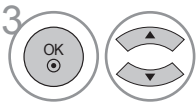

3 Choisissez la langue désirée.



4 Enregistrez.

- Appuyez sur **MENU** ou **QUITTER** pour retourner à l'affichage TV normal.
- Appuyez sur **RETOUR** pour retourner à l'écran de menu précédent.

< Sélection de la première langue audio >

Et

< Sélection de la deuxième langue audio >

► Lorsque deux ou plusieurs langues audio sont disponibles, vous pouvez choisir la langue audio.

- Le son/les sous-titres peuvent être affichés d'une manière plus simple avec 1 à 3 caractères diffusé par le fournisseur de service.
- Lorsque vous choisissez Audio supplémentaire (Audio pour « Malvoyants/Malentendants », le téléviseur peut afficher une partie de l'audio principal.





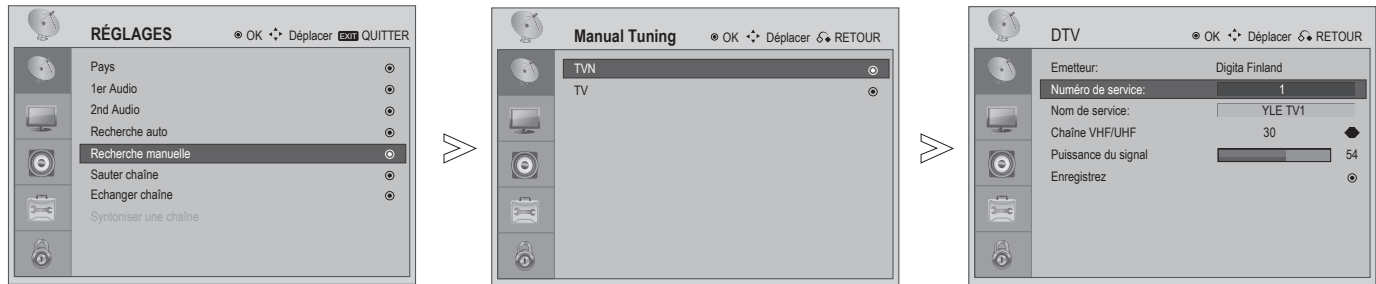

REGARDER LA TÉLÉVISION / CONTRÔLE DES CHAÎNES

Recherche manuelle des chaînes (mode numérique)

La recherche manuelle vous permet d'ajouter une chaîne à la liste des chaînes.



REGARDER LA TÉLÉVISION / CONTRÔLE DES CHAÎNES

- 1   Sélectionnez **RÉGLAGES**.
- 2   Sélectionnez **Recherche manuelle**.
- 3   Sélectionnez **TVN**.
- 4  Sélectionnez **OK**.

- Appuyez sur **MENU** ou **QUITTER** pour retourner à l'affichage TV normal.
- Appuyez sur **RETOUR** pour retourner à l'écran de menu précédent.

Recherche manuelle des chaînes (mode analogique)

La recherche manuelle vous permet de régler et d'arranger l'ordre des chaînes comme désiré.

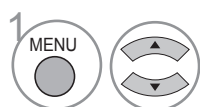

Sélectionnez **RÉGLAGES**.

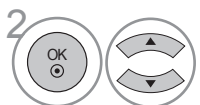

Sélectionnez **Recherche manuelle**.

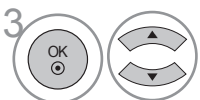

Sélectionnez **TV**.



Sélectionnez **OK**.

- Appuyez sur **MENU** ou **QUITTER** pour retourner à l'affichage TV normal.
- Appuyez sur **RETOUR** pour retourner à l'écran de menu précédent.

- **L**: SECAM L/L' (France)
- **BG**: PAL B/G, SECAM B/G (Europe / Europe de l'Est)
- **I**: PAL I/II (G.B. / Irlande)
- **DK**: PAL D/K, SECAM D/K (Europe de l'Est)





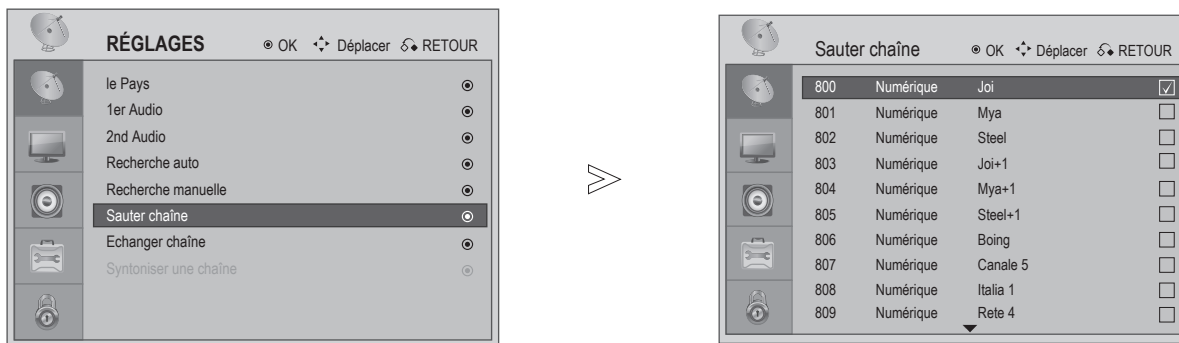

REGARDER LA TÉLÉVISION / CONTRÔLE DES CHAÎNES

Sauter une chaîne

Lorsque le numéro d'une chaîne est sauté, cela veut dire que vous ne pourrez plus sélectionner cette chaîne en utilisant les touches (**P + / -**) lorsque vous regardez la télévision.

Cette fonction vous permet de sauter des chaînes.











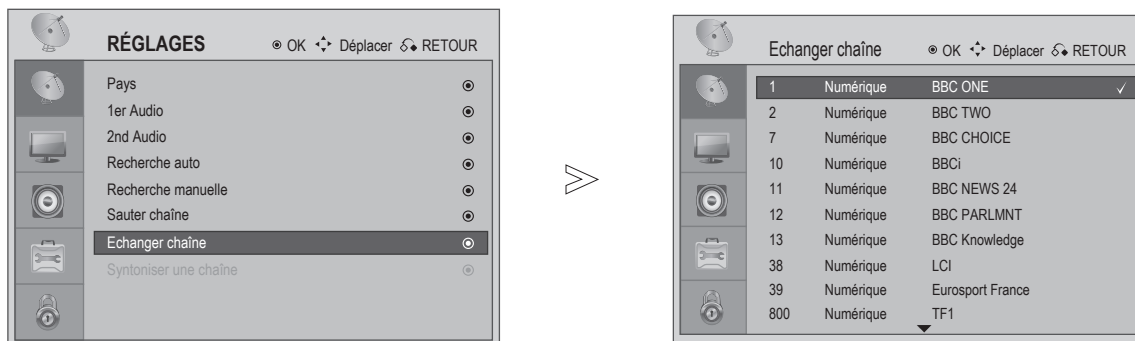

-   Sélectionnez **RÉGLAGES**.
-   Sélectionnez **Sauter chaîne**.
-   Sélectionnez la **Chaîne**.
-  Sélectionnez **Sauter la chaîne**.

- Appuyez sur **MENU** ou **QUITTER** pour retourner à l'affichage TV normal.
- Appuyez sur **RETOUR** pour retourner à l'écran de menu précédent.

Echanger des chaînes

Cette fonction permet d'échanger deux chaînes pour vous permettre de changer l'ordre de votre liste des chaînes.



- 1   Sélectionnez **RÉGLAGES**.
- 2   Sélectionnez **Echanger chaîne**.
- 3   Sélectionnez la première **Chaîne**.
- 4   Sélectionnez la deuxième **Chaîne**.
- 5  Echangez les deux **Chaînes**.

- Appuyez sur **MENU** ou **QUITTER** pour retourner à l'affichage TV normal.
- Appuyez sur **RETOUR** pour retourner à l'écran de menu précédent.

REGARDER LA TÉLÉVISION / CONTRÔLE DES CHAÎNES

Syntoniser précisément une chaîne (mode analogique)

Normalement, vous n'aurez besoin de syntoniser précisément une chaîne que si la réception est mauvaise.



REGARDER LA TÉLÉVISION / CONTRÔLE DES CHAÎNES

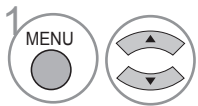

1 Sélectionnez **RÉGLAGES**.

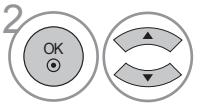

2 Sélectionnez **Syntoniser une chaîne**.

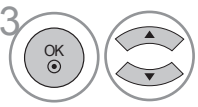

3 Sélectionnez la **Chaîne**.



4 Sélectionnez **OK** pour **Syntoniser**.



5 Syntonisez la chaîne pour améliorer l'image et le son.



6 Enregistrez.

- Appuyez sur **MENU** ou **QUITTER** pour retourner à l'affichage TV normal.
- Appuyez sur **RETOUR** pour retourner à l'écran de menu précédent.

Sélectionner la Liste des chaînes

Vous pouvez vérifier quelles chaînes sont enregistrées dans la mémoire en ouvrant la liste des chaînes.

■ Afficher la Liste des chaînes



Pour afficher la **Liste des chaînes**.

• Certaines chaînes, avec le numéro indiqué dans la Liste des chaînes, indiquent qu'aucune station n'a été assignée.

■ Sélectionner une chaîne dans la Liste des chaînes



Choisissez une chaîne.



Allez au numéro de la chaîne sélectionnée.



Pour la chaîne que vous êtes en train de regarder, le mode changera de TV à TVN à Radio.

■ Afficher la Liste des chaînes préférées



Pour afficher la **Liste des chaînes préférées**.

■ Ajouter une chaîne dans la Liste des chaînes préférées



Choisissez une chaîne vide dans la Liste des chaînes préférées.



Appuyez sur OK pour ajouter la chaîne affichée dans la Liste des chaînes préférées.

■ Effacer une chaîne dans la Liste des chaînes préférées



Choisissez une chaîne existante dans la Liste des chaînes préférées.



Si la chaîne sélectionnée est la chaîne actuellement affichée, elle sera effacée de la Liste des chaînes préférées.

■ Sélectionner une chaîne dans la Liste des chaînes préférées



Sélectionnez une chaîne dans la Liste des chaînes préférées.



Si la chaîne sélectionnée n'est pas la chaîne actuellement affichée, le téléviseur changera la chaîne sur la chaîne préférée sélectionnée.

REGARDER LA TÉLÉVISION / CONTRÔLE DES CHAÎNES

Liste des sources

Choisissez une description pour chaque source d'entrée.

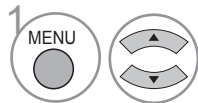
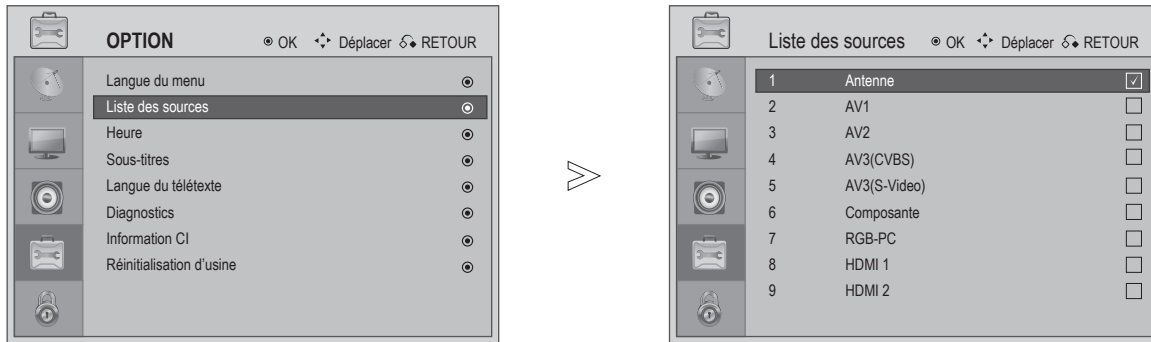

Sélectionnez **OPTION**.

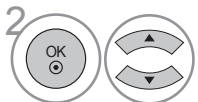

Sélectionnez **Liste des sources**.

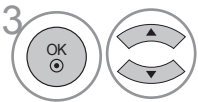

Sélectionnez la source désirée.



Pour utiliser la source sélectionnée.



Pour la Liste d'entrée rapide.

- Appuyez sur **MENU** ou **QUITTER** pour retourner à l'affichage TV normal.
- Appuyez sur **RETOUR** pour retourner à l'écran de menu précédent.

EPG (Guide électronique des émissions) (Mode numérique)

Ce système possède un Guide électronique des émissions (EPG) pour vous aider à naviguer parmi les diverses options disponibles.

Le EPG contient des informations comme les listes des émissions, les heures de début et de fin des émissions de toutes les chaînes disponibles. De plus, des informations détaillées sur chaque émission sont généralement disponibles dans le EPG (la disponibilité et la quantité de ces informations détaillées peuvent varier, en fonction de votre fournisseur de service).

Cette fonction peut être utilisée seulement lorsque l'information EPG est diffusée par le fournisseur de service.

Le EPG affiche une description des émissions pour les 8 jours venant.

Ouvrir/fermer le EPG



Pour ouvrir ou fermer le EPG.

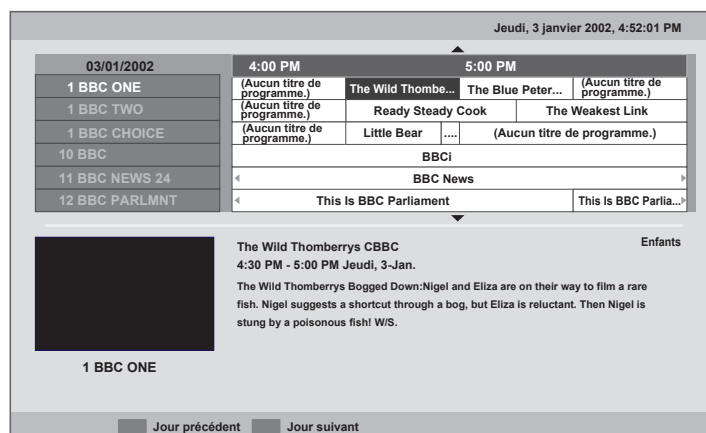

Sélectionner une émission



ou

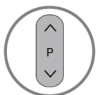

ou



pour sélectionner l'émission désirée.



Pour afficher les informations de la chaîne sélectionnée.

- Appuyez sur **MENU** ou **QUITTER** pour retourner à l'affichage TV normal.
- Appuyez sur **RETOUR** pour retourner à l'écran de menu précédent.

REGARDER LA TÉLÉVISION / CONTRÔLE DES CHAÎNES

Fonction des boutons dans le mode Guide



Pour sélectionner l'émission ACTUELLE ou SUIVANTE.



Pour sélectionner l'émission de diffusion.



ou



Pour fermer le guide EPG.



Pour sélectionner une émission TV ou RADIO.



Pour aller au jour précédent



Pour aller au jour suivant.



Pour afficher les détails.

- Des guides aux fonctions des icônes colorées s'affichent lorsque la fonction est disponible.

- Appuyez sur **MENU** ou **QUITTER** pour retourner à l'affichage TV normal.
- Appuyez sur **RETOUR** pour retourner à l'écran de menu précédent.

CONTRÔLE DE L'IMAGE

Contrôle de la taille de l'image (Rapport d'aspect)

Vous pouvez changer le format d'affichage de l'écran : 16:9, Original, 4:3, 14:9, ZOOM 1, ZOOM 2 et Balayage seulement (seulement 720p, 1080i, 1080p).

Si une image fixe est affichée de façon prolongée sur l'écran, cette image peut être 'imprimée' sur l'écran et rester visible.

Cette fonction marche avec le signal suivant.

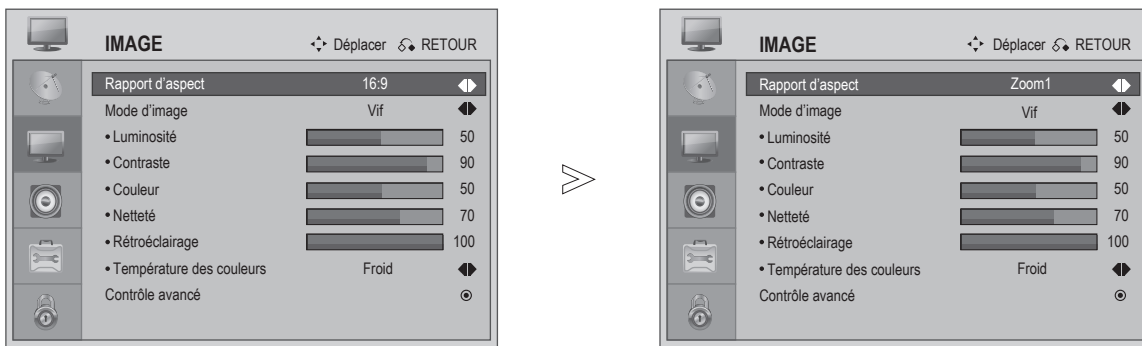

ou

Pour sélectionner le format d'image désiré.

16:9, 14:9, Zoom1, Zoom2, Original ou 4:3

• 16:9

Ce type de format vous permet d'ajuster l'image horizontalement, avec des proportions linéaires, pour remplir l'écran entier (pratique lorsque vous regardez des DVD au format 4:3).



• 4:3

Ce type de format vous permet de regarder une image avec un format original 4:3 ; des barres grises apparaîtront à droite et à gauche de l'écran.



CONTRÔLE DE L'IMAGE

• Original

Lorsque votre téléviseur reçoit un signal d'écran large, il s'ajustera automatiquement au format d'image reçu.



• Zoom2

Choisissez Zoom 2 lorsque vous voulez modifier l'image, en l'agrandissant horizontalement et en la coupant verticalement. L'image s'adapte avec un compromis entre altération et remplissage de l'écran.



• 14:9

Vous pouvez regarder un format d'image 14:9 ou une émission TV dans le mode 14:9. L'écran du format 14:9 est similaire à celui du format 4:3, mais est agrandie à gauche et à droite.



• Balayage seulement

Cette sélection vous permet de regarder l'image avec la meilleure qualité, sans modifier la haute résolution de l'image originale.

Remarque : S'il y a des interférences dans l'image originale, vous pourrez voir ces interférences sur les cotés.



• Zoom1

Ce format vous permet de regarder l'image sans aucune modification, en remplissant l'écran entier. Cependant les parties supérieures et inférieures de l'image seront coupées.

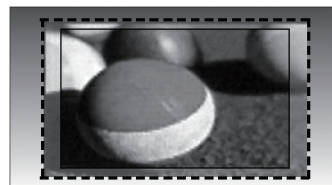

! REMARQUE





- ▶ Vous pouvez seulement sélectionner 16:9 (Large), 4:3, 14:9 dans le mode Composante (moins de 720p).
- ▶ Vous pouvez seulement sélectionner 16:9 (Large), Original, 4:3, 14:9 dans le mode HDMI (moins de 720p).
- ▶ Dans le mode HDMI/Composante (plus de 720p), seulement Balayage seulement est disponible.
- ▶ Vous pouvez seulement sélectionner 16:9 (Large), 4:3, 14:9 dans le mode RVB/HDMI [PC].
- ▶ Vous pouvez seulement sélectionner Original dans le télétexte numérique GB (MHEG-5).

Réglages d'image prédéfinie

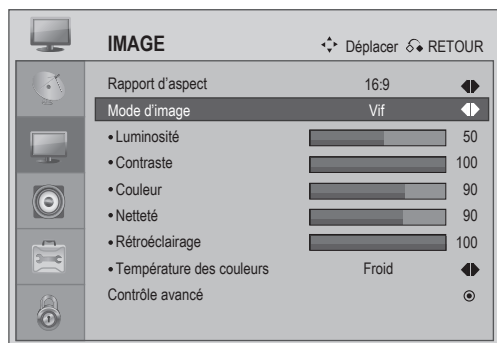
Mode d'image - Prédéfinie

Vous pouvez ajuster l'apparence de l'image en utilisant l'un des modes d'image prédéfinie.



- 1   Sélectionnez **IMAGE**.
- 2   Sélectionnez **Mode d'image**.
- 3  Sélectionnez le **Mode d'image** désiré.

- Le mode d'image ajuste les réglages du téléviseur pour modifier l'apparence de l'image. Sélectionnez le mode d'image prédéfinie désiré dans le menu en utilisant les catégories.
- Les modes d'image sont Vif, Standard, Cinéma, Sport, Jeux et Utilisateur. Et le mode Utilisateur.

- Appuyez sur **MENU** ou **QUITTER** pour retourner à l'affichage TV normal.
- Appuyez sur **RETOUR** pour retourner à l'écran de menu précédent.

CONTRÔLE DE L'IMAGE

Température des couleurs (Moyen/Froid/Chaud)

Choisissez l'un des trois modes d'ajustement automatique des couleurs.

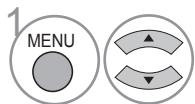
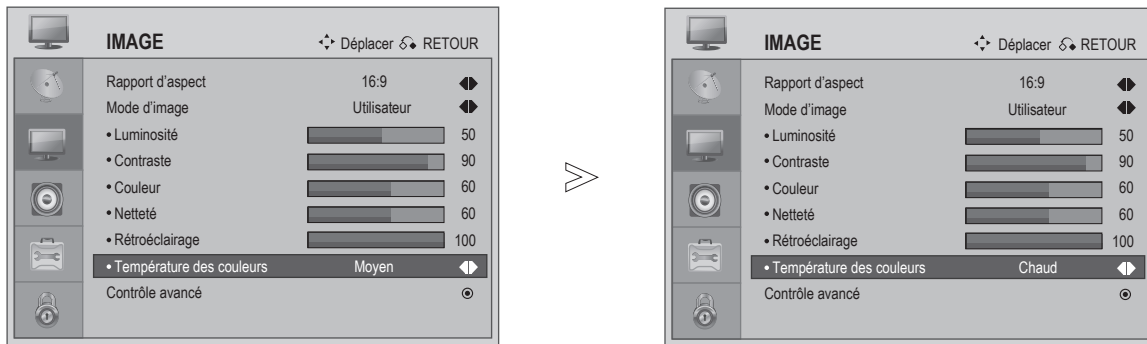

Sélectionnez **IMAGE**.

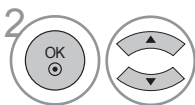

Sélectionnez **Température des couleurs**.

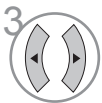

Choisissez entre **Moyen, Chaud et Froid**.

- Appuyez sur **MENU** ou **QUITTER** pour retourner à l'affichage TV normal.
- Appuyez sur **RETOUR** pour retourner à l'écran de menu précédent.

Ajustement manuel de l'image

Mode d'image – Option Utilisateur

Vous pouvez ajuster l'apparence de l'image en utilisant l'un des modes vidéo prédéfinis ou en l'ajustant vous-même.

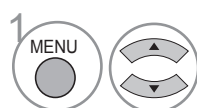
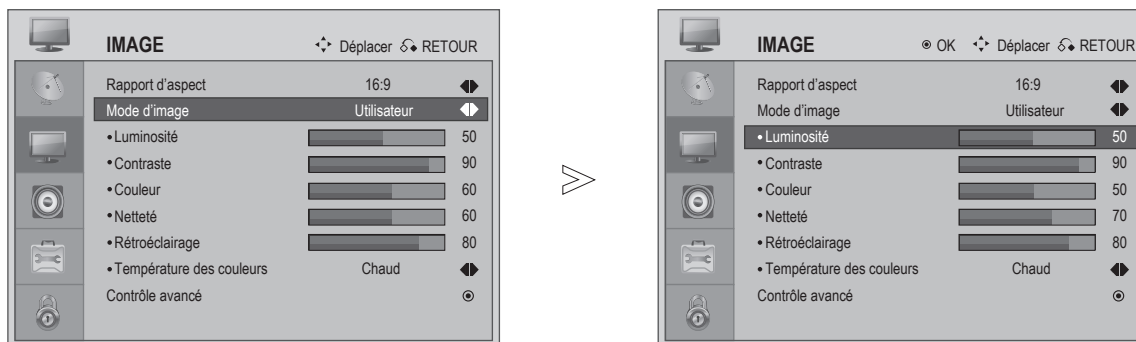

Sélectionnez **MAGE**.

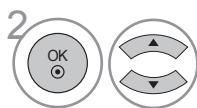

Sélectionnez **Mode d'image pour l'utilisateur**.



Sélectionnez **Luminosité, Contraste, Couleur, Netteté, Température des couleurs et Rétroéclairage**.

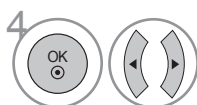

Effectuez les ajustements nécessaires.

- Appuyez sur **MENU** ou **QUITTER** pour retourner à l'affichage TV normal.
- Appuyez sur **RETOUR** pour retourner à l'écran de menu précédent.

REMARQUE

- ▶ Vous ne pouvez pas ajuster la couleur et la netteté dans le mode RVB-PC.

CONTRÔLE DE L'IMAGE

Technologie d'amélioration de l'image

Couleur de la peau

La couleur de la peau sera plus naturelle.

Contrôle Luma adaptatif

Ajuste automatiquement la luminosité et le contraste en analysant le signal de la source.

Réduction du bruit

Elimine les interférences jusqu'au point où l'image originale n'est pas endommagée.

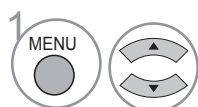
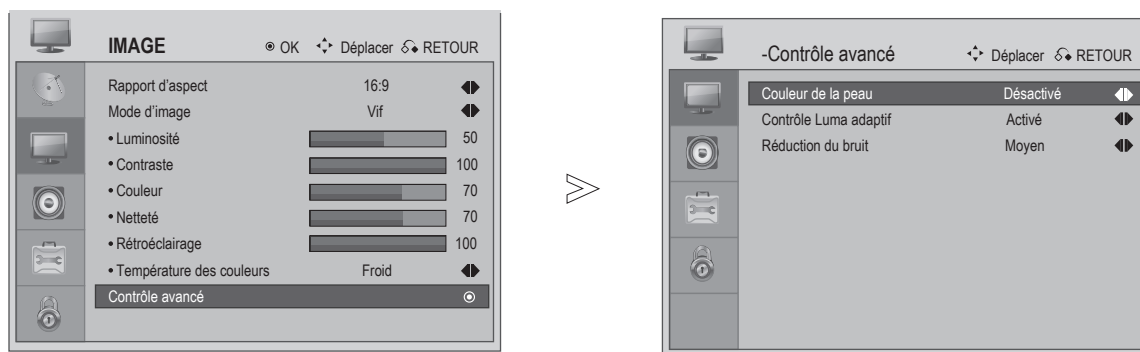

Sélectionnez **IMAGE**.

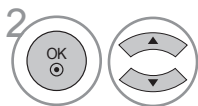

Sélectionnez **Contrôle avancé**.

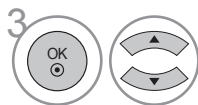

Sélectionnez **Couleur de la peau, Contrôle Luma adaptatif ou Réduction du bruit**.



Sélectionnez la source désirée.

! REMARQUE

- ▶ Vous ne pouvez sélectionner que la teinte de la peau : Pour ajuster les couleurs de la peau : Activé et Désactivé.
- ▶ Vous ne pouvez sélectionner que le contrôle Luma adaptatif : Pour changer la luminance de l'image. Activé et Désactivé.
- ▶ Vous ne pouvez sélectionner que la Réduction du bruit : Pour réduire les erreurs de numérisation causées par la compression : Moyen, Fort, Désactivé et Faible.

- Appuyez sur **MENU** ou **QUITTER** pour retourner à l'affichage TV normal.
- Appuyez sur **RETOUR** pour retourner à l'écran de menu précédent.

Mode AV

Vous pouvez sélectionner les images et les sons optimaux lorsque vous connectez des appareils AV sur les prises d'entrée externes.

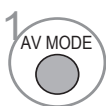
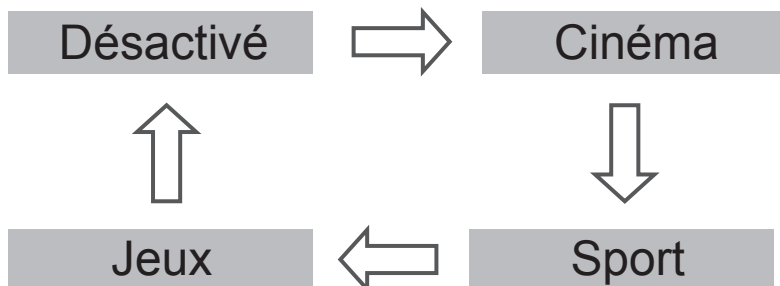

Pour sélectionner et régler le mode de son.

- Si vous sélectionnez le mode Cinéma dans le mode AV, le mode Cinéma sera sélectionné pour le Mode d'image et le Mode de son dans le menu IMAGE et le menu AUDIO, respectivement.
- Si vous sélectionnez « Désactivé » dans le mode AV, l'image et le son réglés auparavant seront utilisés.

CONTRÔLE DU SON

Ajustement des réglages du son – Mode Utilisateur

Pour ajuster l'égaliseur audio.

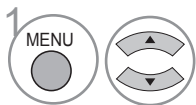
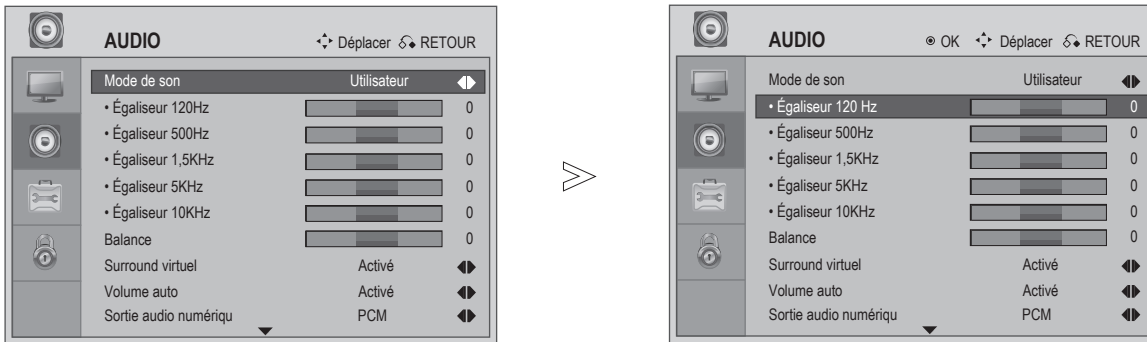

Sélectionnez **AUDIO**.

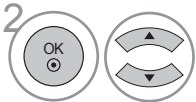

Sélectionnez **Mode de son.** sur Utilisateur.



Sélectionnez une **Bande de fréquence.**

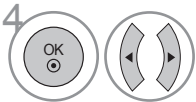

Réglez le niveau de son comme désiré.

- Appuyez sur **MENU** ou **QUITTER** pour retourner à l'affichage TV normal.
- Appuyez sur **RETOUR** pour retourner à l'écran de menu précédent.

Réglages de son prédéfinis – Mode Audio

Vous pouvez sélectionner le réglage de son désiré; **Voix claire**, **Standard**, **Musique**, **Cinéma**, **Sport**, **Jeux** ou **Utilisateur** vous pouvez aussi ajuster la fréquence de l'égalisateur.

Le Mode de son vous permet d'écouter le meilleur son possible sans ajustement spécial, car le téléviseur ajuste automatiquement les options de son en fonction du contenu de la chaîne.

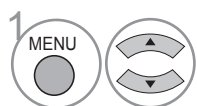
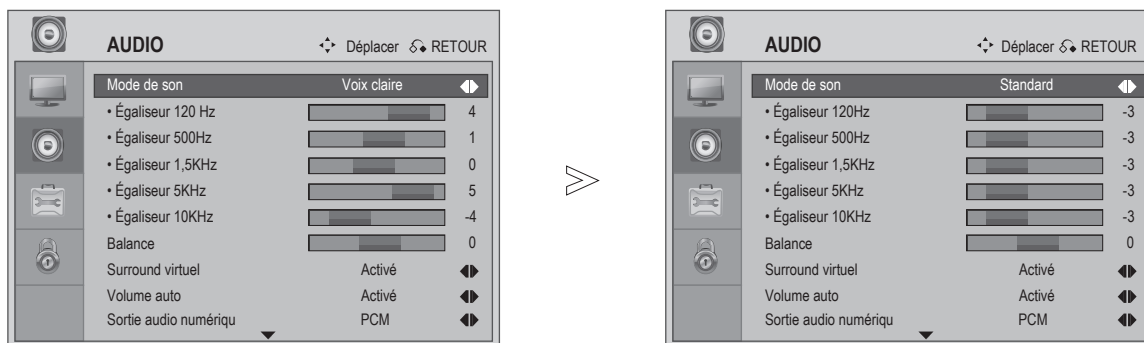

Sélectionnez **AUDIO**.

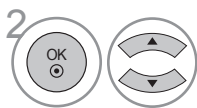

Sélectionnez **Mode de son**.



Sélectionnez **Voix claire**, **Standard**, **Musique**, **Cinéma**, **Sport**, **Jeux** ou **Utilisateur**.

- Appuyez sur **MENU** ou **QUITTER** pour retourner à l'affichage TV normal.
- Appuyez sur **RETOUR** pour retourner à l'écran de menu précédent.

CONTRÔLE DU SON

Balance

Vous pouvez ajuster la balance du son entre les haut-parleurs comme désiré.

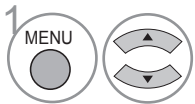
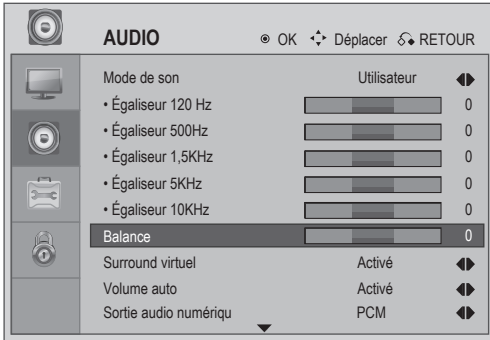

Sélectionnez **AUDIO**.

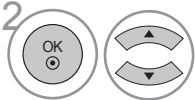

Sélectionnez **Balance**.

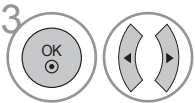

Effectuez les ajustements nécessaires.

- Appuyez sur **MENU** ou **QUITTER** pour retourner à l'affichage TV normal.
- Appuyer sur **RETOUR** bpour retourner à l'écran de menu précédent.

Surround virtuel

La fonction Surround virtuel est un système audio qui essaye de créer une perception comme s'il y avait plusieurs sources de son présentes.

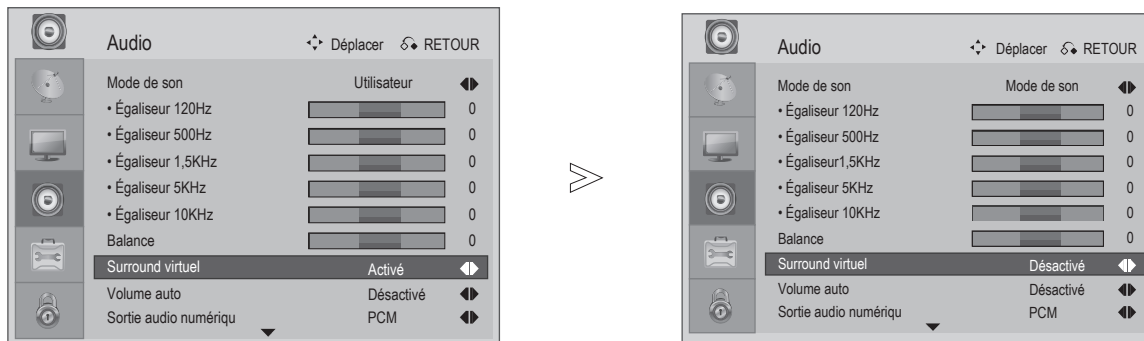

Sélectionnez **AUDIO**.



Sélectionnez **Surround virtuel**.



Sélectionnez **Surround virtuel activé ou désactivé**.

- Appuyez sur **MENU** ou **QUITTER** pour retourner à l'affichage TV normal.
- Appuyez sur **RETOUR** pour retourner à l'écran de menu précédent.

CONTRÔLE DU SON

Egalisateur de volume auto

Le AVL permet de garder le volume sur le même niveau lorsque vous changez de chaîne.

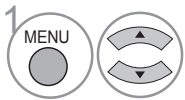
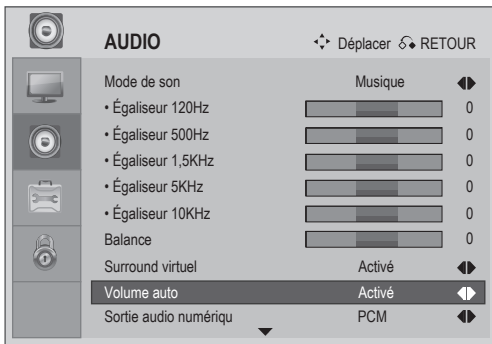

Sélectionnez **AUDIO**.

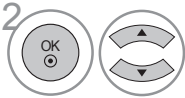

Sélectionnez **Volume auto**.



Choisissez entre **Activé** ou **Désactivé**.

- Appuyez sur **MENU** ou **QUITTER** pour retourner à l'affichage TV normal.
- Appuyez sur **RETOUR** pour retourner à l'écran de menu précédent.

Sélectionner une sortie audio numérique

Cette fonction vous permet de sélectionner la sortie audio numérique préférée.

Le téléviseur peut seulement utiliser la sortie DOLBY numérique si une chaîne est diffusée avec de l'audio Dolby numérique.

Si Dolby numérique est disponible, sélectionnez Dolby numérique dans le menu Sortie audio numérique pour régler la sortie SPDIF sur Dolby numérique. Si Dolby numérique a été sélectionné dans le menu Sortie audio numérique lorsque Dolby numérique n'est pas disponible, la sortie SPDIF sera réglée sur PCM.

Même si Dolby numérique et la langue audio ont été réglés pour une chaîne diffusée avec de l'audio Dolby numérique, seulement Dolby numérique sera utilisé.

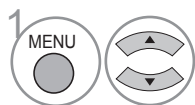
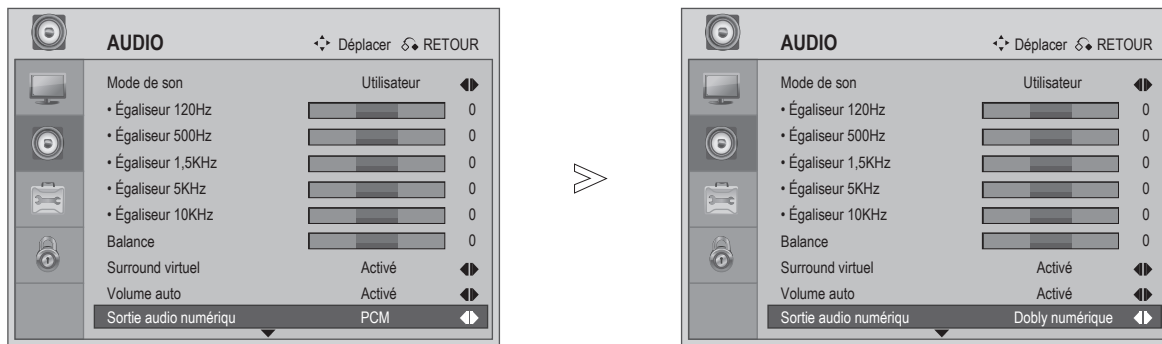

Sélectionnez **AUDIO**.

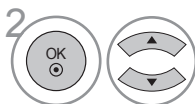

Sélectionnez **Sortie audio numérique**.



Choisissez entre **Dolby numérique** et **PCM**.



Fabriqué sous licence des Laboratoires Dolby. Le symbole "Dolby" et le double "D" sont des marques déposées des laboratoires Dolby.

- Il est possible que, dans le mode HDMI, certains lecteurs de DVD ne puissent pas utiliser le son SPDIF.

- Appuyez sur **MENU** ou **QUITTER** pour retourner à l'affichage TV normal.
- Appuyez sur **RETOUR** pour retourner à l'écran de menu précédent

CONTRÔLE DU SON

Allumer/éteindre les haut-parleurs du téléviseur

Vous pouvez ajuster l'état du haut-parleur interne.

Si vous voulez utiliser un appareil Hi-Fi externe, éteignez les haut-parleurs internes du téléviseur.

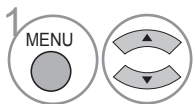
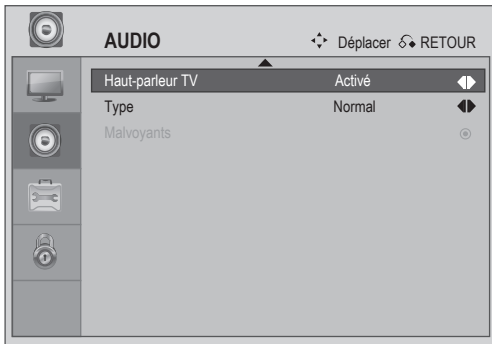

Sélectionnez **AUDIO**.

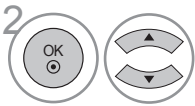

Sélectionnez **Haut-parleur TV**.

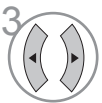

Choisissez entre **Activé** et **Désactivé**.

- Appuyez sur **MENU** ou **QUITTER** pour retourner à l'affichage TV normal.
- Appuyez sur **RETOUR** pour retourner à l'écran de menu précédent.

Type

Malvoyants: Cette fonction offre une description narrative des éléments visuels importants - pour rendre les émissions de télévision, les films, la vidéo maison et les autres supports multimédia visuels accessibles aux personnes aveugles ou aux malvoyants.

Malentendants: Cette fonction permet d'afficher des sous-titres numériques pour les personnes sourdes ou les malentendants. Contrairement aux sous-titres analogiques, la fonction de sous-titres numériques est très flexible et offre un nouveau niveau de contrôle sur l'affichage des sous-titres – y-compris la police des caractères, la taille du texte, la couleur et le fond.

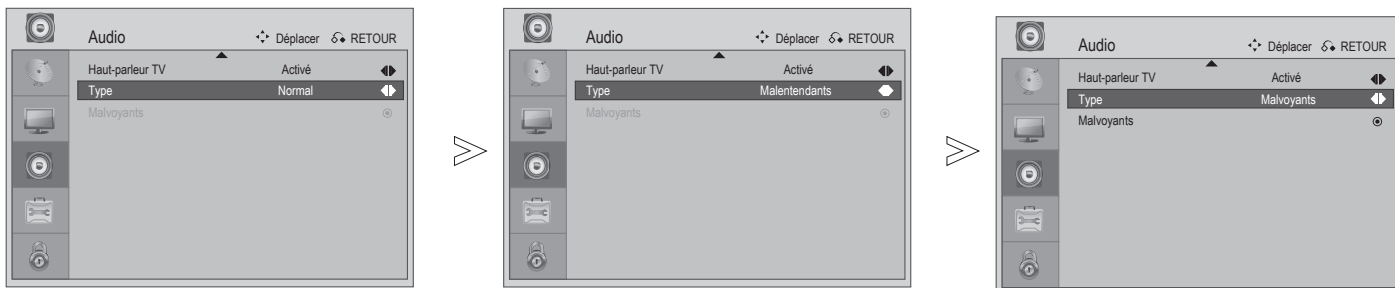

1   Sélectionnez **AUDIO**.

2   Sélectionnez **Type**.

3  Choisissez entre **Normal, Malentendants et Malvoyants**.





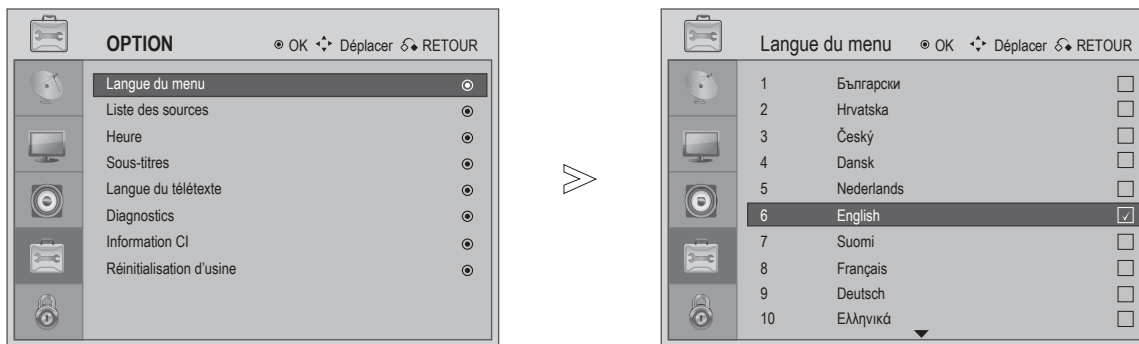

- Appuyez sur **MENU** ou **QUITTER** pour retourner à l'affichage TV normal.
- Appuyez sur **RETOUR** pour retourner à l'écran de menu précédent

CONTRÔLE DES OPTIONS

Sélection de la langue du menu

Si vous voulez changer la langue du menu :



-   Sélectionnez **OPTION**.
-   Sélectionnez **Langue du menu**.
-   Choisissez la langue désirée.
-  Enregistrez.

! REMARQUE

- ▶ Si vous choisissez un pays incorrectement, le télétexte peut ne pas s'afficher correctement sur l'écran et vous pourriez avoir des problèmes lorsque vous utilisez le télétexte.
- ▶ La fonction CI (Interface commune) peut ne pas marcher en fonction du pays où l'appareil est utilisé.
- ▶ Les boutons de contrôle du mode TVN peuvent ne pas marcher en fonction du pays de diffusion.
- ▶ Dans les pays sans standard de diffusion fixe, certaines fonctions de TVN peuvent ne pas marcher, en fonction des services de diffusion numérique disponibles.

- Appuyez sur **MENU** ou **QUITTER** pour retourner à l'affichage TV normal.
- Appuyez sur **RETOUR** pour retourner à l'écran de menu précédent.

RÉGLAGE DE L'HEURE

Réglage du fuseau horaire

Lorsque vous sélectionnez une ville pour le fuseau horaire, l'heure de la télévision est réglée par les informations de fuseau horaire et par GMT (Greenwich méridien) qui est reçu avec le signal diffusé et l'heure est automatiquement réglé par le signal numérique.

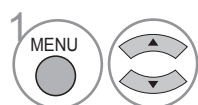
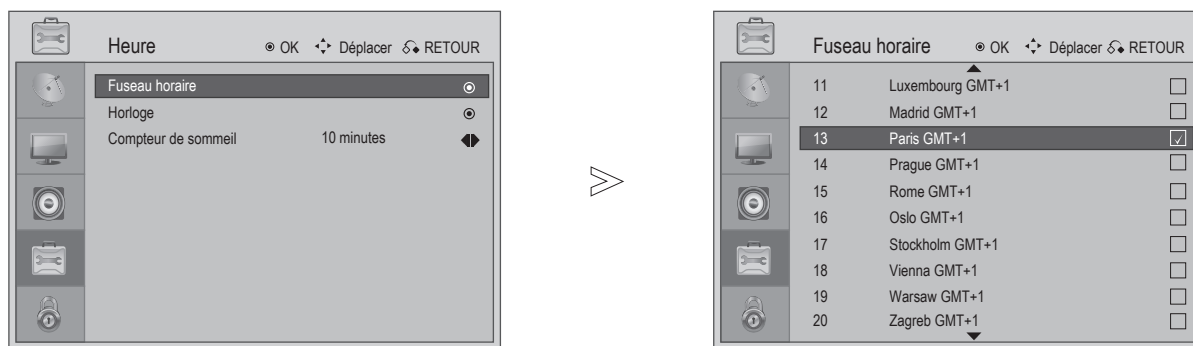

Sélectionnez **OPTION**.

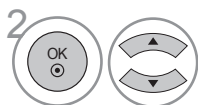

Sélectionnez **Heure, Fuseau horaire**.

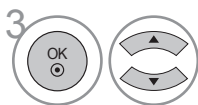

Sélectionnez votre pays dans **Fuseau horaire**.



Confirmez.

- Appuyez sur **MENU** ou **QUITTER** pour retourner à l'affichage TV normal.
- Appuyez sur **RETOUR** pour retourner à l'écran de menu précédent.

CONTRÔLE DES OPTIONS

Réglage de l'heure

L'heure est automatiquement réglée lorsque vous recevez un signal numérique. (Vous pouvez régler manuellement l'heure si le téléviseur ne reçoit aucun signal de TVN).

Vous devez régler correctement l'heure avant d'utiliser la fonction du compteur marche/arrêt..

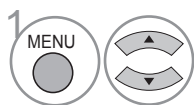
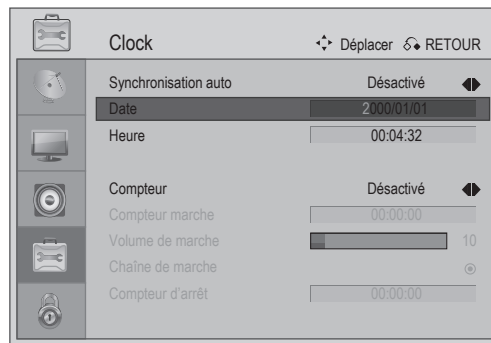
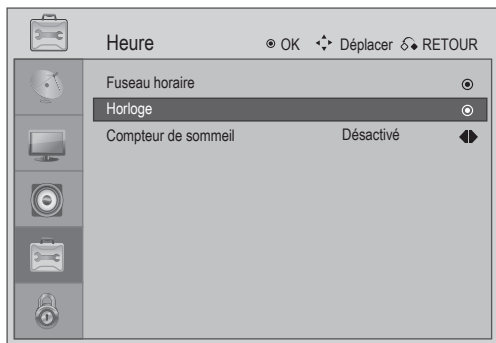

1 Sélectionnez **OPTION**.

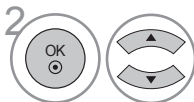

2 Sélectionnez **Heure, Horloge**.



3 Réglez les options **Année, Date, et Heure**.

- Appuyez sur **MENU** ou **QUITTER** pour retourner à l'affichage TV normal.
- Appuyez sur **RETOUR** pour retourner à l'écran de menu précédent.

Réglage du compteur marche/arrêt automatique

La fonction Arrêt permet d'éteindre automatiquement le téléviseur en veille à une certaine heure. Deux heures après avoir allumé le téléviseur avec la fonction Marche, il s'éteindra automatiquement en mode veille si aucun bouton n'a été utilisé.

La fonction Arrêt a priorité sur la fonction Marche si elles sont utilisées ensemble. Le téléviseur doit être en mode veille pour que la fonction Marche puisse être utilisée.

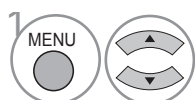
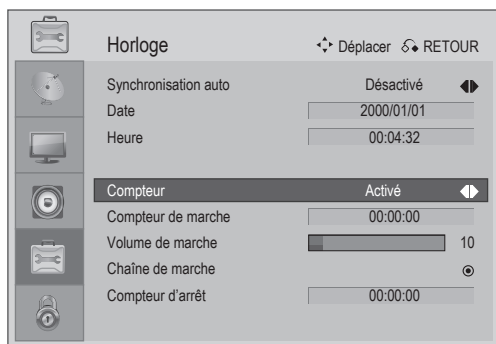

Sélectionnez **OPTION**.

• Pour annuler la fonction **Marche/Arrêt auto** sélectionnez **Désactivé**.

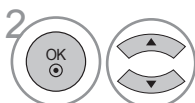

Sélectionnez **Heure**.

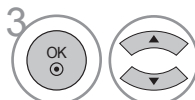

Sélectionnez **Horloge**.

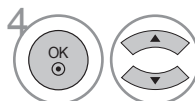

Sélectionnez **Compteur**.



Sélectionnez **Les deux, Allumer seulement** ou **Eteindre seulement**.



Sélectionnez **Heure de marche, Volume de marche, Chaîne de marche** ou **Heure d'arrêt**.



Réglez les heures, minutes, etc.

- Appuyez sur **MENU** ou **QUITTER** pour retourner à l'affichage TV normal.
- Appuyez sur **RETOUR** pour retourner à l'écran de menu précédent.

CONTRÔLE DES OPTIONS

Fonction Compteur de sommeil

Vous n'avez pas besoin de vous souvenir d'éteindre le téléviseur lorsque vous allez dormir.

La fonction de mise en veille permet d'éteindre automatiquement le téléviseur en veille après une certaine durée.

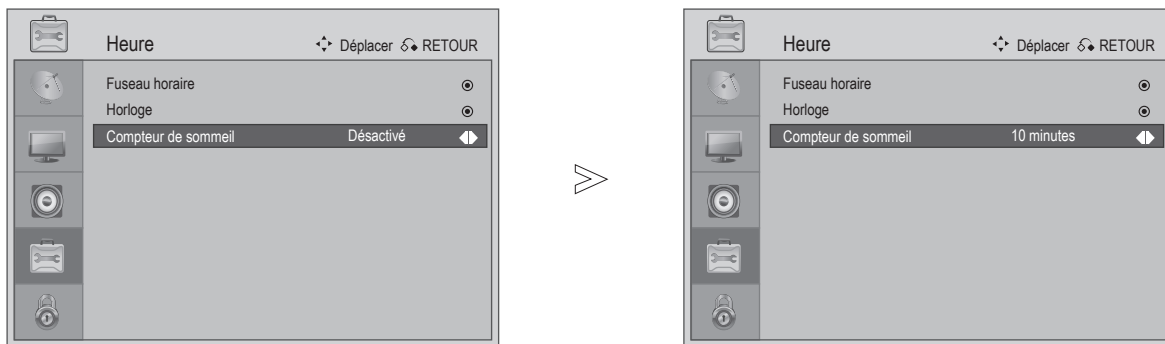

Sélectionnez **OPTION**.



Sélectionnez **Heure**.



Sélectionnez **Compteur de sommeil**.



Sélectionnez **Désactivé, 10, 20, 30, 40, 50, 60, 90** ou **120 Min.**



Sélectionnez **Compteur de sommeil**.

• Lorsque vous éteignez le téléviseur, la fonction de mise en veille sera annulée.

• Vous pouvez aussi ajuster le Compteur de sommeil en appuyant sur la touche Sommeil de la télécommande.

- Appuyez sur **MENU** ou **QUITTER** pour retourner à l'affichage TV normal.
- Appuyez sur **RETOUR** pour retourner à l'écran de menu précédent.

Sous-titres

Utilisez la fonction Sous-titres lorsque deux ou plusieurs langues de sous-titres sont disponibles. Si les données de sous-titres pour la langue sélectionnée ne sont pas disponibles, la langue et sous-titres par défaut sera utilisée.

Si la 1^{ère} langue des sous-titres n'est pas disponible, la 2^{ème} langue de sous-titre sera utilisée.

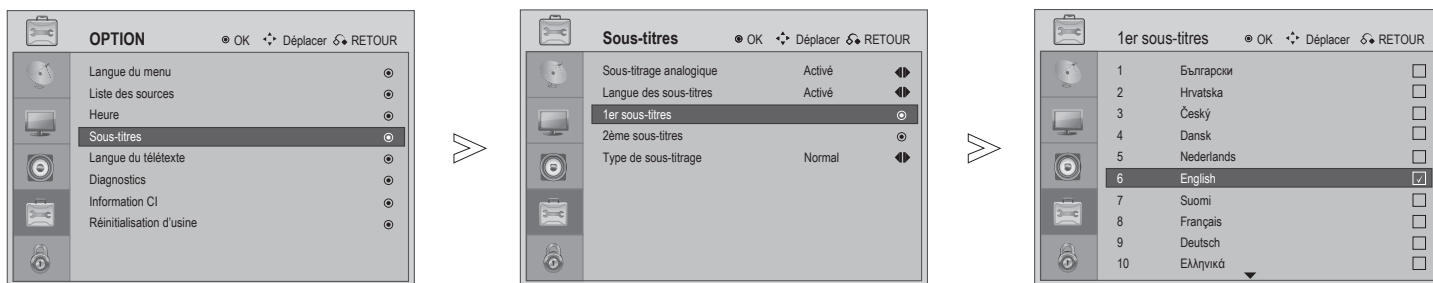

Sélectionnez **OPTION**.



Sélectionnez **Sous-titres**.



Sélectionnez **1er sous-titres** ou **2ème sous-titres**.



Sélectionnez **Langue des sous-titres**.



Enregistrez.





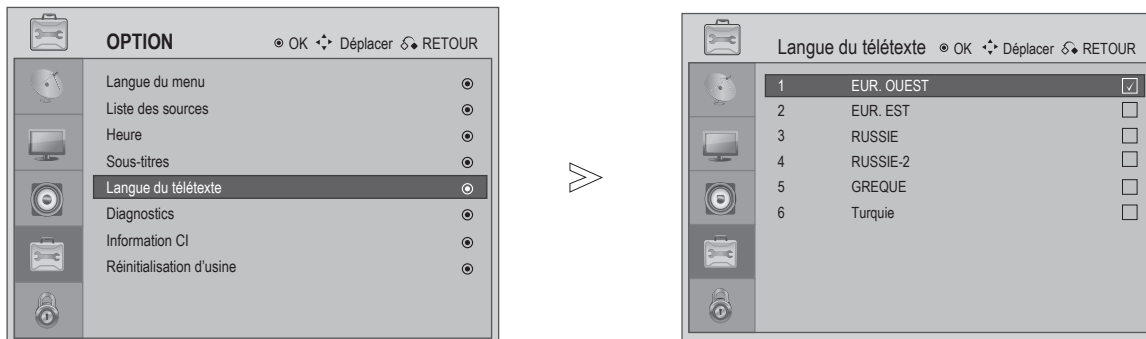

- Appuyez sur **MENU** ou **QUITTER** pour retourner à l'affichage TV normal.
- Appuyez sur **RETOUR** pour retourner à l'écran de menu précédent

CONTRÔLE DES OPTIONS

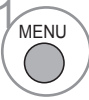
Langue du télétexte

Vous pouvez changer la langue du télétexte de la manière suivante :



- 1   Sélectionnez **OPTION**.
- 2   Sélectionnez **Langue du télétexte**.
- 3   Sélectionnez **la langue de télétexte désirée**.
- 4  Enregistrez.

EUR OUEST	Anglais, Allemand, Suédois/Finois/Hongrois, Italien, Français, Portugais/Espagnol, Tchèque/Slovaque
EUR EST	Polonais, Allemand, Estonien, Lettois/Lithuanien, Français, Serbe/Croate/Slovénien, Tchèque/Slovaque, Roumain
Russe	Anglais, Allemand, Estonien, Lettois/Lithuanien, Cyrillique-2: Russe/Bulgare, Cyrillique-3: Ukrainien, Tchèque/Slovaque, Cyrillique-2: Russe/Bulgare
Russe-2	Cyrillique-1: Serbe/Croate, Allemand, Estonien, Lettois/Lithuanien, Cyrillique-2: Russe/Bulgare, Cyrillique-3: Ukrainien, Tchèque/Slovaque, Cyrillique-2: Russe/Bulgare
Grec	Anglais, Allemand, Suédois/Finois/Hongrois, Italien, Français, Portugais/Espagnol, Turc, Grec
Turc	Anglais, Allemand, Estonien, Italien, Français, Portugais/Espagnol, Turc, Grec

- Appuyez sur **MENU** ou **QUITTER** pour retourner à l'affichage TV normal.
- Appuyez sur **RETOUR** pour retourner à l'écran de menu précédent.

Diagnostics

Cette fonction vous permet d'afficher des informations sur le Fabricant, le Modèle/Type, le Numéro de série et la Version du logiciel.

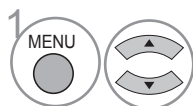
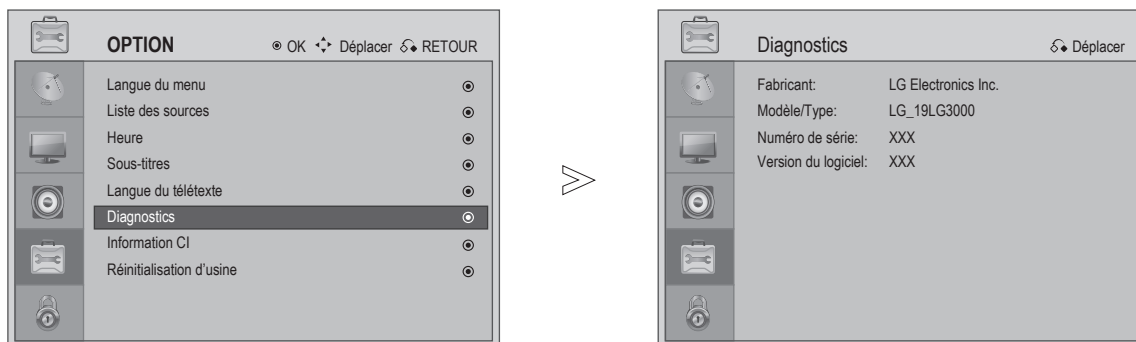

Sélectionnez **OPTION**.

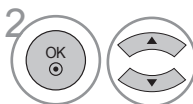

Sélectionnez **Diagnostics**.



Affiche le Fabricant, le Modèle/Type, le Numéro de série et la Version du logiciel.

- Appuyez sur **MENU** ou **QUITTER** pour retourner à l'affichage TV normal.
- Appuyez sur **RETOUR** pour retourner à l'écran de menu précédent.

CONTRÔLE DES OPTIONS

Information CI (Interface commune)

Cette fonction vous permet de regarder les services codés (payants) sur certaines chaînes. Si vous enlevez le module CI, vous ne pourrez plus regarder les services payants..

Lorsqu'un module est inséré dans le module CI, vous pouvez accéder au menu du module..

Pour acheter un module et une carte intelligente, contactez votre revendeur. Evitez d'insérer et d'enlever de manière répétitive un module CAM dans le téléviseur. Ceci peut causer un mal fonctionnement. Lorsque le téléviseur est allumé après avoir inséré un module CI, vous pourriez ne plus avoir de son.

Celui-ci peut être incompatible avec le module CI et la carte intelligente.

La fonction CI (Interface commune) peut ne pas marcher en fonction du pays où l'appareil est utilisé.

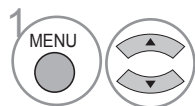
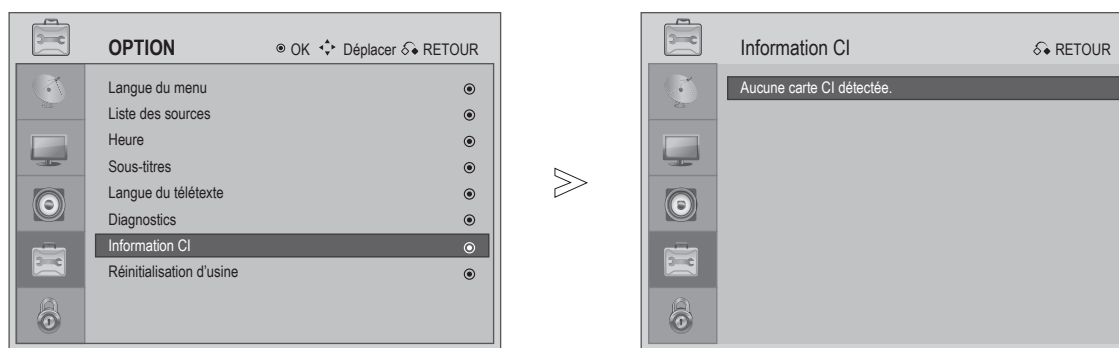

Sélectionnez **OPTION**.

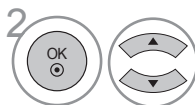

Sélectionnez **Information CI**.



Affichez **Information de la carte CI**.

- Appuyez sur **MENU** ou **QUITTER** pour retourner à l'affichage TV normal.
- Appuyez sur **RETOUR** pour retourner à l'écran de menu précédent.

CONTROLE PARENTAL / CLASSIFICATION

Régler le mot de passe et le verrouillage du système

Entrez le mot de passe, appuyez sur les touches '0', '0', '0', '0' de la télécommande.

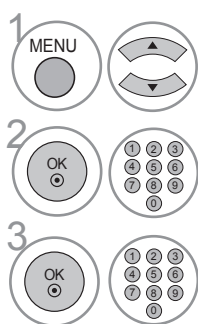
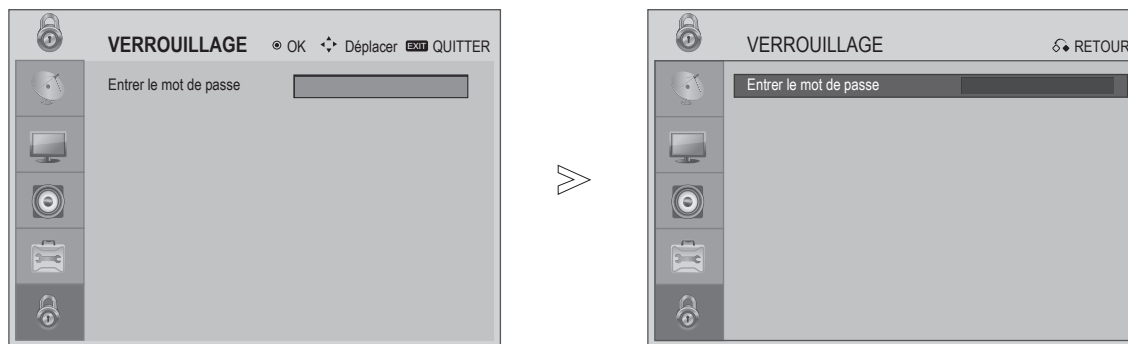

Sélectionnez **VERROUILLAGE**.

Entrez un mot de passe à 4 chiffres.

Sélectionnez **Régler le mot de passe**.

Entrez un mot de passe à 4 chiffres.
N'oubliez pas le nouveau mot de passe !
Entrez de nouveau le mot de passe pour confirmation.

Si vous oubliez le mot de passe, entrez "7", "7", "7", "7", avec les touches de la télécommande.

- Appuyez sur **MENU** ou **QUITTER** pour retourner à l'affichage TV normal.
- Appuyez sur **RETOUR** pour retourner à l'écran de menu précédent.







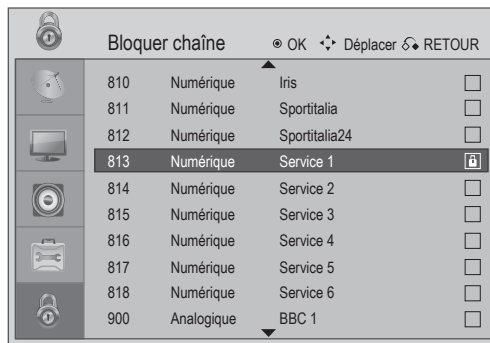
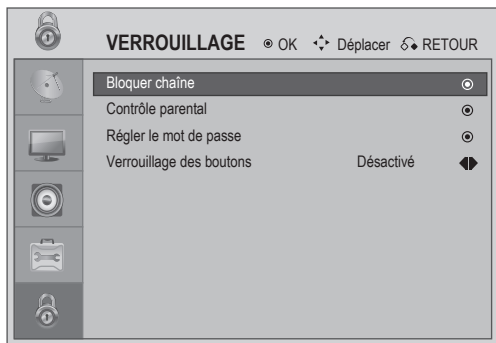

CONTROLE PARENTAL / CLASSIFICATION

Bloquer une chaîne

Vous pouvez bloquer les chaînes que vous ne voulez pas regarder ou que vous ne voulez pas que vos enfants puissent les regarder.

Cette fonction peut être utilisée avec Verrouillage du système « Activé ».



-   Sélectionnez **VERROUILLAGE**.
-   Entrez un mot de passe à 4 chiffres.
-  Sélectionnez **Bloquer chaîne**.
-   Sélectionnez une **Chaîne à Verrouiller**.
-  Enregistrez.

- Appuyez sur **MENU** ou **QUITTER** pour retourner à l'affichage TV normal.
- Appuyez sur **RETOUR** pour retourner à l'écran de menu précédent.

Classification des émissions





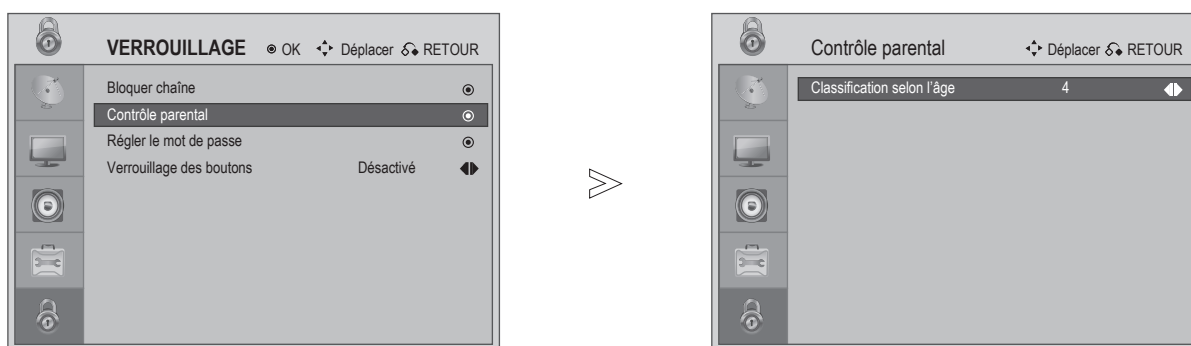

Cette fonction dépend du service et des informations offertes par la station de diffusion. Par conséquent, si le signal ne contient pas ces informations, la fonction ne marchera pas.

Un mot de passe doit être utilisé pour accéder à ce menu.

Ce téléviseur a été programmé pour se souvenir des derniers réglages utilisés, même si le téléviseur a été éteint.

Permet d'empêcher les enfants de regarder certaines émissions TV pour adulte, en fonction du niveau de la classification.



- 1   Sélectionnez **VERROUILLAGE**.
- 2   Entrez un mot de passe à 4 chiffres.
- 3  Sélectionnez **Classification des émissions**.
- 4   Entrez l'âge de classification 4 ~ 18 ou Désactivé.

- Appuyez sur **MENU** ou **QUITTER** pour retourner à l'affichage TV normal.
- Appuyez sur **RETOUR** pour retourner à l'écran de menu précédent.

CONTROLE PARENTAL / CLASSIFICATION

Verrouillage des boutons

Les boutons du panneau avant du téléviseur peuvent être verrouillés avec cette fonction.

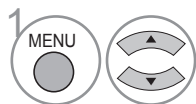
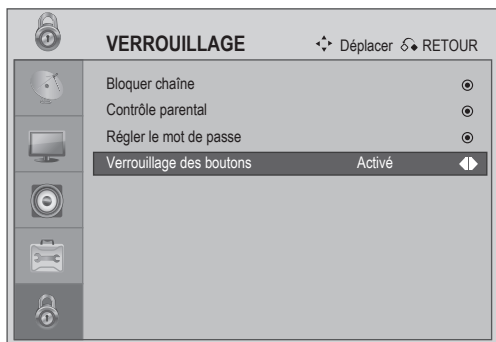

Sélectionnez **VERROUILLAGE**.





Entrez un mot de passe à 4 chiffres.



Sélectionnez **Verrouillage des boutons**.



Choisissez entre **Oui** et **Non**.

- Lorsque la fonction de verrouillage des boutons est 'désactivée', appuyez sur les boutons  / **I**, **SOURCE**, **P + -**,  + - du téléviseur ou appuyez sur les touches **ALIMENTATION**, **SOURCE**, **P + -**, ou  + - de la télécommande.
- Avec **Verrouillage des boutons Activé**, l'écran '**Key Lock On**' (**Verrouillage des boutons Activé**) s'affiche si vous appuyez sur l'un des boutons du panneau avant lorsque vous regardez le téléviseur.

- Appuyez sur **MENU** ou **QUITTER** pour retourner à l'affichage TV normal.
- Appuyez sur **RETOUR** pour retourner à l'écran de menu précédent.

TÉLÉTEXTE

Cette fonction n'est pas disponible dans tous les pays.

Le télétexte est un service de télédiffusion gratuit offert par la plupart des stations TV et qui donne des nouvelles, le temps, les émissions TV, les prix des bourses et une multitude d'autres fonctions.

Le décodeur de télétexte de ce téléviseur supporte le système SIMPLE, TOP. SIMPLE (télétexte standard) consiste d'un nombre de pages qui peuvent être sélectionnées en entrant directement le numéro de la page désirée. TOP est une méthode plus moderne, qui vous permet de sélectionner rapidement et facilement des informations de télétexte.

Allumer/éteindre

Appuyez sur la touche **TEXTE** pour ouvrir le télétexte. La première page ou la dernière page regardée s'affiche sur l'écran.

Deux numéros de page, le nom de la chaîne TV, la date et l'heure sont affichés sur l'écran. Le premier numéro de page indique votre sélection alors que le deuxième numéro de page indique la page actuellement affichée.

Appuyez sur la touche **TEXTE** ou **QUITTER** pour fermer le télétexte. La dernière chaîne sélectionnée réapparaît.

Texte simple

■ Sélection d'une page

- 1 Entrez directement le numéro à 3 chiffres de la page désirée. Si pendant la sélection, vous entrez un numéro incorrect, vous devrez finir d'entrer le numéro à 3 chiffres et entrer de nouveau le numéro correct de la page.
- 2 Les touches **P + -** peuvent être utilisées pour aller directement à la page suivante ou précédente.

Texte supérieur

Le guide d'utilisation affiche quatre champs – rouge, vert, jaune et bleu, en bas de l'écran. Le champ jaune correspond au groupe suivant et le champ bleu indique le bloc suivant.

■ Bloc / groupe / sélection d'une page

- 1 Vous pouvez utiliser la touche bleue pour aller d'un bloc à un autre.
- 2 Utilisez la touche jaune pour aller au groupe suivant avec rafraîchissement automatique vers le bloc suivant.
- 3 La touche verte vous permet d'aller à la page suivante avec rafraîchissement automatique vers le groupe suivant. Autrement, les touches **P +** peuvent être utilisées.
- 4 La touche rouge permet de retourner à la sélection précédente. Autrement, la touche **P -** peut être utilisée.

■ Sélection directe d'une page

Dans le mode de télétexte SIMPLE, vous pouvez sélectionner une page en entrant son numéro à 3 chiffres avec les touches NUMÉRIQUES dans le mode TOP.

TÉLÉTEXTE

Fonctions spéciales du télétexte



■ SOUS-PAGE

Si une page de télétexte contient plusieurs sous-pages, vous pouvez appuyer sur cette touche pour entrer le numéro de la sous-page.



■ ATTENTE

Pour arrêter le changement automatique de la page si la page de télétexte contient 2 ou plusieurs sous-pages. Le nombre de sous-page et le numéro de la sous-page affiché sera normalement affiché sur l'écran, au-dessous de l'heure. Lorsque ce menu est sélectionné, le symbole stop est affiché en haut à gauche de l'écran et le changement automatique de la page s'arrête.



■ INDEX

Appuyez sur cette touche pour retourner à la page d'index du télétexte.



■ RÉVÉLER

Sélectionnez ce menu pour révéler le texte caché, par exemple les réponses à des questions ou des puzzles.

TÉLÉTEXTE NUMÉRIQUE

*Cette fonction marche seulement en Grande Bretagne.

Cette fonction vous permet d'ouvrir le télétexte numérique, qui est une nouvelle version avec des meilleures graphiques, textes, etc.

Ce télétexte numérique peut accéder aux services de télétexte numérique et des services spécifiques qui sont diffusés avec le télétexte numérique.

Les sous-titres doivent être désactivés avant de pouvoir ouvrir le télétexte numérique. Vous pouvez désactiver les sous-titres en appuyant sur la touche SOUS-TITRES.

Télétexte dans le service numérique

Ce service peut vous permettre d'accéder à des services de texte avec la touche ROUGE.

- 1 Appuyez sur les touches numériques ou sur **P + -** pour sélectionner une chaîne avec un télétexte numérique. Pour vérifier lesquels sont des services de télétexte numérique, référez-vous à la liste des services EPG.
- 2 Suivez les instructions du télétexte numérique et allez à l'étape suivante en appuyant sur l'une des touches suivantes **TEXTE**, **OK**, **◀ / ▲**, **▶ / ▼**, **ROUGE**, **VERT**, **JAUNE**, **BLEU** ou **NUMÉRIQUE** etc..
- 3 Pour changer le service de télétexte numérique, sélectionnez un service différent avec les touches numériques ou **P + -**.



Télétexte dans le service numérique

- 1 Appuyez sur les touches numériques ou **P + -** pour sélectionner un service avec un télétexte numérique.
- 2 Appuyez sur la touche **TEXTE** ou sur les touches colorées pour ouvrir le télétexte.
- 3 Suivez les instructions du télétexte numérique et allez à l'étape suivante en appuyant sur l'une des touches suivantes **OK**, **ROUGE**, **VERT**, **JAUNE**, **BLEU** ou **NUMÉRIQUE** etc.
- 4 Appuyez sur la touche **TEXTE** ou sur une touche colorée pour fermer le télétexte numérique et retourner à la télévision normale.

Certains services peuvent vous permettre d'accéder à des services de texte avec la touche **ROUGE**.

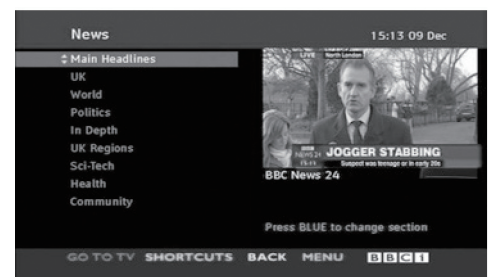

APPENDICE

Réinitialisation (Restaurer les réglages d'usine)

Pour restaurer tous les réglages du système sur les réglages par défaut.

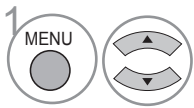
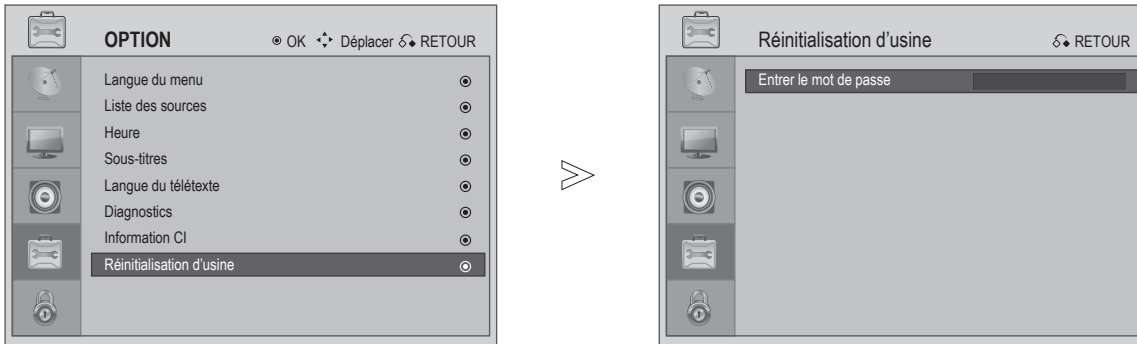

Sélectionnez **OPTION**.

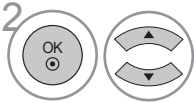

Sélectionnez **Réinitialisation d'usine**.

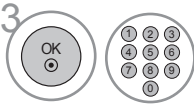

Entrez le mot de passe.



Réinitialisez.

Si vous avez oublié le mot de passe, entrez "7", "7", "7", "7", avec les touches de la télécommande.

- Appuyez sur **MENU** ou **QUITTER** pour retourner à l'affichage TV normal.
- Appuyez sur **RETOUR** pour retourner à l'écran de menu précédent.

Guide de dépannage

Le téléviseur ne marche pas correctement.

La télécommande ne marche plus	<ul style="list-style-type: none"> ■ Vérifiez s'il y a un objet entre le téléviseur et la télécommande pouvant obstruer le signal. Pointez la télécommande directement vers le téléviseur. ■ Vérifiez que les piles sont installées dans le bon sens (+ avec +, - avec -). ■ Vérifiez que le mode de fonctionnement est correctement réglé. TV, STB etc. ■ Utilisez des piles neuves.
L'alimentation est soudainement coupée	<ul style="list-style-type: none"> ■ La fonction de sommeil est-elle activée ? ■ Vérifiez les réglages du contrôle de l'alimentation. L'alimentation a-t-elle été coupée ? ■ La fonction Sommeil auto est-elle activée ?

La fonction vidéo ne marche pas.

Aucune image et aucun son	<ul style="list-style-type: none"> ■ Vérifiez si le téléviseur est allumé. ■ Essayez une autre chaîne. Le problème est peut-être à cause de la chaîne. ■ Le cordon d'alimentation est-il branché sur la prise de courant ? ■ Vérifier la direction et la position de l'antenne. ■ Vérifiez que la prise de courant marche, en branchant un autre téléviseur sur cette prise.
L'image s'affiche lentement une fois allumé	<ul style="list-style-type: none"> ■ Ceci est normal, le son de l'image est coupé lorsque le téléviseur est en train de s'allumer. Veuillez contacter votre centre d'entretien si l'image n'est pas apparue sur l'écran après cinq minutes.
Aucune couleur ou couleurs bizarres ou image de mauvaise qualité	<ul style="list-style-type: none"> ■ Ajustez les Couleurs dans le menu des options. ■ Laisser un espace suffisant entre le téléviseur et le magnétoscope. ■ Essayez une autre chaîne. Le problème est peut-être à cause de la chaîne. ■ Les câbles vidéo sont-ils correctement branchés ? ■ Activez n'importe quelle fonction pour restaurer la luminosité de l'image.
Barres horizontales/verticales ou l'image tremble	<ul style="list-style-type: none"> ■ Vérifiez si un appareil électrique ou un outil cause des interférences.
Mauvaise réception pour certaines chaînes	<ul style="list-style-type: none"> ■ Problème avec la station ou la chaîne, essayez une autre chaîne. ■ Le signal de la station est faible ; changez la direction de l'antenne pour recevoir les stations avec un signal faible. ■ Vérifiez si un appareil cause des interférences.
Lignes ou tâches dans les images	<ul style="list-style-type: none"> ■ Vérifiez l'antenne (changez la direction de l'antenne).

APPENDICE

La fonction audio ne marche pas.

Image OK & Aucun son	<ul style="list-style-type: none">■ Appuyez sur la touche .■ Appuyez sur la touche MUTE.■ Essayez une autre chaîne. Le problème est peut-être à cause de la chaîne.■ Les câbles audio sont-ils correctement branchés ?
Aucun son de l'un des haut-parleurs	<ul style="list-style-type: none">■ Ajustez la Balance dans le menu des options.
Son bizarre à l'intérieur du téléviseur	<ul style="list-style-type: none">■ Un changement d'humidité ou de température ambiante peut créer des bruits bizarres lorsque le téléviseur est allumé ou éteint, et cela n'indique pas un problème avec le téléviseur.

Il y a un problème avec le mode PC. (Seulement pour le mode PC)

Le signal est hors de portée (format invalide)	<ul style="list-style-type: none">■ Ajustez la résolution, la fréquence horizontale ou la fréquence verticale.■ Vérifiez la source de signal.
Barre verticale ou rayures en arrière plan & bruit horizontal & position incorrecte	<ul style="list-style-type: none">■ Utilisez la fonction de réglage auto ou ajustez la taille, la phase ou la position H/V. (Option)
La couleur de l'écran est instable ou monochrome	<ul style="list-style-type: none">■ Vérifiez le câble du signal.■ Réinstallez la carte vidéo du PC.

Entretien

Les mal fonctionnements peuvent être évités. Un entretien et un nettoyage régulier peut prolonger la durée de vie de votre nouveau téléviseur.

Attention : Eteignez toujours l'alimentation et débranchez toujours le cordon d'alimentation avant de nettoyer l'appareil.

Nettoyage de l'écran

- 1 Une bonne manière de nettoyer la poussière sur l'écran est d'utiliser un chiffon doux avec de l'eau tiède et une petite quantité de détergent doux ou d'assouplissant. Egouttez le chiffon jusqu'à ce qu'il soit presque sec, puis utilisez-le pour nettoyer l'écran.
- 2 Vérifiez que l'eau ne coule pas sur l'écran. Attendez que l'humidité ou l'eau s'évapore avant d'allumer le téléviseur.

Nettoyage du boîtier

- Pour enlever les tâches ou la poussière, essuyez le boîtier avec un chiffon doux, sec et sans peluches.
- N'utilisez pas un chiffon mouillé.

Absence prolongée

MISE EN GARDE

- Si vous n'allez pas utiliser votre téléviseur pendant une longue période de temps (par ex. des vacances), débranchez le cordon d'alimentation pour le protéger contre les orages ou les surtensions.

APPENDICE

Spécifications du produit

MODÈLES		19LG30 **	22LG30 **	26LG30 **
		19LG3000-ZA 19LG3010-ZB	22LG3000-ZA 22LG3010-ZB	26LG3000-ZA
Dimensions (Largeur x Hauteur x Profondeur)	avec le socle	458,8 x 391,0 x 189,2 mm 18,1 x 15,4 x 7,5 pouces	522,2 x 431,5 x 189,0 mm 20,6 x 17,0 x 7,5 pouces	663,3 x 508,2 x 227,3 mm 26,1 x 20,1 x 9,0 pouces
	sans le socle	458,8 x 343,6 x 84,2 mm 18,1 x 13,5 x 3,3 pouces	522,2 x 384,2 x 84,2 mm 20,6 x 15,2 x 3,3 pouces	663,3 x 449,8 x 80,0 mm 26,1 x 17,8 x 3,2 pouces
Poids	avec le socle	4,3 kg / 9,5 livres	5,4 kg / 11,94 livres	8,6 kg / 19,0 livres
	sans le socle	4,05 kg / 8,96 livres	5,15 kg / 11,39 livres	7,5 kg / 16,6 livres
Caractéristiques électriques		100-240Vc.a~ 50/60Hz 0,8A	100-240Vc.a~ 50/60Hz 1,0A	100-240Vc.a~ 50/60Hz 1,5A
Consommation électrique		55W	60W	120W
Système de télévision		PAL/SECAM B/G/D/K, PAL I/II, SECAM L/L'		
Couverture des programmes		VHF: E2 ~ E12, UHF: E21 ~ E69, CATV: S1 ~ S20, HYPER: S21 ~ S47		
Impédance de l'antenne externe		75 Ω		
Conditions ambiantes	Température d'utilisation	0 ~ 40°C / 32 ~ 104°F		
	Humidité d'utilisation	Moins de 80%		
	Température de stockage	-20 ~ 60°C / -4 ~ 140°F		
	Humidité de stockage			

■ Dans le but d'améliorer la qualité de ce produit, ces spécifications sont sujettes à modifications sans préavis.

LG Electronics Inc.