



# DVD ПЛЕЙЪР/ ВИДЕОКАСЕТОФОН

## РЪКОВОДСТВО ЗА ПОТРЕБИТЕЛЯ

МОДЕЛ: V280



### BULGARIAN

Преди да свържете, използвате или настроите този уред, моля, прочетете внимателно и докрай указанията в това ръководство.

## Мерки за безопасност



**ВНИМАНИЕ**  
РИСК ОТ ЕЛЕКТРИЧЕСКИ  
УДАР НЕ ОТВАРЯЙТЕ



**ВНИМАНИЕ:** ЗА ДА НАМАЛИТЕ РИСКА ОТ ЕЛЕКТРИЧЕСКИ УДАР, НЕ ОТСТРАНЯВАЙТЕ ГОРНИЯ (ИЛИ ЗАДЕН) КАПАК. ВЪТРЕ НЯМА ЧАСТИ, КОИТО ДА СЕ ОБСЛУЖВАТ ОТ ПОТРЕБИТЕЛЯ. ЗА ОБСЛУЖВАНЕ ТЪРСЕТЕ КВАЛИФИЦИРАН ПЕРСОНАЛ ОТ СЕРВИЗ.



Знакът "мълния в равнобедрен триъгълник" има за цел да предупреди потребителя за наличието на неизолирано опасно напрежение в затворената част на уреда, което може да е достатъчно силно, за да представлява за всеки човек опасност от електрически удар.



Знакът "удивителна в равнобедрен триъгълник" има за цел да предупреди потребителя за наличието на важни инструкции за работа и поддръжка (обслужване) в ръководството, съпровождащо уреда.

**ВНИМАНИЕ:** ЗА ДА НАМАЛИТЕ РИСКА ОТ ЕЛЕКТРИЧЕСКИ УДАР, НЕ ИЗЛАГАЙТЕ ТОЗИ УРЕД НА ДЪЖД ИЛИ ВЛАГА.

**ПРЕДУПРЕЖДЕНИЕ:** Не инсталирайте това устройство в затворени пространства, като библиотечен шкаф или друга подобна мебел.

**ВНИМАНИЕ:** Не запушвайте никой от вентилационните отвори отвор. Инсталирайте в съответствие с указанията на производителя.

Процепите и отворите в корпуса са предвидени за вентилация и за осигуряване на надеждно функциониране на изделието и предпазването му от прегряване.

Отворите не трябва никога да се запушват чрез поставяне на изделието върху креват, диван, килим или други подобни повърхности. Това изделие не бива да се поставя в затворени пространства, като например библиотека или шкаф, освен ако не се осигури необходимата вентилация или спазване указанията на производителя.

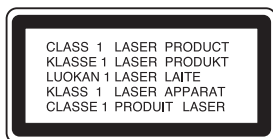

**ВНИМАНИЕ:** Този плейер за дигитални видеодискове (DVD) използва лазерна система.

За да сте сигурни, че правилно използвате този уред, моля, внимателно прочетете това ръководство и го запазете за справка в бъдеще; ако уредът се нуждае от сервиз, обърнете се към официален сервизен център – вж. сервизна процедура.

Използването на различни от посочените тук управляващи устройства и настройки или операции може да доведе до излагане на опасно излъчване.

За да се предпазите от директно излагане на лазерните лъчи, не се опитвайте да отваряте уреда. Лазерното излъчване е видимо при отваряне. НЕ ГЛЕДАЙТЕ В ЛАЗЕРНИЯ ЛЪЧ.

**ВНИМАНИЕ:** ВИДИМО И НЕВИДИМО ЛАЗЕРНО ЛЪЧЕНИЕ ПРИ ОТВАРЯНЕ И ПОВРЕДЕНИ БЛОКИРОВКИ. ЗА ДИРЕКТНО ГЛЕДАНЕ ИЗПОЛЗВАЙТЕ ОПТИЧНИ ПРИБОРИ.

**ВНИМАНИЕ:** Не излагайте този уред на капеща или течеща вода и не поставяйте върху уреда предмети, пълни с вода, като вази например.



### Изхвърляне на вашия стар уред

1. Когато този символ на задраскана кофа за боклук е поставен върху дадено изделие, това означава, че изделието попада под разпоредбите на Европейска директива 2002/96/ЕО.
2. Всички електрически и електронни изделия трябва да се изхвърлят отделно от битовите отпадъци, в определени за целта съоръжения, посочени от държавните или местните органи.
3. Правилното изхвърляне на вашия уред ще помогне за предотвратяване на възможни негативни последици за околната среда и човешкото здраве.
4. За по-подробна информация за изхвърлянето на вашия стар уред се обърнете към вашата община, службите за събиране на отпадъци или магазина, откъдето сте купили своя уред.

### ВНИМАНИЕ по отношение на захранващия кабел

За повечето уреди се препоръчва да бъдат инсталирани към отделна верига.

Това означава верига с единичен контакт, който захранва само този уред и няма допълнителни контакти или разклонения. Проверете страницата с техническите характеристики на това ръководство, за да бъдете сигурни.

Не претоварвайте стенните контакти. Претоварени стенни контакти, разхлабени или повредени стенни контакти, удължителни кабели с нарушена цялост, с повредена или напукана изолация са опасни. Всяко от тези условия може да доведе до електрически удар. Периодично проверявайте кабела на вашия уред и ако видят му свидетелства за повреда или влошаване на качеството, изключете щепсела от контакта, не използвайте уреда и потърсете квалифициран техник да подмени кабела с подходящ.

Пазете захранващия кабел от физически или механични въздействия, които могат да го увредят, като например усукване, огъване, прищипване, затискане от врата и настъпване. Обръщайте особено внимание на щепселите, стенните контакти и на мястото, където кабелът излиза от уреда.

За изключване на захранването от мрежата издърпайте щепсела на захранващия кабел от контакта. При инсталиране на изделието се уверете, че контактът е леснодостъпен.



Този уред произвден в съответствие с изискванията на ДИРЕКТИВИ на ЕЕС 2004/108/ЕС и 2006/95/ЕС.

## Съдържание

### Въведение

|  |     |
|--|-----|
| Мерки за безопасност   | 2   |
| Съдържание   | 3   |
| Преди употреба   | 4-5 |
| За появата на символа  върху екранния дисплей | 4   |
| Символи, използвани в това ръководство   | 4   |
| Бележки относно дисковете  | 4   |
| Боравене с дискове   | 4   |
| Съхраняване на дисковете   | 4   |
| Почистване на дисковете  | 4   |
| Избор на източник за гледане   | 4   |
| Типове възпроизводими дискове  | 5   |
| Регионален код   | 5   |
| Преден панел   | 6   |
| Дистанционно управление  | 7   |
| Заден Панел  | 8   |

### Подготовка

|   |       |
|---|-------|
| Връзки  | 9-10  |
| Свързване към телевизора & декодер (или сателитен приемник) | 9     |
| Свързване към други уреди                                   | 10    |
| Преди работа – част VCR                                     | 11-15 |
| Настройване на видеоканал на телевизора                     | 11    |
| Използване на вашия видеокасетофон за пръв път              | 11    |
| Ръчно настройване на часовника                              | 12    |
| Настройване на системата на цветна телевизия                | 12    |
| Как се използва главното меню                               | 13    |
| Автоматично настройване на телевизионни станции             | 13    |
| Ръчно настройване на телевизионни станции                   | 14    |
| Смяна реда на телевизионните станции                        | 15    |
| Изтриване на телевизионни станции                           | 15    |
| Преди работа – част DVD                                     | 16-19 |
| Извеждане на екран на информация за диска                   | 16    |
| Първоначални настройки                                      | 16    |
| Общи указания за работа                                     | 16    |
| LANGUAGE  | 17    |
| • Menu Language   | 17    |
| • Disc Audio / Subtitle / Menu                              | 17    |
| DISPLAY   | 17    |
| • TV Aspect   | 17    |
| • Display Mode  | 17    |
| • Progressive Scan  | 17    |
| • TV Output Select  | 17    |
| AUDIO   | 18    |
| • Dolby Digital / DTS / MPEG                                | 18    |
| • Sample Freq. (Честота на импулсна модулация)              | 18    |
| • DRC (Управление на динамичния обхват)                     | 18    |
| • Vocal   | 18    |
| LOCK (Родителски контрол)                                   | 18    |
| • Rating (Рейтинг)  | 18    |
| • Password (Парола) (Защитен код)                           | 18    |
| • Area Code (Код на държава)                                | 19    |
| OTHERS  | 19    |
| • DivX(R) VOD   | 19    |

### Работа с уреда

|  |       |
|--|-------|
| Възпроизвеждане от касета                                  | 20-23 |
| Получаване на по-добра картина                             | 20    |
| • CM SKIP – Прескачане на реклама                          | 20    |
| • OPR – Оптимална картина                                  | 20    |
| ITR – Незабавен запис с таймер                             | 21    |
| Запис с таймер с използване на екранния дисплей            | 22-23 |
| Допълнителни операции – част VCR                           | 24-26 |
| Система Hi-Fi за стереозвук (NIC)                          | 24    |
| Екранен дисплей (F.OSD)                                    | 24    |
| Спиране на касетата чрез дигиталния брояч                  | 24    |
| Настройка на декодер                                       | 24    |
| Video Doctor – Видеолекар (Автодиагностика)                | 25    |
| Защита от деца (Lock)                                      | 25    |
| Съвместимост с широкоекранен телевизор 16:9                | 25    |
| Режим 1W (Режим на енергоспестяване)                       | 25    |
| Запис от външни уреди                                      | 26    |
| Копиране от DVD на VCR (видеокасетофон)                    | 26    |
| Възпроизвеждане - Общи функции                             | 27    |
| Възпроизвеждане на DVD                                     | 28    |
| Допълнителни функции                                       | 28    |
| • Time Search (търсене по време)                           | 28    |
| • Marker Search (търсене по маркер)                        | 28    |
| • Last Scene Memory (памет на последната сцена)            | 28    |
| • Screen Saver (скрийнсейвър)                              | 28    |
| Възпроизвеждане на аудио CD или MP3/WMA файл               | 29    |
| Програмирано възпроизвеждане                               | 29    |
| • Повторение на програмирани писти (песни)                 | 29    |
| • Изтриване на писта (песен) от списъка "Program"          | 29    |
| • Изтриване на целия програмен списък                      | 29    |
| Разглеждане на JPEG файл                                   | 30    |
| Разглеждане на слайдове (Slide Show)                       | 30    |
| Неподвижна картина   | 30    |
| Придвижване към друг файл                                  | 30    |
| Увеличение на изображението (Zoom)                         | 30    |
| Завъртане на картина                                       | 30    |
| Възпроизвеждане на DivX филмов файл                        | 31    |
| Възпроизвеждане на DVD дискове във формат VR               | 32    |
| Допълнителни операции                                      | 33    |
| Управление на други телевизори с дистанционното управление | 33    |
| Поддръжка и сервис   | 33    |
| Справочник   |       |
| Списък на кодовете на езици и държави                      | 34    |
| Списък на кодовете на езици                                | 34    |
| Списък на кодовете на държави                              | 34    |
| Отстраняване на проблеми                                   | 35    |
| Технически данни   | 36    |

## Преди употреба

За да сте сигурни, че правилно използвате този уред, моля, внимателно прочетете това ръководство и го запазете за справка в бъдеще.

Това ръководство осигурява информация за работата и поддръжката на вашия DVD плейър. Ако уредът се нуждае от сервис, обърнете се към официален сервизен център.

### За появата на символа върху екранния дисплей

Символът “  ” може да се появи върху екрана на вашия телевизор по време на работа и означава, че функцията, обяснена в това ръководство, не е налична за конкретния DVD видеодиск.

### Символи, използвани в това ръководство







#### Забележка:

За специални забележки и работни функции.

#### Съвет:

За съвети и полезна информация за улесняване на дадена задача.

Раздел, в чието заглавие има един от следните символи, се отнася само до диска, представен със символа.

-  Всички дискове, изредени по-долу
-  DVD и финализиран DVD±R/RW
-  Аудио CD
-  MP3 files
-  WMA files
-  DivX files

## Бележки относно дисковете

### Боравене с дискове

Не докосвайте страната със запис върху диска. Дръжте диска за ръбовете така, че пръстите да не се допират до повърхността. Никога не залепвайте хартия или тиксо върху диска.

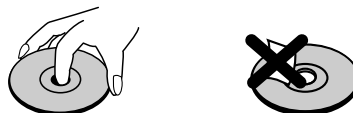

### Съхраняване на дисковете

След използване съхранявайте диска в опаковката му. Не го излагайте на пряка слънчева светлина или на източници на топлина и никога не го оставяйте в паркирана кола, изложен на пряка слънчева светлина.

### Почистване на дисковете

Отпечатъците от пръсти и прахът по диска могат да влошат картината и звука. Преди възпроизвеждане почистете диска с чисто парче плат. Избършете го от центъра към периферията.

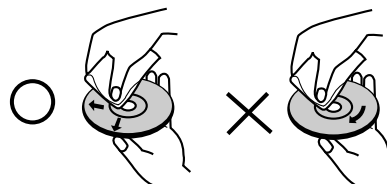

Не използвайте силни разтворители, като алкохол, бензин, разреждател, нито наличните в пазарната мрежа почистващи препарати или антистатични спрейове, предназначени за по-старите винилови плочи.

### Избор на източник за гледане

Трябва да изберете един от вашите източници на сигнал (DVD или видеокасетофон), за да го гледате на телевизионния екран.



- **Ако искате да гледате картина от DVD-дека:**  
Натиснете DVD, докато на дисплея светне индикатор DVD и на телевизионния екран се появи сигнал от DVD-дека.
- **Ако искате да гледате картина от VCR-дека (видеокасетофона):**  
Натиснете VCR, докато на дисплея светне индикатор VCR и на телевизионния екран се появи сигнал от VCR-дека (видеокасетофона).

### Забележки:

- Ако поставите диск, докато DVD+VCR-устройството е в режим VCR (видеокасетофон), DVD+VCR-устройството автоматично ще превключи в режим DVD.
- Ако поставите касета без защитна пластина, докато DVD+VCR-устройството е в режим DVD, то автоматично ще превключи в режим VCR (видеокасетофон).

## Преди употреба (продължение)

### Типове възпроизводими дискове

|   |                              |
|---|------------------------------|
|  | DVD<br>(8 диск / 12 cm)      |
|  | Audio CD<br>(8 диск / 12 cm) |

Освен това този уред възпроизвежда DVD±R/RW, CD-R/RW които съдържат аудиозаглавия, DivX, MP3, WMA, и/или JPEG файлове.



Означава функция на уреда, която може да възпроизвежда DVD-RW дискове, записани във формат VR.

#### Забележки:

- В зависимост от състоянието на записващата техника или на самия диск CD-R/RW (или DVD±R/RW) някои CD-R/RW (или DVD±R/RW) дискове не могат да бъдат възпроизвеждани на уреда.
- Не използвайте CD-та с неправилна форма (напр. сърцевидни или осмоъгълни), тъй като могат да причинят повреди.
- Този DVD плейър изисква дисковете и записите да отговарят на някои технически стандарти с цел постигане на оптимално качество на възпроизвеждане. Фабрично записаните DVD-та са настроени автоматично на тези стандарти. Има много различни типове на формати за записваеми дискове (вкл. CD-R, съдържащи файлове MP3 или WMA файлове) и те изискват някои предварителни условия (вж. по-горе), за да гарантират съвместимо възпроизвеждане.

**Клиентите трябва да имат предвид, че се изисква разрешение за сваляне на файлове MP3 / WMA и музика от Интернет. Нашата компания няма право да издава такова разрешение. Разрешението трябва винаги да се търси от собственика на авторското право.**

#### Регионален код

На гърба на този уред е отпечатан регионален код. Този уред може да възпроизвежда само DVD дискове, на чийто етикет е отбелязан същият код, както на гърба на уреда, или "ALL" (всички).

#### Бележки относно регионалните кодове

- Повечето DVD дискове имат знак "земно кълбо" с една или повече цифри върху него, ясно видими върху опаковката. Този номер трябва да съответства на регионалния код на вашия DVD плейър, в противен случай дискът не може да се възпроизвежда.
- Ако се опитате да възпроизведете DVD с различен регионален код от този на вашия плейър, на екрана на телевизора ви ще се появи съобщение "Check Regional Code" (Проверете регионалния код).

#### Забележки за авторските права:

Законът забранява неразрешено копиране, показване и разпространяване по радио и телевизия, разпространяване чрез кабел, възпроизвеждане на обществени места или наемане на материали, защитени от авторско право.

Този уред има функция за защита на авторски права, разработена от Macrovision. На някои дискове са записани сигнали за защита от копиране.

Този уред е с вградена технология за защита на авторски права, която е защитена от методологични права върху някои американски патенти и други права върху интелектуална собственост, притежавани от Macrovision Corporation и други собственици на права. Използването на тази технология за защита на авторски права трябва да бъде официално разрешено от Macrovision Corporation и предназначението ѝ е само за домашно ползване и други ограничени случаи на визуална употреба, освен ако Macrovision Corporation не е дала разрешение за друго. Обратният инженеринг или разглобяване на части са забранени.

**ПОТРЕБИТЕЛИТЕ ТРЯБВА ДА ЗНАЯТ, ЧЕ НЕ ВСИЧКИ ТЕЛЕВИЗОРИ С ВИСОКА КОНТРАСТНОСТ НА ИЗОБРАЖЕНИЕТО СА НАПЪЛНО СЪВМЕСТИМИ С ТОЗИ УРЕД И ТОВА МОЖЕ ДА ПРИЧИНИ СМУЩЕНИЯ В КАРТИНАТА. В СЛУЧАЙ НА ПРОБЛЕМИ С КАРТИНАТА С ПРОГРЕСИВНА РАЗВИВКА ПРИ 625 РЕДА СЕ ПРЕПОРЪЧВА ПОТРЕБИТЕЛЯТ ДА ПРЕВКЛЮЧИ НА ИЗХОД "STANDARD DEFINITION". АКО ВЪЗНИКНАТ ВЪПРОСИ ОТНОСНО СЪВМЕСТИМОСТТА НА ТЕЛЕВИЗОРА С ТОЗИ МОДЕЛ 625p DVD ПЛЕЙЪР, МОЛЯ, ОБЪРНЕТЕ СЕ КЪМ НАШИЯ СЕРВИЗЕН ЦЕНТЪР.**

## Преден панел

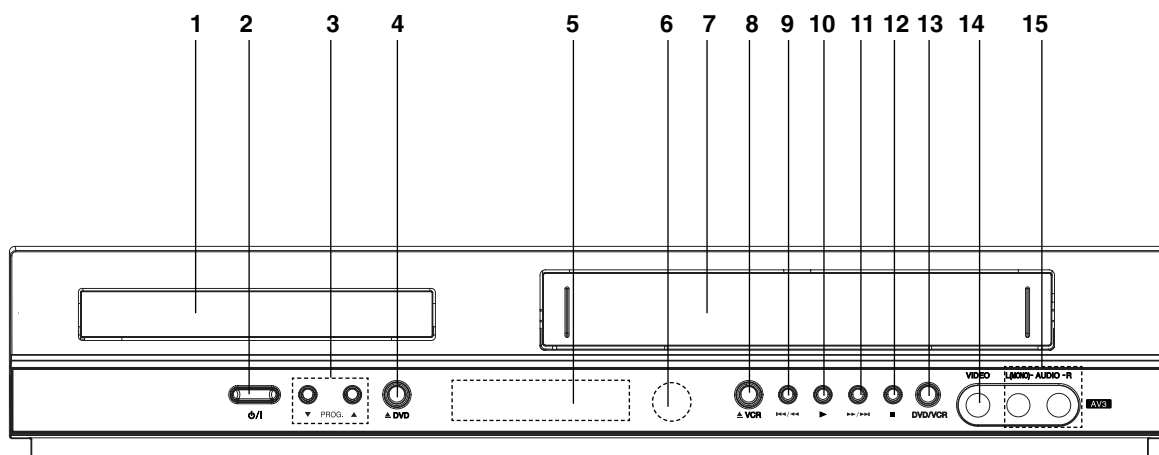

1. **Гнездо за диск**  
Поставете диска тук.
2. **⏻/⏻**  
Включва и изключва уреда.
3. **PROG. (▼/▲)**  
Селектори на програми от каналите.
4. **▲ DVD**  
Отваря или затваря гнездото на диска.
5. **Дисплей**  
Показва текущото състояние на плейъра.  
**DVD:** Избрано е DVD устройство.  
Ⓛ: В DVD устройството е зареден диск.  
[P]: Показва, че Progressive Scan е в режим On – вкл.  
↻: Показва режим повтаряне.  
🛡: Включена защитата от деца.  
⌚: DVD+VCR е в режим записване с таймер или записването с таймер е програмирано.  
Ⓛ: Във VCR устройството има касета.  
**VCR:** Избрано е VCR устройство.  
**REC:** Започнал е видеозапис.  
Прави се копие на DVD върху видеокасета.  
**TV:** Показва режим TV. (Вж. бележките на стр. 21)  
⌚: Показва общото време на възпроизвеждане / изтеклото време / текущото време.
6. **Сензор за дистанционното**  
Насочете дистанционното управление към него.
7. Гнездо за касетата.
8. **▲ VCR**  
Изваждане на касетата.
9. **⏮/⏮**  
Отвежда към началото на текущата глава / писта или към ПРЕДИШНА глава / писта.  
Натиснете и задръжте две секунди за бързо търсене назад. Пренавива касетата назад.
10. **▶**  
Стартира възпроизвеждането.
11. **▶▶/▶▶**  
Отвежда към СЛЕДВАЩА глава / писта.  
Натиснете и задръжте две секунди за бързо търсене напред. Пренавива касетата напред.
12. **■**  
Спира възпроизвеждането.
13. **DVD/VCR**  
Селектор на DVD/VCR
14. Видеовходни гнезда
15. Аудио гнезда (L – ляво, R– дясно)

## Дистанционно управление

### POWER

Включва и изключва този уред.

### Бутон за избиране на DVD/VCR

Избира работния режим на дистанционното управление.

### OPEN/CLOSE EJECT

Отваря или затваря гнездото на диска.

Изважда касетата.

### Цифрови бутони 0-9

Избира номерирани опции от менюто.

### TV/VCR

Превключва между телевизионния тюнер и вградения тюнер на видеокасетофона.

### AV

Избира входен източник за записване на касета.

### BACKWARD / FORWARD (◀ / ▶)

DVD: Търси назад или напред.  
VCR: Пренавива касетата назад по време на режим STOP за бързо обратно търсене на картина; пренавива касетата напред по време на режим STOP за бързо търсене на картина напред.

### SKIP (◀◀ / ▶▶)

Отвежда към следваща глава или писта. Връща към началото на текущата глава / писта или отвежда към предишна глава / писта.

### PAUSE/STEP (⏸) •

Временно прекратява възпроизвеждането / натиснете неколкократно за възпроизвеждане кадър по кадър.

### PLAY (▶)

Стартира възпроизвеждането.

### STOP (■)

Спира възпроизвеждането.

### MARKER

Маркира дадено място по време на възпроизвеждане.

### SEARCH

Показва менюто MARKER SEARCH (Търсене по маркер).

### CLEAR

Изчиства номер на писта от програмното меню или маркировка от менюто MARKER SEARCH.

Занулява брояча на касетата.

### REPEAT

Повтаря глава, писта, заглавие, всичко.

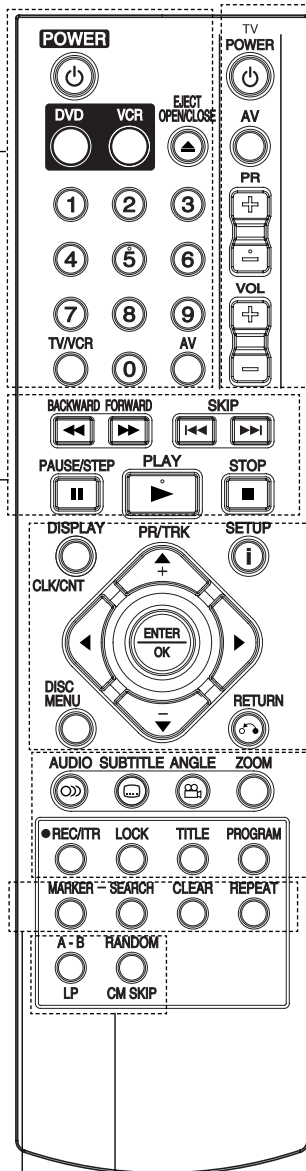

### Бутони за управление на телевизора (вж. стр. 33)

**TV POWER:** Включва и изключва телевизора.

**TV AV:** Избира източника на телевизора

**TV PR +/-:** Избира канала на телевизора.

**TV VOL +/-:** Регулира силата на звука на телевизора.

### Дисплей

#### CLK/CNT

Дава достъп до екранния дисплей. Показва текущото време или брояча.

◀ ▶ ▲ ▼ (наляво / надясно / нагоре / надолу)

- Избира опция от меню

**PR/TRK(+/-)**

Избира програма на даден канал от VCR.

Настройва тракинга.

Управява вертикалното трептене по време на неподвижна картина.

### ENTER/OK

Потвърждава избора на меню.

### DISC MENU

Дава достъп до менюта на DVD диск.

### SETUP/ i

Отваря или затваря менюто за настройка.

### RETURN

Скрива или показва меню Помощ, докато разглеждате JPEG изображение на пълен екран.

### AUDIO

Избира език на звука (DVD).

### SUBTITLE

Избира езика на субтитрите.

### ANGLE

Избира ъгъла на камерата на DVD, ако е наличен.

### ZOOM

Увеличава видеоизображението.

### REC/ITR (●)

Записва от входни източници върху касета.

### LOCK (Child Lock)

Включва и изключва защитата от деца.

### TITLE

Показва менюто на заглавията на диска, ако са налични.

### PROGRAM

Отваря или затваря програмното меню.

### A-B/LP

Повтаря определен отрязък.

Избира скоростта на запис за касетата.

### RANDOM/CM SKIP

Възпроизвежда писти в произволен ред.

Прескача рекламни съобщения.

### Работа с дистанционното управление

Насочете дистанционното управление към сензора и натиснете бутоните.



Не смесвайте стари и нови батерии и никога не смесвайте типа батерии, например стандартни, алкални и др.

### Поставяне на батериите в дистанционното управление

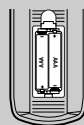

Отворете капачето на задната страна на дистанционното управление и поставете две батерии R03 (размер AAA) с правилно ориентирани ⊕ и ⊖.



## Заден Панел

### AERIAL (АНТЕНА)

Свържете антената, като използвате това гнездо.

### VIDEO/AUDIO DVD/VCR OUT – ВИДЕО- / АУДИОИЗХОДИ (L – ляв, R – десен)

Свържете към телевизора с видео- и аудиовходове.

### ВИДЕОИЗХОДИ COMPONENT/PROGRESSIVE SCAN (Y Pb Pr) (DVD EXCLUSIVE OUT)

Свържете към телевизора с входове Y Pb Pr.

### AUDIO OUT (L – ляв, R – десен) (DVD EXCLUSIVE OUT)

Свържете към усилвател, приемник или стереосистема.

### EURO AV2 DECODER

Свържете към декодер за платена телевизия или друг видеокасетофон.

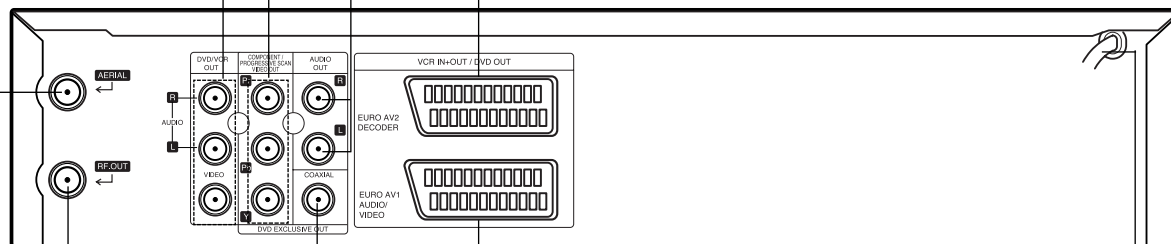

### Захранващ кабел

Свържете към източник на ел. захранване.

### EURO AV1 AUDIO/VIDEO (VCR IN+OUT / DVD OUT)

Свържете към телевизора или друг видеокасетофон.

### COAXIAL (Цифров аудиоизход) (DVD EXCLUSIVE OUT)

Служи за свързване с цифровия (коаксиалния) аудиовход на аудиоапаратура.

### RF.OUT

Свържете към телевизора, като използвате това гнездо.



Не пипайте вътрешните щифтове на гнездата върху задния панел.  
Електростатичният разряд може да причини трайна повреда на уреда.



## Връзки

### Внимание:

- Този уред трябва да е свързан директно към телевизора, проверете дали е така. Настройте телевизора към правилния входен видеоканал.
- Не свързвайте изходното аудиогнездо (AUDIO OUT) на този уред към гнездото "PHONE IN" (записващото устройство) на вашата аудиосистема.

## Свързване към телевизора & декодер (или сателитен приемник)

Направете една от следните връзки, в зависимост от възможностите на уредите, с които разполагате.

### Основна връзка (AV)

1. Свържете **EURO AV1 AUDIO/VIDEO** върху задния панел на този уред към входното гнездо SCART върху телевизора, като използвате SCART кабел. (S1).
2. Някои телевизии излъчват кодирани телевизионни сигнали, които можете да видите само с купен или нает декодер. Можете да свържете такъв декодер към **EURO AV2 DECODER** върху задния панел. (S2).

или

1. Свържете гнездата **VIDEO (DVD/VCR OUT)** върху DVD плейъра към съответните входни гнезда върху телевизора, като използвате видеокабела (V).
2. Свържете лявото и дясното гнездо или **AUDIO (DVD/VCR OUT)** на DVD+VCR към лявото/дясното входни аудиогнезда върху телевизора, като използвате аудиокабелите (A1).

### Забележки :

Кодираните телевизионни сигнали (CANAL+ или PREMIERE) не се декодират в режим 1W (вж. стр. 25).

### Основно свързване (RF)

1. Свържете антенния RF кабел от вашата вътрешна или външна антена към гнездото AERIAL (антена) върху задния панел на този уред.
2. Свържете доставения антенен RF кабел от гнездото RF.OUT (РЧ изход) върху задния панел на този уред към входа за антена на вашия телевизор (R).

Задна страна на телевизора

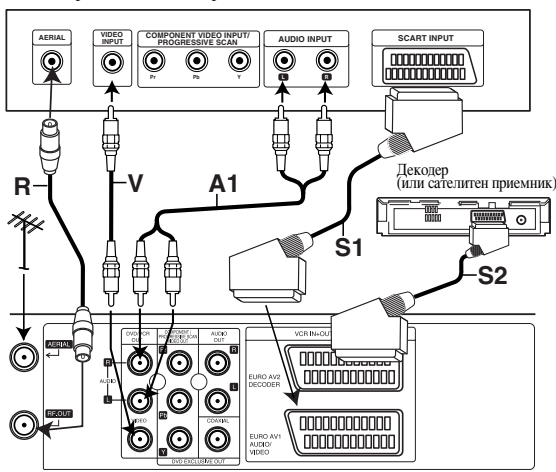

Задна страна на уреда (Основна връзка)

### Връзка DVD EXCLUSIVE OUT

### Връзка COMPONENT VIDEO

1. Свържете гнездата COMPONENT/PROGRESSIVE SCAN VIDEO OUT върху DVD+VCR към съответните входни гнезда върху телевизора, като използвате кабела Y Pb Pr (C).
2. Свържете лявото и дясното гнезда AUDIO OUT на DVD+VCR към лявото и дясно входни аудиогнезда върху телевизора, като използвате аудиокабели (A2).

### Връзка Progressive Scan

- Ако телевизорът ви е от клас "High-definition" (с висока контрастност на изображението) или "Digital ready", можете да се възползвате от изхода "Progressive scan" на DVD плейъра за получаване на възможно най-високата видеоразделителна способност.
- Ако телевизорът ви не приема формат Progressive Scan и изпробвате Progressive Scan върху DVD плейъра, картината ще бъде с лошо качество.

1. Свържете гнездата COMPONENT/PROGRESSIVE SCAN VIDEO OUT върху DVD плейъра към съответните входни гнезда върху телевизора, като използвате кабела Y Pb Pr.
2. Свържете лявото и дясно гнездо AUDIO OUT на DVD плейъра към лявото и дясно входно аудиогнездо върху телевизора, като използвате аудиокабелите.

### Забележки

- Поставете Progressive на "On" в менюто за настройка за получаване на сигнал progressive, вж. стр. 17.
- Progressive scan не работи с аналогови видеовръзки (жълто гнездо VIDEO OUT).

Задна страна на телевизора

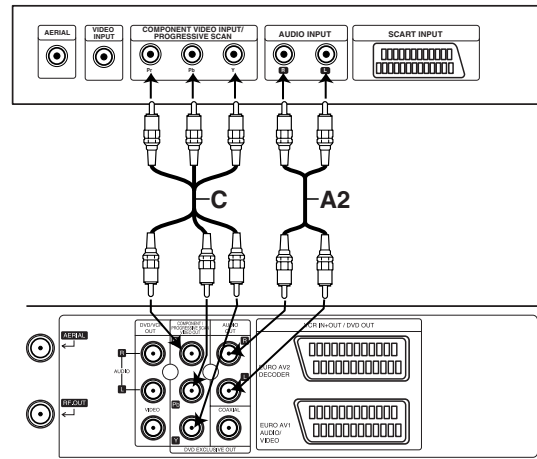

Задна страна на уреда (Връзка DVD exclusive out)

## Връзки ( продължение)

### Свързване към други уреди

**Свързване към усилвател, снабден с двуканално аналогово стерео или Dolby Pro Logic II/Pro Logic**

Свържете лявото и дясно гнездо **DVD/VCR AUDIO OUT** или **AUDIO OUT (DVD EXCLUSIVE OUT)** върху този уред към лявото и дясно входно аудиогнездо върху вашия усилвател, приемник или стереосистема, като използвате аудиокабелите.

**Свързване към усилвател, снабден с двуканално дигитално стерео (PCM) или към аудио- / видеоприемник, снабден с многоканален декодер (Dolby Digital™, MPEG 2 или DTS)**

1. Свържете гнездото **DIGITAL AUDIO OUT** на този уред ( **COAXIAL**) към съответното гнездо върху вашия усилвател. Използвайте или оптичен, или коаксиален аудиокабел.
2. Ще трябва да активирате дигиталния изход на този уред. (Вж. "Дигитален аудиоизход" на стр. 18).

### Дигитален многоканален звук

Дигиталната многоканална връзка осигурява звук с най-добро качество. За целта ви е нужен многоканален аудио-/видеоприемник, който поддържа един или повече от аудиоформатите, поддържани от вашия уред (MPEG 2, Dolby Digital и DTS). Свърете с ръководството на приемника и символите на предния панел на приемника.

#### Внимание:

Според споразумението за DTS лиценз дигиталният изход ще бъде в **DTS DIGITAL OUT**, когато е избран **DTS AUDIO STREAM (DTS аудиопоток)**

#### Забележки

- Ако аудиоформатът на дигиталния изход не отговаря на възможностите на вашия приемник, приемникът ще произведе силен, изкривен звук или няма да издаде никакъв звук.
- За да се покаже аудиоформатът на текущия DVD върху екранния дисплей, натиснете **AUDIO**.

Произведено по лиценз на Dolby Laboratories. "Dolby" и символът двойно "D" са запазени марки на Dolby Laboratories.

Задна страна на телевизора

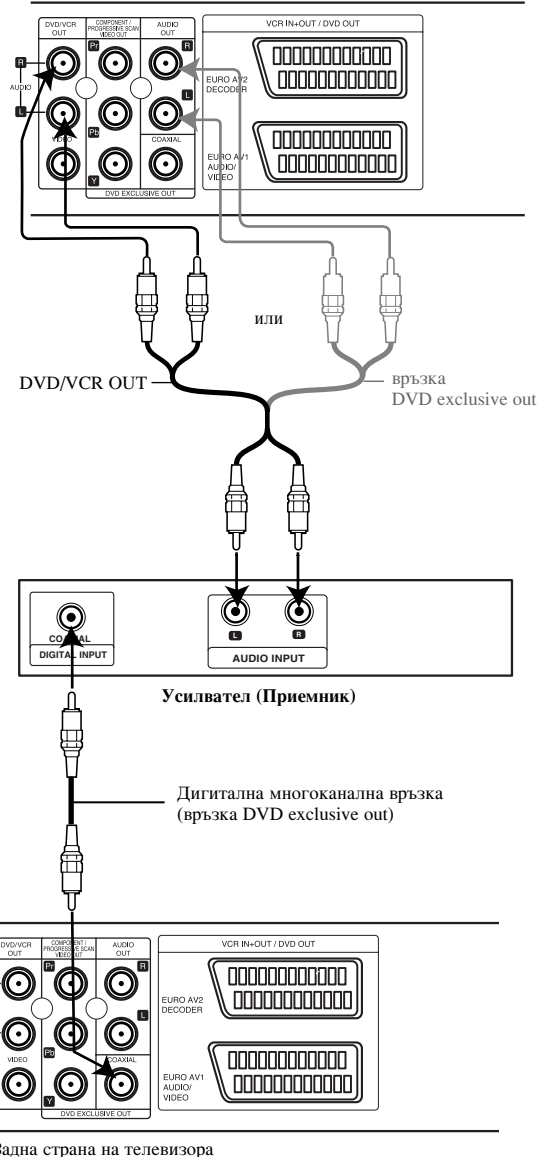

## Преди работа – част VCR

### Настройване на видеоканал на телевизора

Видеоканалът (РЧ (RF) изходният канал) е каналът, по който вашият телевизор приема сигналите на картината и звука от DVD+VCR посредством РЧ (RF) кабела.

Ако използвате SCART кабел, не трябва да настройвате вашия телевизор, просто изберете аудио/видео (AV) канала. Аудио/видео каналът е фабрично настроен за оптимизиране на видеовъзпроизвеждането на вашия телевизор.

Изпълнете следните стъпки само ако в телевизионната картина се появяват смущения, след като сте се преместили на друго място или след като във вашия район е започнало излъчване на нова станция, или след като сте сменили връзката от РЧ (RF) на AV или обратно.

1. Включете DVD+VCR и телевизора.
2. На телевизора настройте свободния 36-и канал.
3. Натиснете POWER на дистанционното управление, за да влезете в режим на готовност (индикаторът на часовника ще стане блед).
4. Натиснете и задръжте PROG. (▲ или ▼) на DVD+VCR в продължение на повече от 4 сек. На дисплея ще се появи RF 36. На телевизионния екран ще се появи следната картина:

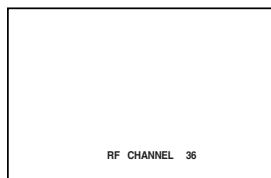

Ако картината е със „снежинки“, преминете към стъпка 5. Ако картината е чиста, натиснете POWER на DVD+VCR, за да завършите.

5. Натиснете PROG. (▲ или ▼) на DVD+VCR, за да настроите видеоканала на свободен канал между 22 и 68, незает от никоя от станциите във вашия район.

#### Забележка:

РЧ (RF) каналът няма да се смени, преди да изпълните стъпка 6.

6. Натиснете POWER, за да съхраните новия РЧ видеоканал в паметта на DVD+VCR. Сега настройте вашия телевизор на новия РЧ канал на DVD+VCR.

#### Забележка

Ако телевизионната картина е чиста в стъпка 4, не пренастройвайте вашия телевизор.

### Използване на вашия видеокасетофон за пръв път

На телевизионния екран ще се покаже следната картина, когато свържете вашия видеокасетофон за пръв път.

За да настроите телевизионните канали, моля изпълнете стъпки 3 и 4 от раздел „ACMS“ (вж. стр. 13).

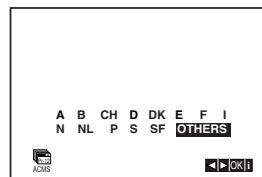

## Преди работа – част VCR

### Ръчно настройване на часовника

Часовникът във вашия видеокасетофон управлява настройките на часа и датата.

1. Натиснете **i**.

Натиснете ◀ или ▶, за да изберете **SET**.

Натиснете **ENTER/OK**

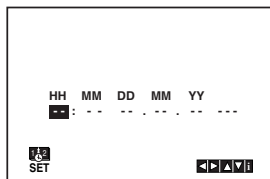

2. Използвайте ▲ или ▼ на дистанционното управление, за да промените **HOURS (часа)**, **MINUTES (минутите)**, **DAY (деня)**, **MONTH (месеца)** и **YEAR (годината)**.

Моля, обърнете внимание, че вашият видеокасетофон използва 24-часов часовник, т.е. 1:00 ч. след обяд се изписва като 13:00

Денят от седмицата се появява автоматично, когато въведете годината.

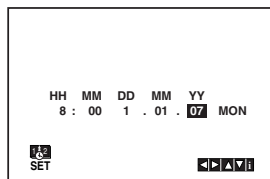

3. Ако направите грешка, натиснете ◀ или ▶ и въведете точните цифри.
4. Натиснете **i**.

### Настройване на системата на цветна телевизия

1. Натиснете **i**.
2. Главното меню се появява върху телевизионния екран.
3. Натиснете ◀ или ▶ за да изберете **SYS (СИСТЕМА)** и натиснете **ENTER/OK**.
4. Натиснете ▲ или ▼ за да направите избор според използваната **COLOUR SYSTEM (система на цветна телевизия)**.

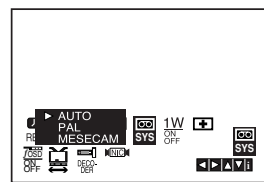

5. Натиснете ◀ или ▶ за да изберете **RF AUDIO**. Натиснете ▲ или ▼ за да направите избор според използваното **RF AUDIO**.

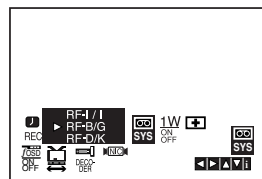

6. Натиснете **i** за да затворите менюто на телевизионния екран.

## Преди работа – част VCR

### Как се използва главното меню

Този видеокасетофон може лесно да бъде програмиран, като използвате менютата, които се появяват на екрана. Менютата се управляват от дистанционното управление.

1. Включете вашия телевизор и видеокасетофон чрез натискане на бутон **POWER**.
2. Натиснете бутон **i**.  
Главното меню се появява върху телевизионния екран

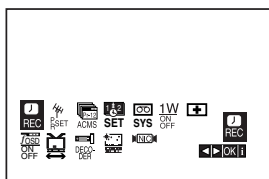

- **REC** - Настройка за записване с таймер (вж. стр. 22).
- **PR SET** - Ръчно настройване на телевизионни станции (вж. стр. 14).
- **ACMS** - Automatic Channel Memory System – Система за автоматично запаметяване на канали (вж. стр. 13).
- **SET** - Настройка на датата и часовника (вж. стр. 12).
- **SYS** - За настройване системата на цветна телевизия на телевизора (вж. стр. 12).
- **1 W ON/OFF** - Режим на енергоспестяване (вж. стр. 25).
- **Dr.** - Проверка за проблеми при вашия видеокасетофон (вж. стр. 25).
- **F.OSD ON/OFF** - Показва работния режим на вашия видеокасетофон (вж. стр. 24).
- **16:9/4:3** - За да изберете екранния формат на телевизора (вж. стр. 25).
- **DECODER** - За да използвате декодер за платена телевизия (или сателитен приемник) към вашия видеокасетофон (вж. стр. 24).
- **OPR** - За да подобрите картината (вж. стр. 20).
- **NIC** - За да активирате или дезактивирате дигиталния звук NICAM (вж. стр. 24).

### Съвет

Можете да смените езика на менюто в менюто за настройка на DVD. (Вж. Език на менюто на стр. 17.)

3. Натиснете **◀** и **▶** за да изберете желаното меню.  
Натиснете **ENTER/OK** и после натиснете **▲** или **▼** за да направите избор.
4. Натиснете **i** за да се върнете към телевизионната картина.

### Автоматично настройване на телевизионни станции

Ако излъчваният телевизионен сигнал е слаб, вашият видеокасетофон може да не улови необходимата информация и няма да е в състояние да я съхрани правилно. За да преодолее този проблем, моля прочетете раздел **РЪЧНО НАСТРОЙВАНЕ** на стр. 14.

1. Натиснете **POWER**, за да включите вашия видеокасетофон.
2. Натиснете бутон **i**.  
Главното меню се появява на телевизионния екран. Натиснете **◀** или **▶** за да изберете **ACMS**. Натиснете **ENTER/OK**.

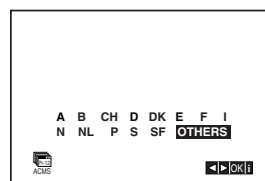
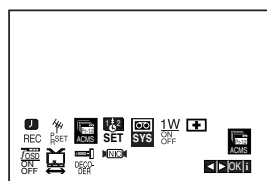

3. Натиснете **◀** или **▶** за да изберете **COUNTRY** (държава).  
(**A**:Австрия, **B**:Белгия, **CH**:Швеция, **D**:Германия, **DK**:Дания, **E**:Испания, **F**:Франция, **I**:Италия, **N**:Норвегия, **NL**:Холандия, **P**:Португалия, **S**:Швеция, **SF**:Финландия, **Други**)
4. Натиснете **ENTER/OK**, за да стартирате автоматичното съхраняване на каналите на телевизионните станции от вашия регион.

|    |     |    |       |
|----|-----|----|-------|
| 01 | C02 | 00 | PR-01 |
| 02 | C03 | 00 | PR-02 |
| 03 | C04 | 00 | PR-03 |

S E

5. Когато настройката завърши, се появява **ТАБЛИЦА НА ТЕЛЕВИЗИОННИТЕ СТАНЦИИ**. Натиснете **i**, за да съхраните настройката.

|    |     |    |       |
|----|-----|----|-------|
| 01 | C02 | 00 | PR-01 |
| 02 | C03 | 00 | PR-02 |
| 03 | C04 | 00 | PR-03 |
| 04 | C05 | 00 | PR-04 |
| 05 | C06 | 00 | PR-05 |
| 06 | C07 | 00 | PR-06 |
| 07 | C08 | 00 | PR-07 |
| 08 | C09 | 00 | PR-08 |

MOVE: **▶**  
DELETE: **◀** **OK**

## Преди работа – част VCR

### Ръчно настройване на телевизионни станции

В някои райони на съответната страна излъчваните сигнали може да са твърде слаби и процесът за автоматично настройване на телевизионни станции на вашия видеокасетофон да не може да ги улови и зададе правилно.

Вие трябва ръчно да настроите такива по-слаби телевизионни станции с цел вашият видеокасетофон да ги съхрани.

#### 1. Натиснете **i**.

Главното меню се появява върху телевизионния екран. Натиснете **◀** или **▶** за да изберете **PR SET** (Ръчно настройване на телевизионни станции). Натиснете **ENTER/OK**.

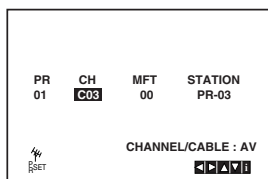
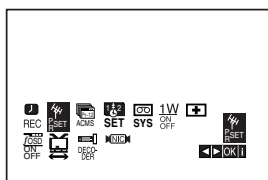

#### 2. Натиснете **i**.

Появява се таблицата на станциите.

#### 3. Натиснете **▲** или **▼** за да изберете номера на програмата, която искате да настроите (например, PR 04).

|    |     |    |       |
|----|-----|----|-------|
| 01 | C01 | 00 | PR-01 |
| 02 | C02 | 00 | PR-02 |
| 03 | C03 | 00 | PR-03 |
| 04 | --  | -- | ----  |
| 05 | --  | -- | ----  |
| 06 | --  | -- | ----  |
| 07 | --  | -- | ----  |
| 08 | --  | -- | ----  |

MOVE: **▶**  
DELETE: **◀** **▲** **▼** **OK** **i**

#### 4. Натиснете **ENTER/OK**.

Натиснете **AV**, за да изберете **C** (Стандартни станции) или **S** (Кабелни станции):  
C02 - C69, S01 - S41.

Въведете номера на канала на станцията, която искате да настроите с цифровите бутони или използвайте **▲** или **▼** за да намерите търсената станция.

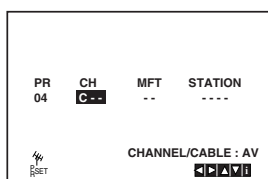

- Търсенето ще спре, когато станцията е намерена. Натиснете **▶** за да изберете **MFT**. Натиснете **▲** или **▼** за настройка.

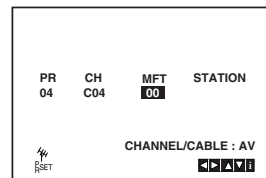

- Натиснете **▶** за да изберете **STATION** (станция), така че да можете да зададете име на вашата телевизионна станция. Натиснете **ENTER/OK**.

- Натиснете **▲** или **▼** за да изберете име на станция от списъка. Натиснете **◀** или **▶** за да се придвижите назад и напред между знаците. Натиснете **ENTER/OK**.

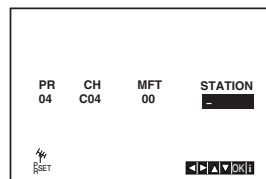

- Натиснете **i**, потвърдете въвеждането на телевизионната станция.

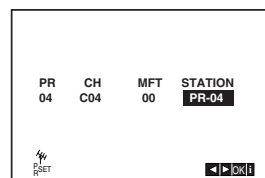

Ако желаете ръчно да настроите други станции, повторете стъпки **3 - 8**.

|    |     |    |       |
|----|-----|----|-------|
| 01 | C01 | 00 | PR-01 |
| 02 | C02 | 00 | PR-02 |
| 03 | C03 | 00 | PR-03 |
| 04 | C04 | 00 | PR-04 |
| 05 | --  | -- | ----  |
| 06 | --  | -- | ----  |
| 07 | --  | -- | ----  |
| 08 | --  | -- | ----  |

MOVE: **▶**  
DELETE: **◀** **▲** **▼** **OK** **i**

- Натиснете **i** още веднъж. Новата телевизионна станция вече е настроена във вашето DVD+VCR-устройство.

## Преди работа – част VCR

### Смяна реда на телевизионните станции

След настройването на телевизионните станции на вашия видеокасетофон вие можете да пожелаете да смените реда, в който те са съхранени, без да се налага да ги пренастройвате отново. Инструкциите, дадени на тази страница, ще ви покажат как лесно можете да ги пренаредите както пожелаете.

1. Натиснете **i**.

Главното меню се появява върху телевизионния екран. Натиснете **◀** или **▶** за да изберете **PR SET** (Ръчно настройване на телевизионни станции). Натиснете **ENTER/OK**.

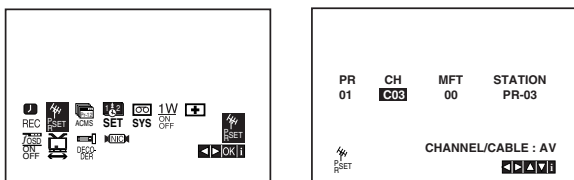

2. Натиснете **i**.

Натиснете **▲** или **▼** за да изберете номера на програмата, която искате да преместите (например PR 03). Натиснете **▶**.

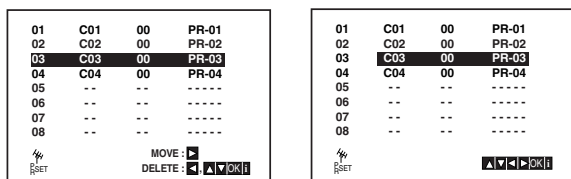

3. Натиснете **▲** или **▼** за да изберете номера на програмата, на който искате да преместите програмата (например PR 05).

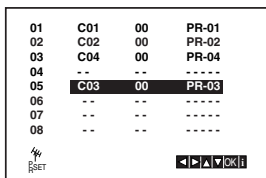

4. Натиснете **ENTER/OK**.

Избраната програма се премества към новия номер на програмата. Ако желаете да преместите други телевизионни станции, повторете стъпки 1 - 4.

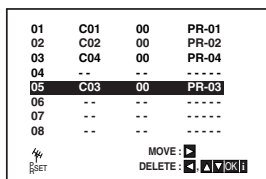

5. Натиснете **i**, за да затворите менютата на телевизионния екран.

### Изтриване на телевизионни станции

След настройването на телевизионните станции на вашия видеокасетофон вие можете да пожелаете да изтриете някоя станция.

Инструкциите, дадени на тази страница, ще ви покажат как лесно можете да изтриете всяка нежелана телевизионна станция.

1. Натиснете **i**.

Главното меню се появява върху телевизионния екран. Натиснете **◀** или **▶** за да изберете **PR SET** (Ръчно настройване на телевизионни станции). Натиснете **ENTER/OK**.

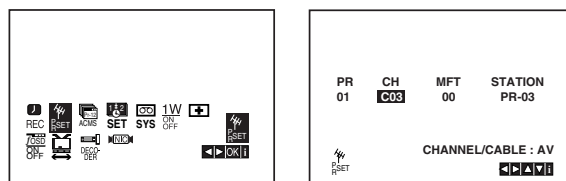

2. Натиснете **i**.

3. Натиснете **▲** или **▼** за да изберете номера на програмата, която искате да изтриете. (например PR 01)

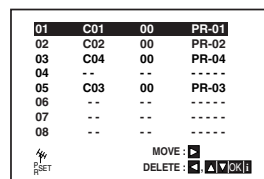

4. Натиснете **◀**.

След кратко време избраната станция ще бъде изтрита. Ако желаете да изтриете други телевизионни станции, повторете стъпки 3 - 4.

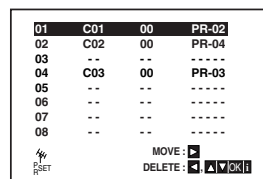

5. Натиснете **i**, за да затворите менютата на телевизионния екран.



## Преди работа – част DVD

### Извеждане на екран на информация за диска

Можете да изведете на екрана различна информация за поставения диск.

1. Натиснете DISPLAY, за да се покаже различна информация за възпроизвеждането. Изведените на екрана елементи се различават в зависимост от типа на диска или състоянието на възпроизвеждането.



2. Можете да изберете елемент, като натиснете ▲ / ▼ и промените или изберете настройката чрез натискане на ◀ / ▶.

- Title (Track) – Номер на текущото заглавие (писта/песен) / общ брой на заглавията (или пистите/песните)
- Chapter – Номер на текущата глава/общ брой на главите
- Time – Изминало време на възпроизвеждане
- Audio – Избран аудиоезик или канал
- Subtitle – Избрани субтитри
- Angle – Избран ъгъл/общ брой ъгли

Забележка:

Ако в продължение на няколко секунди не бъде натиснат нито един бутон, екранният дисплей изчезва.

### Първоначални настройки

Като използвате менюто за настройка, можете да правите разнообразни настройки на опциите, като например картина и звук. Можете да настройвате и езика на субтитрите, и самото меню на настройките. За подробности по всяка опция от менюто за настройка вж. стр. 16 до 19.

#### За да влезете и излезете от менюто:

Натиснете SETUP, за да се покаже менюто. Една секунда натискане на SETUP ще ви върне към първоначалния екран.

#### За да преминете към следващо ниво:

Натиснете ► върху дистанционното управление.

#### За да се върнете на предишно ниво:

Натиснете ◀ върху дистанционното управление.

### Общи указания за работа

1. Натиснете DVD върху дистанционното управление.



2. Натиснете SETUP.  
Появя се менюто за настройка.
3. Използвайте ▲ / ▼, за да изберете желаната опция, после натиснете ►, за да се придвижите към второто ниво. Екранът показва текущите настройки за избраната опция, както и една или повече алтернативни настройки.
4. Използвайте ▲ / ▼, за да изберете втората желана опция, после натиснете ►, за да се придвижите към третото ниво.
5. Използвайте ▲ / ▼, за да изберете желаната настройка, после натиснете ENTER/OK, за да потвърдите своя избор. Някои опции изискват допълнителни стъпки.
6. Натиснете SETUP или ►, за да излезете от менюто за настройка.

## Преди работа – част DVD

### LANGUAGE

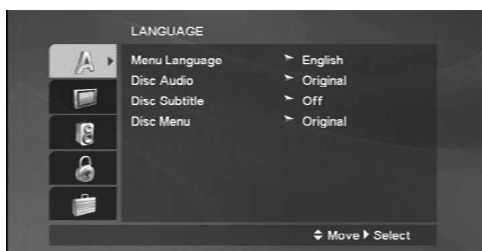

#### Menu Language

Изберете език за менюто за настройка и екранния дисплей.

#### Disc Audio / Subtitle / Menu **DVD**

Изберете предпочитания език за аудиопистата (звука на диска), субтитрите и менюто на диска.

**Original (Оригинален):** Отнася се до оригиналния език, на който е бил записан дискът.

**Other:** За да изберете друг език, натиснете цифровите бутони, после ENTER/OK, за да въведете съответния 4-цифрен номер, съгласно списъка на езиковите кодове в главата “Справочник” (вж. стр. 34). Ако въведете погрешен езиков код, натиснете CLEAR.

### DISPLAY

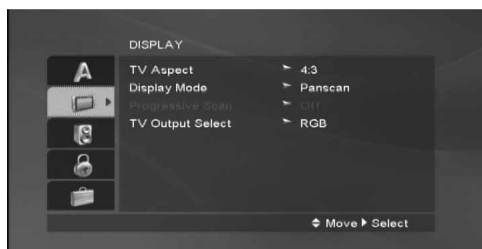

#### TV Aspect **DVD**

**4:3** : Избира се, когато е свързан стандартен 4:3 телевизор.

**16:9** : Избира се, когато е свързан телевизор с размери на екрана 16:9

#### Display Mode **DVD**

Настройката на режима на дисплея работи само когато TV Aspect е настроен на “4:3”.

**Letterbox:** Показва широка картина с ленти в горната и долната част на екрана.

**Panscan:** Автоматично показва широкоекранна картина върху целия екран, като отрязва частите, които не се побират.

#### Progressive Scan

Progressive Scan Video осигурява картина с най-високо качество и с по-малко премигване.

Ако използвате гнездата Component Video за свързване към телевизор или монитор, който е съвместим със сигнала “progressive scan”, поставете Progressive Scan на On.

#### За да включите Progressive Scan:

Свържете Component Out върху DVD към входното гнездо на вашия монитор / телевизор и настройте телевизора или монитора си на Component Input.

1. Изберете “Progressive Scan” върху менюто “DISPLAY”, после натиснете ►.

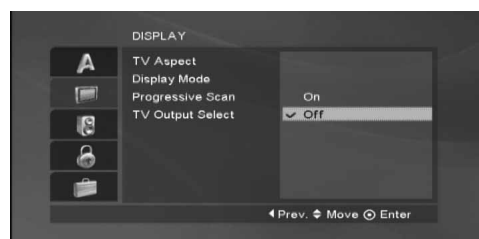

2. Изберете “On” чрез бутоните ▲ / ▼.
3. Натиснете ENTER/OK, за да настроите плейера на режим Progressive scan.

#### TV Output Select

Настройте опциите на плейъра за избор на телевизионен изход според типа на телевизионната връзка.

**YPbPr:** Когато телевизорът ви е свързан с гнездата COMPONENT/PROGRESSIVE SCAN VIDEO OUT върху DVD плейъра.

**RGB:** Когато телевизорът ви е свързан с гнездото SCART (сигнал RGB).

## Преди работа – част DVD

### AUDIO

Всеки DVD диск има разнообразни опции за аудиоизход. Настройте AUDIO опциите на плейъра според типа на използваната от вас аудиосистема.

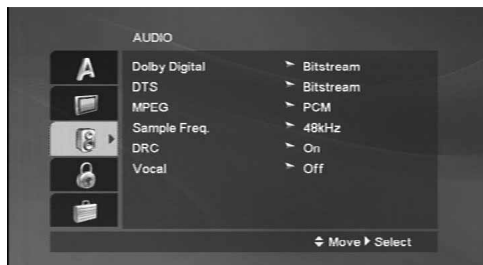

#### Dolby Digital / DTS / MPEG **DVD** **DivX**

**Bitstream:** Изберете “Bitstream”, ако сте свързали гнездото DIGITAL OUT на DVD плейъра към усилвател или друг уред с Dolby Digital, DTS или MPEG декодер.

**PCM (за Dolby Digital / MPEG):** Избира се при свързване към двуканален дигитален стереоусилвател. DVD-та, кодирани в Dolby Digital или MPEG формат, автоматично се пренастройват за двуканално PCM аудио.

**Off (за DTS):** Ако изберете “Off”, сигналът DTS не се предава чрез гнездото DIGITAL OUT.

#### Sample Freq. (Честота на импулсна модулация) **DVD**

Ако вашият приемник или усилвател НЕ приема сигнали от 96 kHz, изберете 48 kHz. Когато такъв избор е направен, този уред автоматично преобразува сигналите от 96 kHz на 48 kHz, така че системата ви да може да ги декодира.

Ако вашият приемник или усилвател приема сигнали от 96 kHz, изберете 96 kHz. Когато такъв избор е направен, този уред предава всеки тип сигнали без допълнителна обработка.

Направете справка с ръководството на усилвателя си, за да проверите възможностите му.

#### DRC (Управление на динамичния обхват) **DVD**

В DVD формат можете да чуете саундтрака на програмите, представен възможно най-точно и реалистично благодарение на дигиталната аудиотехнология. Вие обаче може да пожелаете да свиете динамичния обхват на аудио възпроизвеждането (разликата между най-силния и най-тихия звук). Това ще ви позволи да слушате филм с по-малка сила на звука, без да се губи от яснотата на звука. Поставете DRC на “On” за този ефект.

#### Vocal **DVD**

Поставя се на “On” само когато се възпроизвежда многоканален караоке DVD. Караоке каналите върху диска се смесват в нормален стереозвук.

### LOCK (жодителски контрол)

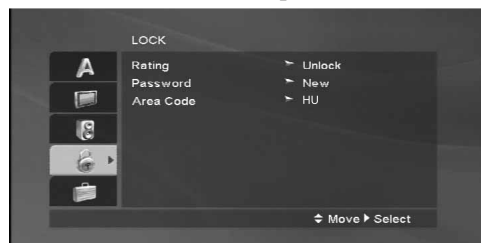

#### Rating (Рейтинг)

Блокира възпроизвеждането на DVD дискове, които имат рейтинг въз основа на съдържанието им. Не всички дискове имат рейтинг.

1. Изберете “Rating” от менюто LOCK, после натиснете ►.
2. За достъп до опциите на LOCK трябва да въведете паролата, която сте създали. Ако все още не сте въвели паролата, излиза напомнящо съобщение да го направите. Въведете паролата и натиснете ENTER/OK. Въведете я отново и натиснете ENTER/OK за потвърждение. Ако допуснете грешка преди натискане на ENTER/OK, натиснете CLEAR.
3. Изберете рейтинг от 1 до 8, като използвате бутоните ▲ / ▼.

**Рейтинг 1-8:** Рейтинг едно (1) има най-големи ограничения, а рейтинг осем (8) е с най-малко ограничения.

**Unlock:** Ако изберете unlock, родителският контрол не се активира и дискът се възпроизвежда изцяло.

4. Натиснете ENTER/OK, за да потвърдите своя избор на рейтинг, после натиснете SETUP, за да излезете от менюто.

#### Password (Парола) (Защитен код)

Можете да въведете или да промените паролата.

1. Изберете Password от менюто LOCK, после натиснете ►.
2. Изпълнете процедурата от стъпка 2 по-горе (Рейтинг). За да смените паролата, натиснете ENTER/OK, когато опцията “Change” (Смени) е осветена. Въведете паролата и натиснете ENTER/OK. Въведете я отново и натиснете ENTER/OK за потвърждение.
3. Натиснете SETUP, за да излезете от менюто.

Ако сте забравили паролата ви

Ако сте забравили паролата си, можете да я изтриете, като използвате следната процедура:

1. Натиснете SETUP, за да се появи менюто за настройка.
2. Въведете шестцифреното число “210499” и натиснете ENTER/OK. Паролата се изтрива.

## Преди работа – част DVD

### Area Code (Код на държава) **DVD**

Въведете кода на държавата / зоната, чиито стандарти са били използвани при създаването на рейтинга за DVD видеодиска, въз основа на списъка в глава “Справочник” (вж. стр. 34).

1. Изберете “Area Code” от менюто LOCK, после натиснете ►.
2. Следвайте стъпка 2, както е показано вляво (Рейтинг).
3. Изберете първата буква, като използвате бутоните ▲/▼.
4. Натиснете ► и изберете втория знак, като използвате бутони ▲/▼.
5. Натиснете ENTER/OK, за да потвърдите избора на код на държавата.

## OTHERS

Настройките на DivX(R) могат да се променят.

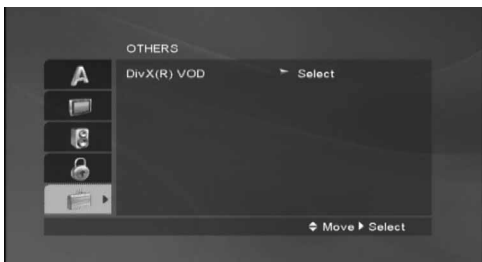

Предоставяме ви регистрационен код за DivX® VOD (Video On Demand – видео по заявка), който ви позволява да наемате и купувате видеофилми, като използвате услугата DivX® VOD. За повече информация посетете сайта [www.divx.com/vod](http://www.divx.com/vod).

1. Изберете опция “DivX(R) VOD”, а след това натиснете ►.
2. Като изберете “Select”, натиснете ENTER/OK и регистрационният код ще се появи.  
Използвайте регистрационния код, за да закупвате или наемате видеофилми чрез услугата Divx® VOD от сайта [www.divx.com/vod](http://www.divx.com/vod). Следвайте инструкциите и изтеглете видеофилма на диск, за да го възпроизведете на този уред
3. За изход натиснете ENTER/OK.

### Забележка:

Всички изтеглени от DivX® VOD видеофилми могат да бъдат възпроизведени само на този уред.

### Възпроизвеждане от касета

Видеокасетите могат да се зареждат и изваждат само при включен видеокасетофон.

Вашият видеокасетофон може също така да възпроизвежда записи от касети NTSC (върху телевизор PAL).

#### Получаване на по-добра картина

Когато касетата е поставена и възпроизвеждането започне, функцията "Автоматичен тракинг" се задейства, за да се получи автоматично възможно най-добрата картина. Ако качеството на записа е лошо, натиснете неколккратно ▲ или ▼ върху дистанционното управление или ръчно настройте тракинга, докато бъдат отстранени всякакви изкривявания.

1. Проверете дали сте свързали правилно вашия видеокасетофон, както е описано по-горе в това ръководство.  
Включете вашия телевизор.  
Натиснете **POWER**, за да включите вашия видеокасетофон.  
Поставете видеокасета във вашия видеокасетофон.  
Видеокасетата трябва да е поставена така, че страната с прозорчетата да гледа нагоре, а стрелката да сочи в противоположна на вас посока.

2. Натиснете ► за да стартирате възпроизвеждането от вашата касета.  
Ако заредите видеокасета, чиято защитна пластинка е отстранена, възпроизвеждането от касетата ще започне автоматично.

#### AUTO TRACKING – Автоматичен тракинг

Вашият видеокасетофон автоматично ще настрои тракинга, за да осигури картина с най-добро качество.

3. Натиснете **PAUSE/STEP**, за да получите неподвижна картина.  
Натиснете **PAUSE/STEP** неколккратно, за да придвижите лентата кадър по кадър.  
Ако натиснете **FORWARD**, картината ще се възпроизвежда с бавна скорост, около 1/19 пъти от нормалната скорост на възпроизвеждане.  
Касетите могат да се поставят на пауза до 5 минути.  
След 5 минути вашият видеокасетофон ще стопира касетата, за да предпази от повреждане касетата или вашия видеокасетофон.  
Качеството на неподвижната картина може леко да се подобри чрез натискане на ▲ или ▼.

4. Натиснете ►, за да продължите възпроизвеждането от вашата касета.

#### Възпроизвеждане с двойно по-висока скорост:

Натиснете бутон "►" по време на нормално възпроизвеждане. Касетата ще се възпроизвежда с двойно по-висока скорост и без звук.

Натиснете бутон "►" за да се върнете към възпроизвеждане с нормална скорост.

#### Търсене на картина:

По време на възпроизвеждане натиснете или **FORWARD**, или **BACKWARD**, за да можете бързо да пренавиете лентата (7 пъти по-бързо, отколкото при нормално възпроизвеждане), при което ще можете да виждате къде се намирате.

#### Логическо търсене:

По време на бързо пренавиване напред или назад,

натиснете и задръжте ◀ или ▶ картината се възпроизвежда при скорост 7 пъти по-голяма от нормалната скорост на възпроизвеждане.

5. **Бавно движение при възпроизвеждане, Совалка :**  
По време на възпроизвеждане или при неподвижна картина натиснете ◀ или ▶.  
Можете да получите следните скорости на възпроизвеждане:  
(REV, PB5-, PB1-, still, SLW, PLAY, 2PLY, CUE)  
За да изключите бавното движение и совалката, натиснете желаната функция.

По време на бавното движение и совалката, в картината могат да се появят шумови линии според състоянието на касетата. Ако в картината има смущения, намалете ги с ▲ или ▼.

6. Натиснете **STOP**, за да спрете възпроизвеждането.  
Натиснете **EJECT**.  
Ако е достигнат края на лентата, вашият видеокасетофон автоматично ще спре възпроизвеждането, ще пренавие касетата, ще спре и ще я извади.

#### CM SKIP – Прескачане на реклама:

При възпроизвеждането на видеокасети, тази функция ви дава възможност да прескачате рекламните паузи чрез пренавиване напред, а след това да възстановявате нормалното възпроизвеждане.

Докато се възпроизвежда видеокасетата, натиснете **CM SKIP** на дистанционното, за да прескочите рекламната (или друг програмен материал).

За прескачане можете да натискате многократно **CM SKIP**:

|              |             |
|--------------|-------------|
| 1 натискане  | 30 секунди  |
| 2 натискания | 60 секунди  |
| 3 натискания | 90 секунди  |
| 4 натискания | 120 секунди |
| 5 натискания | 150 секунди |
| 6 натискания | 180 секунди |

#### OPR – Оптимална картина

Тази функция автоматично подобрява качеството на възпроизвежданата картина, като настройва вашия видеокасетофон към състоянието на лентата. Моля обърнете внимание, че иконата OPR ( ) ще се появи само при възпроизвеждане в този режим, когато се възпроизвежда касета.

1. Натиснете i.
2. Натиснете ◀ или ▶ за да изберете (OPR).
3. Натиснете OK.
4. Натиснете ▲ или ▼ неколккратно, за да изберете: **OFF**, **SOFT** или **SHARP**.

Моля, забележете, че можете да настроите OPR само когато се възпроизвежда видеокасета.

5. Натиснете i, за да се върнете към екрана.

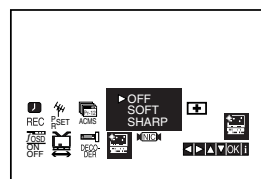

### I TR – Незабавен запис с таймер

Вашият видеокасетофон ви позволява да правите записи, като използвате различни прости методи:

**I TR – Незабавен запис с таймер** стартира незабавно запис със зададена продължителност или до свършване на видеокасетата.

Вашият видеокасетофон има вградена функция "дълго възпроизвеждане" (LP – Long Play), която ви дава възможност да правите запис на видеокасета с до два пъти по-голяма продължителност. Например, продължителността на записа на една касета E-180 ще бъде до 180 минути при стандартно възпроизвеждане (SP – Standard Play), а при LP ще имате възможност да запишете до 360 минути. Моля, забележете, че ще има лека загуба на качеството на картината и звука при използване на LP.

1. Проверете дали правилно сте свързали вашия видеокасетофон, както е описано по-горе в настоящето ръководство.  
Натиснете **POWER**, за да включите вашия видеокасетофон.
2. Поставете видеокасета, незащитена срещу запис, в вашия видеокасетофон.  
Видеокасетата трябва да бъде с прозорчетата нагоре, а стрелката да сочи в противоположна на вас посока.
3. Натиснете **▲** или **▼**, за да изберете номера на програмата, която искате да записвате.  
Можете да избирате и директно номер на програма, като използвате цифровите бутони на дистанционното.
4. Ако желаете да записвате директно от SCART или RCA входовете, неколккратно натиснете **AV**, докато на дисплея не се покаже входът, от който искате да записвате.  
**AV 1** за запис от входа EURO AV1 SCART на гърба на вашия уред.  
**AV 2** за запис от гнездо EURO AV2 DECODER на гърба на вашия уред.  
**AV 3** за запис от входовете VIDEO IN и AUDIO IN (ляв и десен) на предния панел на вашия уред.
5. Натиснете **LP**, ако желаете да записвате в режим "дълго възпроизвеждане" (LP) или "стандартно възпроизвеждане" (SP).  
При SP се получава висококачествена картина и звук, обаче LP осигурява два пъти по-голяма продължителност от SP.
6. Натиснете **REC/I TR**, за да започнете записа.  
Натиснете **REC/I TR** няколко пъти.  
Всяко следващо натискане увеличава времето на записа с 30 минути, докато не достигнете максимума от 9 часа.

7. Натиснете **PAUSE/STEP**, за да избегнете записа на нежелани сцени.

Натиснете **PAUSE/STEP**, за да продължите записа.

Можете да направите пауза при запис на касета максимум до 5 минути; на дисплея се появява **RECP**, докато касетата е в пауза. След 5 минути вашият видеокасетофон ще спре записа, за да предотврати повреда на касетата или на вашия видеокасетофон.

8. Натиснете **STOP**, за да прекратите записа.  
Натиснете **EJECT**.

#### Забележки:

- Ако не желаете да правите запис (което лесно може да стане по случайност!) на дадена видеокасета, отстранете защитната пластинка на задния ръб на видеокасетата.
- Възможно е да се прави запис на видеокасета, чиято защитна пластинка е отстранена, като покриете отвора с тиксо.
- Не забравяйте, че можете да записвате една програма, докато гледате друга, като стартирате незабавен запис чрез натискане на **TV/VCR**, за да се появи индикаторът **TV** на дисплея, а след това изберете различен канал на своя телевизор.

## Работа с уреда

### Запис с таймер с използване на екранния дисплей

Можете да зададете до седем събития за запис с таймер в рамките на един месец от текущата дата.

#### Забележка:

Преди настройка на таймера, проверете дали сте настроили правилно часовника на видеокасетофона и дали знаете кои канали на вашия видеокасетофон сте настроили на телевизионни станции.



1. Поставете в вашия видеокасетофон видеокасета, незащитена срещу запис.  
Видеокасетата трябва да бъде с прозорчетата нагоре, а стрелката да сочи в противоположна на вас посока.

2. Натиснете **i**.

Натиснете **◀** или **▶** за да изберете **REC** (  ).

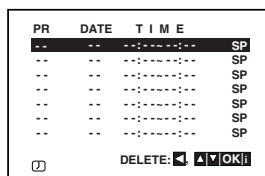
Натиснете **ENTER/OK**.



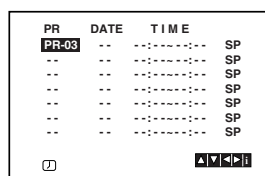

3. Натиснете **ENTER/OK**, за да започнете настройката на събитието за запис с таймер.
4. Използвайте **PR/TRK** (  /  ) за да въведете станцията, от която желаете да записвате, а след това натиснете **▶**.



#### Забележка:

Ако всички събития за запис с таймер са пълни, натиснете **▲** или **▼** за да изберете събитието, което желаете да премахнете и заместите.  
Натиснете **◀** за да изтриете събитието.

5. Използвайте **PR/TRK** (  /  ) за да въведете датата на програмата.  
Ако натиснете **ENTER/OK** преди въвеждане на датата, можете да изберете една от следните автоматизирани функции за запис.  
Натиснете **◀** или **▶** за да изберете, а след това натиснете **ENTER/OK** за потвърждение.  
**DLY** За запис всеки ден (без събота и неделя) по едно и също време.  
**SU~SA** За запис всяка седмица по едно и също време.

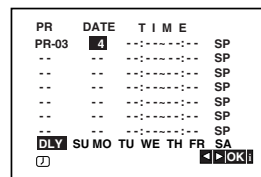

6. Използвайте бутони **▲**/**▼**/**◀**/**▶** за да въведете час на начало и край на програмата, която желаете да запишете.

Моля обърнете внимание на това, че вашето DVD+VCR-устройство използва 24-часов часовник. Например 1 ч. следобед ще се показва като 13:00.

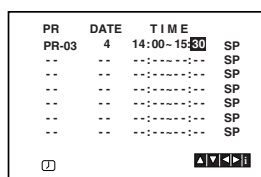

7. Натиснете **▶** за да изберете скоростта на записа.  
Натиснете **▲** или **▼** за да изберете желаната скорост на запис (SP, IP или LP).  
Режим IP определя колко лента е останала и превключва скоростта от SP към LP, ако е необходимо, за да довърши записа на програмата.

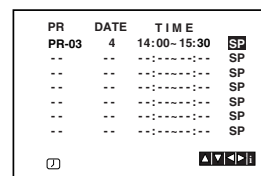



### Запис с таймер с използване на екранния дисплей (продължение)

8. Натиснете **i** за да въведете друго събитие за запис с таймер, и следвайте указанията в стъпки от 3 до 7. Проверете дали данните за събитието за запис с таймер са точни.

Натиснете **i** за да се върнете към екрана.

9. Натиснете **POWER**, за да превключите вашето DVD+VCR-устройство в режим "Готовност на таймера".

#### Забележка:

**Режимът 1W не работи в режим на готовност за запис с таймер.**

На дисплея се появява символът на таймера (⌚) докато вашето DVD+VCR-устройство чака да направи записа.

10. Натиснете **POWER** за край на записа с таймер.

#### Забележки:

- DVD+VCR-устройството автоматично ще се изключи, когато записът с таймер завърши.
- По време на режим „Готовност на таймера” режимите DVD и VCR (видеокасетофон) не могат да функционират. За да използвате DVD+VCR-устройството, натиснете **POWER**. След като използвате DVD или VCR, отново натиснете **POWER**, за да поставите VCR (видеокасетофона) в режим на „Готовност за запис с таймер”.
- Ако по-късно желаете да заличите или промените някоя от настройките за събитие в паметта на таймера, можете да го направите, без да се налага да въвеждате отново цялата информация за таймерното събитие. Просто извикайте екрана на таймерните събития. Натиснете **▲** или **▼** за да изберете събитието, което желаете да заличите или промените.

Натиснете **◀** за да заличите събитието ... или

Натиснете **OK**, за да го промените; после натиснете **◀** или **▶** за да изберете: станция, дата, начален и краен час и LP. Натиснете **▲** или **▼** за да въведете правилната информация.

- **Ако събитията за запис с таймер се застъпват...** Проверете дали зададените часове на събитията за запис с таймер не се застъпват. Ако да, по-рано започващата програма винаги ще има предимство.

#### Например:

Програма 1 е програмирана да започне в 16:00 и да свърши в 17:00.

Програма 2 е програмирана да започне в 16:30 и да свърши в 17:30.

(В този случай Програма 1 ще се запише изцяло, а от Програма 2 ще се запишат само последните 30 минути).

- За да гледате DVD по време на режим готовност за запис с таймер, натиснете **DVD**, за да превключите на режим DVD.

### Система Hi-Fi за стереозвук

Вашият видеокасетофон ще записва и възпроизвежда Hi-Fi стереозвук. Освен това, той има NICAM дигитален декодер на стереозвук. Това ви позволява да записвате и възпроизвеждате звука по няколко различни начина. Видеокасетите, записани на вашия видеокасетофон, имат нормална моно аудиописта и две Видео касета Hi-Fi стерео аудиописти. Тези стереописти ви позволяват да правите аудиозапис в режим "Hi-Fi стерео" или "двуезичен" от телевизионни емисии, стерео аудиосистеми, видеодискове и от друг Hi-Fi видеокасетофон.

1. Дигиталният звуков декодер NICAM на вашия видеокасетофон ви позволява да слушате както предавания с NICAM звук, така и стандартен стереозвук, двуезичен и монофоничен звук. Конкретният тип на звука, който се приема или записва, се показва на телевизионния екран за кратко, за няколко секунди:

#### STEREO NICAM

Звукът автоматично се записва на Hi-Fi стерео- и монопистите на видеокасетата.

#### BIL NICAM

И двата аудиоканала ще бъдат записани на Hi-Fi стереопистите. Основният езиков канал (ляв) ще бъде записан върху моно пистата на видеокасетата.

#### MONO

Звукът се записва върху Hi-Fi пистите и моно пистата на видеокасетата без разделяне.

2. Натиснете **AUDIO** неколкократно, докато не се появи желаният аудиорежим.
3. Изборът е: **STEREO**, **LEFT** (ляв канал), **RIGHT** (десен канал) и **MONO**. При възпроизвеждане в **BIL NICAM** основният език се извежда по левия канал, а вторият език се извежда същевременно по десния канал, когато аудиоизходът е зададен да бъде **STEREO**. Основният език ще се извежда по двата канала, когато аудиоизходът е зададен да бъде **MONO**.  
Моля, забележете, че когато се регулира управлението на настройката, Hi-Fi стереозвукът може да се преобразува в **MONO**.

### Екранен дисплей (F.OSD)

Вие можете лесно да изведете върху телевизионния екран текущото време или брояча на лентата, оставащото време от касетата, датата, месеца, годината, деня от седмицата, програмния канал, скоростта на касетата и работния режим на вашия видеокасетофон. Ако тече запис, тези показания на екранния дисплей няма да се запишат върху касетата.

1. Натиснете **CLK/CNT**, за да се покаже екранния дисплей.  
Натиснете **CLK/CNT** неколкократно, за да се придвижите през опциите на дисплея. Броячът на лента и оставащото време ще се появят, ако е заредена касета.
2. След 3 секунди повечето от показанията на екранния дисплей ще изчезнат, оставяйки само часовника или брояча на лентата върху екрана.  
Натиснете **CLK/CNT** отново, за да премахнете всички показания от телевизионния екран.

### Спиране на касетата чрез дигиталния брояч

Дигиталният брояч на лентата може да бъде показан на дисплея вместо часа чрез натискане на **CLK/CNT** върху дистанционното управление. Дигиталният брояч на лентата показва относителните позиции на записите върху лентата на касетата.

1. Натиснете **CLK/CNT**.  
Натиснете **CLEAR**, за да поставите брояча на 0:00:00.  
Натиснете **▶** или започнете запис.  
Броячът на лентата ще покаже действителното време на възпроизвеждане в часове, минути и секунди.
2. Натиснете **STOP**, когато възпроизвеждането или записът свърши.  
Натиснете **BACKWARD**.  
Лентата ще се пренавие и ще спре автоматично, когато броячът се върне на 0:00:00.

### Настройка на декодер

Вече описахме как да свържете декодер за платена телевизия, като например CANAL+ или PREMIERE, на стр. 9. За запис от кодирана станция не трябва да настройвате нищо. Просто изберете станцията и изчакайте за кратко, докато започне декодирането.

1. Натиснете **i**.  
На телевизионния екран се появява главното меню.  
Натиснете **◀** или **▶** за да изберете **DECODER**.  
Натиснете **ENTER/OK**.
2. Натиснете **▲** или **▼** за да направите избор.  
**ON**: Когато декодерът е свързан към AV2 гнездото.  
**OFF**: Когато друг видеокасетофон е свързан към AV2 гнездото.
3. Натиснете **i** за да се върнете към телевизионната картина.

## Допълнителни операции – част VCR

### Video Doctor – Видеолекар (Автодиагностика)

Тази опция ви информира, че някъде има проблем с вашия видеокасетофон. На екрана на телевизора се появяват съобщения за грешки.

1. Натиснете **i**.  
Натиснете ◀ или ▶ за да изберете **Ⓜ**.  
Натиснете **ENTER/OK**.

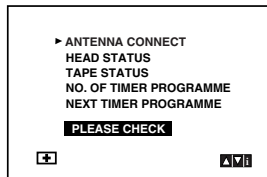
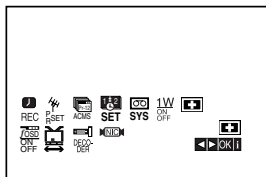

2. Натиснете ▲ или ▼ за да уточните проблема.

#### ANTENNA CONNECT (Свързване на антена)

##### ● PLEASE CHECK (Моля проверете):

Включете антената добре в антенното гнездо.

#### HEAD STATUS (Състояние на главата)

##### ● PLEASE CLEAN (Моля, почистете):

Почистете видеоглавите.

#### TAPE STATUS (Състояние на касетата)

##### ● NOT RECORDABLE (Непозволяваща запис):

Поставете касета, която има защитна пластина.

#### NO. OF TIMER PROGRAMME (Номер на програмата за запис с таймер)

##### ● 2

Показва номера на програмата за запис с таймер.

#### NEXT TIMER PROGRAMME (Следваща програма за запис с таймер)

##### ● PR-01 26 10:00~11:00 SP

Показва текущото състояние на записа с таймер.

3. Натиснете **i** за да затворите менютата на телевизионния екран.

### Защита от деца (Lock)

Управляващите бутони върху предния панел на вашия видеокасетофон могат да бъдат изключени, така че уредът да се управлява само с използване на дистанционното управление.

1. Натиснете **LOCK**.  
Ⓜ и на дисплея се появява **SAFE** (обезопасен).  
Всички бутони на вашия видеокасетофон се изключват и не могат да работят.  
Ако някой бутон върху предния панел на вашия уред бъде натиснат, на дисплея ще мига надпис "SAFE" в продължение на няколко секунди.
2. За да изключите защитата от деца, натиснете **LOCK OFF** ще изчезне от дисплея.

### Съвместимост с широкоекранен телевизор 16:9

Вашият видеокасетофон може да записва и възпроизвежда програми за широкоекранен телевизор с формат на екрана 16:9. За успешно записване на програми с широкоекранен формат, от телевизионната станция трябва да се излъчва правилно сигналът за широкоекранни телевизори.

1. Включете вашия видеокасетофон.  
Натиснете **i**.  
Натиснете ◀ или ▶ за да изберете **Ⓜ**.  
Натиснете **ENTER/OK**.

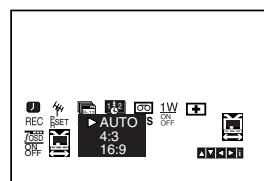
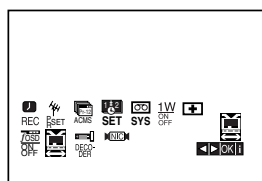

2. Натиснете ▲ или ▼ неколккратно, за да изберете: **AUTO**, **4:3** или **16:9**.

#### **AUTO** (само в режим на възпроизвеждане)

Автоматично възпроизвежда програми с широкоекранен формат като програми с широкоекранен формат, а програмите с нормален формат – като програми с нормален формат.

#### **4:3**

За възпроизвеждане и записване само на записи с нормален формат (4:3).

#### **16:9**:

За възпроизвеждане и записване само на записи с широкоекранен формат (16:9).

3. Натиснете **i**, за да отстраните менютата от телевизионния екран.  
За да можете да гледате възпроизвеждане с широкоекранен формат, трябва да свържете вашия видеокасетофон към телевизора със **SCART** кабел.

### Режим 1W (Режим на енергоспестяване)

Поставете **1W ON/OFF** на **ON** (вкл.), за да въведете вашия **DVD+VCR** в икономичен енергоспестяващ режим. На дисплея не се показва нищо.

1. Натиснете **i**.  
На телевизионния екран се появява главното меню.  
Натиснете ◀ или ▶, за да изберете **1W ON/OFF**.  
Press **ENTER/OK**.
2. Натиснете ▲ или ▼, за да изберете **ON**(вкл).
3. Натиснете **i**.

#### Забележки:

Някои функции може да не работят в режим **1W**.

- Режим **1W** не работи в режим на готовност за запис с таймер и когато изключите захранването на **DVD+VCR** след приемане на кодирани телевизионни сигнали (**CANAL+** или **PREMIERE**).
- Кодирани телевизионни сигнали (**CANAL+** или **PREMIERE**) не се декодират в режим **1W**.

## Допълнителни операции – Видеокасетофон

### Запис от външни уреди

Можете да записвате от външни уреди, като например видеокамера или видеокасетофон, свързани към някой от входовете на DVD+VCR.

1. Уверете се, че уредът, от който искате да записвате, е свързан правилно към DVD+VCR.
2. Натиснете AV неколккратно, за да изберете вход от външен източник, от който ще записвате.

**AV 1** за запис от гнездо EURO AV1 SCART на гърба на вашия уред.

**AV 2** за запис от гнездо EURO AV2 DECODER на гърба на вашия уред.

**AV 3** за запис от гнезда VIDEO IN и AUDIO IN (ляв (L) и десен (R)) отпред на вашия уред.

3. Поставете годна за запис касета.
4. Задайте режим на запис (SP или LP), според желанието ви, като натиснете неколккратно LP.
5. Пуснете възпроизвеждането на касетата или диска на външния уред. Ако към вашия DVD+VCR е свързан телевизор, можете да гледате възпроизвеждането на видеокартината.
6. Натиснете веднъж REC/I TR за начало на записа. На дисплея светва индикаторът REC.
7. За спиране на записа натиснете STOP.

#### Забележки:

- Преди запис проверете началната позиция на записа.
- Ако вашият източник е защитен срещу презапис с CopyGuard, няма да можете да го запишете с този уред. Вж. "Авторски права" на стр. 5 за повече подробности.
- За запис с фиксирана продължителност вж. "Незабавен запис с таймер".

### Копиране от DVD на VCR (видеокасетофон)

Можете да копирате съдържанието на DVD диск върху Видео касета.

1. Поставете диска, който искате да копирате, в гнездото за DVD и го затворете.
2. Поставете празна видеокасета в гнездото на видеокасетофона.
3. Намерете на DVD мястото, откъдето искате да започне копирането, като използвате функциите ►, BACKWARD (назад), FORWARD (напред) и PAUSE (пауза). За най-добри резултати поставете възпроизвеждането на пауза на мястото, откъдето искате да започне записът.
4. Натиснете REC/I TR на дистанционното управление. DVD влиза в режим на възпроизвеждане (PLAY), а видеокасетофонът влиза в режим на запис (RECORD). Ако се появи менюто на DVD диска, може да се наложи да натиснете ръчно ►, за да започне копирането.
5. Когато възпроизвеждането на DVD завърши, натиснете STOP, за да спрете копирането.

#### Забележки:

- Ако DVD дискът, от който се опитвате да копирате, е защитен срещу презапис, няма да можете да копирате диска. Не е разрешено да се копират DVD или други дискове, кодирани от Macrovision. На дисплея се показва "LOCK".
- Трябва да прекратите процеса на копиране ръчно, когато филмът от DVD диска свърши, защото уредът може да започне възпроизвеждането отново и записът да се повтори.
- Когато по време на копирането спрете възпроизвеждането на DVD диска, записът на видеокасетофона спира автоматично.

## Възпроизвеждане - Общи функции

### Основни функции

| Бутони         | Функции  | Дискове                              |
|----------------|--|--------------------------------------|
| (OPEN / CLOSE) | Отваря и затваря гнездото на диска.  | <b>ALL</b>                           |
| (PAUSE)        | По време на възпроизвеждане натиснете , за да преустановите временно възпроизвеждането.<br>Натискайте многократно , за да възпроизвеждате кадър по кадър.  | <b>ALL</b><br><b>DVD</b> <b>DivX</b> |
|                | По време на възпроизвеждане натиснете  или  за да отидете на следващата глава/писта (песен) или да се върнете в началото на текущата глава/писта (песен).<br>Натиснете  кратко два пъти, за да се върнете на предишната глава/писта (песен).   | <b>ALL</b>                           |
|                | По време на възпроизвеждане натиснете  или  няколкократно, за да изберете желаната скорост за претърсване.<br>DVD, DivX диск: 4 степени<br>MP3, WMA, аудио CD: 3 степени   | <b>ALL</b>                           |
| REPEAT         | Докато възпроизвеждането е в пауза, натиснете   няколкократно, за да възпроизвеждате забавено (4 степени).<br>По време на възпроизвеждане натиснете REPEAT няколкократно, за да изберете желанния режим на повторение.<br>DVD видеодискове: Chapter/Title/Off (глава/ заглавие/ изкл.)<br>Аудио CD, DivX/MP3/WMA дискове: Track/All/Off (писта (песен)/ всички/ изкл.) | <b>DVD</b> <b>DivX</b><br><b>ALL</b> |
| A-B            | Натиснете бутони A-B по веднъж, за да изберете точка A и точка B за повторение на откъса от точка A (начална точка) до точка B (крайна точка).   | <b>DVD</b> <b>DivX</b><br><b>ACD</b> |
| ZOOM           | По време на възпроизвеждане или режим на пауза натиснете ZOOM, за да увеличите видеоизображението (4 степени).<br>Можете да се движите през увеличеното изображение с помощта на бутони    .<br>За изход натиснете CLEAR.  | <b>DVD</b> <b>DivX</b>               |
| RANDOM         | По време на възпроизвеждане или в режим „Стоп“ натиснете RANDOM за възпроизвеждане в произволна последователност.  | <b>ACD</b> <b>MP3</b><br><b>WMA</b>  |
| TITLE          | Ако текущото DVD заглавие има меню, на екрана се появява менюто на заглавието. В противен случай може да се появи менюто на диска.   | <b>DVD</b>                           |
| DISC MENU      | На екрана се появява менюто на диска.  | <b>DVD</b>                           |
| (ANGLE)        | По време на възпроизвеждане на DVD диск, който съдържа сцени, записани с камера под различни ъгли, натиснете БГЪЛ няколкократно, за да изберете желанния ъгъл.   | <b>DVD</b>                           |
| (SUBTITLE)     | По време на възпроизвеждане натиснете СУБТИТРИ последователно, за да изберете желанния език за субтитрите.   | <b>DVD</b> <b>DivX</b>               |
| (AUDIO)        | По време на възпроизвеждане натиснете АУДИО няколкократно, за да чуete звук на друг език или друга аудиописта.   | <b>DVD</b> <b>DivX</b>               |

## Работа с уреда

### Възпроизвеждане на DVD:

- Ако натиснете ►► веднъж по време на възпроизвеждане с повторение на глава или писта (песен), възпроизвеждането с повторение се отменя.
- При някои DVD дискове функцията Zoom (увеличение) може да не действа.
- Когато възпроизвеждате DVD диск, съдържащ сцени, записани под различни ъгли на камерата, индикаторът за ъгъл ще мига на телевизионния екран по време на сцени, записани под различни ъгли, което означава, че е възможно превключване на ъглите.
- Функцията за повторение A-B е налична само за текущата писта на аудио CD.

### Допълнителни функции

#### Time Search (търсене по време) **DVD** **DivX**

За да започнете възпроизвеждане от някой избран момент от диска:

1. Натиснете DISPLAY по време на възпроизвеждане.
2. Натиснете ▲ / ▼, за да изберете иконата на часовника и на екрана се появява "--:--:--".
3. Използвайте цифровите бутони, за да въведете желаното време за начало в часове, минути и секунди от ляво на дясно. Ако въведете грешна цифра, натиснете CLEAR, за да изтриете цифрата, която сте въвели, а след това въведете правилната цифра.
4. Натиснете ENTER, за да потвърдите. Възпроизвеждането започва от избраното време.

### Marker Search (търсене по маркер)

**DVD** **DivX**

#### За да въведете маркер

Можете да започнете възпроизвеждане от максимум девет запаметени точки. За да въведете маркер, натиснете MARKER на желаното място на диска. Иконата на маркера се появява за кратко на телевизионния екран. За да въведете още маркери, максимум девет, повторете операцията.

#### Извикване на маркирана сцена или изтриване на маркер

1. По време на възпроизвеждане на диска натиснете SEARCH. На екрана се появява менюто Marker Search (търсене по маркер).
2. В рамките на 10 секунди натиснете ◀ / ▶, за да изберете маркирана сцена, която искате да извикате или чийто маркер искате да изтриете.
3. Натиснете ENTER и възпроизвеждането започва от маркираната сцена. Или натиснете CLEAR и маркерът на сцената се изтрива от списъка.
4. Можете да възпроизведете всеки маркер чрез въвеждане на номера му в менюто Marker Search (търсене по маркер).

#### Last Scene Memory (памет на последната сцена)

**DVD** **ACD**

Този плейер запаметява последната сцена от последния гледан диск. Последната сцена остава в паметта, дори и ако извадите диска от плейера или изключите плейера. Ако поставите диска, от който има запаметена сцена, сцената автоматично се извиква.

#### Забележка:

Този плейер не запаметява сцена от диск, ако изключите плейера, преди да завършите възпроизвеждането на диска.

#### Screen Saver (скрийнсейвър)

Скринсейвърът се появява, когато оставите DVD плейера в режим "Стоп" за около пет минути.

## Възпроизвеждане на аудио CD или MP3/WMA файл

Този уред може да възпроизвежда аудио CD дискове или носители със записани върху тях MP3/WMA файлове.

### MP3/ WMA/ Audio CD

Щом поставите носител със записани върху него MP3/WMA файлове или аудио CD диск, на телевизионния екран се появява меню. Натиснете ▲ / ▼ , за да изберете пистата (песента) / файла, а след това натиснете PLAY или ENTER и възпроизвеждането започва. Можете да използвате различни функции на възпроизвеждане. Направете справка на стр. 27-28.

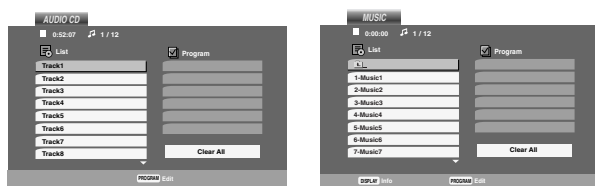

### ID3 TAG

- Когато възпроизвеждате файл, съдържащ информация, като например заглавия на писти (песни), можете да видите информацията, като натиснете DISPLAY. [ Песен, изпълнител, албум, коментар, жанр ]

### Съвети:

- Натиснете DISC MENU, за да се придвижите към следващата страница.
- Върху CD с MP3/WMA и JPEG файлове можете да превключвате между MP3/WMA и JPEG. Натиснете върху думата TITLE (заглавие), MUSIC (музика) или РНОТО (снимки) в горната част на менюто, когато думата е осветена.

### Съвместимостта на MP3 / WMA файлове с този плейер е ограничена както следва:

- Честота на дискретизация: в рамките на 8 - 48 kHz (MP3), в рамките на 32 – 48 kHz (WMA)
- Скорост в битове: в рамките на 8 - 320 kbps (MP3), 32 - 384 kbps (WMA)
- Плейерът не може да чете MP3 / WMA файлове, които имат разширение, различно от “.mp3” / “.wma”.
- Физическият формат на CD-R трябва да бъде “ISO 9660”.
- Ако записвате MP3 / WMA файлове с помощта на софтуер, който не може да създава файлова система (напр. Direct-CD), възпроизвеждането на MP3/WMA файлове е невъзможно. Препоръчваме ви да използвате Easy-CD Creator, който създава файлова система ISO 9660.
- Имената на файловете трябва да съдържат максимум 8 букви и трябва да имат разширение .mp3 или .wma.
- Те не трябва да съдържат специални знаци, като / ? \* : “ < > | и т. н.
- Общият брой на файловете в една папка трябва да бъде по-малък от 1000 файла.

## Програмирано възпроизвеждане

Функцията „Програмиране” ви дава възможност да съхраните в паметта на плейера заглавията на вашите любими писти (песни) от всеки диск.

Програмата може да съдържа до 30 писти (песни).

1. Поставете аудио CD или носител, върху който са записани MP3/WMA файлове. Появява се меню AUDIO CD или MUSIC.

2. Натиснете PROGRAM. Появява се знакът © .

### Забележка:

Натиснете PROGRAM още веднъж, за да излезете от режима на редактиране на програмата, след което знакът © изчезва.

3. Изберете писта (песен) от “List” (списък), а след това натиснете ENTER, за да поставите избраната писта (песен) в списъка “Program” (програма). За да поставите още писти (песни) в списъка, повторете операцията.
4. От списъка “Program” изберете пистата (песента), с която желаете да започне възпроизвеждането.
5. Натиснете PLAY или ENTER, за да започне възпроизвеждането. То започва в последователността, в която сте програмирали пистите (песните). Възпроизвеждането спира, след като всички писти (песни) от списъка “Program” бъдат възпроизведени по веднъж.
6. За връщане към нормално възпроизвеждане от програмирано възпроизвеждане изберете една писта (песен) от списъка, след което натиснете PLAY.

### Повторение на програмирани писти (песни)

Натиснете REPEAT, за да изберете желният режим на повторение.

- Track: повтаря текущата писта (песен)
- All: повтаря всички писти (песни) от списъка “Program”.
- Off (няма визуализация): възпроизвеждането не се повтаря.

### Забележка:

Ако натиснете ►► веднъж по време на възпроизвеждане на писта (песен) с повторение, възпроизвеждането с повторение се отменя.

### Изтриване на писта (песен) от списъка “Program”

1. По време на режим “СТОП” натиснете PROGRAM и на екрана се появява знакът © .
2. Използвайте ▲▼◀▶, за да изберете пистата (песента), която желаете да изтриете от програмния списък.
3. Натиснете CLEAR. За да изтриете още писти (песни) от списъка, повторете стъпки 1~3.

### Изтриване на целия програмен списък

1. По време на режим „СТОП” натиснете PROGRAM и на екрана се появява знакът © .
2. Използвайте ▲▼◀▶, за да изберете “Clear All” (изтрий всички), а след това натиснете ENTER.

### Забележка:

Програмите се изтриват също и когато захранването бъде изключено или дискът бъде изваден.



## Разглеждане на JPEG файл

Този уред може да възпроизвежда носители, върху които има записани JPEG файлове.

1. Поставете носител, върху който има записани JPEG файлове. На телевизионния екран се появява меню PHOTO (снимки).

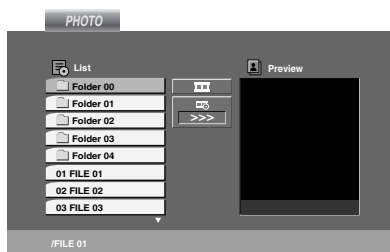

2. Натиснете ▲ / ▼, за да изберете папка, и натиснете ENTER. Появява се списък с файловете в папката.
3. Ако желаете да разгледате конкретен файл, натиснете ▲ / ▼, за да осветите файла и натиснете ENTER или PLAY.
4. За да се върнете към меню PHOTO, докато разглеждате изображения, натиснете STOP.

### Съвети:

- Ако сте в списък с файлове и желаете да се върнете в предишния списък с папки, използвайте бутони ▲ / ▼, за да осветите [ ] и натиснете ENTER.
- Натиснете DISC MENU, за да се придвижите към следващата страница.
- Има три опции за скорост на слайдове [ ] : >>> (бърза), >> (нормална) и > (бавна). Използвайте ▲ ▼ ◀ ▶, за да осветите [ ] . След това използвайте ◀ / ▶, за да изберете опцията, която желаете да използвате, а след това натиснете ENTER.
- При диск с MP3/WMA и JPEG файлове можете да превключвате между MP3/WMA и JPEG. Натиснете върху думата TITLE (заглавие), MUSIC (музика) или PHOTO (снимка) в горната част на менюто, когато думата е осветена.
- Докато разглеждате изображение, натиснете RETURN, за да се скрие менюто за помощ.

### Разглеждане на слайдове (Slide Show)

Използвайте ▲ ▼ ◀ ▶, за да осветите [ ] (Slide Show - разглеждане на слайдове), а след това натиснете ENTER.

### Неподвижна картина

1. Натиснете PAUSE/STEP по време на разглеждане на слайдове. Плейърът сега ще влезе в режим "ПАУЗА".
2. За да се върнете към разглеждането на слайдове, натиснете PLAY или натиснете отново PAUSE/STEP.

### Придвижване към друг файл

Натиснете ◀◀ или ▶▶ или курсор (◀ или ▶) веднъж, докато разглеждате изображение, за да се придвижите към следващия или предишния файл.

### Увеличение на изображението (Zoom)

По време на разглеждане на изображения натиснете ZOOM, за да увеличите видеоизображението (3 степени). Можете да се придвижвате през увеличената картина с помощта на бутоните ◀ ▶ ▲ ▼.

### Завъртане на картина

Натиснете ▲ / ▼ по време на показване на картина, за да завъртите картината по посока на часовниковата стрелка или обратно на часовниковата стрелка.

### Слушане на музика от MP3 файлове и гледане на картини

Можете да разглеждате файлове, докато слушате музикални MP3 файлове, записани на същия диск.

1. Поставете в плейъра диск, съдържащ двата типа файлове.
2. Натиснете TITLE, за да се покаже меню PHOTO.
3. Натиснете ▲ / ▼, за да изберете фотофайл.
4. Използвайте ▶ / ▼, за изберете икона [ ] , а след това натиснете ENTER. Възпроизвеждането започва. То продължава, докато не натиснете STOP.

### Съвет:

За да слушате само желаната от вас музика, докато гледате картина, програмирайте желаните писти от менюто MUSIC, а след това продължете, както по-горе.

### Съвместимостта на JPEG дискове с този плейер е ограничена както следва:

- В зависимост от размера и броя на JPEG файловете на този уред може да му е необходимо много време, за да ги прочете. Ако до няколко минути не видите екранен дисплей, това означава, че някои от файловете са твърде големи – намалете разделителната способност на JPEG файловете до по-малко от 5 милиона пиксела и запишете друг диск.
- Общият брой на файловете в една папка трябва да бъде по-малък от 1000 файла.
- Някои дискове може да са несъвместими поради различен формат на записване или състояние на диска.
- Всички избрани файлове трябва да имат разширение ".jpg" при копиране в CD проекта.
- Ако даден файл има разширение ".jpe" или ".jpeg", моля преименувайте го на файл с разширение ".jpg".
- Файлови имена без разширение ".jpg" няма да могат да бъдат прочетени от този уред, дори файловете да се появяват като JPEG файлове с изображения в Windows Explorer.

## Възпроизвеждане на DivX филмов файл

С този DVD плейер можете да възпроизведете DivX файл:

1. Поставете носител, върху който е записан DivX файл. На телевизионния екран се появява меню MOVIE.

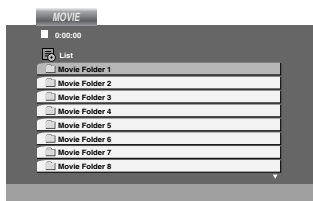

2. Натиснете ▲ / ▼ , за да изберете папка и натиснете ENTER. Появява се списък на файловете в папката.
3. Ако желаете да гледате конкретен файл, натиснете ▲ / ▼ , за да осветите файла, и натиснете ENTER или PLAY. Можете да използвате различни функции на възпроизвеждане. Направете справка на стр. 27-28.
4. Натиснете STOP, за да спрете възпроизвеждането. Появява се меню Movie (филм).

### Съвети:

- Ако сте в списък с файлове и желаете да се върнете към предишния списък с папки, използвайте бутони ▲ / ▼ на дистанционното, за да осветите  и натиснете ENTER.
- Натиснете DISC MENU, за да се придвижите към следващата страница.
- При CD диск с MP3/WMA, JPEG и MOVIE файлове можете да превключвате между менюта MUSIC (музика), PHOTO (снимки) и MOVIE (филм). Натиснете върху думата TITLE (заглавие), MUSIC, PHOTO или MOVIE в горната част на менюто, когато думата е осветена.
- При възпроизвеждане на DivX картината може да не се показва правилно. Настройте системата на вашия телевизор на режим AUTO или PAL-60, за да възстановите картината, ако е възможно.
- Ако субтитрите за DivX са изтеглени от Интернет, те може да не се показват правилно.
- Ако в меню Disc Subtitle setup (настройка на субтитрите от диска) липсва езикът за DivX субтитрите, които желаете да възпроизведете, субтитрите може да не се показват правилно.

### Забележка относно показването на DivX субтитри

Ако субтитрите не се показват правилно по време на възпроизвеждане, натиснете и задръжте SUBTITLE за около 3 секунди, след което натиснете ◀ / ▶ , за да изберете друг код на език, докато субтитрите се покажат правилно.

### Забележка:

Името на файла със субтитри за DivX трябва да се идентифицира с името на DivX файла, който ще се възпроизвежда с този уред.

### Съвместимост на DivX дисковете с този плейер е ограничена както следва:

- Наличният размер разделителна способност на DivX файла е под 720x576 (Ш x В) пиксела.
- Името на файла на DivX субтитрите може да бъде с дължина до 56 знака.
- Ако в DivX файла има код, невъзможен за прочитане, на дисплея може да се появи знак " \_ ".
- Ако броят на екранните кадри е над 30 в секунда, този уред може да не работи нормално.
- Ако видео- и аудиоструктурата на записания файл не е редуваща се, се възпроизвежда или видео, или аудио.
- Ако файлът е записан с GMC, уредът поддържа само с 1-пунктово ниво на запис.

#### \* GMC?

GMC е съкращение на Global Motion Compensation. Това е инструмент за кодиране, специфициран в стандарт MPEG4. Някои MPEG4 енкодери, като DivX имат тази опция. Съществуват различни нива на GMC кодиране, наричани обикновено 1-пунктов, 2-пунктов, или 3-пунктов GMC.

### Възпроизводими DivX файлове

“.avi”, “.mpg”, “.mpeg”

### Възпроизводими DivX субтитри

SubRip(\*.srt/\*.txt)  
SAMI(\*.smi)  
SubStation Alpha(\*.ssa/\*.txt)  
MicroDVD(\*.sub/\*.txt)  
SubViewer 1.0(\*.sub)  
SubViewer 2.0(\*.sub/\*.txt)  
TMPlayer(\*.txt)

### Възпроизводим Codec формат

"DIVX3.xx ", "DIVX4.xx ", "DIVX5.xx ", "MP43 ", "3IVX ".

## Възпроизвеждане на DVD дискове във формат VR

Този уред възпроизвежда DVD-R/RW дискове, записани в DVD-Video формат, който е финализиран с DVD-рекордер.

- Този уред възпроизвежда DVD-RW дискове, записани във формат VR (Video Recording – видеозапис).
1. Поставете диск и затворете гнездото.  
Възпроизвеждането започва автоматично.
  2. Когато натиснете бутон DISC MENU по време на възпроизвеждане, на телевизионния екран се появява меню DVD-VR.

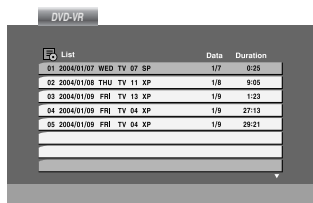

3. Натиснете ▲ / ▼ , за да изберете писта, а след това натиснете PLAY или ENTER и възпроизвеждането започва.
4. Натиснете DISC MENU, за да се придвижите към менюто List (списък).

### Забележка:

- Нефинализирани DVD-R/RW дискове не могат да бъдат възпроизведени на този плейер.
- Някои DVD-VR дискове са записани на DVD рекордер с информация за CPRM. Този плейер не поддържа този вид дискове.

### Какво е "CPRM"?

CPRM е система за защита срещу презапис (с кодираща система), позволяваща само еднократен запис на телевизионни програми. CPRM означава Content Protection for Recordable Media (защита на съдържанието за записваеми носители).

### Управление на други телевизори с дистанционното управление

Можете да управлявате нивото на звука, входния източник и включването на ел. захранването на вашия LG телевизор с доставеното дистанционно управление.

Можете да управлявате нивото на звука, входния източник и включването на ел. захранването и на други телевизори, освен такива с марката LG. Ако вашият телевизор е сред изброените в таблицата по-долу, настройте подходящия код на производителя.

1. Като задържите бутон TV POWER, натиснете цифровите бутони, за да изберете кода на производителя за вашия телевизор (вж. таблицата по-долу).
2. Отпуснете бутона TV POWER.

#### Кодови номера на управляеми телевизори

Ако е даден повече от един код, опитайте се да ги въведете един по един, докато откриете този, който действа на вашия телевизор.

| Производител  | Номер на код           |
|---------------|------------------------|
| LG / GoldStar | 1 (по подразбиране), 2 |
| Zenith        | 1, 3, 4                |
| Samsung       | 6, 7                   |
| Sony          | 8, 9                   |
| Hitachi       | 4                      |

#### Забележка:

- В зависимост от телевизора някои или всички бутони могат да не функционират на вашия телевизор, дори след като сте въвели правилния код на производителя.
- Ако въведете нов номер на код, номерът на кода, въведен преди това, ще се изтрие.
- Когато замените батериите на дистанционното, кодът, който сте задали, може да се върне към настройката по подразбиране. Задайте подходящия код отново.

### Поддръжка и сервиз

Направете справка с информацията в тази глава, преди да потърсите сервизен техник.

#### Боравене с уреда

##### При транспортиране на уреда

Моля, запазете оригиналния кашон и опаковъчните материали. Ако се наложи да транспортирате уреда, за максимална защита го опаковайте отново в оригиналната му фабрична опаковка.

##### Поддържане на външните повърхности чисти

- Не използвайте летливи течности, като например инсектициден спрей, в близост до уреда.
- Не поставяйте гумени или пластмасови изделия в контакт с уреда за продължително време, тъй като те оставят следи по повърхността.

##### Почистване на уреда

За да почистите плейъра, използвайте меко, сухо парче плат. Ако повърхностите са изключително замърсени, използвайте сухо парче плат, леко навлажнено в разтвор на мек течен детергент.

Не използвайте силни разтворители, като алкохол, бензин или разреждател, тъй като те могат да повредят повърхността на уреда.

##### Поддръжка на уреда

DVD плейърът е прецизен продукт на висшите технологии. Ако оптичните четящи лещи и частите, задвижващи диска, са замърсени или износени, качеството на картината се влошава.

В зависимост от средата, в която работи, се препоръчва редовен оглед и поддръжка след всеки 1,000 часа употреба.

За повече подробности моля, обърнете се към най-близкия официален сервизен център.

## Списък на кодовете на езици и държави

### Списък на кодовете на езици

Използвайте този списък, за да въведете желаня език за следните първоначални настройки:  
Disc Audio, Disc Subtitle, Disc Menu.

| Език           | Код  | Език         | Код  | Език               | Код  | Език       | Код  |
|----------------|------|--------------|------|--------------------|------|------------|------|
| Абхазки        | 6566 | Фиджи        | 7074 | Лингала            | 7678 | Сенегалски | 8373 |
| Афарски        | 6565 | Финландски   | 7073 | Литовски           | 7684 | Словашки   | 8375 |
| Африкаанс      | 6570 | Френски      | 7082 | Македонски         | 7775 | Словенски  | 8376 |
| Албански       | 8381 | Фризийски    | 7089 | Малгашки           | 7771 | Сомалийски | 8379 |
| Амехарски      | 6577 | Галицийски   | 7176 | Кашмирски          | 7583 | Испански   | 6983 |
| Арабски        | 6582 | Грузински    | 7565 | Малайлам           | 7776 | Судански   | 8385 |
| Арменски       | 7289 | Немски       | 6869 | Малтийски          | 7784 | Суахили    | 8387 |
| Асамски        | 6583 | Гръцки       | 6976 | Маорски            | 7773 | Шведски    | 8386 |
| Аймарски       | 6588 | Гренландски  | 7576 | Марати             | 7782 | Тагалски   | 8476 |
| Азербайджански | 6590 | Гуарани      | 7178 | Молдавски          | 7779 | Таджикски  | 8471 |
| Башкирски      | 6665 | Гуджарати    | 7185 | Монголски          | 7778 | Тамилски   | 8465 |
| Баски          | 6985 | Хауса        | 7265 | Науру              | 7865 | Татарски   | 8484 |
| Бенгалски      | 6678 | Иврит        | 7387 | Непалски           | 7869 | Телугу     | 8469 |
| Бутански       | 6890 | Хинди        | 7273 | Норвежки           | 7879 | Тайландски | 8472 |
| Бихарски       | 6672 | Унгарски     | 7285 | Ория               | 7982 | Тибетски   | 6679 |
| Бретонски      | 6682 | Исландски    | 7383 | Панджаби           | 8065 | Тигриня    | 8473 |
| Български      | 6671 | Индонезийски | 7378 | Пушу               | 8083 | Тонгански  | 8479 |
| Бирмански      | 7789 | Интерлингва  | 7365 | Персийски          | 7065 | Турски     | 8482 |
| Белоруски      | 6669 | Ирландски    | 7165 | Полски             | 8076 | Туркменски | 8475 |
| Камбоджански   | 7577 | Италиански   | 7384 | Португалски        | 8084 | Туи        | 8487 |
| Каталунски     | 6765 | Японски      | 7465 | Кечуа              | 8185 | Украински  | 8575 |
| Китайски       | 9072 | Явански      | 7487 | Реторомански       | 8277 | Урду       | 8582 |
| Корсиански     | 6779 | Каннада      | 7578 | Румънски           | 8279 | Узбекски   | 8590 |
| Хърватски      | 7282 | Кашмирски    | 7583 | Руски              | 8285 | Виетнамски | 8673 |
| Чешки          | 6783 | Казахски     | 7575 | Самоански          | 8377 | Волапок    | 8679 |
| Датски         | 6865 | Киргизки     | 7589 | Санскритски        | 8365 | Уелски     | 6789 |
| Холандски      | 7876 | Корейски     | 7579 | Шотландски келтски | 7168 | Волоф      | 8779 |
| Английски      | 6978 | Кюрдски      | 7585 | Сръбски            | 8382 | Коса       | 8872 |
| Есперанто      | 6979 | Лаоски       | 7679 | Сърбохърватски     | 8372 | Идиш       | 7473 |
| Естонски       | 6984 | Латински     | 7665 | Шона               | 8378 | Йоруба     | 8979 |
| Фарьорски      | 7079 | Латвийски    | 7686 | Синдхи             | 8368 | Зулуски    | 9085 |

### Списък на кодовете на държави

Изберете код на държавата от този списък.

| Държава         | Код | Държава                  | Код | Държава           | Код | Държава            | Код |
|-----------------|-----|--------------------------|-----|-------------------|-----|--------------------|-----|
| Афганистан      | AF  | Етиопия                  | ET  | Малайзия          | MY  | Саудитска Арабия   | SA  |
| Аржентина       | AR  | Фиджи                    | FJ  | Малдивски острови | MV  | Сенегал            | SN  |
| Австралия       | AU  | Финландия                | FI  | Мексико           | MX  | Сингапур           | SG  |
| Австрия         | AT  | Франция                  | FR  | Монако            | MC  | Словашка република | SK  |
| Белгия          | BE  | Германия                 | DE  | Монголия          | MN  | Словения           | SI  |
| Бутан           | BT  | Великобритания           | GB  | Мароко            | MA  | Южна Африка        | ZA  |
| Боливия         | BO  | Гърция                   | GR  | Непал             | NP  | Южна Корея         | KR  |
| Бразилия        | BR  | Гренландия               | GL  | Холандия          | NL  | Испания            | ES  |
| Камбоджа        | KH  | Острови Хърд и Макдоналд | NM  | Холандски Антили  | AN  | Шри Ланка          | LK  |
| Канада          | CA  | Хонконг                  | HK  | Нова Зеландия     | NZ  | Швеция             | SE  |
| Чили            | CL  | Унгария                  | HU  | Нигерия           | NG  | Швейцария          | CH  |
| Китай           | CN  | Индия                    | IN  | Норвегия          | NO  | Тайван             | TW  |
| Колумбия        | CO  | Индонезия                | ID  | Оман              | OM  | Тайланд            | TH  |
| Конго           | CG  | Израел                   | IL  | Пакистан          | PK  | Турция             | TR  |
| Коста Рика      | CR  | Италия                   | IT  | РПанама           | PA  | Уганда             | UG  |
| Хърватия        | HR  | Ямайка                   | JM  | Парагвай          | PY  | Украйна            | UA  |
| Чешка република | CZ  | Япония                   | JP  | Филипини          | PH  | САЩ                | US  |
| Дания           | DK  | Кения                    | KE  | Полша             | PL  | Уругвай            | UY  |
| Еквадор         | EC  | Кувейт                   | KW  | Португалия        | PT  | Узбекистан         | UZ  |
| Египет          | EG  | Либия                    | LY  | Румъния           | RO  | Виетнам            | VN  |
| Ел Салвадор     | SV  | Люксембург               | LU  | Руска федерация   | RU  | Зимбабве           | ZW  |

## Отстраняване на проблеми

Прочетете инструкциите по-долу за възможната причина на проблема, преди да потърсите сервиз.

| Проблем                                    | Причина  | Решение  |
|--|--|--|
| Няма ел. захранване.                       | <ul style="list-style-type: none"> <li>Кабелът на захранването е изключен.</li> </ul>  | <ul style="list-style-type: none"> <li>Включете или натиснете здраво щепсела в контакта.</li> </ul>  |
| Има захранване, но DVD плейъра не работи.  | <ul style="list-style-type: none"> <li>Не е поставен диск.</li> </ul>  | <ul style="list-style-type: none"> <li>Поставете диск.</li> </ul>  |
| Няма картина.                              | <ul style="list-style-type: none"> <li>Телевизорът не е настроен за прием на DVD сигнали.</li> </ul>   | <ul style="list-style-type: none"> <li>Изберете подходящ режим за видеоприем върху телевизора, за да се появи на екрана картината от DVD плейъра.</li> </ul> |
|  | <ul style="list-style-type: none"> <li>Видеокабелът не е свързан добре.</li> </ul>   | <ul style="list-style-type: none"> <li>Свържете добре видеокабела.</li> </ul>  |
|  | <ul style="list-style-type: none"> <li>Свързаният телевизор не е включен.</li> </ul>   | <ul style="list-style-type: none"> <li>Включете телевизора.</li> </ul>   |
|  | <ul style="list-style-type: none"> <li>Progressive Scan е поставен на "On" в менюто за настройка, но е свързан със стандартен (аналогов) телевизор.</li> </ul> | <ul style="list-style-type: none"> <li>Поставете Progressive Scan на "Off" (вж. стр. 17).</li> </ul>   |
| Няма звук.                                 | <ul style="list-style-type: none"> <li>Уредът, свързан с аудиокабела, не е настроен да получава DVD сигнал.</li> </ul>   | <ul style="list-style-type: none"> <li>Изберете подходящ режим за аудиоприемника, за да можете да чувате звука от DVD плейъра.</li> </ul>                    |
|  | <ul style="list-style-type: none"> <li>Аудиокабелите не са свързани добре.</li> </ul>  | <ul style="list-style-type: none"> <li>Свържете добре аудиокабелите.</li> </ul>  |
|  | <ul style="list-style-type: none"> <li>Захранването на системата, свързана с аудиокабела, е изключено.</li> </ul>  | <ul style="list-style-type: none"> <li>Включете системата, свързана с аудиокабела.</li> </ul>  |
|  | <ul style="list-style-type: none"> <li>Digital Audio Output (дигитален аудиоизход) е в неправилна позиция.</li> </ul>  | <ul style="list-style-type: none"> <li>Поставете Digital Audio Output в правилна позиция и включете отново DVD плейъра чрез натискане на POWER.</li> </ul>   |
| Картината на възпроизвеждане е лоша.       | <ul style="list-style-type: none"> <li>Дискът е замърсен.</li> <li>Телевизионните канали не са настроени добре.</li> </ul>                                     | <ul style="list-style-type: none"> <li>Почистете диска.</li> <li>Проверете настройката, извършете отново настройката.</li> </ul>                             |
|  | <ul style="list-style-type: none"> <li>Поставен е неподходящ диск.</li> </ul>  | <ul style="list-style-type: none"> <li>Поставете подходящ диск. (Проверете типа на диска и регионалния код)</li> </ul>                                       |
| DVD плейърът не започва възпроизвеждане.   | <ul style="list-style-type: none"> <li>Дискът е поставен обратно.</li> </ul>   | <ul style="list-style-type: none"> <li>Поставете диска така, че страната на възпроизвеждането да е отдолу.</li> </ul>  |
|  | <ul style="list-style-type: none"> <li>Дискът не е поставен добре в гнездото.</li> </ul>   | <ul style="list-style-type: none"> <li>Поставете добре диска в ограничителите на гнездото.</li> </ul>  |
|  | <ul style="list-style-type: none"> <li>Дискът е замърсен.</li> </ul>   | <ul style="list-style-type: none"> <li>Почистете диска.</li> </ul>   |
|  | <ul style="list-style-type: none"> <li>Зададено е някакво ниво "Рейтинг".</li> </ul>   | <ul style="list-style-type: none"> <li>Отменете функцията "Рейтинг" или сменете нивото на рейтинг.</li> </ul>  |
|  | <ul style="list-style-type: none"> <li>Между дистанционното управление и DVD плейъра има препятствие.</li> </ul>   | <ul style="list-style-type: none"> <li>Отстранете препятствието.</li> </ul>  |
| Дистанционното управление не работи добре. | <ul style="list-style-type: none"> <li>Батериите на дистанционното управление са изтощени.</li> </ul>  | <ul style="list-style-type: none"> <li>Сменете батериите с нови.</li> </ul>  |
|  | <ul style="list-style-type: none"> <li>В гнездото има друга касета</li> </ul>  | <ul style="list-style-type: none"> <li>Извадете другата касета чрез натискане на Eject .</li> </ul>  |
| Видеокасетата не може да влезе.            | <ul style="list-style-type: none"> <li>Аудиорежимът не е настроен правилно.</li> </ul>   | <ul style="list-style-type: none"> <li>Изберете "STEREO" чрез неколккратно натискане на "AUDIO" върху дистанционното.</li> </ul>                             |
| Няма Hi-Fi звук                            | <ul style="list-style-type: none"> <li>Режимът NICAM не е настроен правилно.</li> </ul>  | <ul style="list-style-type: none"> <li>Проверете в менюто дали NICAM е поставен на AUDIO за станцията, от която ще се записва.</li> </ul>                    |
| Няма запис с NICAM звук                    |  |  |

## Технически данни

### Общи

|                             |                             |
|-----------------------------|-----------------------------|
| Параметри на ел. захранване | АС 200-240V, 50/60 Hz       |
| Консумирана мощност         | 17W                         |
| Размери (прибл.)            | 430 X 78.5 X 265 мм (Д/В/Ш) |
| Тегло (прибл.)              | 4,2 кг                      |
| Работна температура         | 5°С до 35°С (41°F до 95°F)  |
| Работна влажност            | 5 % до 90 %                 |
| Таймер                      | 24-часов дисплей            |
| РЧ модулатор                | UHF 22-68 (регулируем)      |

### Система

|                          |   |
|--------------------------|---|
| Лазер                    | Полупроводников лазер, дължина на вълната 650 nm  |
| Система на видеоглавите  | Шест глави с двоен азимут, хеликоидално сканиране   |
| Сигнална система:        | PAL   |
| Честотни характеристики: | DVD (PCM 96 kHz) 8 Hz до 44 kHz<br>DVD (PCM 48 kHz): 8 Hz до 22 kHz<br>CD: 8 Hz до 20 kHz |
| Съотношение сигнал : шум | Повече от 100 dB (само при ANALOG OUT конектори)  |
| Хармонични изкривявания: | По-малко от 0.008%  |
| Динамичен обхват:        | Повече от 100 dB (DVD)<br>Повече от 95 dB (CD)  |

### Входове (VCR)

|       |  |
|-------|--|
| Аудио | -6.0dBm, повече от 10 k $\Omega$ (SCART)<br>-6.0dBm, повече от 47 k $\Omega$ (RCA) |
| Видео | 1.0 Vp-p, 75 $\Omega$ , небалансиран (SCART/RCA)                                   |

### Изходи (DVD)

|   |   |
|---|---|
| VIDEO OUT                                 | 1 Vp-p 75 $\Omega$ , отрицателна синхронизация  |
| COMPONENT VIDEO OUT<br>(Progressive Scan) | (Y) 1.0 V (p-p), 75 $\Omega$ , отрицателна синхронизация, RCA гнездо – 1 бр.<br>(Pb)/(Pr) 0.7 V (p-p), 75 $\Omega$ , RCA гнезда – 2 бр. |
| RGB изход                                 | 0.7 Vp-p, 75 $\Omega$   |
| Аудиоизход (дигитално аудио)              | 0.5 V (p-p), 75 $\Omega$ , RCA гнездо – 1 бр.   |
| Аудиоизход (аналогово аудио)              | 2.0 Vrms (1 KHz, 0 dB), 600 $\Omega$ , RCA гнездо (L, R) – 2 бр.2 / SCART (към телевизор)   |

### Изходи (VCR)

|           |  |
|-----------|--|
| Аудио     | -6.0dBm, по-малко от 1 k $\Omega$ (SCART)    |
| Видео     | 1.0 Vp-p, 75 $\Omega$ , небалансиран (SCART) |
| RGB изход | 0.7 Vp-p, 75 $\Omega$                        |

- Конструкцията и техническите характеристики подлежат на промени без предупреждение.

P/NO: MFL56842657