

Guía del usuario

W2261V

No olvide leer las **Precauciones importantes** antes de utilizar este producto. Conserve el CD de la Guía del usuario en un sitio accesible como referencia para el futuro.

Consulte la etiqueta adjunta al producto y transmita esta información a su distribuidor cuando requiera asistencia.

Esta unidad se diseñó y fabricó para garantizar la seguridad personal; sin embargo, el uso inadecuado de la unidad puede causar descargas eléctricas o riesgo de incendios. Con el fin de permitir un funcionamiento correcto de todas las opciones de seguridad incorporadas en esta pantalla, respete las siguientes normas básicas para su instalación, uso y mantenimiento.

Seguridad

Utilice únicamente el cable de alimentación suministrado con la unidad. Si el cable que va a utilizar no es el suministrado por el proveedor, asegúrese de que ha sido debidamente homologado según la normativa local correspondiente. Si este cable de alimentación tuviera algún defecto, póngase en contacto con el fabricante o con el servicio de reparación autorizado más próximo para sustituirlo por otro.

El cable de alimentación se utiliza como dispositivo de desconexión principal. Asegúrese de que puede acceder fácilmente al enchufe tras la instalación.

Conecte la pantalla únicamente al tipo de fuente de alimentación indicada en las especificaciones de este manual o que figura en la pantalla. Si no está seguro del tipo de fuente de alimentación de que dispone, consulte con su distribuidor.

Las tomas de corriente de CA y los cables de extensión sobrecargados, así como los cables de alimentación desgastados y los enchufes rotos son peligrosos y pueden ser la causa de descargas o incendios. Llame al técnico del servicio de mantenimiento para sustituir estos componentes.

No abra la pantalla:

- En el interior no hay componentes que el usuario pueda reparar.
- En el interior el voltaje es alto y peligroso incluso cuando no hay suministro de alimentación.
- Póngase en contacto con su distribuidor si la pantalla no funciona correctamente.

Para evitar lesiones personales:

- No coloque la pantalla en una estantería inclinada a menos que esté correctamente asegurada.
- Utilice únicamente un lugar recomendado por el fabricante.
- No deje que caiga ningún objeto sobre el producto y evite cualquier golpe. No arroje juguetes ni otros objetos a la pantalla del producto. Puede ocasionar daños personales, problemas en el producto y dañar la pantalla.

Para evitar incendios u otros peligros:

- Apague siempre la pantalla (OFF) si va a salir de la habitación por un tiempo prolongado. Nunca deje la pantalla encendida (ON) cuando salga de casa.
- Evite que los niños arrojen o metan objetos por las aberturas de la pantalla. Algunas piezas internas emiten niveles de voltaje peligrosos.
- No añada accesorios que no hayan sido diseñados para esta pantalla.
- Si no presta atención a la pantalla durante un período de tiempo prolongado, desconéctela de la toma de la pared.
- En caso de tormenta o relámpagos, nunca toque el cable de alimentación ni el cable de señal ya que es muy peligroso. Se puede producir una descarga eléctrica.

Durante la instalación

No coloque objetos sobre el cable de alimentación ni los pase por encima de él; no coloque la pantalla donde el cable de alimentación pueda resultar dañado.

No utilice esta pantalla cerca del agua como en una bañera, un lavabo, un fregadero, en suelo mojado o cerca de una piscina.

Las pantallas incluyen aberturas de ventilación para permitir la expulsión del calor que generen durante el funcionamiento. En caso de bloqueo de estas aberturas, el calor acumulado puede causar fallos o incluso incendios. Por lo tanto, NUNCA:

- Bloquee las ranuras de ventilación inferiores colocando la pantalla en una cama, un sofá, una alfombra, etc.
- Coloque la pantalla en un habitáculo cerrado a menos que disponga de ventilación adecuada.
- Cubra las aberturas con tela u otro material.
- Coloque la pantalla cerca o encima de un radiador o una fuente de calor.
- El interruptor principal de corriente es el cable de alimentación y dicho dispositivo de interrupción debe ubicarse en un lugar fácil de accionar.

No roce ni golpee la pantalla LCD de matriz activa con nada que sea duro, ya que podría arañarla, estropearla o dañarla de forma permanente.

No presione la pantalla LCD con el dedo por un período de tiempo prolongado, porque podría provocar que la imagen se quedase en la pantalla.

Algunos defectos de punto podrían aparecer como manchas rojas, verdes o azules en la pantalla. Sin embargo, esto no afectará al funcionamiento de la pantalla.

Si es posible, utilice la resolución recomendada para obtener la mejor calidad de imagen en la pantalla LCD. Si se utiliza en otro modo que no sea la resolución recomendada, podrían aparecer en la pantalla algunas imágenes a escala o procesadas. Sin embargo, esto es característico del panel LCD de resolución fija.

Si deja una imagen fija en la pantalla durante un período de tiempo prolongado, puede que la pantalla se dañe y la imagen se deteriore. Asegúrese de que su monitor tiene un salvapantallas. Este fenómeno también ocurre en productos de otros fabricantes, y es un caso que no está contemplado en la garantía.

Limpieza

- Desenchufe la pantalla antes de limpiar su superficie.
- Utilice un paño ligeramente húmedo, no mojado. No utilice un aerosol directamente sobre la pantalla porque un exceso de pulverización puede provocar descargas eléctricas.

Volver a embalar

- No tire la caja ni los materiales de embalaje. Son un contenedor idóneo para transportar la unidad. Cuando traslade la unidad a otra ubicación, vuelva a embalarla en su material original.

Cómo deshacerse de materiales contaminantes de forma segura

- La lámpara fluorescente empleada en este producto contiene una pequeña cantidad de mercurio.
- No se deshaga de este producto de la misma forma que lo haría con los residuos generales de su hogar.
- Debe hacerlo según las normativas locales correspondientes.

Instalación de la base de soporte

1. Coloque el monitor cara abajo sobre un paño suave.
2. Montar la base de pie en el cuerpo de pie en la dirección correcta como se muestra en la imagen, luego apretar el tornillo que se adjunta a la base de pie.

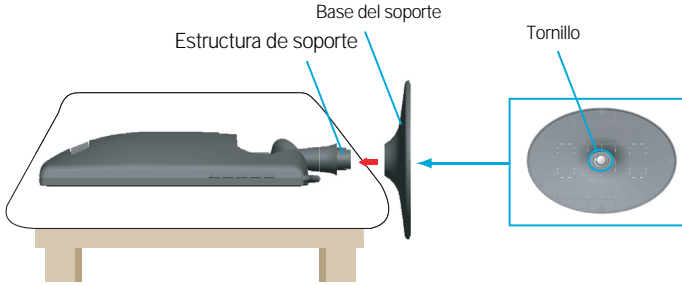

3. Una vez realizado el montaje levante el monitor con cuidado y vuélvalo hacia el frente.

Desarmar el soporte

1. Colocar el monitor cara abajo sobre el almohadón o paño suave.
2. Aflojar el tornillo que se adjunta a la base de pie, luego quitar la base de pie desde el cuerpo de pie.

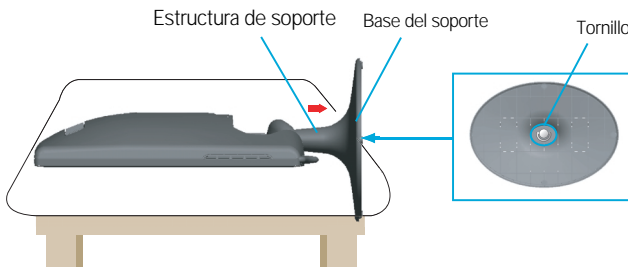

Importante

- Esta ilustración muestra el modelo de general de conexión. Su monitor puede ser distinto a los elementos que se muestran en la ilustración.
- No mantenga el producto boca abajo sujetándolo únicamente por la base de soporte. El producto podría caerse y dañarse o causarle lesiones en el pie.

- Antes de instalar el monitor, asegúrese de que no se está suministrando alimentación ni al monitor, ni al sistema informático ni a otros dispositivos conectados.

Colocación de la pantalla

1. Ajuste la posición del panel de diferentes formas, para conseguir la máxima comodidad.
 - Rango de inclinación : -5° ~ 17°

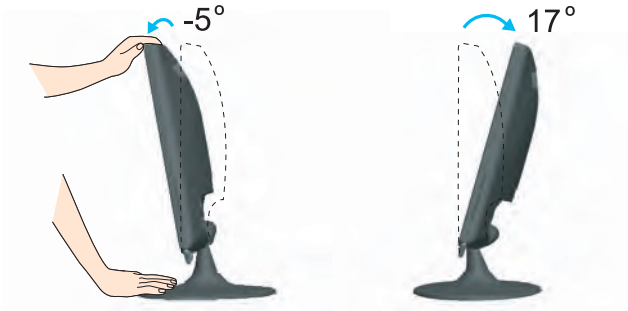

Ergonomía

Para mantener una posición de visión ergonómica y cómoda, se recomienda que el ángulo de inclinación hacia delante supere los 5 grados.

Uso del ordenador

1. Asegúrese de apagar el ordenador y el producto. Conecte el cable como aparece en el diagrama siguiente desde ① a ② .

- Ⓐ Conecte el cable del DVI
- Ⓑ Conecte el cable Dsub (ordenador)
- Ⓒ Conecte el cable Dsub (Mac)
- Ⓓ Conecte el cable HDMI

NOTA

- Esta es una imagen simplificada de la parte posterior.
- Esta vista de la parte posterior es la de un modelo general; su pantalla puede variar respecto a la que se muestra.
- El usuario debe utilizar cables de interfaz de señal blindados (cable D-sub de 15 pines, cable DVI) con núcleos de ferrita para mantener la conformidad con el estándar del producto.

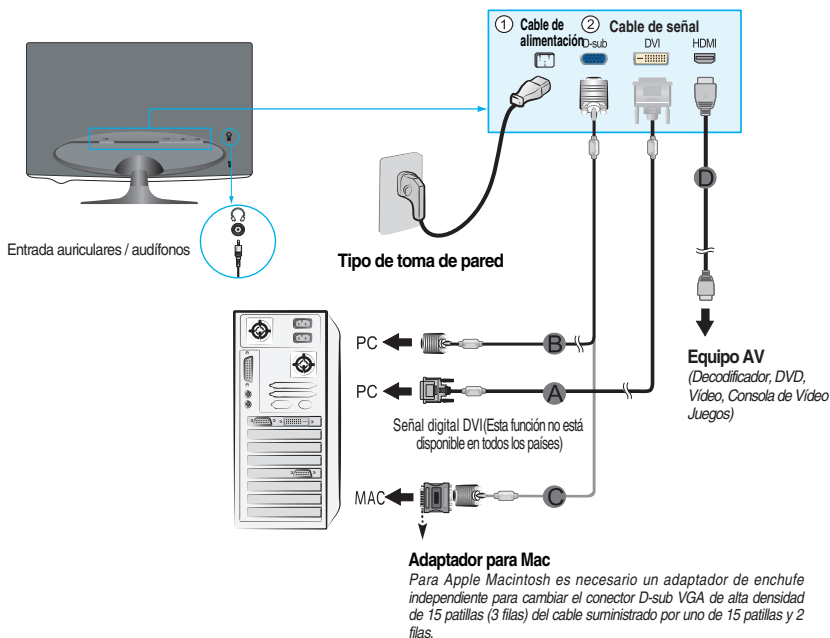

2. Toque el botón , situado en el panel lateral, para encender la unidad. Una vez encendido el monitor, la función 'Self Image Setting' se ejecutará automáticamente. (Sólo hacia la entrada de cable de señal D-sub (RGB))

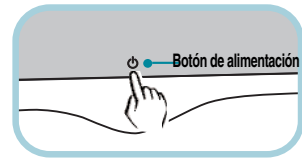

NOTA

'Self Image Setting Function' (Función de configuración de autoimagen): esta función ofrece al usuario una configuración de pantalla óptima. Cuando el usuario conecta el monitor por primera vez, esta función ajusta automáticamente la pantalla a la configuración óptima de cada señal de entrada.

Función "AUTO/SET" : Si al utilizar el dispositivo o tras cambiar la resolución de la pantalla, se encuentra con problemas como: pantalla borrosa, letras poco claras, parpadeo de la pantalla o que ésta se ha inclinado, pulse el botón correspondiente a AUTO/SET para mejorar la resolución.

Controles del panel frontal

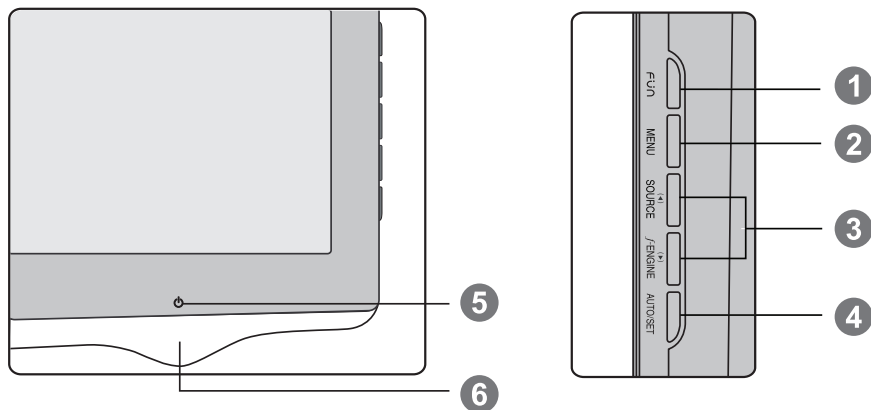

Mando	Función
1 Botón FUN	Utilice este botón para ingresar el artículo EZ ZOOMING, 4:3 EN AMPLIO, PHOTO EFFECT, SONIDO . Para mayor información, consulte la página E15-E16.
2 Botón MENU	Utilice este botón para entrar o salir de la pantalla de configuración de la pantalla.
<div style="border: 1px solid gray; padding: 2px; width: fit-content; margin-bottom: 5px;">OSD BLOQUEADO</div> <div style="border: 1px solid gray; padding: 2px; width: fit-content;">OSD DESBLOQUEADO</div>	<p>OSD BLOQUEADO/DESBLOQUEADO</p> <p>Esta función le permite bloquear los valores de configuración de los controles actuales, para que éstos no sean modificados de manera inadvertida. Para bloquear los valores de configuración del Menú en Pantalla, mantenga presionado el botón MENU durante varios segundos. Aparecerá el mensaje "OSD BLOQUEADO".</p> <p>Puede desbloquear los valores de configuración del Menú en Pantalla en cualquier momento pulsando el botón MENU durante varios segundos. Aparecerá el mensaje "OSD DESBLOQUEADO".</p>

Mando	Función
<p>3 Botones ▲▼</p> <hr/> <p>Botón ▼ (f•ENGINE)</p> <hr/> <p>Botón ▲ (SOURCE)</p>	<p>Utilice estos botones para seleccionar y ajustar las funciones de la Visualización en pantalla (OSD).</p> <hr/> <p>Para obtener más información, consulte la página E17-E18.</p> <div data-bbox="493 328 714 432" style="text-align: center;"> </div> <hr/> <p>Utilice este botón para activar el conector RGB, DVI o HDMI. Esta característica se utiliza cuando dos ordenadores se conectan a la pantalla. La configuración de fábrica es RGB. *HDMI está optimizado en el equipo AV.</p>
<p>4 Botón AUTO/SET</p> <div data-bbox="202 922 420 1007" style="text-align: center; border: 1px solid gray; padding: 5px; margin-top: 20px;"> <p>CONFIGURACIÓN AUTOMÁTICA AJUSTE DE IMAGEN</p> </div>	<p>Utilice este botón para seleccionar un icono del Menú en Pantalla.</p> <hr/> <p>Ajuste automático de imagen Cuando ajuste la configuración de la pantalla, pulse siempre el botón AUTO/SET antes de abrir la presentación en pantalla Display (OSD). Así se ajustará automáticamente la imagen en pantalla al tamaño de resolución de pantalla actual (modo de presentación).</p> <p>El mejor modo de pantalla es: W2261V : 1920 x 1080</p>
<p>5 Botón de alimentación</p>	<p>Utilice este botón para encender o apagar la pantalla. Operar la clave hasta la zona Roja de decoración alrededor del botón, incluso la parte de atrás.</p>
<p>6 Indicador de alimentación</p>	<p>Este indicador se ilumina en rojo cuando la pantalla está funcionando normalmente (Modo de Encendido). Si la pantalla está en Modo de Sueño (Ahorro de Energía), el color de este indicador cambia a parpadeo.</p>

Ajuste de la pantalla

Ajustar el tamaño de la imagen, la posición y los parámetros de funcionamiento de la pantalla resulta rápido y sencillo con el sistema de control de la presentación en pantalla. A continuación se muestra un breve ejemplo para que se familiarice con el uso de los controles. En la siguiente sección se muestra un ejemplo de los ajustes y selecciones disponibles que puede realizar con la OSD.

NOTA

- Deje que la pantalla se estabilice durante al menos 30 minutos antes de ajustar la imagen.

Para efectuar ajustes en la presentación en pantalla, siga estos pasos:

MENU → ▲▼ → AUTO/SET → ▲▼ → MENU

- 1** Pulse el botón MENU y, a continuación, aparecerá el menú principal del menú OSD.
- 2** Para acceder a un control, utilice los botones ▲ o ▼. Una vez seleccionado el icono que desee, pulse el botón AUTO/SET.
- 3** Utilice los botones ▲ / ▼ para ajustar la imagen en el nivel que desee. Utilice el botón AUTO/SET para seleccionar otros elementos del submenú.
- 4** Pulse una vez el botón MENU para volver al menú principal y seleccionar otra función. Pulse dos veces el botón MENU para salir del OSD.

Ajuste y selección de la presentación en pantalla (OSD)

En la siguiente tabla se indican todos los menús de control, ajuste y configuración de la presentación en pantalla.

Menú principal	Submenú		R	D	H	Referencia
EZ ZOOMING			●	●		Para ajustar la resolución
4:3 EN AMPLIO			●	●	●	Para ajustar el tamaño de la imagen
PHOTO EFFECT	NORMAL		●	●		Para ajustar el modo color de la pantalla
	DESENFUQUE GAUSSIANO		●	●		
	SEPIA		●	●		
	MONOCROMO		●	●		
VOLUME					●	Para ajustar el volumen
CUADRO	BRILLO		●	●	●	Para ajustar el brillo y el contraste de la pantalla
	CONTRASTE		●	●	●	
	GAMMA		●	●	●	
	**NIVEL DE OSCURIDAD				●	Para configurar el nivel de ajuste
COLOR	PREDEF	sRGB	●	●	●	Para personalizar el color de la pantalla
		6500K	●	●	●	
		9300K	●	●	●	
	ROJO		●	●	●	
	VERDE		●	●	●	
	AZUL		●	●	●	
AJUSTES	HORIZONTAL		●			Para ajustar la posición de la pantalla
	VERTICAL		●			
	RELOJ		●			Para mejorar la claridad y estabilidad de la pantalla
	FASE		●			
	NITIDEZ		●	●	●	
SETUP	IDIOMA		●	●	●	Para personalizar el estado de la pantalla para el entorno de funcionamiento de un usuario
	POSICIÓN OSD	HORIZONTAL	●	●	●	
		VERTICAL	●	●	●	
	*BALANCE DE BLANCOS		●			
	**OVERSCAN				●	
	RTC		●	●	●	
	LÁMPARA DE ENCENDIDO		●	●	●	
RESTABLECER		●	●	●		
FLATRON F-ENGINE	PELÍCULA		●	●	●	Para seleccionar o personalizar la configuración de imagen que desea
	*INTERNET		●	●		
	**JUEGO				●	
	USUARIO		●	●	●	
	*NORMAL		●	●		
	**ESTÁNDAR				●	
	*DEMO		●	●		
	**DEPORTES				●	

● : ajustable

* : únicamente para entrada RGB/DVI

** : únicamente para entrada HDMI

R : Entrada RGB

D : Entrada DVI

H : Entrada HDMI

NOTA

- El orden de los iconos puede variar dependiendo del modelo (E10-E18).

Anteriormente se detalló el procedimiento para seleccionar y ajustar un elemento con el sistema OSD. A continuación se enumeran los iconos, los nombres de icono y las descripciones de todos los elementos que se muestran en Menu.

Presione el botón MENU, a continuación aparece el menú principal del OSD.

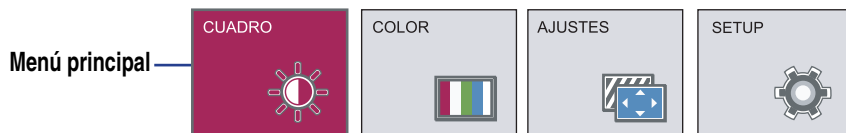

- MENU : Salir
- ▼ ▲ : Ajuste (Disminución/Aumento)
- SET: : Intro
 - ↓ : Seleccione otro submenú
 - ↺ : Reinicie para seleccionar el submenú

Consejo de botón



NOTA

- Los idiomas que aparecen en el menú OSD (presentación en pantalla) del monitor pueden variar respecto a los del manual.

Menú principal	Submenú	Descripción
----------------	---------	-------------



CUADRO

Entrada RGB/DVI



BRILLO

Para ajustar el brillo de la pantalla.

CONTRASTE

Para ajustar el contraste de la pantalla.

GAMMA

Ajuste su propio valor gamma:50/0/50
En el monitor, los valores gamma altos muestran imágenes más blanquecinas, mientras que con los valores bajos se consiguen imágenes con un mayor contraste.

Entrada HDMI



NIVEL DE OSCURIDAD

Puede seleccionar el nivel de desviación. Si selecciona "ALTO", la pantalla aparecerá brillante y si selecciona "BAJO" la pantalla aparecerá oscura. (solo para entrada HDMI)

- **MENU** : Salir
- **▼** : Disminución
- **▲** : Aumento
- **SET** : Seleccione otro submenú

* **Offset? (¿Desviación?)** Ya que el criterio para la señal de video es la pantalla más oscura que le monitor pueda mostrar.



COLOR

PREDEF

Seleccione el color de la pantalla.

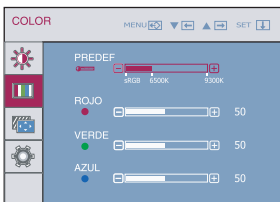

- sRGB: Ajuste el color de la pantalla para que coincida con la especificación de color estándar sRGB.
- 6500K: blanco ligeramente rojizo.
- 9300K: blanco ligeramente azulado.

ROJO

Establezca el nivel del color rojo.

VERDE

Establezca el nivel del color verde.

AZUL

Establezca el nivel del color azul.

- **MENU** : Salir
- **▼** : Disminución
- **▲** : Aumento
- **SET** : Seleccione otro submenú

Menú principal	Submenú	Descripción
----------------	---------	-------------



AJUSTES

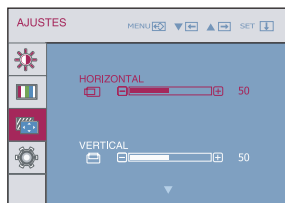

HORIZONTAL Para mover la imagen hacia arriba o hacia abajo.

VERTICAL Para mover la imagen hacia arriba o hacia abajo.

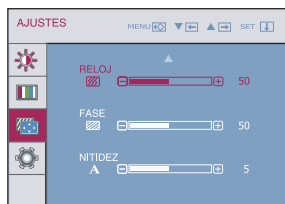

RELOJ Para minimizar las barras o bandas verticales del fondo de la pantalla. El tamaño horizontal de la pantalla también cambiará.

FASE Para ajustar el enfoque de la pantalla. Este elemento le permite quitar el ruido horizontal y hacer más nítida o con un trazo más claro la imagen de los caracteres.

NITIDEZ Para ajustar la claridad de imagen de la pantalla

- **MENU** : Salir
- **▼** : Disminución
- **▲** : Aumento
- **SET** : Seleccione otro submenú

Ajuste y selección de la presentación en pantalla (OSD)

Menú principal	Submenú	Descripción
----------------	---------	-------------



SETUP

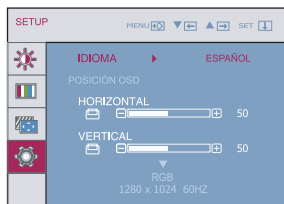

Entrada RGB/DVI

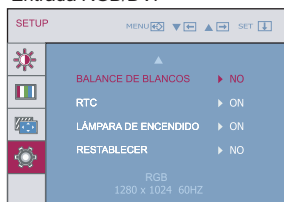

Entrada HDMI

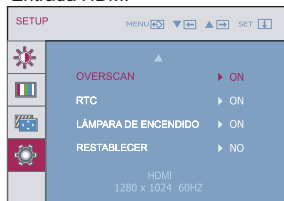

- **MENU** : Salir
- ▼ : Ajustar
- ▲ : Ajustar
- **SET** : Seleccione otro submenú

IDIOMA

Para seleccionar el idioma en el que aparecerán los nombres de los controles.

POSICIÓN OSD

Para ajustar la posición de la ventana OSD en pantalla.

BALANCE DE BLANCOS

Si la salida de la tarjeta de vídeo no cumple las especificaciones requeridas, el nivel de color se puede deteriorar como consecuencia de la distorsión de la señal de vídeo. Cuando se utiliza esta función, el nivel de la señal se ajusta para que coincida con el nivel de salida estándar de la tarjeta de vídeo con el fin de proporcionar una imagen óptima. Active esta función cuando en la pantalla estén los colores blanco y negro. (únicamente para entrada RGB/DVI)

OVERSCAN

Para seleccionar el rango de salida de imagen para el temporizador DTV en la entrada HDMI.

(únicamente para entrada HDMI)

Recomendar encender la función de overscan cuando conectando con el equipo **AV**.

RTC

Si lo configura en **ON**, habilita la función de Control del Tiempo de Respuesta. Si lo configura en **OFF**, deshabilita la función de Control del Tiempo de Respuesta.

LÁMPARA DE ENCENDIDO

Utilice esta función para encender **ON** o apagar **OFF** el indicador de encendido situado en la parte frontal del monitor. Si lo desactiva **OFF**, se apagará. Si lo enciende **ON** en cualquier momento, el indicador de encendido se iluminará automáticamente.

RESTABLECER

Recupera todos los valores de configuración predeterminados de fábrica excepto "**IDIOMA**".

Pulse el botones ▲, ▼ si desea resetear de forma inmediata.

Si no mejora la imagen de la pantalla, restablezca los valores predeterminados de fábrica. Si fuera necesario, vuelva a ejecutar la función de equilibrio de blancos. Esta función sólo está activa cuando la señal de entrada es analógica.

Ajuste y selección de la presentación en pantalla (OSD)

- ■ ■ El Menú en Pantalla aparecerá cuando toque el botón **FUN** en el ángulo inferior izquierdo de su monitor.

Entrada RGB/DVI



Entrada HDMI

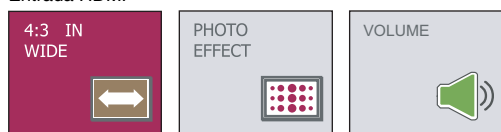

Menú principal	Submenú	Descripción
	EZ ZOOMING	<p>EZ Zoom reduce la resolución de la pantalla en incrementos de paso único. Presionar el botón una vez reduce la resolución en un paso, mientras una segunda presión del botón devuelve la resolución a su valor original.</p> <p>*Se podrá utilizar esta función sólo si el forteManager se encuentra instalado en su PC. *El ForteManager no cuenta con soporte para la entrada HDMI.</p>



4:3 EN AMPLIO

Para seleccionar el tamaño de imagen de la pantalla.

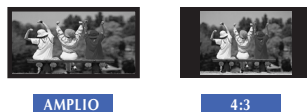

- **WIDE (ANCHO):** Esta visualización en formato ancho es independiente de la entrada de señal de vídeo.
- **4 : 3 :** Cambia la proporción de la señal de imagen a formato 4:3.

Menú principal	Submenú	Descripción
----------------	---------	-------------

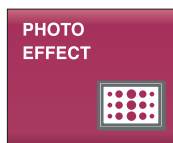
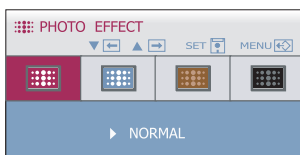

PHOTO EFFECT

Para seleccionar el color de la pantalla.



- **NORMAL**

La función PHOTO EFFECT (EFECTO FOTOGRÁFICO) está desactivada.

- **DESENFOQUE GAUSSIANO**

Esta opción añade el efecto a la pantalla y una imagen oscura y nítida se convierte en más brillante y desenfocada.

- **SEPIA**

Esta opción cambia el tono de la pantalla a sepia. El tono sepia es un tono de marrón.

- **MONOCROMO**

Esta opción cambia la pantalla tonos grises. La imagen en pantalla se mostrará solamente con los colores blanco, negro y gris.



NORMAL



DESENFOQUE GAUSSIANO



SEPIA



MONOCROMO

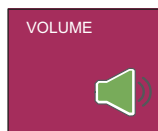

VOLUME

Para ajustar el volumen de audífonos/auriculares. (Sólo para entrada de HDMI)

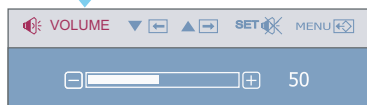

Ajuste y selección de la presentación en pantalla (OSD)

- ■ ■ El Menú en Pantalla aparecerá cuando toque el botón **f·ENGINE** en el ángulo inferior izquierdo de su monitor.

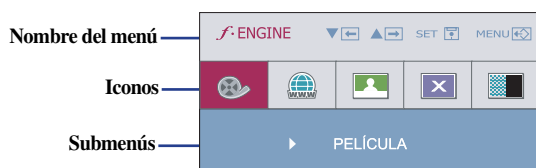

Menú principal	Submenú	Descripción
----------------	---------	-------------

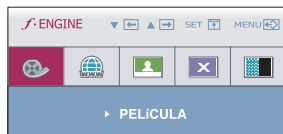

PELÍCULA Seleccione esta opción cuando esté viendo una película o vídeo.

Entrada RGB/DVI

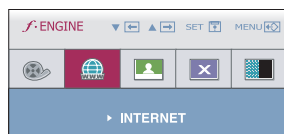

INTERNET Seleccione esta opción cuando trabaje en un documento (Word etc.)

Entrada HDMI



JUEGO Seleccione esta opción cuando vaya a ajustar a un juego.

Entrada RGB/DVI

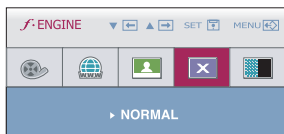

NORMAL Seleccione esta opción cuando desee usar el producto en el entorno de uso más habitual.

Entrada HDMI



ESTÁNDAR Seleccione esta opción cuando desee usar el estándar original de vídeo.

* En el modo General (Standard (Estándar)), la función **f·ENGINE** estará desactivada.

Ajuste y selección de la presentación en pantalla (OSD)

Menú principal	Submenú	Descripción
Entrada RGB/DVI	DEMO	Esta función se utiliza para demostraciones en la tienda. La pantalla se dividirá para mostrar el modo estándar a la izquierda y el modo vídeo a la derecha para que los clientes puedan apreciar la diferencia tras aplicar el modo vídeo.
Entrada HDMI	DEPORTES	Seleccione esta opción cuando vea deportes de tipo general.

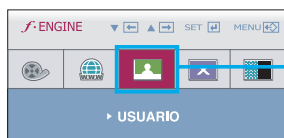

USUARIO Puede ajustar manualmente el brillo, ACE o RCM(solo para entrada RGB/DVI), HUE (TONO) o SATURATION (SATURACIÓN) (sólo para entrada HDMI). También puede guardar o restablecer el valor ajustado, incluso si utiliza valores de entorno diferentes.

Entrada RGB/DVI

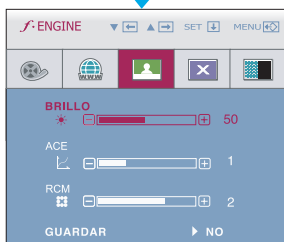

...**BRILLO**(☀): Ajusta el brillo de la pantalla.

...**ACE** (Adaptive Clarity Enhancer): selecciona el modo de claridad.

- 0 No aplicado
- 1 Claridad y contraste de luminosidad débiles.
- 2 Claridad y contraste de luminosidad fuertes.

Entrada HDMI



...**RCM**(Real Color Management): selecciona el modo de color.

- 0 No aplicado
- 1 Mejora de verde
- 2 Tono piel humana
- 3 Mejora del color

...**HUE**: Ajusta el tono de la pantalla.

...**SATURATION**: Ajusta la saturación de pantalla.

Seleccione el submenú **GUARDAR** usando el botón **AUTO/SET** (AUTO/SELECCIONAR) y guarde el valor "SI" usando los botones▲,▼.

- **MENU** : Salir
- ▼ : Disminución
- ▲ : Aumento
- **SET** : Seleccione otro submenú

Compruebe lo siguiente antes de llamar al servicio técnico.

No aparece ninguna imagen	
<ul style="list-style-type: none">● ¿Está conectado el cable de alimentación de la pantalla?	<ul style="list-style-type: none">• Compruebe si el cable de alimentación está correctamente conectado a la toma de corriente.
<ul style="list-style-type: none">● ¿Está encendida la luz del indicador de alimentación?	<ul style="list-style-type: none">• Pulse el botón de alimentación.
<ul style="list-style-type: none">● ¿Está encendido el poder y el indicador de poder rojo?	<ul style="list-style-type: none">• Ajuste el brillo y el contraste.
<ul style="list-style-type: none">● ¿Está destellando el indicador de encendido?	<ul style="list-style-type: none">• Si la pantalla está en modo de ahorro de energía, mueva el ratón o pulse cualquier tecla para que aparezca la pantalla.• Encienda el PC.
<ul style="list-style-type: none">● ¿Aparece el mensaje "SEÑAL FUERA DE RANGO" en la pantalla?	<ul style="list-style-type: none">• Este mensaje aparece cuando la señal del PC (tarjeta de vídeo) se encuentra fuera del intervalo de frecuencias horizontal y vertical de la pantalla. Consulte la sección 'Especificaciones' de este manual y vuelva a configurar la pantalla.
<ul style="list-style-type: none">● ¿Aparece el mensaje "VERIFICAR CABLE DE SEÑAL" en la pantalla?	<ul style="list-style-type: none">• Este mensaje aparece cuando el cable de señal que une el PC a la pantalla no está conectado. Compruebe el cable de señal y vuelva a intentarlo.

¿Aparece el mensaje "OSD BLOQUEADO" en la pantalla?	
<ul style="list-style-type: none">● ¿Aparece el mensaje "OSD BLOQUEADO" cuando se pulsa el botón MENU?	<ul style="list-style-type: none">• Puede proteger la configuración de control actual para que no se pueda modificar por error. Puede desbloquear los controles del menú en pantalla en cualquier momento pulsando el botón MENU durante varios segundos. Debería aparecer el mensaje "OSD DESBLOQUEADO".

La imagen en pantalla no es correcta

- | | |
|--|--|
| <ul style="list-style-type: none">● La posición en pantalla no es correcta.● En el fondo de la pantalla se pueden ver las barras o bandas verticales.● El ruido horizontal que aparece en las imágenes o en los caracteres no está claramente definido. | <ul style="list-style-type: none">● Pulse el botón AUTO/SET para ajustar automáticamente la imagen en pantalla con la configuración ideal. Si los resultados no son satisfactorios, ajuste la posición de la imagen con los iconos H position y V position de la presentación en pantalla.● Pulse el botón AUTO/SET para ajustar automáticamente la imagen en pantalla a la configuración ideal. Si los resultados no son satisfactorios, reduzca el número de barras o bandas verticales con el icono RELOJ de la presentación en pantalla.● Pulse el botón AUTO/SET para ajustar automáticamente la imagen en pantalla a la configuración ideal. Si los resultados no son satisfactorios, reduzca las barras horizontales con el icono FASE de la presentación en pantalla.● Seleccione Panel de control --> Pantalla --> Configuración y ajuste la pantalla a la resolución recomendada o configure la imagen en pantalla en el ajuste ideal. Establezca la configuración de color a más de 24 bits (color verdadero). |
|--|--|

Importante

- Seleccione **Panel de control --> Pantalla --> Configuración** y compruebe si se ha modificado la frecuencia o la resolución. En caso afirmativo, ajuste de nuevo la tarjeta de vídeo en la resolución recomendada.
- **Motivos para recomendar una resolución óptima** : La relación de aspecto es de 16:10. Si la resolución de entrada no es de 16:10 (por ejemplo: 16:9, 5:4, 4:3), deberá buscar el problema causante de que las letras se visualicen borrosas, que la pantalla aparezca cortada o inclinada.
- El método de ajuste puede variar en función del equipo y el sistema operativo, y la resolución mostrada arriba tal vez no sea compatible con las características de la tarjeta de vídeo. Si es así, póngase en contacto con el fabricante del equipo o de la tarjeta de vídeo.
- Cuando se ingrese la señal intercalada HDMI (1920 x 1080i), la imagen estática temblará, pero la imagen móvil no lo hará. Por lo tanto, la resolución recomendada es 1920 x 1080 a 60 Hz.

La imagen en pantalla no es correcta

- | | |
|---|--|
| <ul style="list-style-type: none">● El color de la pantalla es monocromo o anormal.● La pantalla parpadea. | <ul style="list-style-type: none">• Compruebe si el cable de señal está conectado correctamente y utilice un destornillador para asegurarlo, si es preciso.• Asegúrese de que la tarjeta de vídeo está insertada correctamente en la ranura.• Establezca la configuración de color a más de 24 bits (color verdadero) en Panel de control - Configuración.• Compruebe si la pantalla está configurada en modo de entrelazado, y si es así, cambie a la resolución recomendada. |
|---|--|

¿Instaló el controlador de la pantalla?

- | | |
|---|--|
| <ul style="list-style-type: none">● ¿Instaló el controlador de la pantalla?● "¿Aparece en pantalla el mensaje "Monitor desconocido, se ha encontrado el monitor Plug&Play (VESA DDC)"? | <ul style="list-style-type: none">• Asegúrese de que instala el controlador de la pantalla desde el CD o disquete del controlador de la pantalla suministrado con ésta. O descargue el controlador de nuestro sitio Web: http://www.lge.com.• Compruebe que la tarjeta de vídeo admite la función Plug and Play. |
|---|--|

Especificaciones

Pantalla	LCD de pantalla plana con TFT de matriz activa de 21,5 pulgadas (54,6 cm) Revestimiento antideslumbrante Tamaño de la diagonal visible: 54,6 cm Píxeles por pulgada de 0,248*0,248 mm		
Sincronismo de entrada	Frecuencia Horizontal	Analógico: 30 – 83 kHz (automático) Digital: 30 – 83 kHz (automático)	
	Frecuencia vertical	Analógico, Digital: 56 - 75 Hz (automático)	
	Forma de entrada	TTL independiente, positivo/negativo SOG (sincronización en verde) Digital (HDCP)	
Entrada de vídeo	Entrada de señal	Conector D-Sub de 15 patillas DVI – conector D (digital)	
	Forma de entrada	RGB analógico (0,7 Vp-p/75 ohm), Digital, HDMI	
Resolución	Máx	Analógico: VESA 1920 x 1080 @ 60 Hz Digital: VESA 1920 x 1080 @ 60 Hz	
	Recomendada	VESA 1920 x 1080 @ 60 Hz	
Plug and Play	DDC 2B (Digital, HDMI), DDC 2AB (Analógico)		
Consumo de alimentación	Modo encendido	: 39W(Típico)	
	Temporizador	≤ 1W	
	Desactivado	≤ 1W	
Dimensiones y peso	Pie incluido		Pie no incluido
	Ancho	51,90 cm / 20,43 pulgadas	51,90 cm / 20,43 pulgadas
	Alto	38,73 cm / 15,24 pulgadas	33,08 cm / 13,02 pulgadas
	Fondo	19,32 cm / 7,61 pulgadas	6,34 cm / 2,50 pulgadas
	Neto	4,2 kg (9,26 lbs)	
Soporte giratorio y de inclinación	Rango de inclinación	-5° ~ 17°	
Entrada de alimentación	CA 100-240 V~ 50/60 Hz 1,0 A		
Condiciones del entorno	Condiciones de funcionamiento		
	Temperatura	de 10° C a 35° C	
	Humedad	de 10 % a 80 % sin condensación	
	Condiciones de almacenamiento		
	Temperatura	de -20° C a 60° C	
	Humedad	de 5 % a 90 % sin condensación	
Soporte de inclinación	Unido(<input type="checkbox"/>), separado (<input type="checkbox"/>)		
Cable de señal	Unido(<input type="checkbox"/>), separado (<input type="checkbox"/>)		
Cable de alimentación	Tipo de toma de pared o tipo de toma de PC		

NOTA

- La información de este documento está sujeta a cambios sin previo aviso.

Modos preestablecidos (resolución)

Tiempo del Temporizador RGB/DVI

Modos de pantalla (resolución)	Frecuencia Horizontal (kHz)	Frecuencia vertical (Hz)
1 720 x 400	31,468	70
2 640 x 480	31,469	60
3 640 x 480	37,500	75
4 800 x 600	37,879	60
5 800 x 600	46,875	75
6 1024 x 768	48,363	60
7 1024 x 768	60,123	75
8 1152 x 864	67,500	75
9 1280 x 1024	63,981	60
10 1280 x 1024	79,976	75
11 1680 x 1050	65,290	60
*12 1920 x 1080	67,500	60

* Modo Recomendada

Tiempo del Temporizador HDMI

Modos de pantalla (resolución)	Frecuencia Horizontal (kHz)	Frecuencia vertical
1 480P	31,50	60
2 576P	31,25	50
3 720P	37,50	50
4 720P	45,00	60
5 1080i	28,12	50
6 1080i	33,75	60
7 1080P	56,25	50
8 1080P	67,50	60

indicador

MODOS	Color LED
Modo encendido	Rojo
Temporizador	Parpadeo
Desactivado	Apagado

Digitally yours ■■■■.....

