

Limpeza y mantenimiento

Advertencia: Antes de limpiar el interior de la lavadora, desenchufe el cable de alimentación eléctrica para evitar el riesgo de cortocircuito.

Limpiar el filtro de entrada de agua



Limpiar el filtro de la bomba de desagüe



Limpiar el cajón del dispensador



Limpeza en general

IMPORTANTE: No utilice alcoholes metilados, disolventes o productos similares.

Exterior
Un buen cuidado de su lavadora puede aumentar su vida útil. El exterior de la máquina se puede limpiar con agua caliente y un detergente doméstico neutro no abrasivo. Aclare inmediatamente cualquier derramamiento. Aclare con un trapo húmedo. Evite frotar la superficie con objetos afilados. ¡Nunca lave la máquina con una manguera!

Interior
Seque alrededor de la apertura de la puerta de la lavadora, la goma flexible y el vidrio de la puerta. Haga un ciclo completo de lavado utilizando agua caliente. De ser necesario, repita el proceso.

Conexión eléctrica

- No utilice una extensión o un adaptador doble.
 - Si el cable de alimentación está dañado, debe ser sustituido por el fabricante o sus representantes de servicio o por una persona igualmente calificada con el fin de evitar cualquier peligro.
 - Desenchufe siempre la máquina y cierre el suministro de agua después del uso.
 - Conecte la máquina a un enchufe con puesta a tierra según las normativas de cableado vigentes.
 - El aparato se debe colocar de forma que el enchufe sea fácilmente accesible.
- ✱ Si el cordón de alimentación es dñado este debe de ser reemplazado por el fabricante o su agente de servicio o por personal calificado para evitar el riesgo.
- Las reparaciones de la lavadora sólo deben realizarse por personal calificado. Las reparaciones hechas por personas inexpertas pueden causar daños o serias consecuencias para su uso. Contacte a su Centro de Servicio más cercano. No instale su lavadora en cuartos donde las temperaturas bajo cero, o heladas, puedan intervenir. Las mangueras heladas pueden explotar. La confiabilidad de la la unidad electrónica puede variar dependiendo de las temperaturas bajo cero. Si compra su lavadora en épocas de heladas: guarde la lavadora en un cuarto de temperatura ambiente antes de comenzarla a usar.

Instalación del desagüe

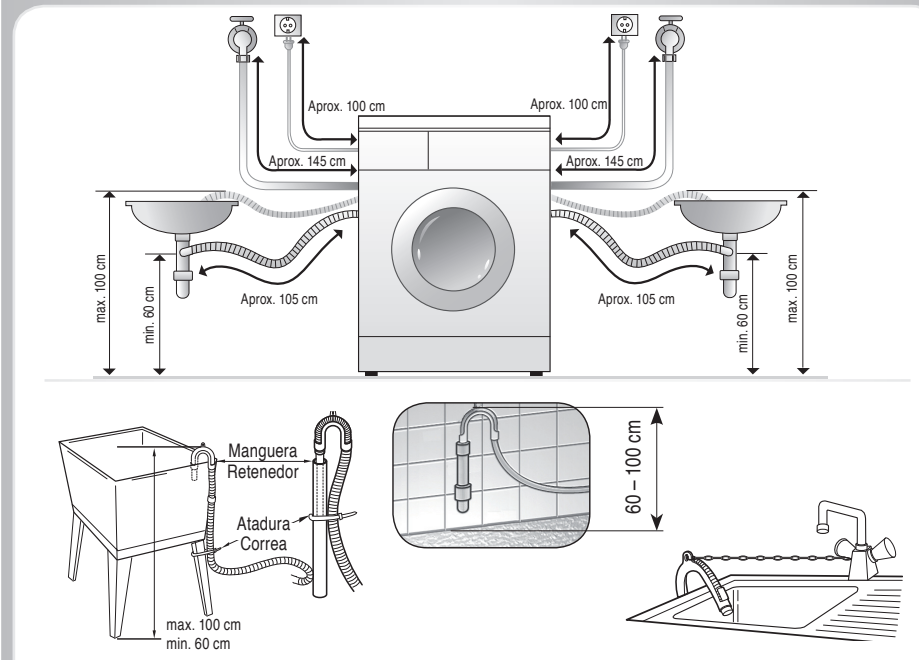

- La manguera de desagüe no debería estar a más de 1 m de altura del suelo.
- Añazando la instalación, el tubo de desagüe protegerá el suelo de dañarlo a causa de escapes de agua.
- Cuando el tubo de la manguera es muy largo, por favor no llene la lavadora, podría causar un ruido extraño.

Instrucciones de seguridad para el uso

Lea todas las instrucciones y explicaciones sobre la instalación antes del uso. Siga atentamente las instrucciones. Conserve las instrucciones de uso a mano para su uso posterior. Si la máquina se vende o traspaasa, asegúrese de que el nuevo propietario siempre reciba también estas instrucciones de uso. Las siguientes advertencias deben cumplirse estrictamente por motivos de seguridad. Deben leerse antes de instalar la máquina y ponerla en funcionamiento.

- Uso intencionado: Este aparato ha sido diseñado exclusivamente para su uso doméstico interior seco. Utilice el aparato sólo con agua potable fría y sólo para lavar textiles con detergentes diseñados para lavadoras. Cualquier otro uso se considera inapropiado y puede provocar daños, extinguiéndose además la responsabilidad del fabricante.
- Este aparato debe ser utilizado únicamente por adultos. No permita que los niños toquen los controles o jueguen con el producto.
- Nunca modifique usted mismo el aparato, puesto que es peligroso.
- Este aparato pesa. Transpórtelo con cuidado.
- Retire todos los permos de embalaje y transporte antes de utilizar el aparato. De lo contrario pueden producirse daños serios.
- Todas las tareas de instalación deben ser realizadas por un operario o un técnico cualificado.
- Las conexiones eléctricas deben ser realizadas por un electricista cualificado.
- Nunca coloque el aparato encima del cable de alimentación.
- Si coloca el aparato encima de una moqueta, disponga las patas de modo que el aire pueda circular por debajo del aparato.
- Desenchufe siempre la máquina y apague el suministro de agua tras el uso. Desconecte el aparato tirando sólo del propio enchufe; nunca lo desconecte tirando del cable de alimentación. Nunca toque el enchufe con los dedos o las manos mojadas. No sobrecargue el aparato.
- Lave únicamente textiles que se puedan lavar a máquina. Si tiene dudas al respecto, consulte la información de la etiqueta.
- Nunca coloque calefactores eléctricos, velas, etc. cerca del aparato. Podrían provocar que el aparato se incendie o que partes del mismo se fundiesen.
- Proteja el aparato de la humedad y el vapor. De lo contrario, existe riesgo de cortocircuito y fuego.
- Conecte el aparato a una toma de corriente de pared adecuada para 127 V. Nunca utilice un cable de prolongación o un adaptador doble.
- Vacíe todos los bolsillos. Los objetos duros o afilados como monedas, agujas, clavos, tornillos o piedras pueden provocar serios daños.
- No lave o seque artículos que hayan sido limpiados, lavados, puestos en remojo o hayan sido sumergidos en combustible o sustancias explosivas (como cera, aceite, pintura, gasolina, desengrasadores, disolventes para limpieza en seco, queroseno, etc.). Ello podría provocar un incendio o una explosión.
- Una masa desequilibrada puede crear fuertes vibraciones. Si las fuertes vibraciones persisten también sin carga, póngase en contacto con un servicio de atención al cliente autorizado.
- Nunca introduzca productos revestidos con aceites minerales (por ejemplo, revestimiento de nylon, cinturones de plástico, etc.) en la máquina. Si ha utilizado un quitamanchas, asegúrese de que el disolvente haya sido lavado cuidadosamente antes de introducir las prendas en el aparato. El aceite puede permanecer en la cuba después de un ciclo completo provocando un incendio durante el secado. Por consiguiente, no ponga prendas impregnadas en aceite en la lavadora.
- No se apoye nunca en la puerta abierta. No se siente ni se ponga nunca de pie sobre la máquina. Asegúrese de no pillarse los dedos al cerrar la puerta.
- No utilice el aparato en lugares donde haya sustancias inflamables como aceite, bencina o gas altamente inflamable. Estos materiales pueden provocar un incendio o una explosión. Nunca utilice detergentes combustibles.
- Añada únicamente la cantidad de suavizante prescrita. Las cantidades excesivas pueden dañar la ropa.
- Tras el lavado mantenga la puerta del tambor abierta para proteger la junta hermética de la puerta.
- Asegúrese de que todo el agua se haya vaciado antes de abrir la puerta. Nunca abra la puerta si todavía queda agua dentro. Peligro de escaldadura.
- Es posible que los animales y los niños se hayan metido en la lavadora. Por lo tanto compruebe siempre el interior del aparato antes de utilizarlo.
- Durante el lavado, la puerta de cristal se calienta mucho. Mantenga a los niños alejados del aparato mientras esté en funcionamiento.
- Nunca intente reparar usted mismo la máquina. Las reparaciones incorrectas pueden provocar lesiones y/o serios defectos en la máquina.
- La asistencia técnica y la reparación del producto deben ser realizadas únicamente por el servicio autorizado de atención al cliente utilizando piezas de recambio originales.
- Al desecher su máquina vieja, debe cortar el cable de alimentación y el bloqueo de la puerta debe quedar inservible para proteger a los niños.
- Al situar la máquina en un suelo con moqueta, asegúrese de que la apertura del zócalo no esté bloqueada.
- Si el aparato ha estado bajo agua póngase en contacto con el servicio de atención al cliente. Existe riesgo de cortocircuito y fuego.
- La tapa de cubierta del filtro así como el cajón del dispensador no deben abrirse durante el funcionamiento.
- Mantenga el jabón en polvo y los detergentes fuera del alcance de los niños. Peligro de envenenamiento.

Instrucciones de seguridad para el uso

Paraminimizar el riesgo de fuego en una secadora preendida, lo siguiente debe de ser observado:

- Artículos que han sido manchados o remojados en aceite de cocina, constituyen un riesgo de fuego y no deben de ser colocados en la secadora. Artículos con aceite pueden incendiarse espontáneamente, especialmente cuando se exponen a fuentes de calor como la secadora. Los artículos se calientan, causando una reacción de oxidación en el aceite. La oxidación crea el calentamiento. Si el calentamiento no puede escapar, las prendas pueden calentarse tanto como para incendiarse. Si es inevitable que las prendas que contengan aceite o estén contaminadas por productos del cabello estén en la secadora, deben ser lavadas previamente por agua caliente con detergente extra. Esto reducirá, pero no eliminará, el peligro. El ciclo de enfriamiento de la secadora debe usarse para reducir la temperatura de las prendas. No deben removerse de la secadora mientras estén calientes.
- Artículos que previamente hayan sido lavados o remojados en petróleo / gasolina, solventes de limpieza, o cualquier otra sustancia inflamable, no deben de ser puestos en la secadora. Sustancias altamente inflamables son comúnmente usadas en ambientes domésticos como acetona, alcohol, petróleo / gasolina, keroseno, removeedores de manchas (algunas marcas) tuperitino, ceras y removeedores de cera.
- Artículos que contengan hule espuma (también conocido como hule de latex) o texturas de hule similares no deben de ser secados con calor. Materiales de hule pueden, cuando están calientes, producir fuego por una combustión espontánea.
- Suavizantes de Tela o productos similares no deben de ser utilizados en la secadora para eliminar los efectos de la electricidad al menos que esta práctica sea recomendada por el fabricante del producto.
- Ropa interior que contenga metales no deben de ser puestos en la secadora. Los metales pueden dañar el tambor de la secadora. Use la parrilla de secado para estos artículos.
- Artículos de plástico como gorras de baño o baberos no deben de ser colocados en la secadora.
- Artículos con cubiertas de plástico, prendas con relleno de hule espuma, almohadas, chanclas y tennis con hule espuma no deben de ser colocados en la secadora.

Instrucciones de seguridad para la instalación

Instale o guarde la máquina en un lugar donde no esté expuesta a temperaturas bajo cero o a la intemperie. Instale la puesta a tierra de la lavadora correctamente de acuerdo con todas las regulaciones y ordenanzas legales. Asegúrese de que la apertura de la base no esté obstruida por la alfombra si la lavadora está instalada en un suelo alfombrado. En los países donde haya riesgo de plagas de cucarachas u otros bichos, preste especial atención para mantener la máquina y sus alrededores en unas condiciones limpias en todo momento. Cualquier daño provocado por cucarachas u otros bichos no quedará cubierto por la garantía de la máquina.

PRECAUCIÓN al posicionar el aparato

Instale la lavadora en un suelo plano y sólido. Asegúrese de que la circulación de aire alrededor de la lavadora no esté impedida por moquetas, alfombras, etc.

- Nunca intente corregir ningún desnivel del suelo utilizando piezas de madera, cartón o materiales similares debajo de la lavadora.
- Si no es posible situar la lavadora lejos del hornillo de gas o la cocina de carbón, debe insertarse entre ambos dispositivos un panel aislante (85x60 cm) cubierto de lámina de aluminio por el lado del hornillo o la cocina.
- La lavadora no debe instalarse en habitaciones donde la temperatura pueda descender por debajo de 0°C.
- Asegúrese de que, una vez la lavadora haya sido instalada, un ingeniero pueda tener un fácil acceso en caso de avería
- Ajuste las cuatro patas utilizando la llave de tuercas suministrada para los pernos de transporte para garantizar que la máquina esté estable, con 20 mm de distancia entre la parte superior de la lavadora y la parte inferior de la encimera.

PRECAUCIÓN acerca del cable de alimentación

Recomendamos conectar la mayoría de aparatos a un circuito dedicado. Es decir, una única alimentación de suministro de salida para los aparatos en cuestión, sin salidas adicionales o circuitos secundarios. Verifique las especificaciones de este manual de usuario. No sobrecargue las tomas de corriente de pared. Las tomas de corriente de pared sobrecargadas, así como las tomas de corriente de pared o los cables de prolongación sueltos o dañados, los cables de alimentación pelados, y el aislamiento dañado o roto de los cables son peligrosos. Cualquiera de dichas circunstancias puede provocar un cortocircuito o un incendio. Examine periódicamente el cable de su aparato y, si su apariencia indica daños o deterioramiento, desenchúfelo, deje de utilizar el aparato y deje que un técnico de servicio autorizado sustituya el cable por una pieza de recambio idéntica. Proteja el cable de alimentación del abuso físico o mecánico, como que se doble, se gire, quede atrapado o pillado en una puerta o alguien lo pise. Preste especial atención a los enchufes, las tomas de corriente de pared y el punto donde el cable sale del aparato. Recomendamos utilizar un dispositivo operado con corriente residual en la alimentación eléctrica. ⚡

PRECAUCIÓN acerca de la ubicación y el traslado

Este equipamiento no ha sido diseñado para su uso marítimo o para utilizarlo en instalaciones móviles como caravanas, aviones, etc. Cierre la llave de paso si no va a utilizar la máquina durante un largo período de tiempo (por ejemplo, si se va de vacaciones), especialmente si no hay drenaje en el suelo (surcos) en las inmediaciones de la misma. Si va trasladar la máquina, utilice el material de embalaje original. Desactive el bloqueo de la puerta para evitar que los niños pequeños se queden atrapados dentro. El material de embalaje (por ejemplo, película de plástico, Styrofoam) puede ser peligroso para los niños. ¡Hay riesgo de asfixia! Mantenga todo el embalaje alejado de los niños.

PRECAUCIÓN acerca de la superficie del suelo

- La superficie de instalación debe estar limpia, seca y nivelada.
- Instale la lavadora en un suelo plano y sólido.
- Una correcta ubicación y nivelación de la lavadora garantiza un uso largo, regular y fiable.
- La lavadora debe estar perfectamente nivelada y fija en su posición.
- No debe "oscilar" encima de las esquinas estando bajo carga.
- La superficie de instalación debe estar limpia, libre de cera para el suelo y otros revestimientos lubricantes.
- No permite que las patas de la lavadora se mojen. Si las patas de la lavadora se mojan, puede patinar.

Especificación técnica

Nombre	Lavadora de carga frontal	Capacidad de lavado	10,5 kg
Fuente de alimentación	127 V ~ 60 Hz	Capacidad de secado	5,0 kg
Tamaño AnxPxAl mm:	600 x 640 x 850	Consumo de agua	96 ℓ
Peso del producto	72 kg	Presión admisible del agua	1,0 - 10 bar (100 - 1 000 kPa)
Potencia nominal	1 300 W		

Detección de fallas

	El suministro de agua no es adecuado en la zona. Los grifos de suministro de agua no están completamente abiertos. La manguera de entrada de agua está retorcida. El filtro de la manguera de entrada está obstruido.	Pruebe con otro grifo de la casa. Abra completamente el grifo. Enderece la manguera. Compruebe el filtro de la manguera de entrada.
	La manguera de drenaje está retorcida u obstruida. El filtro de drenaje está obstruido.	Limpie y enderece la manguera de drenaje. Limpie el filtro de drenaje.
	La carga es demasiado pequeña. La carga está desequilibrada. El aparato posee un sistema de detección y corrección de desequilibrios. Si se cargan artículos individuales pesados (alfombrillas de baño, etc.) este sistema puede detener el centrifugado o incluso interrumpir el ciclo de centrifugado conjuntamente si el desequilibrio es demasiado grande incluso después de que comiencen varios centrifugados. Si la ropa está aún demasiado húmeda al final del ciclo, añada artículos más pequeños de ropa a lavar para equilibrar la carga y repita el ciclo de centrifugado.	Añada 1 o 2 artículos similares para contribuir a equilibrar la carga. Redistribuya la carga para conseguir un centrifugado adecuado.
	 Está abierta la puerta?	Cierre la puerta. * Si no desaparece "dE", llame al servicio técnico.
		Desenchufe el cable de alimentación y llame al servicio técnico.
	Si hay un exceso de agua debido a una válvula de agua defectuosa, obtendrá "FE" en la pantalla.	Cierre el grifo del agua. Desconecte el enchufe de toma de corriente.
	Aparece "PE" si hay un fallo de funcionamiento del sensor del nivel del agua.	Llame al servicio técnico.
	Sobrecarga en el motor.	
	La lavadora estuvo sometida a una falta de alimentación eléctrica.	Vuelva a comenzar el ciclo.
	Revise el suministro de agua	Gire el tapon de agua. * Si "dHE" no desaparece, desconecte el aparato y llame al servicio técnico

Ruido de traqueteo y estrepitoso	Puede haber objetos externos como monedas o alfileres en el tambor o la bomba.
Sonido de golpazos	Las cargas pesadas de ropa pueden producir un sonido de golpazos. Es normal.
Ruido de vibración	¿Ha retirado todos los pernos de transporte y embalaje?
Fugas de agua	Compruebe y apriete las conexiones de los tubos flexibles. Desatasque el tubo de desagüe. Póngase en contacto con el fontanero de ser necesario.
Exceso de espuma	Demasiado detergente o un detergente inadecuado.
La lavadora no se pone en marcha	El cable de alimentación no está enchufado o la conexión puede estar suelta.
La lavadora no gira	Asegúrese de que la puerta esté bien cerrada.
La puerta no se abre	Una vez la lavadora está en marcha, la puerta no se puede abrir por motivos de seguridad. Espere uno o dos minutos antes de abrir la puerta para permitir que el mecanismo de bloqueo eléctrico se desbloquee.

¡Antes de proceder al uso, lea atentamente las instrucciones de seguridad!

Gracias por comprar la lavadora totalmente automática LG. Lea detenidamente el manual del propietario. Proporciona instrucciones sobre la instalación, el uso y mantenimiento seguros. Consérvelo para referencia futura. Anote el modelo y los números de serie de su lavadora.



Preparación

VERIFICACIÓN DE LA MÁQUINA

¡No utilice nunca una máquina defectuosa! En caso de cualquier avería, primero desenchufe la máquina y apague el agua.

CONEXIÓN DEL AGUA

Abra el grifo de agua

COLOCACIÓN DEL TUBO DESAGÜE

Conexión en ángulo para el tubo, por ejemplo, sobre el grifo de agua

INSERTAR EL SIGNO DE MÁS EN EL ENCHUFE DE CORRIENTE

¡No tocar nunca el enchufe con las manos mojadas! No extraer nunca el enchufe de la toma de corriente tirando del cable.

ORGANIZAR LA CARGA DE ROPA Y UTILIZAR LA MÁQUINA CON CUIDADO

- Vacíe todos los bolsillos
- Extraiga todas las piezas metálicas
- Coloque las prendas delicadas en la red para colada
- Cerrar las cremalleras

CARGA DE ROPA CON DIFERENTES NIVELES DE SUCIEDAD

- Lave las prendas nuevas por separado
- No haga prelavado
- Trate previamente los puntos sucios
- Haga prelavado

TRATAMIENTO DEL AGUA

- Con agua de dureza III
- Utilizar un agente suavizante del agua

CUIDADO DE TAMBOR

- Extraiga los objetos extraños
- Deje la puerta abierta para que se seque el tambor
- Compruebe periódicamente las juntas herméticas de goma

LAVADO ECOLÓGICO

- Utilice la cantidad máxima de lavado
- Si es posible, no haga prelavado
- Si es posible, utilice programas cortos

Símbolos de lavado

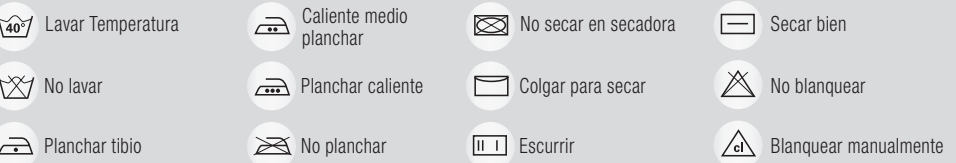

Gajón del dispensador

A Lavado principal

Para prendas muy sucias introduzca 1/4 de porción del detergente aquí y seleccione un programa de prelavado.

B Suavizante

No sobrepase el nivel MÁX. Los suavizantes muy concentrados deben diluirse en un poco de agua.

C Prelavado

Para prendas con una suciedad normal utilice una pequeña cantidad de detergente. No haga prelavado. Instale la placa de nivel para utilizar detergentes fluidos.

Tabla de programas de lavado

Programa	Tipo de tejido	Temp. Adecuada (Opción)	Opción	Secado (Opción)	Carga máxima
Algodón	Prendas de colores sólidos (camisas, camisones, pijamas...) y algodón blanco ligeramente sucio. (ropa interior...)	60°C (Frio, 30°C 40°C 50°C)	- Tiempo Diferido - Intensivo - Enj. Sanitizante - Pre-Lavado	-	Clasificación
Algodón Rápido	Prendas de algodón ligeramente sucias.	40°C (Frio, 30°C 50°C)	- Enjuague+ - Centrifugado - Enjuague en Espera	- Baja Temp. - Semi-Seco - Muy Seco	Menos de 7,0 kg
Sintético	Poliamida, Acrílicos, Poliéster.	-	-	-	Menos de 4,5 kg
Baby Care	Ropa de bebé ligeramente sucia	60°C (40°C 50°C)	-	-	-
Rápido 30	El tipo de prendas es el mismo en Prendas de Algodón que en Sintético.	-	-	-	-
Delicado	Prendas ropa delicada fácilmente dañadas.	30°C (Frio, 40°C)	- Tiempo Diferido - Intensivo - Enjuague+ - Enjuague+ - Centrifugado - Enjuague en Espera	-	Menos de 2,0 kg
Lavado a Mano	Colada de tejidos de lana delicados con indicación de "Lavado a Mano."	-	-	-	-
Lana	Tejidos de lana lavables a máquina sólo con pura lana virgen.	40°C (Frio, 30°C)	-	-	1 tamaño grande (9 familiar)
Frazadas	Ropa de cama de algodón con relleno, frazadas, almohada, manta, funda para sofa con relleno liviano.	-	-	-	-

Temperatura del agua: Seleccione la temperatura del agua para los ciclos de lavado. Siga siempre la etiqueta de cuidados o las instrucciones del fabricante al realizar el lavado.
Intensivo: Si la ropa está demasiado sucia, la opción de lavado "Intensivo" es la más efectiva.
Pre-Lavado: Si el agua es dura, resulta efectivo utilizar el programa de "Pre-Lavado". El Prelavado se encuentra disponible para los programas Algodón, Sintético, Baby Care y Algodón Rápido.
Enj. Sanitizante: Para obtener los mejores resultados o para un aclarado más limpio, puede seleccionar la opción Enj. Sanitizante. El Enj. Sanitizante está ajustado por defecto en el programa Cuidado Infantil.

El ciclo de lavado de lanas ha sido aprobado por Woolmark para el lavado de productos Woolmark lavables en lavadora siempre y cuando los productos sean lavados de acuerdo a las instrucciones que aparecen en la etiqueta de la ropa y aquellas emitidas por el fabricante de esta lavadora M0806
*** Notas :** Es recomendable detergente para Detergente Neutro. El ciclo de lana gira suavemente el tambor a una y centrifuga lentamente para para el cuidado de las prendas.

Advertencia: Mantenga el jabón en polvo y los detergentes fuera del alcance de los niños. Peligro de envenenamiento.

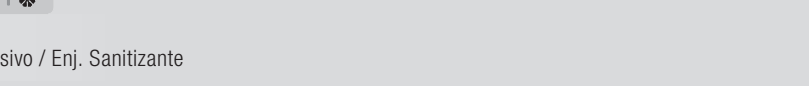
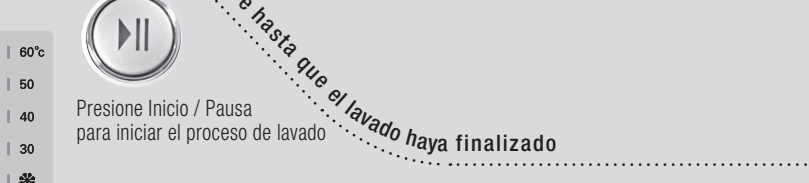
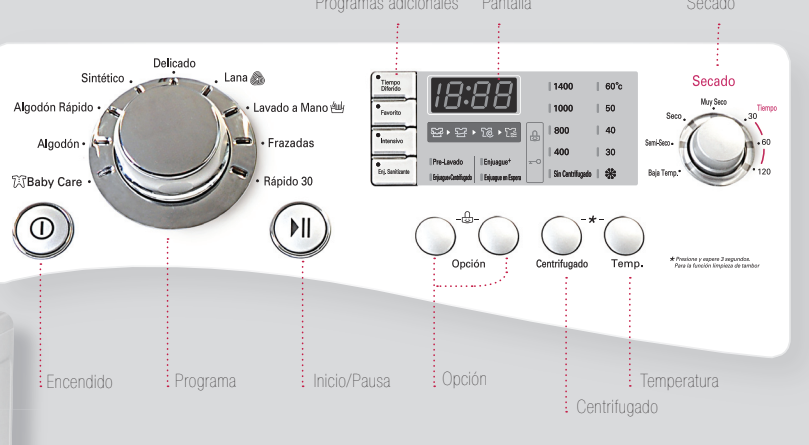
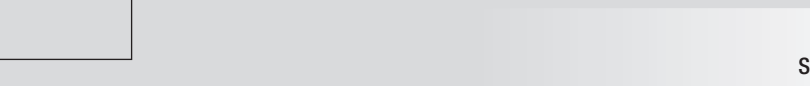
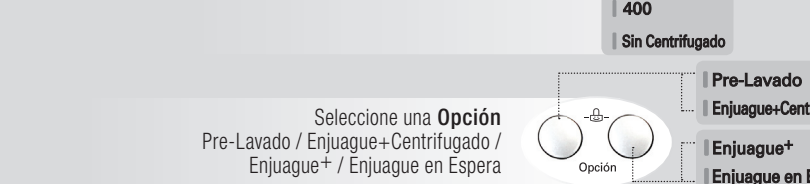
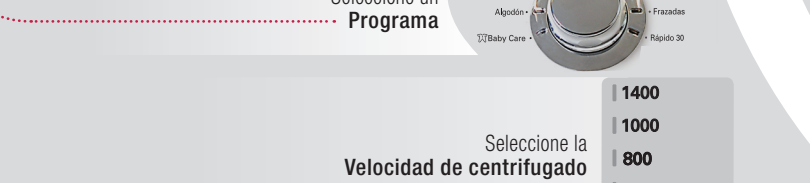
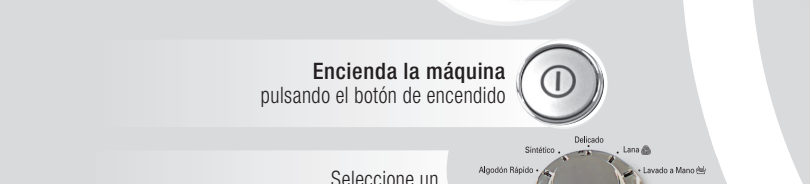
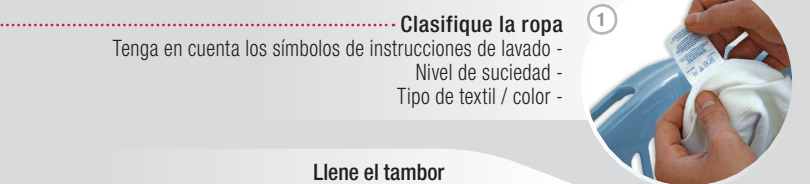

Programas adicionales

Tiempo Diferido

El ajuste de "Tiempo Diferido" determina cuándo la máquina se detiene. Cómo ajustar "Tiempo Diferido"

- Pulse el botón Encendido.
- Gire el dial de Programa para seleccionar el programa que necesite.
- Pulse el botón Tiempo Diferido y ajuste el tiempo deseado.
- Pulse el botón Inicio/Pausa.

Favorito

- Los programas favoritos permiten almacenar el ciclo de lavado para un uso futuro.
- Para hacer un programa favorito

(1) Seleccione el programa

El programa, tipo de lavado, número de aclarados, velocidad de centrifugado, temperatura del agua, etc...

(2) Seleccione el programa favorito

El programa favorito se ha almacenado para un uso futuro. Para reutilizar este programa seleccione Favorito y presione "Inicio/Pausa"

Intensivo

Si la ropa está demasiado sucia, la opción de lavado "Intensivo" es la más efectiva.

- Al seleccionar la opción Intensivo, el tiempo de lavado puede ser más largo, dependiendo del programa que se seleccione.
- Para utilizar esta opción, presione el botón Intensivo una vez antes del comienzo del programa de lavado.

Enj. Sanitizante

Para obtener los mejores resultados o para un aclarado más limpio, seleccione la opción Enj. Sanitizante.

Disponible en los programas Algodón, Algodón Rápido, Sintético y Baby Care. El Enj. Sanitizante está ajustado por defecto en el programa Baby Care. El indicador correspondiente de temperatura se iluminará.

Secado

- Es posible seleccionar de forma sencilla el proceso automático del lavado al secado de esta lavadora-secadora.
- Para un secado más uniforme, asegúrese de que todos los artículos de la carga de prendas sean similares en cuanto a materiales y grosor.
- No sobrecargue la secadora introduciendo demasiadas prendas en el tambor. Los artículos deberán poder girar libremente.
- Si abre la puerta y retira la carga antes de que la secadora haya finalizado su ciclo, recuerde pulsar el botón Inicio/Pausa.
- Al presionar el botón SECADO, usted puede seleccionar:

- Una vez finalizado el secado, en la pantalla de visualización aparecerá "CD". Puede detener el programa presionando el botón "Inicio/Pausa". Si no pulsa el botón "Inicio/Pausa", el programa se detiene al cabo de 4 horas aproximadamente. Ciclo de Refrigerado "CD".



1. Guía del Secado Automático

- Use el Ciclo Automático para secar la mayoría de las cargas. Los sensores eléctricos miden la temperatura del extractor para aumentar o disminuir las temperaturas del secado para una reacción del tiempo más rápido y un control de la temperatura más ajustado.
- Se recomienda el Secado Automático para los siguientes casos:
 - Sintética - Baja temperatura
 - Si usted desea planchar las ropas
 - Algodón - Sin plancha
 - Diaper - Alta temperatura

Nota: El tiempo de secado estimado varía del secado real al automático según el tipo de tejido, la cantidad de la carga, y el secado seleccionado.

2. Guía de Tiempo de secado

- Al presionar el botón de Secado, es posible seleccionar el tiempo de secado.
- El tiempo del secado puede durar hasta 100 minutos. Cuando selecciona sólo el secado, el secado empezará después del centrifugado.
- Estos tiempos de secado son orientativos para ayudarle a configurar su secadora para el secado manual. Los tiempos de secado pueden variar en gran medida según la humedad, la temperatura ambiente y el tipo de tejido, por lo que la experiencia será su mejor guía.

Prendas de Lana

- No introduzca en la secadora prendas de lana. Estírelas para que recobren su forma original y extiéndalas sobre una superficie plana.

Materiales Tejidos y de Punto

- Algunos materiales tejidos y de punto pueden encoger, en diferentes proporciones, dependiendo de su calidad. - Estírelos siempre inmediatamente tras el secado.

Sintéticos y Planchado Permanente

- No sobrecargue la secadora. - Saque los artículos de planchado permanente cuando se detenga la lavadora para reducir la aparición de arrugas.

Materiales de Fibra y Piel

- Consulte siempre las instrucciones del fabricante.

3.Finalización del Secado

- Cuando finalice el ciclo de secado, en la pantalla de visualización aparecerá "CD" (COOL DOWN) (refrigerado).
- El REFRIGERADO comienza de manera automática cuando termina un ciclo de secado.
- Si no retira la carga de prendas de la secadora cuando se detiene, pueden formarse arrugas.
- El REFRIGERADO periódico voltea, redistribuye y esponja la carga para evitar la formación de arrugas sin calor durante hasta 4 horas.
- El mensaje "CD" seguirá apareciendo hasta la retirada de las prendas o hasta que presione el botón Inicio/Pausa.

Bloqueo para niños

Seleccione esta función para bloquear los botones del panel de control y evitar que los puedan manipular.

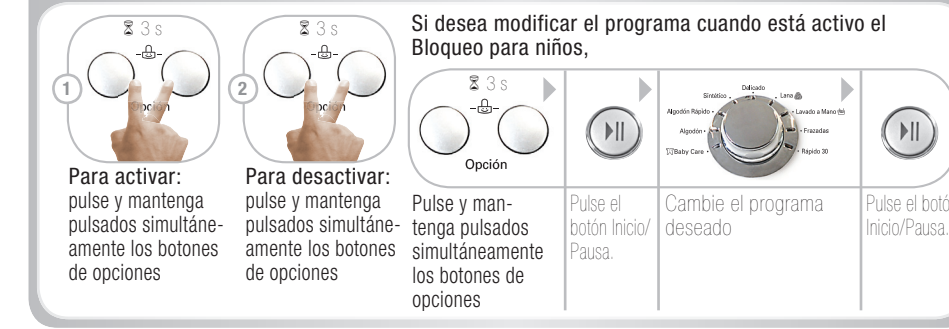

Limpieza de la cuba

La LIMPIEZA DE LA CUBA es un ciclo especial para limpiar el interior de la lavadora. En este ciclo se utiliza un nivel de agua más alto a una mayor velocidad de centrifugado. Realice este ciclo periódicamente.

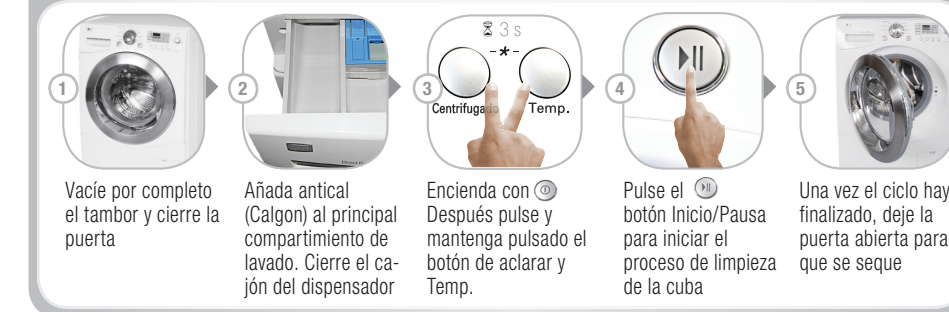

Alarma on/off

