



MICROWAVE/GRILL/CONVECTION OVEN
MIKROHULLÁM/GRILLEZÉ/KONVEKCIÓS SÜTŐ
МИКРОВОЉНОВА/ГРИЛ/КОНВЕКЦИЈА ФУРНА
MIKROVALNA/GRILL/KONVEKCIJSKO PEČNICA
MIKROTALASNO/GRIL/KONVEKCIJSKO PEĆI

OWNER'S MANUAL
TÍPUSÚ GRILLEZŐ MIKROHULLÁMÚ SÜTŐHÖZ
РЪКОВОДСТВО НА ПОТРЕБИТЕЛЯ
PRIRUČNIK ZA VLASNIKA
PRIRUČNIK ZA UPOTREBU

MC8088HLC

PLEASE READ THIS OWNER'S MANUAL THOROUGHLY BEFORE OPERATING. THE MANUFACTURERS ARE NOT LIABLE FOR ANY PROBLEMS CAUSED BY THE USER'S FAILURE TO OBSERVE THESE INSTRUCTIONS.

MIELŐTT HASZNÁLATBA VENNÉ A KÉSZÜLÉKET, A SZAKSZERŰ HASZNÁLAT ÉRDEKÉBEN KÉRJÜK, SZÍVESKEDJEN ELOLVASNI A KEZELÉSI ÚTMUTATÓT. A GYÁRTÓK NEM TEHETŐK FELELŐSÉ AZ ALÁBBI UTASÍTÁSOK BE NEM TARTÁSÁBÓL EREDŐ PROBLÉMÁKÉRT.

ПРЕДИ РАБОТА ПРОЧЕТЕТЕ ВНИМАТЕЛНО РЪКОВОДСТВОТО НА ПОТРЕБИТЕЛЯ. ПРОИЗВОДИТЕЛИТЕ НЕ НОСЯТ ОТГОВОРНОСТ ЗА ПРОБЛЕМИ, ВЪЗНИКНАЛИ ПОРАДИ НЕСПАЗВАНЕ НА ТЕЗИ ИНСТРУКЦИИ ОТ СТРАНА НА ПОТРЕБИТЕЛЯ.

MOLIMO VAS DA PRIJE UPORABE TEMELJITO PROUČITE OVAJ PRIRUČNIK. PROIZVOĐAČ NE ODGOVARA ZA PROBLEME KOJI MOGU NASTATI RADI NEPRIDRŽAVANJA NAPUTAKA IZ OVOG PRIRUČNIKA.

PAŽLJIVO PROČITAJTE OVO UPUTSTVO PRE UKLJUČIVANJA UREĐAJA. PROIZVOĐAČ NE ODGOVARA ZA PROBLEME KOJI NASTANU KAO POSLEDICA NEPRIDRŽAVANJA OVIH UPUTSTAVA.

P/No: MFL47342609

Описание на микровълновата функция

Микровълните са форма на енергия, подобна на радио/ТВ вълните и на обикновената слънчева светлина. Обикновено микровълните се разпространяват (в посока навън от източника) в атмосферата и постепенно изчезват. Тази фурна обаче има магнетрон, проектиран да използва енергията на микровълните. Енергията на микровълните се създава посредством електричеството, подавано към цилиндъра на магнетрона.

Тези микровълни достигат зоната за готвене чрез отворите във фурната. Фурната е снабдена с тава, която се намира вътре в нея. Микровълните не са в състояние да преминат през металните стени на фурната, но могат да проникнат през материали като стъкло, порцелан и хартия, т.е. материалите, от които са създадени съдовете за готвене, чието използване в микровълнови фурни е безопасно.

Микровълните не нагряват директно съдовете за готвене, но след определено време те също се нагорещават от топлината на храната.

Изключително безопасен уред

Вашата микровълнова фурна е един от най-безопасните битови уреди. При отваряне на вратата фурната автоматично прекратява генерирането на микровълни. При проникване в храната енергията на микровълните се преобразува изцяло в топлина и липсва каквато и да е “остатъчна” енергия, която да ви навреди, докато консумирате храната.

Съдържание	93
Важни мерки за безопасност	94 ~ 98
Предпазни мерки	99
Разпаковане и монтаж	100 ~ 101
Панел за управление	102
Метод за използване на аксесоарите според режима	103
Свервяване на часовника	104
Блокиране за предпазване от деца	105
Готвене с микровълнова мощност	106
Ниво на микровълнова мощност	107
Готвене с грил	108
Готвене с комбиниран грил	109
Конвекционно подгряване	110
Конвекционно готвене	111
Комбинирано с конвекция готвене	112
Бърз старт	113
По-дълго и по-кратко приготвяне	114
Подгряване	115
Автоматично готвене	116 ~ 118
Автоматично печене	119 ~ 120
Задушаване	121 ~ 123
Запичане	124 ~ 126
Автоматично размразяване	127 ~ 128
Комбинирано размразяване	129 ~ 130
Лесно почистване	131
Подходящи за микровълнова фурна принадлежности	132
Характеристики на храната и готвене в микровълнова фурна	133 ~ 134
Въпроси и отговори	135
Тестови ястия, в съответствие с EN 60705 45	136
Технически спецификации	137

Важни мерки за безопасност

Запазете тези инструкции за бъдещи справки. Прочетете всички инструкции, преди да използвате фурната, и ги спазвайте, за да предотвратите вероятността от възпламеняване, токов удар, нараняване и възникване на други щети по време на експлоатацията ѝ. Ръководството не обхваща всички възможни случаи. При възникване на проблеми, причината за които ви е неясна, винаги се свързвайте с фирмата, осъществяваща сервизното обслужване, или с производителя.



Това е знак, сигнализиращ за опасност. Той предупреждава за потенциални опасности, които могат да предизвикат смърт или нараняване на потребителя и околните. Всички съобщения за опасност ще се изписват след знака за опасност, последван от една от думите "ПРЕДУПРЕЖДЕНИЕ" или "ВНИМАНИЕ". Значението на тези думи е следното:

ПРЕДУПРЕЖДЕНИЕ Този знак предупреждава за опасности или опасни действия, които могат да причинят сериозни наранявания или смърт.

ВНИМАНИЕ Този знак предупреждава за опасности или опасни действия, които могат да причинят наранявания или материални щети.

ПРЕДУПРЕЖДЕНИЕ

1. Не се опитвайте да извършвате никакви манипулации, включително регулиране или ремонт на вратата, уплътнението ѝ, панела за управление, предпазните блокировки и други части на фурната, при които се отстранява който и да е капак, предпазващ от въздействието на микровълновата енергия. Не използвайте фурната, ако уплътнението на вратата или съседните части на фурната са увредени. Ремонтите трябва да се извършват само от квалифициран сервизен персонал.
⦿ За разлика от другите уреди, микровълновата фурна е устройство с висок волтаж и сила на тока. Неправилното ѝ използване или ремонт може да доведе до токов удар или излагане на въздействието на вредно влияние на излишната микровълнова енергия.
2. Не използвайте фурната за изсушаване. (напр. използване на фурната с цел изсушаване на мокри вестници, дрехи, играчки, електрически устройства, домашни животни или деца и т.н.)
⦿ Неспазването на това изискване може да стане причина за възникване на сериозна опасност, например от изгаряния или смърт, предизвикани от токов удар.
3. Уредът не е предназначен за използване от малки деца или хора в напреднала възраст. Използването на фурната от деца без наблюдение е разрешено, само ако те са адекватно инструктирани, така че да могат да използват фурната по безопасен начин и да разбират опасностите, криещи се в неправилната експлоатация.

- ⦿ Неправилната употреба може да доведе до пожар, токов удар или изгаряния.
4. По време на експлоатацията частите, към които имате достъп, могат да се нагорещат. Пазете уреда далеч от малки деца.
⦿ Това ще предотврати вероятността от изгаряния.
5. Течностите или другите храни не трябва да се загряват в затворени съдове, тъй като могат да експлодират. Отстранете опаковката на храната преди готвене или размразяване. Имайте предвид, че в някои случаи храната трябва да е увита във фолио с цел подгръване или готвене.
⦿ Това се дължи на риск от експлозия.
6. Винаги използвайте необходимите аксесоари за всеки операционен режим. За повече информация вижте страница 103 на ръководството.
⦿ Неправилната употреба може да причини повреда на фурната и аксесоарите или да предизвика появяване на искри и огън.
7. Необходимо е да забраните на децата да играят с аксесоарите, както и да висят на дръжката на вратата.
⦿ Те могат да се наранят.

Запазете тези инструкции за бъдещи справки. Прочетете всички инструкции, преди да използвате фурната, и ги спазвайте, за да предотвратите вероятността от възпламеняване, токов удар, нараняване и възникване на други щети по време на експлоатацията ѝ. Ръководството не обхваща всички възможни случаи. При възникване на проблеми, причината за които ви е неясна, винаги се свързвайте с фирмата, осъществяваща сервизното обслужване, или с производителя.

Важни мерки за безопасност



ВНИМАНИЕ

- 1. Невъзможно е да използвате фурната с отворена врата, тъй като в механизма на вратата са вградени предпазващи блокировки. Не извършвайте никакви манипулации с предпазващите блокировки.**
 - ⦿ Неспазването на тази инструкция може да ви изложи на вредното влияние на излишната микровълнова енергия. (При отварянето на вратата предпазните блокировки автоматично прекратяват всички готварски операции.) It in damage to your oven and poor cooking results.
- 2. Не поставяйте предмети (като например кухненски кърпи, салфетки и др.) между предната част на фурната и вратата, и не позволявайте натрупване на остатъци от храна и почистващи препарати върху уплътняващите повърхности.**
 - ⦿ Неспазването на тази инструкция може да ви изложи на вредното влияние на излишната микровълнова енергия.
- 3. Не използвайте фурната, ако е повредена. Особено важно е вратата на фурната да се затваря правилно и да няма никакви повреди в следните части: (1) (рамката на) вратата, (2) пантите и палците (счупени или разхлабени), (3) уплътнението на вратата и уплътнителните повърхности.**
 - ⦿ Неспазването на тази инструкция може да ви изложи на вредното влияние на излишната микровълнова енергия.
- 4. Винаги проверявайте дали сте задали правилна продължителност на готвене. За по-малки количества храна е нужно по-кратко време за готвене или подгриване.**
 - ⦿ Надхвърлянето на необходимото време за готвене може да доведе до запалване на храната и, като следствие от това, увреждане на фурната.

5. При затопляне на течности, например супи, сосове и напитки, в микровълновата фурна

- * Избягвайте използването на съдове с плоски странични повърхности и тесни отвори;
 - * Не прекалявайте със затоплянето;
 - * Разбъркайте течността, преди да сложите съда във фурната. Повторете тази процедура след изтичане на половината от времето на затопляне.
 - * След затоплянето оставете за кратко съда във фурната, още веднъж внимателно разбъркайте течността в него или го разклатете, след което проверете температурата на течността, преди да я консумирате, за да предотвратите изгаряния (това важи особено за съдържанието на бебешки шишета и бурканчета с храна).
- ⦿ Внимавайте при пренасянето и използването на съда. Микровълновото затопляне на течности може внезапно да предизвика забавено завиране без наличието на мехури. В резултат от това е възможно врялата вода да се излее от съда.

6. Фурната съдържа изход за пара, който е разположен на върха ѝ, в дъното или отстрани. Не блокирайте този изход.

- ⦿ Това може да причини повреда на фурната или да влоши качеството на приготвяне на храната в нея.
- 7. Не включвайте фурната, когато тя е празна. Препоръчва се да оставяте чаша вода във фурната, когато тя не се използва. Водата ще абсорбира по безопасен начин цялата енергия на микровълните, ако случайно включите фурната.**
 - ⦿ Неправилната употреба може да увреди фурната.
 - 8. Не пригответе замота в кухненска ролка храна, ако това изрично не е споменато в инструкциите към рецепта в кулинарната книга за храната, която приготвяте. Не използвайте вестници вместо кухненска ролка при готвенето.**
 - ⦿ Неспазването на инструкциите може да доведе до експлозия или пожар.

Важни мерки за безопасност

Запазете тези инструкции за бъдещи справки. Прочетете всички инструкции, преди да използвате фурната, и ги спазвайте, за да предотвратите вероятността от възпламеняване, токов удар, нараняване и възникване на други щети по време на експлоатацията ѝ. Ръководството не обхваща всички възможни случаи. При възникване на проблеми, причината за които ви е неясна, винаги се свързвайте с фирмата, осъществяваща сервизното обслужване, или с производителя.



ВНИМАНИЕ

9. Не използвайте дървени или керамични съдове с метални (например златни или сребърни) елементи. Винаги отстранявайте металните лентички, с които са завързани опаковките. Проверете дали принадлежностите са подходящи за използване в микровълнови фурни, преди да ги сложите вътре.

⚠ Възможно е те да се нагорещят и овъглят. Металните предмети в особеност могат да предизвикат появяването на волтова дъга във фурната, което носи голям риск от сериозна повреда.

10. Не използвайте рециклирани хартиени изделия.

⚠ Те могат да съдържат примеси, които предизвикват появяването на искри и/или пожар по време на готвене.

11. Не изплаквайте тавата и скарата с вода веднага след готвенето.

⚠ Това може да доведе до счупване или друг вид материална щета. Неправилната употреба може да увреди фурната.

12. Поставете фурната така, че предната част на вратата ѝ да се намира на разстояние поне 8 см от ръба на повърхността. Така ще предотвратите случайно събаряне на фурната.

⚠ Неправилната употреба може да доведе до телесни травми и увреждане на фурната.

13. Преди готвенето продупчете кожата на картофите, ябълките и други подобни плодове или зеленчуци.

⚠ Те могат да експлодират.

14. Не гответе яйца в черупките им. Яйцата с черупки и целите варени яйца не трябва да се загряват в микровълнова фурна, тъй като могат да експлодират, даже след като нагриването приключи.

⚠ Вътре в яйцето ще се акумулира налягане, което ще предизвика взривяването.

15. Не се опитвайте да фритирате (“дълбоко пържене”) в микровълновата фурна.

⚠ Съществува опасност от внезапно кипване и преливане на горещата течност.

16. При появяване на дим изключете или извадете захранващия кабел на фурната от контакта и оставете вратата ѝ затворена, за да се потушат пламъците.

⚠ Неспазването на тази инструкция може да доведе до сериозна повреда, пожар или токов удар.

17. При нагриване или готвене на храна в контейнери за еднократна употреба, състоящи се от пластмаса, хартия или други леснозапалими материали, следете фурната и често проверявайте състоянието на контейнера.

⚠ Възможно е храната да изтече вследствие от разрушаване на контейнера, което също може да предизвика и пожар.

18. По време на функционирането на уреда температурата на повърхностите, към които имате достъп, може да бъде много висока. В режим “грил” или “конвекция”, както и при операции за автоматично готвене не докосвайте вратата и вътрешността на фурната, повърхността на кухненския модул, в която тя е вградена (включително задната), аксесоарите и чиниите в режим “грил” или “конвекция” и операциите за автоматично готвене. Преди да почистите, уверете се, че те не са горещи.

⚠ Тъй като те ще се нагорещят, съществува опасност да се опарите, освен ако не използвате дебели готварски ръкавици.

Запазете тези инструкции за бъдещи справки. Прочетете всички инструкции, преди да използвате фурната, и ги спазвайте, за да предотвратите вероятността от възпламеняване, токов удар, нараняване и възникване на други щети по време на експлоатацията ѝ. Ръководството не обхваща всички възможни случаи. При възникване на проблеми, причината за които ви е неясна, винаги се свързвайте с фирмата, осъществяваща сервизното обслужване, или с производителя.

Важни мерки за безопасност



ВНИМАНИЕ

19. Фурната се нуждае от редовно почистване и отстраняване на всички хранителни остатъци. Ако не поддържате фурната в чисто състояние, това може да доведе до увреждане на повърхностите.
 - ☉ Това може да скъси експлоатационния срок на уреда и да причини опасна ситуация.
20. Използвайте само препоръчаната за тази фурна термосонда.
 - ☉ С неподходяща термосонда не можете да прецените точно температурата.
21. При наличие на нагревателни елементи уредът се нагорещява при употреба. Внимавайте да не докоснете нагревателните елементи вътре във фурната.
 - ☉ Съществува опасност от опарване.
22. Спазвайте точно инструкциите на производителите на пуканки. Не оставяйте фурната без надзор при приготвяне на пуканки. Ако пуканките не се приготвят за препоръчаното време, прекратете приготвянето им във фурната. Никога не употребявайте кафява хартиена опаковка за приготвянето на пуканки. Не се опитвайте да пукате зърната, останали след приготвянето на пуканките.
 - ☉ Ако пуканките бъдат оставени във включената фурна прекалено дълго, възможно е да се запалят.

23. Това устройство трябва да бъде заземено.

Проводниците в захранващия кабел са оцветени по следната схема

СИН ~ Нула

КАФЯВ ~ Под напрежение

ЗЕЛЕН и ЖЪЛТ

Земя Тъй като е възможно цветовете на проводниците на захранващия кабел на уреда да не съответстват на оцветяването на клемите на щепсела, направете следното:

Оцветеният в СИНЬО проводник трябва да бъде свързан към обозначената с буквата N или оцветената в ЧЕРНО клема. Оцветеният в КАФЯВО проводник трябва да бъде свързан към обозначената с буквата L или оцветената в ЧЕРВЕНО клема.

Оцветеният в ЗЕЛЕНО и ЖЪЛТО или ЗЕЛЕНО проводник трябва да бъде свързан към обозначената с буквата E клема или ($\frac{1}{2}$).

Ако захранващият кабел е повреден, трябва да бъде сменен от производителя, сервизен център или друг квалифициран персонал, за да бъдат избегнати опасните ситуации.

- ☉ Неправилната експлоатация може да причини сериозни електрически повреди.

Важни мерки за безопасност

Запазете тези инструкции за бъдещи справки. Прочетете всички инструкции, преди да използвате фурната, и ги спазвайте, за да предотвратите вероятността от възпламеняване, токов удар, нараняване и възникване на други щети по време на експлоатацията ѝ. Ръководството не обхваща всички възможни случаи. При възникване на проблеми, причината за които ви е неясна, винаги се свързвайте с фирмата, осъществяваща сервизното обслужване, или с производителя.



ВНИМАНИЕ

24. Не използвайте силно абразивни почистващи препарати или остри метални четки за почистване на стъклото на вратата на фурната.

- ☉ Те могат да надраскат повърхността, което води до риск от разбиване на стъклото.

25. Тази фурна не бива да се използва за търговски цели, свързани с кетъринг.

- ☉ Неправилната употреба може да увреди фурната.

26. При използването на микровълновата е необходимо декоративната врата (ако има такава) да е отворена.

- ☉ При затворена декоративна врата въздухообменът ще се влоши, което може да доведе до възникване на огън или увреждане на фурната и кухненския модул.

27. Свързването може да се осъществи чрез оставяне на щепсела на достъпно място или чрез създаване на превключвател в стационарната ел. инсталация в съответствие на правилата за електромонтаж.

- ☉ Използването на неподходящ щепсел или ключ може да доведе до токов удар или появяване на огън.

Предпазни мерки срещу потенциалното излагане на влиянието на излишната микровълнова енергия.

Невъзможно е да използвате фурната с отворена врата, тъй като в механизма на вратата са вградени предпазващи блокировки. Те автоматично изключват всички готварски дейности, когато вратата е отворена. Без тази защита при задействане на микровълновата функция има вероятност от излагане на вредното влияние на микровълновата енергия.

Не извършвайте никакви манипулации с предпазващите блокировки.

Не поставяйте предмети между фурната и вратата ѝ и не позволявайте натрупване на остатъци от храна и почистващи препарати върху уплътнителните повърхности.

Не използвайте фурната, ако е повредена. Особено важно е вратата на фурната да се затваря правилно и да няма никакви повреди в следните части: (1) рамката на вратата, (2) пантите и палците (счупени или разхлабени), (3) уплътнението на вратата и уплътнителните повърхности.

Фурната не бива да се регулира или ремонтира от лица, които не са квалифициран сервизен персонал.

ПРЕДУПРЕЖДЕНИЕ

Винаги спазвайте указаните стойности за продължителността на готвене, защото надхвърлянето на необходимото време за готвене може да доведе до запалване на ХРАНАТА и, като следствие от това, увреждане на фурната.

При затопляне на течности, например супи, сосове и напитки, във фурната чрез микровълновата функция е възможно възникване на забавено внезапно кипване на течността без признаци на въздушни мехури. В резултат от това е възможно врялата течност внезапно да се излее от съда. За да предотвратите тази опасност, е необходимо да предприемете следните стъпки:

1. Избягвайте използването на съдове с плоски странични повърхности и тесни отвори;
2. Не прекалявайте със нагряването;
3. Разбъркайте течността, преди да сложите съда във фурната. Повторете тази процедура след изтичане на половината от времето на затопляне.
4. След затоплянето оставете за кратко съда във фурната, още веднъж внимателно разбъркайте течността в него или разклатете съда (това важи особено за съдържанието на бебешки шишета и бурканчета с храна), след което проверете температурата на течността, преди да я консумирате, за да предпазите себе си (или детето) от опарване. внимавайте при пренасянето и използването на съда.

ПРЕДУПРЕЖДЕНИЕ

Винаги оставайте храната да постои малко след приготвяне чрез микровълни. Проверете температурата на храната преди консумирането. Това в особеност важи за съдържанието на бебешки шишета и бурканчета с храна за бебета.

Разопаковане и МОНТАЖ

Спазвайки основните стъпки, описани на тези две страници, ще можете бързо да проверите дали фурната ви функционира по правилен начин. Отделете специално внимание на указанията, отнасящи се до мястото за монтаж на фурната. При разопаковането на фурната е необходимо да отстраните всички аксесоари и опаковъчни материали. Уверете се, че фурната не е била повредена при транспортирането.

1 Разопакувайте фурната и я поставяте на плоска нивелирана повърхност.

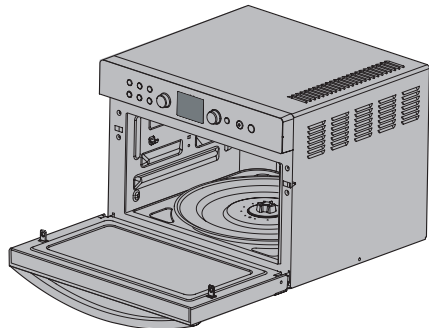

Квадратна тава



Квадратна скара



Висока скара



Тава за пица



Ниска скара



Стъклена тава
Въртящ се пръстен



Капак за задушване



Съд за задушване



Купа за вода за
задушване

2 Поставете фурната на нивелирано място, удобно за вас, с височина поне 85 см, но се уверете, че има поне 20 см пространство отгоре и 10 см отзад за осигуряване на необходимата вентилация. Разстоянието от ръба на повърхността, на която е поставена фурната, до предната ѝ част трябва да е поне 8 см, за да се предотврати случайното ѝ събаряне и падане. Фурната съдържа изход за пара, който е разположен на дъното ѝ или отстрани. Блокирането на изхода може да повреди фурната.

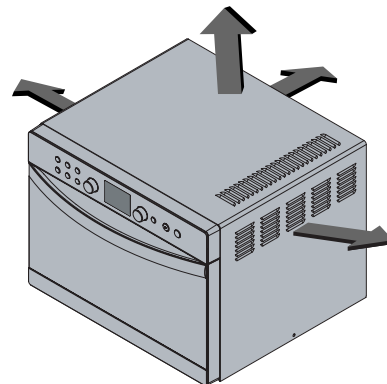

*** ТАЗИ ФУРНА НЕ БИВА ДА СЕ ИЗПОЛЗВА ЗА ТЪРГОВСКИ ЦЕЛИ, СВЪРЗАНИ С КЕТЪРИНГ.**
*** ФУРНАТА МОЖЕ ДА СЕ ВГРАЖДА.**
*** ВГРАЖДАНЕТО ТРЯБВА ДА СЕ ИЗВЪРШИ ЧРЕЗ МОНТАЖЕН КОМПЛЕКТ, ПРОИЗВЕДЕН ОТ LG ELECTRONICS.**

3 Включете захранващия кабел на фурната в обикновен мрежов контакт. Уверете се, че само фурната е включена в контакта. Ако фурната не функционира според очакваното, извадете захранващия ѝ кабел от електрическия контакт и го поставете обратно в него.

4 Отворете вратата на фурната като дръпнете **ДРЪЖКАТА НА ВРАТА**. Поставете **ВЪРТЯЩИЯ СЕ ПРЪСТЕН** във фурната, след което върху него сложете **СТЪКЛЕНАТА ТАВА**.

5 Налейте 300 ml вода в съд, безопасен за използване в микровълнова фурна. Поставете го върху **СТЪКЛЕНАТА ТАВА** и затворете вратата на фурната. Ако имате някакви съмнения относно видовете съдове, които могат да се използват, вижте стр. 132.

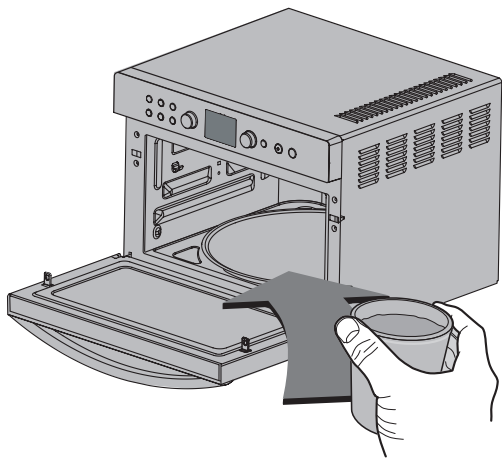

6 Натиснете бутона **Стоп/Изчистване**, след което натиснете веднъж бутона **Старт/Бърз старт**, за да зададете 30 секунди време за нагряване.



7 **ДИСПЛЕЯТ** ще започне обратно отброяване от 30 секунди. При достигане на 0 ще се чуе кратък сигнал. Отворете вратата на фурната и проверете температурата на водата. Ако фурната функционира, водата трябва да е топла. Внимавайте при изваждането на съда, тъй като той може да е горещ.



ФУРНАТА Е МОНТИРАНА

8 Преди консумацията е необходимо съдържанието на бутилките за хранене на бебета и бебешките бурканчета да се разбърка или разклати и да се провери температурата му, за да се избегнат изгаряния.

Панел за управление

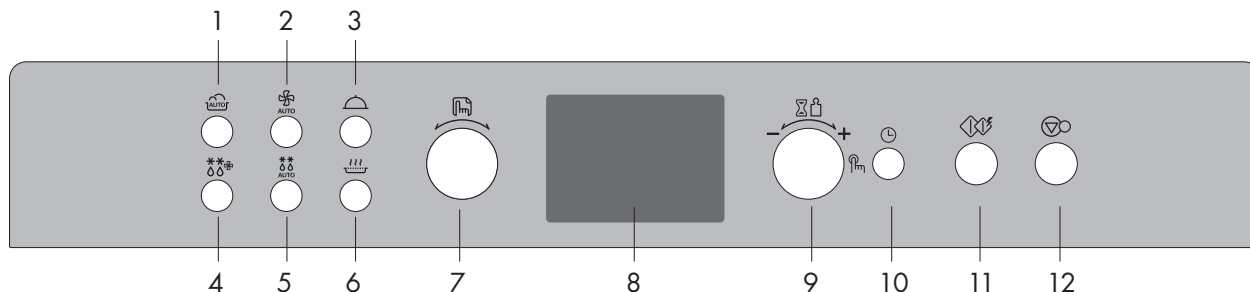

- 1. АВТОМАТИЧНО ГОТВЕНЕ:** Автоматичното готвене позволява да приготвите повечето от любимите си храни чрез избор на тип храна и тегло на храната.
- 2. Автоматично печене:** Можете да изберете типа на храната и нейното тегло.
- 3. Задушаване:** Можете да изберете типа на храната и нейното тегло.
- 4. Комб. размразяване:** Можете да изберете типа на храната и нейното тегло.
- 5. Автом. размразяване:** Можете да изберете типа на храната и нейното тегло.
- 6. Запичане:** Можете да изберете типа на храната и нейното тегло.
- 7. РЕЖИМ:** Можете да изберете категориите за готвене и функции.
- 8. Прозорец на дисплея:** На него се показва времето на деня, продължителността на готвене, нивото на мощността и категориите за готвене.

9. ВРЕМЕ/ТЕГЛО

- Можете да определите избраната категория на готвене.
- Можете да зададете продължителността на готвене, температурата, нивото на мощност и теглото.
- При приготвяне на ястия с автоматичната или ръчната функция можете по всяко време да увеличите или намалите продължителността на готвенето чрез завъртане на кръговата скала (освен в режим на размразяване).







10. Часовник: Можете да зададете точния час.

11. СТАРТ/БЪРЗ СТАРТ

- За да стартирате избрания вид приготвяне, натиснете бутона веднъж.
- Функцията за бърз старт позволява да зададете 30 секундни интервали на приготвяне при ВИСОКА мощност чрез докосване на бутона за бърз старт.

12. СТОП/ИЗЧИСТВАНЕ: Можете да спрете и изтриете всички записи, освен часа.

Метод за използване на аксесоарите според режима

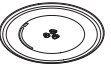
		Микровълнова фурна	Грил	Конвекция	Комбиниран грил	Комбинирана конв.	Автоматично печене	Запичане
Квадратна тава		—	—	⊙	—	⊙	—	—
Квадратна скара		—	—	⊙	—	—	—	—
Тава за пица		⊙	⊙	—	⊙	⊙	⊙	⊙
Капак за задушаване		⊙	—	—	—	—	—	—
Висока скара		—	⊙	⊙	⊙	⊙	—	⊙
Ниска скара		—	⊙	⊙	⊙	⊙	⊙	⊙
Стъклена тава		⊙	⊙	⊙	⊙	⊙	⊙	⊙

BG

Внимание: Използвайте аксесоарите в съответствие с инструкциите за приготвяне!

⊙ : Приемливо

— : Неприемливо

Сверяване на часовника

Можете да настроите часовника на 12 или 24 часов формат. В следния пример ще покажем как да настроите часа на 10:30 при използване на 24 часов формат. Уверете се, че сте отстранили всички опаковки на фурната.



BG При първото включване на фурната или при възстановяване на захранването след спиране, дисплеят показва "0". При това е необходимо да възстановите отчитането на часа.

Ако часовникът (или дисплеят) показва странни на вид символи, изключете фурната от контакта, включете отново и нулирайте часовника.

Уверете се, че сте монтирали правилно фурната според даденото по-горе в настоящото ръководство описание.

Натиснете **СТОП/ИЗЧИСТВАНЕ**.

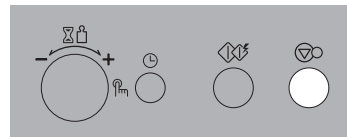

Натиснете веднъж **Часовник**.

(Ако желаете да използвате 12 часов формат на времето, завъртете **ВРЕМЕ/ТЕГЛО**.)

Натиснете **ВРЕМЕ/ТЕГЛО** за потвърждение.

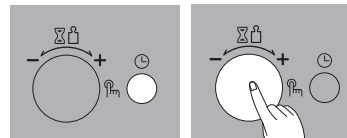

Въртете **ВРЕМЕ/ТЕГЛО**, докато се покаже "10:00".

Натиснете **Време/тегло** за потвърждение на часа.

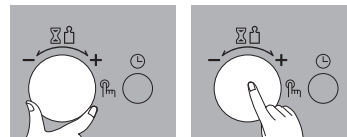

Въртете **ВРЕМЕ/ТЕГЛО**, докато се покаже "10:30".

Натиснете **ВРЕМЕ/ТЕГЛО**.

При това часовникът започва да отчита времето.

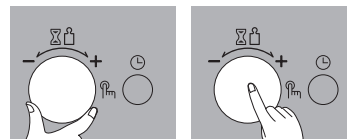

В следния пример ще покажем как да настроите блокировката за предпазване на деца.



Фурната има защитна функция, предпазваща от случайно включване. След установяване на блокировката за предпазване на деца, няма да можете да използвате функциите и не се извършва приготвяне. Вашето дете, обаче, може да отваря вратата на фурната.

Натиснете **СТОП/ИЗЧИСТВАНЕ**.

Натискайте и задържайте **СТОП/ИЗЧИСТВАНЕ**, докато на дисплея се покаже “L” и чуете звуков сигнал.

С това блокировката за предпазване на деца е зададена.

При натискане на произволен бутон спира отчитането на времето на дисплея, което се заменя от “L”.

За да отмените блокировката за предпазване на деца, натискайте и задържайте **СТОП/ИЗЧИСТВАНЕ**, докато “L” изчезне.

При отблокирането се чува звуков сигнал.

Блокиране за предпазване от деца

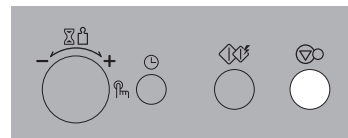
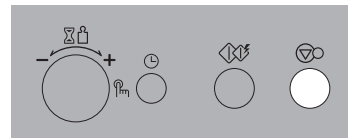
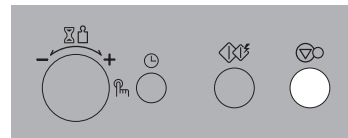

BG

Готвене с микровълнова

МОЩНОСТ

В следния пример ще покажем как да приготвяте някои храни при 400W за 5 минути.



BG

Фурната има пет настройки за микровълнова мощност. Автоматично се избира висока мощност, а завъртането на **ВРЕМЕ/ТЕГЛО** води до избор до различно ниво на мощност.

Храната за приготвяне се поставя в принадлежности, позволяващи безопасно използване на микровълни.

Не използвайте следните аксесоари.



Висока скара



Ниска скара

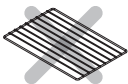

Квадратна скара



Квадратна тава

Уверете се, че сте монтирали правилно фурната според даденото по-горе в настоящото ръководство описание.

Натиснете **СТОП/ИЗЧИСТВАНЕ**.



Завъртете **РЕЖИМ**, за да изберете **Микровълнов режим**.

Показва се следното обозначение: “”.



Въртете **ВРЕМЕ/ТЕГЛО**, докато се покаже “400W”.

Натиснете **ВРЕМЕ/ТЕГЛО** за потвърждение.

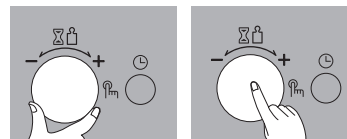

Въртете **ВРЕМЕ/ТЕГЛО**, докато се покаже “5:00”.

Натиснете **СТАРТ/БЪРЗ СТАРТ**.

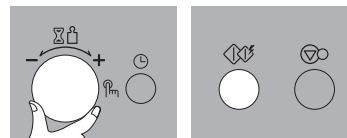

Фурната е оборудвана с 5 нива на мощност, за да предложи максимална гъвкавост и контрол при готвене. Следната таблица показва някои примери на храни и препоръки за използване на ниво на мощност при тяхното приготвяне.

Ниво на микровълнова

МОЩНОСТ



НИВО НА МОЩНОСТ	МОЩНОСТ	УПОТРЕБА	АКСЕСОАР
ВИСОКО	1000 W	<ul style="list-style-type: none"> * Кипване на вода * Запичане до кафяво на мляно телешко * Приготвяне на птици, риба, зеленчуци * Приготвяне на тънко нарязано месо 	Подходяща за микровълново приготвяне чиния
СРЕДНО-ВИСОКО	800 W	<ul style="list-style-type: none"> * При подгръвяване на произволна храна * Печено месо и птици * Приготвяне на гъби и стриди * Приготвяне на храни, съдържащи сирене и яйца 	
СРЕДНО	600 W	<ul style="list-style-type: none"> * Изпичане на кексове и кифли * Приготвяне на яйца * Приготвяне на крем карамел * Приготвяне на ориз, супа 	
РАЗМРАЗЯВАНЕ/СРЕДНО НИСКО	400 W	<ul style="list-style-type: none"> * Произволно размразяване * Стопяване на масло и шоколад * Приготвяне на по-дебело нарязано месо 	
НИСКО	200 W	<ul style="list-style-type: none"> * Смекчаване на масло и сирене * Смекчаване на сладолед * Втасване на тесто с мая 	

BG

Готвене с грил

В следният пример е показано как да използвате грила за 12 минути, за да пригответе някои храни.



BG Тази функция позволява да печете и запичате бързо храни.

За да получите най-добри резултати, използвайте.



Висока скара



Висока скара
+
тава за запичане

Не използвайте следните аксесоари.



Квадратна
скара



Квадратна
тава



Капак за
задушаване

Натиснете **СТОП/ИЗЧИСТВАНЕ**.

Завъртете **РЕЖИМ**, за да изберете **Грил**.

Показва се следното обозначение : “”.

Въртете **ВРЕМЕ/ТЕГЛО**, докато се покаже “12:00”.

Натиснете **СТАРТ/БЪРЗ СТАРТ**.

Винаги използвайте ръкавици за фурна при изваждане на храната и аксесоарите след приготвяне, тъй като се нагорещават много.

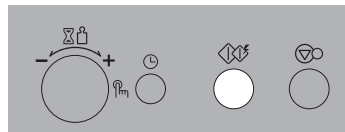
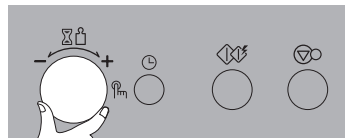
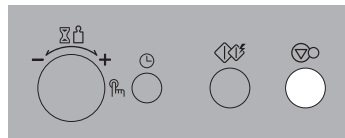

Готвене с комбиниран

грил

В следния пример е показано как да програмирате фурната с микровълнова мощност 400W и да използвате грила за време на приготвяне 25 минути.

Фурната има функция за комбинирано приготвяне, позволяваща да готвите с **нагревател** или **микровълни**.

Това по принцип означава, че храната се приготвя за по-малко време.

В комбиниран режим с грил можете да зададете три нива на микровълнова мощност (200W 400W и 600W)

За да получите най-добри резултати, използвайте следните аксесоари.



Висока скара



Висока скара
+
тава за запичане

Не използвайте следните аксесоари.



Квадратна скара



Квадратна тава



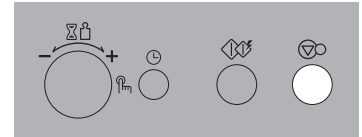

Капак за задушаване

Натиснете **СТОП/ИЗЧИСТВАНЕ**.



Завъртете **РЕЖИМ**, за да изберете **Комбинация с грил**.

Ще се покажат следните обозначения: “”, “”.

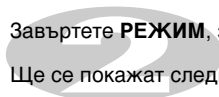

Въртете **ВРЕМЕ/ТЕГЛО**, докато се покаже “400W”.

Натиснете **ВРЕМЕ/ТЕГЛО** за потвърждение.

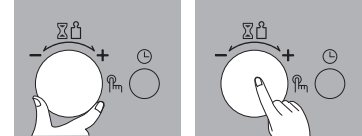

Въртете **ВРЕМЕ/ТЕГЛО**, докато се покаже “25:00”.

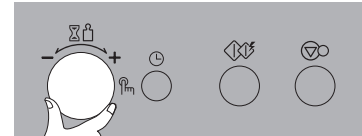

Натиснете **СТАРТ/БЪРЗ СТАРТ**.

Винаги използвайте ръкавици за фурна при изваждане на храната и аксесоарите след приготвяне, тъй като се нагорещават много.

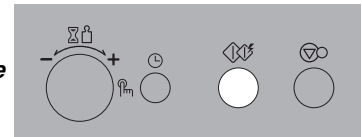

BG

Конвекционна подгряване

В следния пример се показва как да подгреете фурната до температура от 200°C.



BG

Конвекционната фурна има температурен обхват от 40°C и 100°C ~ 230°C (при избор на конвекционен режим се включва автоматично 180°C).

Фурната има функция за ферментиране при температура от 40°C. Трябва да изчакате, докато фурната изстине, тъй като не можете да използвате функцията за ферментиране, ако температурата е над 40°C.

Необходими са няколко минути за достигане на избраната температура.

След като бъде достигната съответната температура, фурната издава звуков сигнал, за да ви извести.

Поставете храната във фурната и укажете начало на приготвяне.

Натиснете **СТОП/ИЗЧИСТВАНЕ**.

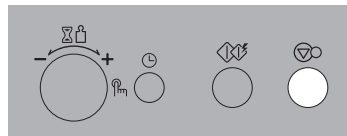

Завъртете **РЕЖИМ**, за да изберете **Конвектор**.

Показва се следното обозначение: .

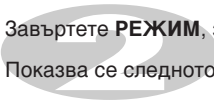

Въртете **ВРЕМЕ/ТЕГЛО**, докато се покаже "200°C".



Натиснете **СТАРТ/БЪРЗ СТАРТ**.

Започва подгряване и се показва "Pr-H".

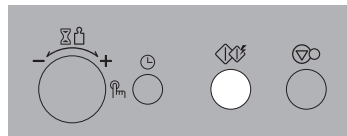

В следния пример ще покажем как да пригответе някои храни при 230°C за 50 минути.

Ако не зададете температурата, фурната избира автоматично 180°C. Температурата на приготвяне може да се променя със завъртане на **ВРЕМЕ/ТЕГЛО**.

ЗА ГОТВЕНЕ НА ДВЕ НИВА

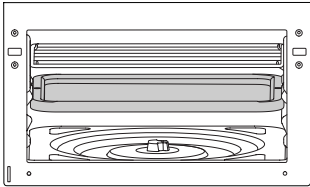

1. При приготвяне на две нива използвайте и двете доставени лавици - квадратната тава на по-ниското ниво и квадратната скара на по-високото.
2. При готвене на две нива отстранете аксесоарите (стъклена тава, въртящ се пръстен).

ЗА ГОТВЕНЕ НА ЕДНО НИВО

За да получите най-добри резултати, използвайте следните аксесоари.



Ниска скара



Квадратна тава

Натиснете **СТОП/ИЗЧИСТВАНЕ**.

По време на конвекционно готвене използвайте метална тава или метална скара.

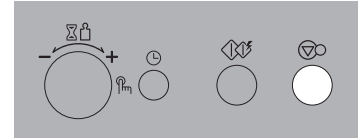

Завъртете **РЕЖИМ**, за да изберете **Конвектор**.

Показва се следното обозначение “”.



Въртете **ВРЕМЕ/ТЕГЛО**, докато се покаже “230°C”.

Натиснете **ВРЕМЕ/ТЕГЛО** за потвърждение на температурата.

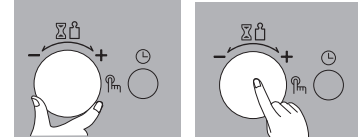

Въртете **ВРЕМЕ/ТЕГЛО**, докато се покаже “50:00”.

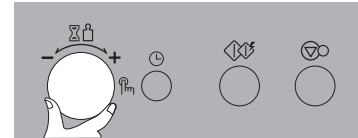

Натиснете **СТАРТ/БЪРЗ СТАРТ**.

Винаги използвайте ръкавици за фурна при изваждане на храната и аксесоарите след приготвяне, тъй като се нагорещават много.

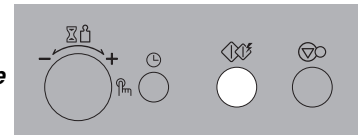

Комбинирано с КОНВЕКЦИЯ ГОТВЕНЕ

В следния пример е показано как да програмирате фурната за използване с микровълнова мощност 300W и температура на конвекционно приготвяне 200°C за време от 25 минути.



BG

Можете да използвате три нива на микровълнова мощност (200W, 300W и 400W). За да получите най-добри резултати, използвайте следните аксесоари.



Ниска скара **Висока скара** **Квадратна тава за запичане** **тава**

Не използвайте следните аксесоари.



Квадратна скара **Квадратна тава** **Капак за задушаване**

Натиснете **СТОП/ИЗЧИСТВАНЕ**.



Завъртете **РЕЖИМ**, за да изберете **Комбинация с конвектор**

Ще се покажат следните обозначения: “”, “”.



Въртете **ВРЕМЕ/ТЕГЛО**, докато се покаже “300W”.

Натиснете **ВРЕМЕ/ТЕГЛО** за потвърждение.

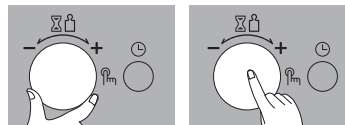

Въртете **ВРЕМЕ/ТЕГЛО**, докато се покаже “200°C”.

Натиснете **ВРЕМЕ/ТЕГЛО** за потвърждение на температурата.

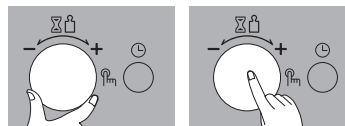

Въртете **ВРЕМЕ/ТЕГЛО**, докато се покаже “25:00”.



Натиснете **СТАРТ/БЪРЗ СТАРТ**.

Винаги използвайте ръкавици за фурна при изваждане на храната и аксесоарите след приготвяне, тъй като се нагорещават много.

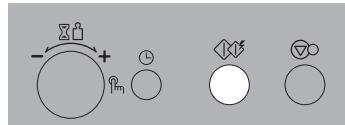

Бърз старт

В следния пример ще покажем как да зададете 2 минути за приготвяне при висока мощност (1000W).



Функцията **Бърз старт** позволява да зададете 30 секундни интервали на приготвяне при **ВИСОКА** (1000W) мощност чрез натискане на бутона **СТАРТ/БЪРЗ СТАРТ**.

Храната за приготвяне се поставя в прибори, позволяващи безопасно използване на микровълни.

Не използвайте следните аксесоари.



Висока скара



Ниска скара



Квадратна скара



Квадратна тава

Натиснете **СТОП/ИЗЧИСТВАНЕ**.

Натиснете **СТАРТ/БЪРЗ СТАРТ** четири пъти, за да изберете 2 минути **ВИСОКА** мощност (1000W).

Фурната ще стартира, преди да сте натиснали за четвърти път.

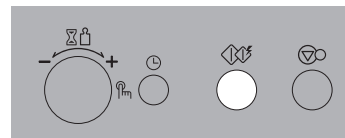
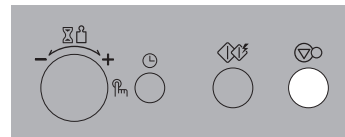

BG

По-дълго и по-кратко приготвяне

В следния пример е показано как да променят предварително зададените програми за готвене за по-дълго или по-кратко приготвяне.



BG

Ако намерите, че храната е препечена или недопечена при използване на предварително зададена програма за ГОТВЕНЕ, можете да увеличите или намалите времето за готвене чрез завъртане на **ВРЕМЕ/ТЕГЛО**.

Можете да удължите или съкратите времето за готвене (освен в режим на размразяване) във всеки момент чрез завъртане на **ВРЕМЕ/ТЕГЛО**.

Натиснете **СТОП/ИЗЧИСТВАНЕ**.

Задайте желаната предварително избрана програма за готвене **COOK**.

Изберете теглото на храната.

Натиснете **СТАРТ/БЪРЗ СТАРТ**.

Натиснете **ВРЕМЕ/ТЕГЛО**.

Времето за готвене се увеличава или намалява.

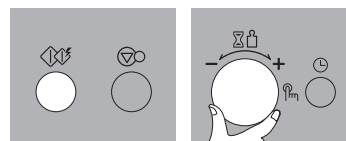
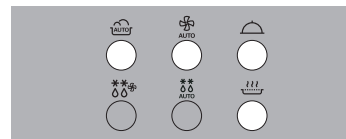
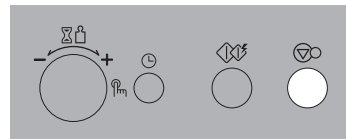

Подгряване

В следния пример ще покажем как да подгрявате някои храни при 90° за 30 минути.



Фурната има температурен обхват 30°C-90°C при избор на подгряване.

При натискане на бутона за подгряване първоначално се установяват 60°C.

Необходими са няколко минути за достигане на избраната температура.

След достигане на температурата ще чуете кратък звуков сигнал.

Натиснете **СТОП/ИЗЧИСТВАНЕ**.

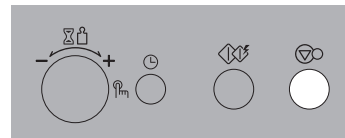

Въртете **РЕЖИМ**, докато се покаже “60°C”.

Показва се следното обозначение: “”.

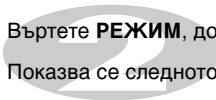

Въртете **ВРЕМЕ/ТЕГЛО**, докато се покаже “90°C”.

Натиснете **ВРЕМЕ/ТЕГЛО** за потвърждение на температурата.

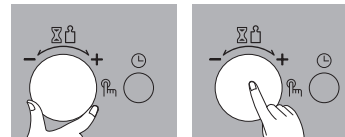
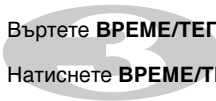

Въртете **ВРЕМЕ/ТЕГЛО**, докато се покаже “30:00”.

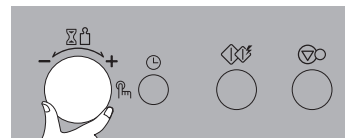

Натиснете **СТАРТ/БЪРЗ СТАРТ**.

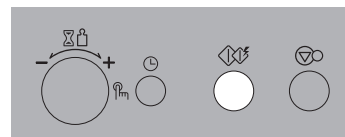

BG

Автоматично ГОТВЕНЕ

В следния пример е показано как да пригответе 0.6 кг замразени зеленчуци.



BG Менютата за автоматично готвене са програмирани. Автоматичното готвене позволява да пригответе повечето от любимите си храни чрез избор на тип храна и тегло на храната.

Натиснете **СТОП/ИЗЧИСТВАНЕ**.

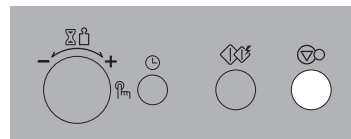

Натиснете **Автоматично готвене**.

Показва се следното обозначение: "AUTO".

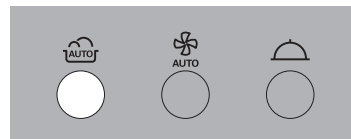
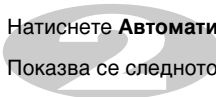

Въртете **ВРЕМЕ/ТЕГЛО**, докато се покаже "0,3".

Натиснете **ВРЕМЕ/ТЕГЛО** за потвърждение.

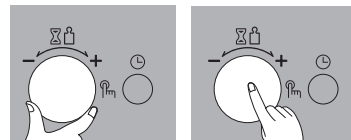

Въртете **ВРЕМЕ/ТЕГЛО**, докато се покаже "0,6kg".

Натиснете **ВРЕМЕ/ТЕГЛО**.

При готвене можете да увеличавате и намалявате времето за приготвяне чрез завъртане на **ВРЕМЕ/ТЕГЛО**.

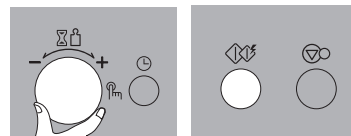

ИНСТРУКЦИИ ЗА АВТОМАТИЧНО ГОТВЕНЕ

Функция	Категория		Ограничения на теглото	Принадлежности	Темп. на храната	Инструкции																
Автоматично приготвяне	АС 1	Необелени картофи	0.2~1.0 kg	Висока скара 	Стайна	Изберете 180-220g картофи със средна големина. Измийте и подсушете картофите. Направете няколко дупки в картофите с вилица. Поставете картофите на скарата. Регулирайте теглото и натиснете Start (Начало). Обърнете храната при прозвучаване на звуковия сигнал. След като завършите с приготвянето, покрийте с алуминиево фолио и оставете за 5 минути.																
	АС 2	Свежи зеленчуци	0.2~0.8 kg	Купа за използване в микровълнова фурна	Стайна	Поставете зеленчуците в купа за използване в микровълнова фурна. Добавете вода според количеството на зеленчуците. ** 0.2kg -0.4kg : 2 супени лъжици ** 0.2kg -0.4kg : 4 супени лъжици Покрийте с пластмасова обвивка. Поставете храната във фурната. След приготвянето, разбърквайте 3-4 секунди. Покрийте и оставете за 3 минути.																
	АС 3	Замразени зеленчуци	0.2~0.8 kg	Купа за използване в микровълнова фурна	На замразяване	Поставете зеленчуците в купа за използване в микровълнова фурна. Добавете вода според количеството на зеленчуците. ** 0.2kg -0.4kg : 2 супени лъжици ** 0.2kg -0.4kg : 4 супени лъжици Покрийте с пластмасова обвивка. Поставете храната във фурната. След приготвянето, разбърквайте 3-4 секунди. Покрийте и оставете за 3 минути.																
	АС 4	Ориз/спагети	0.1~0.3 kg	Купа за използване в микровълнова фурна	Стайна	Поставете в голяма, дълбока купа (3L) ориза/спагетите, вода за варене и 1/4 до 1 чаена лъжица сол. <table border="1" data-bbox="858 813 1513 897"> <thead> <tr> <th colspan="2">Тегло</th> <th>100g</th> <th>200g</th> <th>300g</th> <th>Капак</th> </tr> </thead> <tbody> <tr> <td rowspan="2">Вода</td> <td>Ориз</td> <td>250ml</td> <td>500ml</td> <td>750ml</td> <td rowspan="2">Покрийте и осигурете вентилация</td> </tr> <tr> <td>Спагети</td> <td>400ml</td> <td>800ml</td> <td>1200ml</td> <td>Без капак</td> </tr> </tbody> </table> <p>** Ориз - След приготвянето покрийте и оставете за 5 минути, за да се абсорбира водата. ** Спагети - Разбъркайте няколко пъти по време на приготвянето, ако е необходимо. Оставете за 1-2 минути след приготвянето. Изплакнете спагетите със студена вода.</p>	Тегло		100g	200g	300g	Капак	Вода	Ориз	250ml	500ml	750ml	Покрийте и осигурете вентилация	Спагети	400ml	800ml	1200ml
Тегло		100g	200g	300g	Капак																	
Вода	Ориз	250ml	500ml	750ml	Покрийте и осигурете вентилация																	
	Спагети	400ml	800ml	1200ml		Без капак																

BG

ИНСТРУКЦИИ ЗА АВТОМАТИЧНО ГОТВЕНЕ

Функция	Категория		Ограничения на теглото	Принадлежности	Темп. на храната	Инструкции
Автоматично приготвяне	АС 5	Кекс	0.5~1.0 kg	Огнеупорна стъклена форма за кекс върху ниската скара	Стайна	Внимателно следвайте дадената по-долу рецепта за кекс. Поставете формата за кекс на ниската скара във фурната.
	АС 6	Охладено готово месо	0.3~0.6 kg	Собствена тава	На охлаждането	Прободете фолиото с шиш. Поставете храната в стъклената тава. Оставете за 2 минути след приготвянето. - Разбъркване при : Спагети по болонски, телешка яхния - Без разбъркване при : Лазаня, котидж пай. Забележка: За съдържащата се в пликите храна, пробийте неколккратно с шиш местните порции и порциите от ориз/спагети. - Разбъркайте, ако е необходимо.
	АС 7	Замразено готово месо	0.3~0.6 kg	Собствена тава	На замразяване	Поставете замразеното готово месо в стъклена тава без капак.
	АС 8	Супа/сос	0.2~0.8 kg	Подходяща за микровълново приготвяне купа	Стайна	Изсипете супата/соса в подходяща за микровълново приготвяне купа. Покрийте с пластмасова обвивка. Поставете храната във фурната. След приготвянето, разбъркайте и покрийте. Оставете за 3 минути и разбъркайте отново.

* АС 5 Рецепта за кекс (0.5kg)

Съставки	Рецепта
170g брашно 170g захар 100ml вода 125g яйца 50g разтопено масло 10g бакпулвер	<ol style="list-style-type: none"> 1. Разбъркайте яйцата и захарта в купа за 2~3 минути при максимална мощност. 2. Добавете стопеното масло, брашното, бакпулвера и водата. 3. Смесете добре с шпакла. 4. Намаслете и поставете пергаментова хартия върху дъното на огнеупорната стъклена форма за кекс. 5. Изсипете с лъжица сместа за кекс и заравнете повърхността.

Автоматично печене

В следния пример е показано как да пригответе 1.4 кг. телешко печено.



Автоматичното печене позволява да пригответе лесно повечето от любимите си храни чрез избор на тип храна и въвеждане на теглото ѝ.

За да получите най-добри резултати, използвайте следните аксесоари.



Висока скара + тава за запичане

ВНИМАНИЕ:

Винаги използвайте кулинарни ръкавици за фурна при изваждане на храната и аксесоарите след приготвяне, тъй като се нагорещават много.

Натиснете **СТОП/ИЗЧИСТВАНЕ**.

1

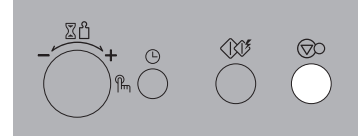

Натиснете **Автоматично печене**.

Показва се следното обозначение: “”.

2

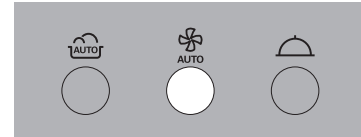

Въртете **ВРЕМЕ/ТЕГЛО**, докато се покаже “Ar 1”.

Натиснете **ВРЕМЕ/ТЕГЛО** за потвърждение.

3

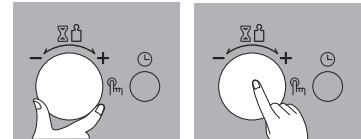

Въртете **ВРЕМЕ/ТЕГЛО**, докато се покаже “1.4kg”.

4

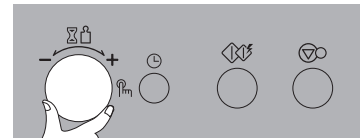

Натиснете **СТАРТ/БЪРЗ СТАРТ**.

При готвене можете да увеличавате или намалявате времето за приготвяне чрез завъртане на **ВРЕМЕ/ТЕГЛО**.

5

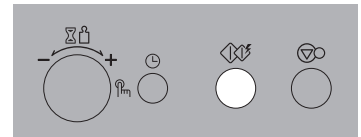

BG

ИНСТРУКЦИИ ЗА АВТОМАТИЧНО ПЕЧЕНЕ

Функция	Категория		Ограничения на теглото	Принадлежности	Темп. на храната	Инструкции
Автоматично печене 	Ar 1	Телешко печено	0.5~1.5 kg	Ниска скара или в тавата за запичане	На охлаждането	Разбъркайте месото с мазнина. Поставете на ниската скара върху тавата за запичане. Обърнете храната при прозвучаване на звуковия сигнал. След като завършите с приготвянето, покрийте с алуминиево фолио и оставете за 10 минути.
	Ar 2	Свинско печено	0.5~1.5 kg	Ниска скара или в тавата за запичане	На охлаждането	Разбъркайте месото с мазнина. Поставете на ниската скара върху тавата за запичане. Обърнете храната при прозвучаване на звуковия сигнал. След като завършите с приготвянето, покрийте с алуминиево фолио и оставете за 10 минути.
	Ar 3	Печено цяло пиле	0.8~1.5 kg	Ниска скара или в тавата за запичане	На охлаждането	Измийте и подсушете кожата. Намажете пилето с мазнина. Вържете краката с памучен конец. Поставете на ниската скара върху тавата за запичане. Обърнете храната при прозвучаване на звуковия сигнал. След като завършите с приготвянето, покрийте с алуминиево фолио и оставете за 10 минути.

Задушаване

В следния пример е показано как да пригответе 0.6 kg рибно филе.

Функцията позволява да задушавате.

ВНИМАНИЕ:

1. инаги използвайте ръкавици за фурна при отстраняване на СЪДА ЗА ЗАДУШАВАНЕ от фурната. Много е горещ.
2. Не поставяйте горещия СЪД ЗА ЗАДУШАВАНЕ върху стъклена табла или на място, което може да се стопи от температурата след готвене. Винаги използвайте подложка или тава.
3. При използване на съда за задушаване, налейте поне 300ml вода, преди да започнете. Ако количеството вода е по-малко от 300ml е възможно храната да не се задуши напълно или да възникне пожар или фатална повреда на продукта.
4. Внимавайте при преместването на пълния с вода съд за задушаване.
5. При използване на СЪДА ЗА ЗАДУШАВАНЕ е необходимо да затворите плътно капака върху купата. Яйцата и кестените биха експлодирали без настройка на капака и купата за задушаване.
6. Никога не използвайте съда за задушаване с продукти от различен модел, тъй като това може да доведе до пожар или фатална повреда на продукта.



Натиснете **СТОП/ИЗЧИСТВАНЕ**.



Натиснете **Задушаване**.

Показва се следното обозначение: “”.

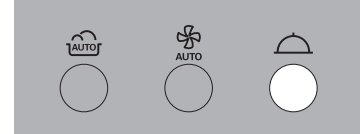
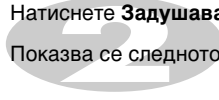

Въртете **ВРЕМЕ/ТЕГЛО**, докато се покаже “Sc 2”.

Натиснете **ВРЕМЕ/ТЕГЛО** за потвърждение.

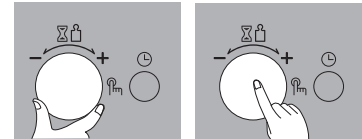
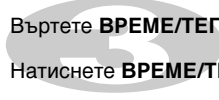

Въртете **ВРЕМЕ/ТЕГЛО**, докато се покаже “0,6kg”.

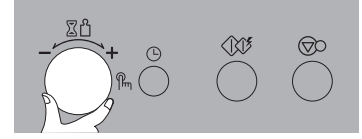

Натиснете **СТАРТ/БЪРЗ СТАРТ**.

При готвене можете да увеличавате или намалявате времето за приготвяне чрез завъртане на **ВРЕМЕ/ТЕГЛО**.

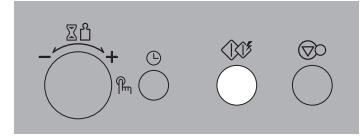
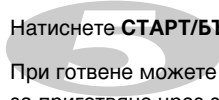

BG

ИНСТРУКЦИИ ЗА ЗАДУШАВАНЕ

Функция	Категория		Ограничения на теглото	Принадлежности	Темп. на храната	Инструкции
Задушаване 	SC 1	Раци	0.1~0.4 kg	Купа за вода за задушаване, съд за задушаване, капак за задушаване	На охлаждането	Почистете храните, като скариди и раци. (уверете се, че дължината им е под 25 cm) Изсипете 300ml прясна вода в купата за задушаване. Поставете съда за задушаване в купата за задушаване. Поставете подготвената храна в съда за задушаване на един слой. Покрийте с капака за задушаване. Поставете купата с вода за задушаване в центъра на стъклената тава. След като приключите приготвянето, оставете за 1 минута във фурната.
	SC 2	Рибно филе	0.2~0.6 kg	Купа за вода за задушаване, съд за задушаване, капак за задушаване	Стайна	Почистете храната и се уверете, че дебелината ѝ не надхвърля 2.5 cm. Изсипете 300ml прясна вода в купата за задушаване. Поставете съда за задушаване в купата за задушаване. Поставете подготвената храна в съда за задушаване на един слой. Покрийте с капака за задушаване. Поставете купата с вода за задушаване в центъра на стъклената тава. След като приключите приготвянето, оставете за 1 минута във фурната.
	SC 3	Моркови	0.2~0.8 kg	Купа за вода за задушаване, съд за задушаване, капак за задушаване	Стайна	Почистете зеленчуците и ги нарежете на ситно. Изсипете 300ml прясна вода в купата за задушаване. Поставете съда за задушаване в купата за задушаване. Поставете подготвената храна в съда за задушаване на един слой. Покрийте с капака за задушаване. Поставете купата с вода за задушаване в центъра на стъклената тава. След като приключите приготвянето, оставете за 1 минута във фурната.
	SC 4	Яйца	2~9 яйца	Купа за вода за задушаване, съд за задушаване, капак за задушаване	На охлаждането	Изсипете 300ml прясна вода в купата за задушаване. Поставете съда за задушаване в купата за задушаване. Поставете яйцата в съда за задушаване на един слой. Покрийте с капака за задушаване. Поставете купата с вода за задушаване в центъра на стъклената тава. След като приключите приготвянето, оставете за 1 минута във фурната.

ИНСТРУКЦИИ ЗА ЗАДУШАВАНЕ

Функция	Категория		Ограничения на теглото	Принадлежности	Темп. на храната	Инструкции
Задушаване 	SC 5	Броколи	0.2~0.6 kg	Купа за вода за задушаване, съд за задушаване, капак за задушаване	Стайна	Като морковите.
	SC 6	Зелен фасул	0.1~0.3 kg	Купа за вода за задушаване, съд за задушаване, капак за задушаване	Стайна	Изсипете 300ml прясна вода в купата за задушаване. Поставете съда за задушаване в купата за задушаване. Поставете зеления фасул в съда за задушаване на един слой. Покрийте с капака за задушаване. Поставете купата с вода за задушаване в центъра на стъклената тава. След като приключите приготвянето, оставете за 1 минута във фурната.
	SC 7	Ябълки	0.2~0.8 kg	Купа за вода за задушаване, съд за задушаване, капак за задушаване	Стайна	Измийте и обелете. Отстранете костилките, ако е необходимо, и нарежете на тънко. Изсипете 300ml прясна вода в купата за задушаване. Поставете съда за задушаване в купата за задушаване. Поставете подготвената храна в съда за задушаване на един слой. Покрийте с капака за задушаване. Поставете купата с вода за задушаване в центъра на стъклената тава. След като приключите приготвянето, оставете за 1 минута във фурната.
	SC 8	Стриди	0.2~0.6 kg	Купа за вода за задушаване, съд за задушаване, капак за задушаване	На охлаждането	Почистете храните, като миди, кръгли миди и сепии. (уверете се, че дължината им е под 25 cm) Изсипете 300ml прясна вода в купата за задушаване. Поставете съда за задушаване в купата за задушаване. Поставете подготвената храна в съда за задушаване на един слой. Покрийте с капака за задушаване. Поставете купата с вода за задушаване в центъра на стъклената тава. След като приключите приготвянето, оставете за 1 минута във фурната.

BG

Запичане

В следния пример е показано как да пригответе 0,4 кг. замразена пица.



BG

Тази функция позволява запичане на храната.

За да получите най-добри резултати, използвайте следните аксесоари.



Тава за запичане
+
висока (или ниска) скара

ВНИМАНИЕ:

1. Винаги използвайте ръкавици за фурна при отстраняване на тавата за запичане от фурната. Много е гореща.
2. Не поставяйте горещата тава за запичане върху стъклена табла или на място, което може да се стопи от температурата след готвене. Винаги използвайте подложка или тава.
3. Никога не използвайте тавата за запичане с продукти от различен модел, тъй като това може да доведе до пожар или фатална повреда на продукта.

Натиснете **СТОП/ИЗЧИСТВАНЕ**.

1



Натиснете **Запичане**.

2

Ще се покажат следните обозначения: “”.

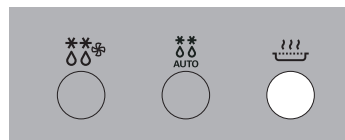

Въртете **ВРЕМЕ/ТЕГЛО**, докато се покаже “с 1”.

3

Натиснете **ВРЕМЕ/ТЕГЛО** за потвърждение.

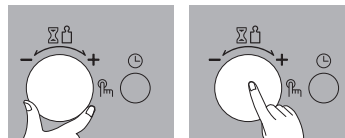

Въртете **ВРЕМЕ/ТЕГЛО**, докато се покаже “0,4kg”.

4



Натиснете **СТАРТ/БЪРЗ СТАРТ**.

5

При готвене можете да увеличавате или намалявате времето за приготвяне чрез завъртане на **ВРЕМЕ/ТЕГЛО**.

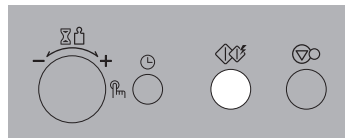

ИНСТРУКЦИИ ЗА ЗАПИЧАНЕ

Функция	Категория		Ограничения на теглото	Принадлежности	Темп. на храната	Инструкции
Задушаване 	сс 1	Замразена пица	0.3~0.5 kg	Тава за запичане върху високата скара	На замразяване	Тази функция е предназначена за приготвяне на замразени пици. Отстранете всички опаковки и поставете в тавата за запичане върху високата скара. Оставете за 1-2 минути след приготвянето. ВНИМАНИЕ: Принадлежностите и фурната се НАГРЯВАТ много. Използвайте кулинарни ръкавици.
	сс 2	Прясна пица	0,6 kg	Тава за препичане върху ниската скара	На охлаждането	Внимателно следвайте дадената по-долу рецепта за пица. Поставете тавата за запичане на ниската скара във фурната.
	сс 3	Замразена запеканка	0.3~0.6 kg	Тава за препичане върху високата скара	На замразяване	Поставете наденичките върху тавата за запичане. Също, като по-горе.
	сс 4	Замразена запеканка	0,8 kg	Тава за препичане върху ниската скара	На охлаждането	Внимателно следвайте дадената по-долу рецепта за запеканка. Поставете тавата за запичане на ниската скара във фурната.
	сс 5	Пресен плодов пай	0,8 kg	Тава за препичане върху ниската скара	На охлаждането	Внимателно следвайте дадената по-долу рецепта за "ябълков пай със запичане отгоре". Поставете тавата за запичане на ниската скара във фурната.
	сс 6	Пилешки гърди	0.2~0.8 kg	Тава за препичане върху високата скара	На охлаждането	Поставете пилешките гърди върху тавата за запичане. Поставете тавата за запичане на високата скара във фурната. Обърнете храната при прозвучаване на звуковия сигнал.
	сс 7	Пилешки крилца	0.2~0.8 kg	Тава за препичане върху високата скара	На охлаждането	Поставете пилешките крилца върху тавата за запичане. Също, като по-горе.
	сс 8	Огретен	1,0 kg	Тава за препичане върху ниската скара	Стайна	Използвайте предварително приготвени картофи за огретен. Поставете картофите в тавата за запичане с 60 g сирене. Поставете тавата за запичане върху ниската скара.

BG

*** РЕДЕПТИ ЗА ЗАДУШАВАНЕ (CC2/CC4/CC5)**

	Съставки	Рецепта
сс2 Прясна пица	1 тесто за пица 60g сос за пица 150g кашкавал 70g чушки 40g лук 50g шунка	Поставете тестото в тавата за препичане и надупчете повърхността с вилица. Поставете сос за пица, 50g кашкавал, чушки, лук, шунка и 100 g стърган кашкавал върху тестото. Поставете тавата за запичане върху ниската скара.
сс4 Запеканка с лук и бекон	1 тесто за пай 140g лук 3 резена бекон 3 яйца 300g бита сметана 120g мляко 120g кашкавал	Запържете леко накълцания лук и бекона в тиган за пържене. Добавете яйцата, битата сметана, млякото и кашкавала. Поставете тестото в тавата за запичане и надупчете повърхността с вилица. Поставете лука и бекона върху тестото и залейте със сместа. Поставете тавата за препичане върху ниската скара.
сс5 Ябълков пай със запичане	1 тесто за пай 3/4 чаша бяла захар 2 супени лъжици меко масло 1/3 чаша брашно 1/4 чаена лъжица индийско орехче 2 пресни ябълки, обелени и нарязани на парчета	Поставете тестото в тавата за запичане и надупчете повърхността с вилица. Разбъркайте едновременно до крем захарта и маслото. Добавете брашното и индийското орехче и разбъркайте добре. Разстелете 1/2 от сместа върху тестото. Поставете ябълките върху сместа за печене и покрийте с останалата част от нея. Поставете тавата за запичане върху ниската скара.

Температурата и плътността на храните се различава. Затова е препоръчително да проверите храната, преди да започнете готвенето. Особено внимание трябва да отделите на големите разфасовки месо и пиле. Някои храни не бива да се размразяват докрай преди готвенето. Например рибата се приготвя толкова бързо, че понякога е по-добре да започнете готвенето, докато тя е леко замразена. Ще е необходимо определено време, за да се размрази централната ѝ част. В следния пример ще покажем как да размразите птиче месо.

Автоматично размразяване



Тази микровълнова фурна има четири настройки за размразяване: **Месо, Птица, Риба и хляб**. Всяка категория има своя настройка за нивото на мощност. Храната за приготвяне се поставя в прибори, позволяващи безопасно използване на микровълни.

Не използвайте следните аксесоари.



Висока скара



Ниска скара



Квадратна скара



Квадратна тава

Натиснете **СТОП/ИЗЧИСТВАНЕ**.

Измерете теглото на храната, която след малко ще размразите. Отстранете всички скрепващи метални ленти, сложете храната в безопасна за използване в микровълнова фурна чиния върху стъклената тава на фурната и затворете вратата на фурната.



Натиснете **Автом. размразяване**.

Показва се следното обозначение: “******* AUTO”.

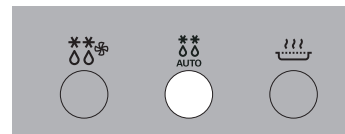

Завъртете **ВРЕМЕ/ТЕГЛО**, докато се покаже “dEF2”.

Натиснете **ВРЕМЕ/ТЕГЛО** за потвърждение на категорията.

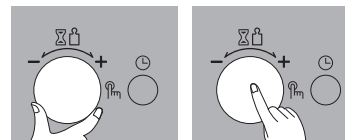

Завъртете **ВРЕМЕ/ТЕГЛО**, докато на дисплея се покаже “0,8kg” за теглото на замразената храна.

Натиснете **СТАРТ/БЪРЗ СТАРТ**.

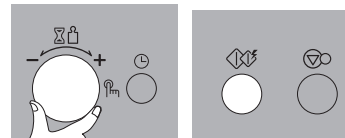

При размразяването фурната ще се чуе кратък звуков сигнал, след който трябва отворите вратата на фурната и да обърнете и отделите храната, за да се размрази равномерно. Отстранете всички части/порции, които вече са се размразили, или ги покрийте, за да забавите размразяването. След проверката затворете вратата на фурната и натиснете бутона **Старт/Бърз старт**, за да подновите размразяването. **Фурната няма да спре размразяването (даже когато се чуе краткия звуков сигнал), освен ако не отворите вратата.**

Ръководство за размразяване

* Храната, която искате да размразите, трябва да бъде поставена в подходящ и безопасен за използване в микровълнова фурна съд. Поставете този съд върху стъклената тава, без да го покривате.

* Ако е необходимо, покрийте малки части на червеното или птичето месо с плоски парчета алуминиево фолио. Това ще предпази тънки парчета от нагряване при размразяването. Не допускате фолиото да докосва стените на фурната.

* Отделете накълцаното месо, наденицата, бекона и др. подобни продукти възможно най-бързо. Когато се чуе краткият звуков сигнал, обърнете храната. Извадете размразените порции. Продължете да размразявате останалите парчета. След като размразяването приключи, оставете храната да се размрази докрай.

Функция	Категория		Ограничения за тегло	Принадлежност	Инструкции
Автом. размразяване	dEF1	Месо	от 0,1 до 4,0 кг	Подходяща за микровълново приготвяне чиния	Накълцано месо, парчета филе, кубчета месо за яхния, задушено месо, рамстек, телешки бъргер, свинска пържола, накълцано агнешко, руло от вратно месо, наденица, котлети (2см). Обърнете храната, когато се чуе звуковият сигнал. След размразяването покрийте с алуминиево фолио и оставете да постои от 5 до 15 минути.
	dEF2	Птица			Цяло пиле, бутчета, гърди, пуешки гърди (под 2,0 кг). Обърнете храната, когато се чуе звуковият сигнал. След размразяването оставете да постои от 20 до 30 минути.
	dEF3	Риба			Филета, пържоли, цели риби, морски деликатеси. Обърнете храната, когато се чуе звуковият сигнал. След размразяването оставете да постои от 10 до 20 минути.
	dEF4	Хляб	от 0,1 до 0,5 кг	Кухненска ролка	Нарязан хляб, питки, франзели, др. След размразяването оставете да постои 1 мин.

Температурата и плътността на храните се различава. Затова е препоръчително да проверите храната, преди да започнете готвенето. Особено внимание трябва да отделите на големите разфасовки месо и пиле. Някои храни не бива да се размразяват докрай преди готвенето. Например рибата се приготвя толкова бързо, че понякога е по-добре да започнете готвенето, докато тя е леко замразена. Ще е необходимо определено време, за да се размрази централната ѝ част. В следния пример ще покажем как да размразите птиче месо.

Комбинирано размразяване



Фурната има четири комбинирани режима за размразяване: **Месо**, **Птица**, **Риба** и **хляб**. Всяка категория има своя настройка за нивото на мощност.

Фурната има функция за комбинирано размразяване, позволяваща да размразявате с нагревател и микровълни. Тази функция осигурява по-добри резултати при размразяването на храната,

За да получите най-добри резултати, използвайте следните аксесоари.



Висока скара

Натиснете **СТОП/ИЗЧИСТВАНЕ**.

Измерете теглото на храната, която след малко ще размразите. Отстранете всички крепежни метални ленти, сложете храната в безопасна за използване в микровълнова фурна чиния върху високата скара на фурната и затворете вратата ѝ.

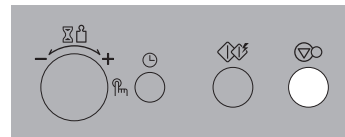

Натиснете **Комб. размразяване**.

Показва се следното обозначение: “******”.

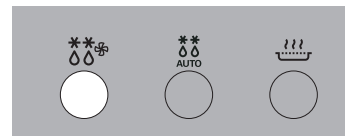

Завъртете **ВРЕМЕ/ТЕГЛО**, докато се покаже “dEF2”.

Натиснете **ВРЕМЕ/ТЕГЛО** за потвърждение на категорията.

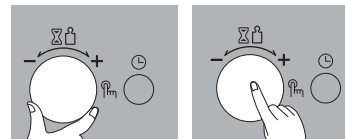

Введете теглото на замразената храната, която след малко ще размразите.

Завъртете **ВРЕМЕ/ТЕГЛО**, докато на дисплея се покаже “0,8kg” за теглото на замразената храна. Натиснете **СТАРТ/БЪРЗ СТАРТ**.

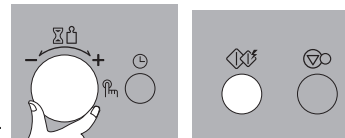

При размразяването фурната ще се чуе кратък звуков сигнал, след който трябва отворите вратата на фурната и да обърнете и отделите храната, за да се размрази равномерно. Отстранете всички части/порции, които вече са се размразили, или ги покрийте, за да забавите размразяването. След проверката затворете вратата на фурната и натиснете бутона **Старт/Бърз старт**, за да подновите размразяването. **Фурната няма да спре размразяването (даже когато се чуе краткия звуков сигнал), освен ако не отворите вратата.**

BG

Ръководство за размразяване

* Ако е необходимо, покрийте малки части на червеното или птичето месо с плоски парчета алуминиево фолио. Това ще предпази тънки парчета от нагриване при размразяването.

Не допускате фолиото да докосва стените на фурната.

* Отделете накълцаното месо, наденицата, бекона и др. подобни продукти възможно най-бързо. Когато се чуе краткият звуков сигнал, обърнете храната. Извадете размразените порции. Продължете да размразявате останалите парчета. След като размразяването приключи, оставете храната да се размрази докрай.

Функция	Категория		Ограничения за тегло	Принадлежност	Инструкции
Комб. Размразяване	dEF1	Месо	от 0,1 до 4,0 кг	<p>Висока скара (Ако храната е с прекалено големи размери, за да се размрази на високата скара, използвайте ниската)</p> 	<p>Накълцано телешко месо, парчета филе, кубчета месо за яхния, задушено месо, рамстек, телешки бъргер, свинска пържола, накълцано агнешко, руло от вратно месо, наденица, котлети (2см).</p> <p>Обърнете храната, когато се чуе звуковият сигнал.</p> <p>След размразяването покрийте с алуминиево фолио и оставете да постои от 5 до 15 минути.</p>
	dEF2	Птица			<p>Цяло пиле, бутчета, гърди, пуешки гърди (под 2,0 кг).</p> <p>Обърнете храната, когато се чуе звуковият сигнал.</p> <p>След размразяването покрийте с алуминиево фолио и оставете да постои от 20 до 30 минути.</p>
	dEF3	Риба			<p>Филета, пържоли, цели риби, морски деликатеси.</p> <p>Обърнете храната, когато се чуе звуковият сигнал.</p> <p>След размразяването покрийте с алуминиево фолио и оставете да постои от 10 до 20 минути.</p>
	dEF4	Хляб	от 0,1 до 0,5 кг	<p>Нарязан хляб, питки, фразели, др.</p> <p>След размразяването оставете да постои 1 мин.</p>	

В следния пример ще покажем как да отстраните миризмите от фурната.

ПОЧИСТВАНЕ



Фурната е снабдена със специална функция за премахване на миризми от нея.

Можете да използвате функцията за лесно почистване при отсъствие не храна във фурната.

Натиснете **СТОП/ИЗЧИСТВАНЕ**.

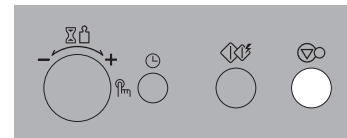

Завъртете **РЕЖИМ**, докато на дисплея се покаже "230°".

Показва се следното обозначение: "⊕" .

Натиснете **ВРЕМЕ/ТЕГЛО** за потвърждение.

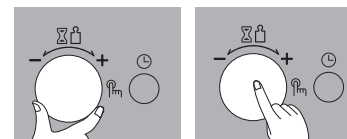

Натиснете **СТАРТ/БЪРЗ СТАРТ**.

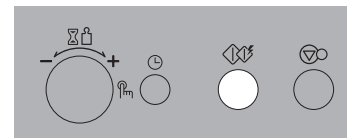

BG

Подходящи за микровълнова фурна принадлежности

Никога не използвайте в микровълновата фурна метални принадлежности или такива с метални декорации

предмети във фурната и ще причинят възникването на волтова дъга, опасен феномен, приличащ на мълния. Използването на повечето топлоустойчиви нематални кухненски принадлежности в микровълновата фурна е безопасно. Някои, обаче, могат да съдържат материали, които ги правят неподходящи за използване като съдове за микровълнови фурни. Ако имате съмнения за някоя принадлежност, можете лесно да проверите, дали използването ѝ в микровълнова фурна е безопасно. Поставете въпросната принадлежност до стъклена купа, напълнена с вода, и използвайте микровълновата функция. Затоплете в режим на HIGH (ВИСОКА) мощност в продължение на 1 минута. Ако водата заври, но принадлежността остане студена на допир, значи е безопасна за използване в микровълнова фурна. Ако водата не промени температурата си, но за сметка на това принадлежността се нагрее, това означава, че микровълните се абсорбират от принадлежността и използването ѝ с функцията за микровълново готвене е небезопасно. Вероятно вече имате в кухнята си множество съдове, които могат да се използват за готвене в микровълнова фурна. Вижте следния контролен списък:

Чинии за хранене

Много видове съдове за хранене са безопасни за използване в микровълнова фурна. Ако имате някакви съмнения, консултирайте се с документацията на производителя или направете микровълновия тест.

Стъклени съдове

Топлоустойчивите стъклените съдове са безопасни за използване в микровълнова фурна. Това включва всички марки на съдове за готвене, създадени от закалено в пещ стъкло. Не използвайте чаши за вода или вино, както и други съдове, които обикновено се произвеждат от фино стъкло, тъй като те могат да се разбият при нагряване на храната.

Пластмасови контейнери за съхраняване на продукти

Този вид контейнери могат да се използват за съхраняване на храни, които лесно могат да бъдат затоплени. Те не бива да се използват за съхраняване на храни, които се нуждаят от дълго приготвяне във фурната, тъй като горещата храна постепенно ще деформира и разтопи пластмасовите контейнери.

Хартия

Хартиените чинии и контейнери са удобни и безопасни за използване с микровълновата функция в случай, че времето за готвене е кратко и приготвяната храна е с ниско съдържание на мазнина и влага. Кухненските ролки също са много удобни за завиване на храни и постилане в тави за печене на различни продукти, като например бекон. В общия случай е препоръчително да не използвате оцветени хартиени продукти, тъй като боята може да оцвети храната. Някои рециклирани хартиени продукти могат да съдържат примеси, които са в състояние да предизвикат появяване на волтова дъга или огън при използване в микровълновата фурна.

Найлонови пликове за готвене

Ако са създадени специално за готвене, тези пликове могат безопасно да бъдат използвани в микровълнова фурна. Необходимо е задължително да направите разрез в плика, за да може да излиза пара. В никакъв случай не използвайте обикновени найлонови пликове за готвене с микровълновата функция, защото те ще се разтопят и скъсат.

Пластмасови съдове за готвене в микровълнова фурна

На пазара се предлага голяма гама на съдове за готвене в микровълнови фурни с различни форми и размери. До голяма степен вероятно ще можете да използвате вече наличните кухненски съдове, вместо да инвестирате в покупката на нови.

Глинени, керамични и каменни съдове

Съдовете, произведени от тези материали, обикновено могат да се използват с функцията за микровълново готвене, но все пак е необходимо да бъдат тествани.

ВНИМАНИЕ

Някои предмети с високо съдържание на олово или желязо не са подходящи като принадлежности за готвене.

Необходимо е да проверявате принадлежностите, за да сте сигурни, че са подходящи за използване в микровълновата фурна.

Характеристики на храната и готвене в микровълнова фурна

Дръжте ситуацията под контрол

Рецептите в книгата са изготвени с внимание и грижа, но успехът ви в реализацията им зависи от вниманието, което отделяте на храната, докато тя се приготвя. Винаги следете храната по време на готвене. Микровълновата функция автоматично светва лампата, когато фурната работи, за да можете да погледнете вътре и да проверите състоянието на храната. Инструкциите в рецептите относно повдигането, разбъркването и подобни действия трябва да бъдат възприемани като минимални препоръчителни стъпки. Ако храната се приготвя неравномерно, направете необходимите корекции, за да отстраните проблема.

Фактори, влияещи на времето за приготвяне

Множество фактори оказват въздействие върху продължителността на готвенето. Температурата на съставките, използвани във всяка рецепта, има огромно значение за времето на приготвяне. Например кексът, приготвен с ледено студено масло, мляко и яйца ще се пече значително по-дълго от друг, направен с използване на същите съставки, но със стайна температура. Всички рецепти в книгата съдържат диапазон на време за приготвяне. В общия случай, ако следвате ниските допустими значения на времето за приготвяне, може да се окаже, че храната не е готова докрай. Понякога личните ви предпочитания могат да продиктуват по-продължително готвене от максималната посочена продължителност. Основният принцип, от който са се ръководили авторите на книгата, е, че най-добре всяка рецепта да е консервативна по отношение на времето за приготвяне, защото прекалено дългото готвене може да развали необратимо храната. В някои от рецептите, най-вече в тези, в които се приготвя хляб, кекс и кремове, се препоръчва храната да се изважда от фурната малко преди да стане напълно готова. Това не е грешка. Когато оставите храната да постои (обикновено когато е покрита), тя ще продължи да се готви извън във фурната, тъй като топлината от външните й слоеве постепенно ще се предвижда навътре. Ако я оставите във фурната, докато стане напълно готова, външните й части ще са леко изсушени или даже прегорели. Ще придобие бързо опит в оценката както на продължителността на готвенето, така и на времето за изчакване след изваждането й от фурната за различни видове храни.

Плътност на храните

Леките храни с ниска плътност, като например кексове и хляб, се пекат по-бързо от тежките, поплътни храни, като печено месо и говеche. При приготвянето на храни с ниска плътност, използвайте микровълновата функция, трябва да внимавате външните краища да не се изсушат и разтрошат.

Височина

Горната част на храни, заемащи повече място във височина (най-вече месо), ще се приготвят по-бързо от долната им част. Затова е препоръчително да обръщате подобни храни по време на готвенето.

Влагосъдържание

Тъй като топлината, създаване от микровълните, изпарява влагата, относително сухите храни, като месата и някои зеленчуци, трябва да бъдат поръсени с вода преди готвенето или покрити, за да запазят влагата.

Костно и мастно съдържание

Кокалите са добър проводник на топлина и маста се приготвя по-бързо от месото. При готвенето на парчета месо с повече кокали или мазнина е необходимо да внимавате, за да предотвратите неравномерното или чрезмерното приготвяне.

Количество

Броят на микровълните във фурната остава постоянен, независимо от обема на приготвяната храна. Затова колкото повече храна слагате във фурната, толкова по-дълго време ще е необходимо за приготвянето й. Не забравяйте да намалите времето за готвене поне с една трета, когато описаните в рецептата количества са двойно повече от използваните реално.

Форма

Микровълните проникват в храната на дълбочина приблизително 2 см. Вътрешната част на храни с по-голяма дебелина се готвят благодарение на топлината, създавана във външната част. Тази топлина се придвижва към по-вътрешните части. Само външната част на храната се приготвя от енергията на микровълните, а останалото - от топлообмена. Най-неподходяща форма за храна, приготвяна на микровълновата фурна, е квадратната, при която храната е с голяма дебелина. Краищата й ще изгорят много по-рано от момента, в който центърът ще се затопли. Най-добра форма на храна за приготвяне в микровълновата фурна е кръгла или пръстеновидна с малка дебелина.

Покриване

Чрез покриване се блокира изхода на топлината и парата, благодарение на което храната се приготвя по-бързо. Използвайте капак или залепващо фолио за микровълнови фурни, краят на което е отгънат назад, за да се предотврати разслояване.

Придобиване на кафяв оттенък

Червените и птичите меса, приготвяни в течение на 15 минути или по-дълго ще придобият лек кафяв оттенък в собствената си мазнина. Храните, които са готвени по-кратко могат да бъдат намазани със сос „Уорчестършир“, соев сос или сос за барбекю, за да добият апетитен цвят. Добавяйки към храната относително малки количества сосове за придаване на цвят оригиналният вкус, отговарящ на рецептата, не се променя.

Покриване с пергаментна хартия

Този вид покритие е по-слаб от капак или залепващо фолио, поради което храната може леко да изсъхне. Ако целите това, използвайте пергаментна хартия вместо капак.

Подредяне и разстояния

Отделните храни, като печени картофи, малки кексчета или ордьоври, ще се нагрят по-равномерно, ако ги разположите във фурната на еднакво разстояние един от друг, желателно в кръг. Никога не слагайте храните една върху друга.

Характеристики на храната и готвене в микровълнова фурна

Разбъркване

Разбъркването е една от най-важните техники при микровълновото готвене. При обичайното приготвяне на храните те се разбъркват, за да се размесят. Третираната с микровълновата енергия храна се разбърква с цел разпространение и преразпределение на топлината. Винаги разбърквайте в посока от външните краища към центъра, тъй като те се нагряват най-бързо.

Преобръщане

Храни с големи обеми и дебелина, като червени меса и цели пилета, трябва да се обръщат, за да се постигне равномерно готвене. Препоръчва се също да обръщате нарязано на части пиле и наклъцано месо.

Поставяне на по-дебелите порции встрани

Тъй като микровълните третират външните части на храната по-бързо, е разумно да сложите по-дебелите порции червено или птиче месо и риба по-близо към външната част на чинията, в която приготвяте храната. Благодарение на това по-дебелите порции ще получат повече енергия от микровълните и храната ще се приготи по-равномерно.

Покриване за намаляване на термичното въздействие

Можете да сложите ленти от алуминиево фолио (които блокират микровълните) върху краищата на храни с правоъгълна или квадратна форма, за да предотвратите препичане. Не използвайте прекалено много фолио и задължително го закрепете добре към чинията, тъй като то може да причини появяване на волтова дъга във фурната.

Повдигане

Можете да повдигнете храните с голяма дебелина и плътност, така че микровълните да се абсорбират от долната и централната им част.

Перфориране

Храните, намиращи се в черупки, кожа или мембрана, най-вероятно ще експлодират във фурната, освен ако не бъдат продупчени преди готвенето. Подобни храни са белтъците и жълтъците на яйцата, мидите и стридите, както и целите зеленчуци и плодове.

Проверка за готовност

Храната се приготвя много бързо във фурна, поради което се налага често да проверявате готовността ѝ. Някои храни се оставят в микровълновата фурна, докато не бъдат напълно готови, но повечето, включително червените и птичите меса, се изваждат от фурната в частично непригответно състояние, след което се оставят няколко минути, за да се приготвят докрай. Вътрешната температура на храните ще се повиши с между 3°C и 8°C по време на престоя извън фурната.

Престой след микровълновата фурна

Често храната се оставя за период от 3 до 10 минути след изваждане от фурната. Обикновено тя се покрива, за да съхрани топлината си, освен ако не се цели да е със суха текстура (например при някои кексове и бисквити). Този престой дава възможност за завършване на приготвянето и помага да се развие и разпредели вкусът.

Почистване на фурната

1. Пазете вътрешността на фурната чиста

Замърсяванията с храна и разсипаните течности полепват по стените на фурната, между уплътненията и повърхностите на вратите. Най-добре е да избършете незабавно с влажна кърпа. Трохите и разлетите течности абсорбират микровълнова енергия и удължават времената за готвене. Използвайте влажна кърпа, за да избършете трохите, попаднали между вратата и рамата. Важно е да запазите областта чиста за осигуряване на добро уплътнение. Отстранете мазните наслоявания с кърпа и сапун, изплакнете и подсушете. Не използвайте силни почистващи препарати или абразиви. Металната тава може да се измива ръчно или в машина за миене на съдове.

2. Поддържайте фурната чиста отвън

Почиствайте с натопена в почистващ препарат и вода кърпа, след което изплакнете и подсушете със суха кърпа или хартиена салфетка. За да предотвратите повреди на отварящите се части във фурната, не позволявайте проникване на вода във вентилационните отвори. За да почистите управляващия панел, отворете вратата, за да избегнете случайно стартиране на фурната, и избършете първо с влажна, а непосредствено след това - със суха кърпа. Натиснете Стоп/изчистване след почистването.

3. При натрупване на пара от вътрешната и външната страна на вратата на фурната, избършете панелите с мека кърпа. Това може да се случи при работа на фурната в условия на висока влажност и в никакъв случай не означава неправилно функциониране.

4. Вратата и уплътнението на вратата трябва да се поддържат чисти. Използвайте само топла вода и сапун, изплакнете и подсушете изцяло.

НЕ ИЗПОЛЗВАЙТЕ АБРАЗИВНИ МАТЕРИАЛИ, КАТО ПУДРИ ЗА ПОЧИСТВАНЕ ИЛИ СТОМАНЕНИ И ПЛАСТМАСОВИ ЧЕТКИ.

Металните части се поддържат по-лесно при често избърсване с влажна кърпа.

5. Не използвайте парочистачки.

6. Изключвайте фурната от електрическия контакт при почистване на панела за управление с влажна кърпа или при пръскане на вода за почистване на контролното стъкло. Ако фурната не бъде изключена, продуктът може да сработи при докосване на бутона Бърз старт.

В Каква е повредата, когато осветлението във фурната не работи?

- Съществуват няколко причини осветлението на фурната да не работи. Или осветителното тяло е изгоряло, или има повреда в електрическата верига.

В Дали микровълновата енергия преминава през стъклото за наблюдение на вратата?

- Не. Отворите или портовете са направени така, че да позволяват преминаване само на светлина, но не пропускат микровълнова енергия.

В Защо прозвучава звуков сигнал при докосване на бутон от панела за управление?

- Звуковият сигнал служи да се уверите, че сте въвели правилната настройка.

В Дали функцията за микровълново готвене може да се повреди при работа с празна фурна?

- Да. Никога не стартирайте функцията при празна фурна.

В Защо яйцата понякога се пукат?

- При печене и пържене на яйца, както и при приготвянето им на очи, жълтъкът може да се разлука поради натрупване на пара във вътрешността на жълтъчната мембрана. За да предотвратите това, просто пронижете жълтъка на яйцето, преди да започнете да готвите. Никога не приготвяйте с микровълни яйца в черупка.

В Защо се препоръчва времето на оставане във фурната след завършване на приготвянето с микровълни?

- След завършване на микровълновото готвене, храната продължава да се приготвя по времето, което остава във фурната. То служи за завършване на процеса на равномерно приготвяне на храната. Времето за оставане във фурната зависи от плътността на храната.

В Защо фурната не винаги готви така бързо, както е указано в инструкциите?

- Проверете отново инструкциите за приготвяне, за да се уверите, че сте ги следвали правилно, и за да видите какво би могло да причини разликите във времената за приготвяне. Настройките за време и температура в инструкциите са приблизителни, избрани така, че да бъде избегнато прекалено дълго приготвяне и за да свикнете да използвате фурната. Разликите в размера, формата, теглото и размерите на храната изискват по-дълги времена на приготвяне. Използвайте собствената си преценка, заедно с препоръките в инструкциите за приготвяне, за да тествате състоянието на храната, точно както бихте направили при използване на обикновена печка.

Тестови ястия, в съответствие с

EN 60705 45

Функция	Метал	Настройка за микровълнова мощност	Температура на нагриване в °C	Забележки
Микровълново размразяване	Месо	200W, 10~11мин. Или функция с автоматичен клавиш	–	Поставете плоска чиния в центъра на стъклената тава. Обърнете след половината или цялото време за приготвяне. Или използвайте функцията “Автом. размразяване 1 (0.5 kg)”.
	Стриди	400W, 25~30мин.	–	Поставете съд от огнеупорно стъкло в центъра на стъклената тава.
Микровълново приготвяне	Кекс	1000W, 4~5мин.	–	Поставете съд от огнеупорно стъкло ъ 22cm в центъра на стъклената тава.
	Руло “Стефани”	600W, 13~17мин.	–	Поставете съд от огнеупорно стъкло в центъра на стъклената тава.
Комбинирано готвене с микровълни	Картофен огретен	400W, 25~29мин	200°C	Поставете огнеупорен съд ъ22cm на ниската скара.
	Кекс	–	180°C	Поставете огнеупорен съд ъ22cm на ниската скара.
	Пиле	300W, 38~42мин. или функция с автоматичен клавиш	200°C	Поставете пилешките гърди с предната страна надолу върху ниската скара, върху тавата за препичане. Обърнете след половината или цялото време за приготвяне. Или използвайте функцията “Автоматично печене 3(1.3kg)”.

Технически спецификации

Технически спецификации

		MC8088HLC
Вход на захранването		230 V~ 50 Hz
Изход		1000 W (номинален стандарт IEC60705)
Микровълнова честота		2450 MHz
Външни размери		474 mm(Ш) x 380 mm(В) x 564 mm(Д)
Консумация на електроенергия	Макс.	3000 вата
	Микровълнова фурна	1500 вата
	Грил	1250(макс. 2650) вата
	Конвекция	1500(макс. 2650) вата
	При комбиниране	Макс. 3000 вата

BG



LG Electronics Inc.

Disposal of your old appliance

1. When this crossed-out wheeled bin symbol is attached to a product it means the product is covered by the European Directive 2002/96/EC.
2. All electrical and electronic products should be disposed of separately from the municipal waste stream via designated collection facilities appointed by the government or the local authorities.
3. The correct disposal of your old appliance will help prevent potential negative consequences for the environment and human health.
4. For more detailed information about disposal of your old appliance, please contact your city office, waste disposal service or the shop where you purchased the product.

Az elhasznált berendezés elhelyezése

1. Ez az áthúzott hulladéktároló szimbólum azt jelenti, hogy a termékre a 2002/96/EK európai irányelv vonatkozik.
2. A hulladékká vált elektromos és elektronikus termékeket a háztartási hulladéktól elkülönítve, az erre kijelölt állami vagy helyi önkormányzati hulladékgyűjtő létesítményben kell leadni.
3. Az elhasznált berendezések megfelelő elhelyezése elősegíti a hulladékok környezetet és egészségre gyakorolt káros hatásainak csökkentését.
4. Az elhasznált berendezések elhelyezésével kapcsolatos részletes tájékoztatásért kérjük, forduljon a települési önkormányzathoz, a hulladékgazdálkodásért felelős szolgáltatóhoz, vagy ahhoz az üzlethez, ahol a terméket vásárolta.

Рециклиране на старите уреди

1. Когато върху продукта фигурира символът със зачертан кош за отпадъци на колела, това означава, че изхвърлянето на продукта се подчинява на Европейска Директива 2002/96/EC.
2. Всички електрически и електронни продукти трябва да се изхвърлят отделно от домакинските отпадъци чрез специално предназначени от правителството или местните власти средства за тяхното събиране.
3. Правилното изхвърляне на старите уреди спомага за предотвратяване на възможните отрицателни последици за околната среда и човешкото здраве.
4. За по-подробна информация относно изхвърлянето на старите уреди се обрънете към общинските власти, фирмите за събиране на отпадъци или магазина, от който сте закупили продукта.

Odlaganje starog uredaja

1. Kada se na proizvodu nalazi prekrizeni simbol kante za smeće, to znači da je on u skladnosti s Europskom Direktivom 2002/96/EC.
2. Svi električni i elektronički proizvodi moraju se odlagati odvojeno od običnog otpada, na posebno namijenjenim sakupljalištima prema odredbama vlade ili lokalnih vlasti.
3. Pravilno odlaganje vašeg starog uredaja pomoći će u sprječavanju mogućih negativnih posljedica za okoliš i ljudsko zdravlje.
4. Za više informacija o odlaganju starog uredaja, obratite se uredu vašeg grada, službi za odlaganje smeća ili trgovini gdje ste kupili proizvod.

Odlaganje uredaja nakon prestanka upotrebe

1. Kada se na proizvodu nalazi simbol precrtane kante za otpatke, to znači da se na proizvod odnosi Direktiva 2002/96/EC.
2. Sve električne i elektronske proizvode potrebno je odložiti odvojeno od gradskog otpada, preko specijalnih mesta za prikupljanje te vrste otpada, u skladu sa odlukom vlade ili lokalne uprave.
3. Pravilno odlaganje starog uredaja sprečiće potencijalne negativne posledice po životnu sredinu i zdravlje ljudi.
4. Detaljnije informacije o odlaganju starog uredaja zatražite od gradske kancelarije, komunalne službe ili prodavnice u kojoj ste kupili ovaj proizvod.