



DP450 / DP450P / DP450R



ENGLISH

Magyar

HRVATSKI

SRPSKI

БЪЛГАРСКИ

МАКЕДОНСКИ

P/NO : MFL61857015



CAUTION: TO REDUCE THE RISK OF ELECTRIC SHOCK. DO NOT REMOVE COVER (OR BACK). NO USER-SERVICEABLE PARTS INSIDE. REFER SERVICING TO QUALIFIED SERVICE PERSONNEL.



This lightning flash with arrowhead symbol within an equilateral triangle is intended to alert the user to the presence of uninsulated dangerous voltage within the product's enclosure that may be of sufficient magnitude to constitute a risk of electric shock to persons.



The exclamation point within an equilateral triangle is intended to alert the user to the presence of important operating and maintenance (servicing) instructions in the literature accompanying the product.

WARNING: TO PREVENT FIRE OR ELECTRIC SHOCK HAZARD, DO NOT EXPOSE THIS PRODUCT TO RAIN OR MOISTURE.

WARNING: Do not install this equipment in a confined space such as a book case or similar unit.

CAUTION: Do not block any ventilation openings. Install in accordance with the manufacturer's instructions. Slots and openings in the cabinet are provided for ventilation and to ensure reliable operation of the product and to protect it from over heating. The openings should be never be blocked by placing the product on a bed, sofa, rug or other similar surface. This product should not be placed in a built-in installation such as a bookcase or rack unless proper ventilation is provided or the manufacturer's instruction has been adhered to.

CAUTION: This product employs a Laser System. To ensure proper use of this product, please read this owner's manual carefully and retain it for future reference. Should the unit require maintenance, contact an authorized service center. Use of controls, adjustments or the performance of procedures other than those specified herein may result in hazardous radiation exposure. To prevent direct exposure to laser beam,

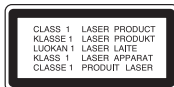

2

do not try to open the enclosure. Visible laser radiation when open. DO NOT STARE INTO BEAM.

CAUTION: The apparatus should not be exposed to water (dripping or splashing) and no objects filled with liquids, such as vases, should be placed on the apparatus.

CAUTION

- The ventilation should not be impeded by covering the ventilation openings with items, such as newspapers, table-cloth, curtains etc.
- No naked flame sources, such as lighted candles, should be placed on the apparatus.
- Used batteries should be disposed of safely and not incinerated. Attention should be shown to the environment aspects of battery disposal.
- Use the apparatus in tropical and moderate climates only.
- The excessive sound pressure from earphones and headphones can cause hearing loss.
- The battery shall not be exposed to excessive heat such as sunshine, fire or the like.
- Do not remove the battery incorporated with product for your safety.

If you need to replace the battery, take it to the nearest authorized LG Electronics service point or dealer for assistance

CAUTION concerning the Power Cord
Most appliances recommend they be placed upon a dedicated circuit;

That is, a single outlet circuit which powers only that appliance and has no additional outlets or branch circuits. Check the specification page of this owner's manual to be certain. Do not overload wall outlets. Overloaded wall outlets, loose or damaged wall outlets, extension cords, frayed power cords, or damaged or cracked wire insulation are dangerous. Any of these conditions could result in electric shock or fire. Periodically examine the cord of your appliance, and if its appearance indicates damage or deterioration, unplug it, discontinue use of the appliance, and have the cord replaced with an exact replacement part by an authorized service center. Protect the power cord from physical or mechanical abuse, such as being twisted, kinked, pinched, closed in a door, or walked upon. Pay particular attention to plugs, wall outlets, and the

point where the cord exits the appliance. To disconnect power from the mains, pull out the mains cord plug. When installing the product, ensure that the plug is easily accessible.

Disposal of your old appliance



1. When this crossed-out wheeled bin symbol is attached to a product it means the product is covered by the European Directive 2002/96/EC.
2. All electrical and electronic products should be disposed of separately from the municipal waste stream via designated collection facilities appointed by the government or the local authorities.
3. The correct disposal of your old appliance will help prevent potential negative consequences for the environment and human health.
4. For more detailed information about disposal of your old appliance, please contact your city office, waste disposal service or the shop where you purchased the product.







CE This product is manufactured to comply with EMC Directive 2004/108/EC and Low Voltage Directive 2006/95/EC.

European representative :
LG Electronics Service Europe B.V.
Veluwezoom 15, 1327 AE Almere,
The Netherlands (Tel : +31-036-547-8940)

Contents

Types of Playable Discs	3
Rechargeable battery	3
Main Unit	4
Remote Control	5
Power connections	6
Hooking up the unit	7
Adjust the settings	8-9
Displaying Disc Information	9
Playing a Disc	10-11
Playing a DivX movie file	11
Listening to Music Disc or files	12
Viewing photo files	12
Language Codes	13
Area Codes	13
Troubleshooting	14
Specifications	14



Types of Playable Discs

Type	Logo
DVD-VIDEO: Discs such as movies that can be purchased or rented.	
DVD-R: Video mode and finalized only	
DVD-RW: VR mode, Video mode and finalized only	
DVD+R: Video mode only	
DVD+RW: Video mode only	
Audio CD: Music CDs or CD-R/CD-RW in music CD format that can be purchased.	
This unit plays DVD±R/RW and CD-R/RW that contains audio titles, DivX, MP3, WMA and/or JPEG files. Some DVD±RW/DVD±R or CD-RW/CD-R cannot be played on this unit due to the recording quality or physical condition of the disc, or the characteristics of the recording device and authoring software.	

Manufactured under license from Dolby Laboratories. Dolby and the double-D symbol are trademarks of Dolby Laboratories.

"DVD Logo" is a trademark of DVD format/Logo Licensing Corporation.

About the Symbol Display

""
"  " may appear on your TV display during operation and indicates that the function explained in this owner's manual is not available on that disc.

Regional Codes

This unit has a regional code printed on the rear of the unit. This unit can play only DVD discs labeled same as the rear of the unit or "ALL".

- Most DVD discs have a globe with one or more numbers in it clearly visible on the cover. This number must match your unit's regional code or the disc cannot play.
- If you try to play a DVD with a different regional code from your player, the message "Check Regional Code" appears on the TV screen.

Copyrights

It is forbidden by law to copy, broadcast, show, broadcast via cable, play in public, or rent copyrighted material without permission. This product features the copy protection function developed by Macrovision. Copy protection signals are recorded on some discs. When recording and playing the pictures of these discs picture noise will appear. This product incorporates copyright protection technology that is protected by U.S. patents and other intellectual property rights. Use of this copyright protection technology must be authorized by Macrovision, and is intended for home and other limited viewing uses only unless otherwise authorized by Macrovision. Reverse engineering or disassembly is prohibited.

Rechargeable battery

- Its internal rechargeable battery provides you with the freedom to pass it around and play the files without the power cord.
- The internal rechargeable battery will start charging only when the unit is turned off and the AC adapter is connected to a power outlet.
- The charging stops if you turn on the unit.
- The charging will take approximately 2 hours and 30 minutes.
- Operating time on battery: approximately 2 hours and 30 minutes. The operating time on battery may vary depending on the battery status, operational status and environment conditions, and the maximum playing time is possible up to 3 hours.
- The battery indicator will turn red while charging. Once the charging is complete, the indicator light changes to green.
- When the remaining time of the battery power is under a few minutes, "" will blink on the screen.

Main Unit

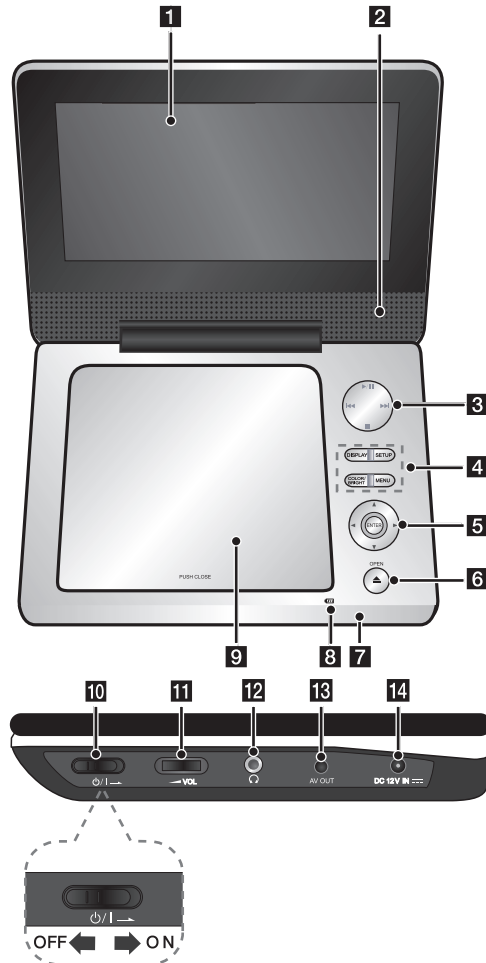

4

1 LCD screen

2 Speakers

3 Playback control buttons

- **▶ (Play) / ⏸ (Pause)**: Starts playback and pauses playback temporarily, press again to exit pause mode.
- **■ (Stop)**: Stops playback.
- **◀◀ (Skip)**: Searches backward* or returns to the beginning of current chapters/ tracks/ files or goes to the previous chapters/ tracks/ files.
- **▶▶ (Skip)**: Searches forward* or goes to next chapters/ tracks/ files.

* Press and hold button for about two seconds.

4 Function buttons

- **DISPLAY**: Accesses On-Screen Display.
 - **SETUP**: Accesses or exits the setup menu.
 - **COLOR/BRIGHT***: Displays the Brightness or Colour menu for LCD display.
 - **MENU**: Accesses the DVD menu.
- * To adjust the colour or brightness of the LCD display, press COLOR/BRIGHT repeatedly on the main unit to display the Brightness or Colour menu then use ◀ / ▶ to adjust the value. Press ENTER to confirm the adjustment.

5 Menu control buttons

- **◀ ▶ ▲ ▼ (left/right/up/down)**: Selects an item in the menu.
- **ENTER**: Confirms menu selection.

6 OPEN (▲): Opens the disc lid.

7 Remote sensor: Point the remote control here.

8 Battery charge and power indicator

- The indicator turns red in charging and changes to green colour when the charging is complete. (Refer to page 3 for details.)
- The indicator turns green for a few seconds when the unit is turned on.

9 Disc lid

10 ⏻/⏻ (Power switch): Turn the unit ON or OFF.

Note: To operate this unit, the power switch must be located ON.

11 ◀ VOL (Volume): Adjusts the volume level of the built-in speaker and earphones.

12 🎧 (Earphones): Connect earphones here.

13 AV OUT: Connect to a TV with video and audio input.

14 DC 12V IN: Connect the AC adapter or automotive adapter.

Remote Control

Note:

To operate this unit with remote control, the power switch must be located ON. (Refer to 4 page)

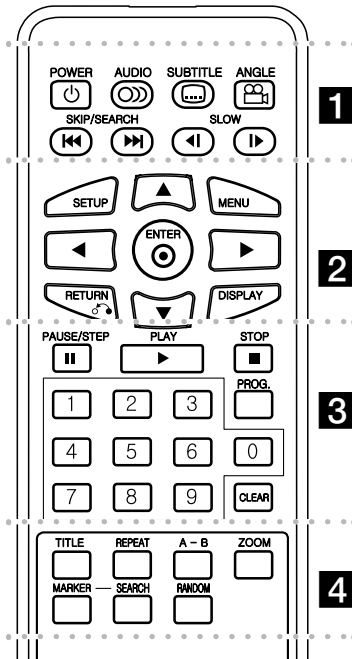

- • • • • **1** • • • • •
- POWER** (⏻): Switches the unit ON or OFF.
- AUDIO** (🔊): Selects an audio language or audio channel.
- SUBTITLE** (📄): Selects a subtitle language.

ANGLE (📷): Selects a DVD camera angle, if available.

SKIP/SEARCH (⏮ / ⏭): Searches* backward / forward. Goes to next or previous chapter/track/file.
* Press and hold button for about two seconds.

SLOW (⏪ / ⏩): Reverse/ Forward slow playback.

• • • • • **2** • • • • •

SETUP: Accesses or exits the setup menu.

MENU: Accesses the DVD menu.

▲▼◀▶: Navigates the menus.

ENTER (⊙): Confirms menu selection.

RETURN (↶): Returns backwards in the menu or exits the menu.

DISPLAY: Accesses On-Screen Display.

• • • • • **3** • • • • •

PAUSE/STEP (⏸): Pauses playback temporarily/ press repeatedly for frame-by-frame playback.

PLAY (▶): Starts playback.

STOP (■): Stops playback.

Numerical buttons: Selects numbered options in a menu.

PROG.: Enters the program edit mode.

CLEAR: Removes a track number on the Program List.

• • • • • **4** • • • • •

TITLE: Accesses the disc's title menu.

REPEAT: Repeats a chapter, track, title or all.

A-B: Repeats a section.

ZOOM: Enlarges a video image.

MARKER : Marks any point during playback.

SEARCH : Displays [Marker Search] menu.

RANDOM: Plays tracks in random order.

Put the battery into the Remote Control

Pinch the battery holder clip together then pull the tab to remove the battery holder. Insert the battery with the + facing in the same direction as the + on the battery holder. Replace the battery holder with battery into the Remote Control unit making sure that it is fully inserted.

- Replace Remote Control unit battery with 3V micro lithium cells such as CR. 2025 or its equivalent.
- Dispose of battery safely in accordance with local laws. Do not dispose of in fire.

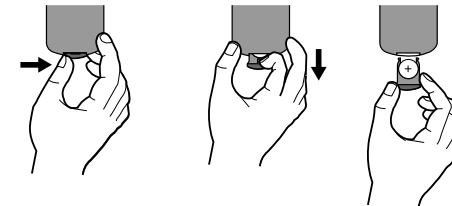

Warning for replaceable lithium battery

- danger of explosion if battery incorrectly replaced.
- replace only with the same type battery.
- additional warning marking close to the battery if intended to be replaced by users.

Warning : The battery used in this device may present a fire or chemical burn hazard if mis-treated. Do not recharge, disassemble, incinerate, or heat above 100 °C (212 °F). Replace the battery with Matsushita Elec. Ind. Co., Ltd. (Panasonic), part no. CR. 2025 only. Use of another battery may present a risk of fire or explosion. Dispose of used batteries. Keep batteries away from children. Do not disassemble or dispose of in fire.

Power connections

Connecting the AC Adapter

Connect the supplied AC Adapter from the unit to a power socket.

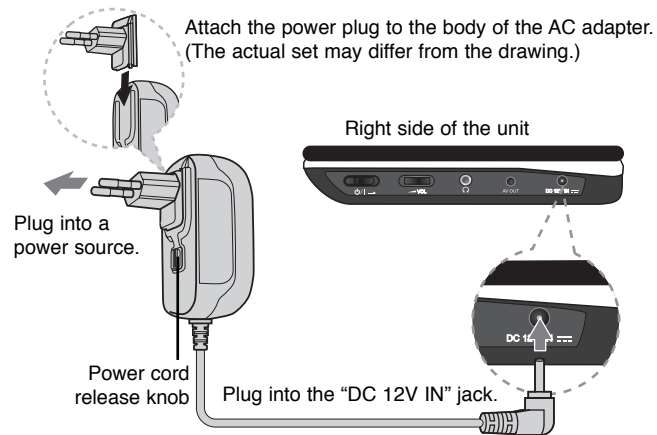

AC adapter

- This AC adapter operates on 100-240V~ 1 A 50/60Hz.
- Contact an electrical parts distributor for assistance in selecting a suitable AC plug adapter or AC cord set.
- Manufactured by NANJING WANLIDA TECHNOLOGY CO., LTD

Connect the Automotive adapter

This unit and its automotive adapter are designed for use in vehicles that have 8.5-16 volt, negative ground electrical systems. This is standard for most vehicles. If your vehicle has a different type of the electrical system, the DC power system cannot be used.

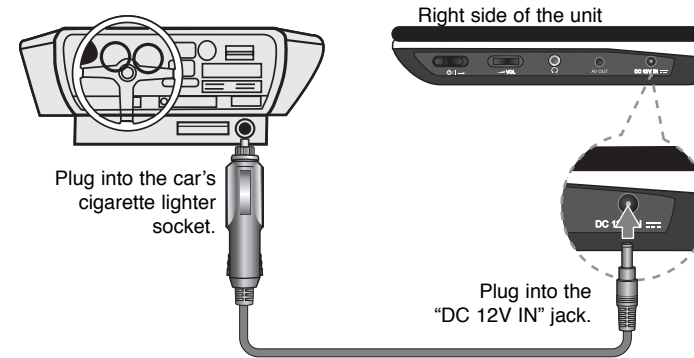

Automotive adapter

- This automotive adapter operates on DC 8.5-16V.
- Contact an electrical parts distributor for assistance in selecting a suitable automotive adapter.
- Manufactured by NANJING WANLIDA TECHNOLOGY CO., LTD.

Caution

- To prevent electrical shock and possible damage to your unit or vehicle, always unplug the automotive adapter from the cigarette lighter socket before you remove the plug from your unit.
- A 3 amp, 250V fuse for protection is installed in the automotive adapter.
- While the engine is being started, disconnect the automotive adapter from the car's cigarette lighter socket.
- Do not operate your unit when the car battery is discharged. Peak current from the car generator may cause the DC fuse to blow.
- If the vehicle's supply voltage drops below approximately 10 volts, your unit may not work properly.
- Do not leave your unit in a place where the temperature exceeds 70°C (158°F), or the pick-up device may be damaged.
Examples include:
 - Inside a car with the windows closed and in direct sunshine.
 - Near a heating appliance.

Hooking up the unit

Audio and Video Connections to your TV

Connect the AV OUT jack on the unit to the corresponding input jacks on your TV as shown below.

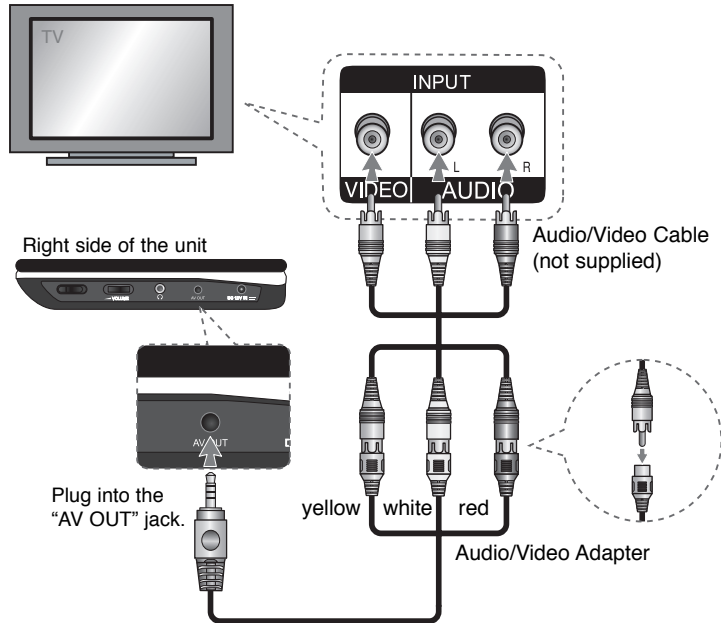

Adjust the settings		BUTTON
1	Display setup menu:	SETUP
2	Select a desired option on the first level:	▲ ▼
3	Move to second level:	▶
4	Select a desired option on the second level:	▲ ▼
5	Move to third level:	▶
6	Change the setting:	▲ ▼ / ENTER

Adjust the settings - more you can do

When you turn on for the first time (optional)

The menu for a language selection will appear when you turn on the unit for the first time. You must select a language to use the unit. Use ▲▼◀▶ to select a language then press **ENTER** and the confirm menu will appear. Use ◀▶ to select [ENTER] then press **ENTER**.

Adjust the language settings

Menu Language – Select a language for the Setup menu and on-screen display.

Disc Audio/Subtitle/Menu – Select a language for the Disc Audio/Subtitle/Menu.

[Original]: Refers to the original language in which the disc was recorded.

[Other]: To select another language, press number buttons then **ENTER** to enter the corresponding 4-digit number according to the language code list. (see page 13) If you make a mistake while entering number, press **CLEAR** to delete numbers then correct it.

[Off] (for Disc Subtitle): Turn off Subtitle.

Adjust the display settings

TV Aspect – Select which screen aspect to use based on the shape of your TV screen.

[4:3]: Select when a standard 4:3 TV is connected.

[16:9]: Select when a 16:9 wide TV is connected.

Display Mode – If you selected 4:3, you'll need to define how you would like widescreen programs and films to be displayed on your TV screen.

[Letterbox]: This displays a widescreen picture with black bands at the top and bottom of the screen.

[Panscan]: This fills the entire 4:3 screen, cropping the picture as necessary.

Adjust the audio settings

DRC (Dynamic Range Control) – Make the sound clear when the volume is turned down (Dolby Digital only). Set to [On] for this effect.

Vocal – Set to [On] only when a multi-channel karaoke DVD is playing. The karaoke channels on the disc mix into normal stereo sound.

Adjust the lock settings

You must set the [Area Code] option to use the lock options. Select [Area Code] option then press ▶. Enter a 4-digit password then press **ENTER**. Enter it again then press **ENTER** to verify. If you make a mistake while entering number, press **CLEAR** then correct it.

If you forget your password you can reset it. First, remove the disc in the unit. Display setup menu then input the 6-digit number "210499" and the password will be cleared.

Rating – Select a rating level. The lower the level, the stricter the rating. Select [Unlock] to deactivate the rating.

Password – Sets or changes the password for lock settings.

[New]: Enter a new 4-digits password using the numerical buttons then press **ENTER**. Enter the password again to confirm.

[Change]: Enter the new password twice after entering the current password.

Area Code – Select a code for a geographic area as the playback rating level. This determines which area's standards are used to rate DVDs controlled by the parental lock. (See page 13)

Adjust the others settings

DivX(R) VOD – We provide you with the DivX® VOD (Video On Demand) registration code that allows you to rent and purchase videos using the DivX® VOD service. For more information, visit www.divx.com/vod.

Press **ENTER** when [Select] icon is highlighted and you can view the registration code of the unit.

All the downloaded videos from DivX® VOD can only be played back on this unit.





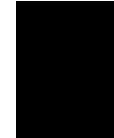

Displaying Disc Information

	BUTTON
1 Press DISPLAY during playback:	DISPLAY
2 Select an item:	▲ ▼
3 Adjust the Display menu settings:	◀ ▶ / ENTER
4 Exit the menu:	DISPLAY



Displaying Disc Information - more you can do

You can select an item by pressing **▲▼** and change or select the setting by pressing **◀▶**.

 1 / 6	Current title number/total number of titles
 5 / 42	Current chapter number/total number of chapters
 0:13:45	Elapsed playing time
 1 ENG D/D 3 / 2 1CH	Selected audio language or channel
 OFF	Selected subtitle
 1 / 1	Selected angle/total number of angles

Symbol Used in this Manual

A section whose title has one of the following symbols are applicable only to the disc or file represented by the symbol.

ALL	All discs and files	ACD	Audio CDs
DVD	DVD and finalized DVD±R/RW	MP3	MP3 files
DivX	DivX files	WMA	WMA files

Playing a Disc

	BUTTON
1 Open the disc lid:	OPEN (▲)
2 Insert a Disc:	-
3 Close the disc lid:	-
4 Start playback:	▶ PLAY
5 Adjust the volume:	VOLUME
6 To stop playback:	■ STOP

Playing a Disc - more you can do

Stops the playback

Press **STOP** (■) to stop playback, the unit records the stopped point depending on the disc. "■■■" appears on the screen briefly. Press **PLAY** (▶) to resume playback (from the scene point). If you press **STOP** (■) again or unload the disc ("■" appears on the screen), the unit will clear the stopped point. (■■■ =Resume Stop, ■ =Complete Stop) The resume point may be cleared when a button is pressed. (for example: POWER, OPEN, etc)

Playing a DVD that has a menu **DVD**

Most DVD now have menus which load first before the film begins to play. You can navigate these menus using ▲▼◀▶ or number button to highlight an option. Press **ENTER** to select.

Playing a DVD VR disc

This unit will play DVD-RW disc that is recorded using the Video Recording (VR) format. When you insert a disc DVD VR disc, the menu will appear on the screen. Use ▲▼ to select a title then press **PLAY** (▶). To display DVD-VR menu, press **MENU** or **TITLE**.

Some DVD-VR disc are made with CPRM data by DVD RECORDER. The unit does not support these kinds of discs.

Skip to the next/previous chapter/track/file **ALL**

Press **SKIP** (▶▶) to move to the next chapter/track/file.

Press **SKIP** (◀◀) to return to the beginning of the current chapter/track/file.

Press **SKIP** (◀◀) twice briefly to step back to the previous chapter/track/file.

Pause a playback **ALL**

Press **PAUSE/STEP** (||) to pause playback. Press **PLAY** (▶) to continue playback.

Frame-by-Frame playback **DVD DivX**

Press **PAUSE/STEP** (||) repeatedly to play Frame-by-Frame playback.

Playing repeatedly **ALL**

Press **REPEAT** repeatedly to select an item to be repeated. The current title, chapter track or all will be played back repeatedly. To return to normal playback, press **REPEAT** repeatedly to select [Off].

Fast forward or fast reverse **DVD DivX ACD WMA MP3**

Press and hold **SKIP** (◀◀ or ▶▶) to play fast forward or fast reverse during playback. You can change the various playback speed by pressing and holding **SKIP** (◀◀ or ▶▶) repeatedly. Press **PLAY** (▶) to continue play at normal speed.

Repeating a specific portion (A-B) **DVD DivX ACD**

Press **A-B** at the beginning of the portion you wish to repeat and again at the end of the portion. Your selected portion will be repeated continually. To return to normal playback, press **A-B** to select [Off].

Selecting a subtitle language **DVD DivX**

During playback, press **SUBTITLE** (☒) repeatedly to select a desired subtitle language.

Watching from a different angle **DVD**

If the angle indicator appears on the screen for a moment, you can select a different camera angle by pressing **ANGLE** (☒) repeatedly.

Hearing a different audio **DVD DivX**

During playback, press **AUDIO** (☒) repeatedly to switch between the available audio languages, channels or encoding methods.

Slow down the playing speed **DVD DivX : Forward only**

During playback, press **SLOW** (◀| or |▶) to slow down reverse or forward playback. You can change the various playback speed by pressing **SLOW** (◀| or |▶) repeatedly. Press **PLAY** (▶) to continue play at normal speed.

Watching an enlarged video image **DVD DivX**

During playback or pause mode, press **ZOOM** repeatedly to select zoom mode. You can move through the zoomed picture using **▲▼◀▶** buttons. Press **CLEAR** to exit. (100% → 200 % → 300% → 400% → 100%)

Viewing the title menu **DVD**

Press **TITLE** to display the disc's title menu, if available.

Viewing the DVD menu **DVD**

Press **MENU** to display the disc menu, if available.

Starting play from selected time **DVD DivX**

Searches for the starting point of entered time code. Press **DISPLAY** then select clock icon. Enter a time then press **ENTER**. For example, to find a scene at 1 hour, 10 minutes, and 20 seconds, enter "11020" and press **ENTER**. If you enter the wrong number, press **CLEAR** to enter again.

Playing in random order **ACD WMA MP3**

During playback or in stop mode, press **RANDOM** for playback in random order. Press **RANDOM** again to return to normal playback.

Mark a scene on a disc **DVD DivX**

You can mark a position on a disc to return to at the place. Simply press **MARKER** at the desired position. The marker icon will appear on-screen briefly. Repeat to place up to nine markers.

Also you can recall or clear the positions. Press **SEARCH** and [Marker Search] menu will appear. Use **◀▶** to select a desired marker on the menu, then press **ENTER** to recall it or **CLEAR** to clear it.

Last Scene Memory **DVD ACD**

This unit memorizes last scene from the last disc that is viewed. The last scene remains in memory even if you remove the disc from the player or switch off the unit. If you load a disc that has the scene memorized, the scene is automatically recalled.

Screen Saver

The screen saver appears when you leave the unit in Stop mode for about five minutes. If the Screen Saver is displayed for five minutes, the unit automatically turns itself off.

Mixed disc – DivX, MP3/WMA and JPEG

When playing a disc contained with DivX, MP3/WMA and JPEG files together, you can select which menu of files you would like to play by pressing **TITLE**.

Playing a DivX movie file

	BUTTON
1 Open the disc lid:	OPEN (▲)
2 Insert a disc:	-
3 Close the disc lid:	-
4 Select a movie file from the menu:	▲ ▼, MENU
5 Start playback:	▶ PLAY
6 To stop playback:	■ STOP

Playing a DivX movie file - more you can do

Changing the character set to display DivX® subtitle correctly

Press and hold **SUBTITLE** for 3 seconds during playback. The language code will appear. Press **◀▶** to select another language code until the subtitle is displayed properly and then press **ENTER**.

DivX file requirement

DivX file compatibility with this player is limited as follows:

- Available resolution size: 720x576 (W x H) pixel.
- The file names of DivX and subtitle are limited to 45 characters.
- DivX file extensions: ".avi", ".mpg", ".mpeg"
- Playable DivX subtitle: SubRip (.srt / .txt), SAMI (.smi), SubStation Alpha (.ssa/.txt), MicroDVD (.sub/.txt), VobSub (.sub), SubViewer 2.0 (.sub/.txt), TMPlayer (.txt), DVD Subtitle System (.txt)
- Playable Codec format: "DIVX3.xx", "DIVX4.xx", "DIVX5.xx", "MP43", "3IVX".
- Only the playback function is supported with DivX 6.0 in the unit.
- Playable Audio format: "Dolby Digital", "PCM", "MP3", "WMA"
- Sampling frequency: within 8 - 48 kHz (MP3), within 32 - 48 kHz (WMA)
- Bit rate: within 8 - 320 kbps (MP3), within 32 - 192 kbps (WMA), less than 4Mbps (DivX file)
- CD-R/RW, DVD±R/RW Format: ISO 9660
- Maximum Files/Folders: Less than 600 (total number of files and folders)

Listening to Music Disc or files

	BUTTON
1 Open the disc lid:	OPEN (▲)
2 Insert a disc:	-
3 Close the disc lid:	-
4 Select a music from the menu:	▲ ▼, MENU
5 Start playback:	▶ PLAY
6 To stop playback:	■ STOP

Listening to Music Disc or files - more you can do

Creating your own program

You can play the contents of a disc in the order you want by arranging the order of the musics on the disc. To add a music(s) on the program list, press **PROG.** to enter the program edit mode (Ⓜ mark appears on the menu). Select a desired music on the [List] then press **ENTER** to add the music to the program list. Select a music from the program list then press **ENTER** to start programmed playback. To clear a music from the program list, select the music you want to clear then press **CLEAR** in program edit mode. To clear all music from the program list, select [Clear All] then press **ENTER** in program edit mode. The program is cleared when the disc is removed or the unit is turned off.

Displaying file information (ID3 TAG)

While playing a MP3 file containing file information, you can display the information by pressing **DISPLAY** repeatedly. If the file does not have ID3-Tag information, [No ID3 TAG] appears on the screen.

MP3/WMA music file requirement

MP3/WMA compatibility with this unit is limited as follows:

- File extensions: “.mp3”, “.wma”
- Sampling frequency: within 8 - 48 kHz (MP3), within 32 - 48kHz (WMA)
- Bit rate: within 8 - 320kbps (MP3), within 32 - 192kbps (WMA)
- CD-R/RW, DVD±R/RW Format: ISO 9660
- Maximum Files/Folders: Less than 600 (total number of files and folders)

Viewing photo files

	BUTTON
1 Open the disc lid:	OPEN (▲)
2 Insert a disc:	-
3 Close the disc lid:	-
4 Select a photo file on the menu:	▲ ▼, MENU
5 Display the selected file in full screen:	▶ PLAY
6 To return to the menu:	■ STOP

Viewing photo files - more you can do

Viewing photo files as a slide show

Use ▲▼◀▶ to highlight (Ⓜ) icon then press **ENTER** to start slide show. You can change slide show speed using ◀▶ when (Ⓜ) icon is highlighted.

Skip to the next/previous photo

Press **SKIP** (I◀◀ or ▶▶I) to view the previous/next photo.

Rotate a photo

Use ▲▼ to rotate the photo in full screen counter clockwise or clockwise while viewing a photo in full screen.

Pause a slide show

Press **PAUSE/STEP** (II) to pause a slide show. Press **PLAY** (▶) to continue the slide show.

Listening to music during slide show

You can listen to music during slide show, if the disc contain music and photo files together. Use ▲▼◀▶ to highlight (Ⓜ) icon then press **ENTER** to start slide show.

Watching an enlarged photo image

While viewing a photo in full screen, press **ZOOM** repeatedly to select zoom mode. You can move through the zoomed photo using ▲▼◀▶ buttons. Press **CLEAR** to exit.

Photo file requirement

JPEG file compatibility with this unit is limited as follows:

- File extensions: “.jpg”
- Photo size: Less than 2MB recommended
- CD-R/RW, DVD±R/RW Format: ISO 9660
- Maximum Files/Folders: Less than 600 (total number of files and folders)

Language Codes

Use this list to input your desired language for the following initial settings: Disc Audio, Disc Subtitle, Disc Menu.

Language	Code	Language	Code	Language	Code	Language	Code	Language	Code	Language	Code
Afar	6565	Croatian	7282	Hausa	7265	Lingala	7678	Quechua	8185	Tajik	8471
Afrikaans	6570	Czech	6783	Hebrew	7387	Lithuanian	7684	Rhaeto-Romance	8277	Tamil	8465
Albanian	8381	Danish	6865	Hindi	7273	Macedonian	7775	Rumanian	8279	Telugu	8469
Ameharic	6577	Dutch	7876	Hungarian	7285	Malagasy	7771	Russian	8285	Thai	8472
Arabic	6582	English	6978	Icelandic	7383	Malay	7783	Samoan	8377	Tonga	8479
Armenian	7289	Esperanto	6979	Indonesian	7378	Malayalam	7776	Sanskrit	8365	Turkish	8482
Assamese	6583	Estonian	6984	Interlingua	7365	Maori	7773	Scots Gaelic	7168	Turkmen	8475
Aymara	6588	Faroese	7079	Irish	7165	Marathi	7782	Serbian	8382	Twi	8487
Azerbaijani	6590	Fiji	7074	Italian	7384	Moldavian	7779	Serbo-Croatian	8372	Ukrainian	8575
Bashkir	6665	Finnish	7073	Japanese	7465	Mongolian	7778	Shona	8378	Urdu	8582
Basque	6985	French	7082	Kannada	7578	Nauru	7865	Sindhi	8368	Uzbek	8590
Bengali, Bangla	6678	Frisian	7089	Kashmiri	7583	Nepali	7869	Singhalese	8373	Vietnamese	8673
Bhutani	6890	Galician	7176	Kazakh	7575	Norwegian	7879	Slovak	8375	Volapük	8679
Bihari	6672	Georgian	7565	Kirghiz	7589	Oriya	7982	Slovenian	8376	Welsh	6789
Breton	6682	German	6869	Korean	7579	Panjabi	8065	Spanish	6983	Wolof	8779
Bulgarian	6671	Greek	6976	Kurdish	7585	Pashto, Pushto	8083	Sudanese	8385	Xhosa	8872
Burmese	7789	Greenlandic	7576	Laotian	7679	Persian	7065	Swahili	8387	Yiddish	7473
Byelorussian	6669	Guarani	7178	Latin	7665	Polish	8076	Swedish	8386	Yoruba	8979
Chinese	9072	Gujarati	7185	Latvian, Lettish	7686	Portuguese	8084	Tagalog	8476	Zulu	9085

Area Codes

Choose an area code from this list.

Area	Code	Area	Code	Area	Code	Area	Code	Area	Code	Area	Code
Afghanistan	AF	Costa Rica	CR	Greenland	GL	Maldives	MV	Paraguay	PY	Sri Lanka	LK
Argentina	AR	Croatia	HR	Hong Kong	HK	Mexico	MX	Philippines	PH	Sweden	SE
Australia	AU	Czech Republic	CZ	Hungary	HU	Monaco	MC	Poland	PL	Switzerland	CH
Austria	AT	Denmark	DK	India	IN	Mongolia	MN	Portugal	PT	Taiwan	TW
Belgium	BE	Ecuador	EC	Indonesia	ID	Morocco	MA	Romania	RO	Thailand	TH
Bhutan	BT	Egypt	EG	Israel	IL	Nepal	NP	Russian Federation	RU	Turkey	TR
Bolivia	BO	El Salvador	SV	Italy	IT	Netherlands	NL	Saudi Arabia	SA	Uganda	UG
Brazil	BR	Ethiopia	ET	Jamaica	JM	Netherlands Antilles	AN	Senegal	SN	Ukraine	UA
Cambodia	KH	Fiji	FJ	Japan	JP	New Zealand	NZ	Singapore	SG	United States	US
Canada	CA	Finland	FI	Kenya	KE	Nigeria	NG	Slovak Republic	SK	Uruguay	UY
Chile	CL	France	FR	Kuwait	KW	Norway	NO	Slovenia	SI	Uzbekistan	UZ
China	CN	Germany	DE	Libya	LY	Oman	OM	South Africa	ZA	Vietnam	VN
Colombia	CO	Great Britain	GB	Luxembourg	LU	Pakistan	PK	South Korea	KR	Zimbabwe	ZW
Congo	CG	Greece	GR	Malaysia	MY	Panama	PA	Spain	ES		

Troubleshooting

Symptom	Cause	Correction
No power.	The power cord is disconnected.	Plug the power cord into the wall outlet securely.
	The battery is discharged.	Recharge the battery.
The power is on, but the unit does not work.	No disc is inserted.	Insert a disc.
No picture.	The TV is not set to receive the signal from the unit.	Select the appropriate video input mode on the TV.
	The video cable is not connected securely.	Connect the video cable securely.
No sound.	The equipment connected with the audio cable is not set to receive the signal from the unit.	Select the correct input mode of the audio amplifier.
	The volume is set to minimum.	Use the volume controller to adjust the volume.
	The AUDIO options are set to the wrong position.	Set the AUDIO settings to the correct position.
The unit does not start playback.	An unplayable disc is inserted.	Insert a playable disc. (Check the disc type and regional code.)
	The rating level is set.	Change the rating level.
The remote control does not work properly.	The remote control is not pointed at the remote sensor on the unit.	Point the remote control at the remote sensor of the unit.
	The remote control is too far from the unit.	Operate the remote control closer to the unit.

Specifications

General

Power requirements	DC 12V
Power consumption	12W
External Dimensions	202 x 42.5 x 167 mm (W x H x D)
Net Weight (Approx.)	0.78kg
Operating temperature:	5 °C to 40 °C
Operating humidity	5 % to 90 %
Laser	Semiconductor laser
Signal system	PAL

Connectors

Audio/Video Output	ø3.5mm mini jack x 1
- Video:	1.0 V (p-p), 75 Ω, sync negative
- Audio:	1.5 Vrms (1 KHz, 0 dB)
Earphone terminal	ø3.5mm stereo mini jack x 1

Liquid Crystal Display

Panel size	7 inches wide (diagonal)
Projection system	R.G.B. stripe
Driving system	TFT active matrix
Resolution	480 x 234 (WQVGA)

Accessories

- Audio/Video adapter
- AC Adapter (MPA-630)
- Automotive Adapter (DPDC1)
- Remote Control
- Battery for Remote Control (Lithium Battery)

Designs and specifications are subject to change without prior notice.



MAGYAR

DP450 / DP450P / DP450R



P/NO : MFL61857015

**VIGYÁZAT!****ÁRAMÜTÉS VESZÉLYE
NE NYISSA FEL!**

VIGYÁZAT: AZ ÁRAMÜTÉS VESZÉLYÉNEK MEGELŐZÉSE ÉRDEKÉBEN NE TÁVOLÍTSA EL A KÉSZÜLÉK FEDELÉT (ÉS HÁT LAPJÁT)! FELHASZNÁLÓ ÁLTAL JAVÍTHATÓ ALKATRÉSZEK A KÉSZÜLÉKEN BELÜL NINCSENEK. BÍZZA A JAVÍTÁST KÉPESÍTETT SZERVIZSZAKEMBERRE!



Az egyenlő oldalú háromszögben található villám-szimbólum arra hívja fel a felhasználó figyelmét, hogy a termék fedelén belül olyan veszélyes, szigetetlen feszültség van jelen, amely emberre veszélyes áramütést okozhat.



Az egyenlő oldalú háromszögben elhelyezett felkiáltójel a készülékhez mellőkelte leírásban található fontos kezelési és karbantartási (javítási) utasításokra hívja fel a figyelmet.

FIGYELMEZTETÉS: A TÚZ ÉS ÁRAMÜTÉS ELKERÜLÉSE ÉRDEKÉBEN A KÉSZÜLÉKET NE ÉRJE ESŐ ÉS NEDVESSÉG!

FIGYELMEZTETÉS: Ne helyezze a berendezést zárt helyre, például könyvszekrénybe vagy más hasonló bútordarabba!

VIGYÁZAT: A szellőzőnyílásokat nem szabad elzárni. A berendezést a gyártó utasításainak megfelelően kell telepíteni. A készülék házon található nyílások a szellőzést szolgálják, a megbízható működés és a túlmelegedés elkerülése érdekében. A szellőzőnyílásokat nem szabad elzárni azáltal, hogy a berendezést ágyra, kanapéra, szőnyegre vagy más hasonló felszínre helyezik. Nem szabad a berendezést könyvszekrénybe vagy más beépített keretbe helyezni, csak akkor, ha a megfelelő szellőzés biztosítva van, illetve ha az elhelyezés megfelel a gyártó utasításainak.

VIGYÁZAT: Ebben a készülékben lézerrendszer működik. A készülék rendeltetészerű használatának érdekében olvassa el figyelmesen ezt a használati útmutatót, és tartsa meg referenciaképpen. Amennyiben a készülék karbantartást igényel, forduljon szakszervizhez. Az ellenőrzéseket, beállításokat és egyéb eljárásokat az itt leírt módon kell elvégezni, máskülönben veszélyes sugárzás

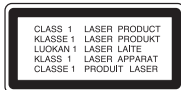

keletkezhet. A lézersugár közvetlen hatásának elkerülése érdekében ne nyissa fel a készülék fedelét. Nyitott állapotban a lézersugárzás látható. NE NÉZZEN A LÉZERSUGÁRBA!

VIGYÁZAT: A készüléket ne érje (csöpögő vagy fröccsenő) víz, eső, nedvesség, továbbá ne helyezzen a készülékre vízzel töltött tárgyakat, például vázát.

VIGYÁZAT

- A szellőzőnyílásokat ne takarja el újsággal, terítővel, függönnyel stb.!
- A készülékre ne helyezzen nyílt lánggal égő eszközt, pl. égő gyertyát!
- A használt akkumulátorokat nem szabad elégetni! Ezeket a környezet védelme érdekében a kijelölt hulladékgyűjtőben kell elhelyezni.
- A készüléket csak trópusi vagy enyhe éghajlaton használja.
- Ha a fülhallgatót vagy fejhallgatót nagy hangerővel használja, az halláskárosodást okozhat!
- Az akkumulátorokat ne hagyja tűző napon, hőforrás közelében, valamint ne dobja tűzbe!
- Biztonsági okokból ne távolítsa el a beépített akkumulátort.
Ha cserélni kell az akkumulátort, a készüléket vigye el a legközelebbi LG Electronics szervizbe, vagy kérjen segítséget a forgalmazótól.

Megjegyzések a hálózati kábellel kapcsolatban

A legtöbb készülék esetében ajánlatos, hogy olyan áramkörre legyen rákapcsolva, amely az adott berendezés számára van fenntartva; Más szóval olyan aljzatba kell csatlakoztatni, amelynek áramkörén nincsenek további csatlakozási pontok, illetve mellékáramkörök. A biztonság kedvéért nézze meg a használati útmutató műszaki adatokat tartalmazó lapját. A fali dugaszolóaljkat ne terhelje túl. A fali aljzat túlterhelése, a meglazult, sérült aljzat vagy hosszabbított kábel, a sérült vagy törött szigetelés veszélyt jelent. Az ilyen állapot áramütéshez vezethet, tüzet okozhat. Rendszeresen vizsgálja meg készüléke hálózati kábelét, és ha sérülést vagy elhasználódást tapasztal, húzza ki a kábelt az aljzattól, a készüléket ne használja tovább, és hozzáférő szervizszakemberrel végeztesse el a megfelelő cserealkatrész beépítését. A hálózati kábelt védeni kell a fizikai és mechanikai

sérülésektől: nem szabad megcsavarni, megcsomózni, összecsapni, ajtórsbe csukni, jární rajta. Különösen figyelni kell a dugaszra, a fali aljzatra és arra a pontra, ahol a kábel kilép a készülékből.

A berendezést úgy kell lekapcsolni az elektromos hálózatról, hogy a hálózati kábelt kihúzzuk a dugaszolóaljából. A készülék telepítésekor oda kell figyelni rá, hogy a csatlakozódugó könnyen hozzáférhető helyre kerüljön.

A használaton kívül helyezett készülék ártalmatlanítása

1. Ha a berendezésen ez a kerek szemetes edényt ábrázoló áthúzott piktogram látható, a termék a 2002/96/EC közösségi irányelv hatálya alá tartozik.
2. Minden elektromos és elektronikai berendezést a háztartási hulladéktól elkülönítve kell ártalmatlanítani az országos vagy helyi hatóságok által erre kijelölt hulladékbegyűjtő pontok igénybevételével.
3. A régi készülék megfelelő ártalmatlanításával megelőzhető a környezetre és az emberek egészségére gyakorolt esetleges káros hatások.
4. Ha további információkra van szüksége régi készüléke ártalmatlanításával kapcsolatban, forduljon a helyi önkormányzathoz, a hulladékok ártalmatlanításával foglalkozó szervezethez vagy ahhoz az üzlethez, ahol a terméket vásárolta.









A készülék megfelel a 2004/108/EC elektromágneses kompatibilitási (EMC) és a 2006/95/EC kifizetésű EU-irányelv előírásainak.

Európai képviselő
LG Electronics Service Europe B.V.
Veluwezoom 15, 1327 AE Almere, The Netherlands
(Tel : +31-036-547-8940)

Tartalom

Lejátszható lemezek	3
Akkumulátor	3
A készülék	4
A távvezérlő	5
A tápfeszültség csatlakoztatása	6
Csatlakoztatások	7
Beállítások	8-9
A lemezinformációk megjelenítése	9
Lemezek lejátszása	10-11
DivX-filmfájl lejátszása	11
Zenei lemezek és zenei állományok hallgatása	12
Fényképfájlok megtekintése	12
Nyelvkódok	13
Országkód	13
Hibaelhárítás	14
Műszaki adatok	14

Lejátszható lemezek

Típus	Logó
DVD-VIDEO: Megvásárolható vagy kikölcsönözhető lemezek, pl. filmek.	
DVD-R: Videomódban, csak lezárva (véglegesítve).	
DVD-RW: VR- vagy videomódban, csak lezárva (véglegesítve).	
DVD+R: Csak videomódban.	
DVD+RW: Csak videomódban.	
Audio CD: Megvásárolható zenei CD-k vagy CD-R/CD-RW lemezek zenei CD formátumban.	

Ez a berendezés audiocímeket, DivX-, MP3-, WMA- és/vagy JPEG-állományokat tartalmazó DVD±R/RW és CD-R/RW lemezeket képes lejátszani. Előfordulhat, hogy egyes DVD±RW/DVD±R vagy CD-RW/CD-R lemezeket – a rögzítés minősége vagy a lemez fizikai állapota miatt, illetve a rögzítésre használt készülék vagy az alkalmazott szoftver tulajdonságai miatt – nem lehet lejátszani a berendezéssel.

Készült a Dolby Laboratories engedélyével. A Dolby és a dupla D jel a Dolby Laboratories védjegyei.

A „DVD Logo” a DVD Format/Loge Licensing Corporation védjegye.

A  szimbólum

A televízió képernyőjén használat közben megjelenhet a „” szimbólum. Ez azt jelenti, hogy az útmutatóban leírt funkció az adott lemezen nem használható.

Régiókódok

A berendezés hátlapján nyomtatott régiókód található. A berendezéssel csak olyan DVD lemezt lehet lejátszani, amelyek ugyanezzel vagy az „ALL” régiókóddal van felcímkézve.

- A legtöbb DVD lemez borítóján jól láthatóan fel van tüntetve a régiókód, egy földgömb formájában, amely egy vagy több számot tartalmaz. A berendezés csak akkor tudja lejátszani a lemezt, ha régiókódja megegyezik a lemezével.
- Ha eltérő régiókódú lemezt próbál lejátszani, a televízió képernyőjén a „Check Regional Code” (Ellenőrizze a régiókódot) üzenet jelenik meg.

Szerzői jogok

A szerzői jogi védelem alatt álló anyagok engedély nélküli másolása sugárzása, bemutatása, kábelhálózaton történő forgalmazása, nyilvános lejátszása és kölcsönzése törvénybe ütközik. Ez a termék a Macrovision által kifejlesztett másolásvédelmi funkcióval van ellátva. Egyes lemezekre másolásvédelmi jeleket rögzítenek. Az ilyen lemezekben lévő filmek rögzítésekor és lejátszásakor képzaj jelenik meg. A termék USA-szabadalmak és más szellemi tulajdonjogok által védett szerzői jogvédelmi technológiát tartalmaz. A szerzői jogvédelmi technológia használatát a Macrovision-nak kell engedélyeznie és a Macrovision egyéb engedélyének hiányában csak otthoni és más korlátozott használatra alkalmazható. A visszafejtés vagy részekre bontás tilos.

Akkumulátor

- Az akkumulátorral is üzemelő készüléket szabadon, a hálózati kábel okozta korlátozás nélkül hordozhatja és használhatja.
- Az akkumulátor csak akkor töltődik, ha a készüléket kikapcsolja és a hálózati adaptert a hálózati feszültségre csatlakoztatja.
- A készülék bekapcsolásakor a töltés leáll.
- Az akkumulátor teljes feltöltéséhez kb. ár 2,5 óra szükséges.
- A készülék üzemideje akkumulátorral használva kb. 2,5 óra szükséges.
- Az akkumulátor üzemideje az akkumulátor állapotától, az üzemállapottól és a környezeti feltételektől függ; a leghosszabb játékidő akár 3 óra is lehet.
- A töltés során az akkumulátor-jelző pirosan világít. Az akkumulátor feltöltésekor a jelző zöld színre vált.
- Ha az akkumulátor maradék kapacitása már csak pár percre elegendő, a képernyőn a  jelzés villog.

A készülék

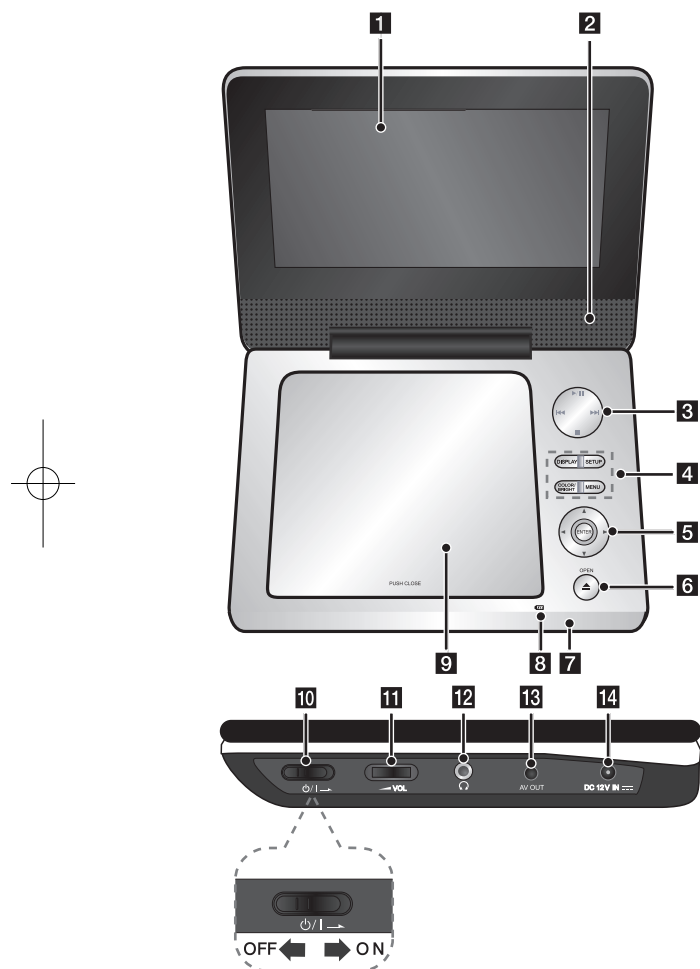

4

1 LCD-képernyő

2 Hangszórók

3 Lejátszás-vezérlő gombok

- ▶ (Play)/ II (Pause): A lejátszás indítása. Lejátszás v. felvétel ideiglenes, újraindítása.
 - (Stop): Leállítja a lejátszást.
 - Ideiglenesen megállítja a lejátszást. Ismételt megnyomásával kockázva lehet lejátszani.
 - ◀◀ (Skip): Keresés visszafelé* vagy ugrás az éppen játszott fejezet/sáv elejére, illetve az előző fejezetre/sávra.
 - ▶▶ (Skip): Keresés előre* vagy ugrás a következő fejezetre/sávra.
- * Kb. 2 mp-ig tartsa nyomva a gombot.

4 Funkciógombok

- DISPLAY: Megjeleníti a képernyőkijelzést (OSD).
 - SETUP: Megnyitja és bezárja a beállítóménüt.
 - COLOR/BRIGHT*: A fényerő és a szín beállító menüjének megjelenítése.
 - MENU: Megnyitja a DVD menüjét.
- * A képernyő szintelítetttségének vagy fényerejének beállításához a készülék COLOR/BRIGHT gombját többször megnyomva lépjen a menübe és a ◀ / ▶ gombokkal állítsa be az értéket. Ezután nyomja meg az ENTER-t.

5 Menüvezérlő gombok

- ◀ ▶ ▲ ▼ (bal/jobb/fel/le): Menüpont kijelölése.
- ENTER: A választás nyugtázása.

6 OPEN (▲): A lemezfedél felnyitása.

7 A távvezérlő érzékelője: Ide kell irányítani a távvezérlőt.

8 Akkumulátor- és tápfeszültség-jelző

- Töltés közben pirosan, a töltés befejezése után zölden világít (lásd 3. oldal).
- A készülék bekapcsolásakor a LED színe pár másodpercig zöldre vált.

9 Lemezfedél

10 ⏻/I (Bekapcsoló gomb): Be- és kikapcsolja a készüléket.

Figyelem: a készülék használatához a bekapcsoló gombot ON állásba kell állítani.

11 ◀ VOL (Volume): A beépített hangszórók és a fülhallgató hangerejének beállítása.

12 🎧 (Fülhallgató-csatlakozók): Ide csatlakoztathatók a fülhallgatók.

13 AV OUT: Csatlakozás videó és audio bemenettel ellátott TV-készülékhez.

14 DC 12V IN: Ide csatlakoztatható a hálózati adapter vagy a szivargyújtó-adapter.

A

F
H
E

A

P
A
S
A
h

A távvezérlő

Figyelem: Ha a készüléket távirányítóval kívánja használni, a bekapcsoló gombot ON állásba kell állítani (lásd a 4. oldalt)

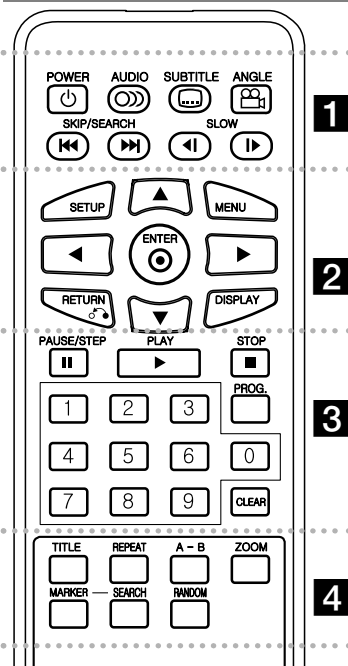

- 1**
- POWER** (⏻): Be- és kikapcsolja a készüléket.
- AUDIO** (🔊): Kiválasztja a hangcsatorna nyelvét.
- SUBTITLE** (📄): Kiválasztja a felirat nyelvét.
- ANGLE** (📷): Kiválasztja a kameraállást a DVD-n, ha van ilyen.

SKIP/SEARCH (⏮ / ⏭): Keresés* előre vagy visszafelé. Ugrás a következő vagy az előző fejezetre/sávra.

* Kb. 2 mp-ig tartsa nyomva a gombot.

SLOW (⏪ / ⏩): Lassított lejátszás előre/ visszafelé.

2

SETUP: Megnyitja és bezárja a beállítóménüt.

MENU: Megnyitja a DVD menüjét.

▲▼◀▶: Navigálás a menükben.

ENTER (⊙): A kiválasztás megerősítése a menükben.

RETURN (↶): Visszafelé halad a menüben, vagy kilép a menüből.

DISPLAY: Megjeleníti a képernyőkijelzést (OSD).

3

PAUSE/STEP (⏸): Ideiglenesen megállítja a lejátszást. Ismételt megnyomásával kockázva lehet leállítani.

PLAY (▶): Elindítja a lejátszást.

STOP (■): Leállítja a lejátszást.

Számgombok: A menü számozott menüpontjainak kiválasztása.

PROG.: Programszerkesztési üzemmódba lép.

CLEAR: Törli a program sorszámát a programlistáról.

4

TITLE: Megnyitja a lemez címmenüjét.

REPEAT: Megismétli a fejezetet, sávot, címet vagy mindent.

A-B: Szakaszismétlés.

ZOOM: Felnagyítja a képet.

MARKER : Bármely pont megjelölése lejátszás közben.

SEARCH : A [Marker Search] (marker-keresés) menü megjelenítése.

RANDOM: A sávok lejátszása véletlenszerű sorrendben.

Helyezze be a gomelemet a távvezérlőbe

Nyomja össze az elemtartó kapcsát, majd húzza ki az elemtartót. Tegye be az elemet, a + jel ugyanabba az irányba nézzen, mint az elemtartón látható + jel. Az elemet tartalmazó elemtartót kattanásig tolja vissza a távvezérlőbe.

- A távvezérlőben CR. 2025 vagy annak megfelelő 3 V-os micro lítium elemet kell használni.
- A kimerült elemet a helyi törvényeknek megfelelő hulladékgyűjtőben kell elhelyezni. Ne dobja tűzbe az elemet.

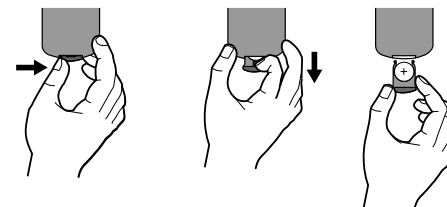

Figyelmeztetés a lítiumelemmel kapcsolatban

- A helytelen elemcsere robbanásveszélyt okozhat!
- Csak azonos típusú elemet használjon!
- Az elemtartóban további figyelmeztetés olvasható.

Figyelmeztetés: Az elem helytelen kezelése esetén tűz- vagy kémiai égésveszélyt léphet fel. Ne töltsé újra, ne szedje szét, ne égesse el és ne hevítse 100°C fölötti hőmérsékletre! Az elemet kizárólag Matsushita Elec. Ind. Co., Ltd. (Panasonic) gyártmányú CR. 2025 típusú elemmel cserélje ki. Más elem használata tűz- vagy robbanásveszélyt idézhet elő. Távolítsa el a használt elemeket. Az elemeket tartsa gyermekek elől elzárva. Az elemeket ne szedje szét és ne dobja tűzbe.!

A tápfeszültség csatlakoztatása

Váltóáramú adapter csatlakoztatása

A mellékelt váltóáramú adapter segítségével csatlakoztassa a készüléket a hálózati feszültségre.

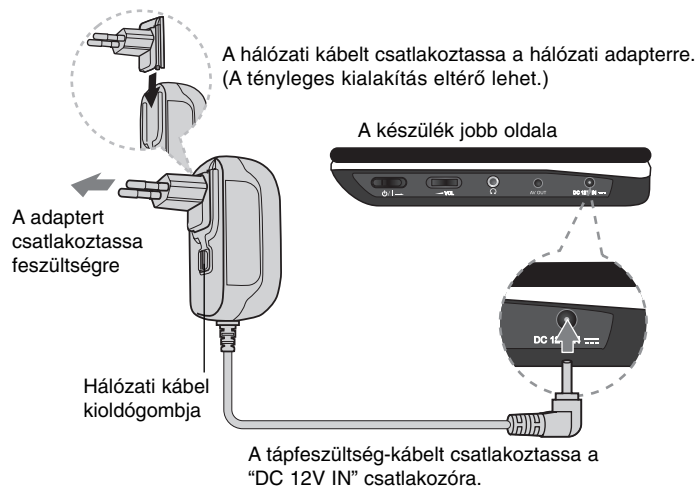

Hálózati adapter

- Az adapter 100-240 V~ 1 A 50/60 Hz hálózati feszültséggel működik.
- Szükség esetén a megfelelő hálózati adaptert és hálózati kábelt elektromos szaküzletben lehet beszerezni.
- Gyártó: NANJING WANLIDA TECHNOLOGY CO., LTD

A szivargyújtó-adapter csatlakoztatása

A készülék és a szivargyújtó-adapter 8,5-16 Voltos, negatív testelésű gépkocsi-akkumulátorral működik. A legtöbb gépjárműnél ez teljesül. Ha a gépjármű elektromos rendszere ettől eltér, a DC-tápellátás nem használható.

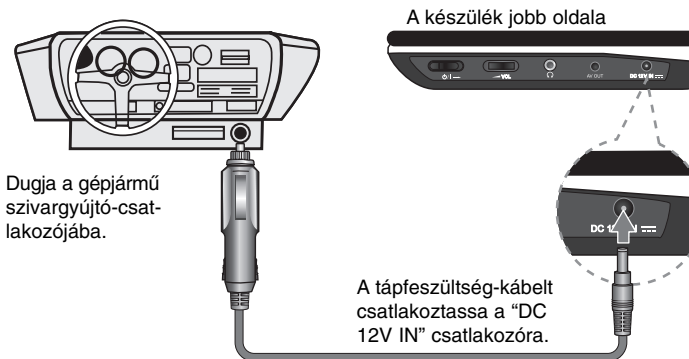

Szivargyújtó-adapter

- A készülék 8,5-16 V egyenfeszültségről működik.
- Szükség esetén a megfelelő szivargyújtó-adaptert elektromos szaküzletben lehet beszerezni.
- Gyártó: NANJING WANLIDA TECHNOLOGY CO., LTD.

Figyelem!

- Az áramütés, valamint a gépjármű illetve a készülék megrongálódásának megelőzése érdekében először mindig a szivargyújtó-adaptert csatlakoztassa le a szivargyújtó-csatlakozóról és a tápfeszültség-kábelt csak ezután húzza ki a készülékből!
 - A szivargyújtó-adapter 3 A/250 V olvadó biztosítót tartalmaz.
 - A gépjármű indításakor csatlakoztassa le az adaptert a szivargyújtó-csatlakozóról!
 - Ne használja a készüléket, ha a gépjármű akkumulátora kimerült! A gépkocsi generátorának áramfelvételi csúcsai kiolvaszthatják az adapter biztosítékát!
 - Ha a gépjármű-akkumulátor feszültsége kb. 10 Volt alá esik, a készülék nem megfelelően működhet!
 - Ne hagyja a készüléket olyan helyen, ahol a hőmérséklet 70 °C fölé emelkedhet, mert a lejátszófej meghibásodhat.
- Példa:
- Bezárt gépjármű a tűző napon.
 - Fűtőkészülék közelében.

Csatlakoztatások

Audio és video csatlakoztatás a TV-készülékhez

Az alábbi ábrának megfelelően kösse össze a készüléken található AV OUT kimeneti csatlakozóhüvelyt a TV-készülékén található bemeneti csatlakozóhüvelyekkel.

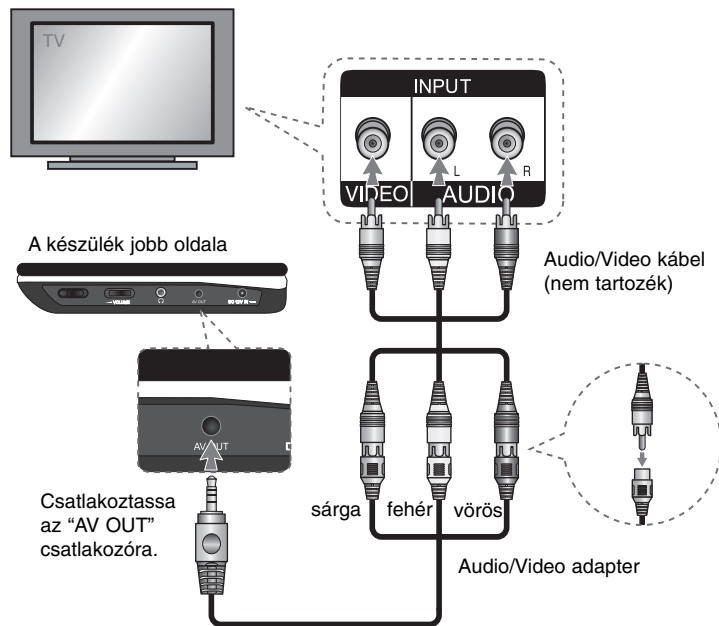

Beállítások

	GOMB
1 A beállítóménü megjelenítése:	SETUP
2 Válassza ki a kívánt pontot az első szinten:	▲▼
3 Lépjen a második szintre:	▶
4 Válassza ki a kívánt pontot a második szinten:	▲▼
5 Lépjen a harmadik szintre:	▶
6 Váltottassa meg a beállítást:	▲▼ / ENTER

Beállítások – részletes tudnivalók

Első bekapcsoláskor (opcionális)

A berendezés első bekapcsolásakor megjelenik a nyelvválasztás menüje. A berendezés használatához nyelvet kell választani. A ▲▼◀▶ gombokkal válasszon nyelvet, majd nyomja meg az **ENTER**-t. Megjelenik a megerősítést kérő üzenet. A ◀▶ gombokkal válassza ki a [Belépés]-t, majd nyomja meg az **ENTER**-t.

Nyelvbeállítások

A menü nyelve – Válasszon nyelvet a beállítóménü és a képernyőkijelzés számára.

Hang/Filmfelirat/Lemezmenü – Válasszon nyelvet a lemez hangja/felirata/menüje számára.

[Eredeti]: A lemez eredeti nyelve, amelyen a rögzítés történt.

[Egyéb]: Másik nyelv kiválasztásához a számgombokkal, majd az **ENTER**-rel adja meg az illető nyelv négyjegyű kódszámát a nyelvkódlistánál (lásd a 13. oldalon). Ha a szám beírását elvétí, a számokat a **CLEAR** gombbal törölje, majd adja meg helyesen.

[Ki] (a lemezfelirathoz): A felirat kikapcsolása.

A megjelenítés beállítása

TV-képarány – Válassza ki a használni kívánt képarányt a televízió képernyőjének megfelelően.

[4:3]: Akkor válassza, ha szabványos 4:3 képarányú televízió van csatlakoztatva.

[16:9]: Akkor válassza, ha 16:9 képarányú széles képernyős televízió van csatlakoztatva.

Megjelenítési mód – Ha 4:3-as képarányt választott, meg kell határozni, hogyan szeretné megjeleníteni a szélesvásznú programokat és filmeket a televízió képernyőjén.

[Letterbox]: A szélesvásznú filmeket a képernyő felső és alsó részén fekete csíkkal jeleníti meg.

[Panscan]: Automatikusan kitölti az egész 4:3-as képernyőt, levágva a kép széleit.

Hangbeállítások

DRC (dinamikartartomány-vezérlés) – A hang a hangerő mérséklésekor is érthető marad (csak Dolby Digital esetében). Ehhez a DRC-t be kell kapcsolni [Be].

Hang – Csak akkor kapcsolja be [Be], ha többcsatornás karaoke-DVD-t játszik le. A lemez karaokecsatornáit normál sztereó hanggá keverednek.

A lezárás (szülői korlátozás) beállításai

A lezárás beállításainak használatához be kell állítani a [Területkód]-ot. Válassza ki a [Területkód] menüpontot, és nyomja meg a ▶ gombot.

Ússe be a négyjegyű kódot, majd nyomja meg a z **ENTER**-t.

Megerősítésképpen írja be ismét a kódot, majd nyomja meg az **ENTER**-t. Ha a szám beírását elvétí, a számokat a **CLEAR** gombbal törölje, majd adja meg helyesen.

Ha elfelejtette a jelszót, akkor azt törölni lehet. Először vegye ki a lemezt a berendezésből. Lépjen a beállító menübe és írja be a 6-jegyű "210499" számot; ekkor a jelszó törlődik.

Korhatár – Válassza ki a korlátozási szintet. Minél alacsonyabb a szint, annál szigorúbb a korlátozás. A korlátozást a [Felold] menüponttal lehet feloldani.

Jelszó – Megadhatja vagy megváltoztathatja a jelszót a lezárás beállításaihoz.

[Új]: Adja meg a négy számjegyből álló új jelszót a számgombokkal, majd nyomja meg az **ENTER**-t. Megerősítésképpen írja be ismét a jelszót.

[Módosít]: Miután beírta a régi jelszót, adja meg kétszer egymás után az új jelszót.

Területkód – Válassza ki, melyik földrajzi terület kódja vonatkozzon a korlátozási szintekre. Ez fogja meghatározni, melyik ország normái vonatkoznak a DVD-re a szülői korlátozás során. (Lásd a 13. oldalon.)

Egyéb beállítások







DivX(R) VOD – DivX® VOD (Video On Demand) regisztrációs kódot adunk Önnek, amellyel videókat vásárolhat, ill. kölcsönözhet a DivX® VOD szolgáltatás igénybevételével. További információkért keresse fel a www.divx.com/vod webcímet. Lépjen a [Választ] ikonra és nyomja meg az **ENTER**-t. Ekkor megjelenik a berendezés regisztrációs kódja. A DivX® VOD szolgáltatáson keresztül letöltött videók csak ezen a berendezésen játszhatók le.

A lemezinformációk megjelenítése

	GOMB
1 Lejátszás közben nyomja meg a DISPLAY gombot:	DISPLAY
2 Válasszon menüpontot:	▲ ▼
3 Hajtsa végre a megjelenítés menüjének beállításait:	◀ ▶ / ENTER
4 Kilépés:	DISPLAY

A lemezinformációk megjelenítése – részletes tudnivalók

A menüpontot a ▲▼ gombokkal választhatja ki, a beállítást a ◀▶ gombokkal változtathatja meg vagy választhatja ki.

 1/6	Az aktuális cím sorszámja és az összes cím száma
 5/42	Az aktuális fejezet sorszámja és az összes fejezet száma
 0:13:45	A lejátszásból eltelt idő
 1 ENG D/D 3/2.1CH	A hang kiválasztott nyelve vagy csatornája
 OFF	A kiválasztott felirat
 1/1	A kiválasztott kameraállítás és az összes kameraállítás száma

Az útmutatóban használt szimbólumok

Ha egy funkció mellett az alábbi szimbólumok valamelyike szerepel, akkor a funkció csak a szimbólummal jelölt lemezzel vagy fájlformátummal használható.

ALL	Minden lemez és fájl	ACD	Audio-CD-k
DVD	DVD és lezárt DVD±R/RW	MP3	MP3-fájlok
DivX	DivX-fájlok	WMA	WMA-fájlok

Lemezek lejátszása

	GOMB
1 Nyissa fel a lemezfedeleket:	OPEN (▲)
2 Lemez behelyezése:	-
3 Zárja le a lemezfedeleket:	-
4 A lejátszás megkezdése:	▶ PLAY
5 Állítsa be a hangerőt.:	VOLUME
6 A lejátszás leállítása:	■ STOP

Lemezek lejátszása – részletes tudnivalók

A lejátszás megállítása

A **STOP** (■) megnyomásával meg lehet állítani a lejátszást. A lemeztől függően a készülék megjegyzi ezt a pontot. A képernyőn rövid időre a „■■■” jel jelenik meg. A **PLAY** (▶) megnyomására folytatódik a lejátszás (az adott ponttól). Ha ismét megnyomja a **STOP** (■) gombot, vagy kinyitja a lemeztálcát (a képernyőn ilyenkor a „(■)”) jel jelenik meg), a megállítási pont a készülék emlékezetéből törlődik. (■■■ = Folytatható megállítás, ■ = Teljes leállítás) A megállítási pont törlődhet, ha valamelyik gombot (pl.: POWER, OPEN stb.) megnyomják.

Menüt tartalmazó DVD lejátszása (DVD)

A legtöbb DVD-n menü található, amely a film lejátszása előtt jelenik meg. Ebben a menüben a ▲▼◀▶ gombokkal vagy a számgombokkal lehet a megfelelő lehetőségre állni. A kívánt lehetőséget az **ENTER** gombbal lehet kijelölni.

VR-módú DVD lejátszása

A berendezés képes olyan DVD-RW lemezeket lejátszani, amelyeket „Video Recording” (VR) formátumban rögzítettek. A VR-módú DVD behelyezésekor megjelenik a menü a képernyőn. A ▲▼ gombokkal válassza ki a kívánt címet, majd nyomja meg a **PLAY** (▶) gombot. A DVD-VR menü megjelenítéséhez nyomja meg a **MENU** vagy a **TITLE** gombot. Néhány DVD-FELVEVŐ a DVD-VR lemezt CPRM adatokkal írja fel. A készülékkel ilyen típusú lemezt nem lehet lejátszani.

Ugrás a következő, ill. előző fejezetre, ill. sávra. (ALL)

Nyomja meg a **SKIP** (▶▶) gombot a következő fejezetre, ill. sávra történő ugráshoz.

Nyomja meg a **SKIP** (◀◀) gombot az aktuális fejezet, ill. sáv elejére történő visszaugráshoz.

Nyomja meg kétszer röviden a **SKIP** (◀◀) gombot az előző fejezetre, ill. sávra történő visszaugráshoz.

A lejátszás pillanatmegállítása (ALL)

A lejátszás pillanatmegállításához nyomja meg a **PAUSE/STEP** (||) gombot. A lejátszás folytatásához nyomja meg a **PLAY** (▶) gombot.

Lejátszás kockázással (DVD) (DivX)

A kockázva történő lejátszáshoz nyomja meg többször egymás után a **PAUSE/STEP** (||) gombot.

Ismétléses lejátszás (ALL)

A **REPEAT** többszöri megnyomásával válassza ki az ismételni kívánt részt. A berendezés az aktuális címet, fejezetet vagy sávot ismételve játssza le. A rendes lejátszáshoz való visszatéréshez a **REPEAT** többszöri megnyomásával kapcsolja ki a funkciót [Ki].

Gyors előre- és hátracsévézés

(DVD) (DivX) (ACD) (WMA) (MP3)

A **SKIP** (◀◀ vagy ▶▶) gombot nyomva tartva gyorsított lejátszást lehet végezni előre vagy visszafelé. A lejátszás sebességét a **SKIP** (◀◀ vagy ▶▶) ismételt megnyomásával lehet változtatni. A **PLAY** (▶) gombbal a normál lejátszásra lehet visszatérni.

Szakaszismétlés (A-B) (DVD) (DivX) (ACD)

Nyomja meg az **A-B** gombot annak a szakasznak a kezdőpontján, amelyet ismételni akar, majd újra a szakasz végén. A kiválasztott rész folyamatosan ismétlődik. A normál lejátszáshoz való visszatéréshez kapcsolja [Ki] a funkciót az **A-B** gombbal.

A felirat nyelvének kiválasztása (DVD) (DivX)

A felirat nyelvének kiválasztásához lejátszás közben nyomja meg többször egymás után a **SUBTITLE** (☐) gombot.

Másik kameraállás beállítása (DVD)

Ha a képernyőn megjelenik a kameraállás jelzése, az **ANGLE** (⊞) többszöri megnyomásával másik kameraállást választhat.

A filmhang nyelvének megváltoztatása (DVD) (DivX)

A filmhang rendelkezésre álló nyelveinek, a csatornáknak és a kódolási módoknak a megváltoztatásához lejátszás közben nyomja meg többször egymás után az **AUDIO** (⊞) gombot.

Lassított lejátszás (DVD) (DivX : csak előre)

Lejátszás közben a **SLOW** (◀) vagy (▶) gombot megnyomva lassítani lehet a lejátszást (előre vagy visszafelé). A lejátszási sebességet a **SLOW** (◀) vagy (▶) ismételt megnyomásával lehet beállítani. A **PLAY** (▶) gombbal a normál lejátszásra lehet visszatérni.

A kép kinagyítása **DVD** **DivX**

Lejátszás közben, vagy amikor a lejátszás pillanatmegállításban van, a zoom kiválasztásához nyomja meg többször egymás után a **ZOOM** gombot. A kinagyított képből a **▲▼◀▶** gombokkal mozoghat. Kilépéshez használja a **CLEAR** gombot. (100% → 200% → 300% → 400% → 100%)

A címmenü megjelenítése **DVD**

A címmenüt, ha van ilyen, a **TITLE** gomb megnyomásával jelenítheti meg.

A DVD-menü megjelenítése **DVD**

A lemezmenüt, ha van ilyen, a **MENU** gomb megnyomásával jelenítheti meg.

A lejátszás megkezdése a kiválasztott időponttól **DVD** **DivX**

Kikeresi a megadott időkód kezdőpontját. Nyomja meg a **DISPLAY** gombot, majd válassza ki az óra ikonját. Írja be az időt, majd nyomja meg az **ENTER**-t. Az 1 óra 10 perc 20 másodpercnél lévő jelenet megtalálásához pl. írja be: „11020”, majd nyomja meg az **ENTER**-t. Ha elvétí a számot, a **CLEAR** gombbal törölje, majd adja meg ismét.

Lejátszás véletlenszerű sorrendben **ACD** **WMA** **MP3**

Lejátszás közben vagy leállított üzemmódban a **RANDOM** gombot megnyomva a készülék véletlenszerű sorrendben játssza le a sávokat. A normál lejátszáshoz a **RANDOM** ismételt megnyomásával lehet visszatérni.

Kedvenc jelenet megjelölése **DVD** **DivX**

A lemezen meg lehet jelölni egy kívánt helyet és vissza lehet térni erre a helyre. Ehhez a kívánt helyen egyszerűen nyomja meg a **MARKER** gombot. A képernyőn rövid időre a marker (jelölő)-ikon jelenik meg. Ilyen módon legfeljebb kilenc jelölőt lehet elhelyezni.

Ezeket a jelölőket meg lehet jeleníteni, vagy törölni lehet. Nyomja meg a **SEARCH** (Keresés) gombot, ekkor megjelenik a [Marker Search] menü. A **◀** vagy **▶** gombbal jelölje ki a kívánt helyet majd nyomja meg az **ENTER**-t (a lejátszás a megjelölt helyen kezdődik meg) vagy a **CLEAR**-t (a marker törlődik).

Utoljára játszott jelenet memóriája **DVD** **ACD**

A berendezés eltávolja az utolsóként megtekintett lemez utoljára játszott jelenetét. Az utolsó jelenet akkor is megőrződik a memóriában, ha a lemezt kiveszik, vagy a készüléket kikapcsolják. Ha olyan lemezt tesz be, amelyiknek a jelenete el van tárolva, a készülék automatikusan visszaemlékszik a jelenetre.

Képernyőkímélő

A képernyőkímélő akkor kapcsol be, ha a berendezés öt perce áll. További öt perc képernyőkímélős működés után a berendezés automatikusan kikapcsol.

Vegyes lemez – DivX, MP3/WMA és JPEG

DivX-, MP3/WMA- és JPEG-fájlokat is tartalmazó lemez lejátszásakor a **TITLE** megnyomásával meg lehet nyitni a lejátszani kívánt fájl típus menüjét.

DivX-filmfájl lejátszása

	GOMB
1 Nyissa fel a lemezfedelelet:	OPEN (▲)
2 Lemez behelyezése:	-
3 Zárja le a lemezfedelelet:	-
4 A filmfájl kiválasztása a menüből:	▲▼, MENU
5 A lejátszás megkezdése:	▶ PLAY
6 A lejátszás leállítása:	■ STOP

DivX-filmfájl lejátszása – részletes tudnivalók**A karakterkészlet megváltoztatása a DivX® felirat helyes megjelenítése érdekében**

Nyomja le és tartsa lenyomva a **SUBTITLE** gombot legalább három másodpercig lejátszás közben. Megjelenik a nyelvkód. A **◀▶** gombokkal válasszon másik nyelvkódot. Amikor a felirat megfelelően jelenik meg, nyomja meg az **ENTER**-t.

A DivX-állományokra vonatkozó követelmények

A lejátszó a következő korlátozásokkal játssza le a DivX-fájlokat:

- Rendelkezésre álló felbontás: 720 x 576 (sz x m) pixel.
- A DivX-fájlok nevének hossza legfeljebb 45 karakter lehet.
- A DivX-fájlok kiterjesztése „.avi”, „.mpg” vagy „.mpeg” lehet.
- Lejátszható DivX-feliratformátumok: SubRip (.srt / .txt), SAMI (.smi), SubStation Alpha(.ssa/.txt), MicroDVD (.sub/.txt), VobSub (.sub), SubViewer 2.0 (.sub/.txt), TMLayer(.txt), és DVD Subtitle System (.txt).
- Lejátszható kódoló-dekódoló (codec) formátumok: „DIVX3.xx”, „DIVX4.xx”, „DIVX5.xx”, „MP43”, „3IVX”.
- A DivX 6.0 esetében a berendezés csak a lejátszást támogatja.
- Lejátszható hangformátumok: „Dolby Digital”, „PCM”, „MP3” és „WMA”.
- Mintavételezési frekvencia: 8–48 kHz között (MP3), 32–48 kHz között (WMA).
- Bitráta: 8–320 kbps között (MP3), 32–192 kbps között (WMA), 4 Mbps-nál kevesebb (DivX-állomány).
- CD-R/RW, DVD±R/RW, ISO 9660-as formátum
- Fájlok/mappák max. száma: Legfeljebb 600 (fájlok és mappák összesen)

Zenei lemezek és zenei állományok hallgatása

	GOMB
1 Nyissa fel a lemezfedelelet:	OPEN (▲)
2 Lemez behelyezése:	-
3 Zárja le a lemezfedelelet:	-
4 Zene kiválasztása a menüből:	▲▼, MENU
5 A lejátszás megkezdése:	▶ PLAY
6 A lejátszás leállítása:	■ STOP

Zenei lemezek és zenei állományok hallgatása – részletes tudnivalók

Saját program létrehozása

A lemez tartalmát kívánság szerinti sorrendben lehet lejátszani, úgy, hogy a lemezen lévő zenék sorrendjét beállítjuk. A zené(k) programlistára vételéhez nyomja meg a **PROG.** gombot. A berendezés programszerkesztési módba lép (a **Ⓜ** jelzés jelenik meg a menüben). Válassza ki a kívánt zenét a [Lista]-n, majd nyomja meg az **ENTER**-t a zene vételéhez. Válassza ki valamelyik zenét a programlistáról, majd nyomja meg az **ENTER**-t a programozott lejátszás megkezdéséhez. Ha törölni akarja valamelyik zenét a programlistáról, jelölje ki a törölendő zenét, majd nyomja meg a **CLEAR**-t programszerkesztési módban. Ha az összes zenét törölni kívánja a programlistáról, válassza a [Mindent töröl] opciót, majd nyomja meg az **ENTER**-t programszerkesztési módban. A program törölődik, ha a lemezt kiveszik a készülékből, illetve ha a berendezést kikapcsolják.

Fájladatok megjelenítése (ID3-címke)

Ha olyan MP3-állományt játszik le, amelyhez fájladatok is tartoznak, a **DISPLAY** többszöri megnyomásával megjelenítheti ezeket az adatokat. Ha a fájl nem rendelkezik ID3-tag információval, akkor a [No ID3 TAG] (nincs ID3 TAG) jelenik meg a képernyőn.

Az MP3/WMA zenei állományokra vonatkozó követelmények

A készülék a következő korlátozásokkal játssza le az MP3-/WMA-fájlokat:

- Fájlkiterjesztések: „.mp3”, „.wma”.
- Mintavételi frekvencia: 8–48 kHz között (MP3), 32–48kHz között (WMA).
- Bitráta: 8–320 kbps között (MP3), 32–192 kbps között (WMA).
- CD-R/RW, DVD±R/RW, ISO 9660-as formátum.
- Fájlok/mappák max. száma: Legfeljebb 600 (fájlok és mappák összesen)



12

Fényképállományok megtekintése

	GOMB
1 Nyissa fel a lemezfedelelet:	OPEN (▲)
2 Lemez behelyezése:	-
3 Zárja le a lemezfedelelet:	-
4 A fotófájl kiválasztása a menüből:	▲▼, MENU
5 A kiválasztott fájl teljes képernyős megjelenítése:	▶ PLAY
6 Visszatérés a menübe:	■ STOP

Fényképállományok megtekintése – részletes tudnivalók

Fényképállományok megtekintése „diavetítéssel”

A **▲▼◀▶** gombokkal jelölje ki a () ikont, majd nyomja meg az **ENTER**-t a diavetítés megkezdéséhez. A diavetítés sebessége a **◀▶** gombokkal változtatható, amikor a () ikon van kijelölve.



Ugrás a következő, ill. előző fényképre

Nyomja meg a **SKIP** (**◀◀** vagy **▶▶**) gombot az előző, ill. következő fénykép megtekintéséhez.

A fénykép elforgatása

A **▲▼** gombok segítségével teljes képernyős megjelenítésben elforgathatja a fotót az óramutató járásával szemben, ill. megegyezően, miközben a fotó a teljes képernyőn látható.

Pozastaveni slide show

Stisknutím tlačítka **PAUSE/STEP** () pozastavíte slide show. Stisknete **PLAY** () pro pokračování slide show.

Zenehallgatás diavetítés alatt

Ha a lemez fénykép és zenei állományokat is tartalmaz, lehetséges a diavetítés alatt zenét hallgatni. A **▲▼◀▶** gombokkal jelölje ki a () ikont, majd nyomja meg az **ENTER**-t a diavetítés megkezdéséhez.

Kinagyított fénykép megtekintése

A zoom funkció kiválasztásához nyomja meg többször egymás után a **ZOOM** gombot a fénykép teljes képernyőn történő megjelenítése közben. A kinagyított képen a **▲▼◀▶** gombokkal mozoghat. Kilépéshez használja a **CLEAR** gombot.

A fényképállományokra vonatkozó követelmények

A JPEG-állományok kompatibilitására ezen a lejátszón az alábbi korlátozások vonatkoznak:

- Fájlkiterjesztés: „.jpg”.
- Fénykép mérete: lehetőleg 2 MB-nál kisebb.
- CD-R/RW, DVD±R/RW, ISO 9660-as formátum.
- Fájlok/mappák max. száma: Legfeljebb 600 (fájlok és mappák összesen)

Nyelvkódok

Ebből a listából lehet megadni a kívánt nyelvet a következő alapbeállításokhoz: hang, filmfelirat, lemezmenü.

Nyelv	Kódszám	Nyelv	Kódszám	Nyelv	Kódszám	Nyelv	Kódszám	Nyelv	Kódszám	Nyelv	Kódszám
afar	6565	horvát	7282	hausza	7265	lingala	7678	kecsua	8185	tádzsik	8471
afrikaans	6570	cseh	6783	héber	7387	litván	7684	rétoromán	8277	tamil	8465
albán	8381	dán	6865	hindi	7273	macedón	7775	román	8279	telugu	8469
amharik	6577	holland	7876	magyar	7285	malagaszi	7771	orosz	8285	thai	8472
arab	6582	angol	6978	izlandi	7383	maláj	7783	szamoai	8377	tonga	8479
örmény	7289	eszperantó	6979	indonéz	7378	malajálam	7776	szanszkrit	8365	török	8482
asszámi	6583	észt	6984	interlingua	7365	maori	7773	skót gael	7168	türkmen	8475
ajmara	6588	feröeri	7079	ír	7165	maráthi	7782	szerb	8382	twi	8487
azeri	6590	fidzsi	7074	olasz	7384	moldáv	7779	szerbhorvát	8372	ukrán	8575
baskír	6665	finn	7073	Japán	7465	mongol	7778	sona	8378	urdu	8582
baszk	6985	francia	7082	kannada	7578	naurui	7865	szindhi	8368	üzbég	8590
bengáli, bangla	6678	fríz	7089	kasmíri	7583	nepáli	7869	szingaléz	8373	vietnami	8673
bhutáni	6890	gallego	7176	kazah	7575	norvég	7879	szlovák	8375	volapük	8679
bihari	6672	grúz	7565	kirgiz	7589	orija	7982	szlovén	8376	velsi	6789
breton	6682	német	6869	koreai	7579	pandzsábi	8065	spanyol	6983	wolof	8779
bolgár	6671	görög	6976	kurd	7585	pastu	8083	szudáni	8385	xhosa	8872
burmai	7789	grönlandi	7576	laoszi	7679	perzsa	7065	szuahéli	8387	jiddis	7473
belarusz	6669	guarani	7178	latin	7665	lengyel	8076	svéd	8386	yoruba	8979
kínai	9072	gudzsaráti	7185	lett	7686	portugál	8084	tagalog	8476	zulu	9085

Országkód

Válassza ki az országkódot a listáról.

Ország	Kód	Ország	Kód	Ország	Kód	Ország	Kód	Ország	Kód
Afganisztán	AF	Costa Rica	CR	Grönland	GL	Maldív-szigetek	MV	Paraguay	PY
Argentína	AR	Horvátország	HR	Hongkong	HK	Mexikó	MX	Fülöp-szigetek	PH
Ausztrália	AU	Cseh Köztársaság	CZ	Magyarország	HU	Monaco	MC	Lengyelország	PL
Ausztria	AT	Dánia	DK	India	IN	Mongólia	MN	Portugália	PT
Belgium	BE	Ecuador	EC	Indonézia	ID	Marokkó	MA	Románia	RO
Bhután	BT	Egyiptom	EG	Izrael	IL	Nepál	NP	Orosz Föderáció	RU
Bolívia	BO	Salvador	SV	Olaszország	IT	Hollandia	NL	Szaúd-Arábia	SA
Brazília	BR	Etiópia	ET	Jamaica	JM	Holland Antillák	AN	Szenegál	SN
Kambodzsa	KH	Fidzsi-szigetek	FJ	Japán	JP	Új-Zéland	NZ	Szingapúr	SG
Kanada	CA	Finnország	FI	Kenya	KE	Nigéria	NG	Szlovák Köztársaság	SK
Chile	CL	Franciaország	FR	Kuvait	KW	Norvégia	NO	Szlovénia	SI
Kína	CN	Németország	DE	Líbia	LY	Omán	OM	Dél-Afrika	ZA
Kolumbia	CO	Nagy-Britannia	GB	Luxemburg	LU	Pakisztán	PK	Dél-Korea	KR
Kongó	CG	Görögország	GR	Malajzia	MY	Panama	PA	Spanyolország	ES

Hibaelhárítás

Tünet	Lehetséges ok	Javítás
Nincs tápfeszültség.	Nincs csatlakoztatva a hálózati kábel. Az akkumulátor kimerült.	Csatlakoztassa szilárdan a csatlakozódugót a fali aljzatba. Töltse fel az akkumulátort.
Van tápfeszültség, de a berendezés nem működik.	Nincs lemez a készülékben.	Helyezzen be lemezt.
Nincs kép.	A televízió nincs beállítva a berendezésből érkező jel fogadására. A videokábel nincs megfelelően csatlakoztatva.	Állítsa be a megfelelő képbe- meneti formátumot a televízión. Csatlakoztassa szilárdan a videokábelt.
Nincs hang.	z audiokábelrel csatlakoztatott készülék nincs beállítva a berendezésből érkező jel fogadására. Az hangerő nullára van állítva. Az AUDIO beállítások rossz pozícióra vannak állítva.	Állítsa be a megfelelő hangbemeneti formátumot az erősítőn. A hangerő-szabályozóval állítson be megfelelő hangerőt Válasszon megfelelő AUDIO beállítást.
A berendezés nem kezd meg a lejátszást.	A készülékben lejátszhatatlan lemez van. Korlátozási szint van beállítva.	Helyezzen be lejátszható lemezt. (Ellenőrizze a lemez típusát és a régiókódot.) Változtassa meg a korlátozási szintet.
A távvezérlő nem működik megfelelően.	A távvezérlőt nem a berendezésen található érzékelőre irányították. A távvezérlő túl messze van a berendezéstől.	Írnyítsa a távvezérlőt a berendezésen található érzékelőre. Közelebből használja a távvezérlőt.

Műszaki adatok

Általános

Hálózati feszültség	DC 12V
Felvett teljesítmény	12 W
Külméret (kb.)	202 x 42.5 x 167 mm (SZ x MA x MÉ)
Nettó tömeg (kb.)	0,78 kg
Működési hőmérséklet-tartomány	5 °C - 40 °C
Megengedett relatív páratartalom	5 % - 90 %
Lézer	Félvezető lézer
Jelrendszer	PAL

Csatlakozók

Audio/Video Output (kimenet)	ø 3,5 mm mini jack x 1
- Video:	1,0 V (p-p), 75 Ω, negatív szinkr.
- Audio:	1,5 Vrms (1 kHz, 0 dB)
Fejhallgató-csatlakozó	ø 3,5 mm sztereo mini jack x 1

LCD-képernyő

Képernyő mérete	7 coll (képátló), széles
Megjelenítési rendszer	RGB
Képernyő típusa	aktív mátrixos TFT
Felbontás	480 x 234 (WQVGA)

Tartozékok

- Audie/Videó adapter
- AC-adapter (MPA-630)
- Szivargyújtó-adapter (DPDC1)
- Távvezérlő
- Elem a távvezérlőhöz (lítiumelem)

A formaterv és a műszaki jellemzők előzetes értesítés nélkül megváltozhatnak.



HRVATSKI

DP450 / DP450P / DP450R



P/NO : MFL61857015



OPREZ
OPASNOST OD STRUJNOG
UDARA NE OTVARAJ



OPREZ : NE SKIDAJTE POKLOPAC (ILI ZADNJU STRANU) UREĐAJA KAKO BISTE SMANJILI OPASNOST OD STRUJNOG UDARA. UREĐAJ NE SADRŽI DIJELOVE KOJE BI KORISNIK MOGAO POPRAVLJATI. SERVISIRANJE PREPUSTITE OSOBLJU KVALIFICIRANOM ZA SERVISIRANJE.



Simbol munje sa strelicom na vrhu unutar jednakos-traničnog trokuta ima za cilj upozoriti korisnika na prisutnost opasnog neizoliranog napona unutar kućišta proizvoda koji može imati dovoljnu jakost da za osobe predstavlja opasnost od strujnog udara.



Uskličnik unutar jednako-straničnog trokuta ima za cilj upozoriti korisnika na prisutnost važnih uputa za rad i održavanje (servisiranje) proizvoda u knjižicama koje prate proizvod.

UPOZORENJE: NE IZLAŽITE PROIZVOD UTJECAJIMA KIŠE I VLAGE U CILJU SPREČAVANJA POŽARA ILI STRUJNOG UDARA .

UPOZORENJE: Ne postavljajte ovu opremu u zatvorena mjesta kako što su to police za knjige ili slično.

OPREZ: Ne začepljujete otvore za ventilaciju. Postavite uređaj u skladu s uputama proizvođača. Otvori na kućištu uređaja su postavljeni zbog ventilacije kako bi osigurali pouzdan rad proizvoda i kako bi zaštitili proizvod od pregrijavanja. Otvori se nikada ne smiju začeptiti tako da se proizvod stavi na pr. na krevet, fotelju, tepih ili neku drugu sličnu površinu. Proizvod se ne smije stavljati u ugradbena tijela kao što su police za knjige, osim ako nije osigurana dobra ventilacija ili u slučaju da se to navodi u uputama proizvođača.

OPREZ: Ovaj proizvod koristi laserski sustav.

Kako biste osigurali pravilnu upotrebu proizvoda, molimo pažljivo pročitate priručnik za korisnika i sačuvajte ga za buduće potrebe. Ukoliko uređaj zahtijeva održavanje, kontaktirajte ovlaštenu servisnu centar.

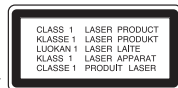

Korištenje upravljačkih funkcija, podešavanja ili izvođenje procedura koje nisu navedene u ovom priručniku može dovesti do opasnog izlaganja zračenju.

Ne pokušavajte otvoriti kućište kako biste spriječili izravno izlaganje laserskoj zruci. U slučaju otvaranja prisutno je vidljivo lasersko zračenje. NE GLEDAJTE U ZRAKU.

OPREZ: Uređaj se ne smije izlagati vodi (kapanju ili pljuskanju) i na uređaj se ne smiju stavljati predmeti ispunjeni tekućinama, kao što su na primjer vaze.

OPREZ

- Ventilacija se ne smije blokirati prekrivanjem otvora za ventilaciju raznim stvarima kao što su novinski papiri, stolnjaci, zavjese i sl.
- Na uređaj se ne smije stavljati svijeće i druge stvari s otvorenim plamenom.
- Iskorištene baterije je potrebno sigurno odložiti. Kod odlaganja baterija potrebno je voditi računa o utjecaju na životnu sredinu.
- Uređaj upotrebljavajte samo u tropskim i umjerenim klimama.
- Preveliki zvučni pritisak koji stvaraju slušalice može dovesti do gubitka sluha.
- Baterija se ne smije izlagati prevelikoj temperaturi sunca, vatre i drugih izvora topline.
- Zbog svoje sigurnosti ne vadite bateriju koja je ugrađena u proizvod. Ukoliko trebate zamijeniti bateriju, odnesite uređaj u najbliži ovlaštenu LG Electronics servis ili kod prodajnog zastupnika.

OPREZ po pitanju električnog kabela

Drugim riječima, potrebna je zasebna utičnica sa zasebnim osiguračem na kojem neće biti drugih utičnica ili strujnih krugova. Za potvrdu provjerite stranicu sa specifikacijama proizvoda u ovom priručniku. Ne preopterećujte zidnu utičnicu. Preopterećene zidne utičnice, slabo pričvršćene ili oštećene zidne utičnice, produžni kablovi, presavijeni električni kablovi, oštećena ili napuknuta izolacija na žicama predstavljaju opasnost. Bilo koji od ovih slučajeva može dovesti do strujnog udara ili požara. S vremena na vrijeme pregledajte električni kabel na uređaju, a ako ustanovite njegovo oštećenje ili propadanje, iskopčajte kabel, prekinite korištenje proizvoda i uredite da se kabel zamijeni odgovara-

jućim kabelom kod ovlaštenog servisnog centra.

Električni kabel zaštitite od fizičkih i mehaničkih oštećenja, kao što su savijanja, lomljenja, uklještenja, gaženja i drugo. Posebnu pažnju obratite na utikače, utičnice i na mjesto na kojem kabel izlazi iz uređaja.

Posebnu pažnju obratite na utikače, utičnice i na mjesto na kojem kabel izlazi iz uređaja.

Kod instaliranja proizvoda, pazite da utikač bude pristupačan.

Odlaganje starog uređaja



1. Ako se na proizvodu nalazi simbol prekržižene kante za smeće, to znači da je proizvod pokriven europskom direktivom 2002/96/EC.
2. Svi električni i elektronički proizvodi trebaju se odlagati odvojeno od komunalnog otpada preko za to određenih odlagališta koja je za te svrhe odredila vlada ili lokalna uprava.
3. Pravilno odlaganje vašeg starog uređaja pomoći će spriječiti potencijalno negativne posljedice za okolinu i ljudsko zdravlje.
4. Za detaljnije informacije o odlaganju vašeg starog uređaja, molimo kontaktirajte vaš gradski ured, službu za odlaganje otpada ili trgovinu u kojoj ste kupili proizvod.









Ovaj proizvod proizveden je prema Direktivi EMC-a 2004/108/EC i Direktivi o niskom naponu 2006/95/EC.

Europski predstavnik:

LG Electronics Service Europe B.V.
Veluwezoom 15, 1327 AE Almere, The Netherlands
(Tel : +31-036-547-8940)

Vrste diskova za reprodukciju	3
Punjiva baterija	3
Glavna jedinica	4
Daljinski upravljač	5
Priključivanje električnog napajanja	6
Priključivanje uređaja	7
Podešavanje postavki	8-9
Prikazivanje informacija o disku	9
Reprodukcija diska	10-11
Reprodukcija DivX filmske datoteke	11
Slušanje glazbenog diska ili datoteke	12
Gledanje foto datoteka	12
Kodovi jezika	13
Kodovi područja	13
Otklanjanje poteškoća	14
Specifikacije	14

Vrste diskova za reprodukciju

Vrsta	Logo
DVD-VIDEO: Diskovi kao filmovi koji se mogu kupiti ili iznajmiti.	
DVD-R: Samo Video modus i finalizirani	
DVD-RW: Samo VR modus, Video modus i finalizirani	
DVD+R: Samo Video modus	
DVD+RW: Samo Video modus	
Audio CD: Glazbeni CD-i ili CD-R/CD-RW u glazbenom CD formatu koji se mogu kupiti.	
Ovaj uređaj reproducira DVD±R/RW i CD-R/RW diskove koji sadrže audio naslove, DivX, MP3, WMA i/ili JPEG datoteke. Neki DVD±RW/DVD±R ili CD-RW/CD-R diskovi se ne mogu reproducirati na ovom uređaju zbog kvalitete snimanja ili fizičkog stanja diska, ili karakteristika uređaja za snimanje i softvera.	

Proizvedeno prema licenci Dolby Laboratories-a. Dolby i simbol dvostruki-D su robne marke Dolby Laboratories-a.

“DVD Logo” je robna marka vlasništvo DVD Format/Logo Licensing Corporation.

O prikazivanju ☉ simbola

Tijekom rada se na TV-u može prikazati “☉” simbol koji pokazuje da funkcija objašnjena u ovom priručniku za vlasnika nije moguća na tom disku.

Regionalni kodovi

Ovaj uređaj ima regionalni kod otisnut na zadnjoj strani uređaja. Uređaj može reproducirati samo DVD diskove koji imaju isti regionalni kod ili “ALL”.

- Većina DVD diskova ima na omotnici vidljivi globus s jednim ili više brojeva unutar globusa. Taj broj mora odgovarati regionalnom kodu uređaja ili se disk ne će moći reproducirati.
- Ako pokušate reproducirati DVD s različitim regionalnim kodom u odnosu na kod playar-a, na TV ekranu će se pojaviti poruka “Check Regional Code” (Provjeri regionalni kod).

Zaštita autorskih prava

Zakonom je zabranjeno kopiranje, emitiranje, prikazivanje, kabelsko emitiranje, reprodukcija u javnosti, ili iznajmljivanje bez dopuštenja materijala koji su zaštićeni autorskim pravima. Ovaj proizvod sadrži funkciju zaštite od kopiranja koju je razvila Macrovision tvrtka. Na nekim diskovima su snimljeni signali za zaštitu od kopiranja. Kod snimanja ili reprodukcije takvih diskova pojavit će se smetnje. Proizvod sadrži tehnologiju zaštite autorskih prava koja je zaštićena patentima SAD-a i drugim pravim na intelektualno vlasništvo. Upotrebu ove tehnologije za zaštitu autorskih prava mora odobriti Macrovision, a namijenjena je za kućnu upotrebu i druga ograničena gledanja osim ako to nije Macrovision na drugi način odobrio. Zabranjeno je rastavljanje uređaja.

Punjiva baterija

- Unutarnja punjiva baterija uređaja vam pruža slobodu prenošenja uređaja i reprodukciju datoteka bez kabela za električno napajanje.
- Unutarnja punjiva baterija će se početi puniti samo kada je uređaj isključen i priključen preko AC adaptera na električnu utičnicu.
- Punjenje se prekida kada uključite uređaj.
- Potrebno vrijeme punjenja iznosi približno 2 sata i 30 minuta.
- Време за работа на батерији: приближително 2 часа и 30 минути.
- Времето за работа на батеријата може да варира в зависимост от състоянието на батеријата, работните условия и условията на средата, като максималното време за възпроизвеждане е до 3 часа.
- Tijekom punjenja indikator baterije će svijetliti u crvenoj boji. Kada je baterija napunjena indikator će svijetliti u zelenoj boji.
- Kada vrijeme trajanja baterije padne na samo nekoliko minuta, na ekranu će treptati “☉”.

Glavna jedinica

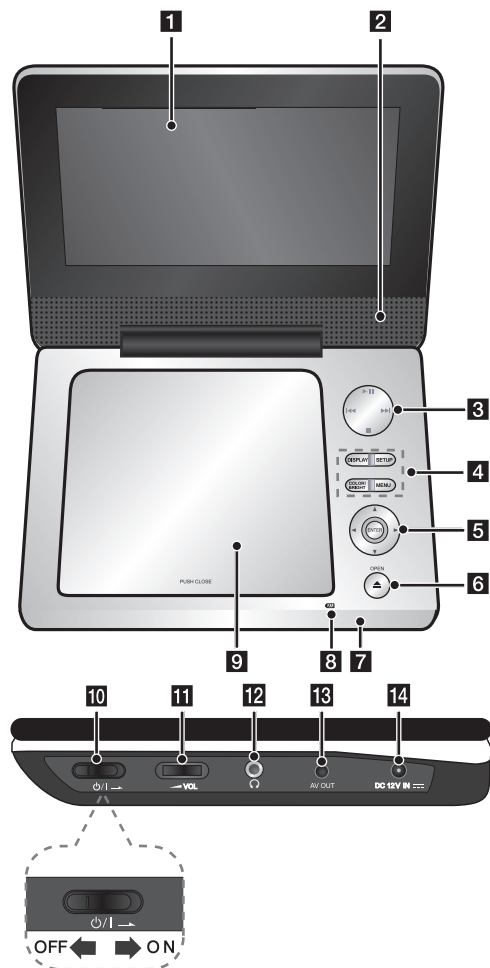

4

1 LCD ekran

2 Zvučnici

3 Upravljačke tipke za reprodukciju

- ▶ (Play)/⏸ (Pause): Pokreće reprodukciju. Privremeno pauzira reprodukciju, ponovo pritisnite za izlazak iz modusa pauze.
 - (Stop): Zaustavlja reprodukciju.
 - ◀◀ (Skip): Traženje unazad * ili povratak na početak trenutnog poglavlja ili snimke ili prelazak na prethodno poglavlje ili snimku.
 - ▶▶ (Skip): Traženje naprijed * ili prelazak na sljedeće poglavlje ili snimku.
- * Pritisnite i držite tipku otprilike 2 sekunde.

4 Funkcijske tipke

- DISPLAY: Otvara displej na ekranu.
 - SETUP: Otvara ili zatvara izbornik za podešavanje.
 - COLOR/BRIGHT*: Otvara izbornik za osvijetljenje ili boju (Brightness ili Color) za LCD displej.
 - MENU: Otvara DVD izbornik.
- * Za podešavanje boje ili osvijetljenja LCD displeja, pritisnite više puta COLOR/BRIGHT na glavnoj jedinici uređaja za otvaranje izbornika Brightness ili Color, a zatim koristite ◀ / ▶ za podešavanje vrijednosti. Pritisnite ENTER za potvrdu podešavanja.

5 Upravljačke tipke za izbornik

- ◀ ▶ ▲ ▼ (lijevo/desno/gore/dolje): Odabir stavke u izborniku.
- ENTER: Potvrda odabira u izborniku.

6 OPEN (▲): Otvara poklopac diska.

7 Daljinski senzor: Ovdje usmjerite daljinski upravljač.

8 Indikator punjenja baterije i električnog napajanja

- Tijekom punjenja indikator ima crvenu boju, a kada je baterija napunjena ima zelenu boju. (Pogledajte stranicu 3 za pojedinosti.)
- Indikator postaje zelen nekoliko sekundi nakon što se uključi uređaj.

9 Poklopac diska

10 ⏻/⏻ (Prekidač za uključivanje): Uključuje i isključuje uređaj.

Napomena: Prekidač za uključivanje mora biti postavljen na ON kako bi uređaj mogao raditi.

11 ◀ VOL (Volume): Podešava razinu glasnoće ugrađenih zvučnika i slušalica.

12 🎧 (Priključak za slušalice): Ukopčajte slušalice.

13 AV OUT: Priključite na TV s video i audio ulazom.

14 DC 12V IN: Priključite AC adapter ili automobilski adapter.

I

I
U
C

P

A

S

A

O

Daljinski upravljač

Napomena: Daljinski upravljač će moći upravljati s uređajem ako je prekidač za uključivanje postavljen na ON. (Pogledajte stranicu 4.)

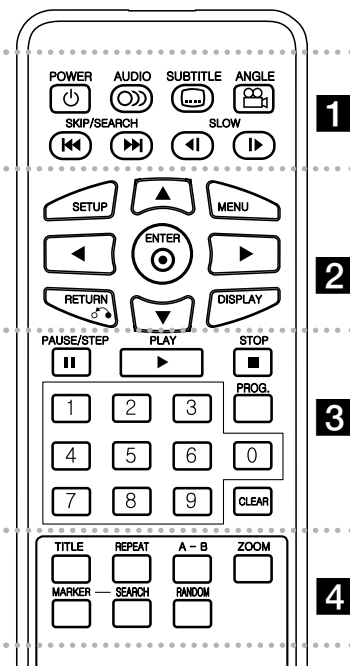

POWER (⏻): Uključuje i isključuje uređaj.

AUDIO (🔊): Odabire audio jezik ili audio kanal.

SUBTITLE (📄): Odabire jezik za titl.

ANGLE (📷): Odabire kut DVD kamere, ako je to omogućeno.

SKIP/SEARCH (⏮ / ⏭): Traženje * nazad/naprijed. Prelaženje na prethodno poglavlje/snimku. * Pritisnite i držite tipku otprilike 2 sekunde.

SLOW (Usporeno) (⏪ / ⏩): Usporena reprodukcija nazad/ naprijed.

SETUP: Otvara ili zatvara izbornik za podešavanje.

MENU: Otvara DVD izbornik.

▲▼ ◀▶: Kreće se kroz izbornike.

ENTER (⊙): Potvrđuje odabir u izborniku.

RETURN (↶): Pritisnite za kretanje unazad u izborniku ili za izlaz iz izbornika.

DISPLAY: Otvara displej na ekranu.

PAUSE/STEP (⏸): Privremeno pauzira reprodukciju/ pritisnite više puta za reprodukciju okvir-po-okvir.

PLAY (▶): Pokreće reprodukciju.

STOP (■): Zaustavlja reprodukciju

Brojčane tipke: Odabire brojčane opcije u izborniku.

PROG.: Otvara modus uređenja programa.

CLEAR: Briše broj snimke s popisa programa ili oznaku u izborniku za traženje oznaka (Marker Search).

TITLE: Otvara izbornik naslova na disku.

REPEAT: Ponavlja poglavlje, snimku, naslov ili sve.

A-B: Ponavlja odsjek.

ZOOM: Povećava video sliku.

MARKER (Oznaka): Označava mjesto tijekom reprodukcije.

SEARCH (Traži): Otvara izbornik za traženje oznake [Marker Search].

RANDOM: Reprodukcija snimki se vrši nasumičnim odabirom.

Baterija u obliku gumba (Litijaska baterija)

Poklopac odjeljka za bateriju zahvatite kako biste ga mogli povući i skinuti ga. Umetnite bateriju tako da + bude okrenut u istom smjeru kao i + na odjeljku. Pazite da je nova baterija u odjeljku za bateriju daljinskog upravljača ispravno umetnuta.

- Staru bateriju daljinskog upravljača zamijenite novom 3V mikro litijском ćelijom kao na primjer CR. 2025 ili tome slično.
- Staru bateriju odložite prema lokalnom zakonu o sigurnom odlaganju starih baterija. Ne bacajte bateriju u vatru.

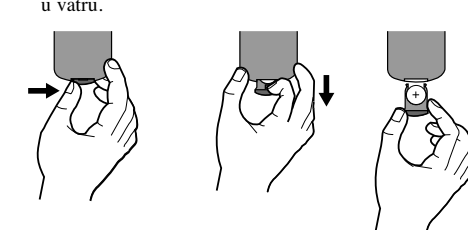

Upozorenje u vezi sa zamjenom litij baterije

- opasnost od eksplozije ako se baterija nepravilno zamijeni.
- baterija za zamjenu treba biti istog tipa kao i stara baterija.
- na bateriji se nalaze dodatne upozorenja za korisnika koje treba pogledati kod zamjene baterija.

Upozorenje: Ukoliko s baterijama u ovom uređaju postupate na nedogovarajući način, riskirate prouzorkovanje požara ili opekline od kemijskih reakcija. Ne puniti, ne rastavljajte, ne bušite niti ne zagrijavajte iznad 100 °C (212 °F). Zamijenite samo s baterijom Matsushita Elec. Ind. Co., Ltd. (Panasonic), broj CR. 2025. Upotrebom druge baterije riskirate prouzorkovanje požara ili eksplozije. Stare baterije odložite na odgovarajući način. Baterije držite podalje od dohvata djece. Baterije ne rastavljajte i ne bacajte u vatru.

Priključivanje električnog napajanja

Priključivanje AC adaptera

Priključite isporučeni AC adapter na uređaj i ukopčajte ga u električnu utičnicu.

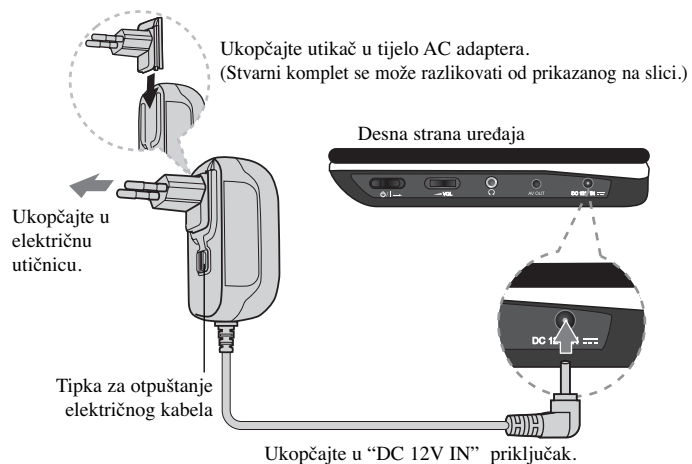

AC adapter

- Ovaj AC adapter radi na 100-240V~ 1A 50/60Hz.
- Za odabir odgovarajućeg adaptera za AC utikač ili komplet AC kabela kontaktirajte trgovinu s električnim dijelovima.
- Proizveo NANJING WANLIDA TECHNOLOGY CO., LTD

Priključivanja automobilskog adaptera

Uređaj u njegov automobilski adapter su proizvedeni za vozila koja imaju električni sustav 8,5-16 V, negativno uzemljenje. To je standard za većinu vozila. Ako vaše vozilo ima drugačiji električni sustav, DC sustav električnog napajanja se neće moći koristiti.

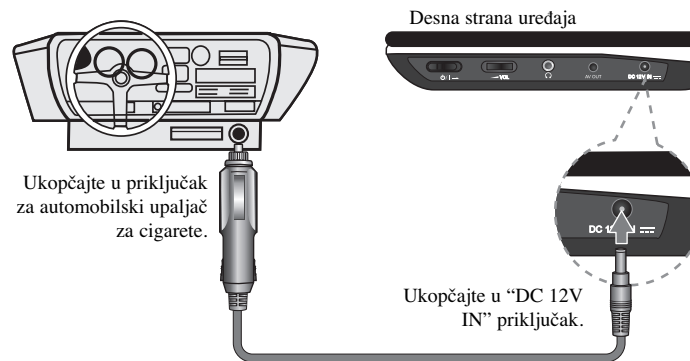

Automobilski adapter

- Ovaj automobilski adapter radi na DC 8,5-16V.
- Za odabir odgovarajućeg automobilskog adaptera kontaktirajte trgovinu s električnim dijelovima.
- Proizveo NANJING WANLIDA TECHNOLOGY CO., LTD.

Oprez

- Da biste spriječili strujni udar ili moguće oštećenje vozila ili uređaja, svaki put prije nego što izvadite kablanski konektor iz uređaja, izvadite utikač iz priključka za upaljač u automobilu.
- U automobilskom adapteru je instaliran zaštitni osigurač 3 A 250V.
- Za vrijeme paljenja motora, iskopčajte automobilski adapter iz priključka za upaljač.
- Ne koristite uređaj kada je akumulator automobila istrošen. Vršni napon automobilskog generatora može dovesti do pregaranja DC osigurača.
- Ako napon u automobilu podane ispod 10 V vaš uređaj možda neće pravilno raditi.
- Ne ostavljajte uređaj na mjestima na kojima temperatura prelazi 70°C jer bi u protivnom moglo doći do oštećenja uređaja.

Primjeri uključuju:

- Unutar automobila sa zatvorenim prozorima, izloženom suncu.
- U blizini grijaćeg tijela.

Priključivanje uređaja

Audio i Video priključivanja na vaš TV

Priključite AV OUT priključak na uređaju na odgovarajuće ulazne priključke na svom TV-u na dolje prikazani način.

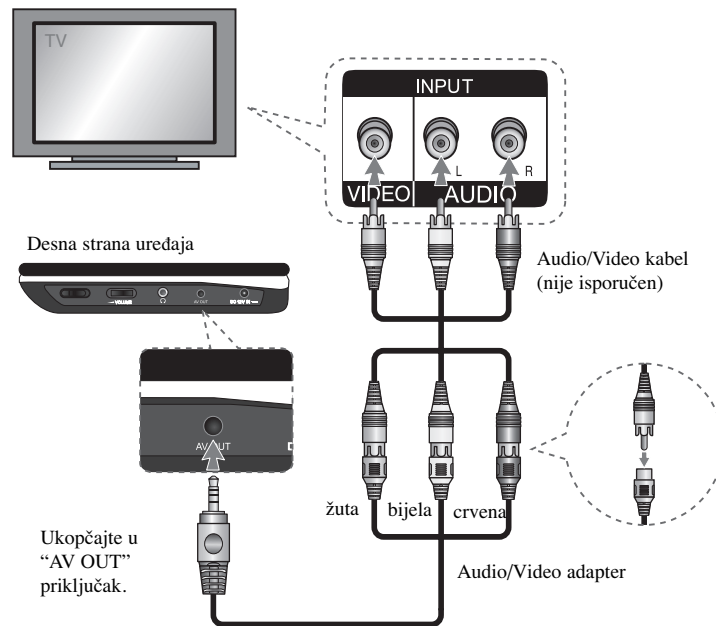

Podešavanje postavki

	TIPKA
1 Prikažite izbornik za podešavanje:	SETUP
2 Odaberite željenu opciju na prvoj razini:	▲▼
3 Prijedite na drugu razinu:	▶
4 Odaberite željenu opciju na drugoj razini:	▲▼
5 Prijedite na treću razinu:	▶
6 Promijenite postavke:	▲▼ / ENTER

Podešavanje postavki - što još možete učiniti

Kada prvi put uključujete uređaj (dodatna mogućnost)

Kada prvi put uključite uređaj pojavit će se izbornik za odabir jezika. Za korištenje uređaja morate odabrati jezik. Upotrijebite **▲▼◀▶** kako biste odabrali jezik, a zatim pritisnite **ENTER** i pojavit će se izbornik za potvrdu. Upotrijebite **◀▶** za odabir [Enter], a zatim pritisnite **ENTER**.

Podešavanje postavki za jezik

Menu Language (Jezik izbornika) - Odabir jezika izbornika za podešavanja i displeja na ekranu.

Disc Audio/Subtitle/Menu – Odabire jezik za audio/titl/izbornik na disku.

[Original]: Odnosi se na originalni jezik na kojem je disk snimljen.
 [Other]: Za odabir drugog jezika, pritisnite brojevu tipku, a zatim unesite **ENTER** za unos odgovarajućeg 4-znamenastog broja u skladu s popisom kodova jezika. (Pogledajte stranicu 13). Ako tijekom unosa broja pogriješite, pritisnite **CLEAR** kako biste obrisali brojeve, a zatim unesite ispravan broj.
 [Off] (Za disk titl): Isključuje titl.

Podešavanje postavki za displej

TV Aspect – Odabir izgleda ekrana koji će se koristiti na osnovu oblika ekrana vašeg TV-a.

[4:3]: Odaberite u slučaju kada je priključen standardni 4:3 TV .

[16:9]: Odaberite u slučaju kada je priključen 16:9 široki TV.

Displej modus - Ako odaberete 4:3, bit će potrebno da definirate način na koji želite prikazivati programe i filmove širokog ekrana na vašem TV-u.

[Letterbox]: Ovaj način prikazuje sliku širokog ekrana s crnim pojasevima na vrhu i dnu ekrana.

[Panscan]: Ovaj način popunjava cijeli 4:3 ekran, režući sliku u slučaj upotrebe.

Podešavanje audio postavki

DRC (Dynamic Range Control (Dinamična kontrola opsega)) - Učinite da zvuk bude jasan kad je glasnoća smanjena (Dolby Digital samo). Za ovaj učinak postavite [On].

Glas (Vocal) – Postavite na On (uključeno) samo kada se reproducira više-kanalni karaoke DVD. Karaoke kanali na disku se miješaju u normalni stereo zvuk.

Podešavanje postavki zaključavanja

Morate postaviti opciju [Area Code] (Kod područja) kako biste mogli koristiti opcije zaključavanja. Odaberite [Area Code] opciju, a zatim pritisnite **▶** Unesite 4-znamenastu lozinku i zatim pritisnite **ENTER**. Ponovo unesite lozinku, a zatim pritisnite **ENTER** za potvrdu. Ako tijekom unosa lozinke pogriješite, pritisnite **CLEAR**, a zatim unesite ispravne brojeve.

Lozinku možete resetirati ako je zaboravite. Prvo, izvadite disk iz uređaja. Otvorite izbornik za podešavanje i unesite 6-znamenasti broj "210499" i lozinka će biti obrisana.

Ocjenjivanje (Rating)- Odaberite razinu ocjenjivanja. Što je niža razina, to će biti strože ocjenjivanje. Odaberite [Unlock] da deaktivirate ocjenjivanje.

Lozinka (Password) - Postavlja ili mijenja lozinku za postavke zaključavanja.

[New]: Unesite novu 4-znamenastu lozinku pomoću brojčanih tipki, a zatim pritisnite **ENTER**. Ponovo unesite lozinku za potvrdu.

[Change]: Unesite novu lozinku dvaput nakon unosa trenutne lozinke.

Kod područja (Area Code) - Odaberite kod zemljopisnog područja kao razinu ocjenjivanja reprodukcije. Ovo određuje koje se područje uzima kao referentno kod ocjenjivanja DVD-a koje kontrolira roditeljsko zaključavanje. (Pogledajte stranicu 13)

Podešavanje drugih postavki

DivX(R) VOD - Mi vam omogućujemo DivX® VOD (Video On Demand (video na zahtjev)) registracijski kod koji vam omogućuje kupovinu videa koristeći DivX® VOD uslugu. Za više informacija posjetite www.divx.com/vod.







Pritisnite **ENTER** kada je ikona [Select] jače osvijetljena i vidjet ćete registracijski kod uređaja. Svi video sadržaji preuzeti s DivX® VOD mogu se reproducirati samo na ovom uređaju.

Prikazivanje informacija o disku

	TIPKA
1 Pritisnite DISPLAY tijekom reprodukcije:	DISPLAY
2 Odaberite stavku:	▲ ▼
3 Podesite postavke u izborniku za displej:	◀ ▶ / ENTER
4 Za izlazak:	DISPLAY

Prikazivanje informacija o disku - što još možete učiniti

Stavku možete odabrati pritiskom na **▲ ▼**, a promijeniti ili odabrati postavku pritiskom na **◀ ▶**.

 1/6	Broj trenutnog naslova / ukupni broj naslova
 5/42	Broj trenutnog poglavlja/ukupni broj poglavlja
 0:13:45	Proteklo vrijeme reprodukcije
 1 ENG DCD 3/2, 1CH	Odabrani audio jezik ili kanal
 OFF	Odabrani titl
 1/1	Odabrani kut/ ukupni broj kutova

Simboli korišteni u ovom priručniku

Odsječak čiji naslov ima jedan od sljedećih simbola se primjenjuje samo za disk ili datoteku koji su tim simbolom predstavljani.

ALL	Svi diskovi i datoteke	ACD	Audio CD-i
DVD	DVD i finalizirani DVD±R/RW	MP3	MP3 datoteke
DivX	DivX datoteke	WMA	WMA datoteke

Reprodukcija diska

	TIPKA
1 Otvorite poklopac diska:	OPEN (▲)
2 Umetnite disk:	-
3 Zatvorite poklopac diska:	-
4 Pokrenite reprodukciju:	▶ PLAY
5 Prilagodite željenu glasnoću:	VOLUME
6 Za zaustavljanje reprodukcije:	■ STOP

Reprodukcija diska - što još možete učiniti

Zaustavljanje reprodukcije

Pritisnite **STOP** (■) za zaustavljanje reprodukcije, ovisno o disku uređaj će snimiti točku zaustavljanja. "■■■". Pritisnite **PLAY** (▶) za nastavak reprodukcije (od točke scene). Ako ponovo pritisnete **STOP** (■) ili ako izvadite disk ("■" se pojavljuje na ekranu), uređaj će obrisati točku zaustavljanja. (■■■ =Nastavi stop, ■ =Potpuni stop) Točka nastavljanja se može obrisati kada se pritisne tipka (na primjer: POWER, OPEN, i sl.).

Reprodukcija DVD-a s izbornikom DVD

Danas većina DVD-a sadrži izbornike koji se učitavaju prije same reprodukcije filma. Kroz izbornik se možete kretati pomoću ▲▼◀▶ ili brojčanih tipki kako biste jače osvijetlili opciju. Za odabir pritisnite ENTER.

Reprodukcija DVD VR diska

Uređaj će reproducirati DVD-RW disk koji je snimljen pomoću Video Recording (VR) formata. Kada umetnete DVD VR disk, na ekranu će se pojaviti izbornik. Upotrijebite ▲▼ za odabir naslova, a zatim pritisnite **PLAY** (▶). Za prikaz DVD-VR izbornika pritisnite **MENU** ili **TITLE**.

Neki DVD-VR diskovi su napravljeni pomoću DVD REKORDERA s CPRM podacima. Uređaj ne podržava tu vrstu diskova.

Skakanje na sljedeće/prethodno poglavlje/snimku/datoteke ALL

Pritisnite **SKIP** (▶▶) za prelazak na sljedeće poglavlje/snimku/datoteke. Pritisnite **SKIP** (◀◀) za povratak na početak trenutnog poglavlja/snimke/datoteke. Pritisnite dvaput kratko **SKIP** (◀◀) za povratka na prethodno poglavlje/snimku/datoteke.

Pauziranje reprodukcije ALL

Pritisnite **PAUSE/STEP** (||) za pauziranje reprodukcije. Pritisnite **PLAY** (▶) za nastavak reprodukcije.

Reprodukcija okvir-po-okvir DVD DivX

Pritisnite više puta **PAUSE/STEP** (||) za reprodukciju okvir-po-okvir.

Ponavljanje reprodukcije ALL

Pritisnite više puta **REPEAT** za odabir stavke za ponavljanje. Ponavljati se može reprodukcija trenutnog naslova, poglavlja ili snimke. Za povratak na normalnu reprodukciju, pritisnite više puta **REPEAT** kako bi odabrali [Off] (isključeno).

Brzo naprijed ili brzo nazad

DVD DivX ACD WMA MP3

Tijekom reprodukcije pritisnite i držite **SKIP** (◀◀ ili ▶▶) reprodukciju brzo naprijed ili brzo nazad. Razne brzine reprodukcije možete dobiti ako više puta pritisnete i držite **SKIP** (◀◀ ili ▶▶). Pritisnite **PLAY** (▶) za nastavak reprodukcije normalnom brzinom.

Ponavljanje određenog odsjeka (A-B) DVD DivX ACD

Pritisnite **A-B** na početku odsjeka koji želite ponavljati i ponovo na kraju tog odsjeka. Odabrani odsjek će se prestano ponavljati. Za povratak na normalnu reprodukciju, pritisnite **A-B** za odabir [Off] (isključeno).

Odabir jezika za titl DVD DivX

Tijekom reprodukcije, pritisnite više puta **SUBTITLE** (☐) kako biste odabrali jezik za titl.

Gledanje iz različitih kutova DVD

Ako se na ekranu na trenutaka prikaže indikator za kut, moći ćete odabrati različiti kut kamere ako više puta pritisnete **ANGLE** (☐).

Slušanje različitog audio-a DVD DivX

Tijekom reprodukcije više puta pritisnite **AUDIO** (☐) kako biste mijenjali moguće audio jezike, kanale ili načine kodiranja.

Usporavanje brzine reprodukcije DVD (DivX) : samo naprijed

Tijekom reprodukcije, pritisnite **SLOW** (◀ ili ▶) da reprodukciju usporite nazad ili naprijed. Razne brzine reprodukcije možete dobiti ako više puta pritisnete **SLOW** (◀ ili ▶). Pritisnite **PLAY** (▶) za nastavak reprodukcije normalnom brzinom.

Gledanje uvećane video slike **DVD** **DivX**

Tijekom reprodukcije ili pauze, više puta pritisnite **ZOOM** za odabir modusa povećanja. Kroz povećanu sliku se možete kretati pomoću **▲▼◀▶** tipki. Pritisnite **CLEAR** za izlazak. (100% → 200% → 300% → 400% → 100%)

Prikaz izbornika za naslov **DVD**

Pritisnite **TITLE** za prikazivanje izbornika naslova na disku, ako to disk omogućuje.

Prikaz DVD izbornika **DVD**

Pritisnite **MENU** za prikaz izbornika diska, ako to disk omogućuje.

Pokretanje reprodukcije na odabranom vremenu **DVD** **DivX**

Traženje početne točke unesenog koda vremena. Pritisnite **DISPLAY**, a zatim odaberite ikonu sata. Unesite vrijeme, a zatim pritisnite **ENTER**. Na primjer, da nadete scenu u 1 sat, 10 minuta i 20 sekundi, unesite "11020" i pritisnite **ENTER**. Ako ste unijeli pogrešan broj, pritisnite **CLEAR** za ponovni unos.

Reprodukcija nasumičnim odabirom **ACD** **WMA** **MP3**

Tijekom reprodukcije ili u stop modusu, pritisnite **RANDOM** za reprodukciju nasumičnim odabirom. Pritisnite ponovo **RANDOM** za povratak na normalnu reprodukciju.

Označavanje omiljene scene **DVD** **DivX**

Na disku možete označiti mjesto na koje se potom možete vratiti. Na željenom mjestu jednostavno pritisnite **MARKER**. Na ekranu će se kratko pojaviti ikona znaka (markera). Ponovite postupak za postavljanje novog znaka, može se postaviti najviše devet oznaka.

Položaje isto tako možete pozivati ili brisati. Pritisnite **SEARCH** i prikazat će se [Marker Search] izbornik. Koristite **◀▶** za odabir željene oznake u izborniku, a zatim pritisnite **ENTER** za pozivanje položaja ili **CLEAR** za brisanje položaja.

Memoriranje zadnje scene **DVD** **ACD**

Ovaj uređaj memorira zadnju scenu zadnjeg gledanog diska. Zadnja scena ostaje u memoriji čak i kada izvadite disk iz player-a ili ako isključite uređaj. Ako umetnete disk koji sadrži zadnju memoriranu scenu, automatski će se pozvati ta scena.

Zaštita ekrana

Zaštita ekrana (screen saver) se pojavljuje kada uređaj ostavite u stop načinu rada otprilike pet minuta. Nakon što se zaštita ekrana prikazuje pet minuta uređaj će se automatski isključiti.

Miješani disk - DivX, MP3/WMA i JPEG

Kada se reproducira disk koji na sebi sadrži DivX, MP3/WMA i JPEG datoteke, pritiskom na **TITLE** možete odabrati izbornik za datoteke koje želite reproducirati.

Reprodukcija DivX filmske datoteke

	TIPKA
1 Otvorite poklopac diska:	OPEN(▲)
2 Umetnite disk:	-
3 Zatvorite poklopac diska:	-
4 Odaberite filmsku datoteku u izborniku:	▲▼, MENU
5 Pokrenite reprodukciju:	▶ PLAY
6 Za zaustavljanje reprodukcije:	■ STOP

Reprodukcija DivX filmske datoteke - što još možete učiniti**Mijenjanje znakova postavljenih za pravilan prikaz DivX® titla**

Pritisnite i držite **SUBTITLE** 3 sekunde tijekom reprodukcije. Pojavit će se kod za jezik. Pritisnite **◀▶** za odabir drugog koda za jezik sve dok se ne prikaže pravilan titl, a zatim pritisnite **ENTER**.

Zahtjevi u odnosu na DivX datoteke

Kompatibilnost DivX datoteke s ovim player-om ograničena je prema sljedećem:

- Moguća veličina rezolucije: 720x576 (Š x V) piksela.
- Nazivi DivX datoteka i titla su ograničeni na 45 znakova.
- Ekstenzije DivX datoteka: ".avi", ".mpg", ".mpeg"
- DivX titlovi koji se mogu reproducirati: SubRip (.srt / .txt), SAMI (.smi), SubStation Alpha(.ssa/.txt), MicroDVD (.sub/.txt), VobSub(.sub) SubViewer 2.0 (.sub/.txt), TMPlayer(.txt), DVD Subtitle System (.txt).
- Kodek format koji se može reproducirati: "DIVX3.xx", "DIVX4.xx", "DIVX5.xx", "MP43", "3IVX"
- U uređaju se podržava samo funkcija za reprodukciju s DivX 6.0.
- Audio format koji se može reproducirati: "Dolby Digital", "PCM", "MP3", "WMA"
- Frekvencija uzorka: unutar 8 - 48 kHz (MP3), unutar 32 - 48 kHz (WMA)
- Bit brzina: unutar 8 - 320 kbps (MP3), unutar 32 - 192 kbps (WMA), manje od 4Mbps (DivX file)
- CD-R/RW, DVD±R/RW format: ISO 9660
- Najviše datoteka/foldera: Manje od 600 (ukupni broj datoteka i foldera)

Slušanje glazbenog diska ili datoteke

	TIPKA
1 Otvorite poklopac diska:	OPEN (▲)
2 Umetnite disk:	-
3 Zatvorite poklopac diska:	-
4 Odaberite glazbu u izborniku:	▲▼, MENU
5 Pokrenite reprodukciju:	▶ PLAY
6 Zaustavite reprodukciju:	■ STOP

Slušanje glazbenog diska ili datoteke - što još možete učiniti

Kreiranje vašeg vlastitog programa

Sadržaj diska možete reproducirati prema redosljedu koji vi želite tako da uredite redosljed glazbe na disku. Za dodavanje glazbe na popis programa, pritisnite **PROG.** da otvorite modus za uređivanje programa (⊕ znak se pojavljuje u izborniku). Odaberite željenu glazbu na popisu [List], a zatim pritisnite **ENTER** da dodate glazbu na popis programa. Odaberite glazbu na popisu programa, a zatim pritisnite **ENTER** za početak programirane reprodukcije. Za brisanje glazbe s popisa programa, odaberite glazbu koju želite obrisati, a zatim pritisnite **CLEAR** u modusu uređenja programa. Za brisanje sve glazbe s popisa programa, odaberite [Clear All] (Obriši sve), a zatim pritisnite **ENTER** u modusu uređenja programa. Program je obrisani kada se disk izvadi iz uređaja ili se uređaj isključi.

Prikaz informacije o datoteci (ID3 TAG)

Tijekom reprodukcije MP3 datoteke koja sadrži informaciju o datoteci, informaciju možete prikazati ako više puta pritisnete **DISPLAY**. Ako datoteka ne sadrži ID3-Tag informaciju, Na ekranu će se prikazati [No ID3 TAG].

Zahtjevi u odnosu na MP3/WMA glazbene datoteke

Kompatibilnost MP3/WMA s ovim uređajem je ograničena prema sljedećem:

- Ekstenzija datoteka: “.mp3”, “.wma”
- Frekvencija uzorka: unutar 8 - 48 kHz (MP3), unutar 32 - 48kHz (WMA)
- Bit brzina: unutar 8 - 320kbps (MP3), unutar 32 - 192kbps (WMA)
- CD-R/RW, DVD±R/RW format: ISO 9660
- Najviše datoteka/foldera: Manje od 600 (ukupni broj datoteka i foldera)

Gledanje foto datoteka

	TIPKA
1 Otvorite poklopac diska:	OPEN (▲)
2 Umetnite disk:	-
3 Zatvorite poklopac diska:	-
4 Odaberite foto datoteku u izborniku:	▲▼, MENU
5 Prikažite odabranu datoteku na punom ekranu:	▶ PLAY
6 Za povratak u izbornik:	■ STOP

Gledanje foto datoteka - što još možete učiniti

Gledanje foto datoteka kao slide prikaz

Upotrijebite ▲▼◀▶ da jače osvijetlite (☐) ikonu, a zatim pritisnite **ENTER** za pokretanje slide prikaza. Brzinu slide prikaza možete mijenjati pomoću ◀▶ kada je jače osvijetljena (☐) ikona.

Preskakanje na sljedeći/prethodni foto

Pritisnite **SKIP (◀◀ ili ▶▶)** za gledanje sljedeće/prethodne fotografije.

Okretanje fotografije

Upotrijebite ▲▼ za okretanje fotografije na punom ekranu u smjeru kretanja sata ili obrnuto tijekom gledanja fotografija na punom ekranu.

Pauziranje slide prikaza

Pritisnite **PAUSE/STEP (||)** za pauziranje slide prikaza. Pritisnite **PLAY (▶)** za nastavak slide prikaza.

Slušanje glazbe tijekom slide prikaza

Tijekom slide prikaza možete slušati glazbu, ako disk sadrži na sebi zajedno glazbene i foto datoteke. Upotrijebite ▲▼◀▶ da jače osvijetlite (☐) ikonu, a zatim pritisnite **ENTER** da pokrenete slide prikaz.

Gledanje uvećane fotografije

Tijekom gledanja fotografije na punom ekranu, više puta pritisnite **ZOOM** kako biste odabrali modus povećanja. Kroz uvećanu fotografiju se možete kretati pomoću ▲▼◀▶ tipki. Za izlazak pritisnite **CLEAR**.

Zahtjevi u odnosu na foto datoteku

Kompatibilnost JPEG datoteke s ovim uređajem je ograničena prema sljedećem:

- Ekstenzije datoteke: “.jpg”
- Veličina fotografije: Preporučuje se manja od 2MB
- CD-R/RW, DVD±R/RW format: ISO 9660
- Najviše datoteka/foldera: Manje od 600 (ukupni broj datoteka i foldera)

Kodovi jezika

Poslužite se ovim popisom za unos željenog jezika za sljedeća početna podešavanja: Disk audio, Disk titl, Disk izbornik.

Jezik	Kod	Jezik	Kod	Jezik	Kod	Jezik	Kod	Jezik	Kod	Jezik	Kod
Afarski	6565	Hrvatski	7282	Hauski	7265	Lingalski	7678	Kečuanski	8185	Tadžikijski	8471
Afrikaanski	6570	Češki	6783	Hebrejski	7387	Litvanski	7684	Reto-romanski	8277	Tamilski	8465
Albanski	8381	Danski	6865	Hindi	7273	Makedonski	7775	Rumunjski	8279	Teluški	8469
Ameharski	6577	Nizozemski	7876	Mađarski	7285	Malagaški	7771	Ruski	8285	Tajski	8472
Arapski	6582	Engleski	6978	Islandski	7383	Malajski	7783	Samoanski	8377	Tonga	8479
Armenski	7289	Esperanto	6979	Indonezijski	7378	Malajalaski	7776	Sanskrit	8365	Turski	8482
Asameški	6583	Estonki	6984	Interlingua	7365	Maorski	7773	Škotsko galski	7168	Turkmenski	8475
Ajmarski	6588	Faroaski	7079	Irski	7165	Maratski	7782	Srpski	8382	Tviski	8487
Azerbejdžanski	6590	Fidžijski	7074	Talijanski	7384	Moldavski	7779	Srpsko-hrvatski	8372	Ukrajinski	8575
Baškirski	6665	Finski	7073	Japanski	7465	Mongolski	7778	Šonski	8378	Urdski	8582
Baski	6985	Francuski	7082	Kanadski	7578	Naurski	7865	Sindi	8368	Uzbeški	8590
Bengalski, Bangla	6678	Frizijski	7089	Kašmirski	7583	Nepalski	7869	Singaleski	8373	Vijetnamski	8673
Butanski	6890	Galijski	7176	Kazački	7575	Norveški	7879	Slovački	8375	Volapski	8679
Biharski	6672	Gruzijski	7565	Kirgijski	7589	Orijski	7982	Slovenski	8376	Velški	6789
Bretonski	6682	Njemački	6869	Korejski	7579	Pandžabi	8065	Španjolski	6983	Volofski	8779
Bugarski	6671	Grčki	6976	Kurdski	7585	Paštu, Pušto	8083	Sudanski	8385	Ksosaški	8872
Burmski	7789	Grenlandski	7576	Laotski	7679	Perzijski	7065	Svahili	8387	Jidiš	7473
Bjeloruski	6669	Guaranski	7178	Latinski	7665	Poljski	8076	Švedski	8386	Jorupski	8979
Kineski	9072	Gudžaratski	7185	Latvijski, Letonski	7686	Portugalski	8084	Tagaloski	8476	Zulu	9085

Kodovi područja

Odaberite kod područja s popisa.

Područje	Kod	Područje	Kod	Područje	Kod	Područje	Kod	Područje	Kod
Afganistan	AF	Kostarika	CR	Grenland	GL	Maldivi	MV	Paragvaj	PY
Argentina	AR	Hrvatska	HR	Hong Kong	HK	Meksiko	MX	Filipini	PH
Australija	AU	Češka Republika	CZ	Mađarska	HU	Monako	MC	Poljska	PL
Austrija	AT	Danska	DK	Indija	IN	Mongolija	MN	Portugal	PT
Belgija	BE	Ekvador	EC	Indonezija	ID	Maroko	MA	Rumunjska	RO
Butan	BT	Egipat	EG	Izrael	IL	Nepal	NP	Ruska Federacija	RU
Bolivija	BO	El Salvador	SV	Italija	IT	Nizozemska	NL	Saudijska Arabija	SA
Brazil	BR	Etiopija	ET	Jamajka	JM	Nizozemski Antili	AN	Senegal	SN
Kambodža	KH	Fidži	FJ	Japan	JP	Novi Zeland	NZ	Singapur	SG
Kanada	CA	Finska	FI	Kenija	KE	Nigerija	NG	Slovačka Republika	SK
Čile	CL	Francuska	FR	Kuvajt	KW	Norveška	NO	Slovenija	SI
Kina	CN	Njemačka	DE	Libija	LY	Oman	OM	Južna Afrika	ZA
Kolumbija	CO	Velika Britanija	GB	Luksemburg	LU	Pakistan	PK	Južna Koreja	KR
Kongo	CG	Grčka	GR	Malezija	MY	Panama	PA	Španjolska	ES

Otklanjanje poteškoća

Simptom	Uzrok	Ispravljanje
Nema el. napajanja.	Električni kabel je iskopčan.	Ukopčajte dobro utikač električnog kabela u zidnu utičnicu.
	Baterija je ispražnjena.	Napunite bateriju.
Napajanje je uključeno, ali uređaj ne radi.	Nema umetnutog diska.	Umetnite disk.
Nema slike.	TV nije postavljen da prima signal s uređaja.	Odaberite odgovarajući modus video ulaza na TV-u.
	Video kabel nije dobro priključen.	Dobro priključite video kabel.
Nema zvuka.	Priključena oprema preko audio kabela nije postavljena da prima signal s uređaja.	Odaberite pravilan modus ulaza za audio pojačalo.
	Glasnoća je postavljena na najmanju razinu.	Podesite glasnoću pomoću upravljača za glasnoću.
	AUDIO opcije su postavljene na pogrešan položaj.	Postavite AUDIO postavke na pravilne položaje.
Uređaj ne počinje s reprodukcijom.	Umetnut je disk koji se ne može reproducirati.	Umetnite disk koji se može reproducirati. (Provjerite vrstu diska i regionalni kod.)
	Postavljen je prag ocjene za reprodukciju.	Promijenite visinu ocjene za reprodukciju.
Daljinski upravljač ne radi pravilno.	Daljinski upravljač nije usmjeren prema senzoru za daljinski na uređaju.	Usmjerite daljinski upravljač prema senzoru na uređaju.
	Daljinski upravljač je predaleko u odnosu na uređaj.	Daljinski upravljač koristite na manjoj udaljenosti u odnosu na uređaj.

Specifikacije

Općenito

Potrebno električno napajanje	DC 12V
Potrošnja električne snage	12W
Dimenzije (Približno)	202 x 42.5 x 167 mm (Š x V x D)
Neto težina (Približno)	0.78kg
Radna temperatura	5 °C do 40 °C
Radna vlažnost	5 % do 90 %
Laser	Poluvodički laser
Sustav signal	PAL

Priključci

Audio/Video izlaz	Ø 3,5mm mini priključak x 1
- Video: 1.0 V (p-p), 75 Ω, sync negativno	
- Audio: 1.5 Vrms (1 KHz, 0 dB)	
Priključak za slušalice	Ø 3,5 mm stereo mini priključak x 1

LCD (Displej od tekućeg kristala)

Veličina ploče	Širina 7 inča (dijagonala)
Sustav projekcije	R.G.B. pruga
Sustav pogona	TFT aktivni matrix
Rezolucija	480 x 234 (WQVGA)

Dodaci

- Audio/Video adapter
- AC adapter (MPA-630)
- Automobilski adapter (DPDC1)
- Daljinski upravljač
- Baterija za daljinski upravljač (Litij baterija)

Izvedba i specifikacije su podložne promjenama bez prethodne obavijesti.



SRPSKI

DP450 / DP450P / DP450R



P/NO : MFL61857015



OPREZ
NE OTVARAJTE, RIZIK OD
STRUJNOG UDARA



OPREZ: DA BISTE SMANJILI RIZIK OD STRUJNOG UDARA, NEMOJTE DA UKLANJATE POKLOPAC (ILI ZADNJU STRANU) OVOG UREĐAJA. UNUTRA NEMA DELOVA KOJE SAM KORISNIK MOŽE DA POPRAVLJA. ZA POPRAVKU SE OBRATITE KVALIFIKOVANOM OSOBLJU SERVISA.



Simbol munje unutar jednakostraničnog trougla upozorava korisnika na prisustvo opasnog neizolovanog napona unutar proizvoda koji može biti dovoljan da stvori rizik od strujnog udara.



Uzvičnik unutar jednakostraničnog trougla upozorava korisnika na važne instrukcije o radu i održavanju (servisiraju) koje se mogu naći u uputstvu koje prati uređaj

UPOZORENJE: DA BISTE SPREČILI POJAVU POŽARA ILI STRUJNI UDAR, NE IZLAŽITE OVAJ UREĐAJ KIŠI ILI VLAGI.

UPOZORENJE: Nemojte instalirati ovu opremu u nekom skućenom prostoru kao što su na primer police za knjige ili u nekim sličnim elementima.

OPREZ: Nemojte da blokirate otvore za ventilaciju. Instalirajte prema uputstvima datim od strane proizvođača. Slotovi i otvori na kućištu postoje zbog ventilacije da bi se omogućio pouzdani rad uređaja i da bi se zaštitio od pregrevanja. Otvori ne treba nikada da se blokiraju postavljanjem uređaja na krevet, kauč, tepih ili ostale slične površine. Uređaj ne treba da se stavlja u ormarije ili ugradne police sve dok se ne obezbedi pravilna ventilacija ili dok se ne ispune svi zahtevi prema instrukcijama proizvođača.

UPOZORENJE: Ovaj uređaj koristi laserski sistem.

Da biste osigurali pravilnu upotrebu ovog proizvoda, molimo vas da pažljivo pročitate ovo uputstvo za upotrebu i da ga čuvate ako zatreba. Za održavanje uređaja, kontaktirajte ovlašćeni servis centar. Korišćenje upravljača, regulatora ili postupaka sa performansama drugačijim od

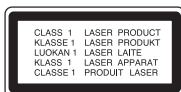

2

onih koje su ovde opisane mogu dovesti do opasnog izlaganja radijaciji. Da biste sprečili direktno izlaganje laserskim zracima, ne pokušavajte da otvarate kućište. Ako se ono otvori onda se izlažete opasnoj radijaciji lasera. NE GLEDajte DIREKTNO U LASERSKI ZRAK.

UPOZORENJE: Aparat ne treba da se izlaže vodi (kapanju ili prskanju), a ne treba ni da se na njega postavljaju predmeti sa vodom, kao što su vaze.

OPREZ

- Ventilacija ne treba da se ometa pokrivanjem otvora za ventilaciju predmetima kao što su novine, stolnjaci, zavese itd.
- Na aparat ne treba da se stavljaju izvori otvorenog plamena, kao što su na primer sveće.
- Iskorišćene baterije treba da se odlažu bezbedno i ne smeju da se pale. Treba da vodite računa o svojoj okolini u vezi odlaganja baterija.
- Aparat koristite samo u predelima sa tropskom ili umerenom klimom.
- Prekomeran zvučni pritisak sa slušalica za uši ili onih na glavi može da dovede do gubitka sluha.
- Baterije ne treba da se izlažu ekstremnoj temperaturi kao što su na primer direktno sunce, vatra ili slično.
- Zbog vaše sigurnosti nemojte da vadite baterije koje su ugrađene u uređaj. Ako treba da zamenite baterije, odnesite uređaj u najbliži ovlašćeni LG Electronics servis ili do ovlašćenog distributera za pomoć u vezi toga.

UPOZORENJE koje se odnosi na električni kabl
Za većinu uređaja se preporučuje da se povežu prema električnom kolu koje im je namenjeno;

tj. jedna utičnica treba da napaja samo taj uređaj i da nema dodatnih priključaka ili kola koja se granaju. Da biste bili sigurni u vezi ovoga, proverite na strani sa specifikacijama u ovom uputstvu za rukovanje. Ne preopterećujte zidne utičnice. Preopterećene, rasklimane ili oštećene utičnice, produžni nastavci, iskrzani električni kablovi, oštećene ili naprsle izolacije i slična oštećenja su opasni. Bilo koje od ovih stanja može dovesti do električnog udara ili požara. Zato povremeno proverite kabl vašeg uređaja, i ako njegov izgled ukazuje na oštećenje ili popuštanje u smislu kvaliteta, isključite ga, i nemojte koristiti uređaj, a kabl neka vam zameni ovlašćeni servis centar.

Zaštite električni kabl od fizičkog ili mehaničkog lošeg postupanja sa njim, kao što su: uvrtnje, uvijanje, priklještenje, zatvaranje vrata preko njega ili gaženja po njemu. Obratite posebnu pažnju na priključke, utičnice na zidu i mesto gde kabl izlazi iz uređaja. Da biste isključili uređaj sa napajanja, izvucite utikač iz utičnice. Kada instalirate uređaj, obezbedite da je priključak lako dostupan.

Odlaganje vašeg starog uređaja



1. Kada se na uređaju nalazi ovaj simbol sa precrtanom kantom za đubre, to onda znači da proizvod podleže evropskim smernicama European Directive 2002/96/EC.
2. Svi električni i elektronski proizvodi treba da se odlažu posebno od gradskog smeća, na mestima koja su označena od strane države ili lokalnih vlasti.
3. Pravilno odlaganje vaših starih uređaja će pomoći sprečavanju eventualnih negativnih posledica na okolinu i ljudsko zdravlje.
4. Za detaljnije informacije o odlaganju starih uređaja, molimo vas da kontaktirate vaše gradske vlasti, komunalnu službu ili prodavnicu u kojoj ste kupili svoj uređaj.









Ovaj uređaj je proizveden u skladu sa EMC direktivom 2004/108/EC i direktivom niskog napona 2006/95/EC.

Predstavnik za Evropu:
LG Electronics Service Europe B.V.
Veluwezoom 15, 1327 AE Almere, The Netherlands
(Tel : +31-036-547-8940)

Sadržaj

Vrste diskova koji se mogu puštati	3
Baterije koje se mogu puniti	3
Glavni deo uređaja	4
Daljinski upravljač	5
Povezivanje napajanja	6
Povezivanje uređaja	7
Podešavanje jezika	8-9
Prikaz informacija o disku	9
Reprodukcija diska	10-11
Reprodukcija DivX filma	11
Slušanje muzičkog diska ili muzičkih fajlova	12
Prikaz photo fajlova	12
Kodovi jezika	13
Kodovi regiona	13
Pronalaženje i rešavanje problema	14
Specifikacije	14

Vrste diskova koji se mogu puštati

Tip	Logo
DVD-VIDEO: Diskovi sa filmovima koji se mogu kupiti ili iznajmiti.	
DVD-R: Video mod i samo oni koji su finalizirani	
DVD-RW: VR mod, Video mod i samo oni koji su finalizirani	
DVD+R: Samo video mod	
DVD+RW: Samo video mod	
Audio CD: Muzički diskovi ili CD-R/CD-RW u muzičkom CD formatu koji se mogu kupiti.	

Ovaj uređaj može da reprodukuje DVD±R/RW i CD-R/RW diskove koji sadrže audio naslove, DivX, MP3, WMA i/ili JPEG fajlove. Neki od DVD±RW/DVD±R ili CD-RW/CD-R diskova ne mogu da se reprodukuju na ovom uređaju usled uslova kvaliteta snimanja, fizičkih uslova na disku, ili karakteristika uređaja za snimanje i autorskog softvera.

Proizvedeno pod licencom kompanije Dolby Laboratories. "Dolby" i dvostruki D simbol su registrovane trgovačke marke kompanije Dolby Laboratories.

"DVD Logo" je registrovana trgovačka marka korporacije za licenciranje DVD formata i logotipa (DVD Format/Logo Licensing Corporation).

O simbolu  na displeju

Simbol "  " se može pojaviti na displeju na vašem TV ekranu za vreme rada i pokazuje da funkcija objašnjena u ovom uputstvu nije dostupna na tom specifičnom disku.

Regionalni kodovi

Ovaj uređaj ima regionalni kod kao što je odštampano na poledini. Na njemu mogu da se puštaju samo DVD diskovi koji imaju istu oznaku ili oznaku «ALL».

- Većina DVD diskova ima globus sa jednim ili više brojeva jasno vidljivim na omotu. Ovaj broj mora da bude isti kao regionalni kod vašeg uređaja, inače nećete moći emitovati taj disk.
- Ako pokušate da emitujete DVD sa različitim regionalnim kodom od onog koji ima vaš plejer, na TV ekranu se pojavljuje poruka da proverite kod regiona «Check Regional Code».

Autorska prava

Zakonom je zabranjeno kopirati, emitovati, prikazivati, emitovati preko kablovske televizije, prikazivati javno ili iznajmljivati bez dozvole materijal zaštićen autorskim pravima. Ovaj proizvod karakteriše funkcija zaštite autorskih prava koju je razvio Macrovision. Signali zaštite autorskih prava su snimljeni na nekim diskovima. Kada snimate ili emitujete ove diskove, pojaviće se smetnje u slici. Ovaj proizvod ima ugrađenu tehnologiju zaštite autorskih prava zaštićene američkim patentima i drugim pravima na intelektualnu svojinu. Korišćenje ove tehnologije zaštite autorskih prava mora biti odobreno od strane korporacije Macrovision i namenjeno je samo za kućnu i drugu ograničenu upotrebu, ukoliko nije drugačije odobreno od strane te korporacije. Obrnuti inženjering ili rastavljanje je zabranjeno.

Baterije koje se mogu puniti

- Unutrašnja baterija za višekratnu upotrebu vam daje mogućnost da nosite uređaj sa sobom i da gledate fotografije i bez povezivanja uređaja kablom.
- Unutrašnja baterija za višekratnu upotrebu se puni samo kada se uređaj isključi, a ispravljač (AC adapter) uključen u utičnicu.
- Punjenje se zaustavlja ako uključite uređaj.
- Punjenje traje oko 2 sata i 30 minuta.
- Trajanje baterije: približno 2 sata i 30 minuta. Trajanje baterije varira zavisno od stanja baterije, radnog statusa i uslova okoline, i maksimalno moguće vreme rada iznosi do 3 sata.
- Indikator baterije je crvene boje za vreme punjenja baterije. Kada se punjenje završi, indikator prelazi u zelenu boju.
- Ako je preostalo vreme baterije nekoliko minuta, na ekranu će treperiti "  ".

Glavni deo uređaja

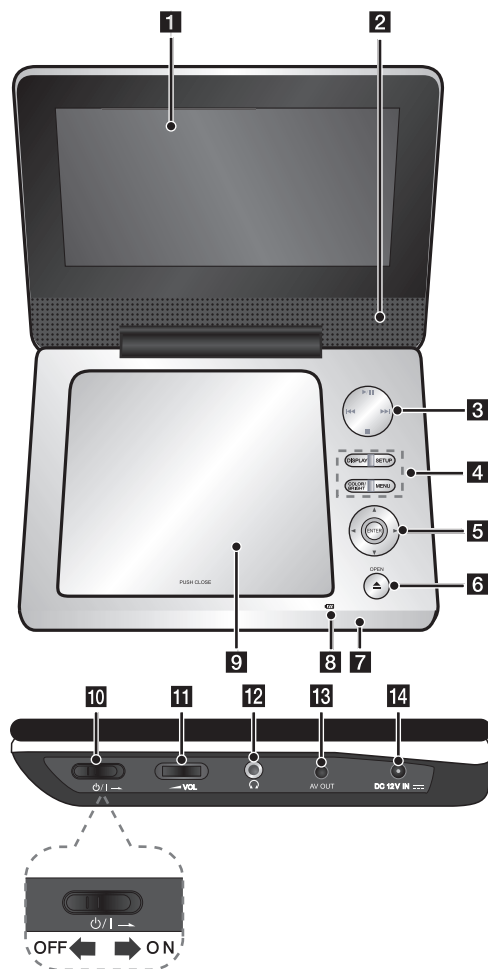

4

1 LCD ekran

2 Zvučnici

3 Dugmad za kontrolu reprodukcije

- ▶ (Play) / ⏸ (Pause): Započinje plejbek. Privremeno pauzira reprodukciju, a ako želite da izadete iz moda pauze, pritisnite to dugme ponovo.
- (Stop): Zaustavlja reprodukciju.
- ◀◀ (Skip): Pretraga unazad* ili povratak na početak tekućeg poglavlja ili trake, ili povratak na prethodno poglavlje ili traku.
- ▶▶ (Skip): Pretraga unapred* ili prelazak na sledeće poglavlje ili traku.

* Pritisnite i zadržite dugme oko dve sekunde.

4 Dugmad za funkcije

- DISPLAY: Pristupa displeju na ekranu.
- SETUP: Pristupa meniju za podešavanje ili ga uklanja.
- COLOR/BRIGHT*: Prikazuje meni Brightness or Color (osvetljenje i boje) za LCD displej.
- MENU: Pristupa meniju na DVD disku.

* Da biste podesili boju ili osvetljenost LCD displeja, pritisnite COLOR/BRIGHT na glavnom delu uređaja da bi se pojavio meni Brightness or Color, a zatim koristite dugmad ◀ / ▶ da biste postavili vrednosti. Pritisnite ENTER da biste potvrdili to što ste podesili.

5 Dugmad za kontrolu menija

- ◀ ▶ ▲ ▼ (levo/desno/gore/dole): Selektuju neku od stavki iz menija.
- ENTER: Potvrđuje ono što je selektovano u meniju.

6 OPEN (▲): Otvara poklopac diska.

7 Senzor za daljinski upravljač: Usmerite daljinski upravljač na ovaj senzor.

8 Punjač baterije i indikator napajanja

- Indikator baterije je crvene boje za vreme punjenja baterije, a kada se punjenje završi, on prelazi u zelenu boju. (Pogledajte na strani 3 za detalje.)
- Indikator prelazi u zelenu boju nekoliko sekundi nakon isključenja uređaja.

9 Poklopac diska

10 ⏻/⏻ (Prekidač): Uključuje i isključuje uređaj (ON i OFF).

Napomena: Da bi radio uređaj, potrebno je da prekidač bude postavljen na ON.

11 ◀ VOL (Jačina zvuka): Za podešavanje jačine zvuka ugrađenih zvučnika i slušalica.

12 🎧 (Priključak za slušalice): Ovde uključite sluša.

13 AV OUT: Povežite na TV sa video i audio ulazima.

14 DC 12V IN: Ovde priključite naizmenični AC adapter ili ispravljač automobila.

I

P

A

S

A

d

Daljinski upravljač

Napomena: Da bi ovaj uređaj radio preko daljinskog upravljača, potrebno je da prekidač bude postavljen na ON. (pogledajte o tome na str. 4)

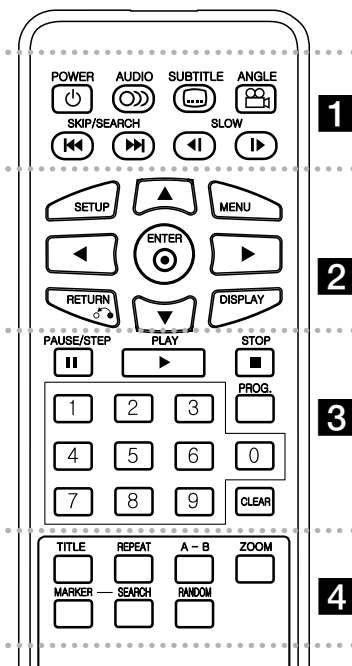

POWER (⏻): Uključuje i isključuje uređaj (ON i OFF).

AUDIO (🔊): Bira audio jezik ili kanal.

SUBTITLE (📄): Bira jezik za titl.

ANGLE (📷): Bira ugao DVD kamere ako je dostupan.

SKIP/SEARCH (⏮ / ⏭): Pretraga* unazad/unapred. Prelazak na sledeće ili prethodno poglavlje/traku.

* Pritisnite i zadržite ovo dugme oko dve sekunde.

SLOW (⏪ / ⏩): Usporena reprodukcija unazad/unapred.

SETUP: Pristupa meniju za podešavanje ili ga uklanja.

MENU: Pristupa meniju na DVD disku.

▲▼◀▶: Za kretanje kroz meni.

ENTER (⊙): Potvrđuje selekciju u meniju.

RETURN (↶): Pritisnite da biste se vratili unazad u meniju ili da biste izašli iz menija.

DISPLAY: Pristupa displeju na ekranu.

PAUSE/STEP (⏸): Privremeno pauzira reprodukciju / pritisnite više puta za reprodukciju kadar po kadar.

PLAY (▶): Započinje reprodukciju.

STOP (■): Zaustavlja reprodukciju.

Numerisana dugmad: Selektuje numerisane opcije iz menija.

PROG.: Ulaz u mod za unošenje programa.

CLEAR: Briše broj trake sa programske liste ili oznaku (marker) sa menija Marker Search.

TITLE: Pristup meniju naslova diska.

REPEAT: Ponavlja poglavlje, traku, naslov ili sve.

A-B: Ponavljanje nekog dela.

ZOOM: Uvećava video sliku.

MARKER: Markira bilo koje mesto za vreme reprodukcije.

SEARCH: Prikazuje meni [Marker Search].

RANDOM: Trake se reprodukuju prema slučajnom redosledu.

Postavljanje baterije u daljinski upravljač

Zahvatite okvir držača baterije, a zatim povucite pokretni poklopac da biste izvukli držač baterije. Namestite bateriju sa + oznakom u istom pravcu kao što je na držaču baterije. Namestite držač sa baterijom u daljinski upravljač i proverite da li je do kraja gurnut.

- U daljinskom upravljaču treba da se koriste mikro litijumske baterije od 3V kao što su CR. 2025 ili ekvivalentne.
- Postupajte sa baterijom u skladu sa lokalnim zakonima. Ne izlažite je vatri.

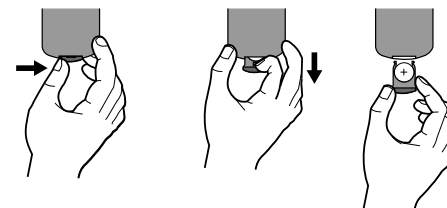

Upozorenje za litijumske baterije koje se mogu menjati

- Postoji opasnost od eksplozije ako se baterija nepravilno menja.
- Menjajte samo istom vrstom baterija.
- Važi dodatno upozorenje ako sami korisnici menjaju bateriju.

Upozorenje: Ako se nasilno postupa sa baterijom koja se koristi za ovaj uređaj, onda može doći do opasnosti od opekotina ili delovanja hemikalija. Nemojte da je dopunjavate, otvarate, spaljujete ili da je izlažete temperaturi iznad 100°C (212°F). Bateriju menjajte samo sa Panasonicovom baterijom Matsushita Elec. Ind. Co., Ltd., pod brojem CR. 2025. Upotreba drugih baterija može predstavljati rizik od vatre ili eksplozije. Bacite upotrebljenu bateriju. Čuvajte baterije od dece. Ne otvarajte ih i ne izlažite ih vatri.

Povezivanje napajanja

Priključivanje ispravljača

Priključite dostavljeni ispravljač (AC adapter) od uređaja do utičnice.

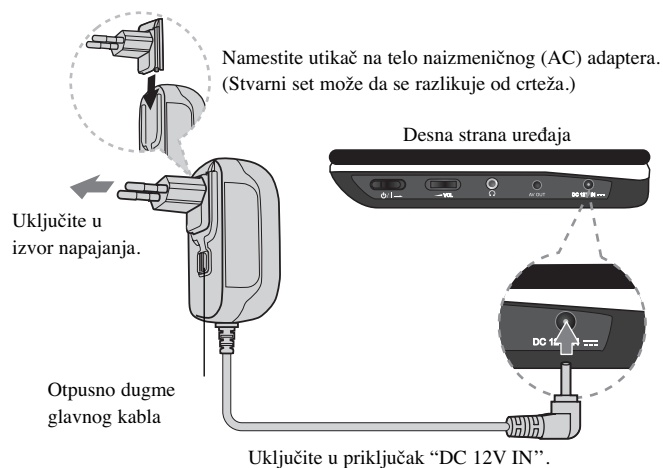

AC adapter (Ispravljač)

- Ovaj AC adapter radi na 100-240V ~1A 50/60Hz.
- Kontaktirajte nekog distributera električnih delova za pomoć pri izboru odgovarajućeg priključka naizmjeničnog adaptera (ispravljača) ili seta naizmjeničnog kabela.
- Proizvođač: NANJING WANLIDA TECHNOLOGY CO., LTD

Povežite ispravljač za automobil

Ovaj uređaj i njegov ispravljač za automobil su projektovani za vozila koja imaju 8.5-16 volti, negativno uzemljenih električnih sistema. To je standard većine vozila. Ako vaše vozilo ima drugačiji tip električnog sistema, onda se jednosmerni sistem napajanja (DC) ne može koristiti.

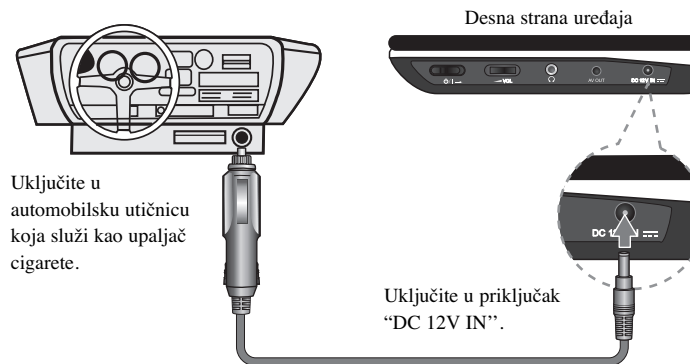

Ispravljač za automobil

- Ovaj ispravljač za automobil radi na jednosmernu struju DC 8.5-16V.
- Kontaktirajte nekog distributera električnih delova za pomoć pri izboru odgovarajućeg ispravljača za automobil.
- Proizvođač: NANJING WANLIDA TECHNOLOGY CO., LTD

Oprez

- Da biste sprečili električni udar i moguće oštećenje uređaja ili vozila, uvek prvo isključite ispravljač iz priključka koji služi kao upaljač za cigarete pre nego što isključite uređaj.
 - Ispravljač za automobil koristi osigurač za zaštitu od 3A i 250V.
 - Kada se startuje mašina, isključite ispravljač iz priključka koji služi kao upaljač za cigarete.
 - Nemojte da koristite uređaj kada vam je akumulator ispražnjen. Vršna struja sa generatora automobila može dovesti do toga da jednosmerni DC osigurač pregori.
 - Ako napon napajanja vozila padne za približno 10 volti, onda se može desiti da vaš uređaj ne radi ispravno.
 - Nemojte ostavljati uređaj na mestima gde temperatura prelazi 70°C (158°F) jer se uređaj može pokvariti.
- Tu se misli na primer:
- Na unutrašnjost automobila kada su prozori zatvoreni, a uređaj izložen direktnom suncu.
 - Blizu grejnih tela.

Povezivanje uređaja

Audio i video konekcije na vaš TV

Povežite AV OUT priključak uređaja sa odgovarajućim ulaznim priključcima na vašem TV-u kao što je dole prikazano.

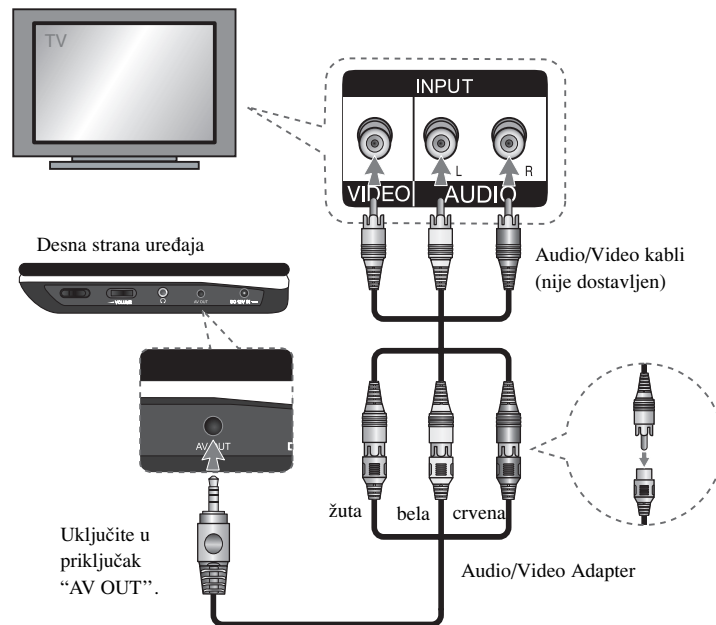

Podešavanje jezika

	DUGME
1 Za prikaz setup menija:	SETUP
2 Selektujte željenu opciju na prvom nivou:	▲▼
3 Pređite na drugi nivo:	▶
4 Selektujte željenu opciju na drugom nivou:	▲▼
5 Pređite na treći nivo:	▶
6 Za izmenu podešavanja:	▲▼ / ENTER

Podešavanje jezika - ostale mogućnosti

Kada uključite uređaj po prvi put (opciono)

Meni za izbor jezika će se pojaviti kada po prvi put uključite uređaj. Morate da odaberete neki od jezika da biste uopšte koristili uređaj. Koristite ▲▼◀▶ da biste odabrali jezik, a zatim pritisnite ENTER i pojaviće se meni za potvrdu. Koristite ◀▶ da biste selektovali [Enter], a zatim pritisnite ENTER.

Podešavanje jezika

Menu Language – Izaberite jezik za Setup meni i displej na ekranu.

Disc Audio/Subtitle/Menu – Izaberite jezik za Disc Audio/Subtitle/Menu

[Original]: Odnosi se na originalni jezik na kome je disk snimljen.

[Other]: Da biste odabrali neki drugi jezik, pritisnite numerisanu dugmad, a zatim i ENTER da biste uneli odgovarajući 4-cifreni digitalni broj prema kodnoj listi jezika (vidite stranu 13). Ako napravite grešku prilikom unošenja brojeva, pritisnite CLEAR da biste ih obrisali i ispravite to.

[Off] (za Disc Subtitle): Isključuje titl.

Podešavanje displej prikaza

TV Aspect – Odaberite koji ćete aspekt ekrana koristiti zavisno od oblika vašeg TV ekrana.

[4:3]: Selektujte kada je priključen TV sa standardnim odnosom stranica ekrana (4:3).

[16:9]: Selektujte kada je priključen TV sa širim prikazom ekrana (16:9).

Display Mode – Ako ste odabrali 4:3, biće potrebno da definišete kako želite da se na vašem TV-u prikažu programi i filmovi sa širokim prikazom ekrana.

[Letterbox]: Ovaj mod prikazuje široku sliku sa crnim trakama na vrhu i u dnu ekrana.

[Panscan]: Ovaj mod ispunjava slikom ceo 4:3 ekran, isecajući sliku tamo gde je to neophodno.

Audio podešavanja

DRC (Dynamic Range Control - Kontrola dinamičkog opsega) – Čini zvuk jasnijim i kada se jačina zvuka utiša (važi samo za Dolby Digital). Postavite na [On] da biste imali ovaj efekat.

Vocal – Postavite Vocal na On samo kada je pušten višekanalni karaoke DVD. Karaoke kanali na disku se miksuju u normalan stereo zvuk.

Podešavanje zaključavanja

Da biste koristili opcije zaključavanja morate da postavite opciju [Area Code].

Selektujte opciju [Area Code], a zatim pritisnite ▶. Unesite 4-cifrenu šifru, a zatim pritisnite ENTER. Unesite je još jednom i pritisnite ENTER da potvrdite.

Ako napravite grešku prilikom unošenja brojeva, pritisnite CLEAR da biste to ispravili.

Ako zaboravite šifru, vi možete da je resetujete. Prvo, izvadite disk iz uređaja. Prikažite setup meni, a zatim unesite 6-cifreni broj "210499" i šifra će biti obrisana.

Rating - Selektuje nivo ocenjivanja. Što je niži nivo, ocena je stroža. Selektujte [Unlock] da biste deaktivirali ocenu.

Password - Prvo izvadite disk iz uređaja.

[New]: Unesite novu 4-cifrenu šifru pomoću numerisanih dugmadi, a zatim pritisnite ENTER. Unesite šifru ponovo da biste je potvrdili.

[Change]: Unesite novu šifru dvaput posle unošenja tekuće šifre.

Area Code - Selektujte kod za geografsku oblast kao nivo ocene reprodukcije. To određuje od kog regiona se koriste standardi za ocenu DVD diskova, kontrolisanih od strane funkcije parental lock (vidite stranu 13).

Ostala podešavanja







DivX(R) VOD - Mi vam obezbeđujemo DivX® VOD (Video On Demand - Video na zahtev) registracioni kod koji vam omogućava da iznajmite ili kupite video baziran na DivX® VOD usluzi. Za više informacija, pogledajte sajt www.divx.com/vod. Pritisnite **ENTER** kada je osvetljena ikonica [Select] i pojaviće se registracioni kod. Svi preuzeti video snimci sa DivX® VOD mogu se puštati samo na ovom uređaju.

Prikaz informacija o disku

	DUGME
1 Pritisnite DISPLAY u toku reprodukcije:	DISPLAY
2 Selektujte neku stavku:	▲ ▼
3 Podesite Display meni:	◀ ▶ / ENTER
4 Da biste izašli odatle:	DISPLAY







Prikaz informacija o disku - ostale mogućnosti

Možete da selektujete neku od stavki pritiskanjem na **▲▼** i promenom ili selektovanjem postavke pritiskanjem na **◀▶**.

 1/6	Redni broj tekućeg naslova / Ukupan broj naslova
 5/42	Redni broj tekućeg poglavlja / Ukupan broj poglavlja
 0:13:45	Proteklo vreme reprodukcije
 1 ENG D D D 3/2, 1CH	Odabrani audio jezik ili kanal
 OFF	Odabrani titl
 1/1	Odabrani ugao / Ukupan broj uglova

Prikaz informacija o disku - šta još možete učiniti

Odeljak čiji naslov ima jedan od sledećih simbola odnosi se samo na disk ili fajl predstavljen tim simbolom.

 ALL	Svi diskovi i fajlovi	 ACD	Audio diskovi
 DVD	DVD i finalizirani DVD±R/RW	 MP3	MP3 fajlovi
 DivX	DivX fajlovi	 WMA	WMA fajlovi

Reprodukcija diska

	DUGME
1 Otvorite poklopac diska:	OPEN (▲)
2 Ubacite disk:	-
3 Zatvorite poklopac diska:	-
4 Da pustite disk:	▶ PLAY
5 Podesite jačinu zvuka:	VOLUME
6 Da zaustavite reprodukciju:	■ STOP

Reprodukcija diska - ostale mogućnosti

Zaustavljanje reprodukcije

Pritisnite **STOP** (■) u toku reprodukcije i uređaj snima zaustavno mesto zavisno od vrste diska. Na ekranu se kratko pojavljuje "■■■". Pritisnite **PLAY** (▶) da biste obnovili reprodukciju (od mesta scene). Ako ponovo pritisnete **STOP** (■) ili izvadite disk (na ekranu se pojavljuje "■"), uređaj će obrisati upamćeno mesto zaustavljanja. (■■■ =Obnavljanje mesta zaustavljanja, ■ =Kompletiranje zaustavljanja)
Mesto obnavljanja zaustavljanja može se obrisati kada se pritisne neko dugme (na primer: POWER, OPEN/CLOSE, itd.)

Reprodukcija DVD-ja koji imaju meni **DVD**

Danas većina DVD diskova ima menije koji se učitavaju pre reprodukcije filma. Kroz te menije možete da se krećete korišćenjem ▲▼◀▶ ili numerisanih dugmadi da biste naglasili neku od opcija. Pritisnite **ENTER** da biste selektovali to.

Reprodukcija DVD VR diskova

Na ovom uređaju mogu da se reprodukuju DVD-RW diskovi snimljeni u VR formatu (Video Recording). Kada ubacite neki DVD VR disk, pojavljuje se meni na ekranu. Koristite ▲▼ da biste selektovali naslov, a zatim pritisnite **PLAY** (▶). Da biste prikazali meni DVD-VR diska, pritisnite **MENU** ili **TITLE**. Neki od DVD-VR diskova su sa CPRM podacima sa DVD RECORDER-a. Uređaj ne podržava takvu vrstu diskova.

Preskakanje sledećeg/prethodnog poglavlja/trake/fajla **ALL**

Pritisnite **SKIP** (▶▶) da biste prešli na sledeće poglavlja/trake/fajla. Pritisnite **SKIP** (◀◀) da biste se vratili na početak tekućeg poglavlja/trake/fajla. Pritisnite dvaput **SKIP** (◀◀) da biste se vratili korak nazad na prethodno poglavlja/trake/fajla.

Pauza **ALL**

Pritisnite **PAUSE/STEP** (||) da biste napravili pauzu u toku reprodukcije. Pritisnite **PLAY** (▶) da biste nastavili reprodukciju.

Reprodukcija kadar po kadar (Frame-by-Frame playback) **DVD** **DivX**

Pritiskajte više puta **PAUSE/STEP** (||) da biste imali reprodukciju kadar po kadar.

Ponavljanje reprodukcije više puta **ALL**

Pritiskajte **REPEAT** više puta da biste selektovali neku od stavki da bi se ona ponovila. Tekući naslov, poglavlje ili traka će se reprodukovati iznova. Da biste se vratili na normalnu reprodukciju, pritisnite **REPEAT** da biste selektovali [Off].

Ubrzano premotavanje unapred ili unazad

DVD **DivX** **ACD** **WMA** **MP3**

Pritisnite i zadržite **SKIP** (◀◀ ili ▶▶) da biste imali brzu reprodukciju unapred ili unazad. Različite brzine reprodukcije možete imati pritiskanjem i držanjem dugmeta **SKIP** (◀◀ ili ▶▶). Pritisnite **PLAY** (▶) da biste nastavili reprodukciju normalnom brzinom.

Ponavljanje određenog dela (A-B) **DVD** **DivX** **ACD**

Pritisnite **A-B** na početku dela koji želite da se ponovi, a zatim i na kraju te sekcije. Taj deo koji ste označili će se kontinualno ponavljati. Da biste se vratili na normalnu reprodukciju, pritisnite **A-B** da biste selektovali [Off].

Izbor jezika titla **DVD** **DivX**

U toku reprodukcije, pritisnite više puta **SUBTITLE** (☑) da biste selektovali željeni jezik za titl.

Posmatranje iz različitog ugla **DVD**

Ako se na ekranu na trenutak pojavi indikator ugla, onda možete da odaberete različite uglove kamere višestrukim pritiskanjem na **ANGLE** (☞).

Da čujete različite audio opcije **DVD** **DivX**

U toku reprodukcije, pritisnite više puta **AUDIO** (☎) da biste prelazili između različitih dostupnih audio jezika, kanala ili metoda kodiranja.

Usporavanje reprodukcije **DVD** (**DivX**): samo unapred

U toku reprodukcije pritisnite **SLOW** (◀ ili ▶) da biste usporili reprodukciju unazad ili unapred. Različite brzine reprodukcije možete imati pritiskanjem i držanjem dugmeta **SLOW** (◀ ili ▶). Pritisnite **PLAY** (▶) da biste nastavili reprodukciju normalnom brzinom.

Posmatranje uvećane video slike **DVD** **DivX**

U toku reprodukcije ili pauze, pritisnite **ZOOM** da biste selektovali mod zumiranja. Kroz zumiranu sliku možete da se krećete pomoću dugmadi **▲▼◀▶**. Pritisnite **CLEAR** da biste izašli odatle.

(100% → 200% → 300% → 400% → 100%)

Prikaz menija naslova **DVD**

Pritisnite **TITLE** da biste prikazali meni naslova diska, ako je on dostupan.

Prikaz menija DVD diska **DVD**

Pritisnite **MENU** da biste prikazali meni diska, ako je on dostupan.

Početak reprodukcije u određeno vreme **DVD** **DivX**

Traži se startno mesto unesenog koda vremena. Pritisnite **DISPLAY**, a zatim selektujte ikonicu sata. Unesite vreme, a zatim pritisnite **ENTER**. Na primer, da biste pronašli scenu udaljenu 1 sat, 10 minuta i 20 sekundi unesite "11020", a zatim pritisnite **ENTER**. Ako unesete pogrešan broj, pritisnite **CLEAR** da biste mogli ponovo da ga upišete.

Reprodukcija prema slučajnom redosledu **ACD** **WMA** **MP3**

U toku reprodukcije ili u stop modu, pritisnite **RANDOM** da biste imali reprodukciju prema slučajnom redosledu. Pritisnite ponovo **RANDOM** da biste se vratili na normalnu reprodukciju.

Markiranje omiljene scene **DVD** **DivX**

Možete da markirate neko mesto na disku da biste se vratili na to isto mesto.

Jednostavno pritisnite **MARKER** na željenom mestu. Ikonica markera će se kratko pojaviti na ekranu. Ponovite da biste postavili najviše do devet markera.

Možete takođe da pozovete ili obrišete ta mesta. Pritisnite **SEARCH** i pojaviće se meni Marker Search. Koristite **◀** ili **▶** da biste selektovali željeni marker sa menija, a zatim pritisnite **ENTER** da biste pozvali to mesto ili **CLEAR** da biste ga obrisali.

Poslednje upamćena scena **DVD** **ACD**

Ovaj uređaj pamti poslednju scenu sa diska koji je gledan. Poslednja scena ostaje u memoriji čak i kada izvadite disk iz plejera ili kada isključite uređaj. Ako ubacite disk koji ima tu memorisanu scenu, ta scena se automatski poziva.

Screen Saver (Čuvar ekrana)

Screen saver se pojavljuje ako ostavite uređaj u zaustavnom Stop modu oko pet minuta. Posle prikazivanja Screen Saver-a u trajanju od pet minuta, uređaj se automatski sam isključuje.

Kombinovani disk – DivX, MP3/WMA i JPEG

Kada se reprodukuje disk koji sadrži DivX, MP3/WMA ili JPEG fajlove, tada možete da odaberete koje od njih želite da pustite pritiskom na **TITLE**.

Reprodukcija DivX filma

	DUGME
1 Otvorite poklopac diska:	OPEN (▲)
2 Ubacite disk:	-
3 Zatvorite poklopac diska:	-
4 Zatvorite nosač diska:	▲▼, MENU
5 Da pustite disk:	▶ PLAY
6 Da zaustavite reprodukciju:	■ STOP

Reprodukcija DivX filma - ostale mogućnosti**Promena seta karaktera za ispravan prikaz DivX® titla**

U toku reprodukcije pritisnite i zadržite **SUBTITLE** oko 3 sekundi. Pojaviće se kod jezika. Pritisnite **◀▶** da biste selektovali neki drugi jezički kod sve dok se ispravno ne prikaže titl, a zatim pritisnite **ENTER**.

Zahtevi DivX fajla

Kompatibilnost DivX diskova sa ovim plejerom je ograničena na sledeći način:

- Moguće rezolucije: u granicama 720x576 piksela (širina x visina).
- Nazivi fajlova na DivX disku i titla mogu da imaju do 45 karaktera.
- Ekstenzije DivX fajlova: ".avi", ".mpg", ".mpeg".
- Mogući formati prevoda (titla) DivX diska: SubRip(.srt/.txt), SAMI(.smi), SubStation Alpha(.ssa/.txt), MicroDVD(.sub/.txt), VobSub(.sub) SubViewer 2.0(.sub/.txt), TMPlayer(.txt), DVD Subtitle System (.txt).
- Kodek formati koji se mogu puštati: "DIVX3.xx", "DIVX4.xx", "DIVX5.xx", "MP43", "3IVX"
- Samo plejbek funkcija je podržana sa DivX 6.0 na ovom uređaju.
- Audio formati koji se mogu puštati: "Dolby Digital", "PCM", "MP3", "WMA".
- Frekvencija odmeravanja: u opsegu 8 - 48 kHz (MP3), i u opsegu 32 - 48kHz (WMA)
- Protok bita (Bit rate): u opsegu 8 - 320kbps (MP3), 32 - 192kbps (WMA), manje od 4Mbps (DivX fajl)
- Format CD-R/RW, DVD±R/RW diskova: ISO 9660
- Maksimalan broj fajlova/foldera: manji od 600 (ukupan broj fajlova i foldera)

Slušanje muzičkog diska ili muzičkih fajlova

	DUGME
1 Otvorite poklopac diska:	OPEN (▲)
2 Ubacite disk:	-
3 Zatvorite poklopac diska:	-
4 Odaberite neku muziku sa menija:	▲▼, MENU
5 Da pustite disk:	▶ PLAY
6 Da zaustavite reprodukciju:	■ STOP

Slušanje muzičkog diska ili muzičkih fajlova - ostale mogućnosti

Kreiranje vašeg sopstvenog programa

Možete da pustite sadržaj sa diska prema redosledu koji vi želite. Da biste dodali neku muziku sa programske listu, pritisnite **PROG.** da biste ušli u mod editovanja (uređivanja) programa (na meniju se pojavljuje oznaka ).

Odaberite željenu muziku sa spiska [List], a zatim pritisnite **ENTER** da biste dodali tu muziku na programsku listu. Izaberite neku muziku sa programske listu pa pritisnite **ENTER** da biste započeli programiranu reprodukciju. Da biste obrisali nešto sa programske listu, selektujte muziku koju želite da obrisete, a zatim pritisnite **CLEAR** u modu editovanja programa. Da biste obrisali svu muziku sa programske listu, selektujte [Clear All], a zatim pritisnite **ENTER** isto u modu editovanja programa. Program se briše kada se disk izvadi ili kada se uređaj isključuje.

Prikaz informacija o fajlu (ID3 TAG)

Dok se reprodukuje MP3 fajl koji sadrži informacije o fajlu, vi možete da prikazete tu informaciju pritiskanjem na **DISPLAY**.

Ako fajl nema ID3-Tag informaciju, na ekranu se pojavljuje No ID3 TAG.

Zahtevi MP3/WMA muzičkog fajla

Kompatibilnost MP3/WMA diskova sa ovim plejerom je ograničena na sledeći način:



- Ekstenzije fajlova: “.mp3”, “.wma”
- Frekvencija odmeravanja: u opsegu 8 - 48 kHz (MP3), i u opsegu 32 - 48kHz (WMA)
- Protok bita (Bit rate): u opsegu 8 - 320kbps (MP3), 32 – 192kbps (WMA)
- CD-R/RW, DVD±R/RW Format: ISO 9660
- Maksimalan broj fajlova/foldera: manji od 600 (ukupan broj fajlova i foldera)

Prikaz photo fajlova

	DUGME
1 Otvorite poklopac diska:	OPEN (▲)
2 Ubacite disk:	-
3 Zatvorite poklopac diska:	-
4 Odaberite neki photo fajl sa menija:	▲▼, MENU
5 Da prikazete odabrani fajl preko celog ekrana:	▶ PLAY
6 Da se vratite na meni:	■ STOP

Prikaz photo fajlova - ostale mogućnosti

Prikažite photo fajlove kao slajd šou

Koristite **▲▼◀▶** da biste označili ikonicu () , a zatim pritisnite **ENTER** da biste započeli slajd šou. Brzinu kojom se prikazuje slajd šou možete da promenite korišćenjem **◀▶** kada je naznačena ikonica ().

Prelazak na sledeći/prethodni photo fajl

Pritisnite **SKIP (◀◀ ili ▶▶)** da biste pogledali prethodni/sledeći photo fajl.

Rotiranje photo fajla

Koristite **▲▼** da biste rotirali photo fajl preko celog ekrana u smeru suprotnom od kretanja kazaljke na satu ili u smeru kretanja kazaljke na satu.

Slajd šou pauza

Pritisnite **PAUSE/STEP (||)** da biste napravili pauzu dok se prikazuje slajd šou.

Pritisnite **PLAY (▶)** da biste nastavili slajd šou.

Slušanje muzike dok se prikazuje slajd šou

Možete da slušate muziku dok se prikazuje slajd šou, ako disk sadrži i muzičke i photo fajlove. Koristite **▲▼◀▶** da biste označili ikonicu () , a zatim pritisnite **ENTER** da biste startovali slajd šou.

Posmatranje uvećane video slike

U toku prikaza photo fajlova preko celog ekrana, pritisnite **ZOOM** da biste selektovali mod zumiranja. Kroz zumiranu sliku možete da se krećete pomoću dugmadi **▲▼◀▶**. Pritisnite **CLEAR** da biste izašli odatle.

Zahtevi photo fajla

Kompatibilnost JPEG diska sa ovim plejerom je ograničena na sledeći način:

- Ekstenzije fajlova: “.jpg”
- Veličina photo fajla: preporučeno manje od 2MB
- Format CD-R/RW, DVD±R/RW diskova: ISO 9660
- Maksimalan broj fajlova/foldera: manji od 600 (ukupan broj fajlova i foldera)

Kodovi jezika

Koristite ovu listu da unesete željeni jezik za sledeća početna podešavanja: Disc Audio, Disc Subtitle, Disc Menu.

Jezik	Kod	Jezik	Kod	Jezik	Kod	Jezik	Kod	Jezik	Kod	Jezik	Kod
Afarski	6565	Hrvatski	7282	Hausa	7265	Lingala	7678	Quechua	8185	Tajik	8471
Afrički	6570	Češki	6783	Hebrejski	7387	Litvanski	7684	Rhaeto-Romance	8277	Tamil	8465
Albanski	8381	Danski	6865	Hindi	7273	Makedonski	7775	Rumunski	8279	Telugu	8469
Ameharik	6577	Holandski	7876	Madarski	7285	Malagasy	7771	Ruski	8285	Thai	8472
Arapski	6582	Engleski	6978	Islandski	7383	Malay	7783	Samoan	8377	Tonga	8479
Jermenski	7289	Esperanto	6979	Indonezijski	7378	Malayalam	7776	Sanskrit	8365	Turski	8482
Assamese	6583	Estoniski	6984	Interlingua	7365	Maori	7773	Scots Gaelic	7168	Turkmen	8475
Aymara	6588	Faroeese	7079	Irski	7165	Marathi	7782	Srpski	8382	Twí	8487
Azerbejdžanski	6590	Fidži	7074	Italijanski	7384	Moldavski	7779	Srpsko-hrvatski	8372	Ukrajinski	8575
Bashkir	6665	Finski	7073	Japanski	7465	Mongolski	7778	Shona	8378	Urdu	8582
Basque	6985	Francuski	7082	Kannada	7578	Nauru	7865	Sindhi	8368	Uzbekistanski	8590
Bengalski	6678	Frisian	7089	Kashmiri	7583	Nepali	7869	Singhalese	8373	Vijetnamski	8673
Bhutani	6890	Galicijski	7176	Kazakh	7575	Norveški	7879	Slovački	8375	Volapük	8679
Bihari	6672	Gruzijski	7565	Kirghiz	7589	Oriya	7982	Slovenački	8376	Velški	6789
Bretonski	6682	Nemački	6869	Korejanski	7579	Panjabi	8065	Španski	6983	Wolof	8779
Bugarski	6671	Grčki	6976	Kurdski	7585	Pashto, Pushto	8083	Sudanese	8385	Xhosa	8872
Burmanski	7789	Grenlandski	7576	Laothian	7679	Persijski	7065	Swahili	8387	Yiddish	7473
Beloruski	6669	Guarani	7178	Latinski	7665	Poljski	8076	Švedski	8386	Yoruba	8979
Kineski	9072	Gujarati	7185	Latvian, Lettish	7686	Portugalski	8084	Tagalog	8476	Zulu	9085

Kodovi regiona

Pronadite kod regiona na sledećem spisku.

Region	Kod	Region	Kod	Region	Kod	Region	Kod	Region	Kod	Region	Kod
Avganistan	AF	Kostarika	CR	Grenland	GL	Maldivi	MV	Paragvaj	PY	Šri Lanka	LK
Argentina	AR	Hrvatska	HR	Hong Kong	HK	Meksiko	MX	Filipini	PH	Švedska	SE
Australija	AU	Češka Republika	CZ	Madarska	HU	Monako	MC	Poljska	PL	Švajcarska	CH
Austrija	AT	Danska	DK	Indija	IN	Mongolija	MN	Portugalija	PT	Tajvan	TW
Belgija	BE	Ekvador	EC	Indonesija	ID	Maroko	MA	Rumunija	RO	Tajland	TH
Butan	BT	Egipat	EG	Izrael	IL	Nepal	NP	Ruska Federacija	RU	Turska	TR
Bolivija	BO	El Salvador	SV	Italija	IT	Holandija	NL	Saudijska Arabija	SA	Uganda	UG
Brazil	BR	Etiopija	ET	Jamajka	JM	Holandski Antili	AN	Senegal	SN	Ukrajina	UA
Kambodža	KH	Fidži	FJ	Japan	JP	Novi Zeland	NZ	Singapur	SG	Sjedinjene Američke	
Kanada	CA	Finska	FI	Kenija	KE	Nigerija	NG	Slovačka Republika	SK	Države	US
Čile	CL	Francuska	FR	Kuvajt	KW	Norveška	NO	Slovenija	SI	Urugvaj	UY
Kina	CN	Nemačka	DE	Libija	LY	Oman	OM	Južna Afrika	ZA	Uzbekistan	UZ
Kolumbija	CO	Velika Britanija	GB	Luksemburg	LU	Pakistan	PK	Južna Koreja	KR	Vijetnam	VN
Kongo	CG	Grčka	GR	Malezija	MY	Panama	PA	Španija	ES	Zimbabve	ZW

Pronalaženje i rešavanje problema

Simptom	Mogući uzrok	Rešenje
Nema struje.	Glavni kabl je isključen.	Uključite glavni kabl u utičnicu na zidu.
	Baterija se ispraznila.	Napunite bateriju.
Uređaj je uključen, ali ne radi.	Nije ubačen disk.	Ubacite disk
Nema slike.	TV nije podešen da prima izlazni signal sa uređaja.	Odaberite odgovarajući ulazni video mod na TV-u.
	Video kabl nije dobro priključen.	Čvrsto priključite video kabl.
Nema zvuka.	Oprema priključena audio kablom nije podešena da prima izlazni signal sa uređaja.	Selektujte ispravan ulazni mod audio pojačavača.
	Jačina zvuka je postavljena na minimum.	Koristite dugme za kontrolu jačine zvuka da biste podesili zvuk.
	Opcije za AUDIO su postavljene na pogrešnu poziciju.	Postavite AUDIO podešavanja na ispravnu poziciju.
Uređaj ne započinje reprodukciju.	Stavljen je disk koji se ne može emitovati.	Ubacite disk koji se može emitovati. (Proverite tip diska i regionalni kod.)
	Postavljen je nivo rejtinga (ocene filma).	Promenite nivo ocene.
Daljinski upravljač ne radi pravilno.	Daljinski upravljač nije usmeren ka senzoru uređaja.	Usmerite daljinski upravljač ka senzoru ovog uređaja.
	Daljinski upravljač je suviše daleko od uređaja.	Primaknite daljinski upravljač bliže uređaju.

Specifikacije

Opšte

Napajanje	DC 12V
Potrošnja	12W
Dimenzije (Približno)	202 x 42.5 x 167 mm (širina x visina x dubina)
Neto težina (Približno)	0.78 kg
Radna temperatura	5 °C do 45 °C
Radna vlažnost	5 % do 90 %
Laser	Poluprovodnički laser
Sistem signala	PAL

Konektori

Audio/Video izlaz	Ø3.5mm mini priključak x 1
- Video: 1.0 V (p-p), 75 Ω, negativna sinhronizacija	
- Audio: 1.5 Vrms (1 KHz, 0 dB)	
Priključak za slušalice	Ø3.5mm stereo mini priključak x 1

Displej sa tečnim kristalima

Veličina panela	7 inča (dijagonalno)
Sistem projekcije	R.G.B. stripe
Pogonski sistem	TFT aktivni matiks
Rezolucija	480 x 234 (WQVGA)

Dodaci

- Audio/Video Adapter
- AC Adapter (MPA-630)
- Ispravljač za automobil (DPDC1)
- Daljinski upravljač
- Baterija daljinskog upravljača (litijumova baterija)

Dizajn i specifikacije su podložni promenama bez prethodne najave.



DP450 / DP450P / DP450R



БЪЛГАРСКИ

P/NO : MFL61857015



ВНИМАНИЕ
РИСК ОТ ЕЛЕКТРИЧЕСКИ
УДАР НЕ ОТВАРЯЙТЕ



ВНИМАНИЕ: ЗА НАМАЛЯВАНЕ НА РИСКА ОТ ЕЛЕКТРИЧЕСКИ УДАР НЕ СВАЛЯЙТЕ ГОРНИЯ (ИЛИ ЗАДНИЯ) КАПАК. ВЪТРЕ НЯМА ЧАСТИ ЗА ОБСЛУЖВАНЕ ОТ ПОТРЕБИТЕЛЯ. ЗА ОБСЛУЖВАНЕ ТЪРСЕТЕ КВАЛИФИЦИРАН СЕРВИЗЕН ПЕРСОНАЛ.



Знакът „светкавица в равностранен триъгълник“ е предупреждение към потребителя за наличието на неизолирано опасно напрежение в затворената част на уреда, което може да е достатъчно силно и да представлява опасност от електрически удар. Знакът „удивителна в равностранен триъгълник“ е предупреждение към потребителя за наличието на важни инструкции за работа и поддръжка (обслужване) в ръководството, съпровождащо уреда.



ВНИМАНИЕ: ЗА НАМАЛЯВАНЕ НА РИСКА ОТ ЕЛЕКТРИЧЕСКИ УДАР НЕ ИЗЛАГАЙТЕ УРЕДА НА ДЪЖД ИЛИ ВЛАГА.

ВНИМАНИЕ: Не инсталирайте уреда в затворено пространство, като библиотечен шкаф или подобна мебел.

ВНИМАНИЕ: Не блокирайте вентилационните отвори. Монтирайте в съответствие с инструкциите на производителя. Процентите и отворите в шкафа са поставени за вентилация, за осигуряване на надеждна работа на продукта и за предпазване от прегряване. Отворите в никакъв случай да не се блокират, като се поставя продукта върху легло, диван, килим или подобна повърхност. Уредът не трябва да се поставя във вградени мебели, като библиотеки или рафтове, освен при наличие на достатъчна вентилация или при спазване на инструкциите на производителя.

ВНИМАНИЕ: Този уред използва лазерна система. За да сте сигурни, че правилно използвате уреда, моля прочетете внимателно това ръководство и го запазете за бъдещи справки. Ако продуктът се нуждае от

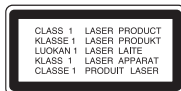

сервиз, обърнете се към официален сервизен център. Използването на различни от посочените тук управляващи устройства или извършването на процедури, различни от посочените в това ръководство, може да доведе до излагане на опасно излъчване. За да се предпазите от директно излагане на лазерните лъчи, не се опитвайте да отваряте уреда. Лазерното излъчване е видимо при отваряне НЕ ГЛЕДАЙТЕ В ЛАЗЕРНИЯ ЛЪЧ.

ВНИМАНИЕ: Уредът не трябва да се излага на вода (капки или пръски) и върху него не трябва да се поставят предмети, пълни с течности, като вази например.

ВНИМАНИЕ

- Вентилацията не трябва да бъде възпрепятствана чрез покриване на вентилационните отвори с предмети, като вестници, покривки, завеси и т. н.
- Непокрити източници на пламък, като свещи например, не трябва да се поставят върху уреда.
- Използваните батерии трябва да се изхвърлят по безопасен начин и да не се изгарят. Трябва да се обърне внимание на екологичния аспект на изхвърлянето на батериите.
- Използвайте уреда само на места с тропически и умерен климат.
- Прекаленото звуково налягане от различни видове слушалки може да причини загуба на слух.
- Батерията не трябва да бъде излагана на прекалено висока температура, като например слънчеви лъчи, огън и т. н.
- Не изваждайте батерията, с която е доставен продуктът, тъй като това не е безопасно. Ако е необходима сямна на батерията, обърнете се за съдействие към най-близкия официален сервиз или дилър на LG Electronics

ВНИМАНИЕ по отношение на захранващия кабел
За повечето уреди се препоръчва включване към отделна верига;

Това означава самостоятелна верига, която да захранва само този уред, без допълнителни изходи или разклонения по нея. За да сте сигурни, проверете на страницата с техническите характеристики в това ръководство за потребителя.

Не претоварвайте стенните контакти. Претоварените стенни контакти, разхлабените или повредени контакти, разклонителите, протритите кабели или повредената,

напукана изолация на проводниците са опасни. Всяко от тези обстоятелства може да причини електрически удар или пожар. Периодично оглеждайте кабела на уреда и ако видите му показва повреда или влошаване на състоянието, изключете го от контакта, прекратете употребата на уреда и сменете кабела с точно същия вид кабел в официален сервиз.

Пазете захранващия кабел от физически или механични повреди, като усукване, прегъване, прищипване, затискане от врата или настъпване. Обръщайте особено внимание на щепселите, стенните контакти и мястото, където кабелът излиза от уреда. За да изключите захранването от мрежата, изтеглете щепсела на захранващия кабел от контакта. При монтиране на продукта се убедете, че щепселът е леснодостъпен.

Изхвърляне на стария уред



1. Символът „зачеркнат контейнер“, поставен на продукта, означава, че продуктът отговаря на Европейска директива 2002/96/ЕС.
2. Всички електрически и електронни продукти трябва да се изхвърлят отделно от битовите отпадъци на специални места, определени за целта от държавните или местните власти.
3. Правилното изхвърляне на стария уред ще помогне за предотвратяване на евентуални негативни последици за околната среда и човешкото здраве.
4. За повече информация за изхвърлянето на стария ви уред се обръщайте към местната служба по чистотата или към магазина, откъдето сте закупили продукта.









Този продукт е произведен в съответствие с изискванията на Директива 2004/108/ЕС за електромагнитната съвместимост и на Директива 2006/95/ЕС за ниското напрежение.

Европейски представител:
LG Electronics Service Europe B.V.
Veluwezoom 15, 1327 AE Almere, The Netherlands
(Tel : +31-036-547-8940)

Съдържание

Видове възпроизводими дискове	3
Презареждаща се батерия	3
Главен уред	4
Дистанционно управление	5
Свързване на захранването	6
Свързване на уреда	7
Настройване на езика	8-9
Извеждане на информация за диска	9
Възпроизвеждане на диск	10-11
Възпроизвеждане на филмов файл DivX	11
Слушане на музикален диск или файлове	12
Разглеждане на файлове със снимки	12
Кодове на езици	13
Кодове на държави	13
Отстраняване на проблеми	14
Технически характеристики	14

Видове възпроизводими дискове

Тип	Обозначение
DVD-VIDEO: Дискове, като напр. с филми, които могат да се купят или наемат.	
DVD-R: Видеорежим и само финализирани	
DVD-RW: VR режим, видеорежим и само финализирани	
DVD+R: Само видеорежим	
DVD+RW: Само видеорежим	
Аудио CD: Музикални CD дискове или CD-R/CD-RW във формат музикален CD диск, които могат да се закупят.	

Този уред възпроизвежда DVD±R/RW и CD-R/RW, които съдържат аудиозаглавия, DivX, MP3, WMA и/или JPEG файлове. Някои DVD±RW/DVD±R или CD-RW/CD-R не могат да се възпроизвеждат на този уред поради качеството на записа или физическото състояние на диска, или поради характеристиките на записващото устройство и авторския софтуер.

Произведено по лиценз от Dolby Laboratories. Dolby и знакът "двойно D" са запазени марки на Dolby Laboratories.

Фирменият знак „DVD“ е търговска марка на DVD Format/Logo Licensing Corporation.

За появата на символа 

" " може да се появи на екрана на телевизора по време на работа и показва, че функцията, обяснена в настоящото ръководство, липсва на този диск.

Регионални кодове

На гърба на този уред е отпечатан регионален код. Този уред може да възпроизвежда само DVD дискове с етикет като този на гърба на уреда или "ALL" (всички).

- Повечето DVD дискове имат на обвивката си ясно видим глобус с една или повече цифри. Този номер трябва да отговаря на регионалния код на уреда ви, иначе от диска няма да може да се възпроизвежда.
- Ако се опитате да възпроизведете DVD диск с различен регионален код, на телевизионния екран се появява съобщение "Check Regional Code" (Проверете регионалния код).

Авторски права

Законът забранява неразрешено копиране, показване и разпространяване по радио и телевизия, разпространяване чрез кабел, възпроизвеждане на обществени места или наемане на материали, защитени от авторско право. Този уред има функция за защита на авторски права, разработена от Macrovision. На някои дискове са записани сигнали за защита. Когато правите запис или възпроизведете картина от тези дискове, се появява шум. Този продукт е с вградена технология за защита на авторски права, която е защитена от американски патенти и други права върху интелектуална собственост. Използването на тази технология за защита на авторски права трябва да бъде разрешено от Macrovision и предназначението ѝ е само за домашно ползване и други ограничени случаи на визуална употреба, освен ако Macrovision не е дала разрешение за друго. Обратният инженеринг или дезасемблиране са забранени.

Презареждаща се батерия

- Неговата презареждаща се вътрешна батерия ви предоставя възможност да се движите и да възпроизведете файловете без захранващ кабел.
- Вътрешната презареждаща се батерия ще започне да се зарежда само когато уредът е изключен и променливотоковият адаптер е включен в контакта.
- Зареждането спира, ако включите уреда.
- Зареждането отнема приблизително 2 часа и 30 минути.
- Време за работа на батерии: приблизително 2 часа и 30 минути. Времето за работа на батерията може да варира в зависимост от състоянието на батерията, работните условия и условията на средата, като максималното време за възпроизвеждане е до 3 часа.
- Индикаторът на батерията свети в червено по време на зареждане. Щом зареждането завърши, индикаторът светва в зелено.
- Когато оставащото време за захранване от батерията е под няколко минути, на екрана мига, "".

Главен уред

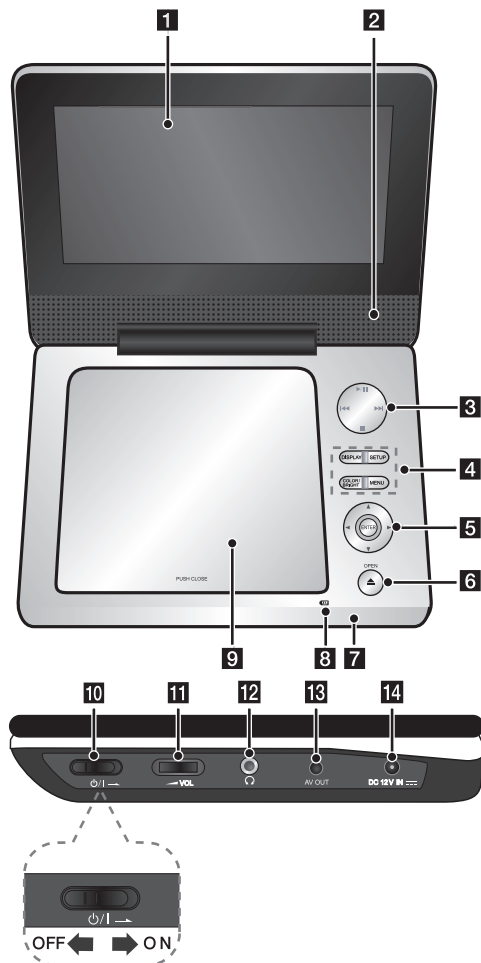

4

- 1** Екран с течни кристали
- 2** Високоговорители
- 3** Бутони за управление на възпроизвеждането
 - **PLAY (▶)/PAUSE (⏸)**: Стартира възпроизвеждането. Временно преустановява възпроизвеждането; за да излезете от режим "Пауза", натиснете бутона отново.
 - **STOP (■)**: За прекратяване на възпроизвеждането.
 - **◀◀ (Skip)(Прескочи)**: Търсете назад* или се върнете в началото на възпроизвежданата в момента глава или писта, или отидете на предишната глава или писта.
 - **▶▶ (Skip)(Прескочи)**: Търсете напред* или отидете на следващата глава или писта.
- * Натиснете и задръжте бутона за около две секунди.
- 4** Функционални бутони
 - **DISPLAY**: За достъп до екранния дисплей.
 - **SETUP**: За достъп или изход от менюто за настройки.
 - **COLOR/BRIGHT***: Показва меню Brightness (яркост) или Color (цвет) за дисплея с течни кристали.
 - **MENU**: За достъп до DVD менюто.
- * За да регулирате цвета или яркостта на дисплея с течни кристали, натиснете неколккратно **COLOR/BRIGHT** върху главния уред, за да се покаже меню Brightness (яркост) или Color (цвет), а след това използвайте ◀ / ▶, за да настроите стойността. Натиснете **ENTER**, за да потвърдите настройката.
- 5** Бутони за управление на менюто
 - **◀ ▶ ▲ ▼** (наляво/надясно/нагоре/надолу): Избира елемент от менюто.
 - **ENTER**: Потвърждава избор на меню.
- 6** **OPEN (▲)**: Отваря капака на диска.
- 7** Сензор за дистанционното управление: Насочете дистанционното управление към сензора.
- 8** Заряд на батерията и индикатор за зареждане
 - По време на зареждане индикаторът свети в червено, а когато зареждането завърши, светва в зелено. (За подробности вижте на стр. 3)
 - Индикаторът светва в зелено за няколко секунди, когато уредът бъде включен.
- 9** Капак на диска
- 10** **ON/OFF (Ключ за захранване)**: За включване и изключване на уреда (ON и OFF).
Забележка: За да работите с този уред, ключът за захранването трябва да бъде в положение ON (вкл.).
- 11** **▲ VOL (Volume)**: Регулира силата на звука на вградения говорител и слушалките.
- 12** **🔊 Гнезда за слушалки**: Свържете слушалките.
- 13** **AV OUT**: Свържете към телевизор с видео- и аудиовход.
- 14** **DC 12V IN**: Свържете адаптер за променлив ток или автомобилен адаптер.

Дистанционно управление

Забележка: За да работите с този уред с дистанционно управление, ключът за захранването трябва да бъде в положение ON “(вкл. стр 4)”.

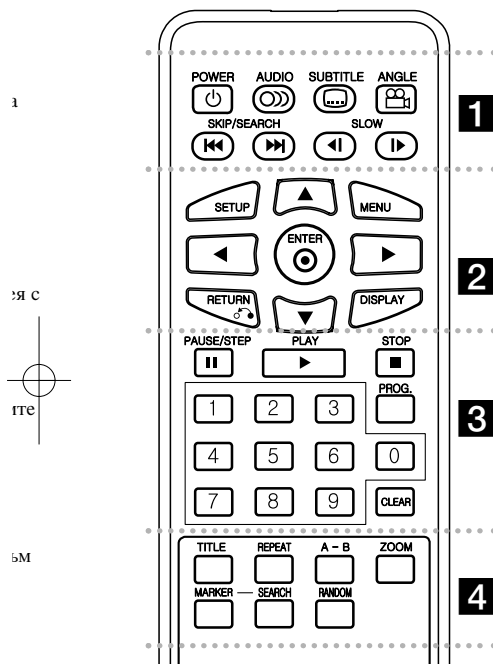

- 1** **POWER** (⏻): За включване и изключване на уреда (ON и OFF).
- AUDIO** (🔊): За избор на език за звука или аудиоканал.
- SUBTITLE** (📄): За избор на език за субтитрите.
- ANGLE** (📷): За избор на ъгъла на DVD камерата, ако има такъв.

SKIP/SEARCH (⏮ / ⏭): Търсете* назад/напред. Отидете на следващата или предишната глава/листа.
 * Натиснете и задръжте бутона в продължение на около две секунди.

SLOW (⏪ / ⏩): Бавно възпроизвеждане назад/напред.

2 **SETUP**: За достъп или изход от менюто за настройки.

MENU: За достъп до DVD менюто.

▲▼◀▶: За придвижване из менютата.

ENTER (⊙): За потвърждаване на направения избор от менюто.

RETURN (↶): С натискането му се придвижвате назад в менюто или излизате от него.

DISPLAY: За достъп до екранния дисплей.

3 **PAUSE/STEP** (⏸): За временно спиране на възпроизвеждането / натиснете неколккратно за възпроизвеждане кадър по кадър.

PLAY (▶): За започване на възпроизвеждането.

STOP (■): За прекратяване на възпроизвеждането.

Цифрови бутони: За избор на цифрови опции от менюто.

PROG.: За влизане в режим на редактиране на програмата.

CLEAR: За премахване на номер на писта от програмния списък.

4 **TITLE**: За достъп до менюто със заглавия на диска.

REPEAT: За повтаряне на глава, писта, заглавие или всичко.

A-B: За повтаряне на раздел.

ZOOM: За увеличаване на видеоизображението.

MARKER: Отбелязва която и да е точка по време на възпроизвеждане.

SEARCH: Показва меню [Marker Search] (търсене на маркер).

RANDOM: Възпроизвежда писти в произволна последователност.

Поставете батерията в дистанционното управление

Стиснете шипката на държателя на батерията, след това издърпайте държателя на батерията. Поставете батерията, като знакът “+” върху батерията трябва да е в същата посока като знака “+” върху държателя на батерията. Поставете държателя заедно с батерията обратно в дистанционното управление, като се уверите, че е влязъл докрай.

- Сменете батерията на дистанционното управление с литиеви микроклетки от 3 V, например CR. 2025 или от същия тип.
- Изхвърлете старата батерия съгласно изискванията на местните закони. Не я изхвърляйте в огън.

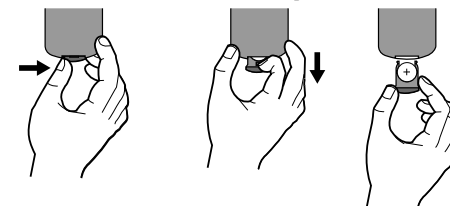

Предупреждение за сменяемата литиева батерия

- опасност от експлозия, ако батерията е сменена неправилно.
- сменяйте само с батерия от същия тип.
- допълнително отбелязано предупреждение близо до батерията, ако е предназначена за смяна от потребителите.

Внимание: Батерията в този уред може да причини пожар или химическо изгаряне при неправилно използване. Не презареждайте, не разглобявайте, не изгаряйте и не загрявайте над 100° C (212° F).

За подмяна на батерията използвайте само Matsushita Elec. Ind. Co., Ltd. (Panasonic), кат. № CR. 2025. Използването на друга батерия може да причини пожар или експлозия. Изхвърлете използваните батерии. Съхранявайте далече от деца. Не разглобявайте и не хвърляйте в огън.

Свързване на захранването

Свързване на адаптера за променлив ток

С доставения адаптер за променлив ток свържете уреда към електрически контакт.

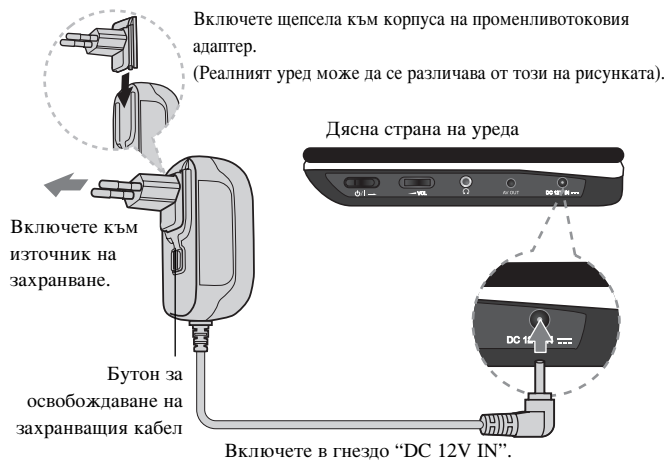

Променливотоков адаптер

- Този променливотоков адаптер работи на 100-240 V~ 1A 50/60 Hz.
- Свържете се с дистрибутор на електрически части за помощ при избора на подходящ адаптер за щепсел за променлив ток или комплектован кабел за променлив ток.
- Произведен от NANJING WANLIDA TECHNOLOGY CO., LTD

Свържете автомобилния адаптер

Този уред и неговият автомобилния адаптер са конструирани за използване в превозни средства с електрическа система 8,5-16 волта със заземяване на отрицателния полюс. Това е стандартно за повечето превозни средства. Ако вашето превозно средство има различна електрическа система, постояннотоквата захранваща система не може да се използва.



Автомобилен адаптер

- Този автомобилен адаптер работи на постоянен ток 8,5-16 V.
- Свържете се с дистрибутор на електрически части за помощ при избора на подходящ автомобилен адаптер.
- Произведен от NANJING WANLIDA TECHNOLOGY CO., LTD.

Внимание

- За да се предотврати електрически удар и евентуална повреда на вашия уред или превозно средство, винаги изключвайте автомобилния адаптер от гнездото за запалка, преди да изключите щепсела от вашия уред.
- В автомобилния адаптер е монтиран 3 A предпазител за 250 V.
- Когато стартирате двигателя, изключете автомобилния адаптер от гнездото за запалка.
- Не работете с уреда, когато акумулаторът на колата е изтощен. Максималният ток на динамото може да стане причина за изгаряне на постояннотоквия предпазител.
- Ако захранващото напрежение на превозното средство падне под приблизително 10 волта, уредът ви може да не работи правилно.
- Не оставяйте уреда си на място, където температурата превишава 70° C, понеже четящото устройство може да се повреди.

Тук спадат следните примери:

- В кола със затворени прозорци под преки слънчеви лъчи.
- Близко до отоплителен уред.

Свързване на уреда

Аудио- и видеовръзки с вашия телевизор

Свържете гнездо AV OUT на уреда към съответното входно гнездо на вашия телевизор, както е показано по-долу.

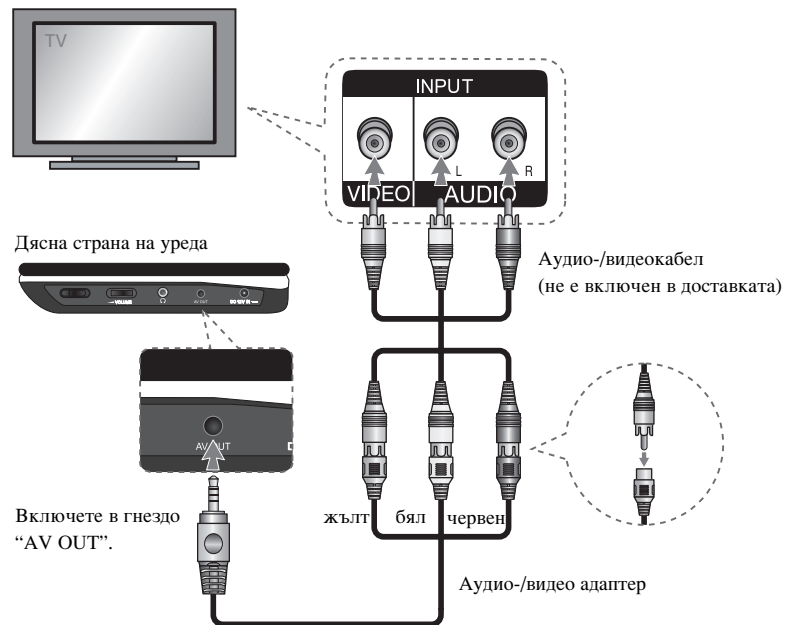

Настройване на езика

	БУТОН
1 Изведете на дисплея менюто за настройки:	SETUP
2 Изберете желаната опция от първо ниво:	▲▼
3 Преминете към второ ниво:	▶
4 Изберете желаната опция от второ ниво:	▲▼
5 Преминете към трето ниво:	▶
6 Променете настройките:	▲▼ / ENTER

Настройване на езика – какво още можете да направите

При първо включване (опция)

Когато за първи път включите уреда, се появява менюто за избор на език. Трябва да изберете език за работа с уреда. Използвайте ▲▼◀▶, за да изберете езика, после натиснете ENTER и ще се появи менюто за потвърждаване. Използвайте ◀▶, за да изберете [ENTER], после натиснете ENTER.

Настройване на езика

Език за менюто – Изберете език за менюто за настройки и екранния дисплей.
Меню на звука/субтитрите на диска – Изберете език за менюто за звука/субтитрите на диска.

[Original - оригинален]: Отнася се за езика, на който първоначално е записан дискът.

[Other - друг]: За да изберете друг език, натиснете цифровите бутони и после ENTER, за да въведете съответния 4-цифрен номер от списъка с кодове на езици (вж. стр. 13). Ако направите грешка при въвеждането на номера, натиснете CLEAR, за да изтриете цифрите, и после коригирайте.

[Off – изкл.] (за субтитри на диска): Субтитрите се изключват.

Настройване на дисплея

TV Aspect (пропорции на екрана на телевизора) – Изберете какви пропорции на екрана ще използвате според формата на екрана на вашия телевизор.

[4:3]: Изберете при свързване на стандартен 4:3 телевизор.

[16:9]: Изберете при свързване на широкоекранен 16:9 телевизор.

Режим на дисплея – Ако сте избрали 4:3, трябва да определите как искате да се показват на екран широкоекранните програми и филми.

[Letterbox]: Широкоекранната картина се показва с черни ивици отгоре и отдолу на екрана.

[Panscan]: Картината изпълва целия екран 4:3, а частите, които не се вменстват, се отрязват.

Настройване на звука

DRC (Управление на динамичния обхват) – Прави звука ясен при ниско ниво на силата на звука (само за Dolby Digital). За този ефект задайте на [On].

Vocal (вокал) – Задайте на On (вкл.) само ако възпроизвеждате многоканално караоке DVD. Караоке каналите на диска се смесват в нормален стереозвук.

Настройки за заключване

Преди да използвате опциите за заключване, трябва да зададете опция [Area Code – Код на държава]. Изберете опцията [Area Code – Код на държава], после натиснете ▶.

Въведете 4-цифрена парола и натиснете ENTER. Въведете я пак и натиснете ENTER за потвърждаване. Ако сте въвели номера погрешно, натиснете CLEAR и коригирайте.

Ако забравите своята парола, можете да я изтриете. За целта първо извадете диска от уреда. Покажете на екрана менюто за настройки, а след това въведете 6-цифреното число “210499” и паролата ще бъде изтрита.

Ограничителен клас – За избор на ограничителен клас. Колкото по-ниско е нивото на ограничителния клас, толкова по-строги са забраните. Изберете [Unlock - отключи], за да деактивирате ограниченията.

Парола – За настройване или промяна на паролата за настройките на заключване.

[New - нова]: Въведете нова 4-цифрена парола от цифровите бутони, после натиснете ENTER. Въведете паролата пак за потвърждаване.

[Change - промяна]: Въведете двукратно новата парола след въвеждане на текущата парола.

Код на държава – Изберете код на държава за нивото на ограничителен клас.

Този избор определя стандартите на коя страна да се използват при налагане на ограничения за използване на DVD дискове чрез упражняване на родителски контрол. (Вж. стр. 13)

Други настройки







DivX(R) VOD – Ние осигуряваме регистрационен код за DivX® VOD (Video On Demand – видео при поискване), който ви позволява да наемате и закупувате видеозаписи на базата на услугата DivX® VOD. За повече информация посетете www.divx.com/vod. Натиснете **ENTER**, когато е осветена иконата [Select - избери] и ще видите регистрационния код на уреда. Всички видеозаписи, изтеглени от DivX® VOD, могат само да се възпроизвеждат на този уред.

Извеждане на информация за диска

	БУТОН
1 Натиснете DISPLAY по време на възпроизвеждане:	DISPLAY
2 Изберете опция:	▲▼
3 Регулирайте настройките на менюто на дисплея:	◀▶ / ENTER
4 За връщане към изход:	DISPLAY







Извеждане на информация за диска – какво още можете да направите

Можете да изберете опция с натискане на ▲▼ и да промените или изберете настройката с натискане на ◀▶.

 1/6	Номер на текущо заглавие /общ брой заглавия
 5/42	Текущ номер на глава/общ брой глави
 0:13:45	Изминало време на възпроизвеждане
 1 ENG DVD 3/2, 1CH	Избран език за звука или аудиоканал
 OFF	Избрани субтитри
 1/1	Избран ъгъл на камерата/общ брой ъгли

Символи, използвани в това ръководство

Раздел, в чието заглавие има един от следните символи, е приложен само за диска или файла, представен от символа.

 ALL	Всички дискове и файлове	 ACD	Аудио CD дискове
 DVD	DVD и финализиран DVD±R/RW	 MP3	MP3 файлове
 WMA	WMA файлове	 DivX	DivX файлове

Възпроизвеждане на диск

	БУТОН
1 Отворете капака на диска:	OPEN (▲)
2 Поставете диск:	-
3 Затворете капака на диска:	-
4 Начало на възпроизвеждането:	▶ PLAY
5 Регулирайте силата на звука:	VOLUME
6 Край на възпроизвеждането:	■ STOP

Възпроизвеждане на диск - какво още можете да направите

Спиране на възпроизвеждането

Натиснете **STOP** (■), за да спрете възпроизвеждането, уредът записва точката на спиране в зависимост от диска. Уредът не поддържа тези видове дискове. "■■■" се появява за кратко на екрана. Натиснете **PLAY** (▶), за да възобновите възпроизвеждането (от тази точка). Ако натиснете **STOP** (■) отново или извадите диска (на екрана се появява "■"), точката на спиране се изтрива. (■■■ = Спиране с възобновяване, ■ = Спиране изцяло) Точката на възобновяване може да се изтрие с натискане на някой бутон (напр.: POWER-захранване, OPEN – отвори и т. н.).

Възпроизвеждане на DVD, което има меню **DVD**

Повечето DVD дискове сега имат менюта, които се зареждат, преди филмът да започне да се възпроизвежда. Можете да обхождате тези менюта, като използвате ▲▼◀▶ или цифров бутон, за да осветите опция. Натиснете **ENTER**, за да изберете.

Възпроизвеждане на DVD VR диск

Този уред възпроизвежда DVD-RW диск, записан с използване на формат Video Recording (видеозапис) (VR). Когато поставите DVD VR диск, менюто се появява на екрана. Използвайте ▲▼, за да изберете заглавие, после натиснете **PLAY** (▶). За да видите DVD-VR менюто, натиснете **MENU** или **TITLE**. Някои DVD-VR дискове са създадени със CPRM данни на DVD рекордер. Този плееър не поддържа такъв вид дискове.

Прескачане към следваща/предшна глава/писта/файлове **ALL**

Натиснете **SKIP** (▶▶), за да преминете към следващата глава/писта/файлове. Натиснете **SKIP** (◀◀), за да се върнете към началото на текущата глава/писта/файлове. Натиснете **SKIP** (◀◀) два пъти кратко, за да прескочите назад към предишната глава/писта/файлове.

10

Поставяне на възпроизвеждането на пауза **ALL**

Натиснете **PAUSE/STEP** (⏸), за да поставите възпроизвеждането на пауза. Натиснете **PLAY** (▶), за да го възстановите.

Възпроизвеждане кадър по кадър **DVD DivX**

Натиснете **PAUSE/STEP** (⏸) неколкократно за възпроизвеждане кадър по кадър.

Повторно възпроизвеждане **ALL**

Натиснете **REPEAT** неколкократно, за да изберете елемент, който да се повтори. Могат да се повторят текущото заглавие, глава или писта. За връщане към нормално възпроизвеждане натиснете **REPEAT** неколкократно, за да изберете [Off].

Бързо възпроизвеждане или бързо назад

DVD DivX ACD WMA MP3

Натиснете и задръжте **SKIP** (◀◀ или ▶▶) за възпроизвеждане бързо напред или бързо назад по време на възпроизвеждане. Можете да сменяте различни скорости на възпроизвеждане, като натискате и задръжате **SKIP** (◀◀ или ▶▶) многократно. Натиснете **PLAY** (▶) за да продължите възпроизвеждането при нормална скорост.

Повтаряне на дадена част (A-B) **DVD DivX ACD**

Натиснете **A-B** в началото на частта, която желаете да се повтори, и отново в края на частта. Избраната част ще се повтаря непрекъснато. За да се върнете към нормално възпроизвеждане, натиснете **A-B** и изберете [Off].

Избор на език за субтитрите **DVD DivX**

По време на възпроизвеждане натиснете **SUBTITLE** (☐) неколкократно, за да изберете желанния език за субтитрите.

Гледане под различен ъгъл **DVD**

Ако за момент на екрана се появи индикаторът за ъгъл, можете да изберете различен ъгъл на камерата с натискане на **ANGLE** (📷) неколкократно.

Слушане на различен звук **DVD DivX**

По време на възпроизвеждане натиснете **AUDIO** (🔊) неколкократно, за да превключвате между наличните езици за звука, аудио канали или методи на кодиране.

Забавяне на скоростта на възпроизвеждане

DVD (DivX : само напред)

По време на възпроизвеждане натиснете **SLOW** (◀| или |▶), за да забавите възпроизвеждането назад или напред. Можете да сменяте различни скорости на възпроизвеждане, като натискате **SLOW** (◀| или |▶) многократно. Натиснете **PLAY** (▶), за да продължите възпроизвеждането при нормална скорост.

Гледане на увеличено видеоизображение **DVD** **DivX**

По време на възпроизвеждане или в режим пауза натиснете **ZOOM** неколкократно, за да изберете режим zoom (увеличаване). Можете да се придвижвате из увеличената картина чрез бутоните **▲▼◀▶**. Натиснете **CLEAR**, за да излезете.
(100% → 200% → 300% → 400% → 100%)

Разглеждане на менюто със заглавия **DVD**

Натиснете **TITLE** (заглавие), за да се появи менюто със заглавия на диска, ако има такава.

Разглеждане на менюто на DVD **DVD**

Натиснете **MENU**, за да се появи менюто на диска, ако има такава.

Възпроизвеждане от избран момент **DVD** **DivX**

За търсене на начална точка по въведен код за час. Натиснете **DISPLAY**, после изберете иконата на часовника. Въведете часа, после натиснете **ENTER**. Например, за да намерите сцена в 1 часа, 10 минути и 20 секунди, въведете "11020" и натиснете **ENTER**. Ако въведете погрешно цифрите, натиснете **CLEAR** и ги въведете отново.

Възпроизвеждане в произволна последователност**ACD** **WMA** **MP3**

По време на възпроизвеждане или в режим Стоп натиснете **RANDOM**, за да възпроизведете в произволна последователност. Натиснете **RANDOM** отново, за да се върнете към нормално възпроизвеждане.

Маркиране на любима сцена **DVD** **DivX**

Можете да маркирате позиция на диск, за да се върнете на това място. Просто натиснете **MARKER** на желаното място. Иконата на маркера ще се появи за кратко на екрана. Повторете операцията, за да поставите до девет маркера.

Можете така също да извиквате или изтривате позициите. Натиснете **SEARCH** (търсене) и ще се появи меню [Marker Search] (търсене на маркер). Използвайте **◀** или **▶**, за да изберете желания маркер от менюто, а след това натиснете **ENTER**, за да го извикате, или **CLEAR**, за да го изтриете.

Запомняване на последната сцена **DVD** **ACD**

Този уред запомнява последната сцена от последно гледания диск. Последната сцена остава в паметта дори и да извадите диска от плеъра или изключите уреда. Ако заредите диск, в който има запомнена сцена, тя автоматично се извиква на екрана.

Скринсейвър

Скринсейвърът се появява, когато оставите уреда в режим стоп за около пет минути. Ако скрийнсейвърът остане на екрана пет минути, уредът автоматично се изключва.

Смесен диск – DivX, MP3/WMA и JPEG

Когато възпроизвеждате диск, съдържащ DivX, MP3/WMA и JPEG файлове едновременно, можете да изберете меню за този тип файлове, който бихте желали да възпроизведате, чрез натискане на **TITLE**.

Възпроизвеждане на филмов файл DivX

	БУТОН
1 Отворете капака на диска:	OPEN (▲)
2 Поставете диск:	-
3 Затворете капака на диска:	-
4 Изберете филмов файл от менюто:	▲▼, MENU
5 За начало на възпроизвеждането:	▶ PLAY
6 За край на възпроизвеждането:	■ STOP

Възпроизвеждане на филмов файл DivX - какво още можете да направите**Промяна на настройката на знаците, за да се показват правилно субтитрите на DivX®**

Натиснете и задръжте **SUBTITLE** за 3 секунди по време на възпроизвеждане. Появява се кодът на езика. Натиснете **◀▶**, за да изберете друг код на език, докато субтитрите се покажат правилно, и после натиснете **ENTER**.

Изисквания към DivX файла

Съвместимостта на DivX файла с този плеър е ограничена както следва:

- Налична разделителна способност: 720x576 (Ш x В) пиксела.
- Имената на DivX файловете и субтитрите са ограничени до 45 знака.
- Разширения на DivX файлове: ".avi", ".mpg", ".mpeg"
- Възпроизводими субтитри за DivX: SubRip (.srt / .txt), SAMI (.smi), SubStation Alpha(.ssa/.txt), MicroDVD (.sub/.txt), VobSub (.sub) SubViewer 2.0 (.sub/.txt), TMPlayer(.txt), DVD Subtitle System (.txt)
- Възпроизводими Codec формати: "DIVX3.xx", "DIVX4.xx", "DIVX5.xx", "MP43", "3IVX"
- В този уред се поддържа само функцията възпроизвеждане за DivX 6.0.
- Възпроизводими аудиоформати: "Dolby Digital", "PCM", "MP3", "WMA"
- Честота на импулсна модулация: 8 - 48 kHz (MP3), 32 - 48 kHz (WMA)
- Скорост в битове: 8 - 320 kb/сек (MP3), 32 - 192 kb/сек (WMA), под 4 Mb/сек (DivX файл)
- CD-R/RW, DVD±R/RW формат: ISO 9660
- Максимален брой файлове/папки: по-малко от 600 (общ брой на файловете и папките)

Слушане на музикален диск или файлове

	БУТОН
1 Отворете капака на диска:	OPEN (▲)
2 Поставете диск:	-
3 Затворете капака на диска:	-
4 Изберете музика от менюто:	▲▼, MENU
5 Начало на възпроизвеждането:	▶ PLAY
6 Край на възпроизвеждането:	■ STOP

Слушане на музикален диск или файлове - какво още можете да направите

Създаване на ваша собствена програма

Можете да възпроизведате съдържанието на диска в какъвто пожелаете ред, като подредите музиката върху диска. За да добавите музика в програмния списък, натиснете **PROG.**, за да влезете в режим на редактиране на програмата (в менюто се появява знак ). Изберете желаната музика от [List - списък], после натиснете **ENTER**, за да добавите музиката в програмния списък. Изберете музика от програмния списък, после натиснете **ENTER**, за да започнете програмирано възпроизвеждане. За да изтриете музика от програмния списък, изберете музиката, която искате да изтриете, после натиснете **CLEAR** в режим на редактиране на програмата. За да изтриете цялата музика от програмния списък, изберете [Clear All – изтрий всичко], после натиснете **ENTER** в режим на редактиране на програмата. Програмата се изтрива, когато дискът се извади или уредът се изключи.

Извеждане на информация за файла (ID3 TAG)

При възпроизвеждане на MP3 файл, съдържащ информация за файла, можете да видите информацията с натискане на **DISPLAY** неколкократно. Ако файлът няма информация ID3-Tag, на екрана се появява [No ID3 TAG].

Изисквания към музикален файл MP3/WMA

Съвместимостта на MP3/WMA с този уред е ограничена както следва:



- Разширение на файловете: ".mp3", ".wma"
- Честота на импулсна модулация: 8 - 48 kHz (MP3), 32 - 48kHz (WMA)
- Скорост в битове: 8 – 320 kb/сек (MP3), 32 – 192 kb/сек (WMA)
- Формат CD-R/RW, DVD±R/RW: ISO 9660
- Максимален брой файлове/папки: по-малко от 600 (общ брой на файловете и папките)

Разглеждане на файлове със снимки

	БУТОН
1 Отворете капака на диска:	OPEN (▲)
2 Поставете диск:	-
3 Затворете капака на диска:	-
4 Изберете файл със снимка от менюто:	▲▼, MENU
5 Изведете избрания файл на пълен екран:	▶ PLAY
6 За връщане в менюто:	■ STOP

Разглеждане на файлове със снимки - какво още можете да направите

Разглеждане на файлове със снимки един след друг

Използвайте **▲▼◀▶**, за да осветите иконата () , после натиснете **ENTER**, за да започнете да разглеждате снимките една след друга (слайдшоу). Можете да промените скоростта на разглеждане чрез **◀▶**, когато иконата () е осветена.

Прескачане към следваща/предишна снимка

Натиснете **SKIP (◀◀ или ▶▶)**, за да видите предишната/следващата снимка.

Завъртане на снимка

Използвайте **▲▼**, за да завъртите снимката на цял екран в посока, обратна на часовниковата стрелка, или по посока на часовниковата стрелка, докато разглеждате снимката на цял екран.

Поставяне на разглеждането на снимки на пауза

Натиснете **PAUSE/STEP (■)**, за да поставите на пауза разглеждането на снимки.

Натиснете **PLAY (▶)**, за да продължите да ги разглеждате.

Слушане на музика по време на разглеждане на снимки

Можете да слушате музика едновременно с разглеждането на снимки, ако дискът съдържа едновременно музикални файлове и файлове със снимки. Използвайте **▲▼◀▶**, за да осветите иконата () , после натиснете **ENTER**, за да започнете да разглеждате снимките.

Разглеждане на увеличено фотоизображение

Догато разглеждате дадена снимка на цял екран, натиснете **ZOOM** неколкократно, за да изберете режим zoom (увеличаване). Можете да се придвижвате през увеличената снимка с бутони **▲▼◀▶**. Натиснете **CLEAR**, за да излезете.

Изисквания към файловете със снимки

Съвместимостта на JPEG файлове с този уред е ограничена както следва:

- Разширение на файла: ".jpg"
- Размер на снимките: Препоръчително под 2 MB
- Формат CD-R/RW, DVD±R/RW: ISO 9660
- Максимален брой файлове/папки: по-малко от 600 (общ брой на файловете и папките)

Кодове на езици

Използвайте този списък, за да въведете желанието от вас език за следните първоначални настройки: аудиодиск, субтитри на диска, меню на диска.

Език	Код	Език	Код	Език	Код	Език	Код	Език	Код	Език	Код
Афарски	6565	Хърватски	7282	Хауса	7265	Лингала	7678	Кечуа	8185	Таджикски	8471
Африкаанс	6570	Чешки	6783	Иврит	7387	Литовски	7684	Реторомански	8277	Тамилски	8465
Албански	8381	Датски	6865	Хинди	7273	Македонски	7775	Румънски	8279	Телугу	8469
Амехарски	6577	Холандски	7876	Унгарски	7285	Малгашки	7771	Руски	8285	Тайландски	8472
Арабски	6582	Английски	6978	Исландски	7383	Малайски	7783	Самоански	8377	Тонгански	8479
Арменски	7289	Есперанто	6979	Индонезийски	7378	Малаялам	7776	Санскрит	8365	Турски	8482
Асамски	6583	Естонски	6984	Интерлингва	7365	Маорски	7773	Шотландски келтски	7168	Туркменски	8475
Аймара	6588	Фарьорски	7079	Ирландски	7165	Маратхи	7782	Сръбски	8382	Туи	8487
Азербайджански	6590	Фиджи	7074	Италиански	7384	Молдовски	7779	Сърбохърватски	8372	Украински	8575
Башкирски	6665	Финландски	7073	Японски	7465	Монголски	7778	Шона	8378	Урду	8582
Баскски	6985	Френски	7082	Каннада	7578	Науру	7865	Синдхи	8368	Узбекски	8590
Бенгалски	6678	Фризийски	7089	Кашмирски	7583	Непалски	7869	Сингалски	8373	Виетнамски	8673
Бутански	6890	Галисийски	7176	Казахски	7575	Норвежки	7879	Словашки	8375	Волапюк	8679
Бихарски	6672	Грузински	7565	Киргизки	7589	Ория	7982	Словенски	8376	Уелски	6789
Бретонски	6682	Немски	6869	Корейски	7579	Пенджаби	8065	Испански	6983	Волоф	8779
Български	6671	Гръцки	6976	Кюрдски	7585	Пушу	8083	Судански	8385	Ксоса	8872
Бирмански	7789	Гренландски	7576	Лаоски	7679	Персийски	7065	Суахили	8387	Идиш	7473
Беларуски	6669	Гуарани	7178	Латински	7665	Полски	8076	Шведски	8386	Йоруба	8979
Китайски	9072	Гуджарати	7185	Латвийски	7686	Португалски	8084	Тагалог	8476	Зулу	9085

Кодове на държави

Изберете кода на държавата си от този списък.

Държава	Код	Държава	Код	Държава	Код	Държава	Код	Държава	Код		
Афганистан	AF	Коста Рика	CR	Гренландия	GL	Малдиви	MV	Парагвай	PY	Шри Ланка	LK
Аржентина	AR	Хърватия	HR	Хонконг	HK	Мексико	MX	Филипини	PH	Швеция	SE
Австралия	AU	Чехия	CZ	Унгария	HU	Монако	MC	Полша	PL	Швейцария	CH
Австрия	AT	Дания	DK	Индия	IN	Монголия	MN	Португалия	PT	Тайван	TW
Белгия	BE	Еквадор	EC	Индонезия	ID	Мароко	MA	Румъния	RO	Тайланд	TH
Бутан	BT	Египет	EG	Израел	IL	Непал	NP	Руска федерация	RU	Турция	TR
Боливия	BO	Салвадор	SV	Италия	IT	Холандия	NL	Саудитска Арабия	SA	Уганда	UG
Бразилия	BR	Етиопия	ET	Ямайка	JM	Холандски Антили	AN	Сенегал	SN	Украйна	UA
Камбоджа	KH	Фиджи	FJ	Япония	JP	Нова Зеландия	NZ	Сингапур	SG	САЩ	US
Канада	CA	Финландия	FI	Кения	KE	Нигерия	NG	Словакия	SK	Уругвай	UY
Чили	CL	Франция	FR	Кувейт	KW	Норвегия	NO	Словения	SI	Узбекистан	UZ
Китай	CN	Германия	DE	Любляна	LY	Оман	OM	Южна Африка	ZA	Виетнам	VN
Колумбия	CO	Великобритания	GB	Люксембург	LU	Пакистан	PK	Южна Корея	KR	Зимбабве	ZW
Конго	CG	Гърция	GR	Малайзия	MY	Панама	PA	Испания	ES		

Отстраняване на проблеми

Проблем	Причина	Отстраняване
Липсва захранване.	Захранващият кабел не прави контакт.	Вкарайте стабилно захранващия кабел в стенния контакт.
	Батерията е изтощена.	Презаредете батерията.
Има захранване, но уредът не работи.	Не е поставен диск.	Поставете диск.
Липсва картина.	Телевизорът не е настроен за получаване на сигнал от уреда.	Изберете подходящ режим за видеоприемане на телевизора.
	Видеокабелът не е свързан стабилно.	Свържете стабилно видеокабела.
Липсва звук.	Оборудването, свързано с аудиокабела, не е настроено за приемане на сигнал от уреда.	Изберете подходящ режим за приемане на аудиоусилвателя.
	Силата на звука е настроена на минимум.	Използвайте регулатора на силата на звука, за да регулирате силата на звука.
	Опциите AUDIO са зададени погрешно.	Задайте правилно настройките AUDIO.
Уредът не започва възпроизвеждане.	Поставен е невъзпроизводим диск.	Поставете подходящ диск. (Проверете типа на диска и регионалния код)
	Зададен е ограничен клас.	Променете ограничителния клас.
Дистанционното управление не работи добре.	Дистанционното управление не е насочено към сензора на уреда.	Насочете дистанционното управление към сензора на дистанционното управление.
	Дистанционното управление е много далече от уреда.	Преместете дистанционното управление по-близо до уреда.

Технически характеристики

Общи

Изисквания към захранването	DC 12V
Консумация на енергия	12W
Размери (прибл.)	202 x 42.5 x 167 mm (Ш x В x Д)
Нето тегло (прибл.)	0.78kg
Околна температура при работа	5 °C до 40 °C
Влага във въздуха при работа	5 % до 90 %
Лазер	Полупроводников лазер
Система на сигнала	PAL

Конектори

Аудио-/видеоизход	ø3,5 мм минигнездо – 1 бр.
- Видео: 1,0 V (p-p), 75 Ω, негативна синхронизация	
- Аудио: 1,5 Vrms (1 KHz, 0 dB)	
Гнездо за слушалки	ø3,5 мм мини-стереогнездо – 1 бр.

Дисплей с течни кристали

Размер на панела	7 инча широчина (диагонал)
Проекционна система	R.G.V. ивица
Система на активиране	Активна матрица TFT
Разделителна способност	480 x 234 (WQVGA)

Принадлежности

- Аудио-/видео адаптер
- Променливотоков адаптер (MPA-630)
- Автомобилен адаптер (DPDC1)
- Дистанционно управление
- Батерия за дистанционното управление (литиева батерия)

Дизайнът и техническите характеристики подлежат на промени без предварително уведомяване.



DP450 / DP450P / DP450R



МАКЕДОНСКИ

P/NO : MFL61857015



ВНИМАНИЕ
ОПАСНОСТ ОД СТРУЕН
УДАР НЕ ОТВОРАЈТЕ



ВНИМАНИЕ: ЗА ДА ЈА НАМАЛИТЕ ОПАСНОСТА ОД СТРУЕН УДАР НЕ ВАДЕТЕ ГО КАПАКОТ (ИЛИ ЗАДНИОТ ДЕЛ). ВНАТРЕ НЕМА ДЕЛОВИ ШТО МОЖЕ ДА ГИ ПОПРАВА КОРИСНИК. ПРЕПУШТАТЕ МУ ГО ПОПРАВАЊЕТО НА КВАЛИФИКУВАНИ СЕРВИСНИ ТЕХНИЧАРИ.



Молњата со стрелка во рамностран триаголник служи за предупредување на корисникот дека постои неизолиран опасен напон во кутијата на производот што може да биде доволно висок за да претставува опасност од струен удар за луѓето.



Извичникот во рамностран триаголник служи за предупредување на корисникот дека има важни упатства за ракување и одржување (сервисирање) во придружната литература за производот.

ПРЕДУПРЕДУВАЊЕ: ЗА ДА СПРЕЧИТЕ ЕВЕНТУАЛНО ИЗБИВАЊЕ ПОЖАР ИЛИ ЕЛЕКТРИЧЕН УДАР, НЕ ИЗЛОЖУВАЈТЕ ГО ПРОИЗВОДОТ НА ДОЖД ИЛИ ВЛАГА.

ПРЕДУПРЕДУВАЊЕ: Не ставајте ја опремава во затворен простор, на пример во полица за книги или нешто слично.

ВНИМАНИЕ: Не блокирајте ги отворите за проветрување. Местете според упатствата на производителот. Процепите и отворите на куќиштето се оставени за проветрување и за обезбедување сигурно работење на производот, како и за негова заштита од прегревање. Отворите не смеат да се блокираат со ставање на производот на кревет, кауч, тепих или слична површина. Производот не смее да се става или вградува во полици за книги или други затворени полици ако не е овозможено добро проветрување или ако не се почитуваат упатствата на производителот.

ВНИМАНИЕ: Производот користи ласерски систем. За правилна употреба на овој производ, внимателно прочитајте го упатството и чувајте го за информација и во иднина. Ако уредот треба да се поправа, јавете се на овластен сервисен центар. Употреба на командите, вршење дотерувања или постапки поинакви од наведените во упатството може да завршат со изложување на

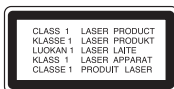

2

опасна радијација. За да се спречи непосредното изложување на ласерскиот зрак, не обидувајте се да го отворите куќиштето. Има видно ласерско зрачење кога ќе се отвори. НЕ ГЛЕДАЈТЕ ПРАВО ВО ЗРАКОТ.

ВНИМАНИЕ: Апаратот не смее да се изложува на вода (капки или прскање) и на него не смее да се ставаат предмети полни со течност, на пример вази.

ВНИМАНИЕ

- Проветрувањето не смее да се попречува со прекривање на отворите за проветрување со весници, чаршафи, завеси и сл.
- На апаратот не смеат да се става отворен пламен, на пример запалени свеќи.
- Испразнетите батерии треба да се расходуваат безбедно и не смеат да се палат. Треба да се обрне внимание на еколошките аспекти на расходувањето на батериите.
- Користете го апаратот само во тропска и умерена клима.
- Големиот звучен притисок од слушалките може да предизвика губење на слухот.
- Батеријата не смее да се изложува на голема топлина како што е сончева светлина, оган или сл.
- Не отстранувајте ја батеријата вградена во производот поради Ваша безбедност. Ако треба да ја замените батеријата, однесете ја до најблискиот овластен сервисен центар или дилер на LG Electronics за да Ви помогнат.

ВНИМАТЕЛНО со кабелот за струја

За повеќето апарати се препорачува да се приклучени во посебно електрично коло;

Проверете на страницата со карактеристиките во упатството за да бидете сигурни. Не преоптоварувајте ги штекерите. Преоптоварени, разлабавени и оштетени штекери, продолжни кабли, избени гајтани за струја и оштетена или напукна изолација за жиците се опасни. Може да предизвикаат струен удар или пожар. Повремено проверувајте го кабелот на апаратот и, ако изгледа оштетено или изветвено, откачете го, прекинете да го користите апаратот и кабелот нека Ви го замени овластен сервисен центар со ист таков. Заштитете го кабелот за струја од физички или

механички оштетувања, на пример од извртување, тегнење, штипење, приклучување со врата или газење. Особено внимавајте на приклучоците, штекерите и местото каде што кабелот излегува од апаратот. При исклучувањето на кабелот од штекерот, влечете го приклучокот на кабелот. Кога го местите производот, внимавајте приклучокот да е лесно достапен.

Расходување на старите апарати



1. Кога на некој производ е залепен овој симбол на прекрпана канта за губре, тоа значи дека за него важи европската Директива 2002/96/EC.
2. Сите електрични и електронски производи треба да се расходуваат посебно од главните контејнери на општинската комунална служба, на посебни места за собирање отпад што ги одредуваат Владата или локалните власти.
3. Правилното расходување на старите апарати ќе помогне да се спречат негативните последици за животната средина и човековото здравје.
4. За повеќе информации во врска со расходувањето на старите апарати, проверете во Вашата градска служба, комуналната служба или продавницата каде што сте го купиле производот.









Производот е произведен во согласност со барањата на Директивата 2004/108/EC и Директивата за низок напон 2006/95/EC на ЕУ.

Европски претставник :
LG Electronics Service Europe B.V.
Veluwezoom 15, 1327 AE Almere, The Netherlands
(Тел: +31-036-547-8940)

Содржина

Видови дискови што може да се репродуцираат	3
Батерија на полнење	3
Главен уред	4
Далечински управувач	5
Поврзување со струја	6
Поврзување на уредот	7
Менување на поставките	8-9
Прикажување на информациите за дискот	9
Репродукција на диск	10-11
Репродукција на филмски фајлови DivX	11
Слушање музички дискови или фајлови	12
Гледање фотографски фајлови	12
Јазични шифри	13
Подрачни шифри	13
Решавање на проблемите	14
Карактеристики	14

Видови дискови што може да се репродуцираат

Вид	Лого
ДВД-Видео: Дискови со филмови што може да се купат или изнајмат.	
DVD-R: Видео режим и финализирани	
DVD-RW: Режим за снимање, видео режим и финализирани	
DVD+R: Само во видео режим	
DVD+RW: Само во видео режим	
Аудио ЦД: Музички ЦД-а или дискови CD-R/CD-RW во музичкиот формат ЦД што може да се купат.	
Уредот репродуцира дискови DVD±R/RW и CD-R/RW со аудио наслови, фајлови DivX, MP3, WMA или JPEG. Некои дискови DVD±RW/DVD±R или CD-RW/CD-R не можат да се репродуцираат на уредот поради квалитетот на снимката или физичките карактеристики на дискот, или поради карактеристиките на уредот или софтверот со кои биле снимени.	

Произведено по лиценца од Dolby Laboratories. „Dolby“ и симболот двојно D се заштитни знаци на Dolby Laboratories.

“DVD Logo” е заштитен знак на DVD Format/Logo корпорацијата за лиценци.

За појавувањето на симболот 

За време на ракувањето на телевизискиот екран може да се појави симболот „“ што укажува дека функцијата објаснета во ова упатство не е достапна за ставениот диск.

Регионални шифри

Уредот има регионална шифра отпечатена од неговата задна страна. Уредот може да репродуцира само ДВД-дискови означени исто како и на задниот дел на уредот или со „ALL“ (сите).

- Повеќето дискови ДВД имаат јасно видлив глобус на обвивката со еден или повеќе броеви во него. Тој број мора да одговара на регионалната шифра на Вашиот уред, инаку дискот нема да може да се репродуцира.
- Ако се обидете да репродуцирате ДВД со различна регионална шифра од онаа што ја има Вашиот плеер, на екранот се појавува пораката „Check Regional Code“ (Проверете ја регионалната шифра).

Авторски права

Законски е забрането да се копира, емитува, прикажува, емитува преку кабелска, да се репродуцира јавно или да се изнајмува материјал под авторски права без дозвола. Овој производ се одликува со заштитата од копирање што ја разви Macrovision. На некои дискови се снимени сигнали за заштита од копирање. При снимање и репродукција на сликите од овие дискови ќе се појават пречки на сликата. Овој производ има вградено технологија за заштита на авторските права што е заштитена со патенти во САД и со други права на интелектуална сопственост. Користењето на оваа технологија за заштита на авторските права мора да го одобри Macrovision и е наменета за домашна и друга употреба со ограничено гледање, освен ако не е поинаку одобрено од Macrovision. Забранети се обратниот инженеринг и расклопувањето.

Батерија на полнење

- Внатрешната батерија на полнење ви овозможува да го давате уредот на други и да репродуцирате фајлови без кабел за струја.
- Внатрешната батерија на полнење ќе почне да се полни само кога уредот е исклучен и адаптерот е приклучен во штекер за струја.
- Полнењето се прекинува кога ќе го вклучите уредот.
- Полнењето трае околу 2 и пол часа.
- Работно време на батеријата: околу 2 и пол часа.
Работното време на батеријата може да варира во зависност од состојбата на батеријата, работната состојба и условите во средината, а максималното време на репродукција може да изнесува до 3 часа.
- Сијаличката на батеријата свети црвено при полнење. Кога ќе заврши полнењето, сијаличката свети зелено.
- Кога преостанатото време на полнежот на батеријата е под неколку минути, на екранот ќе трепка .

Главен уред

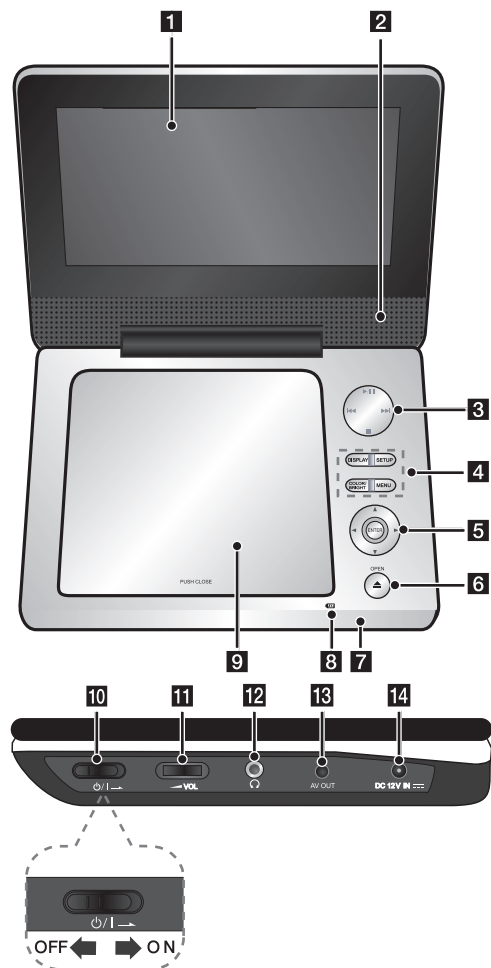

4

1 LCD-екран

2 Звучници

3 Копчиња за контрола на репродукцијата

- ▶ (PLAY)/ ⏸ (PAUSE) : За почеток на репродукцијата. За привремено сопирање или снимањето, со повторно притискање се излегува од режимот за паузирање.
- (STOP) : Сопирање на репродукцијата.
- ◀◀ (Skip)(Прескокни): Пребарување назад* или враќање на почетокот на тековното поглавје или песна или, пак, одење на претходното поглавје или песна.
- ▶▶ (Skip)(Прескокни): Пребарување напред* или префрлување на следното поглавје или трага.

* Притиснете го и држете го копчето околу 2 секунди.

4 Функциски копчиња

- DISPLAY : Пристапување кон приказот на екранот.
- SETUP : Отворање или излегување од изборникот за поставување.
- COLOR/BRIGHT(Боја/Осветленост)*: Прикажување на изборникот за осветленост или боја за екранот.
- MENU : Отворање на изборникот за ДВД.

* За регулирање на бојата или осветленоста на екранот, притискајте го COLOR/BRIGHT на главниот уред повеќепати за да ги прикажете изборниците за осветленост или боја, па со ◀/▶ сменете ја вредноста. Притиснете го ENTER за да потврдите.

5 Копчиња за контрола на изборникот

- ▲▼◀▶(лево/десно/горе/долу): Одбирање ставки од изборниците.
- ENTER: Потврда на одбраното од изборникот.

6 OPEN (▲)(Отвори): Отворање на капакот на дискот.

7 Сензор за далечинскиот: Насочете го далечинскиот управувач наваму.

8 Сијаличка за полнење и за вклученост

- Сијаличката свети црвено при полнење и бојата се менува во зелена кога полнењето е готово. (Видете на стр. 3 за повеќе детали.)
- Сијаличката свети зелено неколку секунди кога ќе се вклучи уредот.

9 Капак на дискот

10 ⏻ (Прекинувач за струја): Вклучување и исклучување на уредот.

Напомена: За да управувате со овој уред, прекинувачот за струја треба да биде ставен на ON.

11 VOL (Volume): Регулрање на јачината на звукот на вградениот звучник и слушалките.

12 🎧 (Приклучоци за слушалки): За поврзување слушалки.

13 AV OUT: Поврзете со телевизор преку видео и аудио влез.

14 DC 12V IN: Поврзување со обичен или автомобилски адаптер за еднонасочна струја (AC).

Далечински управувач

Напомена: За да управувате со овој уред преку далечински управувач, прекинувачот за струја треба да биде ставен на ON. (Видете на стр.4)

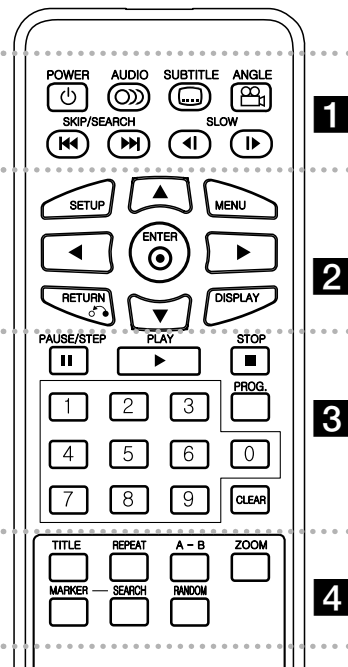

1

POWER (⏻): Вклучување и исклучување на уредот.
AUDIO (🔊): Одбирање звук на јазикот или аудио канал.

SUBTITLE (📄): Одбирање јазик за титлите.

ANGLE (📷): Одбирање на разни агли на камера на ДВД-то, ако ги има.

SKIP/SEARCH (⏮ / ⏭): Пребарување* наназад или напред. Префрлување на следното или претходното поглавје/песна.

* Притиснете го и држете го копчето околу 2 секунди.

SLOW (⏪ / ⏩): Бавна репродукција назад/напред.

2

SETUP: Отворање или излегување од изборникот за поставување.

MENU: Отворање на изборникот за ДВД.

▲▼◀▶: Движење по изборниците.

ENTER (⊙): Потврда на одбраното од изборникот.

RETURN (↶): Притиснете за враќање назад или излегување од изборник. Менување на режимот USB.

DISPLAY: Пристапување кон приказот на екранот.

3

PAUSE/STEP (⏸): Привремено ја паузира репродукцијата / притискајте го повеќепати за репродукција квадрат по квадрат.

PLAY (▶): Почнување репродукција.

STOP (■): Сопирање на репродукцијата.

Бројчени копчиња: Одбирање опции на изборникот што имаат броеви.

PROG.: Влегување во режимот за уредување програми.

CLEAR: Бришење број на песна од програмскиот список или ознака од изборникот за пребарување ознаки.

4

TITLE: Отворање на насловниот изборник на дискот.

REPEAT: Повторување поглавје, песна, наслов или сѐ.

A-B: Повторување дел.

ZOOM: Зголемување на сликата на видеото.

MARKER: Означување некоја точка за време на репродукцијата.

SEARCH: Приказ на изборникот Marker Search (баране по ознака).

RANDOM: Репродукција на песни по случаен редослед.

Ставете ја батеријата во далечинскиот управувач

Стиснете ја штипката на држачот на батеријата, па повлечете го јазичето за да го извадите држачот. Вметнете ја батеријата со знакот „+“ свртен во иста насока како и знакот „+“ на држачот на батеријата. Ставете го држачот за батеријата со батеријата во далечинскиот управувач, внимавајќи да е целосно вметнат.

- Заменувајте ја батеријата за далечинскиот управувач со микро литиумски ќелии од 3V - како што е CR. 2025 или соодветна на неа.
- Фрлајте ги батериите во согласност со локалните закони. Не фрлајте ги во оган.

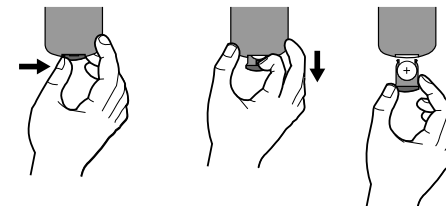

Предупредување за замената на литиумската батерија

- опасност од експлозија ако батеријата се замени неправилно.
- менувајте ја само со батерија од ист вид.
- дополнителна ознака за предупредување до батеријата ако ја заменуваат корисници.

Предупредување: Батеријата што се користи во овој уред може да предизвика пожар или хемиски изгореници ако со неа не се постапува правилно. Не полнете ја, не расклопувајте ја, не палете ја, ниту загревајте ја над 100 °C (212 °F). Заменувајте ја батеријата само со Matsushita Elec. Ind. Co., Ltd. (Panasonic), дел бр. CR. 2025. Употребата на други батерии може да предизвика пожар или експлозија. Фрлајте ги употребените батерии. Држете ги батериите подалеку од децата. Не расклопувајте ги и не фрлајте ги во оган.

Поврзување со струја

Поврзување на AC адаптерот

Поврзете го приложениот AC адаптер на уредот со штекер за струја.

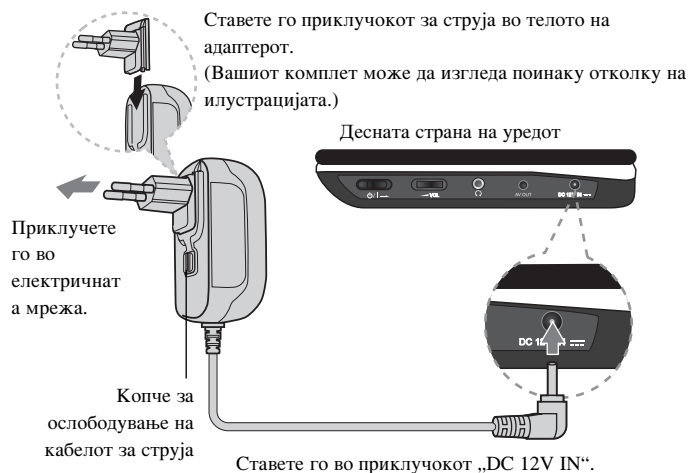

Адаптер за струја

- Адаптерот работи на 100-240V - 1A 50/60Hz.
- Јавете се на дистрибутер на електрични делови за помош при одбирањето соодветен приклучник за струја или комплет кабли за наизменична струја.
- Произведува NANJING WANLIDA TECHNOLOGY CO., LTD

Приклучување на автомобилскиот адаптер

Овој уред и неговиот адаптер за автомобил се конструирани за употреба во возила што имаат електричен систем од 8,5-16 волти и негативно вземјување. Стандардно за повеќето возила. Ако Вашето возило има друг вид електричен систем, системот за поврзување со еднонасочна струја не може да се користи.



Адаптер за автомобил

- Адаптерот за автомобил работи на еднонасочна струја од 8,5 до 16 V.
- Јавете се на дистрибутер на електрични делови за помош при одбирањето адаптер за автомобил.
- Произведува NANJING WANLIDA TECHNOLOGY CO., LTD

Внимание

- За да спречите електричен удар или оштетување на уредот или возилото, секогаш откачувајте го адаптерот за автомобил од приклучокот за запалка во автомобилот пред да го извадите приклучокот од уредот.
- Како заштита, во адаптерот за автомобил е ставен осигурувач од 3 ампера и 250V.
- Кога го палите моторот, извадете го адаптерот за автомобил од приклучокот за запалка во автомобилот.
- Не ракувајте со уредот кога акумулаторот е празен. Струјните импулси од генераторот на автомобилот може да го прегорат осигурувачот за еднонасочна струја.
- Ако напојувањето на возилото падне под околу 10 волти, уредот може да не работи како што треба.
- Не оставајте го уредот на место каде што температурата е повисока од 70°C да не се оштети.
На пример:
–Во автомобил со затворени прозорци и на директно сонце.
–Близу до грејно тело.

Поврзување на уредот

Аудио и видео врски со Вашиот телевизор

Поврзете го AV OUT приклучокот на уредот со соодветните влезни приклучувачи на Вашиот телевизор како што е прикажано.

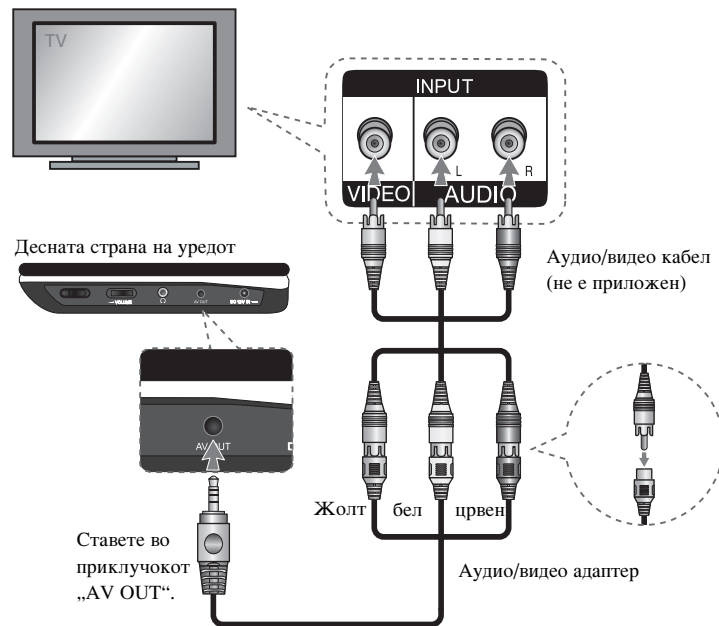

Менување на поставките

	КОПЧЕ
1 Прикажување на изборникот за поставување:	SETUP
2 Одбирање на саканата опција на првото ниво:	▲▼
3 Одење на второто ниво:	►
4 Одбирање на саканата опција на второто ниво:	▲▼
5 Одење на третото ниво. :	►
6 Менување на поставка:	▲▼ / ENTER

Менување на поставките - други функции

При првото вклучување (опционално)

Кога ќе го вклучите уредот првпат, се појавува изборникот за јазици. Мора да одберете јазик за да го користите уредот. Со ▲▼ ◀▶ одберете јазик, па притиснете ENTER и ќе се појави изборникот за потврда. Со ◀▶ одберете [Enter], па притиснете ENTER.

Менување на поставките за јазик

Menu Language - Одбирање јазик за изборникот за поставување и екранскиот приказ.

Disc Audio/Subtitle/Menu – Одбирање јазик за звукот, титлите и менито на дискот.

[Original]: Се однесува на оригиналниот јазик на којшто е снимен дискот.
 [Other]: За да одберете друг јазик, притискајте ги бројчените копчиња, па ENTER за да го внесете соодветниот 4-цифрен број согласно списокот јазични шифри. (видете на стр. 13) Ако згрешите додека внесувате број, притискајте го CLEAR за да ги бришете броевите, па потоа поправете.
 [Off] (за Disc Subtitle): Исклучување на титлите.

Менување на поставките за прикажување

TV Aspect – Одбирање кој сооднос на екранот ќе се користи, врз основа на обликот на Вашиот телевизиски екран.

[4:3]: Одберете кога е приклучен стандарден телевизор 4:3.

[16:9]: Одберете кога е приклучен широк телевизор 16:9.

Display Mode (Режим на прикажување) – Ако сте одбрале 4:3, ќе треба да дефинирате како сакате да се прикажуваат програмите и филмовите со широк екран на Вашиот телевизор.

[LetterBox] (Формат на писмо): На овој начин широките слики се прикажуваат со црни ленти од горната и долната страна на екранот.

[Panscan] (Панорамско сканирање): На овој начин се исполнува целиот екран 4:3, при што сликата се отсекува по потреба.

Менување на поставките за звук

DRC (Днимачина контрола на опсегот) – Разбистрување на звукот кога јачината е намалена (само за Dolby Digital). Поставете на [On] (Вкл.) за овој ефект.

Vocal (Глас) – Поставете на On (вклучено) кога се репродуцира повеќеканален караоке ДВД. Каналите за караоке на дискот се мешаат во нормален стерео звук.

Менување на поставките за заклучување

Мора да ја поставите опцијата [Area Code] (Подрачна шифра) за да ги користите опциите за заклучување. Одберете ја опцијата [Area Code] (Подрачна шифра), па притиснете ►. Внесете 4-цифрена лозинка, па притиснете ENTER. Внесете ја повторно и притиснете ENTER за да ја потврдите. Ако згрешите додека внесувате број, притиснете CLEAR, па поправете го.

Ако ја заборавите лозинката, може да ја ресетирате. Првин извадете го дискот од уредот. Отворете го изборникот за поставување, па внесете го бројот „210499“, лозинката ќе се избрише.

Rating (Класификација) – Одбирање ниво на класификација. Колку е пониско нивото, толку е построга класификацијата. Одберете [Unlock] (Отклучи) за да ја исклучите класификацијата.

Password (Лозинка) – Поставување и менување на лозинката за заклучувањето.

[New] (Нова): Внесете нова 4-цифрена лозинка со бројчените копчиња, па притиснете ENTER. Внесете ја лозинката уште еднаш за да ја потврдите.

[Change] (Промена): Внесете ја новата лозинка двапати откако ќе ја внесете тековната лозинка.

Area Code (Подрачна шифра) – Одберете шифра за географското подрачје како ниво на класификација за репродукцијата. Со тоа се одредува кои подрачни стандарди ќе се користат за класификација на ДВД-ата, под контрола на родителското заклучување. (Видете на страница 13)

Менување на другите поставки







DivX(R) VOD – Ви обезбедуваме шифра за регистрација за DivX® VOD (Video On Demand – видео по барање) што Ви овозможува изнајмување и купување видеа преку услугата DivX® VOD. За повеќе информации, посетете го www.divx.com/vod. Притиснете **ENTER** кога е нагласена иконата [Select] (Одбери) и ќе можете да ја видите шифрата за регистрација на уредот. Сите преземени видеа од DivX® VOD може да се репродуцираат само со овој уред.

Прикажување на информациите за дискот

	КОПЧЕ
1 Притиснете DISPLAY за време на репродукцијата:	DISPLAY
2 Одбирање ставка:	▲ ▼
3 Менување на поставките во изборникот за приказ:	◀ ▶ / ENTER
4 За враќање и излегување:	DISPLAY

Прикажување на информациите за дискот - други функции

Може да одберете ставка притискајќи **▲▼** и да смените или да одберете поставка притискајќи **◀▶**.

 1/6	Бројот на тековниот наслов /вкупниот број наслови..
 5/42	Бројот на тековното поглавје/вкупниот број поглавја
 0:13:45	Изминато време на репродукција
 1 ENG DDD 3/2 1CH	Одбраниот јазик или звучен канал
 OFF	Одбраните титли
 1/1	Одбраниот агол/вкупниот број агли

Симболи што се користат во упатството

Делот чиј наслов содржи еден од следните симболи важи само за видот диск што го претставува симболот.

ALL	Сите дискови и фајлови	ACD	Аудио ЦД-а
DVD	ДВД и финализирани DVD±R/RW	MP3	Фајлови MP3
DivX	Фајлови DivX	WMA	Фајлови WMA

Репродукција на диск

	КОПЧЕ
1 Отворете го капакот за дискот:	OPEN (▲)
2 Вметнете диск:	-
3 Затворете го капакот за дискот:	-
4 Почнете ја репродукцијата:	▶ PLAY
5 Регулирајте ја гласноста:	VOLUME
6 Сопирање на репродукцијата:	■ STOP

Репродукција на диск - други функции

Сопирање на репродукцијата

Притиснете **STOP** (■) за да ја сопнете репродукцијата, уредот ја меморира точката на сопирање, зависно од дискот. На екранот накратко се појавува „■■■“. Притиснете **PLAY** (▶) за да продолжи репродукцијата (од точката на сопирање). Ако притиснете **STOP** (■) повторно или го извадите дискот („■“ се појавува на екранот), уредот ќе ја избрише запаметената точка. (■■■ =Продолжи Stop, ■=Целосно сопирање) Точката за продолжување може да се избрише кога ќе се притисне друго копче (на пр. POWER, OPEN и сл.)

Прикажување на DVD кое има мени **DVD**

Денес најголем дел од DVD филмовите имаат мени кое се прикажува пред да започне филмот. Овие менија можете да ги прегледувате со користење на ▲▼▶ или со број од копчињата за да одберете опција. За селекција притиснете ENTER.

Репродукција на диск со формат DVD VR

Уредот репродуцира дискови DVD-RW снимени со форматот Video Recording (VR). Кога ќе вметнете диск DVD VR, на екранот ќе се појави изборник. Со ▲▼ одберете наслов, па притиснете **PLAY** (▶). За да го прикажете изборникот на дискот DVD-VR, притиснете **MENU** или **TITLE**. Некои дискови DVD-VR се снимени на

ДВД-снимач со податоци CPRM. Уредот не поддржува такви дискови.

Прескокнување до следното/претходното поглавје/песна/фајловите **ALL**

Притиснете **SKIP** (▶▶) за да отидете на следното поглавје/песна/фајловите.

Притиснете **SKIP** (◀◀) за да се вратите на почетокот на тековното поглавје/песна/фајловите.

Притиснете **SKIP** (◀◀) двапати кратко за да се вратите на претходното поглавје/песна/фајловите.

Паузирање репродукција **ALL**

Притиснете **PAUSE/STEP** (||) за да ја паузирате репродукцијата. Притиснете **PLAY** (▶) за да продолжите репродукцијата.

Репродукција квадрат по квадрат **DVD DivX DivX**

Притискајте го **PAUSE/STEP** (||) повеќепати за репродукција квадрат по квадрат.

Репродукција со повторување **ALL**

Притискајте го **REPEAT** повеќепати за да го одберете записот за повторување. Репродукцијата на тековниот наслов, поглавје или песна ќе се повторува. За да се вратите на нормална репродукција, притискајте го **REPEAT** повеќепати за да одберете [Off] (Искл.).

Брзо напред или брзо назад **DVD DivX ACD WMA MP3**

Држете го притиснато **SKIP** (◀◀ или ▶▶) за репродукција брзо напред или брзо назад за време на репродукцијата. Може да ја менувате брзината на репродукцијата држејќи го притиснато **SKIP** (◀◀ или ▶▶) повеќепати. Притиснете **PLAY** (▶) за да продолжите репродукцијата со нормална брзина.

Повторување одреден дел (A-B) **DVD DivX ACD**

Притиснете го **A-B** на почетокот на некој дел ако сакате да го повторувате, и повторно притиснете го на крајот на делот. Одбраниот дел ќе се повторува постојано. За да се вратите на нормална репродукција, притиснете **A-B** за да одберете [Off] (Искл.).

Одбирање јазик за титлите **DVD DivX**

Притискајте го **SUBTITLE** (☑) повеќепати за време на репродукцијата за да го одберете саканиот јазик на титлите.

Гледање од друг агол **DVD**

Ако показателот за агол се појави на екранот за миг, може да одберете друг агол на камерата притискајќи го **ANGLE** (☑) повеќепати.

Слушање друг звучен запис **DVD DivX**

Притискајте го **AUDIO** (☑) повеќепати за време на репродукцијата за да ги менувате достапните јазици, звучни канали или методи за кодирање.

Забавување на брзината на репродукцијата

DVD (DivX : Само напред)

За време на репродукцијата, притиснете **SLOW** (◀| или |▶) за да ја забавите репродукцијата назад или напред. Може да ја менувате брзината на репродукцијата притискајќи го **SLOW** (◀| или |▶) повеќепати. Притиснете **PLAY** (▶) за да продолжите репродукцијата со нормална брзина.

Гледање зголемена слика **DVD** **DivX**

За време на репродукција или при пауза, притискајте го **ZOOM** повеќепати за да го одберете режимот на зголемување. Низ зголемената слика може да се движите со копчињата **▲▼◀▶**. Притиснете **CLEAR** за да излезете.
(100% → 200 % → 300% → 400% → 100%)

Гледање на насловниот изборник **DVD**

Притиснете го **TITLE** за да се прикаже насловниот изборник на дискот, ако го има.

Гледање на изборникот за ДВД **DVD**

Притиснете **MENU** за да се прикаже изборникот на дискот, ако го има.

Почнување репродукција од одбрано време **DVD** **DivX**

Пребарување на почетната точка на внесеното време. Притиснете **DISPLAY**, па одберете ја сликичката на часовник. Внесете време, па притиснете **ENTER**. На пример, за да најдете сцена на 1 час, 10 минути и 20 секунди, внесете "11020", па притиснете **ENTER**. Ако внесете погрешен број, притиснете **CLEAR** за да внесете повторно.

Репродукција по случаен редослед **ACD** **WMA** **MP3**

За време на репродукција или кога е сопрена, притиснете **RANDOM** за репродукција по случаен редослед. Притиснете **RANDOM** повторно за да се вратите на нормална репродукција.

Означување омилена сцена **DVD** **DivX**

Може да обележите положба на дискот за да се вратите на тоа место. Единствено притиснете го **MARKER** на саканото место. На екранот накратко се појавува иконата за ознака. Повторете го истото за да ставите до девет ознаки.

Можете и да ги повикате или избришете местата. Притиснете **SEARCH** и ќе се појави менито [Marker Search]. Со **◀** или **▶** одберете ја саканата ознака од изборникот, па притиснете **ENTER** за да ја повикате или **CLEAR** за да ја избришете.

Помнење на последната сцена **DVD** **ACD**

Уредот ја помни последната сцена од последниот диск што се гледал. Последната сцена останува во меморијата дури и ако го извадите дискот или го исклучите плеерот. Ако ставите диск од којшто е запомнета сцена, таа сцена се повикува автоматски.

Одморање на екранот

Одморањето на екранот се појавува кога ќе го оставите уредот во сопрен режим околу пет минути. Ако одморот на екранот се прикажува пет минути, уредот се исклучува автоматски.

Мешани дискови – DivX, MP3/WMA и JPEG

Кога репродуцирате од диск што содржи фајлови DivX, MP3/WMA и JPEG заедно, може да одберете од кој изборник за фајлови сакате да репродуцирате притискајќи го **TITLE**.

Репродукција на филмски фајлови DivX

	КОПЧЕ
1 Отворете го капакот за дискот: :	OPEN (▲)
2 Вметнете диск:	-
3 Затворете го капакот за дискот:	-
4 Одберете филмски фајл од изборникот:	▲▼, MENU
5 Почнете ја репродукцијата:	▶ PLAY
6 Сопирање на репродукцијата: :	■ STOP

Репродукција на филмски фајлови DivX - други функции**Менување на писмото за правилно прикажување на титлите за DivX®**

Држете го притиснато **SUBTITLE** 3 секунди за време на репродукцијата. Ќе се појави шифрата на јазикот. Притискајте **◀▶** за да одберете друга јазична шифра додека титлите не се прикажат правилно, па притиснете **ENTER**.

Формат на фајловите DivX

Компатибилноста на дисковите со DivX со овој плеер е ограничена на следниов начин:

- Достапна резолуција: 720x576 (Ш x В) точки.
- Имињата на фајловите за филмот и титлите не смеат да бидат подолги од 45 знаци.
- Наставки на фајловите DivX: „avi“, „mpg“, „mpeg“
- Титли за DivX што може да се репродуцираат: SubRip (.srt / .txt), SAMI (.smi), SubStation Alpha (.ssa/.txt), MicroDVD (.sub/.txt), VobSub (.sub), SubViewer 2.0 (.sub/.txt), TmpPlayer (.txt), DVD Subtitle System (.txt),
- Кодеси што може да се репродуцираат: „DIVX3.xx“, „DIVX4.xx“, „DIVX5.xx“, „MP43“, „3IVX“
- Функцијата за репродукција е поддржана само со DivX 6.0 во уредот.
- Формати на звук што може да се репродуцираат: „Dolby Digital“, „PCM“, „MP3“, „WMA“
- Фреквенција на урнекување: меѓу 8 - 48 kHz (за MP3), меѓу 32 - 48 kHz (за WMA)
- Стапка на битови: меѓу 8 - 320 kbps (MP3), меѓу 32 - 192 kbps (WMA), помалку од 4Mbps (фајл DivX)
- Формат за CD-R/RW, DVD±R/RW: ISO 9660
- Максимум датотеки/папки: помалку од 600 (вкупен број на датотеки и папки)

Слушање музички дискови или фајлови

	КОПЧЕ
1 Отворете го капакот за дискот:	OPEN (▲)
2 Вметнете диск:	-
3 Затворете го капакот за дискот:	-
4 Одберете музика од изборникот:	▲▼, MENU
5 Почнете ја репродукцијата:	▶ PLAY
6 Сопирање на репродукцијата:	■ STOP

Слушање музички дискови или фајлови - други функции

Создавање сопствена програма

Содржината на дискот може да ја репродуцирате по кој редослед сакате, треба само да го одредите редоследот на песните. За да додавате музика на програмскиот список, притиснете **PROG.** за да влезете во режимот за уредување програми (на изборникот се појавува ознаката ). Одберете ја саканата песна од [List], па притиснете **ENTER** за да ја додадете во програмскиот список. Одберете песна од програмскиот список, па притиснете **ENTER** за да почне програмираната репродукција. За да избришете песна од програмскиот список, одберете ја песната што сакате да се избрише, па притиснете **CLEAR** во режимот за уредување програми. За да ги избришете сите песни од програмскиот список, одберете [Clear All], па притиснете **ENTER** во режимот за уредување програми. Програмата се брише кога ќе се извади дискот или ќе се исклучи уредот.

Прикажување информации за фајловите (ID3 TAG)

Кога репродуцирате фајл MP3 што содржи информации за фајлот, може да ги прикажете притискајќи го **DISPLAY** повеќепати. Доколку датотеката нема информација за ID3-Ознака, на екранот ќе се појави [No ID3 TAG]

Формат на музичките фајлови MP3/WMA

Компатибилноста на фајловите MP3/WMA со овој уред е ограничена на следниов начин:

- Наставки на фајловите: „.mp3“, „.wma“
- Фреквенција на урнекување: меѓу 8 - 48 kHz (за MP3), меѓу 32 - 48 kHz (за WMA)
- Стапка на битови: меѓу 8 - 320 kbps (за MP3), 32 - 192 kbps (за WMA)
- Формат за CD-R/RW, DVD±R/RW: ISO 9660
- Максимум датотеки/папки: помалку од 600 (вкупен број на датотеки и папки)



12

Гледање фотографски фајлови

	КОПЧЕ
1 Отворете го капакот за дискот:	OPEN (▲)
2 Вметнете диск:	-
3 Затворете го капакот за дискот:	-
4 Одберете фотографски фајл од изборникот:	▲▼, MENU
5 Прикажување на одбраниот фајл на цел екран:	▶ PLAY
6 Враќање во изборникот:	■ STOP

Гледање фотографски фајлови - други функции

Гледање фотографски фајлови како слајдови

Со **▲▼◀▶** нагласете ја сликичката () , па притиснете **ENTER** за да почне прикажувањето слајдови. Брзината на прикажувањето слајдови може да се менува со **◀▶** кога е нагласена сликичката ().

Одење на следната или претходната фотографија

Притиснете **SKIP (◀◀ или ▶▶)** за да ја видите претходната или следната фотографија.

Ротирање фотографија

Ротирајте ги фотографиите со **▲▼** на целиот екран надесно или налево додека ги гледате на цел екран.

Паузирање на прикажувањето слајдови

Притиснете **PAUSE/STEP (||)** за да го паузирате прикажувањето слајдови. Притиснете **PLAY (▶)** за да продолжи прикажувањето слајдови.

Слушање музика за време на прикажувањето слајдови

За време на прикажувањето слајдови може да слушате музика ако на дискот има и музички и фотографски фајлови. Со **▲▼◀▶** нагласете ја сликичката () , па притиснете **ENTER** за да почне прикажувањето слајдови.

Гледање зголемена фоторафија

Додека гледате фотографија на целиот екран, притискајте го **ZOOM** повеќепати за да го одберете зголемувањето. Низ зголемената фотографија може да се движите со копчињата **▲▼◀▶**. Притиснете **CLEAR** за да излезете.

Формат на фотографските фајлови

Компатибилноста на фајловите JPEG со овој уред е ограничена на следниов начин:

- Наставки на фајловите: „.jpg“
- Големина на фотографиите: Се препорачува помала од 2MB
- Формат за CD-R/RW, DVD±R/RW: ISO 9660
- Максимум датотеки/папки: помалку од 600 (вкупен број на датотеки и папки)

Јазични шифри

Користете го списокот за да го внесете саканиот јазик за следните почетни поставки: Disc Audio (Звук на дискот), Disc Subtitle (Титли на дискот), Disc Menu (Изборник за дискот).

Јазик	Шифра	Јазик	Шифра	Јазик	Шифра	Јазик	Шифра	Јазик	Шифра	Јазик	Шифра
Афарски	6565	Хрватски	7282	Хаушки	7265	Лингалски	7678	Кечујски	8185	Таишки	8471
Африкански	6570	Чешки	6783	Еврејски	7387	Литвански	7684	Реторомански	8277	Тамилски	8465
Албански	8381	Дански	6865	Хиндски	7273	Македонски	7775	Романски	8279	Телушки	8469
Амехарски	6577	Холандски	7876	Унгарски	7285	Малагашки	7771	Руски	8285	Тајландски	8472
Арапски	6582	Англиски	6978	Исландски	7383	Малајски	7783	Самоански	8377	Тонга	8479
Арменски	7289	Есперанто	6979	Индонезиски	7378	Малајаламски	7776	Санскрит	8365	Турски	8482
Асамешки	6583	Естонски	6984	Интерлингва	7365	Маорски	7773	Шкотски галски	7168	Туркменски	8475
Ајмарски	6588	Фарски	7079	Ирски	7165	Маратски	7782	Српски	8382	Тви	8487
Азербејџански	6590	Фиџи	7074	Италијански	7384	Молдавски	7779	Српскохрватски	8372	Украински	8575
Башкирски	6665	Фински	7073	Јапонски	7465	Монголски	7778	Шонски	8378	Урду	8582
Баскиски	6985	Француски	7082	Каналски	7578	Науру	7865	Синдски	8368	Узбечки	8590
Бенгалски, Бангалски	6678	Фризиски	7089	Кашмирски	7583	Непалски	7869	Сингалешки	8373	Виетнамски	8673
Бугански	6890	Галициски	7176	Казак	7575	Норвешки	7879	Словачки	8375	Волапучки	8679
Бихарски	6672	Грузиски	7565	Киргишки	7589	Орија	7982	Словенечки	8376	Велшки	6789
Бретонски	6682	Германски	6869	Корејски	7579	Панџапски	8065	Шпански	6983	Волофски	8779
Бугарски	6671	Грчки	6976	Курдски	7585	Паштски, Пуштски	8083	Судански	8385	Џоса	8872
Бурмешки	7789	Гренландски	7576	Лаошки	7679	Периски	7065	Свахили	8387	Лидиш	7473
Белоруски	6669	Гварански	7178	Латински	7665	Полски	8076	Шведски	8386	Јоруба	8979
Кинески	9072	Гуџаратски	7185	Латвиски, Летонски	7686	Португалски	8084	Тагалоски	8476	Зулу	9085

Подрачни шифри

Одберете подрачна шифра од списокот

Подрачје	Шифра	Подрачје	Шифра	Подрачје	Шифра	Подрачје	Шифра	Подрачје	Шифра	Подрачје	Шифра
Авганистан	AF	Костарика	CR	Гренланд	GL	Малдиви	MV	Парагвај	PY	Шри Ланка	LK
Аргентина	AR	Хрватска	HR	Хонгконг	HK	Мексико	MX	Филипини	PH	Шведска	SE
Австралија	AU	Чешка република	CZ	Унгарија	HU	Монако	MC	Полска	PL	Швајцарија	CH
Австрија	AT	Данска	DK	Индија	IN	Монголија	MN	Португалија	PT	Тајван	TW
Белгија	BE	Еквадор	EC	Индонезија	ID	Мароко	MA	Романија	RO	Тајланд	TH
Бутан	BT	Египет	EG	Израел	IL	Непал	NP	Руска Федерација	RU	Турција	TR
Боливија	BO	Ел Салвадор	SV	Италија	IT	Холандија	NL	Саудиска Арабија	SA	Уганда	UG
Бразил	BR	Етиопија	ET	Јамајка	JM	Холандски Антили	AN	Сенегал	SN	Украина	UA
Камбоџа	KH	Фиџи	FJ	Јапонија	JP	Нов Зеланд	NZ	Сингапур	SG	САД	US
Канада	CA	Финска	FI	Кенија	KE	Нигерија	NG	Словачка република	SK	Уругвај	UY
Чиле	CL	Франција	FR	Кувајт	KW	Норвешка	NO	Словенија	SI	Узбекистан	UZ
Кина	CN	Германија	DE	Либија	LY	Оман	OM	Јужна Африка	ZA	Виетнам	VN
Колумбија	CO	Велика Британија	GB	Луксембург	LU	Пакистан	PK	Јужна Кореја	KR	Зимбабве	ZW
Конго	CG	Грција	GR	Малезија	MY	Панама	PA	Шпанија	ES		

Решавање на проблемите

Симптом	Причина	Решение
Нема струја.	Кабелот за струја е откачен.	Приклучете го кабелот за струја во штекерот цврсто.
	Батеријата е испразнета.	Наполнете ја батеријата.
Има струја, но уредот не работи.	Нема ставено диск.	Ставете диск.
Нема слика.	Телевизорот не е поставен за примање сигнал од уредот.	Одберете соодветен режим за видео влез на телевизорот.
	Видео кабелот не е цврсто приклучен.	Цврсто приклучете го видео кабелот.
Нема звук.	Опремата поврзана со аудио кабелот не е поставена да го прима сигналот од уредот.	Одберете го правилниот влезен режим за засилувачот.
	Јачината на звукот е на минимум.	Засилете го звукот со контролите за јачина.
	Опциите за AUDIO (Звук) се погрешни.	Поставете го звукот (AUDIO) правилно.
Уредот не почнува со репродукција.	Ставен е диск што не може да се репродуцира.	Вметнете диск што може да се репродуцира. (Проверете ги видот на дискот и регионалната шифра.)
	Одредено е ниво на класификација.	Сменете го нивото на класификација.
Далечинскиот управувач не работи како што треба.	Далечинскиот управувач не е насочен кон сензорот на уредот.	Насочете го далечинскиот управувач кон сензорот на уредот.
	Далечинскиот е предалеку од уредот.	Работете со далечинскиот поблиску до уредот.

Карактеристики

Општи

Потребна јачина на струјата	DC 12V
Потрошувачка на енергија	12W
Димензии (приближно)	202 x 42.5 x 167 мм (Ш x В x Д)
Нето тежина (приближно)	0.78kg
Работна температура	5 °C до 40 °C
Работна влажност на воздухот	5 % до 90 %
Ласер	Полупроводнички ласер
Сигнален систем	PAL

Приклучоци

Аудио/видео излез	1 мала банана Ø3,5 mm
- Видео: 1.0 V (p-p), 75 Ω, негативна синх.	
- Аудио: 1,5 Vrms (1 KHz, 0 dB)	
Приклучок за слушалки	1 мали стерео банани Ø3,5 mm

Екран со течни кристали

Големина на екранот	дијагонала од 7 инчи
Систем за проекција	Ленти RGB
Погонски систем	Активна матрица TFT
Резолуција	480 x 234 (WQVGA)

Опрема

- Аудио/видео адаптер
- Адаптер за наизменична струја (MPA-630)
- Адаптер за автомобил (DPDC1)
- Далечински управувач
- Батерија за далечинскиот (литиумска батерија)

Конструкцијата и спецификациите може да се менуваат без известување.