

# Ръководство за потребителя

---

**M198WA**  
**M208WA**  
**M228WA**

**Н**а всяка цена прочетете "**Мерки за безопасност**", преди да използвате продукта.

Съхранявайте "Ръководството за потребителя" (компактдиск) на достъпно място за бъдещи справки.

**В**ижте надписа към устройството и покажете тази информация на продавача, когато ви потрябва сервиз..



# Мерки за безопасност

Прочетете внимателно тези мерки за безопасност, преди да ползвате изделието.



## Предупреждение

Ако не обърнете внимание на предупредително съобщение, може сериозно да пострадате, а може да се стигне и до злополука или смърт.



## Внимание

Ако не обърнете внимание на съобщение за внимание, може леко да пострадате или изделието да се повреди.



## Предпазни мерки при инсталиране на изделието



### Предупреждение

- **Дръжте изделието далеч от източници на топлина, например отоплителни уреди.**
  - Те могат да доведат до токов удар, пожар, повреда или деформация.
- **Пазете от деца опаковъчния материал против влага и пластмасовата обвивка.**
  - Материалът против влага е вреден при поглъщане. Ако бъде погълнат по погрешка, накарайте пациента да повърне и посетете най-близката болница. Освен това пластмасовата обвивка може да причини задушаване. Пазете я от деца.
- **Не поставяйте тежки предмети върху изделието и не сядайте върху него.**
  - Ако изделието падне или бъде изпуснато, може да ви нарани. Когато използват това изделие, децата трябва да са под наблюдение.
- **Не оставяйте захранващия или сигнален кабел без надзор по пода.**
  - Възможно е минаващ наблизо да се спъне, което може да доведе до токов удар, пожар, счупване на изделието или нараняване.
- **Инсталирайте изделието на подредено и сухо място.**
  - Прахът или влагата могат да доведат до токов удар, пожар или повреда на продукта.
- **Ако усетите миризма на дим или на нещо друго или чувате странни шумове, извадете захранващия кабел от контакта и се обадете в сервиза.**
  - Ако продължите да ползвате изделието, без да вземете съответните мерки, може да последва токов удар или пожар.
- **Ако изпуснете изделието или ако корпусът е счупен, изключете го и извадете захранващия кабел от контакта.**
  - Ако продължите да ползвате изделието, без да вземете съответните мерки, може да последва токов удар или пожар. Обадете се в сервиза.
- **Не изпускайте предмети върху изделието и не упражнявайте натиск върху него. Не хвърляйте играчки или предмети срещу екрана на изделието. Това може да доведе до наранявания на хора, проблеми за изделието и повреда на дисплея.**
  - Това може да доведе до наранявания на хора, проблеми за изделието и повреда на дисплея.
- **Внимавайте при свързване с външно устройство изделието да не падне или да не го изпуснете.**
  - Това може да доведе до нараняване и/или повреда на изделието.
- **Когато го свързвате към устройство за игра, спазвайте разстояния от устройството, което да е четири пъти по-голямо от размера на диагонала на екрана.**
  - Ако изделието падне поради къс кабел, това може да доведе до нараняване и/или повреда на изделието.
- **Оставянето на неподвижно изображение на екрана за дълго време може да стане причина за повреда на екрана, както и за прогаряне на екранното изображение. Постарайте се да използвате функцията за запазване на екрана (скрийнсейвър) на монитора. Това явление се среща и при изделията на други производители, като то не се покрива от гаранцията.**



### Внимание

- **Уверете се, че вентилационният отвор на изделието не е покрит. Инсталирайте изделието на достатъчно широко място (на повече от 10 см от стената)**
  - Ако инсталирате изделието твърде близо до стената, то може да се деформира или да се запали поради вътрешно прегряване.
- **Не запушвайте вентилационния отвор на изделието с покривка за маса или перде.**
  - Изделието може да се деформира или да избухне пожар поради прегряване вътре в него.
- **Инсталирайте изделието на равно и стабилно място, където няма опасност от падане.**
  - Ако изделието бъде изпуснато, може да се нараните или да го счупите.
- **Инсталирайте изделието на място без електромагнитни смущения.**
- **Не излагайте изделието на пряка слънчева светлина.**
  - Тя може да го повреди.

# Мерки за безопасност

## Предпазни мерки по отношение на електрозахранването

### Предупреждение

- **Захранващият кабел трябва да бъде свързан към заземена верига.**
  - Може да ви удари ток или да се нараните.
- **Използвайте захранване с напрежение съгласно спецификацията.**
  - Може да ви удари ток или изделието да се повреди.
- **По време на гръмотевична буря изключете захранващия и антенния кабел.**
  - Може да ви удари ток или да избухне пожар.
- **Не свързвайте към един контакт няколко удължителни кабели, електрически уреди или електрически нагреватели.**  
**Използвайте удължител със заземяваща клема, предназначен специално за съвместна работа с компютъра.**
  - Прегряването може да предизвика пожар.
- **Не пипайте щепсела с мокри ръце. Освен това, ако щифт на щепсела е мокър или запрашен, подсушете щепсела изцяло или избършете праха.**
  - Прекомерната влага може да причини токов удар.
- **Ако имате намерение да не ползвате изделието дълго време, изключете захранващия кабел от него.**
  - Наслоеният прах може да доведе до пожар, а нарушената изолация може да доведе до утечки на ток, токов удар или пожар.
- **Вмъкнете захранващия кабел докрай.**
  - Ако захранващият кабел не е вмъкнат докрай, може да избухне пожар.
- **Когато изваждате кабела от контакта, хванете го за щепсела. Не огъвайте прекалено силно захранващия кабел и не поставяйте тежки предмети върху него.**
  - Електрическите проводници могат да бъдат повредени, което може да доведе до токов удар или пожар.
- **Не пъхайте проводник (например метален шиш) в единия край на захранващия кабел, когато другият край е включен в стенния контакт. Също така не докосвайте захранващия кабел веднага след включването му в стенния контакт.**
  - Може да ви удари ток.
- **Захранващият кабел се използва като основен начин за прекъсване на захранването. Уверете се, че след монтажа имате лесен достъп до захранващото гнездо.**

### Внимание

- **Не изключвайте захранващия кабел, докато изделието се ползва.**
  - Токът удар може да го повреди.

## Предпазни мерки при местене на изделието

### Предупреждение

- **Изделието трябва да бъде изключено.**
  - Може да ви удари ток или изделието да се повреди.
- **Преди да местите изделието, всички кабели трябва да бъдат извадени.**
  - Може да ви удари ток или изделието да се повреди.

# Мерки за безопасност



## Внимание

- **Не удряйте продукта, когато го местите.**
  - Може да ви удари ток или изделието да се повреди.
- **Не изхвърляйте опаковката на изделието. Ползвайте я, когато го местите.**
- **При местене екранът трябва да бъде обърнат напред и да се държи с две ръце.**
  - Ако изпуснете изделието, повреденото изделие може да предизвика токов удар или пожар. Свържете се със сервиза за ремонт.



## Предпазни мерки при ползване на изделието



### Предупреждение

- **Не разглобявайте, не ремонтирайте и не правете произволни изменения по изделието.**
  - Това може да предизвика пожар или злополука от токов удар.
  - Свържете се със сервиза за проверка, калибриране или ремонт.
- **Когато почиствате повърхността на изделието, изключете захранващия кабел и избършете с мека тъкан, за да не се издраска. Не почиствайте с мокра тъкан.**
- **Дръжте изделието далече от вода.**
  - Това може да предизвика пожар или злополука от токов удар.



## Внимание

- **Не оставяйте и не съхранявайте запалими вещества близо до изделието.**
  - При невнимателно боравене със запалими вещества съществува опасност от взрив или пожар.
- **Когато почиствате повърхността на изделието, изключете захранващия кабел и избършете с мека тъкан, за да не се издраска. Не почиствайте с мокра тъкан.**
  - В изделието може да проникне вода, което на свой ред може да доведе до токов удар или тежка повреда.
- **Почивайте от време на време, за да пазите зрението си.**
- **Поддържайте изделието чисто.**
- **При работа с изделието седете в удобна и естествена поза, за да не натоварвате мускулите си.**
- **Правете редовни почивки, когато ползвате изделието дълго време.**
- **Не натискайте силно екрана с ръка или остър предмет като гвоздей, молив или химикалка и не го драскайте.**
- **Стойте на подходящо разстояние от изделието.**
  - Зрението ви може да се увреди, ако гледате изделието твърде отблизо.
- **Задайте подходящата разделителна способност и час, както е посочено в "Ръководството за потребителя".**
  - Можете да увредите зрението си.
- **Ползвайте само разрешени за почистване на изделието препарати. (Не ползвайте бензин, разтворител или спирт.)**
  - Това може да деформира изделието.



## Относно изхвърлянето

- **Флуоресцентната лампа, използвана в това изделие, съдържа малко количество живак.**
- **Не изхвърляйте изделието с другите домакински отпадъци.**  
Изхвърлянето на изделието трябва да се извърши в съответствие с местните разпоредби.

# Преди да свържете към компютъра

## Свързване на стойката

- Преди да настроите изделието, уверете се, че са изключени неговото захранването, това на компютърната система и на всички други свързани устройства.

1. Поставете монитора с лицето надолу върху мека кърпа.
2. Свържете основата на стойката с тялото на стойката и натиснете една към друга ключалките в долната част.
3. Свържете към монитора сглобената на стъпка 2 стойка, докато не чуете щракване.
4. След като сглобите всичко, внимателно вдигнете монитора и го обърнете с екрана към себе си.

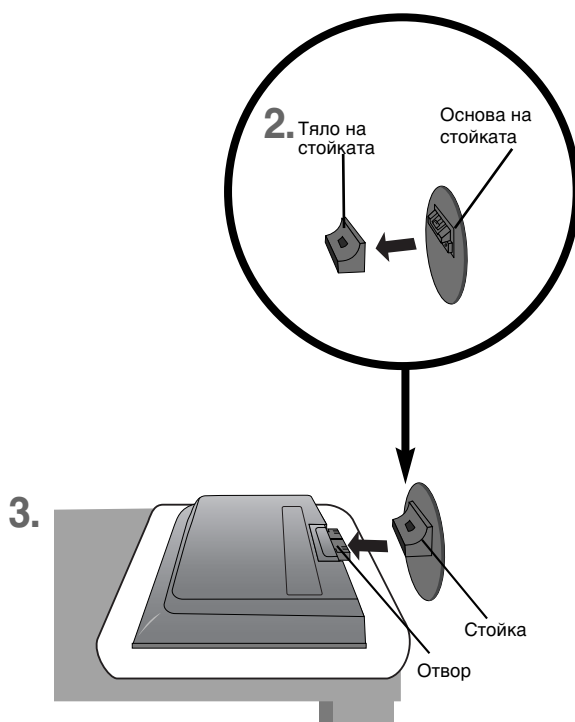

### Важно

- След като свържете основата на стойката, опитайте повече да не е я сваляте.
- Не носете изделието с лицето надолу, като го държите само за основата на стойката. Изделието може да падне и да се повреди или да нарани крака ви.

# Преди да свържете към компютъра

- Преди да настроите изделието, уверете се, че са изключени неговото захранването, това на компютърната система и на всички други свързани устройства.

## Позициониране на екрана

1. Регулирайте положението на екрана, за да постигнете максимално удобство.

- Диапазон на наклона:  $-3^{\circ} \sim 10^{\circ}$

- Завъртане:  $350^{\circ}$

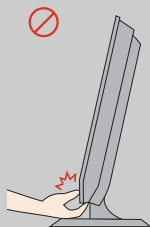
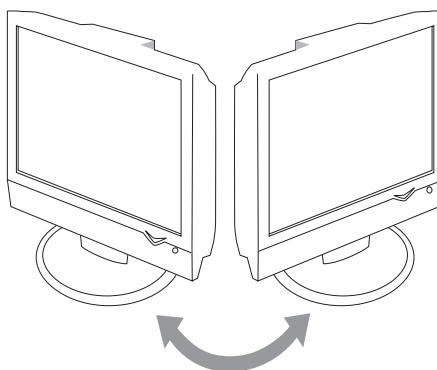
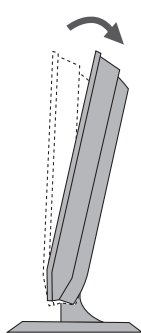

### Предупреждение:

Когато регулирате ъгъла на екрана, не поставяйте пръста си между предната част на монитора и тялото на стойката. Може да нараните пръстите си.

## Заклучващо устройство срещу кражба

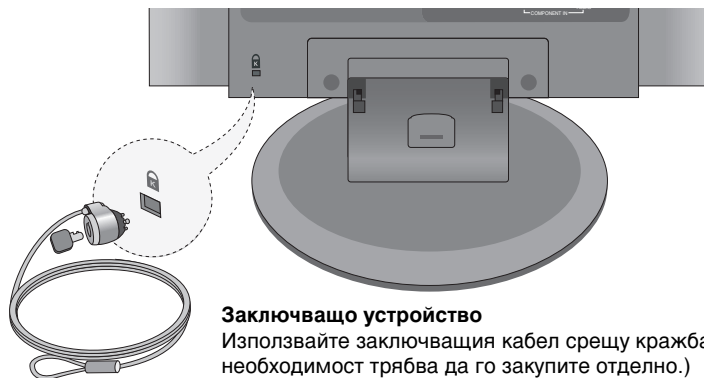

### Заклучващо устройство

Използвайте заключващия кабел срещу кражба. (При необходимост трябва да го закупите отделно.)

# Названия и функции на частите

## Имена на бутоните на дистанционното (Тип А)

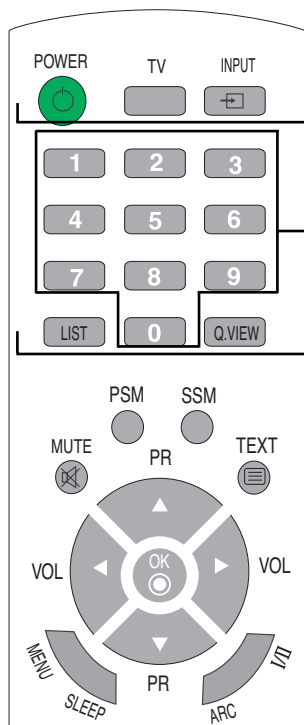

**TV (Телевизор):** Бутон TV (Телевизор)  
**POWER (Включване/изключване)**  
**INPUT (ВХОД)**

Input
TV
AV1
AV2
Component
RGB
DVI

При всяко натискане на бутона Input (Вход) източникът на сигнала се сменя в следната последователност: TV → AV1 → AV2 → Component → RGB → DVI.  
Ако в продължение на няколко секунди не бъде открит сигнал от текущо избрания източник, екранът автоматично се връща към менюто за избор.

### Цифрови бутони

Дават възможност за пряко избиране и смяна на канала.

### LIST (СПИСЪК): Списък на програмите

Показва списъка на програмите (0-99).

Programme List			
0	C	01	5 C 07
1	C	35	6 C 50
2	C	05	7 C 51
3	C	11	8 C 41
4	C	04	9 C 63

**Забележка:** Телевизионните канали, показани в синьо, са настроени да не се изписват в менюто Programme Edit (Редактиране на програма).

### Q.VIEW (БЪРЗ ПРЕГЛЕД): Бутон QUICK VIEW (БЪРЗ ПРЕГЛЕД)

Показва предишно избрания ТВ канал

■ **ЗАБЕЛЕЖКА:** В случай на слаби стерео сигнали при стерео или Nicam стерео предаване, изберете режим "моно".

## Поставяне на батерии на дистанционното управление.

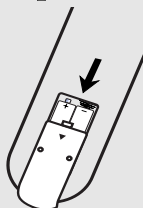

1. Свалете капака на отделението за батерии.
2. Поставете батерии, като спазвате полярността (+/-).
3. Сложете капака на отделението за батерии.

Изхвърляйте използваните батерии в контейнера за рециклиране, за да не замърсявате околната среда.

# Названия и функции на частите

## Имена на бутоните на дистанционното

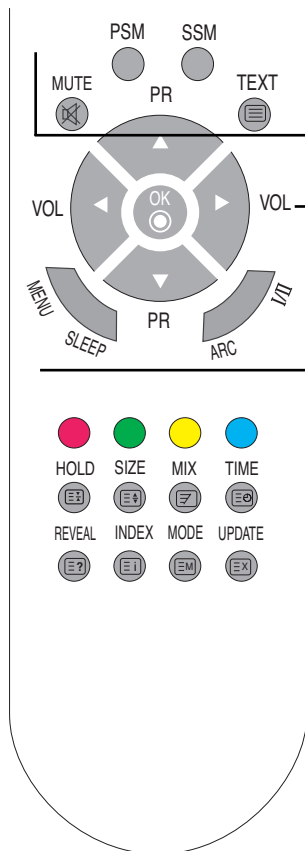

### MUTE (ИЗКЛЮЧВАНЕ НА ЗВУКА)

Включва или изключва звука.

### Бутон PSM (Picture Status Memory – памет за настройката на образа)

Натиснете последователно, за да изберете режим **Dynamic (Динамична)**, **Standard (Стандартна)**, **Mild (Умерена)**, **Game (Игра)** или **User (Потребител)**.

### Бутон SSM (Sound Status Memory – памет за настройката на звука) Button

Използвайте този бутон, за да изберете тона на звука. Натиснете последователно, за да изберете режим на звука **Flat (Равен)**, **Music (Музика)**, **Movie (Филм)**, **Sports (Спорт)** или **User (Потребител)**.



### TEXT (ТЕКСТ)

Включва или изключва телетекста. На екрана се показва основното съдържание на последно избраната страница заедно със заглавие на информацията и ред с опции в долната част на екрана.

### Бутони PR ( ▲ ▼ )

Позволяват промяна на канала.

### Бутони VOL ( ◀ ▶ )

Позволяват промяна на силата на звука.

### Бутон OK

Използва се, когато завършите с регулировката на даден параметър.

### MENU (МЕНЮ)

Използвайте този бутон за влизане и излизане от екранното меню.

### SLEEP (СЪН): Таймер SLEEP (СЪН)

Можете да настроите интервал от време, след който TV / AV / RGB / Component / DVI ще се изключи в режим "готовност".

Натискайте бутона последователно, за да изберете броя минути.

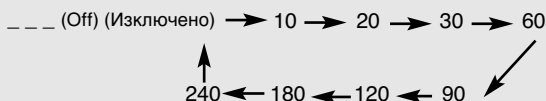



# Названия и функции на частите

## Имена на бутоните на дистанционното

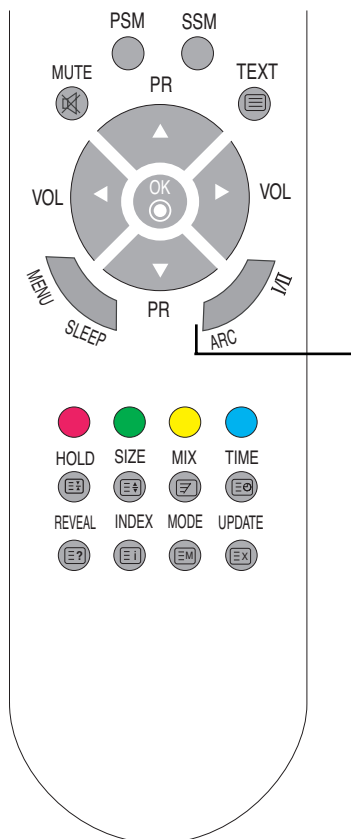

### ARC (Контрол на съотношението на екрана)

За регулиране размера на изображението върху екрана.

- В режим TV/AV (телевизия/аудио-видео): Spectacle (Спектакъл), Original (Оригинално), 4:3, 16:9, 14:9, Zoom1 (Увеличение 1), Zoom2 (Увеличение 2)
- Когато сте в режим RGB/DVI/Component (Компонентен): 4:3, 16:9

I/II : Избор на режим на звука или на език при излъчване на два езика

### [TV]

- За превключване от "стерео" звук на "моно" звук в случай на стерео излъчване или от **Nicam Stereo** на **Nicam Mono** при цифрово излъчване.
- За превключване от **Nicam Dual I** на **Nicam Dual II** или **Nicam Dual I+II** в случай на излъчване **Nicam Dual**.
- За избор между **Dual I (Двоен I)**, **Dual II (Двоен II)** или **Dual I+II (Двоен I+II)** в случай на двуезично излъчване: **Dual I (Двоен I)** изпраща главния език на предаването към високоговорителите. **Dual II (Двоен II)** изпраща към високоговорителите допълнителния език на излъчването. **Dual I+II (Двоен I+II)** изпраща отделен език към всеки високоговорител.

### [AV / Component(Компонентен)]

В режим AV/Component (аудиовидео/компонентен сигнал) можете да изберете изходящия звук за левия и десния високоговорител. Натискайте последователно бутоната I/II, за да изберете изходящия звуков сигнал.

- L+R: Аудио сигналът от левия аудио вход се изпраща към левия високоговорител, а аудио сигналът от десния аудио вход се изпраща към десния високоговорител.
- L+L: Аудио сигналът от левия аудио вход се изпраща до левия и десния високоговорител.
- R+R: Аудио сигналът от десния аудио вход се изпраща до левия и десния високоговорител.

# Названия и функции на частите

## Дистанционно управление – използване на функцията "Телетекст"

Изберете местния език за телетекст. (стр. 30)

Ако не го направите, телетекстът може да не изглежда правилно на екрана.

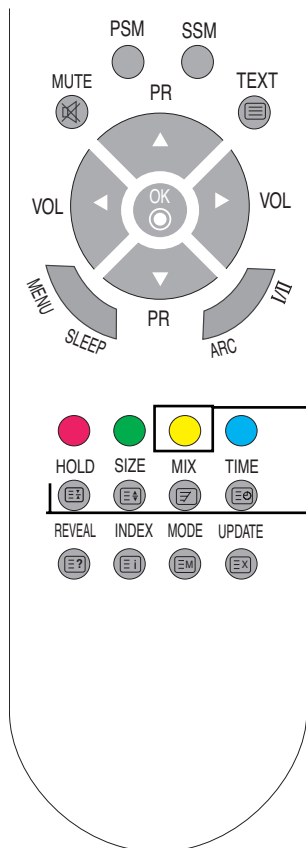

### Жълт клавиш

Предпочитана програма Включено: Превърта до предпочитан канал  
Предпочитана програма Изключено: За показване на предишно избрания ТВ канал.



### HOLD (ЗАДЪРЖАНЕ)

Натиснете бутона, за да спрете автоматичното превъртане през подстраниците. Натиснете го отново, за да възобновите автоматичното превъртане.



### SIZE (РАЗМЕР)

Натискайте бутона последователно, за да показвате горната половина, долната половина или да се върнете към нормалния размер на страницата.



### MIX (СМЕСЕНО)

Показва страниците от телетекста върху телевизионната картина. За да изключите телевизионната картина, отново натиснете този бутон.



### TIME (ЧАС)

Натиснете този бутон за избор на номер на подстраница.

Номерът на подстраницата излиза в долната част на екрана. За да задържите или смените подстраницата, натиснете бутона **RED/GREEN (ЧЕРВЕН/ЗЕЛЕН)**, **▲ ▼** или **ЦИФРОВИТЕ** бутони. За да излезете от тази функция, натиснете го отново.

# Названия и функции на частите

## Дистанционно управление – използване на функцията "Телетекст"

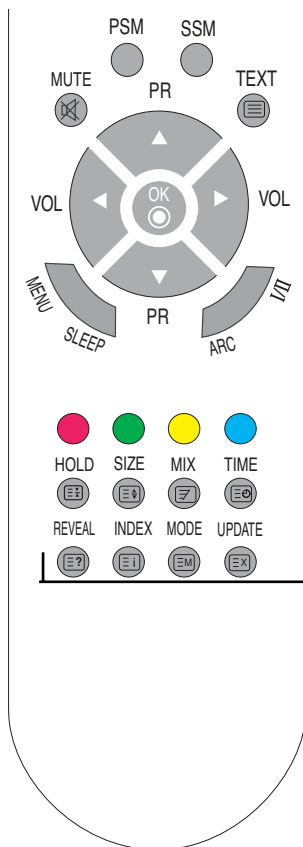

### **REVEAL (ПОКАЖИ)**

Натиснете този бутон, за да покажете/скриете скрита информация, като решения на гатанки и загадки. Натиснете го отново, за да махнете информацията от екрана.

### **INDEX (СЪДЪРЖАНИЕ)**

Показва основното съдържание.

### **MODE (РЕЖИМ)**

В режим "Телетекст" режимът се превключва.

### **UPDATE (АКТУАЛИЗАЦИЯ)**

Натиснете бутона, за да покажете ТВ програмата.  
Горната част на екрана показва дали сте все още в режим "Телетекст". Преди да прекъснете телетекста, можете да изберете номер на страница. Когато страницата бъде намерена, на екрана за кратко ще се покаже информационният ред за нея. Натиснете бутона отново, за да покажете повторно телетекста.

# Названия и функции на частите

## Имена на бутоните на дистанционното (Тип В)

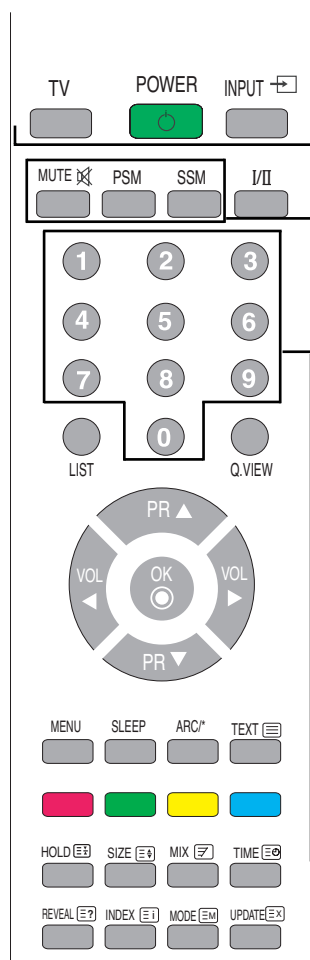

**TV (Телевизор):** Бутон TV (Телевизор)  
**POWER (Включване/изключване)**  
**INPUT (ВХОД)**

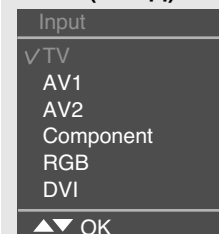

При всяко натискане на бутона Input (Вход) източникът на сигнала се сменя в следната последователност: TV → AV1 → AV2 → Component → RGB → DVI.

Ако в продължение на няколко секунди не бъде открит сигнал от текущо избрания източник, екранът автоматично се връща към менюто за избор.

**MUTE (ИЗКЛЮЧВАНЕ НА ЗВУКА)**

Включва или изключва звука.

**Бутон PSM (Picture Status Memory – памет за настройката на образа)**

Натиснете последователно, за да изберете режим **Dynamic (Динамична)**, **Standard (Стандартна)**, **Mild (Умерена)**, **Game (Игра)** или **User (Потребител)**.

**Бутон SSM (Sound Status Memory – памет за настройката на звука) Button**

Използвайте този бутон, за да изберете тона на звука.

Натиснете последователно, за да изберете режим на звука **Flat (Равен)**, **Music (Музика)**, **Movie (Филм)**, **Sports (Спорт)** или **User (Потребител)**.

**Цифрови бутони**

Дават възможност за пряко избиране и смяна на канала.

- **ЗАБЕЛЕЖКА:** В случай на слаби стерео сигнали при стерео или Nisam стерео предаване, изберете режим "моно".

## Поставяне на батерии на дистанционното управление.



1. Свалете капака на отделението за батерии.
2. Поставете батерии, като спазвате полярността (+/-).
3. Сложете капака на отделението за батерии.

Изхвърляйте използваните батерии в контейнера за рециклиране, за да не замърсявате околната среда.

# Названия и функции на частите

## Имена на бутоните на дистанционното

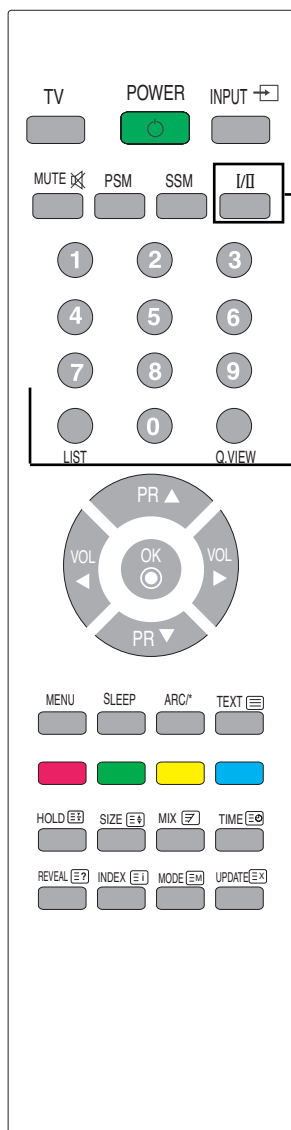

**I/II** : Избор на режим на звука или на език при излъчване на два езика

### [TV]

- За превключване от "стерео" звук на "моно" звук в случай на стерео излъчване или от **Nicam Stereo** на **Nicam Mono** при цифрово излъчване.
- За превключване от **Nicam Dual I** на **Nicam Dual II** или **Nicam Dual I+II** в случай на излъчване **Nicam Dual**.
- За избор между **Dual I (Двоен I)**, **Dual II (Двоен II)** или **Dual I+II (Двоен I+II)** в случай на двуезично излъчване:
  - Dual I (Двоен I)** изпраща главния език на предаването към високоговорителите.
  - Dual II (Двоен II)** изпраща към високоговорителите допълнителния език на излъчването.
  - Dual I+II (Двоен I+II)** изпраща отделен език към всеки високоговорител.

### [AV / Component (Компонентен)]

- В режим AV/Component (аудиовидео/компонентен сигнал) можете да изберете изходящия звук за левия и десния високоговорител. Натиснете последователно бутона I/II, за да изберете изходящия звуков сигнал.
- L+R: Аудио сигналът от левия аудио вход се изпраща към левия високоговорител, а аудио сигналът от десния аудио вход се изпраща към десния високоговорител.
  - L+L: Аудио сигналът от левия аудио вход се изпраща до левия и десния високоговорител.
  - R+R: Аудио сигналът от десния аудио вход се изпраща до левия и десния високоговорител.  
right loud-speakers.

### LIST (СПИСЪК): Списък на програмите

Показва списъка на програмите (0-99).

Programme List			
0	C	01	5 C 07
1	C	35	6 C 50
2	C	05	7 C 51
3	C	11	8 C 41
4	C	04	9 C 63

▲▼ ◀▶ OK MENU

**Забележка:** Телевизионните канали, показани в синьо, са настроени да не се изписват в менюто Programme Edit (Редактиране на програма).

### Q.VIEW (БЪРЗ ПРЕГЛЕД): Бутон QUICK VIEW (БЪРЗ ПРЕГЛЕД)

Показва предишно избрания ТВ канал

# Названия и функции на частите

## Имена на бутоните на дистанционното

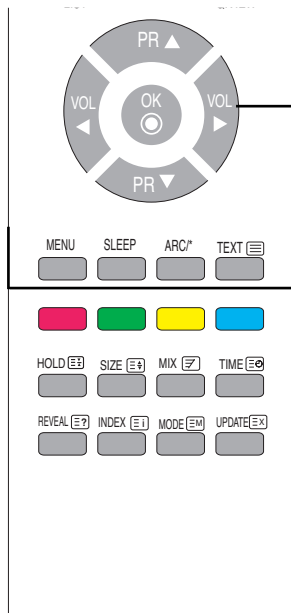

### Бутони PR ( ▲ ▼ )

Позволяват промяна на канала.

### Бутони VOL ( ◀ ▶ )

Позволяват промяна на силата на звука.

### Бутон ОК

Използва се, когато завършите с регулировката на даден параметър.

### MENU (МЕНЮ)

Използвайте този бутон за влизане и излизане от екранното меню.

### SLEEP (СЪН): Таймер SLEEP (СЪН)

Можете да настроите интервал от време, след който TV / AV / RGB / Component / DVI ще се изключи в режим "готовност".

Натискайте бутона последователно, за да изберете броя минути.

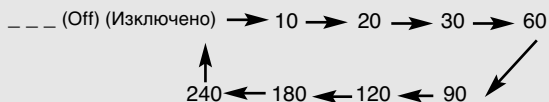

### ARC (Контрол на съотношението на екрана)

За регулиране размера на изображението върху екрана.

• В режим TV/AV (телевизия/аудио-видео): Spectacle (Спектакъл), Original (Оригинално), 4:3, 16:9, 14:9, Zoom1 (Увеличение 1), Zoom2 (Увеличение 2)

• Когато сте в режим RGB/DVI/Component (Компонентен): 4:3, 16:9

### ТЕКСТ (ТЕКСТ)

Включва или изключва телетекста. На екрана се показва основното съдържание на последно избраната страница заедно със заглавие на информацията и ред с опции в долната част на екрана.

# Названия и функции на частите

## Дистанционно управление – използване на функцията "Телетекст"

Изберете местния език за телетекст. (стр. 30)

Ако не го направите, телетекстът може да не изглежда правилно на екрана.

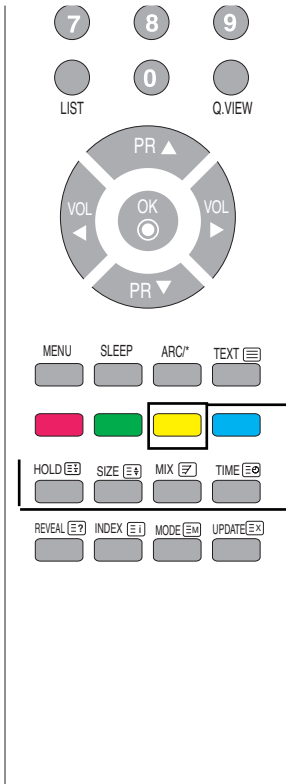

### Жълт клавиш

Предпочитана програма Включено: Превърта до предпочитан канал  
Предпочитана програма Изключено: За показване на предишно избрания ТВ канал.

### HOLD (ЗАДЪРЖАНЕ)

Натиснете бутона, за да спрете автоматичното превъртане през подстраниците. Натиснете го отново, за да възобновите автоматичното превъртане.

### SIZE (РАЗМЕР)

Натискайте бутона последователно, за да показвате горната половина, долната половина или да се върнете към нормалния размер на страницата.

### MIX (СМЕСЕНО)

Показва страниците от телетекста върху телевизионната картина. За да изключите телевизионната картина, отново натиснете този бутон.

### TIME (ЧАС)

Натиснете този бутон за избор на номер на подстраница.

Номерът на подстраницата излиза в долната част на екрана. За да задържите или смените подстраницата, натиснете бутона **RED/GREEN (ЧЕРВЕН/ЗЕЛЕН)**, ▲ ▼ или **ЦИФРОВИТЕ** бутони. За да излезете от тази функция, натиснете го отново.

# Названия и функции на частите

## Дистанционно управление – използване на функцията "Телетекст"

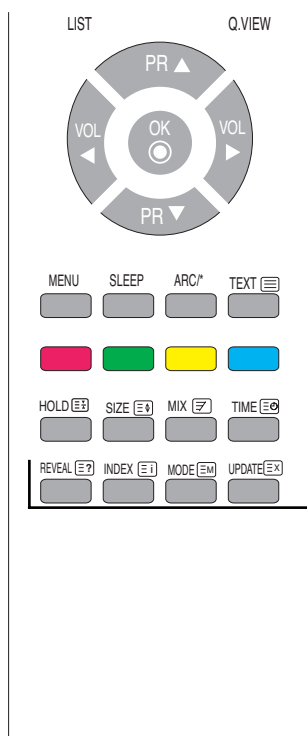

### REVEAL (ПОКАЖИ)

Натиснете този бутон, за да покажете/скриете скрита информация, като решения на гатанки и загадки. Натиснете го отново, за да махнете информацията от екрана.

### INDEX (СЪДЪРЖАНИЕ)

Показва основното съдържание.

### MODE (РЕЖИМ)

В режим "Телетекст" режимът се превключва.

### UPDATE (АКТУАЛИЗАЦИЯ)

Натиснете бутона, за да покажете ТВ програмата.

Горната част на екрана показва дали сте все още в режим "Телетекст". Преди да прекъснете телетекста, можете да изберете номер на страница. Когато страницата бъде намерена, на екрана за кратко ще се покаже информационният ред за нея. Натиснете бутона отново, за да покажете повторно телетекста.



# Названия и функции на частите

## ● Поглед отзад

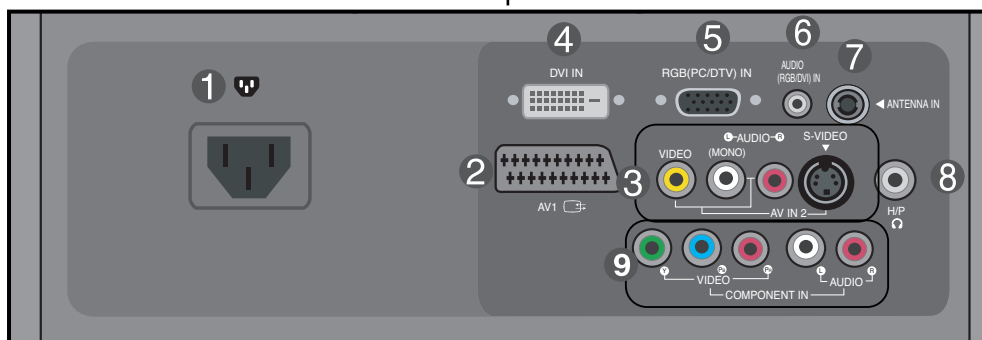
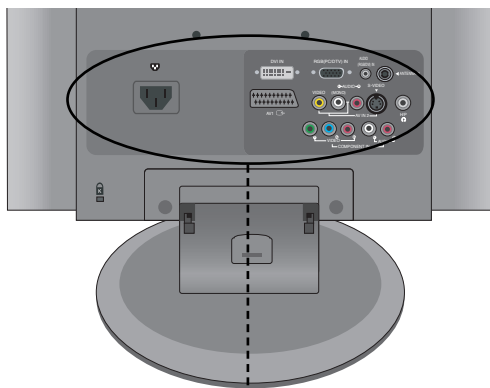

- 1 Гнездо за електрозахранване: Свържете захранващия кабел.
- 2 Входно-изходен съединител SCART
- 3 Вход AV
- 4 Съединител за цифров сигнал DVI
- 5 Съединител D-Sub за аналогов сигнал
- 6 Звуков извод за RGB, DVI: Свържете извода към звукова карта на компютър или изходен извод на D-TV звук.
- 7 Извод на ТВ тунер: Свържете антената.
- 8 Вход за слушалки
- 9 Вход Component (Компонентен)

# Названия и функции на частите

## ● Вход AV

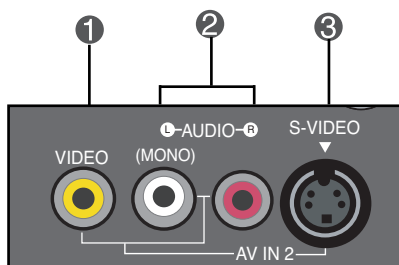

① Вход Video (Видео)

② Вход Audio (Аудио)

③ Вход S-Video

# Свързване към външни устройства

## ■ ■ ■ Свързване към компютъра ви

1. Първо се уверете, че компютърът и периферните устройства са изключени. След това свържете сигналния кабел.

Гърба на изделието.

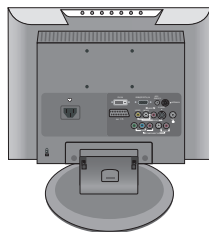

- (A) Свързване с D-sub входен сигнален кабел.

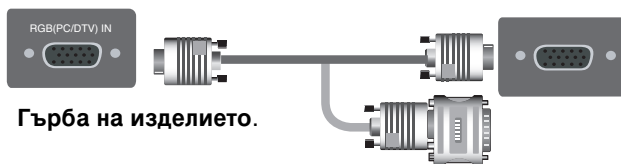

Гърба на изделието.

↑  
!...  
**Адаптер за Macintosh (не е включен)**  
Използвайте стандартния адаптер за Macintosh, понеже на пазара се предлага и несъвместим адаптер. (Различна сигнална система)

- (B) Свързване с DVI входен сигнален кабел.



Гърба на изделието.

2. Свържете аудио кабела.

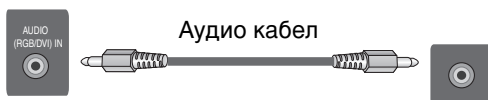

Гърба на изделието.

- Не забравяйте да проверите извода за звуковата карта на компютъра, преди да свържете изделието. Ако звуковата карта на компютъра поддържа едновременно Speaker Out (Изход за високоговорител) и променете на Line Out, свържете го към Line Out, като смените мостчето или използвате компютърно приложение. (Повече информация можете да намерите в "Ръководството за потребителя" към звуковата карта.)

- **Speaker Out (Изходен сигнал за високоговорител):** Изход за високоговорител, към който няма усилвател.

- **\*Line Out:** Изход за високоговорител, към който има усилвател.

Ако аудио изходите на звуковата карта предлагат само Speaker Out (Изход за високоговорител), намалете звука откъм компютъра. В изделието има вграден усилвател.

# Свързване към външни устройства

## 3. Свържете захранващия кабел.

Гърба на изделието.

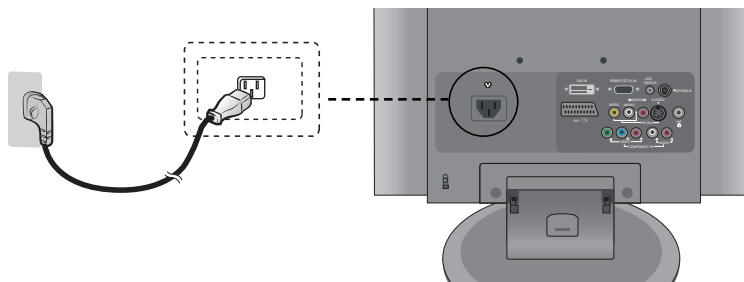

## 4. 1 Натиснете бутона на захранването, за да включите изделието.

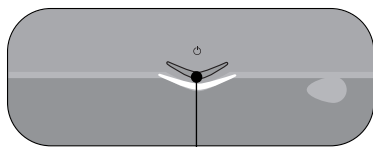

Бутон за захранване

## 2 Включете компютъра.

## 5. Изберете източник на входен сигнал.

Натиснете бутона **Input (Вход)** на дистанционното и изберете източник на входящ сигнал.

INPUT → OK

Или натиснете бутона **Input (Вход)** в горната част на изделието.

INPUT → OK

**A** • Изберете RGB

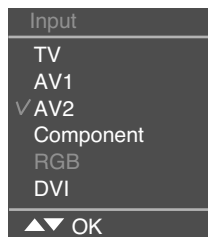

**B** • Изберете DVI

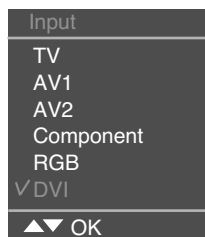

При всяко натискане на бутона **Input (Вход)** източникът на сигнала се сменя в следната последователност: TV → AV1 → AV2 → Component → RGB → DVI. Ако в продължение на няколко секунди не бъде открит сигнал от текущо избрания източник, екранът автоматично се връща към менюто за избор.



**Бележка** • Подайте захранване направо от заземен контакт в стената или от заземен разклонител.

# Свързване към външни устройства

## ■ ■ ■ Свързване на видеокасетофон/DVD плейър

- 1** ■ Свържете видео/аудио кабели, както е показано на диаграмата по-долу, след което свържете и захранващия кабел (вж. стр. 19).

- A** Когато се използва RCA кабел.
- При свързване към входовете, спазвайте цветовото съответствие.

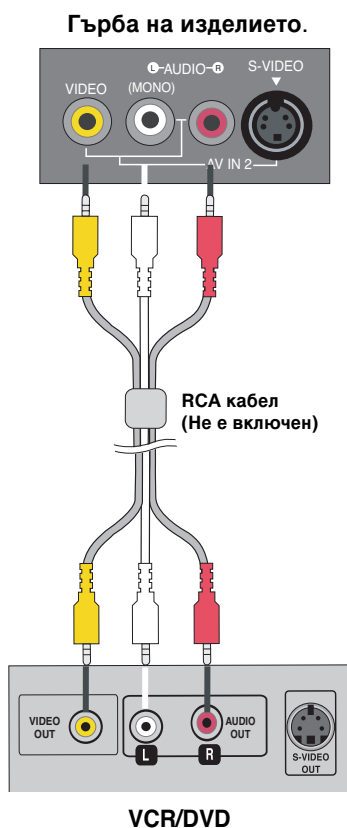

- B** Когато се използва S-Video кабел.
- Свържете към S-Video вход, за да гледате филми с високо качество.

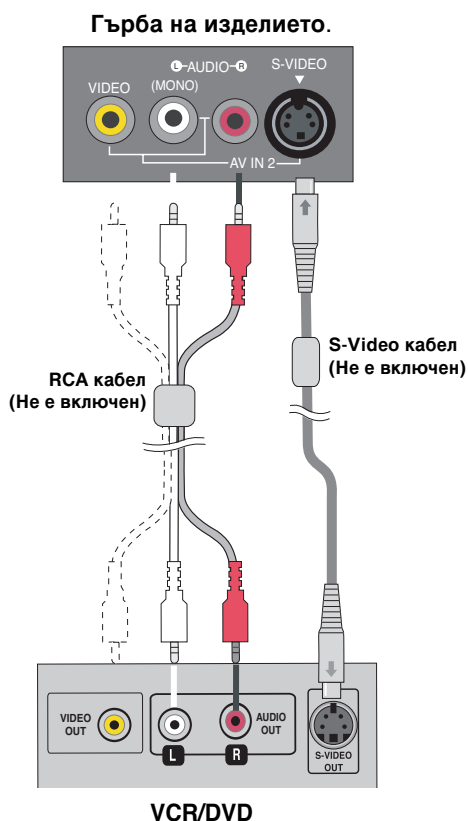

- Бележка** • В случай че RCA кабелът е свързан едновременно със S-VIDEO кабела, S-VIDEO кабелът е първи.

# Свързване към външни устройства

**С** Когато се използва SCART кабел.

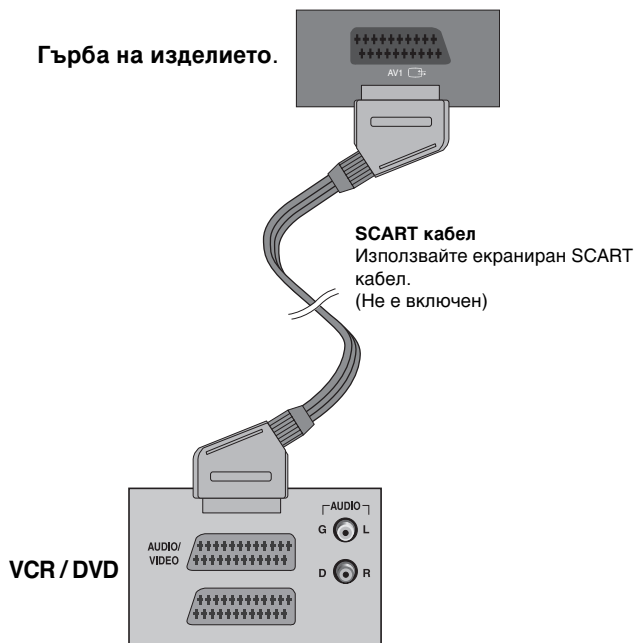

**2.** Изберете източник на входен сигнал.

Натиснете бутона **Input (Вход)** на дистанционното и изберете източник на входящ сигнал.

INPUT → OK

Или натиснете бутона **Input (Вход)** в горната част на изделието.

INPUT → OK

**А** Когато свързвате с кабел RCA.  
• Изберете **AV2**.

**С** Когато свързвате със SCART кабел.  
• Изберете **AV1**.

**В** Когато свързвате с S-Video кабел.  
• Изберете **AV2**.

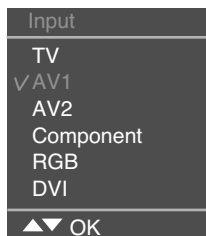
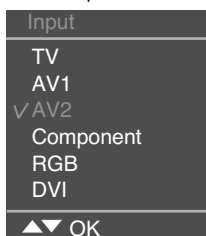

При всяко натискане на бутона **Input (Вход)** източникът на сигнала се сменя в следната последователност: TV → AV1 → AV2 → Component → RGB → DVI. Ако в продължение на няколко секунди не бъде открит сигнал от текущо избрания източник, екранът автоматично се връща към менюто за избор.

# Свързване към външни устройства

## ■ ■ ■ Свързване към Set-top Box /DVD (цифров приемник/DVD плейър) (480p/576p/720p/1080i/480i/576i)

**1** ■ Свържете видео/аудио кабели, както е показано на диаграмата по-долу, след което свържете и захранващия кабел (вж. стр. 19).

- При свързване към входовете, спазвайте цветовото съответствие.

Гърба на изделието.

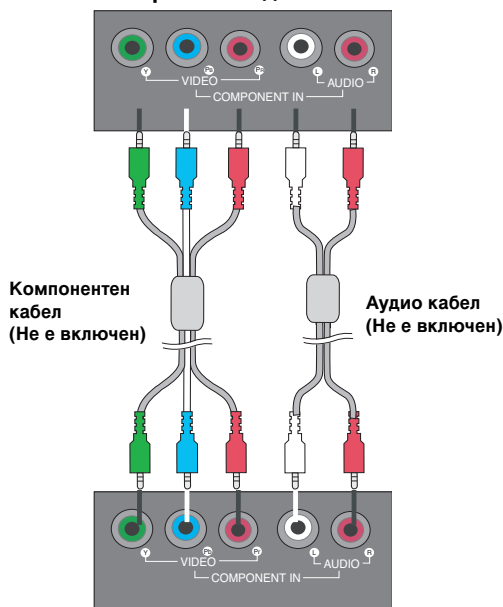

Цифров приемник/DVD плейър

**2** Изберете източник на входен сигнал.

Натиснете бутона **Input (Вход)** на дистанционното и изберете източник на входящ сигнал.

INPUT → OK

Или натиснете бутона **Input (Вход)** в горната част на изделието.

INPUT → OK

- Изберете **Component(Компонентен)**

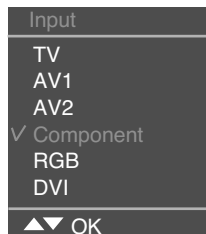

При всяко натискане на бутона **Input (Вход)** източникът на сигнала се сменя в следната последователност: TV → AV1 → AV2 → Component → RGB → DVI. Ако в продължение на няколко секунди не бъде открит сигнал от текущо избрания източник, екранът автоматично се връща към менюто за избор.

# Свързване към външни устройства

## ■ ■ ■ Когато гледате RGB/DVI от DVD/Set-top Box (DVD плейър/цифров приемник)

1. Свържете D-sub кабела, RCA/PC кабела, както е показано на диаграмата по-долу, след което свържете и захранващия кабел. (вж. стр. 19)

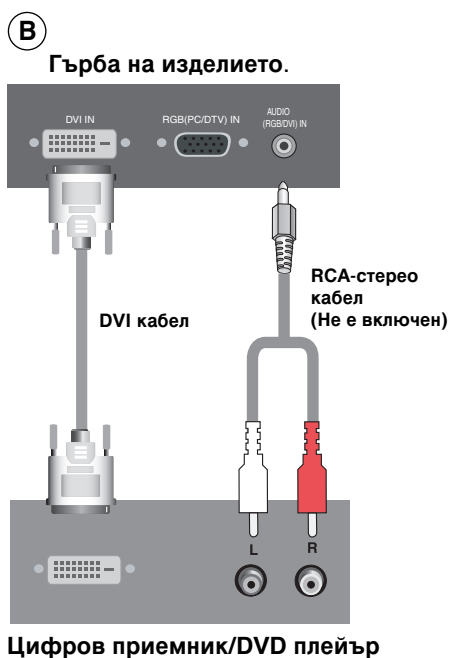
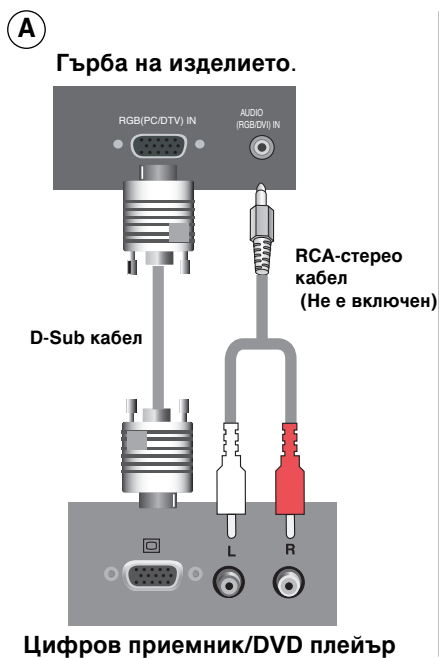

2. Изберете източник на входен сигнал. Натиснете бутона **Input (Вход)** на дистанционното и изберете източник на входящ сигнал.

INPUT → OK

Или натиснете бутона **Input (Вход)** в горната част на изделието.

INPUT → OK



При всяко натискане на бутона **Input (Вход)** източникът на сигнала се сменя в следната последователност: TV → AV1 → AV2 → Component → RGB → DVI. Ако в продължение на няколко секунди не бъде открит сигнал от текущо избран източник, екранът автоматично се връща към менюто за избор.



# Свързване към външни устройства

## ■ ■ ■ Когато гледате телевизия

1. Проверете дали кабелът на антената е включен към гърба на изделието, след което включете захранващия кабел.

### Гърба на изделието.

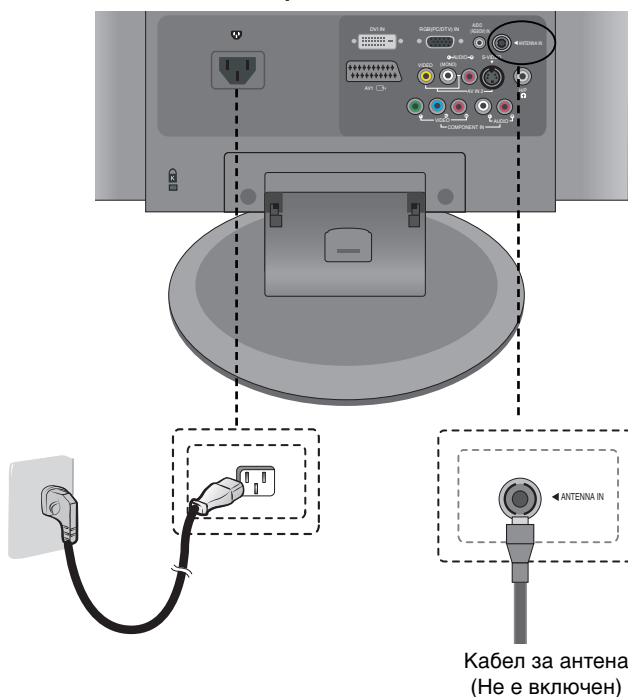

Кабел за антена  
(Не е включен)

2. Изберете източник на входен сигнал.  
Натиснете бутона **Input (Вход)** на дистанционното и изберете източник на входящ сигнал.

INPUT → OK

Или натиснете бутона **Input (Вход)** в горната част на изделието.

INPUT → OK

• Изберете  
TV

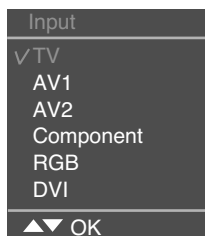

При всяко натискане на бутона **Input (Вход)** източникът на сигнала се сменя в следната последователност: TV → AV1 → AV2 → Component → RGB → DVI. Ако в продължение на няколко секунди не бъде открит сигнал от текущо избран източник, екранът автоматично се връща към менюто за избор.

# Изберете източник на входен сигнал.

1. Разположете кабелите в центъра, както е показано на следващата илюстрация.

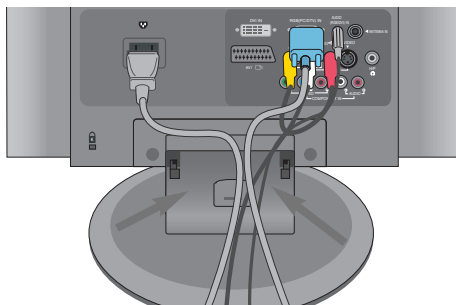

2. Нагласете организатора на кабели надолу в предназначения за него улей.

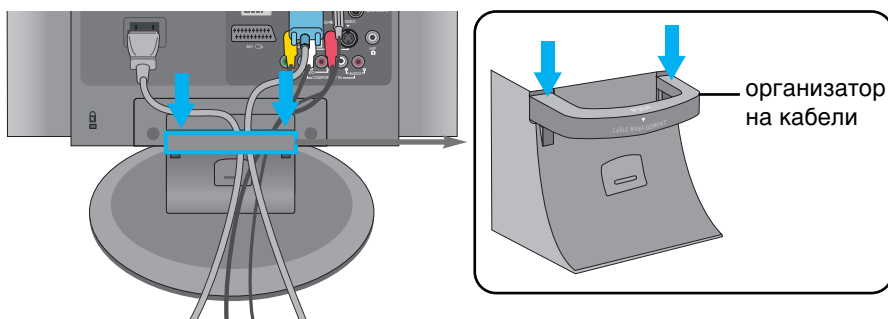

\* Когато искате да го свалите.

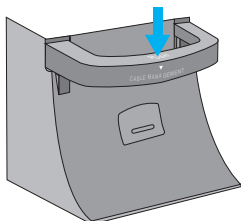

Натиснете го леко надолу.

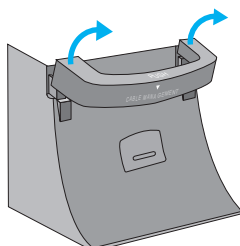

След това го натиснете леко нагоре и го свалете.

## Предупреждение

- Не използвайте организатора на кабели като дръжка към монитора.
- Не натискайте организатора на кабели.

# Регулиране на екрана

## ● Названия на бутоните в панела за настройка на екрана

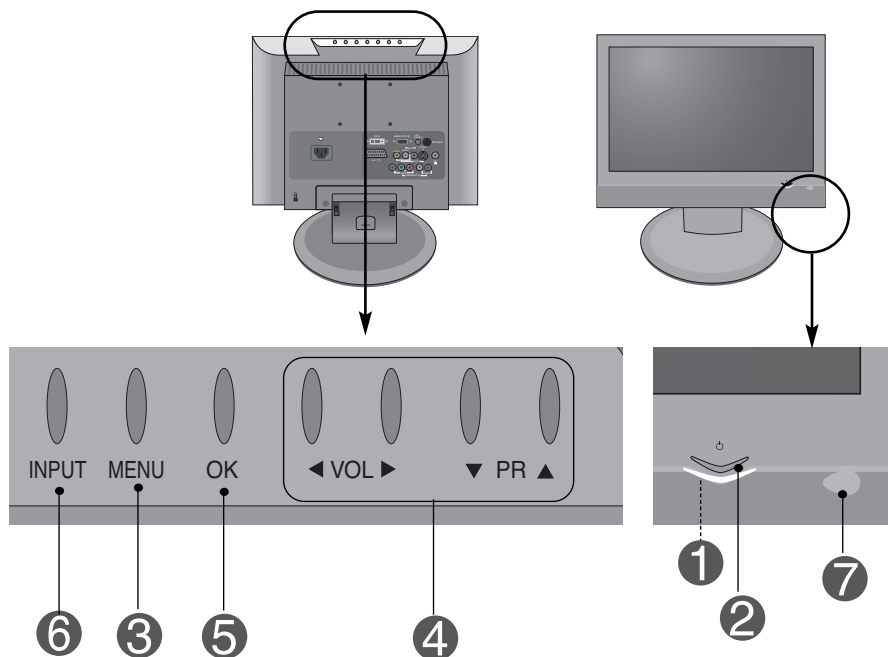

1

**Индикатор за  
захранване**

• Този индикатор светва в синьо, когато дисплеят работи нормално (режим "Вкл.") Ако дисплеят е в режим "Готовност" (икономия на енергия) индикаторът сменя цвета си на кехлибарен.

2

**Сензор за  
захранване**

• Използвайте този бутон, за да включвате и изключвате изделието.

3

**Бутон MENU (МЕНЮ)**

• Използвайте този бутон за показване/скриване на екранното меню.

4

**Бутон към EM за  
избор/настройка**

• Използвайте този бутон за избиране на икона или за регулиране на настройка през EM.



• Използвайте този бутон за управление на канала, от който да получите ТВ сигнал.



• Регулирайте силата на звука.

Volume

30

# Регулиране на екрана

## ● Названия на бутоните в панела за настройка на екрана

5

Бутон ОК

• Бутонът ОК обикновено се използва за избор в MENU (МЕНЮ).  
Когато на екрана не е изобразено меню, натискането на бутона ОК ще ви даде информация за текущо избрания източник на входен сигнал.

6

Бутон INPUT (ВХОД)

TV	Телевизия
AV1	SCART
AV2	CVBS, S-Video
Component	HDTV, DVD
RGB	D-Sub аналогов сигнал
DVI	DVI цифров сигнал

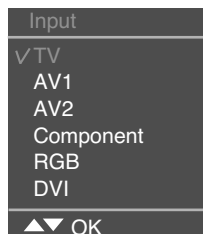

При всяко натискане на бутона **Input (Вход)** източникът на сигнала се сменя в следната последователност: TV → AV1 → AV2 → Component → RGB → DVI. Ако в продължение на няколко секунди не бъде открит сигнал от текущо избрания източник, екранът автоматично се връща към менюто за избор.

7

Приемник на инфрачервен сигнал

• Устройството получава сигнали от дистанционното управление.

# Регулиране на екрана

## ● Екранно меню

Икона	Описания на функция
 Station (Станция)	Задаване/избор на канал при гледане на телевизия
 Picture (Картина)	Функция за настройване на картината.
 Sound (Звук)	Функция за настройване на звука.
 Time (Час)	Функция за настройване на часа.
 Special (Специални)	Избира специалните функции.
 Screen (Екран)	Функция за настройване на екрана.



### **Бележка** ЕМ (Екранно меню)

Функцията ЕМ (Екранно меню) ви дава възможност да регулирате удобно състоянието на екрана, тъй като представя информацията в графичен вид.

# Регулиране на екрана

## EM (екранно меню) последователност за фина настройка на екрана

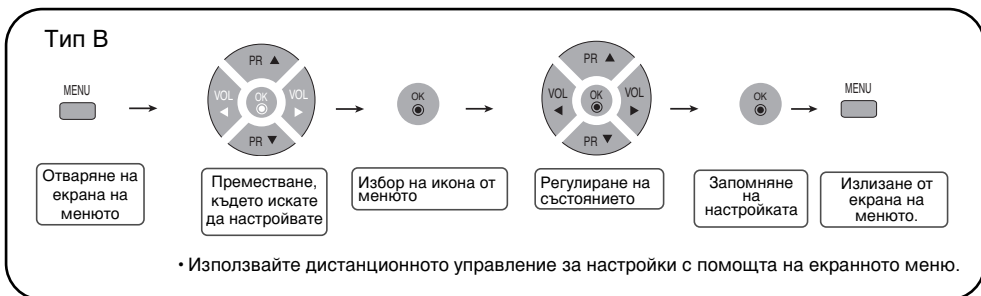
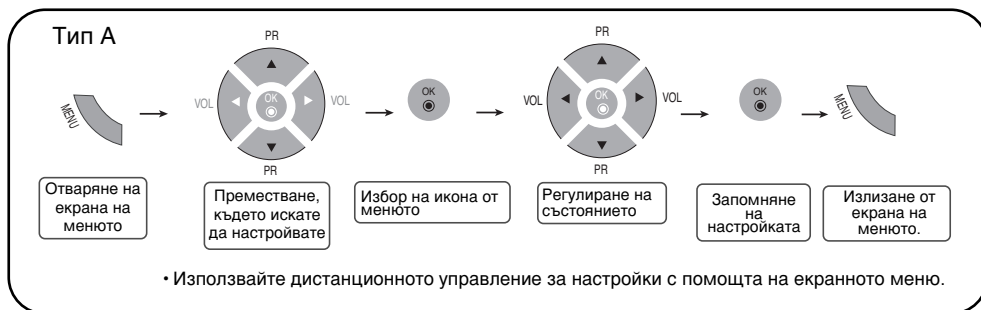

- 1 Натиснете бутона **MENU (МЕНЮ)**, при което се показва основният екран на EM.
- 2 За достъп до контрола, използвайте бутоните **▼▲**.
- 3 Когато се освети желаната икона, натиснете бутона **OK**.
- 4 Използвайте бутоните **▼▲◀▶**, за да нагласите желаната стойност за параметъра.
- 5 Приемете промяната чрез натискане на бутона **OK**.
- 6 Излезте от екранното меню чрез повторно натискане на бутона **MENU (МЕНЮ)**.

# Регулиране на екрана

## Език на екранното меню/ Избор на държава

Когато изделието се включи за пръв път, на екрана се появява менюто на ръководството за инсталиране.

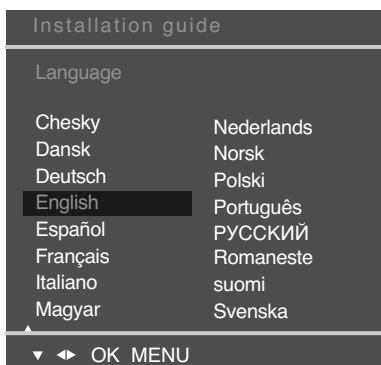

### Език на екранното меню/ Избор на държава

Когато изделието се включи за пръв път, на екрана се появява менюто на ръководството за инсталиране.

1. Натиснете бутон **▼▲◀▶**, а след това ползвайте бутон **OK**, за да изберете желаните от вас език.
2. Натиснете бутон **▼▲◀▶**, а след това бутон **OK**, за да изберете вашата страна.

\* Ако искате да промените избора на език /държава

1. Натиснете бутон **MENU (МЕНЮ)**, а след това бутон **▼▲**, за да изберете менюто **Special (Специални)**.
2. Натиснете бутон **▶**, а след това бутон **▼▲**, за да изберете **Language (Език)**.  
Менютата може да се показват на екрана на избрания език.  
Или натиснете бутон **▶**, а след това бутон **▼▲**, за да изберете Country (Страна).
3. Натиснете бутон **▶**, след което бутон **▼▲◀▶**, за да изберете предпочитания от вас език или страна.
4. Натиснете бутон **OK**.
5. Натиснете бутон **MENU (МЕНЮ)**, за да се върнете нормалното гледане на телевизия.

### Бележка

- Ако не завършите конфигурирането след инсталация чрез натискане на бутон **MENU (МЕНЮ)** или излезете от екранното меню поради изтичане на времето, при всяко следващо включване на устройството отново ще влизате в конфигуриране, докато не минете през цялата процедура.
- Ако сбъркате в избора на страна, телетекстът може да не се показва правилно на екрана и може да възникнат някои проблеми при използване на телетекст.
- Добавен е иврит по време на инсталационното конфигуриране за страните, използващи иврит.

# Регулиране на екрана



## Задаване на STATION ID (НОМЕР НА СТАНЦИЯ)/избор на канал при използване на телевизора

Auto program  
(Автоматично  
програмиране)

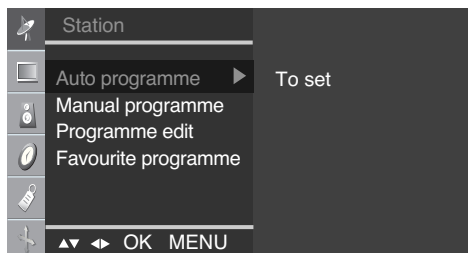

**System (C  
истема)** Трябва да се зададе, преди да пуснете автоматичното търсене. Натиснете бутоните **▼ ▲**, за да изберете телевизионната система на страната или региона в света, където получавате телевизионните канали.  
\* Поддържащ канал: C(V/UHF 02-69) S(Кабел 01-41)  
BG: PAL B/G, SECAM B/G (Европа/Източна Европа)  
I: PAL I/II (Великобритания/Ирландия)  
DK: PAL D/K, SECAM D/K (Източна Европа)  
L: SECAM L/L' (Франция)

**Storage from  
(Съхранение  
от)** За избор или въвеждане на номер на програма, от която нататък да започнете при търсене на нови канали.  
Напр. ако искате да запазите вече съхранените канали 1-10, въведете програма номер 11. Сега телевизорът ви ще търси нови канали от 11-и нататък.  
\* Числа на разположение за запаметяване: 0~99

**Search  
(Търсене)** Натиснете бутона **OK** или бутона **▶** за стартиране на автоматичното програмиране. Всички налични ТВ канали ще бъдат намерени и автоматично запаметени. За да преустановите автоматичното програмиране, натиснете бутон **MENU (МЕНЮ)**. Когато автоматичното програмиране приключи, на екрана се появява менюто със списъка на програмите.

Manual programme  
(Ръчно  
програмиране)

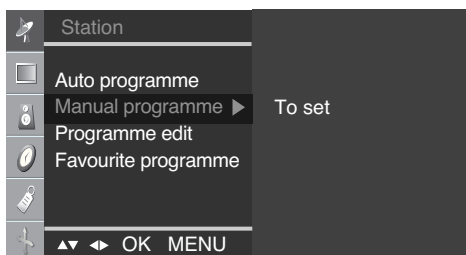

Смяна на канала.  
(Променете всеки елемент в Manual Programme (Ръчно програмиране) и натиснете бутона **MENU (МЕНЮ)**, за да запаметите настройките)

**Storage  
(Запаметяване)** Натиснете бутоните **◀ ▶**, за да изберете номера на канала или въведете с помощта на цифровите бутони номера на програмата, където искате да запаметите канала.

**System (C  
истема)** Натиснете бутоните **▼ ▲**, за да изберете телевизионната система на страната или региона в света, където получавате телевизионните канали.  
BG: PAL B/G, SECAM B/G (Европа/Източна Европа)  
I: PAL I/II (Великобритания/Ирландия)  
DK: PAL D/K, SECAM D/K (Източна Европа)  
L: SECAM L/L' (Франция)



# Регулиране на екрана



## Задаване на STATION ID (НОМЕР НА СТАНЦИЯ)/избор на канал при използване на телевизора

- Band (Обхват)** Натиснете бутоните  $\nabla \blacktriangle$ , за да изберете VHF/UHF за ефирните канали или Cable за кабелните канали.  
За да изберете начин на приемане на канала: VHF/UHF / Cable.
- Channel (Канал)** Ако знаете номера на канала, въведете го направо с цифровите бутони 0 до 9.
- Fine (Фино)** В случай на лоша картина, можете да подобрите приемания сигнал с помощта на фината настройка. Натиснете бутоните  $\nabla \blacktriangle$ , за да направите фина настройка за получаване на най-добра картина и звук.
- Search (Търсене)** Използвайте бутоните  $\blacktriangleleft \blacktriangleright$ , за да търсите следващия канал напред или назад.
- Name (Име)** За да видите името, присвоено на канала.  
Възможно е да промените името на записания в паметта канал или да зададете име на ТВ канал, което още не е било въведено. На програмите с номера 0 до 99 може да бъдат присвоявани имена до 5 цифрено-буквени знака.  
Натиснете бутоните  $\blacktriangleleft \blacktriangleright$ , за да преместите курсора на позицията, която ще се променя. -> Натиснете бутоните  $\nabla \blacktriangle$ , за да изберете знак. (интервал, цифра 0-9, буква A-Z, +, -) -> Натиснете бутона OK или бутона MENU (МЕНЮ).

### Programme edit (Редактиране на програма)

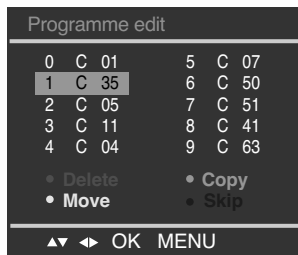
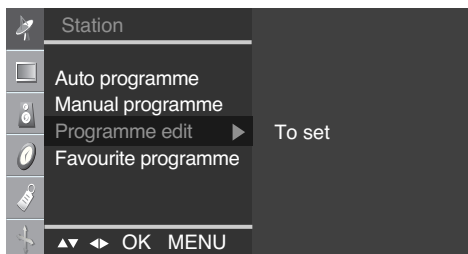

- Delete (Изтриване)** Натиснете бутоните  $\nabla \blacktriangle \blacktriangleleft \blacktriangleright$ , за да изберете ТВ канала, който да изтриете. -> Натиснете червения клавиш на дистанционното управление. Цветът на фона за избрания канал ще се промени на червен.  
Натиснете отново бутона Delete (Изтрий), за да изтриете избрания канал.  
Всички следващи канали се преместват с една позиция нагоре.
- Copy (Копиране)** Натиснете бутоните  $\nabla \blacktriangle \blacktriangleleft \blacktriangleright$ , за да изберете ТВ канала, който ще копирате. -> Натиснете зеления клавиш на дистанционното управление. Всички следващи номера на канали се преместват с една позиция надолу.
- Move (Преместване)** Натиснете бутоните  $\nabla \blacktriangle \blacktriangleleft \blacktriangleright$ , за да изберете номера на канала, който ще премествате. -> Натиснете жълтия клавиш на дистанционното управление. -> Натиснете бутоните  $\nabla \blacktriangle \blacktriangleleft \blacktriangleright$ , за да преместите ТВ канала на желанния номер. -> Натиснете повторно жълтия бутон, за да освободите тази функция.
- SKIP (ПРЕС КАЧАНЕ)** Натиснете бутоните  $\nabla \blacktriangle \blacktriangleleft \blacktriangleright$ , за да изберете номера на канала, който ще прескачате. -> Натиснете синия клавиш на дистанционното управление. Прескачаният канал ще се показва в синьо.

# Регулиране на екрана



## Задаване на STATION ID (НОМЕР НА СТАНЦИЯ)/избор на канал при използване на телевизора

Favourite programme  
(Предпочитана програма)

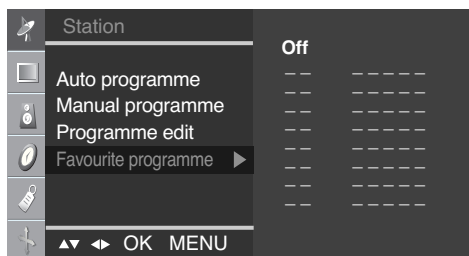

Тази функция ви дава възможност директно да изберете предпочитаните си програми. (8 канала)  
Натиснете бутоните ▼▲◀▶, за да изберете канал.

\* **Жълт клавиш (на дистанционното управление):**

Favourite Programme (Предпочитана програма) On (Включено):  
Превърта до предпочитан канал

Favourite Programme (Предпочитана програма) Off (Изключено):  
Показва предишно избрания ТВ канал.

# Регулиране на екрана



## PICTURE ID настройва картината(RGB/DVI)

### PSM (Запаметена настройка на образа)

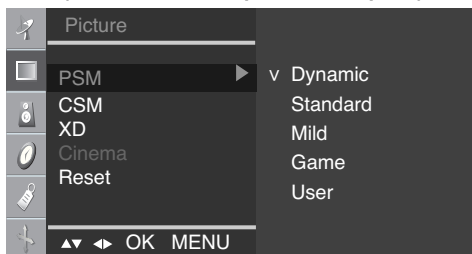

Функцията **PSM** автоматично коригира качеството на екранното изображение.

- **Dynamic (Динамично)**  
Изберете тази опция за показване на рязко изображение.
- **Standard (Стандартно)**  
Най-широко използваното и естествено състояние на дисплея на екрана.
- **Mild (Умерена)**  
Изберете тази опция за показване на меко изображение.
- **Game (Игра)**  
Изберете тази опция, за да се насладите на динамично изображение, когато играете игра.
- **User (Потребител)**  
Изберете тази опция, за да използвате определени от потребителя настройки.

### CSM

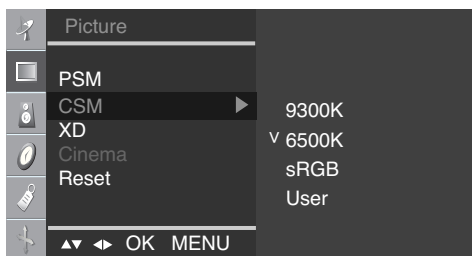

Функцията **CSM** автоматично коригира цвета на екранното изображение.

- **9300K**  
Бяло с лек виолетов оттенък.
- **6500K**  
Бяло с лек син оттенък.
- **sRGB**  
Малко по-ниско ниво на яркостта.
- **User (Потребител)**  
Изберете тази опция, за да използвате определени от потребителя настройки.  
**Red / Green / Blue (Червен/Зелен/Син)**  
Задайте ваши нива на цветовете.

### XD

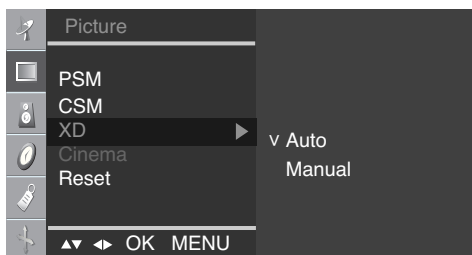

**XD** е уникална технология на LG Electronics за подобряване на образа, която позволява възпроизвеждане на реален HD източник с помощта на сложен цифров алгоритъм за обработка на сигнала.  
Тази функция не е достъпна в режими RGB-PC или DVI-PC.  
**Manual (Ръчно)** се активира след избора на потребител на PSM.  
(Тази функция не работи в режим RGB-PC, DVI-PC.)

**Cinema (Кино)** (Функцията е достъпна в следните режими - TV, AV, Component 480i/576i)  
Когато гледате филм, тази функция регулира телевизора за най-добър вид на картината.  
(Тази функция не работи в режим RGB, DVI.)

**Reset (Възстано-вяване на настройките)** Връщане към фабричните настройки за PSM, CSM, XD, Cinema (Кино).

# Регулиране на екранаа



## PICTURE ID настройва картината(TV/Video)

### PSM

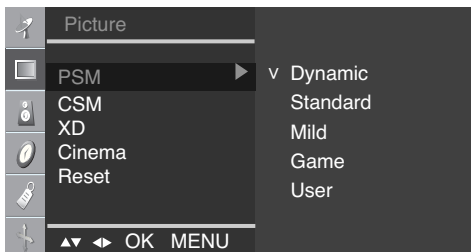

Функцията **PSM** автоматично коригира качеството на екранното изображение.

- **Dynamic (Динамично)**  
Изберете тази опция за показване на рязко изображение.
- **Standard (Стандартно)**  
Най-широко използваното и естествено състояние на дисплея на екрана.
- **Mild (Умерена)**  
Изберете тази опция за показване на меко изображение.
- **Game (Игра)**  
Изберете тази опция, за да се насладите на динамично изображение, когато играете игра.
- **User (Потребител)**  
Изберете тази опция, за да използвате определени от потребителя настройки.

### CSM

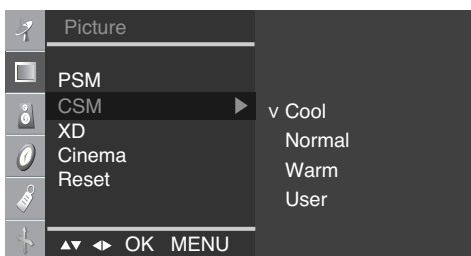

Функцията **CSM** автоматично коригира цвета на екранното изображение.

- **9300K**  
Бяло с лек виолетов оттенък.
- **6500K**  
Бяло с лек син оттенък.
- **sRGB**  
Леко червеникаво бяло.
- **User (Потребител)**  
Изберете тази опция, за да използвате определени от потребителя настройки.  
**Red / Green / Blue (Червен/Зелен/Син)**  
Задайте ваши нива на цветовете.

### XD

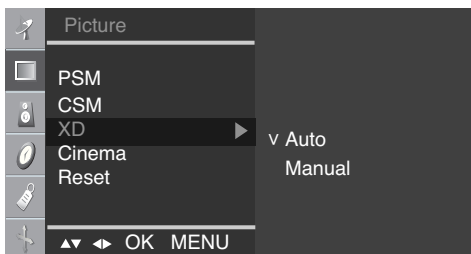

**XD** е уникална технология на LG Electronics за подобряване на образа, която позволява възпроизвеждане на реален HD източник с помощта на сложен цифров алгоритъм за обработка на сигнала.

Тази функция не е достъпна в режими RGB-PC или DVI-PC.

Manual (Ръчно) се активира след избора на потребител на PSM.

**Cinema** (Функцията е достъпна в следните режими - TV, AV, Component 480i/576i)

**(Кино)** Когато гледате филм, тази функция регулира телевизора за най-добър вид на картината.

**Reset**  
(Възстано  
вяване на  
настройк  
ите)

Връщане към фабричните настройки по подразбиране за PSM, CSM, XD, Cinema (Кино).

# Регулиране на екрана



## SOUND ID настройва картината

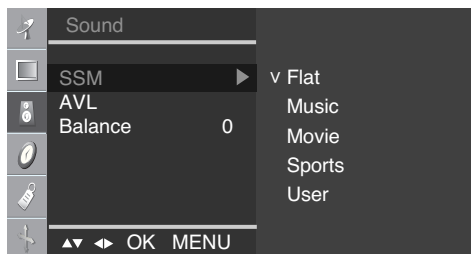

### **SSM** (Запометена настройка на звука)

Автоматично ще се избере най-доброто качество на звука, което зависи от типа на видеото, което в момента наблюдавате.

- **Flat (Равен)**: Най-внушителен и естествен звук.
- **Music (Музика)**: Изберете тази опция, за да се насладите на оригиналния звук когато слушате музика.
- **Movie (Филм)**: Изберете тази опция, за да се насладите на превъзходен звук.
- **Sports (Спорт)**: Изберете тази опция когато гледате спортни предавания.
- **User (Потребител)**: Изберете тази опция за използване на определена от потребителя настройка.

### **AVL** (Автоматичен изравнител на силата на звука)

За да коригирате автоматично до най-подходящото ниво неравномерно силен звук или сигнали за отделните канали. За да използвате тази функция, изберете **On (Вкл.)**.

### **Balance** (Баланс)

Използвайте тази функция, за да балансирате силата на звука в левия и десен високоговорител.

# Регулиране на екрана



## TIME ID настройва часа

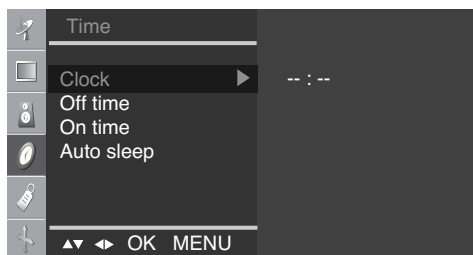

### Clock (Часовник)

Трябва да нагласите точното време, преди да използвате функцията **On/Off time** (включване/изключване в определен час).

- 1) Натиснете бутона **MENU (МЕНЮ)**, а след това бутона **▼▲**, за да изберете менюто **TIME (ЧАС)**.
- 2) Натиснете бутона **▶**, а след това бутона **▼▲**, за да изберете менюто **Clock (Часовник)**.
- 3) Натиснете бутона **▶** и после използвайте бутона **▼▲**, за да зададете часа (0-23).
- 4) Натиснете бутона **▶** и после използвайте бутона **▼▲**, за да зададете минутите (0-59). Стойността по подразбиране е --:--.
- 5) Натиснете бутона **OK/MENU**, за да запаметите.

### Off/On time (Включване/ изключване в определен час)

**Off time (Час на изключване)** автоматично изключва в зададеното време телевизора в режим на готовност.

- 1) Натиснете бутона **MENU (МЕНЮ)**, а след това бутона, за да изберете менюто **TIME (ЧАС)**.
- 2) Натиснете бутона **▶** и после използвайте бутона **▼▲**, за да изберете **Off time (Час на изключване)** или **On time (Час на включване)**.
- 3) Натиснете бутона **▶** и после използвайте бутона **▼▲**, за да зададете часа (00-23).
- 4) Натиснете бутона **▶** и после използвайте бутона **▼▲**, за да зададете минутите (00-59).
- 5) Натиснете бутона **▶**, а след това ползвайте бутона **▼▲**, за да изберете **On (Включен)** или **Off (Изключен)**.
- 6) Само за функцията **On time (Час на включване)**: натиснете бутон **▶**, след което бутон **▼▲**, за да настроите силата на звука и номера на програмата.
- 7) Натиснете бутона **OK/MENU (OK/МЕНЮ)**, за да запаметите.

### AUTO SLEEP (Автоматично изключване)

Ако е активно автоматичното изключване и няма входен сигнал, телевизорът е настроен да се изключи автоматично след 10 минути. (Тази функция не работи при включване към компютър)

- 1) Натиснете бутона **MENU (МЕНЮ)**, а след това бутона **▼▲**, за да изберете менюто **Auto sleep (Автоматично изключване)**.
- 2) Натиснете бутона **▶**, а след това ползвайте бутона **▼▲**, за да изберете **On (Включен)** или **Off (Изключен)**.
- 3) Натиснете бутона **OK/MENU**, за да запаметите.

### Бележка



- В случай на прекъсване на захранването (изключване от захранването или спиране на тока) часовникът трябва да се настрои отново.
- Два часа след включване на телевизора чрез функцията **On time (Час на включване)**, той автоматично се връща в режим над готовност, освен ако не се натисне някой бутон.
- След като се зададе **Off time (Час на изключване)** или **On time (Час на включване)**, тези функции се активират всеки ден в определеното време.
- Функцията **Off time (Час на изключване)** има приоритет пред функцията **On time (Час на включване)**, ако двете са настроени за един и същи час.
- Телевизорът трябва да е в режим на готовност, за да може да се активира **On time (Час на включване)**.
- Функцията (Час на включване) ще премине на **auto off (автоматично изключване)**, ако няма активност в продължение на 2 часа след задаването на **On time (Час на включване)**.

# Регулиране на екрана



## SPECIAL ID избира специалните функции

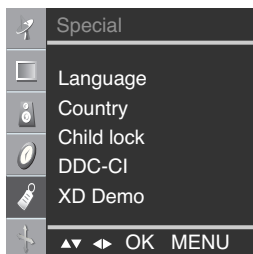

### Language (Език)

За избор на езика, на който да се показват имената на елементите.

### Country (Държава)

Изберете местния език за телетекст.

Ако не го направите, телетекстът може да не изглежда правилно на екрана. Тази функция не се предлага за всички страни.

### Child lock (Заклучване за деца)

Използвайте бутоните ▼▲, за да изберете **On (Вкл.)** или **Off (Изкл.)**. Може да бъде направена настройка, позволяваща използване само чрез дистанционното управление. Тази функция може да предотврати гледане без разрешение.

За да заключите настройката през екранното меню, задайте раздела **Child lock (Заклучване за деца)** в състояние **On (Вкл.)**.

За да я отключите, направете следното:

\* Натиснете бутона **MENU (МЕНЮ)** на дистанционното управление и задайте **Child lock (Заклучване за деца)** в състояние **Off (Изкл.)**.

### DDC-CI

DDC/CI (Display Data Channel Command Interface – команден интерфейс към канал за данни за дисплей) е комуникационен протокол за обмен на данни между компютър и монитор.

DDC/CI прави възможно настройването и конфигурирането на подробни функции от страна на компютъра вместо през EM на монитора.

Мониторът може да бъде настроен от страна на компютъра чрез установяване на комуникация между компютъра и монитора, когато DDC/CI е ON (ВКЛ.). С ъответно мониторът не може да бъде настройван от страна на компютъра, когато DDC/CI е OFF (ИЗКЛ.), защото тогава липсва на комуникация между компютъра и монитора.

### XD Demo (демонстраци онен режим)

Използвайте, за да видите разликата между включено и изключено положение на XD demo (XD демонстрация).

(Функцията XD Demo (XD демонстрация) не е достъпна в режим RGB PC/DVI PC.)

# Регулиране на екрана



## SCREEN ID за настройване на екрана

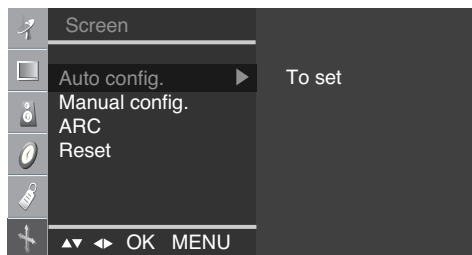

### Auto config. (Автоматично конфигуриране)

Този бутон е за автоматично настройване на **Position (Позиция)**, **Clock (Такт)** и **Phase (Фаза)** на екрана.  
(Тази функция не работи в режим RGB-DTV, DVI.)

### Manual config. (Ръчно конфигуриране)

Този бутон е за ръчно настройване на **Position (Позиция)**, **Clock (Такт)** и **Phase (Фаза)** на екрана.

- **H-Position (Положение по хоризонтала)** (Тази функция не работи в режим DVI-PC.)  
За преместване изображението наляво и надясно.
- **V-Position (Положение по вертикала)** (Тази функция не работи в режим DVI-PC.)  
За преместване изображението нагоре и надолу.
- **Clock (Такт)** (Тази функция не работи в режим RGB-DTV, DVI.)  
За намаляване на вертикалните черти или ивици, които се виждат на фона на екрана.  
Променя се и хоризонталният размер на екрана.
- **PHASE(Фаза)** (Тази функция не работи в режим RGB-DTV, DVI.)  
За регулиране фокуса на екрана. С тази функция се премахва хоризонталният шум и се изчистват и правят по-контрастни символите.

### ARC (Контрол на съотношението на екрана)

За регулиране размера на изображението върху екрана.

- В режим TV/Video (Телевизор/Видео): Spectacle (Спектакъл), Original (Оригинално), 4:3, 16:9, 14:9, Zoom1 (Увеличение 1), Zoom2 (Увеличение 2)
- Когато сте в режим RGB/DVI/Component: 4:3, 16:9

### Reset (Възстановява не на настройките)

Ползвайте тази функция, за връщане на изделието към фабричните настройки. Разделът за език обаче няма да инициализира. (Това работи в режими RGB-PC, RGB-DTV, DVI-DTV.)



# Отстраняване на неизправности

## Няма образ

- Свързан ли е захранващият кабел на изделието?
- Свети ли индикаторът за захранване?
- Захранване има, индикаторът за захранване свети в синьо, но екранът изглежда много тъмен.
- Свети ли индикаторът за захранване в кехлибарен цвят?
- Показва ли се съобщението **Out of range (Извън диапазон)**?
- Показва ли се съобщението **Check signal cable (Проверете сигналния кабел)**?
- Уверете се, че захранващият кабел е свързан правилно към контакт на захранването.
- Уверете се, че ключът за захранването е във включено положение.
- Регулирайте отново яркостта и контраста.
- Ако изделието е в режим на икономия на енергия, преместете мишката или натиснете кой да е клавиш.
- При използване на DVD плейър или Set-top Box (цифров приемник), проверете включено ли е захранването на свързаното устройство.
- Сигналят от компютъра (видеокартата) е извън диапазона за вертикална или хоризонтална честота на дисплей. Задайте честотен диапазон като направите справка с раздел "Спецификации" в това Ръководство за потребителя.
- \* **Максимална разделителна способност**  
M198WA(RGB): 1440 X 900 @75 Hz  
M198WA(DVI): 1440 X 900 @60 Hz  
M208WA/M228WA: 1680 X 1050 @60 Hz
- Сигналният кабел между компютъра и изделието не е свързан. Проверете сигналния кабел.
- Натиснете бутона **INPUT (ВХОД)** на дистанционното управление, за да проверите входния сигнал.

## При свързване на изделието се показва съобщението **Unknown Product (Неизвестно изделие)**

- Инсталирахте ли драйвера?
- Инсталирайте драйвера за изделието, който се предлага заедно с него, или го свалете от уеб сайта (<http://www.lge.com>)
- Проверете в "Ръководството за потребителя" към видеокартата дали се поддържа функцията Plug & Play.



### Бележка

\* **Вертикална честота:** За да може потребителят да вижда нещо на екрана на дисплей, изображението му трябва да се опреснява десетки пъти в секундата подобно на флуоресцентна лампа. Вертикалната честота или честотата на опресняване е броят пъти в секунда на показване на изображението. Мерната единица е Hz.

\* **Хоризонтална честота:** Хоризонталната честота е времето за показване на една вертикална линия. Когато се раздели 1 на хоризонталната честота, броят на показваните в секунда хоризонтални линии може да се представи таблично като хоризонтална честота. Мерната единица е kHz.

# Отстраняване на неизправности

## Изображението изглежда неестествено.

- Добро ли е положението в очертанията на екрана.
- Виждат ли се тънки черти на фона на екрана?
- Има хоризонтален шум или знаците изглеждат размити.
- Коригирайте положението чрез Position (Позиция) в екранното меню.
- Проверете дали изделието поддържа разделителната способност и честотата на видеокартата. Ако честотата е извън диапазона, задайте препоръчаната разделителна способност в менюто Control panel->Display->Setting.
- Коригирайте чрез Clock (Такт) в екранното меню.
- Коригирайте чрез Phase (Фаза) в екранното меню.

## На екрана се появяват остатъчни изображения.

- След изключване на изделието на екрана има остатъчни изображения.
- Ако използвате за продължително време едно и също статично изображение, пискелите може бързо да се повредят. Използвайте функцията за запазване на екрана (скрийнсейвър).

# Отстраняване на неизправности

## Функцията за звук не работи.

- Няма звук?
- Звукът е прекалено тих.
- Проверете дали аудио кабелът е правилно свързан.
- Регулирайте силата на звука.
- Проверете звукът е правилно настроен.
- Регулирайте силата на звука.

## Функцията "Телевизор" не работи.

- Не се получава телевизионен сигнал.
- Уверете се, че сте избрали правилния режим на използване на канал.
- Използвайте функцията за автоматично програмиране на каналите.
- Проверете дали телевизионната антена е правилно свързана.

## Цветът на екрана е неестествен.

- Екранът има лоша цветова разделителна способност (16 цвята).
- Цветовете на екрана са нестабилни или има само един цвят.
- Виждат ли се по екрана тъмни петна?
- Задайте цветовата разделителна способност на по-висока от 24-бита (истински цвят). Изберете менюто Control Panel- Display-Settings-Colour Table (Контролен панел – Дисплей – Настройки – Таблица на цветовете) в Windows.
- Проверете как е свързан сигналният кабел. Или наместете по-добре видеокартата в слота на компютъра.
- На екрана се показват отделни пиксели (в червен, зелен, бял или черен цвят), което зависи от уникалните характеристики на LCD панела. Това не е неизправност на LCD панела.

# Спецификации

Спецификацията на изделието подлежи на промени без предизвестие с цел подобряване на изделието.

## M198WA

<b>LCD панел</b>	<b>Тип на екрана</b>	19 инча широчина (48,14 см) TFT (Тънкослоен транзисторен) LCD (течнокристален) панел Видим диагонал: 48,14 см
	<b>Размер на пиксела</b>	0,285 мм
<b>Видео сигнал</b>	<b>Максимална разделителна способност</b>	<b>RGB</b> : 1440 X 900 @75 Hz <b>DVI</b> : 1440 X 900 @60 Hz
	<b>Препоръчвана разделителна способност</b>	1440 X 900 @60 Hz
	<b>Хоризонтална честота</b>	28 - 83 kHz
	<b>Вертикална честота</b>	56 - 75 Hz
	<b>Тип на синхронизацията</b>	Separate Sync (Отделна синхронизация), Цифрова
<b>Съединител за входящ сигнал</b>		S-Video, Композитна видео, Телевизия, D-Sub аналогова, DVI, SCART, Аудио вход от компютър, Слушалки, компонентен
<b>Захранване</b>	<b>Работно напрежение</b>	AC 100-240V ~ 50/60Hz 1,0A
	<b>Консумирана мощност</b>	Включен : 50 W (типично) Готовност ≤ 1 W Изключен ≤ 1 W
<b>Наклон</b>	<b>Диапазон на наклона</b>	-3° ~ 10°
	<b>Завъртане</b>	350°
<b>Габарити/тегло</b>	<b>Габарити (Ш x Д x В)</b>	450,8 мм x 230,0 мм x 395,0 мм
	<b>Тегло (без опаковката)</b>	4,9 кг (10,8 фунта)
<b>Условия на околната среда</b>	<b>Условия на работа</b>	<b>Температура:</b> 10°C - 35°C, <b>Влажност:</b> 20% ~ 80%
	<b>Условия на съхранение в склад</b>	<b>Температура:</b> -10°C - 60°C, <b>Влажност:</b> 5% ~ 90%

# Спецификации

Спецификацията на изделието подлежи на промени без предизвестие с цел подобряване на изделието.

## M208WA

<b>LCD панел</b>	<b>Тип на екрана</b>	20,1 инча широчина (51,113 см) TFT (Тънкослоен транзисторен) LCD (течнокристален) панел
	<b>Размер на пиксела</b>	Видим диагонал: 51,113 см 0,258 мм
<b>Видео сигнал</b>	<b>Максимална разделителна способност</b>	1680 X 1050 @60 Hz
	<b>Препоръчвана разделителна способност</b>	1680 X 1050 @60 Hz
	<b>Хоризонтална честота</b>	28 - 83 kHz
	<b>Вертикална честота</b>	56 - 75 Hz
	<b>Тип на синхронизацията</b>	Separate Sync (Отделна синхронизация), Цифрова
<b>Съединител за входящ сигнал</b>	S-Video, Композитна видео, Телевизия, D-Sub аналогова, DVI, SCART, Аудио вход от компютър, Слушалки, компонентен	
<b>Захранване</b>	<b>Работно напрежение</b>	AC 100-240V ~ 50/60Hz 1,0A
	<b>Консумирана мощност</b>	Включен : 50 W (типично) Готовност ≤ 1 W Изключен ≤ 1 W
<b>Наклон</b>	<b>Диапазон на наклона</b>	-3° ~ 10°
	<b>Завъртане</b>	350°
<b>Габарити/тегло</b>	<b>Габарити (Ш x Д x В)</b>	484,3 мм x 230,0 мм x 414,3 мм
	<b>Тегло (без опаковката)</b>	4,8 кг (10,58 фунта)
<b>Условия на околната среда</b>	<b>Условия на работа</b>	Температура: 10°C - 35°C, Влажност: 20% ~ 80%
	<b>Условия на съхранение в склад</b>	Температура: -10°C - 60°C, Влажност: 5% ~ 90%

# Спецификации

Спецификацията на изделието подлежи на промени без предизвестие с цел подобряване на изделието.

## M228WA

<b>LCD панел</b>	<b>Тип на екрана</b>	22 инча широчина (55,868 см) TFT (Тънкослоен транзисторен) LCD (течнокристален) панел
	<b>Размер на пиксела</b>	Видим диагонал: 55,868 см 0,282 мм
<b>Видео сигнал</b>	<b>Максимална разделителна способност</b>	1680 X 1050 @60 Hz
	<b>Препоръчвана разделителна способност</b>	1680 X 1050 @60 Hz
	<b>Хоризонтална честота</b>	28 - 83 kHz
	<b>Вертикална честота</b>	56 - 75 Hz
	<b>Тип на синхронизацията</b>	Separate Sync (Отделна синхронизация), Цифрова
<b>Съединител за входящ сигнал</b>	S-Video, Композитна видео, Телевизия, D-Sub аналогова, DVI, SCART, Аудио вход от компютър, Слушалки, компонентен	
<b>Захранване</b>	<b>Работно напрежение</b>	AC 100-240V ~ 50/60Hz 1,0A
	<b>Консумирана мощност</b>	Включен : 50 W (типично) Готовност ≤ 1 W Изключен ≤ 1 W
<b>Наклон</b>	<b>Диапазон на наклона</b>	-3° ~ 10°
	<b>Завъртане</b>	350°
<b>Габарити/тегло</b>	<b>Габарити (Ш x Д x В)</b>	525,4 мм x 230,0 мм x 439,0 мм
	<b>Тегло (без опаковката)</b>	5,82 кг (13 фунта)
<b>Условия на околната среда</b>	<b>Условия на работа</b>	<b>Температура:</b> 10°C - 35°C, <b>Влажност:</b> 20% ~ 80%
	<b>Условия на съхранение в склад</b>	<b>Температура:</b> -10°C - 60°C, <b>Влажност:</b> 5% ~ 90%

# Спецификации

## Работа с компютър (фабрично конфигуриран режим)

### M198WA

Вътрешно конфигуриран режим		Хоризонтал на честота (kHz)	Вертикална честота (Hz)	Вътрешно конфигуриран режим		Хоризонтал на честота (kHz)	Вертикална честота (Hz)
1	720 x 400	31.468	70	11	1440 x 900	55.5	60
2	640 x 480	31.469	60	12	1440 x 900	55.935	60
3	640 x 480	37.500	75	13	1440 x 900	70.635	75
4	800 x 600	37.879	60				
5	800 x 600	46.875	75				
6	1024 x 768	48.363	60				
7	1024 x 768	60.123	75				
8	1152 x 864	67.500	75				
9	1280 x 1024	63.981	60				
10	1280 x 1024	79.976	75				

\* 1~13 : RGB Режим \* 1~12 : DVI Режим

### M208WA/M228WA

Вътрешно конфигуриран режим		Хоризонтал на честота (kHz)	Вертикална честота (Hz)	Вътрешно конфигуриран режим		Хоризонтал на честота (kHz)	Вертикална честота (Hz)
1	720 x 400	31.468	70	11	1680 x 1050	64.674	60
2	640 x 480	31.469	60	12	1680 x 1050	65.290	60
3	640 x 480	37.500	75				
4	800 x 600	37.879	60				
5	800 x 600	46.875	75				
6	1024 x 768	48.363	60				
7	1024 x 768	60.123	75				
8	1152 x 864	67.500	75				
9	1280 x 1024	63.981	60				
10	1280 x 1024	79.976	75				

## DTV -Timing

Вътрешно конфигуриран режим		Хоризонтал на честота (kHz)	Вертикална честота (Hz)
1	720 x 480/60p	31.47	60
2	720 x 480/60p	31.5	60
3	720 x 576/50p	31.25	50
4	1280 x 720/50p	37.5	50
5	1280 x 720/60p	44.96	60
6	1280 x 720/60p	45	60
7	1920 x 1080/60i	33.72	60
8	1920 x 1080/60i	33.75	60
9	1920 x 1080/50i	28.125	50

## Индикатор

Режим	Изделие
Включен	Син
Готовност	Кехлибарен
Изключен	Изкл.

# Спецификации

## ● Монтиране на стена тип VESA

Това изделие отговаря на VESA спецификациите за монтиране към стена.

1. Поставете изделието на парче тъкан или друга мека повърхност с лицевата страна надолу.

2. Изтеглете и свалете основата на стойката, докато натискате бутона в тялото на стойката в посока на стрелките.

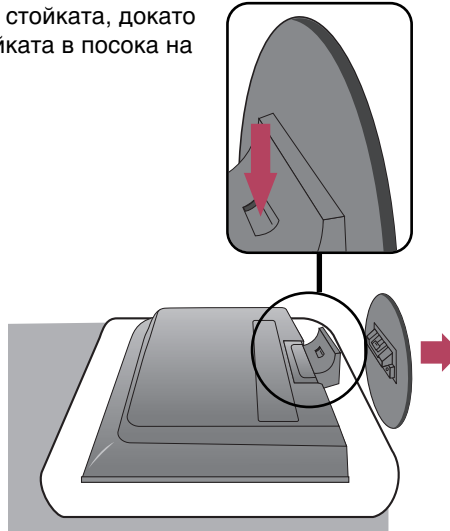

3. Сложете тялото на стойката в изправено положение.

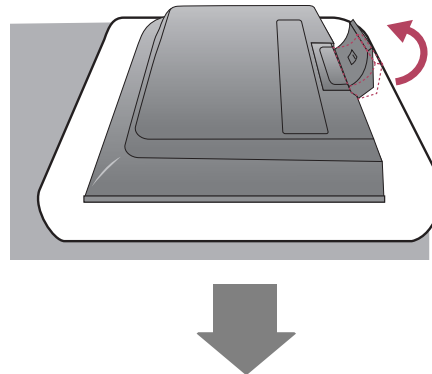



# Спецификации

4. Изтеглете и свалете тялото на стойката, докато плъзгате и държите надолу ключалките.

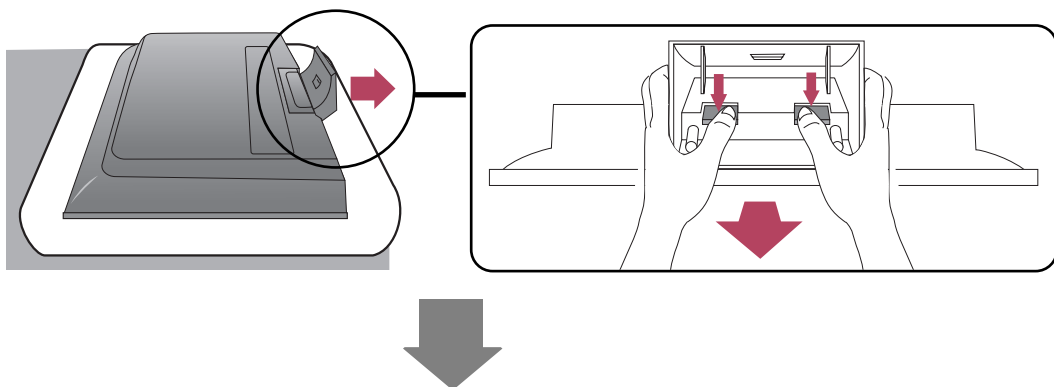

5. Затегнете винта на гърба на изделието и другият – в шарнира на стойката.

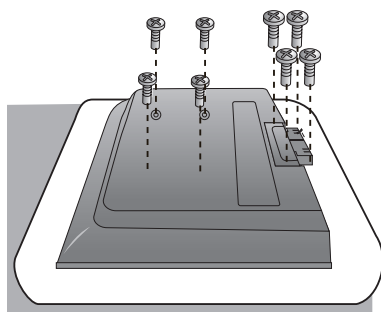

6. Монтирайте планката към VESA конзолата за монтаж към стена.

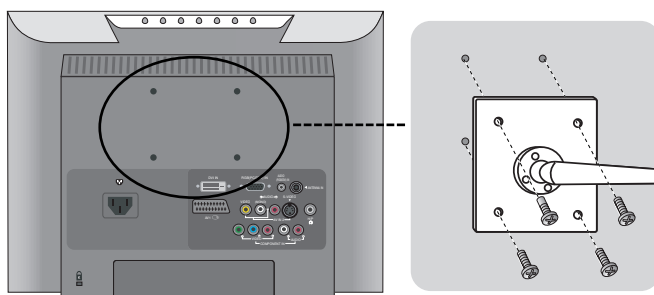

## Монтиране на стена тип VESA

Свързана към друг предмет (тип стойка или тип скоба за монтаж към стена).

Това изделие отговаря на VESA спецификациите за монтиране към стена. (Ако подобно закрепване ви е нужно, трябва да го закупите отделно.)

За повече информация вж. Инструкцията за монтаж на VESA конзолата за стена.