



LG

Life's Good

TELEVISOR PLASMA MANUAL DE USUARIO

42PQ10R 42PQ60R
50PQ10R 50PQ60R
42PQ20R 50PS80BR
42PQ30R 60PS80BR
50PQ30R

Lea atentamente este manual antes de poner en marcha su equipo y guárdelo para futuras consultas. El número de modelo y serie del televisor se encuentra en la parte posterior y en un lateral del televisor respectivamente.

Anótelos a continuación para tenerlo disponible en caso de necesitar asistencia.

Modelo:

Serie:

ADVERTENCIA /PRECAUCIÓN



ADVERTENCIA/ PRECAUCION
RIESGO DE CHOQUE ELECTRICO
NO ABRIR



PARA REDUCIR EL RIESGO DE DESCARGA ELECTRICA NO RETIRE LA CUBIERTA NI LA PARTE POSTERIOR DE ESTE APARATO.



El símbolo de descarga dentro del triángulo equilátero, señala al usuario la presencia de voltaje peligroso sin aislamiento en el interior del aparato de tal intensidad que podría presentar riesgo de descarga eléctrica.



El símbolo de admiración dentro del triángulo equilátero, indica al usuario que el manual que acompaña a este aparato contiene instrucciones referentes a su funcionamiento y mantenimiento.

ADVERTENCIA/PRECAUCION

PARA REDUCIR EL RIESGO DE INCENDIO O DESCARGA ELECTRICA, NO EXPONGA EL TELEVISOR A LA LLUVIA O HUMEDAD.

INSTRUCCIONES IMPORTANTES DE LA SEGURIDAD

INSTRUCCIONES IMPORTANTES DE LA SEGURIDAD

Lea estas instrucciones.

Guarde estas instrucciones.

Tenga en cuenta todas las advertencias.

Siga todas las instrucciones.



- 1 No utilice este producto cerca del agua.



- 2 Límpielo sólo con un paño seco.



- 3 No bloquee las aberturas de ventilación. Instale siguiendo las instrucciones del fabricante.

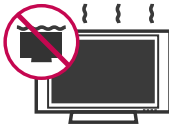

- 4 No lo coloque cerca de fuentes de calor, como radiadores, rejillas de aire caliente, estufas u otros aparatos (incluidos los amplificadores) que emitan calor.



- 5 No pase por alto el propósito de seguridad del enchufe polarizado o tipo toma tierra. Un enchufe polarizado tiene dos clavijas, una más ancha que la otra. Un enchufe tipo toma a tierra tiene dos clavijas y un tercer diente de toma a tierra. La clavija ancha o el tercer diente se incorporan para su seguridad. Si el enchufe suministrado no encaja en la toma, póngase en contacto con un electricista para que sustituya la toma obsoleta.



- 6 Proteja el cable de alimentación para que no lo pisen ni aplasten, especialmente en las clavijas, las tomas y el punto de salida del aparato.



- 7 Utilice únicamente acoplamientos y accesorios especificados por el fabricante.



- 8 Utilícelo sólo con el estante fijo o con ruedas, trípode, soporte o mesa especificados por el fabricante o con el accesorio suministrado con el aparato. Si utiliza un carrito, tenga cuidado al moverlo junto con el aparato para evitar lesiones en caso de que éste se caiga.



- 9 Desenchufe este producto en caso de no utilizarlo durante un largo periodo de tiempo. Desenchufe este equipo durante tormentas con aparato eléctrico o si no piensa usarlo durante largos periodos de tiempo.

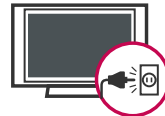

- 10 Sólo el personal calificado puede encargarse del servicio técnico. La asistencia técnica es necesaria si el aparato presenta algún daño, como por ejemplo, si el cable o la clavija de alimentación están dañados, si se derrama líquido o se introducen objetos dentro del aparato, si el aparato ha estado expuesto a la lluvia o humedad, si no opera correctamente o si se ha caído.

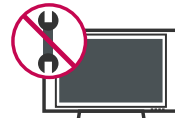

INSTRUCCIONES IMPORTANTES DE LA SEGURIDAD

11 No toque el aparato o la antena durante una tormenta eléctrica.

12 Cuando monte el televisor en la pared, asegúrese de no colgar el televisor en cables eléctricos y de señal de la parte trasera.

13 No golpee el producto ni permita que le caigan objetos encima ni en la pantalla.

14 **PRECAUCIÓN** en cuanto al cable de alimentación:
Se recomienda colocar la mayoría de los aparatos en un circuito dedicado. Es decir, un circuito de salida única que alimenta sólo a ese aparato y que no tiene tomas o circuitos adicionales. Compruebe la página de especificaciones de este manual del propietario para estar seguro.

No conecte demasiados electrodomésticos a la misma toma de pared de CA ya que hacerlo podría suponer riesgo de incendio o choque eléctrico.

No sobrecargue las tomas de pared. Las tomas de pared sobrecargadas, sueltas o dañadas, los alargadores, los cables de alimentación deshilachados o el aislante agrietado de los cables podrían resultar peligrosos. Cualquiera de estas condiciones podría provocar un incendio o una descarga eléctrica. Examine periódicamente el cable de su aparato y si parece dañado o deteriorado, desenchúfelo, deje de usarlo y solicite al centro de servicio técnico autorizado que lo sustituyan por un nuevo equivalente. Proteja el cable de alimentación de daños físicos o mecánicos y evite doblarlo, aplastarlo, pellizcarlo o pisarlo con una puerta o caminar sobre él. Ponga especial atención en los enchufes, tomas de pared y el punto por donde el cable sale del aparato.

No manipule la TV con el cable de alimentación enchufado. No utilice cables de alimentación dañados o mal conectados. Asegúrese de desenchufar el cable de alimentación sujetando el enchufe. No tire del cable de alimentación para desenchufar la TV.



15 **ADVERTENCIA** - A fin de reducir el riesgo de incendio o choque eléctrico, no exponga este aparato a la lluvia, humedad u otros líquidos. No toque la TV con las manos mojadas. No instale este producto cerca de objetos inflamables como gasolina o velas, ni exponga la TV al flujo directo de aparatos de aire acondicionado.



16 No exponga este aparato a goteos o salpicaduras, ni coloque sobre él objetos que contengan líquidos, como floreros, tazas, etc. (por ejemplo en estantes sobre la unidad).



17 **TOMA A TIERRA**
Asegúrese de conectar el cable de toma a tierra para evitar posibles descargas eléctricas. (es decir, que una TV con un enchufe de tres polos, debe conectarse a una toma de pared con tres polos). Si no es posible la puesta a tierra, contacte con un electricista calificado para que instale un interruptor automático independiente. No intente conectar la unidad a tierra mediante cables telefónicos, pararrayos o tuberías de gas.

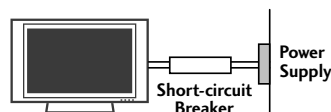

18 **DESCONEXIÓN DE LA ALIMENTACIÓN**
Link-Loader recibe alimentación si el cable de alimentación está conectado. Desenchufe el cable de alimentación del tomacorriente de CA para eliminar la alimentación.

19 Mientras esta unidad esté conectada a un tomacorriente de CA, no se desconectará de dicha fuente aunque apague la unidad mediante el INTERRUPTOR DE PRENDIDO.

20 Limpieza

Antes de iniciar labores de limpieza, desenchufe el cable de alimentación y limpie cuidadosamente la unidad con un paño suave para evitar arañazos superficiales. No rocíe directamente agua vaporizada u otros líquidos sobre la TV para evitar posibles choques eléctricos. No limpie la unidad con productos químicos como alcoholes, disolventes o benceno.

21 Transporte

Asegúrese de que el producto esté apagado, desenchufado y que todos los cables hayan sido desconectados. Harán falta dos o más personas para transportar TVs de gran tamaño. No someta el panel frontal de la TV a presiones o esfuerzos excesivos.

22 Ventilación

Instale su TV en un lugar que disponga de ventilación apropiada. No la instale en espacios cerrados como, por ejemplo, una estantería. No cubra el producto con paños u otros materiales, como plásticos, mientras esté enchufada. No instale la unidad en lugares con exceso de polvo.

23 Si percibe olor a quemado o de cualquier otro tipo, o detecta sonidos extraños procedentes de su TV, desenchufe el cable de alimentación y contacte con el servicio técnico autorizado.

24 No presione en exceso el panel con sus manos u objetos afilados, como tornillos, lápices o bolígrafos, y evite rayarlo.

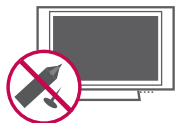

25 Mantenga el producto lejos de la luz directa del sol.

CONTENIDO

ADVERTENCIA /PRECAUCIÓN	2
--------------------------------------	---

INSTRUCCIONES IMPORTANTES DE LA SEGURIDAD	3
--	---

FUNCIONES DE ESTE TV	8
-----------------------------------	---

PREPARACIÓN

Accesorios	9
Información del panel frontal	10
Información del panel posterior	11
Instrucciones	13
Disposición de cables	14
Instalación de un Pedestal de Escritorio	14
Soporte del eslabon giratorio	14
Montaje para la pared VESA	15
Fijación de la TV a la pared para evitar que se caiga cuando esté instalada sobre un soporte tipo pedestal	16
Conexión de la Antena o cable	17

CONEXIONES DE EQUIPO EXTERNO

Instalación del HDSTB	18
Instalación del DVD	21
Instalación del VCR	23
Configuración de otra fuente de A/V	24
Instalación de la PC	25
Conexión USB	30
Salida de Variable	31
Salida de Monitor	31

VER LA TV / CONTROL DE CANAL

Funciones de los botones del control remoto	32
Encendido del TV	34
Ajuste del Canal	35
Ajuste del volumen	35
Ajuste Inicial (Configuración de Modo)	36
Selección y ajuste del menú pantalla	37

Menú Rápido	39
Búsqueda de canales	
- Escaneo automático (Sintonización automática)	40
- Agregar/Eliminar los Canales (Sintonización manual)	41
- Edición de Canal	42
Lista de entradas	43
Etiqueta de entrada	44
Lista de Canales	45
Configuración de los canales favoritos	46
Lista de favoritos	47
Modo AV	48
Bloqueo de Teclas	49
SIMPLINK	50

BLUETOOTH

¿Qué es el sistema Bluetooth?	52
Ajuste del Bluetooth	53
Ajustar PIN TV	54
Auriculares Bluetooth	55
Gestión de dispositivos Bluetooth registrados	57
Información mi Bluetooth	58
Viendo las fotos con el dispositivo Bluetooth	59
Escuchar musica con el dispositivo Bluetooth	59

USB

Modos de Entrada	60
Lista de Fotos	61
Lista de Música	65
Lista de Películas	67
Código de registro del DivX	70
Desactivación	71

CONTROL DE IMAGEN

Tamaño de la Imagen (Control de Relación de aspecto)	72
Ajustes de la Imagen Preestablecida (Modo imagen)	74
Control Manual de Imagen (Modo usuario)	75
Tecnología de Mejora de la Imagen	76
Ahorro de energía	78
Ahorro de energía	78
Restablecimiento de la imagen	79
Minimización de imagen fantasma	80
modo Demo. (Modo de demostración)	81
Configuración Inicial (Restablecer ajustes de fábrica)	82

CONTROL DE SONIDO Y DE IDIOMA

Nivelador Automático de volumen	83
Voz Clara II	84
Ajuste de sonido preestablecido (Modo de audio)	85
Ajuste de sonido - Modo usuario	
- SRS TruSurround XT	86
Ajuste de Balance	87
Disposición de bocinas de TV	88
Selección de Salida de audio	89
Reajuste de audio	90
Disfrute de la transmisión Estéreo/SAP	91
Selección del lenguaje en la pantalla	92
Subtitulaje	93

CONFIGURACIÓN HORARIA

Programación del reloj	
- Ajuste del reloj	94
Ajustes de Encendido / Apagado del temporizador	95
Configuración del temporizador de apagado automático	96

APÉNDICE

Lista de verificación de problemas	97
Mantenimiento	99
Especificaciones del producto	100
Códigos de IR	102
Configuración de dispositivo externo del control	104

FUNCIONES DE ESTE TV

- Esta característica no se encuentra disponible para todos los modelos.



SRS[®] es una marca comercial de SRS Labs, Inc. La tecnología TruSurround XT ha sido incorporada bajo licencia de SRS Labs, Inc.



Fabricado bajo licencia de Dolby Laboratories. "Dolby" y el símbolo de la doble-D son marcas comerciales de Dolby Laboratories.



"DivX Certificado para reproducir DivX video, incluyendo contenido premium"

ACERCA DEL VÍDEO EN DIVX: DivX[®] es un formato de vídeo digital creado por DivX, Inc. Este es un dispositivo con certificado oficial DivX que reproduce vídeo en formato DivX. Visite la página www.divx.com para obtener más información y herramientas de software para convertir sus archivos en vídeo con formato DivX.

ACERCA DE LOS CONTENIDOS DIVX VIDEO-ON-DEMAND: Este dispositivo DivX Certified[®] debe registrarse a fin de poder reproducir contenidos de tipo DivX Video-on-Demand (VOD). Para generar el código de registro, busque la sección DivX VOD en el menú de configuración del dispositivo. Visite el sitio vod.divx.com con este código para completar el proceso de registro y obtener más información acerca de los contenidos DivX VOD.



Escucha la televisión conectando altavoces inalámbricos, o disfruta de las fotos de tu móvil en el TV.



INFORMACIÓN IMPORTANTE PARA EVITAR EL EFECTO "DEGRADACIÓN DE LA IMAGEN POR SOBRE EXPOSICIÓN / QUEMADO" EN LA PANTALLA DE SU TELEVISOR

- Al visualizar una imagen fija (Ej.: logotipos, menús de pantalla, videojuegos e imágenes procedentes de computadoras) en el televisor durante un período de tiempo prolongado, dicha imagen puede quedar impresa permanentemente sobre la pantalla. Este fenómeno se conoce como "degradación de la imagen por sobreexposición" o "quemado". Problema que no está cubierto por la garantía del fabricante.
- A fin de evitar la degradación de la imagen por sobreexposición, no permita la visualización de imágenes fijas en su pantalla durante un período de tiempo prolongado (2 horas o más para una pantalla LCD, 1 hora o más para pantallas de plasma).
- El efecto de degradación de imagen por sobreexposición también puede producirse en las zonas de bandas del formato letterbox (apaisado) de su televisor si usa el ajuste de formato de pantalla en 4:3 durante un período de tiempo prolongado.

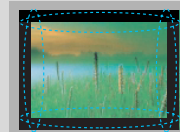

PREPARACIÓN

ACCESORIOS

Asegurese de que los siguientes accesorios estén incluidos con su TV. Si algún accesorio no está incluido, favor de contactar al distribuidor del producto en el lugar donde realizó la compra.

Los accesorios que se incluyen pueden ser diferentes a los de las imágenes a continuación.

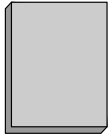

Manual de Usuario



Control Remoto

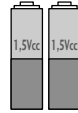

Baterías
(Algunos modelos)

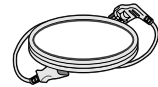

Cable de Alimentación

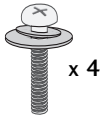

Perno para la base
ensamblada
(Excepto 60PS80BR)
(Refiérase a la p.13)

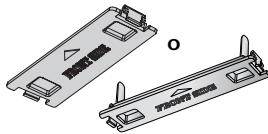

Cubierta de protección
(Refiérase a la p.13)



Sujetacables
(Refiérase a la p.14)



Adaptador RF
(Algunos modelos)

Debe conectarlo al cable de antena tras la fijación en la entrada de antena. Este adaptador es suministrado únicamente en Argentina.

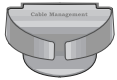

Clip sujetador de cables
(Para 50/60PS80BR)
(Refiérase a la p.14)

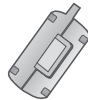

Núcleo de ferrita
(Esta característica no se
encuentra disponible para todos
los modelos.)
(Para 60PS80BR)

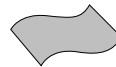

Paño de limpieza
(Esta característica no se
encuentra disponible para
todos los modelos.)

* Solo limpie las manchas exteriores con un paño.

* No limpie con demasiada fuerza para intentar quitar las manchas. Tenga cuidado, ya que si limpia con demasiada fuerza podría rayar o decolorar la superficie.

Para 60PS80BR

Uso del núcleo de ferrita

(Esta característica no se encuentra disponible para todos los modelos.)

El núcleo de ferrita puede usarse para reducir la onda electromagnética al conectar el cable de alimentación. Cuanto más cerca esté el núcleo de ferrita del tomacorriente, mejor será el resultado.

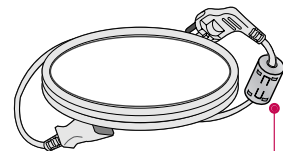

Introduzca firmemente el enchufe en el tomacorriente.

PREPARACIÓN

CONTROLES DEL PANEL FRONTAL

- La imagen puede ser diferente a la de su televisor.

42/50PQ10R

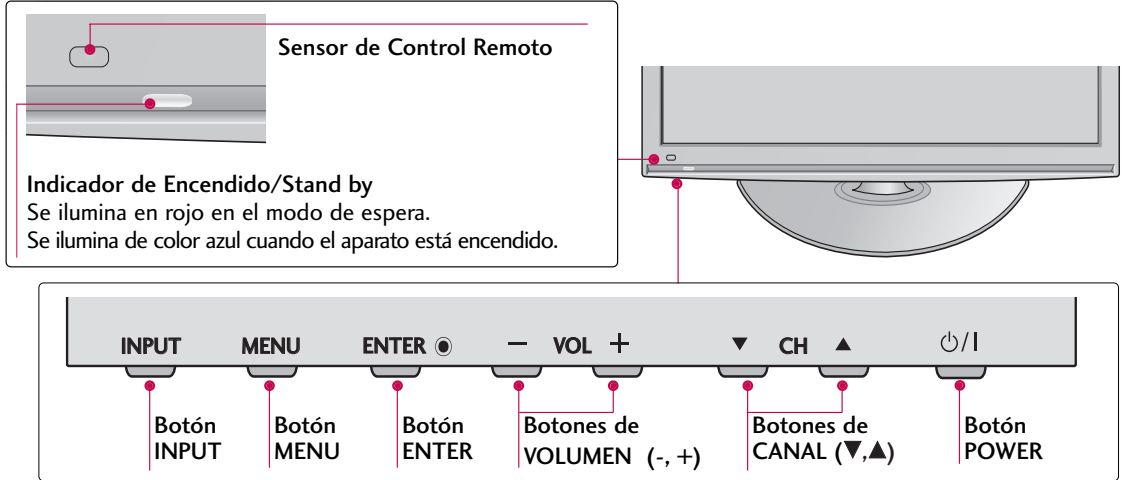

42PQ20R

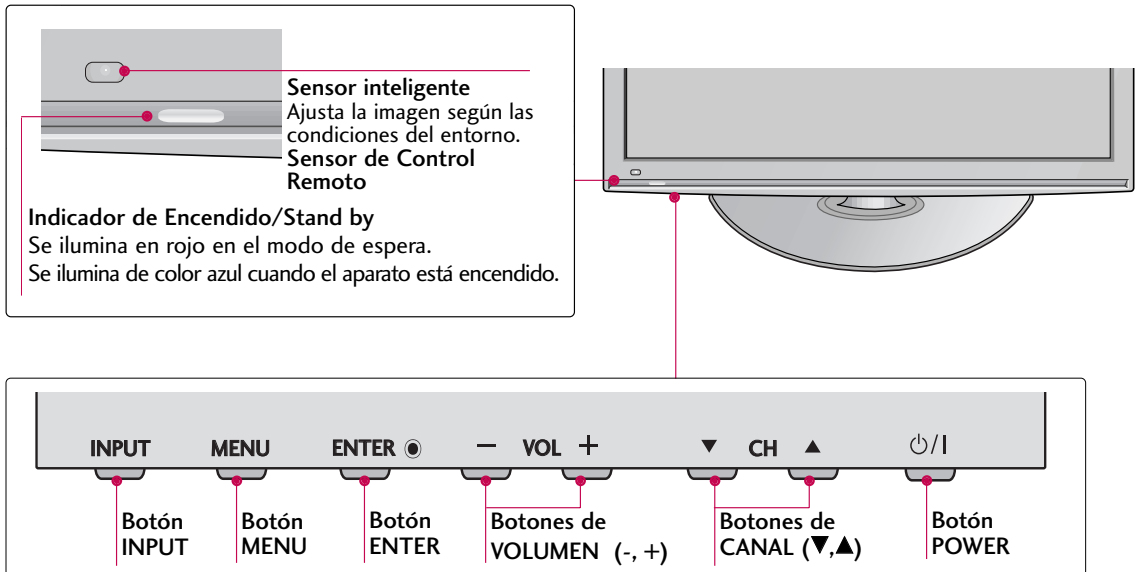

42/50PQ30R

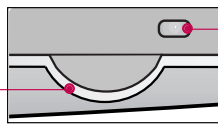
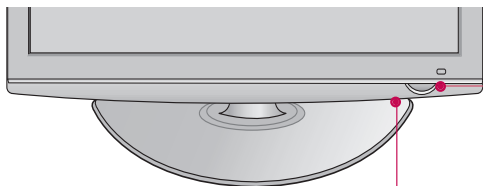

**Sensor de Control Remoto/
Sensor inteligente**
Ajusta la imagen según las condiciones del entorno.

Indicador de Encendido/Stand by

Se ilumina en rojo en el modo de espera.

Se ilumina de color azul cuando el aparato está encendido.

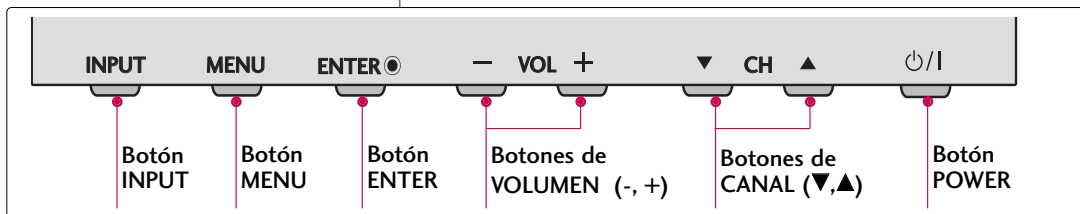

42/50PQ60R

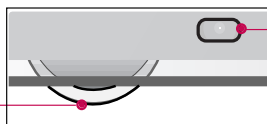
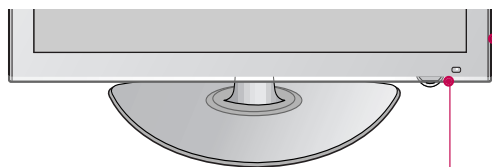

**Sensor de Control Remoto/
Sensor inteligente**
Ajusta la imagen según las condiciones del entorno.

Indicador de Encendido/Stand by

Se ilumina en rojo en el modo de espera.

La luz blanca se ilumina y después se apaga lentamente al prender el TV.

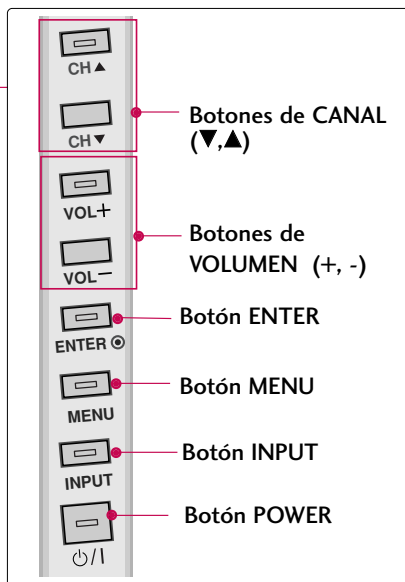

50/60PS80BR

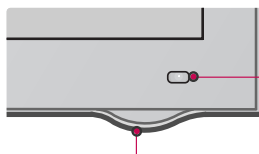

Sensor inteligente
Ajusta la imagen según las condiciones del entorno.

Sensor de Control Remoto

Indicador de Encendido/Stand by

Se ilumina en rojo en el modo de espera.

El LED está apagado, mientras que el televisor permanece encendido.

⚠ CUIDADO

- ▶ Cuando no sea posible prender el TV con el control remoto, pulse el botón de (Encendido) en el TV. (El control remoto no funcionará mientras el TV esté apagado con el botón de (Encendido) del TV.) (Algunos modelos)
- ▶ No pise en el soporte de vidrio o lo someta a algún tipo de impacto. Se puede romper, causando posibles lesiones a partir de fragmentos de vidrio, o el televisor puede caerse. (Para 50/60PS80BR)
- ▶ No arrastrar la TV. El suelo o el producto puede dañarse. (Para 50/60PS80BR)

PREPARACIÓN

INFORMACIÓN DEL PANEL POSTERIOR

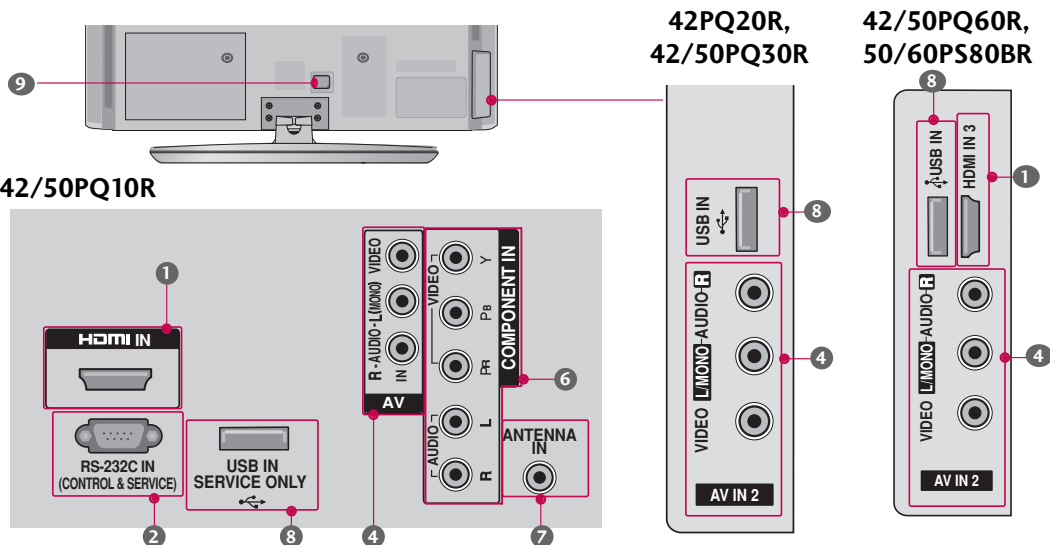

Para 42PQ20R, 42/50PQ30R, 42/50PQ60R, 50/60PS80BR

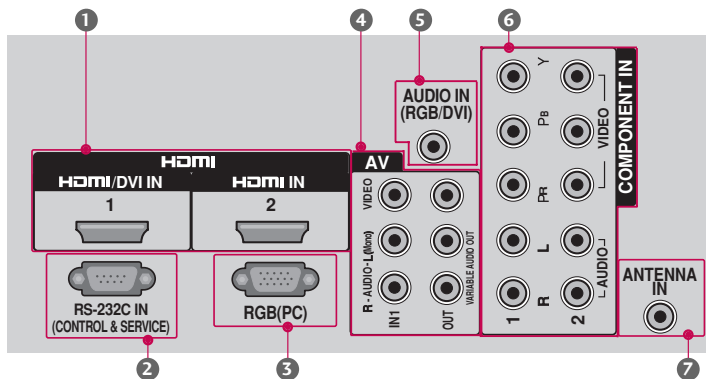

- 1 HDMI**
 Conexión digital. Compatible con video HD y audio digital.
 Acepta video DVI con un adaptador o un cable de HDMI a DVI (no incluido)
- 2 RS-232C IN (CONTROL & SERVICE)**
 Utilizado por otros fabricantes.
- 3 RGB (PC)**
 Conexión analógica a la PC. Utilice un cable D-sub de 15 pins (cable VGA).
- 4 AV (Audio/Video) IN/OUT**
 Conexión analógica compuesta. Compatible solo con una definición de video estándar (480entrelazado).
- 5 AUDIO IN (RGB/DVI)**
 Enchufe de auriculares 1/8" (0,32 cm) para la entrada de audio analógica de la PC.
- 6 COMPONENT IN**
 Conexión analógica. Compatible con SD/HD.
 Utiliza un cable rojo, verde y azul para video y uno rojo y blanco para audio.
- 7 ANTENNA IN**
 Conecte las señales de la transmisión a este puerto.
 Conecte los cables de señal a este conector.
- 8 USB IN**
 Utilizado para la foto, la música y la película.
USB IN SERVICE ONLY
 (Para 42/50PQ10R)
 Utilizado para la actualización de software.
- 9 Socket del Cordón de Alimentación**
 Esta TV funciona con alimentación de corriente alterna (ca)
 Cuidado: Nunca aplique voltaje de corriente continua (cc) a esta TV.

INSTRUCCIONES

▪ La imagen puede ser diferente a la de su televisor.

INSTALACIÓN (Excepto 60PS80)

- 1 Coloque con cuidado la pantalla de la TV sobre una superficie acolchada que la proteja de posibles daños.

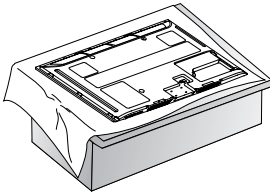

- 2 Monte la TV como se ilustra.

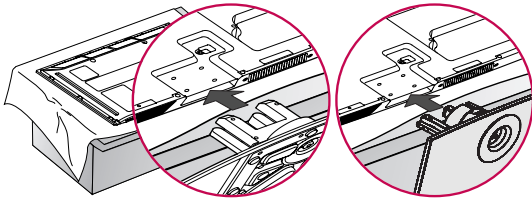

- 3 Ajuste firmemente los 4 pernos en los huecos de la parte posterior de la TV.

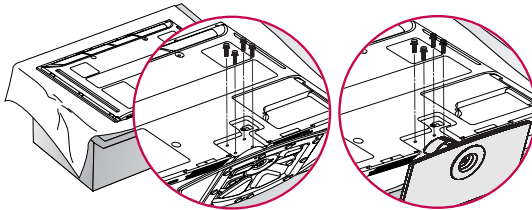

NOTA

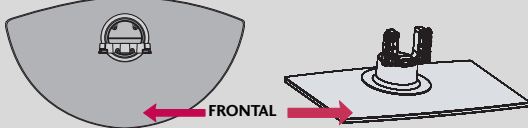

Excepto
50/60PS80BR

Para
50/60PS80BR

- ▶ Al instalar el soporte, asegúrese de distinguir y montar correctamente las partes delanteras y traseras del mismo.
- ▶ Al realizar un montaje de sobremesa, compruebe que los pernos estén apretados correctamente. (De no ser así, el producto podría inclinarse hacia delante tras su instalación). Si, por el contrario, apretara el perno en exceso, podría deformarse por abrasión en el área de apriete del mismo. No sobreapriete los tornillos.

SEPARACIÓN

- 1 Coloque con cuidado la pantalla de la TV sobre una superficie acolchada que la proteja de posibles daños.

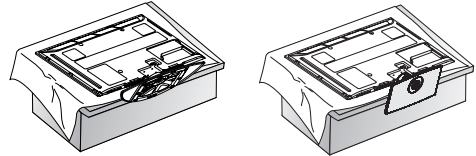

- 2 Afloje los tornillos del televisor.

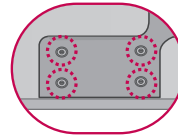
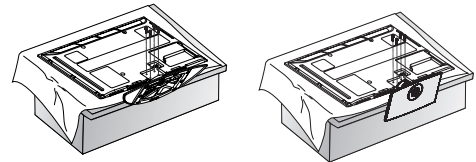

- 3 Separar el soporte del televisor

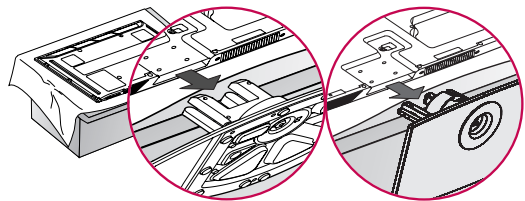

CUBIERTA DE PROTECCIÓN

Tras extraer el soporte, instale la **CUBIERTA DE PROTECCIÓN** incluida sobre el hueco dejado por este.

Inserte la **CUBIERTA DE PROTECCIÓN** en el televisor hasta que escuche un sonido de chasquido.

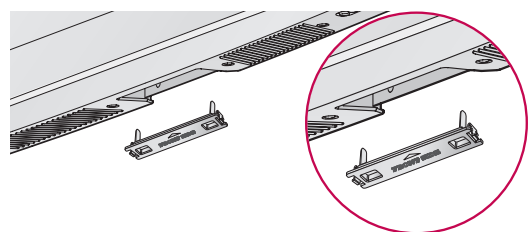

PREPARACIÓN

DISPOSICIÓN DE CABLES

La imagen puede ser diferente a la de su televisor.

Tras conectar los cables como resulte necesario, instale el **SUJETACABLES** y una los cables como se muestra.

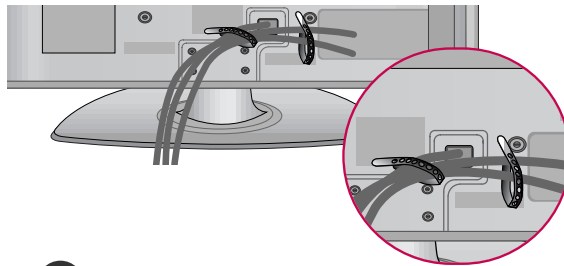

50/60PS80BR

1 Tras conectar los cables como resulte necesario, instale el **SUJETACABLES** y una los cables como se muestra.

Para conectar un equipo adicional, vea la sección de **Conexiones de Equipo Externo**.

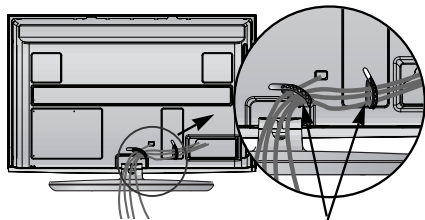

SUJETACABLES

2 Instale el **CLIP SUJETADOR DE CABLES** como la imagen.

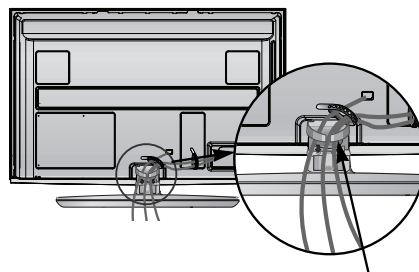

CLIP SUJETADOR DE CABLES

Cómo quitar el CLIP SUJETADOR DE CABLES

► Agarre el **CLIP SUJETADOR DE CABLES** con las dos manos jalelo ascendente.

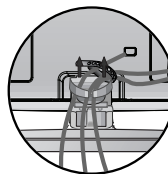

INSTALACIÓN DE UN PEDESTAL DE ESCRITORIO

La imagen puede ser diferente a la de su televisor.

Para conseguir una ventilación adecuada, deje un espacio de 10,1 cm de separación entre la pared y los costados del televisor.

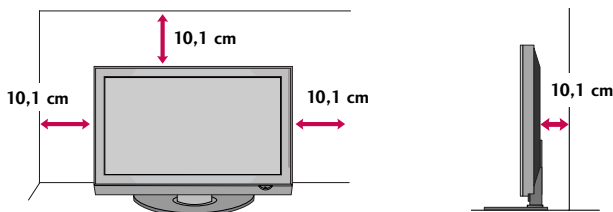

⚠ CUIDADO

- Asegure la ventilación adecuada dejando el espacio recomendado.
- No instale la unidad próxima o sobre ninguna fuente de calor.

SOPORTE DEL ESLABON GIRATORIO

(Esta característica no se encuentra disponible para todos los modelos.)

Después de instalar la TV, puede ajustar el TV manualmente 20 grados a la izquierda y derecha para satisfacer su ángulo de visión.

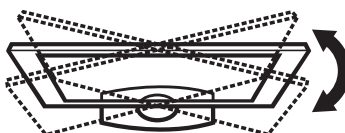

MONTAJE PARA LA PARED VESA

Realice la instalación mural sobre una pared sólida, perpendicular al suelo. Al montar sobre otros materiales de construcción, por favor, consulte a su distribuidor más cercano.

En instalaciones del techo o sobre paredes inclinadas, la unidad puede caer y provocar graves daños personales. Le recomendamos que utilice un soporte de montaje de pared de la marca LG, cuando ud. ponga la TV en la pared. LG recomienda que el montaje de pared lo realice un instalador profesional calificado.

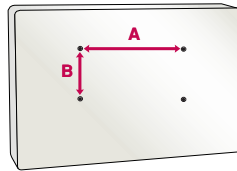

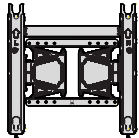
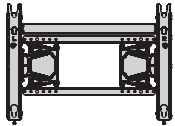
Producto	Modelos	VESA (A * B)	Tornillo estándar	Cantidad	Soporte para instalación en pared (de venta por separado)
PLASMA TV	42/50PQ10R, 42PQ20R, 42/50PQ30R, 42/50PQ60R, 50PS80BR	400 * 400	M6	4	 (AW-50PG60MS)
	60PS80BR	600 * 400	M8	4	 (AW-60PG60MS)

! NOTA

- ▶ La longitud de los tornillos necesarios varía en función de la pared en la que se realice el montaje. Para obtener más información, consulte las instrucciones incluidas con el equipo de montaje.
- ▶ Las dimensiones estándar para el equipo de montaje mural se muestran en la tabla.
- ▶ Al adquirir nuestro equipo de montaje mural, le será suministrado un manual de instrucciones detallado y todas las piezas necesarias para la instalación.
- ▶ No utilice tornillos más largos que los de dimensión estándar mostrados, ya que podría dañar el interior de la TV.
- ▶ Para montajes murales que no cumplan con las especificaciones para tornillos del estándar VESA, la longitud de estos puede diferir dependiendo de sus especificaciones.
- ▶ No utilice tornillos que no cumplan con las especificaciones relativas a los mismos del estándar VESA.
- ▶ No apriete los tornillos en exceso, ya que podría dañar la TV o provocar que cayera provocando daños personales. LG no se hace responsable de este tipo de accidentes.
- ▶ LG no se hace responsable por los daños ocasionados en la TV o las lesiones personales producidas cuando no se utilice un equipo de montaje que cumpla con el estándar VESA o se monte sobre un muro que no haya sido especificado o si el cliente no sigue las instrucciones de instalación de la TV.

! CUIDADO

- ▶ No instale el soporte de montaje en pared mientras el televisor está encendido. Eso podría provocar lesiones personales por choques eléctricos.

PREPARACIÓN

FIJACIÓN DE LA TV A LA PARED PARA EVITAR QUE SE CAIGA CUANDO ESTÉ INSTALADA SOBRE UN SOPORTE TIPO PEDESTAL

- Debe adquirir los componentes necesarios para prevenir la caída de la TV de su soporte.
- La imagen puede ser diferente a la de su televisor.

Instalelo cerca de la pared así el producto no se cae cuando esté presionado hacia atrás.

Las instrucciones mostradas a continuación son más seguras para instalar el producto en la pared así no se caerá cuando el producto esté presionado hacia enfrente. Esto protegerá el producto y la gente de la caída hacia enfrente. También prevendrá el producto del daño causado por la caída.

Cuidado:Favor de estar seguro de que los niños no se suban ni se cuelguen del producto.

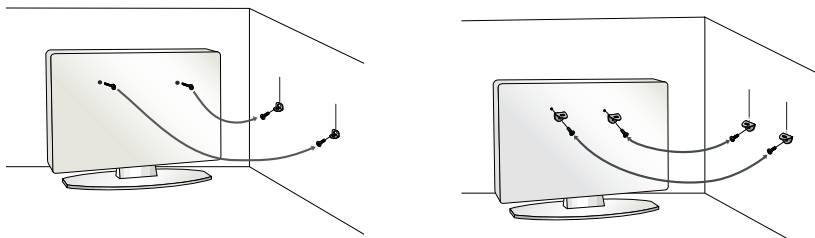

- Use los soportes y los pernos para fijar el producto en la pared como se muestra.
 - * Si el producto tiene los pernos en el lugar de los pernos de ojo antes de insertar estos últimos, afloje los pernos. Asegúrese de los soportes con los pernos (De venta por separado) en la pared que estén ajustados firmemente. Para usar el producto seguramente asegúrese de que la altura de los soportes montados en la pared sea la misma que la del producto.
- Asegúrese de que los pernos de ojo o soportes estén apretados en forma segura.

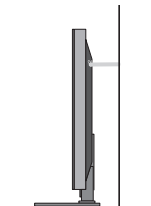

- Use un cordón fuerte (De venta por separado) para ajustar el producto. Es más seguro usar un cordón, así se quedará horizontalmente entre la pared y el producto.

! NOTA

- ▶ Utilice una plataforma o armario suficientemente fuerte y grande para soportar el tamaño y el peso de la TV.
- ▶ Para utilizar la TV con seguridad, asegúrese que la altura los soportes están a la misma altura en la pared y en el aparato de televisión.

- Para prevenir daños, no conecte a la corriente hasta que estén instaladas todas las conexiones entre los dispositivos.

CONEXIÓN DE LA ANTENA O CABLE

1. Antena (analógica)

Toma de entrada de pared o antena exterior sin conexiones a caja de cables.

Para lograr la mejor calidad de imagen, ajuste la posición de la antena si fuera necesario.

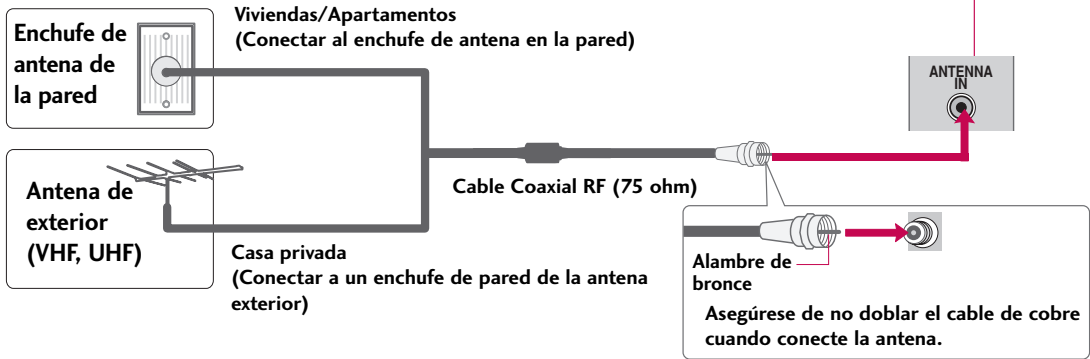

- En áreas de señal deficiente, puede obtener una mejor calidad en la imagen si instala un amplificador de señal.
- Si está siendo utilizado una antena para dos unidades, use un divisor de señal para conectarse.
- El cable y el convertidor de antena no son proporcionados con el producto.

2. Cable

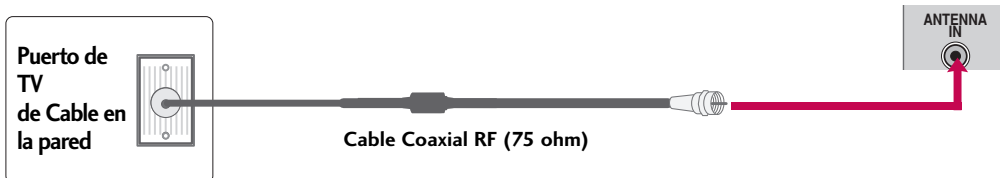

CONEXIONES DE EQUIPO EXTERNO

- Para evitar daños en el equipo, no enchufe ningún cable de alimentación hasta haber finalizado la conexión completa de todo el equipo.
- La imagen puede ser diferente a la de su televisor.

INSTALACIÓN DEL HDSTB

Conexión de componentes

1. Cómo conectar

- 1 Conecte las salidas de video (Y, PB, PR) del DVD a los puertos de **COMPONENT IN VIDEO*** o **COMPONENT IN VIDEO 1*** en la unidad. Haga coincidir los colores de los conectores (Y = Verde, PB = Azul, PR = Rojo).
- 2 Conecte la salida de audio del decodificador digital a los puertos de **COMPONENT IN AUDIO*** o **COMPONENT IN AUDIO 1*** en la unidad.

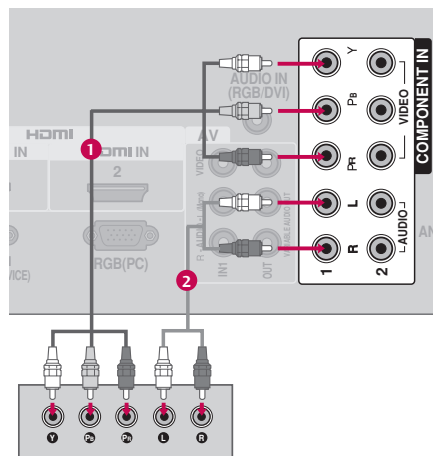

* COMPONENT IN VIDEO/AUDIO

: Para 42/50PQ10R

* COMPONENT IN VIDEO 1/AUDIO 1, COMPONENT IN VIDEO 2/AUDIO 2

: Excepto 42/50PQ10R

2. Cómo usar

- Encienda el decodificador digital. (Refiérase al manual de usuario del decodificador digital.)
- Seleccione la entrada de la fuente **Component*** o **Component1*** usando el botón **INPUT** del control remoto.
- Si está conectado al **COMPONENT IN 2**, seleccione la entrada de la fuente **Componente2**. (Excepto 42/50PQ10R)

* **Componente:** Para 42/50PQ10R

* **Componente1:** Excepto 42/50PQ10R

Resoluciones compatibles

Señal	Componente	HDMI
480entrelazado	Sí	No
480progresivo	Sí	Sí
576entrelazado	Sí	No
576progresivo	Sí	Sí
720progresivo	Sí	Sí
1 080entrelazado	Sí	Sí
1 080progresivo	Sí	Sí

Y, CB/PB, CR/PR

Resolución	Frecuencia Horizontal(kHz)	Frecuencia Vertical(Hz)
720x480 entrelazado	15,73	59,94
	15,75	60,00
720x480 progresivo	31,47	59,94
	31,50	60,00
720x576 entrelazado	15,62	50,00
	31,25	50,00
1 280x720 progresivo	44,96	59,94
	45,00	60,00
	37,50	50,00
1 920x1 080 entrelazado	33,72	59,94
	33,75	60,00
	28,12	50,00
1 920x1 080 progresivo	56,25	50,00
	67,43	59,94
	67,50	60,00

Conexión HDMI

1. Cómo conectar

- 1 Conecte la salida de HDMI IN del Set-top box digital al puerto de **HDMI IN***, **HDMI/DVI IN 1***, **HDMI IN 2*** o **HDMI IN 3*** en la unidad.
-
- 2 No se necesita conexión de audio por separado. HDMI admite audio y video.

- * **HDMI IN:** Para 42/50PQ10R
- * **HDMI/DVI IN 1, HDMI IN 2:** Para 42PQ20R, 42/50PQ30R, 42/50PQ60R, 50/60PS80BR
- * **HDMI IN 3:** Para 42/50PQ60R, 50/60PS80BR

2. Cómo usar

- Encienda el decodificador digital. (Refiérase al manual de usuario del decodificador digital.)
- Seleccione la entrada de la fuente **HDMI***, **HDMI1***, **HDMI2*** o **HDMI3*** usando el botón **INPUT** del control remoto.

- * **HDMI:** Para 42/50PQ10R
- * **HDMI1, HDMI2:** Para 42PQ20R, 42/50PQ30R, 42/50PQ60R, 50/60PS80BR
- * **HDMI1, HDMI2, HDMI3:** Para 42/50PQ60R, 50/60PS80BR

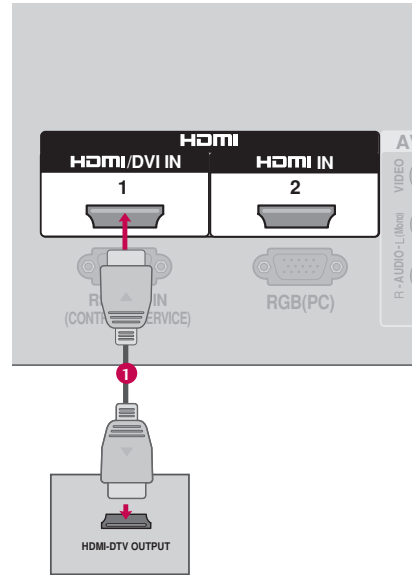

! NOTA

- ▶ Verifique que el cable HDMI admita la versión 1,3. Los cables HDMI que no admiten la versión 1,3 de HDMI, provocan parpadeos o no muestran la imagen en pantalla. Si este es el caso, utilice cables recientes que soporten la versión 1,3 de HDMI.
- ▶ El modo HDMI soporta solamente el formato de audio PCM.
- ▶ Si el audio está ajustada a Dolby/ DTS/ Bitstream en algunos DVDP/ STB, asegúrese de cambiar la configuración a PCM.

HDMI-DTV

Resolución	Frecuencia Horizontal(kHz)	Frecuencia Vertical(Hz)
720x480 progresivo	31,47	59,94
	31,50	60,00
720x576 progresivo	31,25	50,00
1 280x720 progresivo	44,96	59,94
	45,00	60,00
	37,50	50,00
1 920x1 080 entrelazado	33,72	59,94
	33,75	60,00
	28,12	50,00
1 920x1 080 progresivo	67,43	59,94
	67,50	60,00
	56,25	50,00
	27,00	24,00
	33,75	30,00

CONEXIONES DE EQUIPO EXTERNO

Conexión de DVI a HDMI

1. Cómo conectar

- 1 Conecte la salida de DVI del decodificador digital al puerto de **HDMI/DVI IN 1** en la unidad.
- 2 Conecte las salidas de audio del decodificador al puerto de **AUDIO IN (RGB/DVI)** en la unidad.

2. Cómo usar

- Encienda el decodificador digital. (Refiérase al manual de usuario del decodificador digital.)
- Seleccione la entrada de la fuente de **HDMI1** usando el botón de **INPUT** del control remoto.

! NOTA

- ▶ Un cable o adaptador DVI para HDMI es requerido para esta conexión. DVI no soporta audio, es necesaria una conexión de audio separada.
- ▶ El modo HDMI soporta solamente el formato de audio PCM.
- ▶ Si el audio está ajustada a Dolby/ DTS/ Bitstream en algunos DVDP/ STB, asegúrese de cambiar la configuración a PCM.

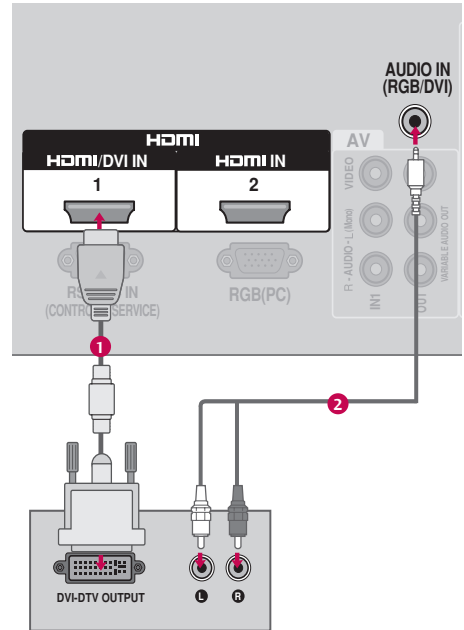

INSTALACIÓN DEL DVD

Conexión de componentes

1. Cómo conectar

- 1 Conecte las salidas de video (Y, PB, PR) del DVD a los puertos de **COMPONENT IN VIDEO*** o **COMPONENT IN VIDEO 1*** en la unidad.
Haga coincidir los colores de los conectores (Y = Verde, PB = Azul, PR = Rojo).
- 2 Conecte las salidas de audio del DVD a los puertos de **COMPONENT IN AUDIO*** o **COMPONENT IN AUDIO 1*** en la unidad.

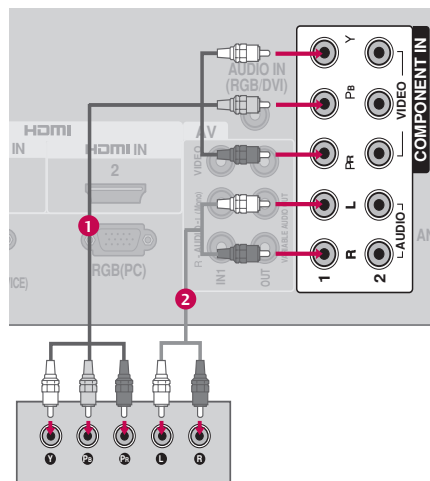

* **COMPONENT IN VIDEO/AUDIO**

: Para 42/50PQ10R

* **COMPONENT IN VIDEO 1/AUDIO 1, COMPONENT IN VIDEO 2/AUDIO 2**

: Excepto 42/50PQ10R

2. Cómo usar

- Encienda el reproductor de DVD, inserte un DVD.
- Seleccione la entrada de la fuente **Component*** o **Component1*** usando el botón **INPUT** del control remoto.
- Si está conectado al **COMPONENT IN 2**, seleccione la entrada de la fuente **Componente2**. (Excepto 42/50PQ10R)
- Refiérase al manual de usuario del reproductor de DVD para seguir las instrucciones.

* **Component**: Para 42/50PQ10R

* **Component1**: Excepto 42/50PQ10R

Puertos de la Entrada de Componente

Puede obtener una mejor calidad de imagen si conecta el reproductor de DVD a los puertos de la entrada del componente como la imagen mostrada.

Puertos de Componente en la TV	Y	P _B	P _R
Puertos de la salida del reproductor de DVD	Y	P _B	P _R
	Y	B-Y	R-Y
	Y	C _b	C _r
	Y	P _b	P _r

CONEXIONES DE EQUIPO EXTERNO

Conexión HDMI

1. Cómo conectar

- 1 Conecte la salida de HDMI del DVD al puerto de **HDMI IN***, **HDMI/DVI IN 1***, **HDMI IN 2*** o **HDMI IN 3*** en la unidad.
- 2 No se necesita conexión de audio por separado. HDMI admite audio y video.

* **HDMI IN:** Para 42/50PQ10R

* **HDMI/DVI IN 1, HDMI IN 2:** Para 42PQ20R, 42/50PQ30R, 42/50PQ60R, 50/60PS80BR

* **HDMI IN 3:** Para 42/50PQ60R, 50/60PS80BR

2. Cómo usar

- Seleccione la entrada de la fuente **HDMI***, **HDMI1***, **HDMI2*** o **HDMI3*** usando el botón **INPUT** del control remoto.
- Refiérase al manual de usuario del reproductor de DVD para seguir las instrucciones.

* **HDMI:** Para 42/50PQ10R

* **HDMI1, HDMI2:** Para 42PQ20R, 42/50PQ30R, 42/50PQ60R, 50/60PS80BR

* **HDMI1, HDMI2, HDMI3:** Para 42/50PQ60R, 50/60PS80BR

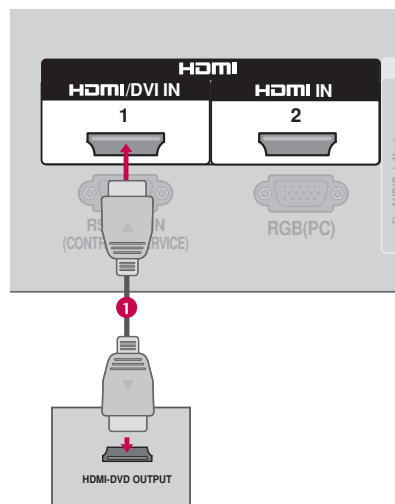

! NOTA

- ▶ Verifique que el cable HDMI admita la versión 1,3. Los cables HDMI que no admiten la versión 1,3 de HDMI, provocan parpadeos o no muestran la imagen en pantalla. Si este es el caso, utilice cables recientes que soporten la versión 1,3 de HDMI.
- ▶ El modo HDMI soporta solamente el formato de audio PCM.
- ▶ Si el audio está ajustada a Dolby/ DTS/ Bitstream en algunos DVDP/ STB, asegúrese de cambiar la configuración a PCM.

INSTALACIÓN DEL VCR

Conexión de la antena

1. Cómo conectar

- 1 Conecte el conector de la antena exterior de RF del VCR al conector de la **ANTENNA IN** del televisor.
- 2 Conecte el cable de antena al puerto de la antena RF del VCR.

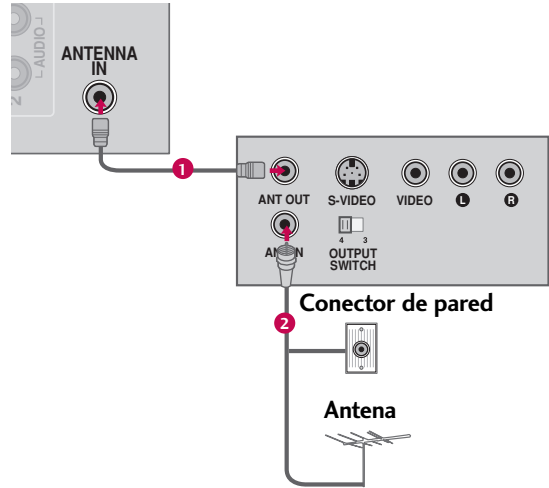

2. Cómo usar

- Ponga el interruptor de salida del VCR en 3 ó 4 y luego sintonice el televisor en el mismo número de canal.
- Inserte una cinta de video en el VCR y presione el botón **AUDIO PLAY** del VCR.
(Vea el manual de usuario del VCR).

Cuando lo conecta con el cable RCA

1. Cómo conectar

- 1 Conecte las salidas de **AUDIO/VIDEO** entre la TV y el VCR. Coincida los colores de salidas (Video = amarillo, Audio izquierdo = blanco, Audio derecho = rojo)

2. Cómo usar

- Inserte una cinta de video en el VCR y presione el botón **PLAY** del VCR. (Vea el manual de usuario del VCR).
- Seleccione la entrada de la fuente **AV*** o **AV1*** usando el botón **INPUT** del control remoto.
- Si está conectado a la entrada **AV IN 2** seleccione la fuente de entrada del **AV2** en el televisor. (Excepto 42/50PQ10R)

* **AV:** Para 42/50PQ10R

* **AV1:** Excepto 42/50PQ10R

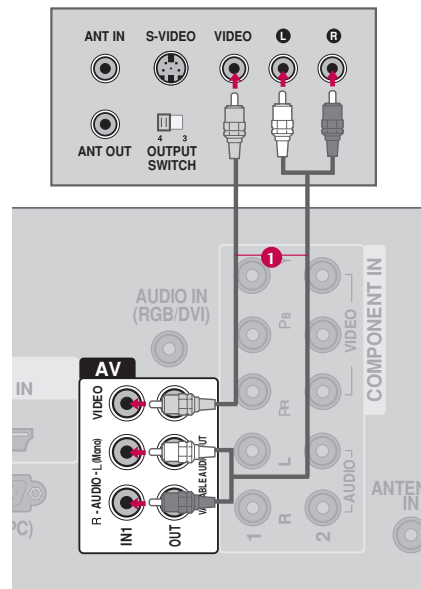

! NOTA

- ▶ Si ud. tiene un VCR monofónico, conecte el cable de audio de VCR al puerto **AUDIO-L(Mono)** de la unidad.

CONEXIONES DE EQUIPO EXTERNO

CONFIGURACIÓN DE OTRA FUENTE DE A/V

- La imagen puede ser diferente a la de su televisor.

1. Cómo conectar

- 1 Conecte los puertos de **AUDIO/VIDEO** entre la TV y un equipo externo. Coincida los colores de puertos (Video = amarillo, Audio izquierdo = blanco, Audio derecho = rojo)

2. Cómo usar

- Seleccione la fuente de entrada del **AV2** en el televisor con el botón de **INPUT** en el control remoto. (Excepto 42/50PQ10R)
- Si está conectado a la entrada **AV IN*** o **AV IN 1*** seleccione la fuente de entrada del **AV*** o **AV1*** en el televisor
- Opere el equipo externo correspondiente. Refiérase a la guía de la operación de equipo externo.

* **AV IN:** Para 42/50PQ10R

* **AV IN 1:** Excepto 42/50PQ10R

* **AV:** Para 42/50PQ10R

* **AV1:** Excepto 42/50PQ10R

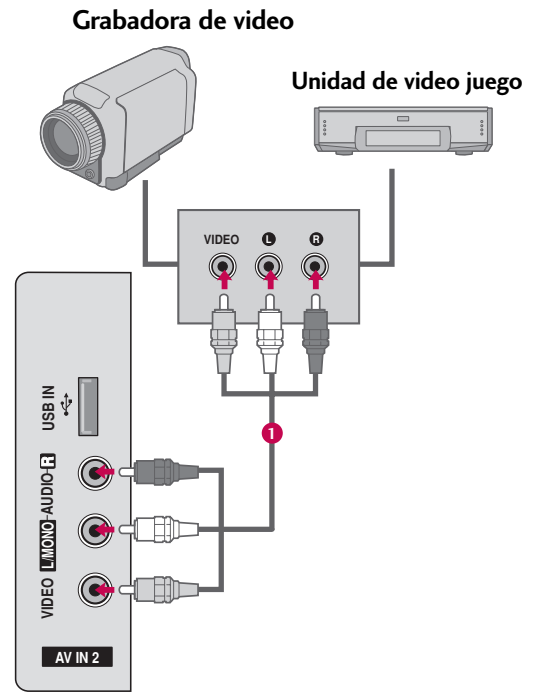

INSTALACIÓN DE LA PC (Excepto 42/50PQ10R)

Esta TV proporciona la capacidad de Plug and Play, significa que la PC se ajusta automáticamente a los ajustes de la TV.

Conexión VGA (D-Sub de 15 pins)

1. Cómo conectar

- 1 Conecte la salida de VGA de la PC al puerto de **RGB(PC)** en la unidad.
- 2 Conecte las salidas de audio de la PC al puerto de **AUDIO IN (RGB/DVI)** en la unidad.

2. Cómo usar

- Encienda la unidad y la PC.
- Seleccione la fuente de entrada del **RGB** en el televisor con el botón de **INPUT** en el control remoto.

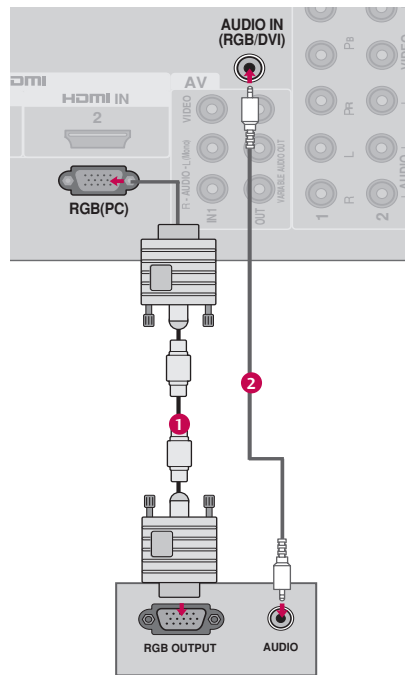

Resolución de Despliegue (RGB- PC)

Resolución	Frecuencia Horizontal(kHz)	Frecuencia Vertical(Hz)
640x350	31,468	70,09
720x400	31,469	70,09
640x480	31,469	59,94
800x600	37,879	60,31
1 024x768	48,363	60,00
1 280x768	47,776	59,87
1 360x768	47,720	59,799
1 280x1 024	63,668	59,895
1 920x1 080	66,587	59,934

* Para FHD modelos

* Excepto 42PQ20R, 42PQ30R/60R

! NOTAS

- ▶ Nosotros le recomendamos que use 1 024x768 (42PQ20R, 42PQ30R/60R), 1 360x768 (50PQ30R/60R), 1 920x1 080 (50/60PS80BR) para el modo PC, esto le ofrecerá la mejor calidad de imagen.
- ▶ En el modo PC, podría verse ruido asociado con la resolución, un diseño vertical, contraste o brillo. Si observa ruidos, cambie la salida de la PC a otra resolución, cambie la tasa de actualización a otra tasa o ajuste el brillo y el contraste en el menú de IMAGEN hasta que la imagen se vea clara.
- ▶ Evite mantener una imagen fija en pantalla durante largos periodos de tiempo. La imagen fija podría grabarse permanentemente en pantalla.
- ▶ Las formas de la entrada de sincronización para la frecuencia horizontal y vertical están separadas.
- ▶ Según la tarjeta de gráficos que posea, algunas resoluciones podrían no posicionarse adecuadamente en la pantalla.

CONEXIONES DE EQUIPO EXTERNO

Configuración de pantalla para el modo PC (Excepto 42/50PQ10R)

Seleccionar la resolución (Sólo modelos del 50PQ30R/60R, 50/60PS80BR)

Puede seleccionar la resolución en el modo RGB.

También pueden ajustarse la **Posición**, la **Fase** y el **Tamaño**.



-   Seleccione **IMAGEN**.
-   Seleccione **Pantalla**.
-   Seleccione **Resolución**.
-   Seleccione la resolución deseada.
- 

Auto configuración

Ajusta automáticamente la posición de la imagen y minimiza la inestabilidad de la imagen. Luego del ajuste, si la imagen aún no es adecuada, intente usar los ajustes manuales o una resolución diferente o actualice la tasa de la PC.

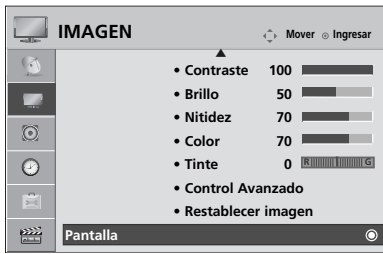

1 Seleccione **IMAGEN**.

2 Seleccione **Pantalla**.

3 Seleccione **Auto config.**.

4 Seleccione **Sí**.

5 Iniciar la auto configuración.

- Si la posición de la imagen aún no está correcta, intente otra vez el ajuste automático.
- Si la imagen debe ajustarse nuevamente luego del auto ajuste en RGB, puede ajustar la **Posición**, el **Tamaño**, o la **Fase**.

CONEXIONES DE EQUIPO EXTERNO





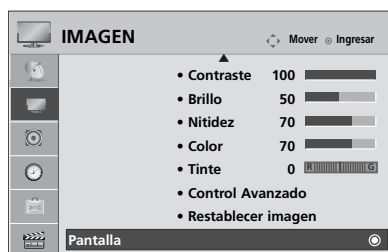

Ajuste para la Posición, Tamaño y Fase de la pantalla

Si la imagen no está clara después del ajuste automático y especialmente los caracteres aún están temblando, ajuste la fase de la imagen manualmente.

Posición: Esta función trabaja en los modos siguientes RGB, Componente (Excepto 480 entrelazado, 576 entrelazado).

Tamaño, Fase: Esta función trabaja en los modos siguientes RGB.



- 1   Seleccione **IMAGEN**.
- 2   Seleccione **Pantalla**.
- 3   Seleccione **Posición, Tamaño o Fase**.
- 4   Realice los ajustes adecuados.
- 5 







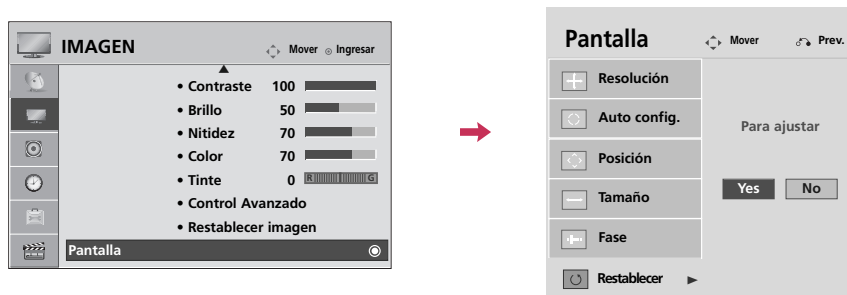

- **Posición:** Esta función es para ajustar la imagen a la izquierda/derecha y arriba/abajo a su preferencia.
- **Tamaño:** Esta función es para minimizar cualquier barra vertical o rayas visibles en el fondo de pantalla. Y también cambiará el tamaño de pantalla.
- **Fase:** Esta función le deja remover cualquier ruido horizontal y hace clara o nitida la imagen de caracteres.

Reajustar la pantalla (Regreso a los valores originales de la fábrica)

Restaura los ajustes de **Posición**, **Tamaño** y **Fase** a los predeterminados de fábrica.

Esta característica solo opera en modo Componente (Excepto 480entrelazado, 576entrelazado) y RGB.



- 1   Seleccione **IMAGEN**.
- 2   Seleccione **Pantalla**.
- 3   Seleccione **Restablecer**.
- 4   Seleccione **Sí**.
- 5 

CONEXIONES DE EQUIPO EXTERNO

CONEXIÓN USB (Excepto 42/50PQ10R)

- La imagen puede ser diferente a la de su televisor.

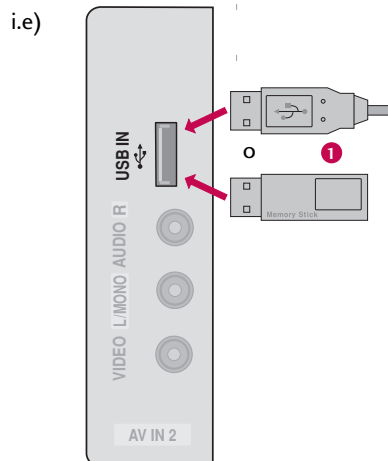

1. Cómo conectar

- 1 Conecte el dispositivo USB a los conectores **USB IN** (Entrada de USB) en el televisor.

2. Cómo usar

- Una vez conectados los conectores **USB IN**, use la función USB. (► p. 60)

SALIDA DE VARIABLE (Excepto 42/50PQ10R)

Manda el audio de TV al equipo de audio externo (sistema de estéreo) por el puerto de Salida de Audio.

1. Cómo conectar

- 1 Conecte la Salida de Audio a los conectores **VARIABLE AUDIO OUT** del televisor.
- 2 Ajuste sus altoparlantes a través su amplificador analógico estéreo, según las instrucciones incluidas con el amplificador.

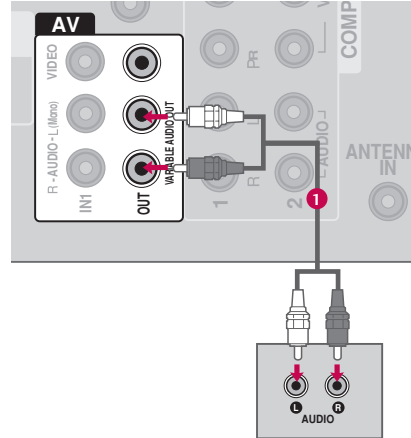

! NOTA

- ▶ Cuando conecte equipos de audio externos, como amplificadores o bocinas, puede apagar los altoparlantes del televisor desde el menú. (▶ p.88)
- ▶ Escoja **Salida de Variable** (salida variable) en el menú Audio para conectar las tomas **VARIABLE AUDIO OUT**. (▶ p.89)

SALIDA DEL MONITOR (Excepto 42/50PQ10R)

El televisor tiene una capacidad especial de salida de señal que le permite conectar un segundo televisor o monitor.

1. Cómo conectar

- 1 Conecte el segundo televisor o monitor a los conectores **AV OUT** (Salida AV) del televisor.
- 2 Consulte el Manual de funcionamiento del segundo televisor o monitor para obtener más información sobre las configuraciones de entrada de ese dispositivo.

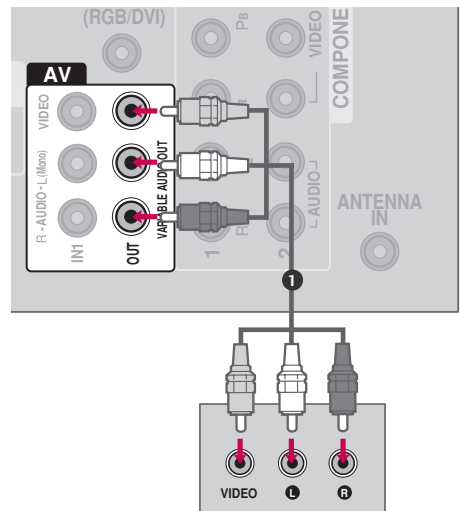

! NOTA

- ▶ Las fuentes de entrada Componente, RGB, HDMI no pueden usarse para salida AV.
- ▶ Se recomienda el uso de conectores AV OUT (Salida AV) para grabación VCR.

VER LA TV / CONTROL DE CANAL

FUNCIONES DE LOS BOTONES DEL CONTROL REMOTO

Cuando use el control remoto dirija el sensor del control remoto hacia panel frontal de la TV.

Excepto 42/50PQ10R



RATIO Cambia la relación de aspecto del video. ► p.72

INPUT Alterna entre las entradas.
También prende el televisor desde el modo de espera. ► p.43

SLEEP Programa el temporizador para dormir. ► p.96

ENERGY SAVING Ajusta la función Ahorro de energía. ► p.78

POWER Prende el televisor desde el modo de espera o lo apaga poniéndolo en dicho modo.

Q.MENU Abre la lista de opciones del menú rápido. ► p.39

MENU Muestra el menú principal o cierra todas las visualizaciones en pantalla y regresa al visionado del televisor.

SIMPLINK Consulte una lista de dispositivos AV conectados al televisor. Al alternar este botón, aparece el menú Simplink en la pantalla. ► p.50 - 51

THUMBSTICK (Botones de flechas) (Arriba/Abajo/Izquierda/Derecha/ENTER) Le permite navegar a través de los menús en la pantalla y ajustar el sistema de acuerdo a sus preferencias.

RETURN Permite al usuario desplazarse un paso hacia atrás en una aplicación interactiva o en otras funciones interactivas.

X STUDIO Selecciona la lista de fotografías/Música/Películas.

AV MODE Conmuta entre modos preestablecidos de video y audio. ► p.48

VOLUMEN SUBIR/BAJAR Ajusta el volumen.

FAV Se desplaza a través de los canales programados favoritos. ► p.46

MARK Usado para marcar o desmarcar una fotografía/música/película.

MUTE Enciende y apaga el sonido. ► p.35

CANAL ARRIBA/ABAJO Cambia el canal.

PAGINA ARRIBA/ABAJO Se mueve de un conjunto de información en pantalla al siguiente.

Botones Numerados

LIST Muestra la lista de canales. ► p.45

Q.VIEW Regresa al último canal visto.

USB, SIMPLINK Botones

- Controla los dispositivos compatibles con la función SIMPLINK.
- Controla menú USB.

FREEZE Congela el fotograma actualmente en pantalla.

- La TV vuelve a la visualización normal automáticamente si no se recibe la señal o no se realiza ninguna operación durante 5 minutos.
- No funciona en modo USB.

Para 42/50PQ10R

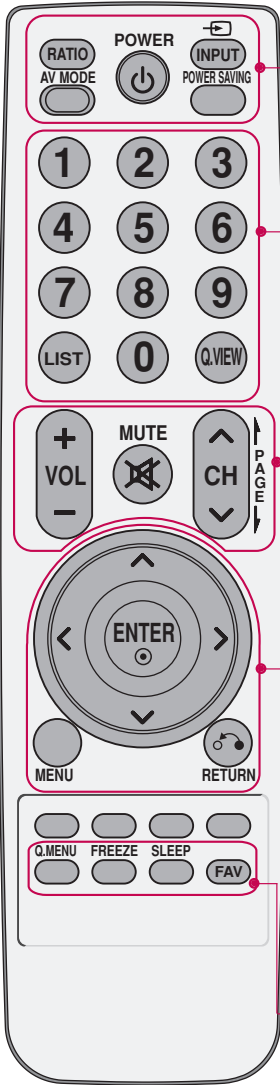

- RATIO** Cambia la relación de aspecto del video ▶ **p.72**
 - INPUT** Alterna entre las entradas.
También prende el televisor desde el modo de espera. ▶ **p.43**
 - AV MODE** Conmuta entre modos preestablecidos de video y audio. ▶ **p.48**
 - POWER SAVING** Ajusta la función **Ahorro de energía**.▶ **p.78**
 - POWER** Prende el televisor desde el modo de espera o lo apaga poniéndolo en dicho modo.
-
- Botones Numerados**
 - LIST** Muestra la lista de canales. ▶ **p.45**
 - Q.VIEW** Regresa al último canal visto.
-
- VOLUMEN SUBIR/BAJAR** Ajusta el volumen.
 - MUTE** Enciende y apaga el sonido. ▶ **p.35**
 - CANAL ARRIBA/ABAJO** Cambia el canal.
 - PAGINA ARRIBA/ABAJO** Se mueve de un conjunto de información en pantalla al siguiente.
-
- THUMBSTICK (Botones de flechas) (Arriba/Abajo/Izquierda/Derecha/ENTER)** Le permite navegar a través de los menús en la pantalla y ajustar el sistema de acuerdo a sus preferencias.
 - MENU** Muestra el menú principal o cierra todas las visualizaciones en pantalla y regresa al visionado del televisor.
 - RETURN** Permite al usuario desplazarse un paso hacia atrás en una aplicación interactiva o en otras funciones interactivas.
-
- Q.MENU** Abre la lista de opciones del menú rápido. ▶ **p.39**
 - FREEZE** Congela el fotograma actualmente en pantalla.
 - La TV vuelve a la visualización normal automáticamente si no se recibe la señal o no se realiza ninguna operación durante 5 minutos.
 - No funciona en modo USB.
 - SLEEP** Programa el temporizador para dormir. ▶ **p.96**
 - FAV** Se desplaza a través de los canales programados favoritos. ▶ **p.46**

Colocando las Baterías

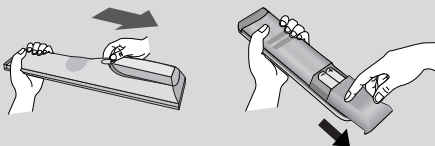

- Abra la tapa del compartimiento de las baterías en la parte posterior e instale las baterías con la polaridad correcta.
- Instale dos baterías de 1,5 V tipo AAA. No mezcle las baterías nuevas con las usadas.
- Cierre la tapa.

ENCENDIDO DEL TV

Encendido de la TV tras la instalación

- 1** En primer lugar, conecte correctamente el cable de alimentación.
En este momento, el TV cambia al modo en espera.
 - Para encender el modo de espera de la TV presione los botones **INPUT**, **CH** (▼ o ▲) en el TV o presione **POWER**, **INPUT**, **CH** (^ o v) y **números (0~9)** del control remoto.
- 2** Seleccione la fuente de visualización utilizando el botón **INPUT** en el control remoto.
 - Esta TV está programada para recordar qué estado de energía se configuró por última vez, incluso si el cable de alimentación se desconecta.

- ! NOTA**
- ▶ Si usted va a estar ausente en vacaciones, desconecte el TV de la tomacorriente.
 - ▶ Si no completa los ajustes iniciales, estos aparecerán cada vez que prenda el televisor hasta que complete dicho proceso.
 - ▶ Si este televisor se desenchufa o se apaga mediante el botón de $\phi/|$ (prendido), la función **Reloj** quedará reiniciada. (Algunos modelos)

AJUSTE DEL CANAL

- 1 Presione el botón **CH** (^ o v) o de **NÚMERO** para seleccionar un número del canal.
-

AJUSTE DEL VOLUMEN

Ajuste el volumen según su preferencia personal.

- 1 Presione el botón **VOL (+ o -)** para ajustar el volumen.
.....
 - 2 Si ud. quiere apagar el sonido, presione el botón **MUTE**.
.....
 - 3 Ud. puede cancelar esta función presionando el botón **MUTE, VOL (+ o -)** o **AV MODE**.
-

VER EL TV / CONTROL DE CONFIGURACIÓN

AJUSTE INICIAL (CONFIGURACIÓN DE MODO)

Esta función guía al usuario para que pueda configurar fácilmente los elementos esenciales para ver el televisor por primera vez cuando lo adquiere. Se visualizará en la pantalla cuando encienda el televisor por primera vez. También puede activarse desde los menús del usuario.

- La selección preestablecida es **“Home Use”**. Recomendamos el establecimiento de la televisión a modo **“Home Use”** para la mejor imagen en su entorno familiar.
- **“Store Demo”** Modo sólo destinado para su utilización en entornos de venta al por menor. Los clientes pueden ajustar el **“menú IMAGEN - Modo imagen”** manualmente mientras que la inspección de la televisión, pero la televisión regresará automáticamente a la preestablecida en almacén después de 5 minutos.
- El modo **“Store Demo”** proporciona un ajuste óptimo para la visualización de la unidad en establecimientos de venta al por menor. El modo **“Store Demo”** inicia la TV para ajustar la calidad de la imagen
- También ud. puede hacer la **Configuración de modo** con el menú **OPCIÓN**.
- Se ajustarán los valores predeterminados de fábrica al escoger **“Home Use”**.

Paso1. Bienvenidos

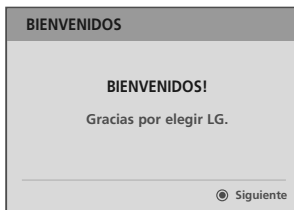

Paso2. Selección de idioma



Seleccione **Lenguaje**.



Paso3. Configuración de Modo



Seleccione Modo **Home Use**.



Paso4. Sintonización Automática

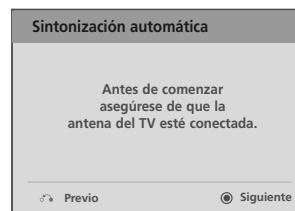





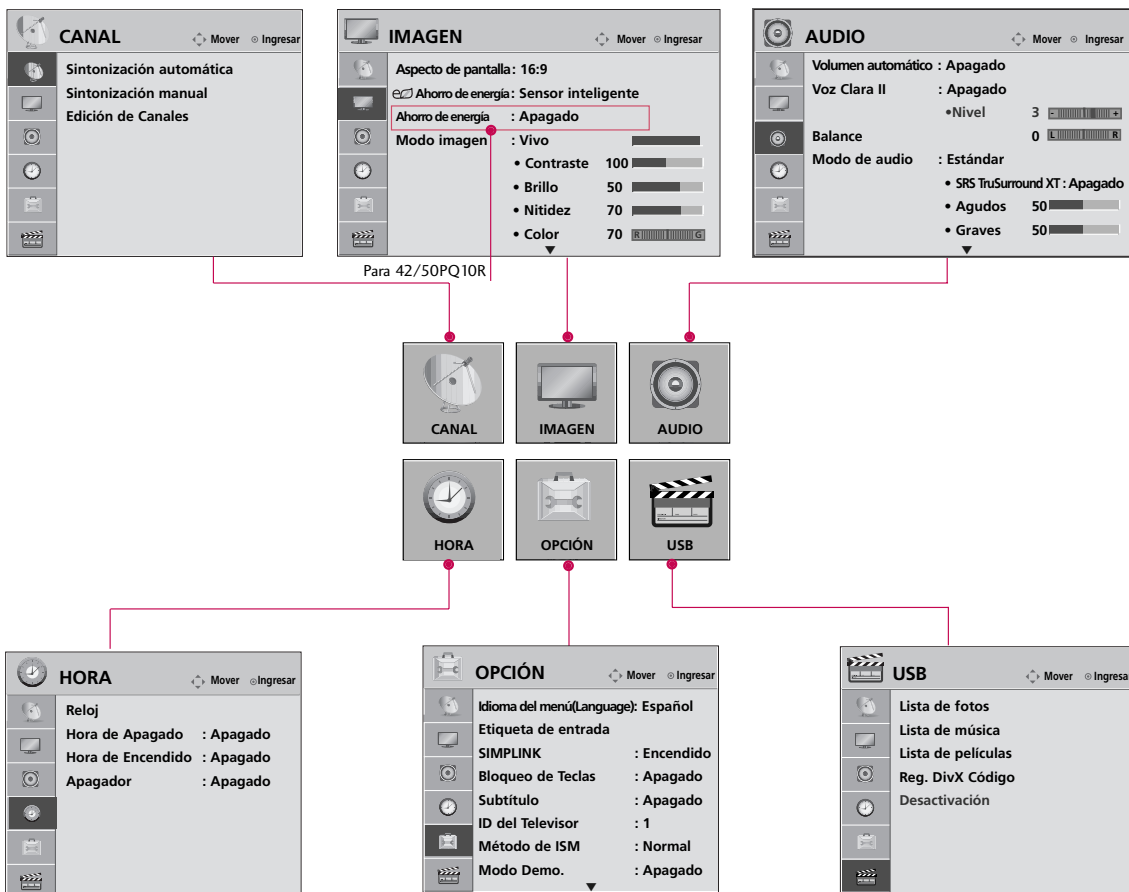

Iniciar la **Sintonización automática**.

SELECCIÓN Y AJUSTE DEL MENÚ PANTALLA Excepto 50/60PS80BR

El OSD (On Screen Display, Despliegue En la Pantalla) de su TV puede ser un poco diferente que este manual.



- 1   Visualizar todos los menús.
- 2   Seleccione un elemento del menú.
- 3  Ingrese al menú emergente.
- 4  Regresar a la pantalla del televisor.





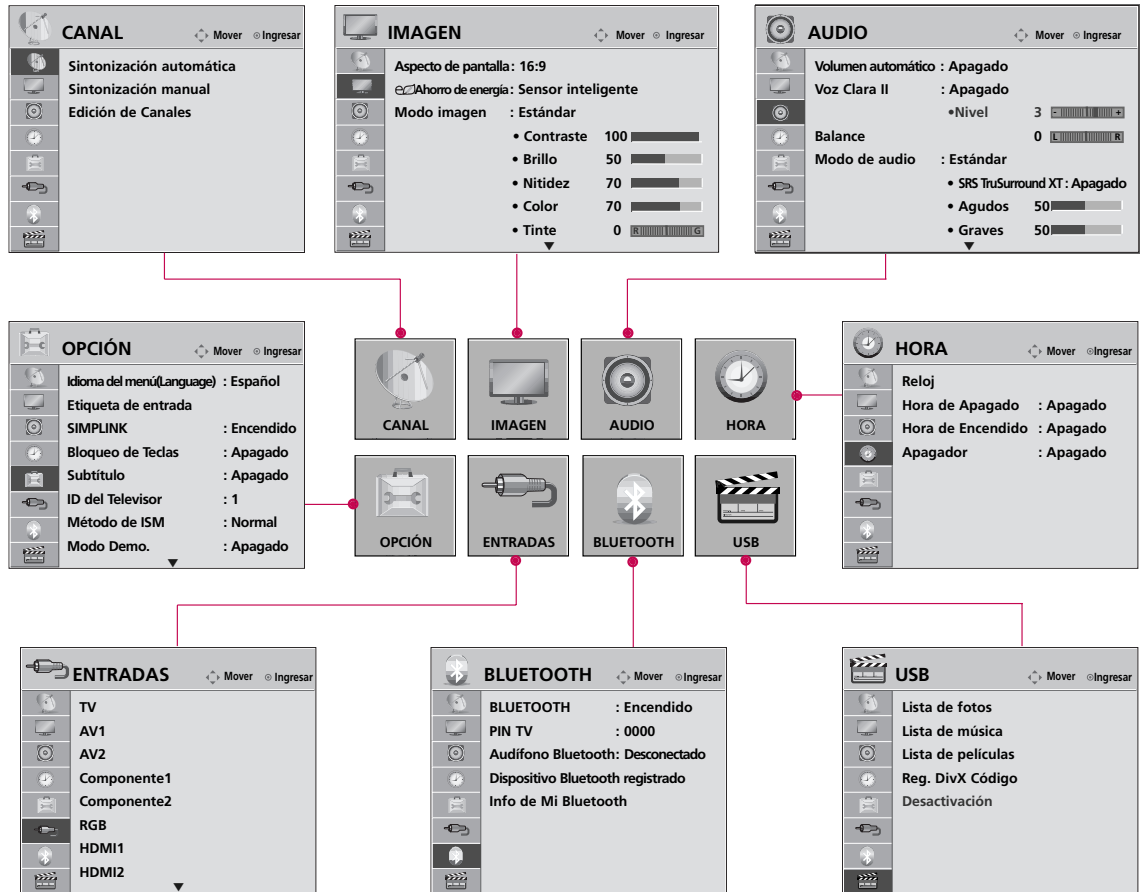

VER EL TV / CONTROL DE CONFIGURACIÓN

Para 50/60PS80BR

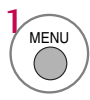
El OSD (On Screen Display, Despliegue En la Pantalla) de su TV puede ser un poco diferente que este manual.

VER EL TV / CONTROL DE CONFIGURACIÓN



- 1   Visualizar todos los menús.
- 2   Seleccione un elemento del menú.
- 3  Ingrese al menú emergente.
- 4  Regresar a la pantalla del televisor.

MENÚ RÁPIDO





Los menús de visualización en pantalla de su TV pueden diferir ligeramente de las ilustraciones mostradas en este manual.

El menú rápido (Menú rápido) es un menú destinado a las funciones que el usuario utiliza con más frecuencia.

- **Aspecto de pantalla:** Selecciona el formato de imagen que desee.
- **Modo imagen:** Selecciona modos de imagen pre-determinadas de fábrica en función de las condiciones de observación.
- **Modo de audio:** Selecciona modos de sonido pre-determinados de fábrica para los diferentes tipos de programa.
- **Subtítulo:** Selecciona encendido o apagado.
- **SAP:** Selecciona el sonido MTS.
- **Apagador:** Seleccione el plazo de tiempo antes de que su TV se apague automáticamente.
- **Borr/Agr/Fav:** Seleccione el canal que desee agregar o eliminar, o agregue el canal a la lista de favoritos.
- **USB Expulsar:** Seleccione "Expulsar" para expulsar el dispositivo USB.



Excepto 42/50PQ10R

- 1   Visualizar todos los menús.
- 2  Realice los ajustes adecuados.
- 3  Regresar a la pantalla del televisor.







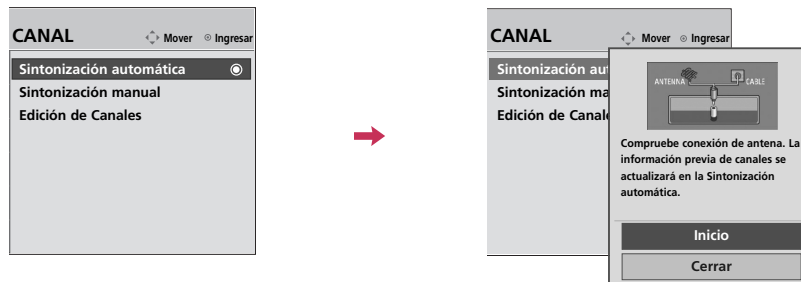

VER EL TV / CONTROL DE CONFIGURACIÓN

BÚSQUEDA DE CANALES

Escaneo automático (Sintonización automática)

Busca automáticamente todos los canales disponibles por las entradas de antena o cable y los guarda en la memoria de la lista de canales.



-   Seleccione **CANAL**.
-   Seleccione **Sintonización automática**.
-   Seleccione **Inicio**.
-  Ejecutar la **Sintonización automática**.
-  Regresar al menú anterior.
-  Regresar a la pantalla del televisor.

Agregar/Eliminar los Canales (Sintonización manual)

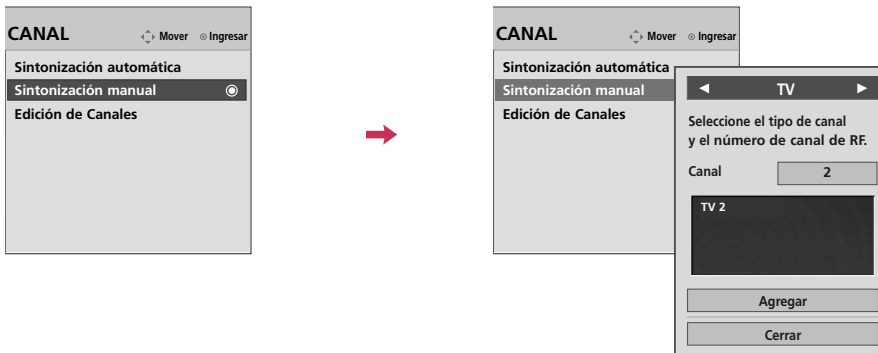

- 1   Seleccione **CANAL**.
- 2   Seleccione **Sintonización manual**.
- 3   Seleccione **TV** o **CATV**.
- 4   Seleccione el canal que desee agregar o borrar.
- 5   Seleccione **Agregar** o **Borrar**.
- 6  Regresar al menú anterior.
-  Regresar a la pantalla del televisor.







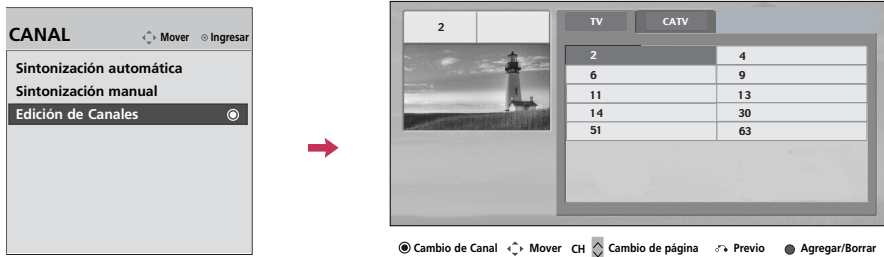

VER EL TV / CONTROL DE CONFIGURACIÓN

Edición de canal

Los canales en la lista de cliente se aparecen en el color negro, y los canales eliminados en la lista de cliente se aparecen en el color azul.

Al omitir un número de canal, no podrá escogerlo mediante el botón CH \wedge o \vee durante la visualización del televisor. Si desea escoger el programa omitido, introduzca directamente su número mediante los botones NUMÉRICOS o escójalo en el menú Edición de canales.



-   Seleccione **CANAL**.
-   Seleccione **Edición de Canales**.
-   Seleccione un canal.
-  Seleccione el canal que desee agregar o borrar.
-  Regresar al menú anterior.
-  Regresar a la pantalla del televisor.

LISTA DE ENTRADAS

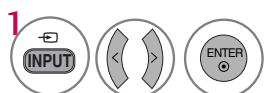

Seleccione la fuente de entrada deseada.

42/50PQ10R

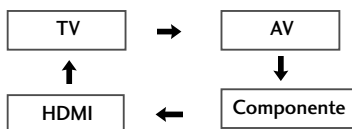

42PQ20R,
42/50PQ30R

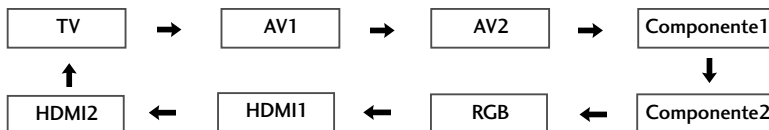

42/50PQ60R,
50/60PS80BR

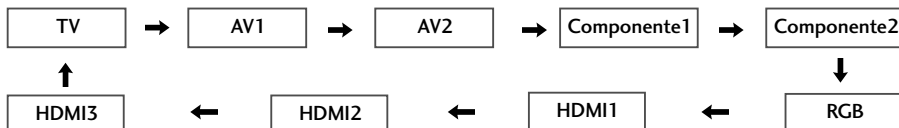





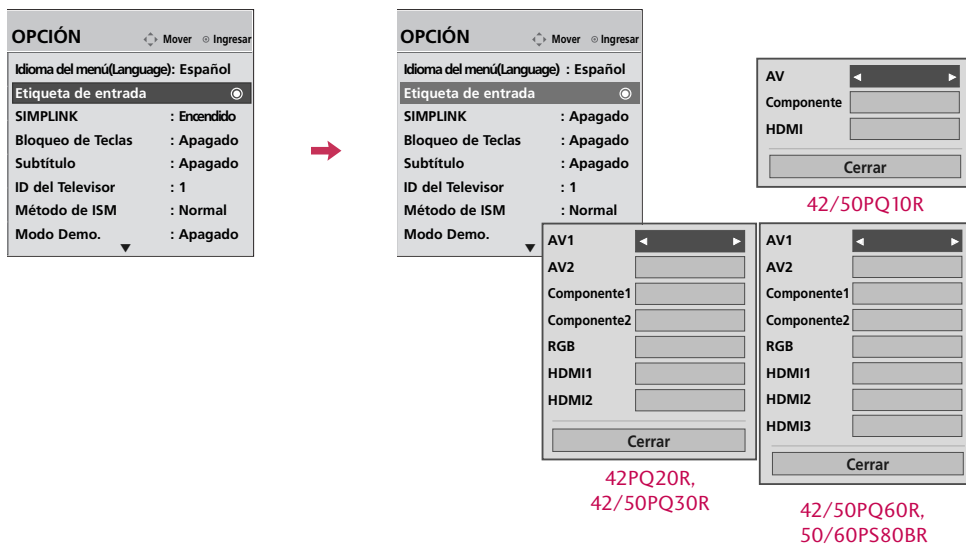

- **TV:** Selecciónela para mirar estaciones de aire y cable.
- **AV:** Selecciónelo para mirar una video casetera u otro equipo externo.
- **Componente:** Selecciónelos para mirar un DVD o un decodificador digital.
- **RGB:** Selecciónelo para ver la PC.
- **HDMI:** Selecciónelo para ver en dispositivos de alta definición.

VER EL TV / CONTROL DE CONFIGURACIÓN

ETIQUETA DE ENTRADA

Puede configurar una etiqueta para cada fuente de entrada cuando no esté en uso.



-   Seleccione **OPCIÓN**.
-   Seleccione **Etiqueta de entrada**.
-   Seleccione la fuente.
-  Seleccione la etiqueta.
-  Regresar al menú anterior.
-  Regresar a la pantalla del televisor.

LISTA DE CANALES



Podrá examinar los programas almacenados en la memoria visualizando la lista de canales.



■ Visualización de la lista de canales

- 1  Visualización de la **Lista de canales**.

■ Selección de un canal de la lista de canales

- 1  Escoja un canal.
- 2  Cambie al número de canal escogido.

■ Paso de páginas de una lista de canales

- 1  Pase las páginas.
- 2  Regresar a la pantalla del televisor.

VER EL TV / CONTROL DE CONFIGURACIÓN

CONFIGURACIÓN DE LOS CANALES FAVORITOS

La lista de Canales favoritos es una función muy cómoda que le permitirá cambiar rápidamente entre sus canales preferidos sin tener que esperar a que el televisor sintonice todos los canales intermedios.

Presione repetidamente el botón **FAV** (Favorito) para seleccionar canales favoritos almacenados.



-  Escoja el canal que prefiera.
-  Seleccione **Bor/Agr/Fav**.
-  Seleccione **Favorito**.
-  Regresar a la pantalla del televisor.



LISTA DE FAVORITOS





■ Visualización de la lista de canales favoritos

- 1  Muestre la lista de canales favoritos.

■ Selección de un canal de la lista de canales favoritos

- 1  Escoja un canal.
- 2  Cambie al número de canal escogido.

■ Paso de páginas de la lista de canales favoritos

- 1  Pase las páginas.
- 2  Regresar a la pantalla del televisor.

VER EL TV / CONTROL DE CONFIGURACIÓN

MODO AV

El Modo AV cambia entre los ajustes de video y audio.

Apagado	Desactiva el MODO AV.
Cine	Optimiza video y audio para disfrutar películas.
Deporte	Optimiza video y audio para disfrutar de eventos deportivos.
Juego	Optimiza video y audio para jugar a videojuegos.

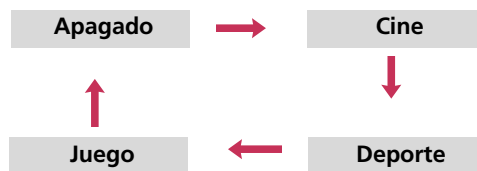

1 Presione repetidamente el botón **AV MODE** para seleccionar el modo que desee.



2 Regresar a la pantalla del televisor.

- Si selecciona “**Cine**” en modo AV, el **Cine** se seleccionará para el “menú IMAGEN - Modo imagen” y para el “menú AUDIO - Modo de audio” respectivamente.
- Si selecciona “**Apagado**” en modo AV, el “**Modo imagen**” y el “**Modo de audio**” volverán a tener el valor seleccionado anteriormente.







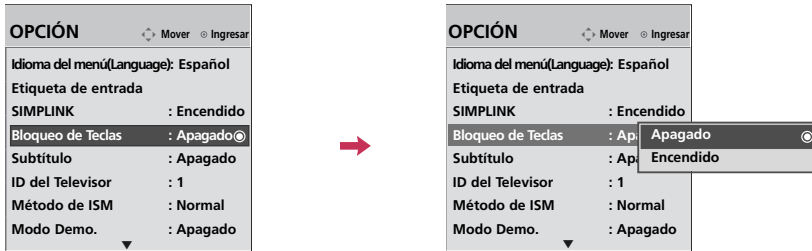

BLOQUEO DE TECLAS



El televisor se puede configurar de modo tal que se pueda usar sólo con el control remoto.

El objetivo de esta función es evitar que sea utilizado por personas no autorizadas, bloqueando los controles del panel frontal.

Este televisor está programado para recordar la última opción definida, incluso si apaga el televisor.



- 1   Seleccione **OPCIÓN**.
- 2   Seleccione **Bloqueo de Teclas**.
- 3   Seleccione **Apagado** o **Encendido**.
- 4  Regresar al menú anterior.
-  Regresar a la pantalla del televisor.

- En **Bloqueado Encendido**, si la unidad está apagada, para encender el TV, presione el botón **INPUT, CH ▲ ▼** de la unidad o los botones de **POWER, INPUT, CH ^ v** o números del control remoto.
- Con **Bloqueo de Teclas Encendido** se aparecerá '  **Bloqueo de Teclas** en la pantalla si cualquier botón del panel frontal ha presionado cuando mira la unidad (Excepto botón de /I (Encendido)).

VER EL TV / CONTROL DE CONFIGURACIÓN



Excepto 42/50PQ10R

La función SIMPLINK le permite controlar y leer dispositivos AV conectados mediante cable HDMI sin ningún otro cable ni ajuste adicional. Este televisor podría funcionar con dispositivos compatibles con HDMI-CEC, pero sólo serán completamente compatibles con dispositivos distinguidos con el logotipo . SIMPLINK puede activarse y desactivarse desde los menús de usuario.

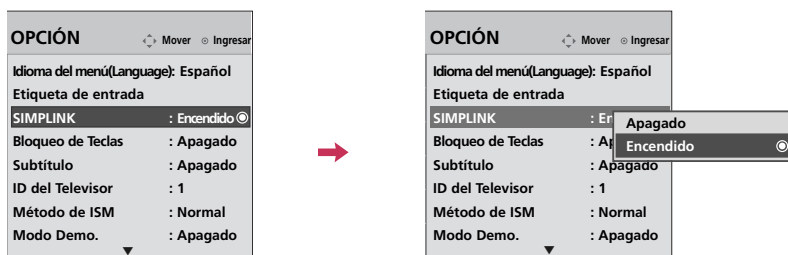

VER EL TV / CONTROL DE CONFIGURACIÓN

- 1 Seleccione **OPCIÓN**.
- 2 Seleccione **SIMPLINK**.
- 3 Seleccione **Apagado** o **Encendido**.
- 4 Regresar al menú anterior.
- Regresar a la pantalla del televisor.

! NOTA

- ▶ Conecte la terminal HDMI/DVI IN o HDMI IN del televisor a la terminal posterior (salida HDMI) del dispositivo Simplink con el cable HDMI.
- ▶ Al encender la fuente de Entrada con el botón INPUT en el control remoto, se desactivará el dispositivo SIMPLINK.
- ▶ Al escoger un dispositivo que disponga de la función de cine en casa, la salida de sonido cambiará automáticamente a los altoparlantes del sistema de cine en casa, desactivándose los del televisor.
- ▶ Cuando la unidad esté conectada a un sistema de cine en casa SIMPLINK, ajuste la toma Salida de Variable y apague los altoparlantes del televisor para poner en funcionamiento los altoparlantes del sistema de cine en casa. En este momento, el volumen máximo de los altoparlantes del sistema de cine en casa está ajustado al volumen del televisor.

Funciones de SIMPLINK

- **Reproducción directa:** Luego de conectar los dispositivos AV al televisor, puede controlar directamente los dispositivos y medios de reproducción sin ninguna configuración adicional.
 - **Selección dispositivo AV:** Le permite seleccionar uno de los dispositivos conectados al televisor y reproducirlo.
 - **Reproducción del disco:** Controle los dispositivos AV conectados presionando los botones \wedge \vee \leftarrow \rightarrow , ENTER, \blacktriangleright , \blacksquare , \blacksquare , \blacktriangleleft y \blacktriangleright .
 - **Apague todos los dispositivos:** Para que esta función aplique, todos los dispositivos conectados al televisor deben de estar detenidos.
 - **Desconecte el audio:** Ofrece una forma fácil de desactivar el audio.
 - **Sync Power on:** Cuando reproduzca el dispositivo AV conectado, el televisor se encenderá automáticamente. (Un dispositivo, el cual se conecta al televisor a través del cable HDMI pero no es compatible con Simplink, no proporciona esta función)
- Nota: Para activar el enlace simple, debe emplear el cable HDMI con el dispositivo *CEC. (*CEC: Consumer Electronics Control).

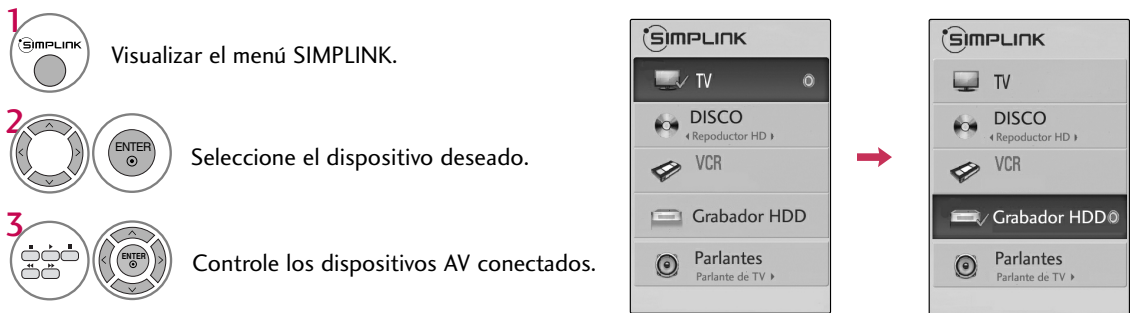

Menú Simplink

- 1 **Visualización del televisor:** Cambie al canal del televisor anterior, sin importar el modo actual.
- 2 **Reproducción de DISC (Disco):** Seleccione y reproduzca los discos. Cuando existan varios discos disponibles, los títulos de los discos aparecerán en la parte inferior de la pantalla.
- 3 **Reproducción de VCR:** Reproduzca y controle el VCR conectado.
- 4 **Reproducción de grabaciones HDD:** Reproduzca y controle las grabaciones almacenadas en HDD.
- 5 **Salida de audio a bocina HT/ Salida de audio a televisor:** Seleccione parlante HT o parlante TV para salida de audio.



- ▶ Cuando no hay un dispositivo conectado (aparece en gris)
- ▶ Dispositivo seleccionado
- ▶ Cuando hay un dispositivo conectado (aparece en color brillante)

BLUETOOTH Para 50/60PS80BR

- La imagen puede ser diferente a la de su televisor.

¿Qué es el sistema Bluetooth?

El Bluetooth es una tecnología de red de corta distancia que usa frecuencias de 2,4 GHz para poner en contacto diversos tipos de dispositivos de datos como computadoras, celulares y PDAs, así como otros aparatos digitales, mediante conexión inalámbrica, sin necesidad de conectar cable alguno, para hacer posible el intercambio de datos.

Con la función de comunicación Bluetooth, podrá conectar auriculares inalámbricos compatibles con Bluetooth, recibir imágenes (sólo en formato JPG) o escuchar música desde un celular compatible con Bluetooth, usando este televisor.

- Especificaciones de Comunicación: Bluetooth Specification version 2,0 + EDR(Enhanced Data Rate)
- Salida: Bluetooth potencia Clase 2
- Alcance Máximo de Comunicación: 10 m (30 pies) aprox. de línea de visión directa
- Banda de Frecuencia: banda 2,4 GHz (2,4 GHz - 2,4835 GHz)
- Módulo Bluetooth: RBFS-C921A
- Perfiles Bluetooth Compatibles: A2DP (Advanced Audio Distribution Profile: Perfil de distribución de audio avanzado)
OPP (Object Push Profile: Perfil de envío de objetos)
GAVDP (Generic Audio/Video Distribution Profile: Perfil de distribución de audio/video genérico)
HSP (Headset Profile: Perfil de auriculares)

CE0700

FCC ID: BEJRBFS-C921A

BLUETOOTH

Precautions when using the Bluetooth





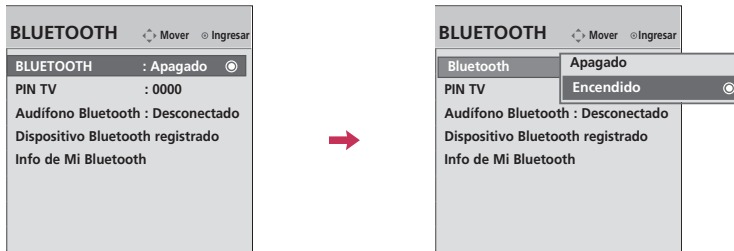

- ▶ Úselo dentro de un alcance de 10 m (-45° - 4°).
Si usa el dispositivo fuera del alcance o con obstáculos dentro de este, pueden producirse errores de comunicación.
- ▶ Pueden producirse errores de comunicación provocados por las condiciones que rodean al dispositivo.
- ▶ Aparatos que usan la frecuencia de 2,4 GHz (redes inalámbricas, hornos microondas, etc.) pueden provocar errores de comunicación al usar el mismo ancho de banda de frecuencias.
- ▶ El tiempo de búsqueda del aparato difiere dependiendo del número de dispositivos Bluetooth existentes y de las condiciones de funcionamiento.
- ▶ Las posibilidades de búsqueda aumentan con un número de dispositivos menor.
- ▶ Las ondas electromagnéticas pueden interferir en dispositivos inalámbricos.
- ▶ Dado que los dispositivos inalámbricos están expuestos a interferencias de ondas electromagnéticas, no deben prestar servicios relacionados directamente con la vida humana.
- ▶ Podrá conectar únicamente unos auriculares al mismo tiempo.
- ▶ Usted no puede recibir las fotos (sólo JPG) o escuchar música de otros dispositivos Bluetooth al mismo tiempo usando el auricular Bluetooth.
- ▶ Para obtener más detalles, examine el manual de usuario del dispositivo Bluetooth.
- ▶ No está admitida la comunicación USB (Lista de fotografías, Lista de música, Lista de películas) y Bluetooth simultáneamente.
- ▶ El funcionamiento está sujeto a las siguientes dos condiciones: (1) Este dispositivo no causa interferencia (nociva) y (2) este dispositivo debe aceptar cualquier interferencia recibida, incluyendo interferencias que puedan causar un funcionamiento (del dispositivo).

QDID(Qualified Design Identity: Diseño de Identidad cualificada): B015112

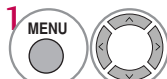
AJUSTE DEL BLUETOOTH

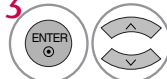
La función Bluetooth de este televisor le permitirá escuchar audio de forma inalámbrica mediante unos auriculares Bluetooth. También podrá conectarse con celulares equipados con Bluetooth.

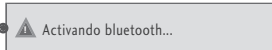

-  Seleccione **BLUETOOTH**.
-  Seleccione **BLUETOOTH**.
-  Seleccione **Encendido** o **Apagado**.
-  Iniciar Bluetooth. 
-  Regresar al menú anterior.
-  Regresar a la pantalla del televisor.

! NOTA

- ▶ Con Bluetooth para establecer 'Encendido' si cualquier dispositivo registrado esta encendido, el televisor cambia automáticamente al modo Bluetooth a pesar de que usted está viendo en otro modo de entrada. En este caso, cambie el Bluetooth a 'Apagado'.

BLUETOOTH

AJUSTAR PIN TV

Para conectarse o aceptar una conexión procedente de un dispositivo externo Bluetooth.

Para obtener más detalles acerca del establecimiento del PIN en el dispositivo externo Bluetooth, consulte el manual de usuario del dispositivo aplicable.

El PIN DE la televisión debe tener más de 1 dígito.



BLUETOOTH

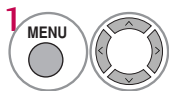

Seleccione **BLUETOOTH**.

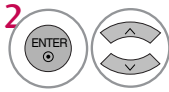

Seleccione **PIN TV**.

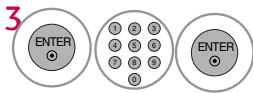

Escoja el número de PIN que desee.
El número PIN admite un máximo de 10 dígitos.



Regresar al menú anterior.



Regresar a la pantalla del televisor.

■ Pulse el botón < para borrar cifras una a una.

AURICULARES BLUETOOTH

Al escoger auriculares Bluetooth, podrá disfrutar del sonido del televisor a través de dicho dispositivo, mediante comunicación inalámbrica.

Antes de usar por primera vez un nuevo dispositivo Bluetooth, deberá emparejarlo. Para obtener más detalles, consulte el manual de usuario del dispositivo aplicable.

Pueden usarse un máximo de 12 listas.

Cuando la unidad está en búsqueda de los auriculares Bluetooth, otros botones no funciona, con excepción de los botones "Enter".

Conexión unos nuevos auriculares Bluetooth

Sólo podrá buscar los nuevos auriculares Bluetooth mientras no haya ningún auricular conectado.



Al ejecutar la búsqueda, se mostrará la lista con todos los auriculares Bluetooth que respondan.

Tras encontrar un nuevo dispositivo Bluetooth, se confirma el número PIN de conexión de dicho dispositivo.



Para obtener más detalles, consulte el manual de usuario del dispositivo aplicable.

1   Seleccione **BLUETOOTH**.

2   Seleccione **Audifono Bluetooth**.

3   Busque los auriculares Bluetooth.

- Si desea detener la operación, pulse el botón **ENTER**.

4  

5   Introduzca el número de PIN.



Conecte los auriculares Bluetooth.

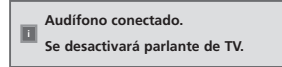



Conexión de unos auriculares Bluetooth ya registrados

Los auriculares Bluetooth aparecerán listados según su fecha de uso, con el dispositivo en uso al principio de dicha lista.

Al conectar el dispositivo Bluetooth ya registrado, podrá escogerlo y activarlo directamente sin necesidad de confirmar el PIN.

1   Seleccione **BLUETOOTH**.

2   Seleccione **Audifono Bluetooth**.

3   Escoja los auriculares Bluetooth en la lista.

4   Seleccione **Sí**.

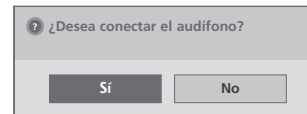

5  Conecte los audifono Bluetooth.

- ▶ Después de conectar / usando el auricular Bluetooth, el auricular se ajuste la condición **Desconectado** automáticamente al apagar la TV y después encenderla.
- ▶ Una vez conectados los auriculares Bluetooth, el altoparlante del televisor pasará a **Modo silencioso** y el sonido sólo se emitirá a través de los auriculares.

Desconexión de los auriculares Bluetooth

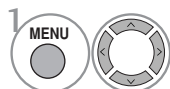

Seleccione **BLUETOOTH**.

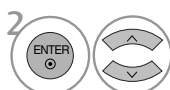

Seleccione **Audífono Bluetooth**.

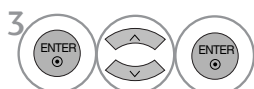

Desconecte los auriculares Bluetooth.

Al solicitar conexión al televisor desde los auriculares Bluetooth

Incluso si no está registrado en la lista de dispositivos, en función de un auricular, funciona si está conectado como se muestra a continuación cuando auricular apagado o encendido.

Cuando el menú Bluetooth está en “Encendido” y se produce una solicitud de conexión desde los auriculares, aparecerá este mensaje.

No todos los auriculares admiten esta función. (Examine el manual de usuario de los auriculares Bluetooth específicos.)

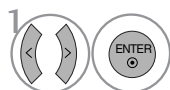
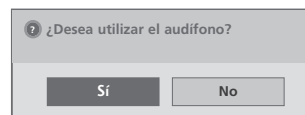

Seleccione **Sí** o **No**.

! NOTA

- ▶ LG recomienda los siguientes modelos de auriculares.
 - Sólo Stereo : Sony Ericsson: HBH-DS980, Motorola: S9, Motorola: S605, Jabra: BT620S
 Podría producirse un retraso en el audio dependiendo del tamaño de la memoria de almacenamiento temporal de los auriculares.
- ▶ Auriculares estéreo / mono oficialmente certificado para ser compatible con Bluetooth puede ser buscado y conectado.
- ▶ Auriculares estéreo / mono que soportan funcionalidad A2DP o HSP puede ser conectado.
- ▶ Si el entorno próximo del televisor es el siguiente, el dispositivo no podrá encontrarse o conectarse adecuadamente.
 - Si existen fuertes interferencias electromagnéticas.
 - Si existen muchos dispositivos Bluetooth en la zona.
 - Si los auriculares estéreo están apagados, no están en su sitio o presentan un error.
 - Debido a que productos como hornos microondas, redes inalámbricas, lámparas de plasma, estufas de gas, etc., usan el mismo rango de frecuencias, pueden provocar errores de comunicación.
- ▶ No es posible conectar más de un dispositivo Bluetooth simultáneamente.
- ▶ Las conexiones perdidas provocadas por la desconexión del televisor, etc., no se recuperarán automáticamente. Intente conectar de nuevo el dispositivo pertinente.
- ▶ Algunas funciones pueden ejecutarse más lentamente cuando los auriculares están en funcionamiento.
- ▶ Aunque escoja la función Home Theater (cine en casa) de Simplink tras usar los auriculares durante el funcionamiento Simplink, la unidad no cambiará automáticamente a los altoparlantes del sistema de cine en casa.
- ▶ Si se producen fallas constantes de conexión de los auriculares, empareje el dispositivo de nuevo.
- ▶ La calidad de audio de auriculares mono, no será tan buena como la de auriculares estéreo.
- ▶ Mono auriculares pueden sufrir por el ruido como la distancia del aumento de televisión, debido a que utiliza otro método de transmisión en comparación con los auriculares estéreos.
- ▶ Cuando un auricular Bluetooth está en uso, el Volumen + / - MUTE no funcionan, y el menú Audio vuelve al valor por defecto y se desactiva.

GESTIÓN DE DISPOSITIVOS BLUETOOTH REGISTRADOS

Si no hay dispositivos registrados, el menú Dispositivos Bluetooth registrados quedará desactivado y no podrá usarse.

Un dispositivo adicional después de registrar de 12 dispositivos borra la lista existente de almacenados.

Los nombres de dispositivo Bluetooth pueden contener hasta 14 caracteres de longitud; si se usan más, el nombre quedará truncado.

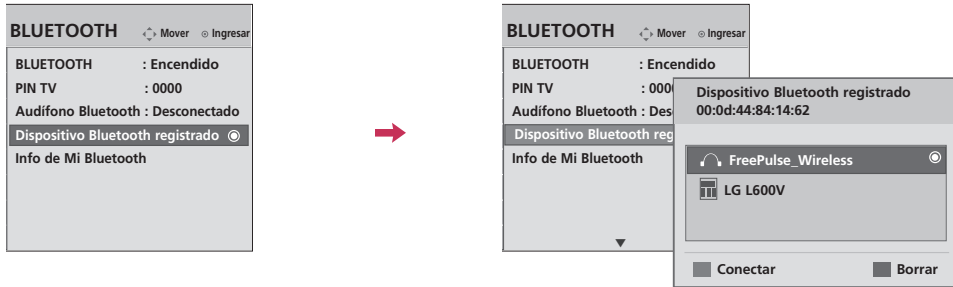

1 Seleccione **BLUETOOTH**.

2 Seleccione **Dispositivo Bluetooth registrado**.

3 Marque el dispositivo Bluetooth registrado.

Conexión de dispositivos Bluetooth registrados

1 Escoja los auriculares estéreo Bluetooth registrados que desee.

2 Conecte el dispositivo Bluetooth.

3 Seleccione **Sí**.

Eliminación de dispositivos Bluetooth registrados

■ Desconexión de dispositivos Bluetooth registrados

1 Escoja el dispositivo Bluetooth conectado.

2 Desconecte el dispositivo Bluetooth.

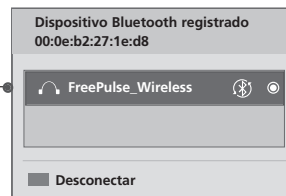

■ Eliminación de dispositivos Bluetooth registrados

3 Seleccione **Sí**.

BLUETOOTH

INFORMACIÓN MI BLUETOOTH

Esta función proporciona al usuario la información relativa a Mi Bluetooth.
"Edit" estará disponible cuando la TV no este conectada a ningún dispositivo.

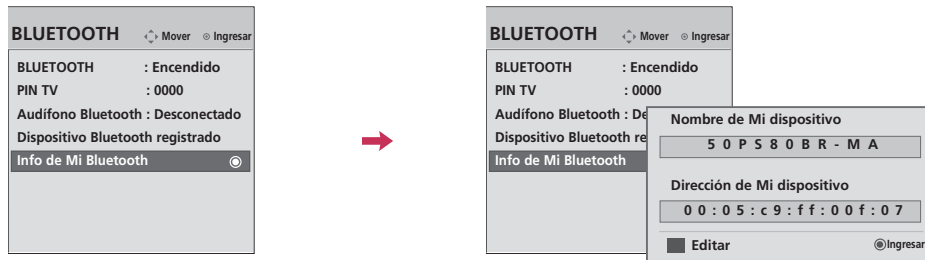

BLUETOOTH

1   Seleccione **BLUETOOTH**.

2   Seleccione **Info de Mi Bluetooth**.

3    Edite la información.

4  Guarde.

5  Regresar al menú anterior.

 Regresar a la pantalla del televisor.

VIENDO LAS FOTOS CON EL DISPOSITIVO BLUETOOTH

Puede ver las fotos (*. JPG) que se recibieron de un dispositivo Bluetooth externo al televisor.

Para ver la información detallada acerca de la conexión Bluetooth del dispositivo externo, consulte el manual de usuario del dispositivo aplicable.

El OSD (On Screen Display: Despliegue En la Pantalla) de su TV puede ser un poco diferente que este manual..

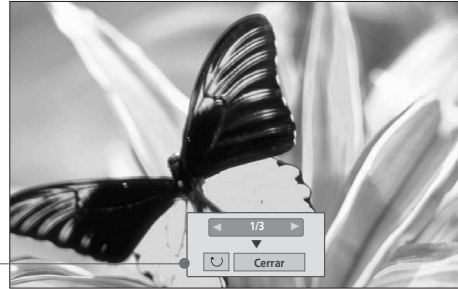

- ▶ **(Girar):** Girar fotos.
 - Cada vez que pulse el botón ENTER , Gira la foto 90° en el sentido de las agujas del reloj.
- ▶ **Cerrar :** Cierra el menú emergente..
 - Al pulsar el botón ENTER, aparecerá de nuevo.

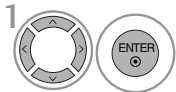

1 Seleccione the each menu.

- Use el botón < > para seleccionar la foto anterior o siguiente.
- Use el botón ^ v < > para seleccionar y controlar el menú en la pantalla

! NOTA

- ▶ Al enviar fotos a través de Bluetooth, la capacidad de la memoria admite hasta 4MB y 64 fotos.
- ▶ Usted no puede recibir las fotos (sólo JPG), mientras que este usando el auricular Bluetooth o escucha la música de dispositivo Bluetooth.
- ▶ Al recibir las fotos, pulse el botón RETURN para detener el proceso. En este momento, todas las fotos recibidas serán borradas.
- ▶ Algunos dispositivos Bluetooth no pueden soportar el envío de las fotos.

ESCUCHAR MUSICA CON EL DISPOSITIVO BLUETOOTH

Usted puede escuchar música (A2DP) que se recibió de un dispositivo Bluetooth externo a la TV.

Para ver la información detallada acerca de la conexión Bluetooth del dispositivo externo, consulte el manual de usuario del dispositivo aplicable.



1 Ajusta el volumen.

- Si usted desea cambiar el sonido, presione el botón de MUTE.



2 Regresar a la pantalla del televisor.

! NOTA

- ▶ Usted no puede escuchar la música mientras utiliza el auricular Bluetooth o recibir las fotos.
- ▶ Algunos dispositivos Bluetooth no pueden soportar escuchar la música a través de sistema de altavoces de TV.
- ▶ Al escuchar música mediante Bluetooth, la salida Variable/Monitor ajustada como salida de audio del televisor no funcionará.

USB Excepto 42/50PQ10R

- La imagen puede ser diferente a la de su televisor.

MODOS DE ENTRADA

Esta pantalla aparecerá automáticamente cuando conecte un dispositivo USB.

En el dispositivo USB, no puede agregar una nueva carpeta ni borrar la carpeta existente.

- 1 Conecte el dispositivo USB a las tomas **USB IN** en el lateral de la TV.

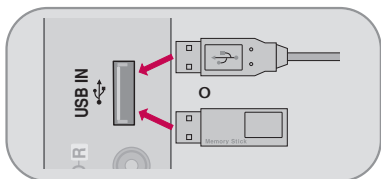

- Este televisor es compatible con los formatos JPG, MP3 y SD DivX.

Cuando desconecte el dispositivo USB

Seleccione el menú **USB Expulsar** antes de desconectar el dispositivo USB.

- 1 **Q. MENU** Seleccione **USB Expulsar**.
- 2 **ENTER** Seleccione **Expulsar**.

- 2 Seleccione **FOTOS, MÚSICA** o **PELÍCULAS**.



- 3 **ENTER**

NOTA

- Con el fin de evitar la pérdida de la memoria USB, use el sujetador (Se vende por separado) para fijar la memoria USB al sujetador de conexión USB de la TV.

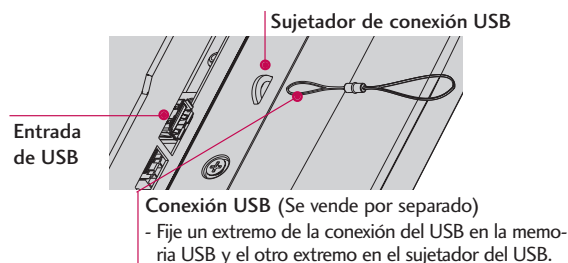

Conexión del dispositivo USB

- Sólo se puede reconocer un dispositivo de almacenamiento USB.
- Si el dispositivo de almacenamiento USB se conecta a través del hub USB, el dispositivo no es reconocible.
- Es posible que no se reconozca un dispositivo de almacenamiento USB mediante el programa de reconocimiento automático.
- Es posible que no se reconozca un dispositivo de almacenamiento USB que utiliza su propio controlador.
- En el caso de un lector de tarjetas, se pueden reconocer hasta cuatro tarjetas de memoria.
- La velocidad de reconocimiento de un dispositivo de almacenamiento USB dependerá de cada dispositivo.
- No apague el televisor ni desconecte el dispositivo USB cuando el dispositivo de almacenamiento USB conectado esté funcionando. Al separar o desenchufar repentinamente dicho dispositivo, se pueden dañar los archivos almacenados o el dispositivo de almacenamiento USB.
- No conecte el dispositivo de almacenamiento USB que se manipuló artificialmente en la computadora. El dispositivo podría provocar que el producto funcione incorrectamente o que no logre la reproducción. Recuerde utilizar siempre sólo dispositivos de almacenamiento USB que poseen archivos de música o archivos de imágenes normales.
- Conecte la alimentación a un dispositivo de almacenamiento USB que requiera una fuente de energía externa. De no ser así, el dispositivo podría no ser reconocido.
- Conecte un dispositivo de almacenamiento USB con un cable certificado. Si se conecta con un cable no certificado o con un cable excesivamente largo, el dispositivo podría no ser reconocido.
- Algunos dispositivos de almacenamiento USB podrían no ser compatibles o no funcionar adecuadamente.
- Realice copias de seguridad de sus archivos importantes, ya que los datos almacenados en el dispositivo USB podrían resultar dañados. La gestión de datos es responsabilidad del cliente, y en consecuencia, el fabricante no cubre en garantía los daños en los datos guardados en el producto.
- Pueden reconocerse un máximo de 999 archivos y carpetas.
- Use sólo un dispositivo de almacenamiento USB formateado como sistema de archivo FAT 16, FAT 32, NTFS, incluido con el sistema operativo Windows. En el caso de un dispositivo de almacenamiento formateado como programa utilitario diferente no compatible con Windows, éste podría no ser reconocido.
- Los datos en un dispositivo de almacenamiento USB no serán eliminados en un sistema de archivos NTFS.
- Los datos en un dispositivo de almacenamiento USB no podrán alinearse.
- El televisor mostrará hasta 128 caracteres de los nombres de archivo.
- Si el USB está conectado en modo de espera, un disco duro específico se cargará automáticamente al prender el televisor.
- La capacidad recomendada para un disco duro externo USB es de 1 TB o menos y para una memoria USB es de 32 GB o menos.
- Cualquier dispositivo con más capacidad de la recomendada puede que no trabaje apropiadamente.
- Si un disco duro externo USB con "Ahorro de energía" no funciona, apague el disco duro y encienda de nuevo para que funcione correctamente.

LISTA DE FOTOS

Puede visualizar archivos .JPG de dispositivos de almacenaje USB.
La visualización en la pantalla de su modelo puede variar levemente.

Archivo de foto compatible: *.JPG

Base: Max 4 800 x sin límite

Min : 32 x 32 (salida de datos progresiva)

- Sólo puede ejecutar archivos JPG.
- Sólo se admite la exploración en base de JPG. (Sólo SOF0, SOF1)
- Los archivos no compatibles se muestran en forma de imágenes.

Componentes de la pantalla

1 MENU Seleccione **USB**.

2 ENTER Seleccione **Lista de fotos**.

1 Se desplaza a la carpeta del nivel superior.

2 Página actual/Total de páginas.

3 Número total de fotos en miniatura marcadas.

4 Botones correspondientes en el control remoto.

LISTA DE FOTOS

Página 1/1 No marcado

Drive 1	Carpeta arriba	0000.JPG	11/03/2008
0001.JPG	0001.JPG	0002.JPG	11/03/2008
640x480, 252KB	0003.JPG	0004.JPG	11/03/2008
	0005.JPG	0006.JPG	11/03/2008

Carpeta arriba







Mover Opción CH Cambio de página MARK Marcar Salir



Selección de fotos y menú emergente



Cuando selecciona un archivo (no una carpeta), se visualiza el menú emergente.

- ▶ **Ver:** Muestra el elemento seleccionado.
- ▶ **Marcar todo:** Marca todas las fotos de la pantalla.
- ▶ **Desmarcar todo:** Cancele la selección de las fotos marcadas.
- ▶ **Borrar:** Borra la foto seleccionada.
- ▶ **Cerrar:** Cierra el menú emergente.

- 1  Seleccione la carpeta o el disco de destino.
- 2   Seleccione las fotos deseadas.
- 3  Visualice el menú emergente.
- 4   Seleccione el menú emergente deseado.
- 5  Regresar al menú anterior.





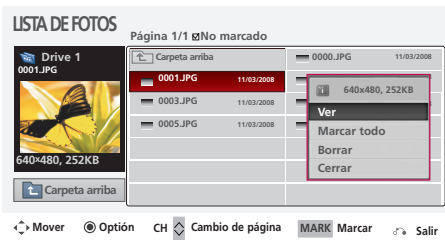

- Utilice el botón **CH**   para navegar en la página de fotos.
- Use el botón **MARK** para marcar o desmarcar una foto. Cuando se marca una o más fotos, se pueden ver las fotos en forma individual o una presentación de las fotos marcadas. Si no se marca ninguna foto, se pueden ver todas las fotos en forma individual o todas las fotos en la carpeta, como presentación.

Menú de pantalla completa

Puede cambiar la vista de la lista de fotos para que ocupe toda la pantalla. Se encuentran disponibles más funciones en el modo de pantalla completa.



La relación de aspecto de una foto puede cambiar el tamaño de la foto exhibida en pantalla completa.

-  Seleccione la carpeta o el disco de destino.
-   Seleccione las fotos deseadas.
-  Visualice el menú emergente.
-  Seleccione **Ver**.
-  La foto seleccionada se visualiza en el modo de pantalla completa.

■ Use el botón **CH**   para navegar en la página de fotos en miniatura.

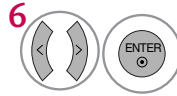

Seleccione **Presentación, BGM, (Girar), Borrar, Opción o Ocultar.**

- Use el botón < > para seleccionar la foto anterior o siguiente.
- Use el botón ^ v < > para seleccionar y controlar el menú en la pantalla completa.

- ▶ **Presentación:** Las fotos seleccionadas se visualizan durante la presentación de diapositivas. Si no se selecciona ninguna foto, todas las fotos en la carpeta actual se visualizan durante la presentación de diapositivas.
 - Defina el intervalo de tiempo de la presentación en **Opción.**
- ▶ **BGM:** Escuche música mientras ve las fotos en tamaño completo.
 - Defina el dispositivo BGM y álbum en **Opción.**
- ▶ **(Girar):** Girar fotos.
 - Gira la foto 90°, 180°, 270°, 360° en el sentido de las agujas del reloj.
- ▶ **Borrar:** Borre las fotos.
- ▶ **Opción:** Defina los valores para **Velocidad de presentación y Carpeta de música.**
 - Use el botón ^ v < > y el botón **ENTER** para definir los valores. Luego vaya a **Ingresar** y presione **ENTER** para guardar la configuración.
 - Puede cambiar BGM Device (Dispositivo BGM)/**Carpeta de música** mientras BGM se está reproduciendo.
- ▶ **Ocultar:** Oculte el menú en la pantalla de tamaño completo.
 - Para ver nuevamente el menú en pantalla completa, presione el botón **ENTER.**

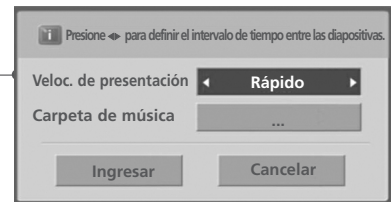

! NOTA

▶ Este televisor no podrá decodificar las imágenes JPG que se guardaron utilizando la opción progresiva.

LISTA DE MÚSICA

Puede utilizar el menú de listado de música para reproducir archivos MP3 de un dispositivo USB de almacenaje. Este televisor no puede reproducir archivos protegidos contra copia. La visualización en la pantalla de su modelo puede variar levemente.

Archivos de música compatibles: *.MP3
Frecuencia de tasa binaria 32 kbps - 320 kbps

- Frecuencia de muestreo
MPEG1 capa 3: 32 kHz - 48 kHz

USB

Componentes de la pantalla

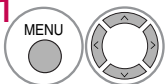
1  Seleccione USB.

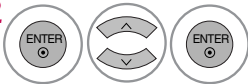
2  Seleccione Lista De Música.

1 Se desplaza a la carpeta del nivel superior.

2 Página actual/Total de páginas.

3 Número total de música en miniatura marcadas.

4 Botones correspondientes en el control remoto.



Título	Duración
Carpeta arriba	
Arirang	04:12
Good Bye	05:30

Lista de botones: Mover, Opción, CH, Cambio de página, MARK Marcar, Salir

Selección de música y menú emergente

Aparecen hasta 6 títulos de música por página.

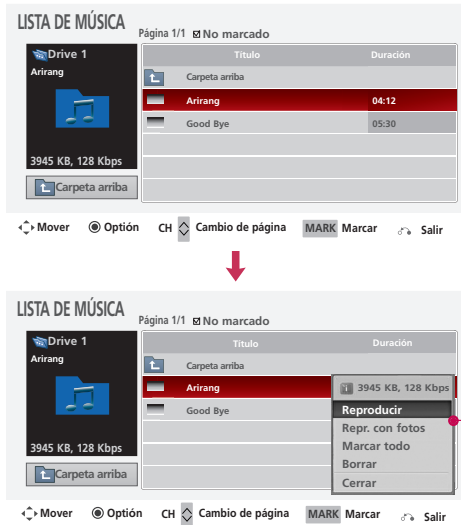

- ▶ **Reproducir** (Durante el modo parada): Reproduzca la música seleccionada. Durante la reproducción, puede seleccionar un archivo diferente para reproducir y el archivo comenzará en forma automática. Una vez que finalice la reproducción de música, comenzará a reproducirse la siguiente seleccionada. Cuando ya no haya música seleccionada para reproducción, se reproducirá la siguiente en la carpeta actual.
- ▶ **Repr.marcados**: Reproduzca la música seleccionada. Cuando una canción termina de reproducirse, la siguiente canción seleccionada se reproducirá automáticamente.
- ▶ **Detener reprod.**(Durante la lectura): Comience a reproducir la música seleccionada y luego muévase a la lista de fotos.
- ▶ **Repr.con fotos**: Comience reproduciendo la música seleccionada y luego muévase a la lista de fotos.
- ▶ **Marcar todo**: Marque toda la música del folder.
- ▶ **Desmarcar todo**: Cancele la selección de todas las canciones.
- ▶ **Borrar**: Borrar la música seleccionada.
- ▶ **Cerrar** : Cierre el pop- up menú.

- 1 Seleccione la carpeta o el disco de destino.
- 2 Seleccione todas las canciones.
- 3 Visualice el menú emergente.
- 4 Seleccione el menú emergente deseado.
- 5 Regresar al menú anterior.

- Use el botón **CH** ^ v para navegar en la página de títulos de música.
- Use el botón **MARK** para marcar o desmarcar una música. Si no se marca ninguna música, toda la música en la carpeta se reproducirá en secuencia. Cuando uno o más archivos de música estén marcados, la música marcada se reproducirá en secuencia. Si desea escuchar sólo una música repetidamente, simplemente marque esa música y reproduzca.

- El cuadro de información de reproducción (como se muestra a continuación) se moverá automáticamente por toda la pantalla cuando no haya una acción por parte del usuario que evite que la imagen fija de la pantalla permanezca por un período de tiempo prolongado.

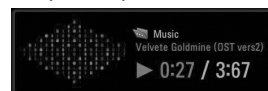

! NOTA

- ▶ Cuando se reproduce una canción, se visualiza frente al tiempo de reproducción.
- ▶ Un archivo de música dañado o alterado muestra 00:00 como el tiempo de reproducción.
- ▶ Una pista de música descargada de un servicio de pago con protección de copyright no se lee, pero muestra información errónea en lugar del tiempo de lectura.
- ▶ Presione el botón **ENTER**, **■** o **RETURN** para desactivar el protector de pantalla.
- ▶ Este televisor no puede reproducir archivos de música de menos de 32 kbytes.

LISTA DE PELÍCULAS

La lista de videos se activará una vez detectado el USB. Se utiliza al reproducir archivos de películas en la TV.

Muestra las películas en la carpeta USB y admite la reproducción.

Permite la reproducción de todas las películas de la carpeta y los archivos deseados por el usuario.

No está permitido editar, eliminar ni añadir.

Se trata de una lista de videos que muestra información de la carpeta y del archivo Divx.

Archivos de PELÍCULA admitidos (*.avi/*.Divx)

Formato de video : MPEG1 , MPEG2, MPEG4 (No admiten Microsoft MPEG4 V2, V3), DivX 3.xx , DivX4.xx, DivX 5.xx , DivX 6.xx (Playback), DivX VOD (DRM) , XviD

Formato de audio : Mpeg, Mp3, PCM, Dolby D

Frecuencia de muestreo : entre 32 kHz - 48 kHz(MP3)

Velocidad en bits : entre 32 kbps - 320 kbps(MP3)

Formato de subtítulos : *.smi/ *.srt/ *.sub(MicroDVD, SubViewer 2.0)/ *.ass/ *.ssa/*.txt(DVD Subtitle System)

Nombre de extensión	Codec de vídeo	Codec de audio	Resolución
mpg, mpeg, mpe, vob, dat	MPEG1, MPEG2	AC3, MPEG, MP3, PCM	720x576@ 25progresivo
Avi, divx, m4v	MPEG4-SP, MPEG4-ASP, DivX 3.xx, DivX 4.xx, DivX 5.xx, DivX 6.xx(Playback), Xvid	AC3, MPEG, MP3, PCM	720x480@ 30progresivo

Conexión de la Lista de Películas

- ▶ Algunos subtítulos creados por usuario podrían no funcionar correctamente.
- ▶ Algunos caracteres especiales no son compatibles con el sistema de subtítulos.
- ▶ Las etiquetas HTMS no son compatibles con el sistema de subtítulos.
- ▶ Los subtítulos de idiomas distintos a los admitidos por la unidad, son incompatibles.
- ▶ La información relativa al tiempo en un archivo de subtítulos externo, debe organizarse en orden ascendente para su lectura.
- ▶ El archivo de vídeo y el archivo de subtítulos deben estar situados en la misma carpeta.
- ▶ El nombre del archivo de vídeo y el archivo de subtítulos debe ser el mismo para ver los subtítulos normalmente.
- ▶ El DivX podría no poder leerse dependiendo del tipo que sea o de los métodos de grabación.
- ▶ El codificador de archivos de video de GMC (Global Motion Compensation) no es compatible.
- ▶ Si la estructura de video y audio del archivo grabado no está interpolada, se emitirá o video o audio.
- ▶ La velocidad binaria para que un archivo de película pueda ser leído es de 4 Mb/s
- ▶ Sólo es posible alcanzar el FPS (fotogramas por segundo) máximo en el nivel SD. FPS es 25 FPS (720*576) ó 30 FPS (720*480) dependiendo de la resolución.
- ▶ Los archivos de 25 FPS ó 30 FPS, o más, pueden no leerse correctamente.
- ▶ Al leer un video a través de una conexión USB no compatible con transmisión de datos de alta velocidad, podría no funcionar correctamente.
- ▶ Los dispositivos de almacenamiento USB de versión inferior a USB 2,0 también son compatibles. Pero podrían no funcionar correctamente en la lista de películas.

Componentes de la pantalla



- 1 Se desplaza a la carpeta del nivel superior.
- 2 Página actual/Total de páginas
- 3 Número total de película marcados
- 4 Botones correspondientes en el control remoto

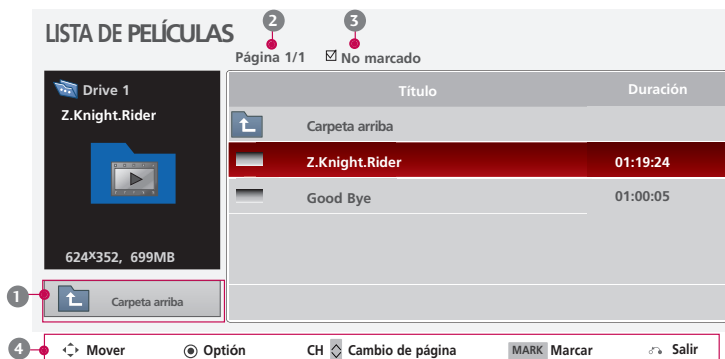

Selección de película y menú emergente



► **Reproducir** (Durante el modo parada): Reproducir la película seleccionada.

Si va a una carpeta diferente y presiona el botón **ENTER**, la película actualmente en reproducción se detendrá.

Al reproducir la película, muestra el estatus actual en la barra de progreso en la parte inferior de la pantalla.



► **Repr.marcados**: Leer los títulos de película escogidos. Una vez finaliza la lectura de una película, se iniciará automáticamente la lectura de la siguiente escogida.

► **Detener reprod.** (Durante la lectura): Detener la lectura de películas.

► **Marcar todo**: Marcar todos los títulos de la carpeta.

► **Desmarcar todo**: Cancele la selección de todas las canciones.

► **Borrar**: Borrar la película seleccionada.

► **Cerrar**: Cierre el pop-up menú.

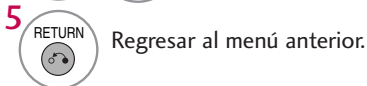
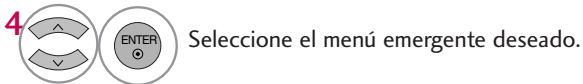
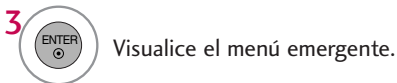

■ Use el botón **CH**  para navegar en la página de títulos de película.

■ Use el botón **MARK** para marcar o desmarcar una película. Cuando uno o más archivos de película estén marcados, la película marcada se reproducirá en secuencia. Si desea ver sólo una película repetidamente, simplemente marque esa película y reproduzca.

! NOTA

► Use los botones (**< / >**) para desplazarse a un fotograma específico hacia adelante o hacia atrás, mientras se lee una película. (Los botones (**< / >**) podrían no funcionar correctamente con algunos archivos mientras se lee una película.)

Uso del control remoto

Usted puede ajustar de varios métodos mientras se reproduce la película.

◀◀ / ▶▶	<p>Durante la lectura, pulse repetidamente el botón REW(◀◀) para incrementar la velocidad ◀◀ -> ◀◀◀◀ -> ◀◀◀◀◀◀ -> ◀◀◀◀◀◀◀◀ -> ◀◀◀◀◀◀◀◀◀◀◀◀ .</p> <p>pulse repetidamente el botón FF(▶▶) para incrementar la velocidad ▶▶-> ▶▶▶▶ -> ▶▶▶▶▶▶ -> ▶▶▶▶▶▶▶▶ -> ▶▶▶▶▶▶▶▶▶▶ .</p> <ul style="list-style-type: none"> ▪ Pulsar repetidamente estos botones aumenta la velocidad del avance/retroceso rápido.
	<p>Durante la lectura, pulse el botón Pause().</p> <ul style="list-style-type: none"> ▪ Se mostrará una pantalla fija.
< >	<ul style="list-style-type: none"> ▪ Al usar el botón < ó > durante la lectura el cursor podrá visualizarse en pantalla indicando la posición.
PLAY(▶)	<p>Pulse el botón PLAY(▶) para volver a la lectura normal.</p>

Idioma de audio y subtítulos en DivX



- ▶ **Tamaño de imagen:** Escoja el tamaño original o a completo.
- ▶ **Idioma Subtítulo:** Los subtítulos pueden activarse o desactivarse.
Ante dos o más opciones de subtítulos, podrá escoger uno de ellos.
- ▶ **Lenguaje de Audio:** Escoja el idioma deseado.
Pero, no puede escogerse el archivo que sólo contenga un canal de audio.
• **Sinc:** Cuando el video no está sincronizado con los subtítulos, éstos pueden ajustarse por unidades de 0,5 segundos.
• **Ubicación:** Desplace el emplazamiento de los subtítulos.

- Al reproducir DivX, la **Opción** menú aparece en la pantalla.
- Escoja la opción que desee.
- Escoja el **Tamaño de imagen**, el **Idioma subtítulo** y el **Lenguaje de Audio**, el **Subtítulo**, el **Lenguaje**, la **Sinc** o la **Ubicación**.
- Regresar al menú anterior.
- Regresar a la pantalla del televisor.





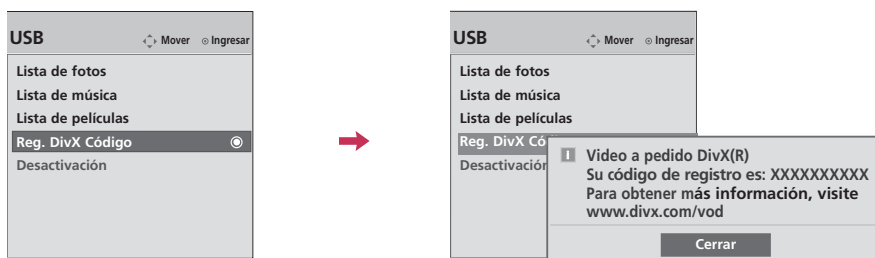

Idioma de los subtítulos	Soporte de idioma
Latino 1	Francés, Español, Catalán Vasco, Portugués, Italiano, Albano, Reto-Romance, Holandés, Alemán, Danés, Sueco, Noruego, Finlandés, Feroés, Islandés, Irlandés, Escocés, Inglés
Latino 2	Checo, Húngaro, Polaco, Rumano, Croata, Eslovaco, Esloveno, Serbia
Latino 4	Estonio, Idiomas Bálticos Letón (Latvio) y Lituano, Groenlandés y Lapón
Latino 5	Inglés, Turco
Cirílico	Búlgaro, Bielorruso, Macedonio, Ruso, Serbia y pre-1990 (no ghe con recuperación) Ucraino
Greek	Inglés, Griego moderno
Hebrew	Inglés, Hebreo moderno
Chino	Chino
Thai	Tailandés
Árabe	Inglés, Árabe

CÓDIGO DE REGISTRO DEL DIVX

Confirme el número del código de registro de DivX del televisor. Usando el número de registro, es posible alquilar o comprar películas en www.divx.com/vod.

Con un código de registro DivX de otro televisor, no está permitida la lectura de archivos DivX alquilados o adquiridos. (Únicamente son legibles los archivos DivX correspondientes con el código de registro del televisor adquirido)



- 1   Seleccione **USB**.
- 2   Seleccione **Reg.DivX Código**.
- 3  Visualizar el **Reg.DivX Código**
- 4  Regresar al menú anterior.
-  Regresar a la pantalla del televisor.

! NOTA





- ▶ Cuando esta cargando, algunos botones no pueden funcionar.
- ▶ Si usa el código de registro DivX de otro dispositivo, el archivo DivX alquilado o adquirido no podrá leerse. Por lo tanto, use siempre el código de registro DivX asignado a este producto.

DESACTIVACIÓN

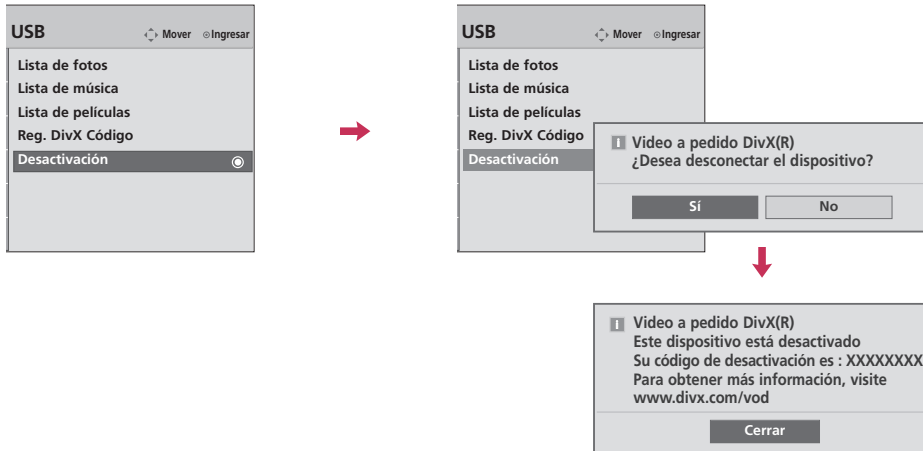
Elimine la información de autenticación actual para recibir una autenticación de usuario nueva de DivX para el televisor.

Una vez ejecutada esta función, se requerirá de nuevo una autenticación de usuario DivX para ver archivos DRM DivX.



-   Seleccione **USB**.
-   Seleccione **Desactivación**.
-   Seleccione **Sí** o **No**.
- 
-  Regresar al menú anterior.
-  Regresar a la pantalla del televisor.







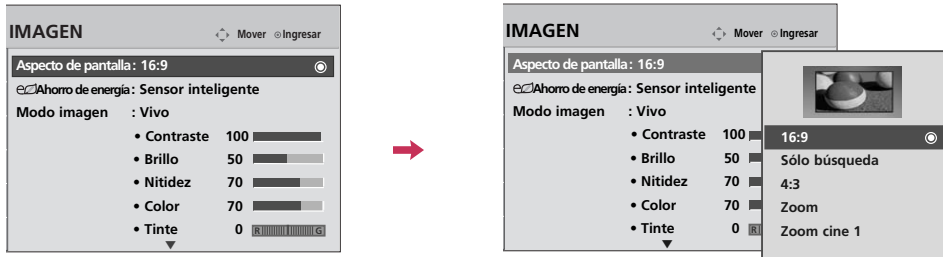

CONTROL DE IMAGEN

TAMAÑO DE LA IMAGEN (CONTROL DE RELACION DE ASPECTO)

Esta función le permite elegir de una imagen analoga una relación de aspecto 4:3 mostrada en la TV.

- RGB fuente de entrada de relación de aspecto 4:3 ó 16:9.



- 1   Seleccione **IMAGEN**.
- 2   Seleccione **Aspecto de pantalla**.
- 3   Seleccione el formato de imagen deseado.
- 4  Regresar al menú anterior.
-  Regresar a la pantalla del televisor.

- También ud. puede hacer la **Aspecto de pantalla** con el menú **Menú rápido**.
- Presione el botón **RATIO** repetidamente para seleccionar el formato de la imagen deseado.

16:9

Seleccione cuando desea ajustar la imagen horizontalmente, en una proporción lineal para llenar la pantalla completa.



Sólo búsqueda

Normalmente los bordes de las señales de video quedan recortadas un 1-2%. El modo Sólo búsqueda desactiva este recorte y muestra el video completo.

Notas: Si hubiera ruido en los bordes de la señal original, serán visibles cuando el modo Sólo búsqueda esté activado.

Esta función sólo se opera en los modos de Componente/HDMI/DVI(720progresivo/1080entrelazado/1080progresivo) fuente de entrada.



4:3

La selección siguiente le dejará ver una imagen con la proporción original de aspecto 4:3.



Zoom

Seleccione cuando desea ver la imagen sin ninguna alteración. Sin embargo, las porciones superior e inferior de la imagen serán cortadas.

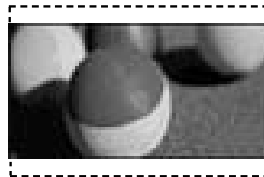

Zoom cine 1

Seleccione Cine Zoom cuando desee ampliar la imagen en la proporción correcta.

Nota: La imagen puede verse distorsionada al ampliarla o reducirla.

- Botón < o > : Ajuste la proporción ampliada del Zoom para cine. El rango de ajuste es de 1-16.







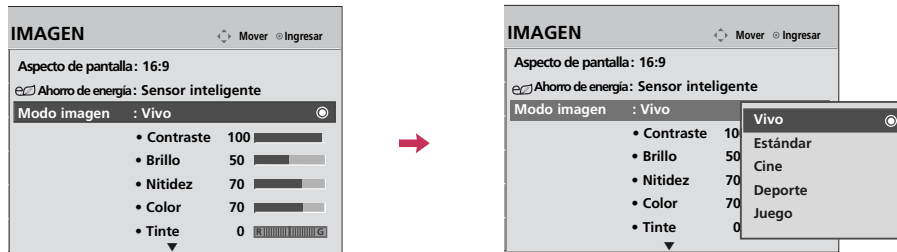

CONTROL DE IMAGEN

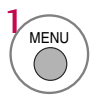
AJUSTES DE LA IMAGEN PRESTABLECIDA (MODO IMAGEN)

Hay configuraciones predeterminadas de fábrica disponibles en los menús del usuario. Puede usar una configuración predeterminada, cambiar cada configuración manualmente.

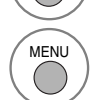

-   Seleccione **IMAGEN**.
-   Seleccione **Modo imagen**.
-   Seleccione **Vivo, Estándar, Cine, Deporte o Juego**.
-  Regresar al menú anterior.
-  Regresar a la pantalla del televisor.









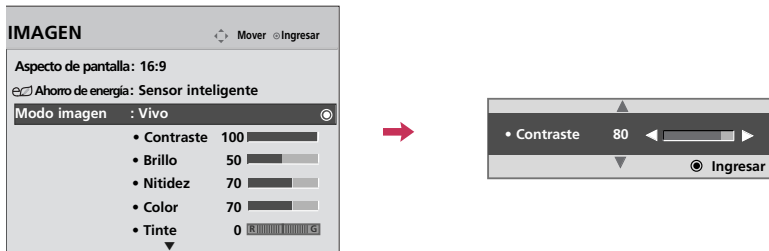



- Los ajustes **Vivo, Estándar, Cine, Deporte y Juego** son preestablecidos en fábrica para lograr la mejor calidad de imagen.
- También ud. puede hacer la **Modo imagen** con el menú **Menú rápido**.
- **Vivo**: Este es el modo para maximizar el efecto del video en el expositor de la tienda. Intensifica el contraste, brillo, la nitidez y color para ofrecer imágenes vivas.
- **Estándar**: Este es el modo con el que se obtienen condiciones óptimas de visualización para el usuario general.
- **Cine**: Este modo optimiza el video para disfrutar películas.
- **Deportes**: Este es el modo de video para enfatizar el video dinámico y los colores primarios (ej.: blanco, uniforme, césped, azul del cielo, etc.) obteniendo el ajuste óptimo de la pantalla para disfrutar los deportes.
- **Juego**: Este es el modo para obtener velocidad de respuesta rápida en una pantalla rápida de videojuego.

CONTROL MANUAL DE IMAGEN (MODO USUARIO)

Modo imagen – Modo Usuario

Ajuste la apariencia de la imagen según sus preferencias y situaciones de visualización.



-   Seleccione **IMAGEN**.
-   Seleccione **Modo imagen**.
-   Seleccione **Vivo, Estándar, Cine, Deporte o Juego**.
-   Seleccione **Contraste, Brillo, Nitidez, Color o Tinte**.
-   Realice los ajustes adecuados.
-  Regresar al menú anterior.
-  Regresar a la pantalla del televisor.

- **Contraste:** Aumenta o disminuye el gradiente de la señal de video. (Podría usar el mando de contraste cuando las partes brillantes de la imagen queden saturadas).
- **Brillo:** Aumenta o disminuye el nivel de negro de la señal de video. Deberá usar la función Brillo cuando el nivel de negro de la imagen no sea visible.
- **Nitidez:** Ajusta el nivel de nitidez de los bordes entre las zonas de imagen iluminadas y oscuras. Cuanto más bajo sea el nivel, más suave la imagen.
- **Color:** Ajusta la intensidad de todos los colores.
- **Tinte:** Ajusta el balance entre niveles de rojo y verde.

CONTROL DE IMAGEN

TECNOLOGÍA DE MEJORA DE LA IMAGEN

Puede calibrar la pantalla para cada Modo de imagen o ajustar el valor del video de acuerdo con la pantalla especial de video.

Puede ajustar un valor de video diferente para cada entrada.

Para reiniciar a los ajustes preestablecidos de fábrica tras realizar ajustes para cada fuente de entrada, ejecute el **Restablecer imagen** para cada Modo de imagen.

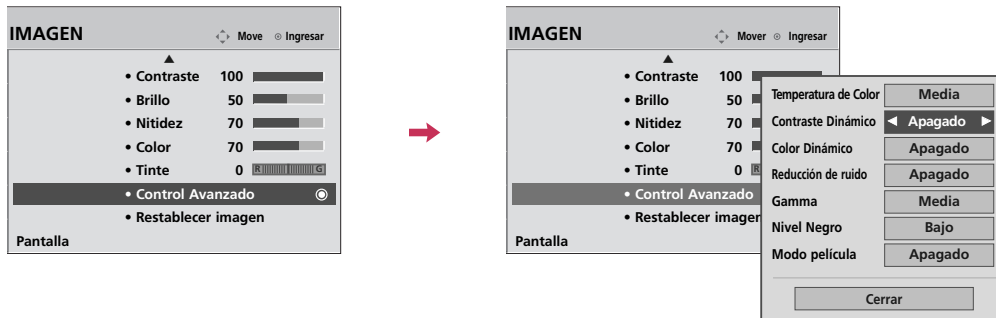

-   Seleccione **IMAGEN**.
-   Seleccione **Control Avanzado**.
-   Seleccione sus opciones deseadas.
-  Seleccione sus opciones deseadas.
-  Regresar al menú anterior.
-  Regresar a la pantalla del televisor.

Temperatura de Color	<ul style="list-style-type: none"> ■ Ajuste en cálido para mejorar los colores de gama más cálida como el rojo o en frío para dar a la imagen un tono más azulado.
Contraste Dinámico	<ul style="list-style-type: none"> ■ Ajusta el contraste para mantenerlo en el nivel óptimo dependiendo del brillo de la pantalla. Mejora la imagen haciendo las partes brillantes más brillantes y las partes oscuras más oscuras.
Color Dinámico	<ul style="list-style-type: none"> ■ Ajusta los colores en pantalla para que aparezcan vivos, ricos y limpios. Esta función mejora el tono, saturación e iluminación de forma que rojos, azules, verdes y blancos parezcan más vivos
Reducción de ruido	<ul style="list-style-type: none"> ■ Reduce el ruido en pantalla sin afectar la calidad de video.
Gamma	<p><i>Bajo : ilumina la zona de nivel oscuro y gris de la imagen.</i> <i>Media: graduación rápida de la imagen original.</i> <i>Alto: oscurece la zona de nivel oscuro y gris de la imagen.</i></p> <ul style="list-style-type: none"> ■ Puede ajustar el brillo de la zona oscura y la zona del nivel de gris de la imagen.
Nivel Negro	<p><i>Bajo: La reflexión de pantalla se pone más oscura.</i> <i>Alto: La reflexión de pantalla se pone más clara.</i> <i>Automático: Cuando advierta el nivel negro en la pantalla, se establecerá en alto o bajo automáticamente.</i></p> <ul style="list-style-type: none"> ■ Ajuste el nivel de negro de la pantalla al nivel adecuado. ■ Esta función permite escoger “Bajo” o “Alto” en el siguiente modo: TV, AV, HDMI o por Componente. De lo contrario, el “Nivel Negro” se ajusta en “Automático”.
Modo película	<ul style="list-style-type: none"> ■ Hace que los videoclips grabados se vean de forma más natural. ■ Las películas en DVD y Blu-ray están filmadas a 24 fotogramas por segundo.

CONTROL DE IMAGEN

AHORRO DE ENERGÍA Excepto 42/50PQ10R

Este reduce el consumo eléctrico del televisor.

Puede incrementar el brillo de su pantalla ajustando el nivel **Ahorro de Energía** o **Modo imagen**.

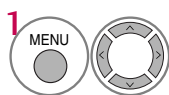
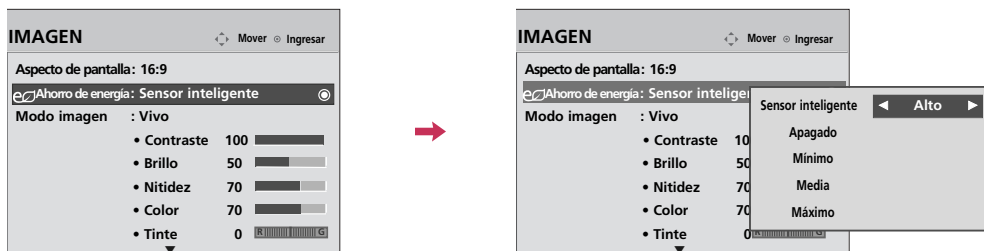

1 Seleccione **IMAGEN**.

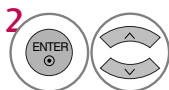

2 Seleccione  **Ahorro de energía**.

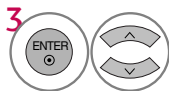

3 Seleccione **Sensor inteligente** () Seleccione **Bajo, Medio o Apagado, Mínimo, Media o Máximo**.



4 Regresar al menú anterior.



Regresar a la pantalla del televisor.

■ Sensor Inteligente?

Si esta función está activa, la imagen se ajusta automáticamente para adecuarse lo más posible a las condiciones del entorno.

- También ud. puede presionar el botón de **Ahorro de energía** en el control remoto.

AHORRO DE ENERGÍA Para 42/50PQ10R

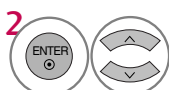
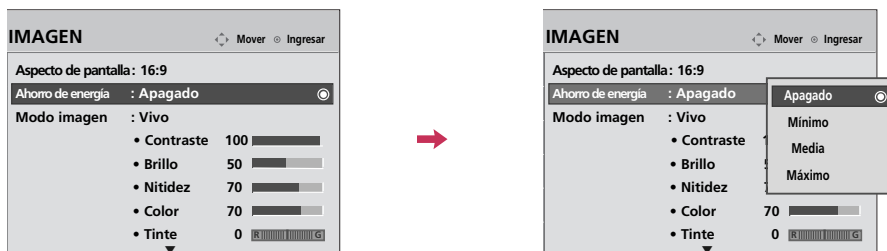

2 Seleccione **Ahorro de Energía**.

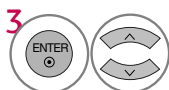





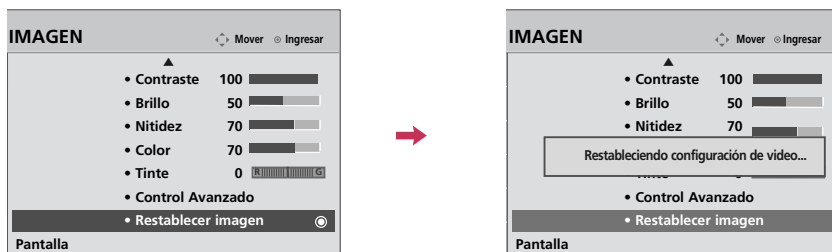

3 Seleccione **Apagado, Mínimo, Media o Máximo**.

RESTABLECIMIENTO DE LA IMAGEN

Las configuraciones de los modos de pantalla seleccionados vuelven a las configuraciones predeterminadas de fábrica.









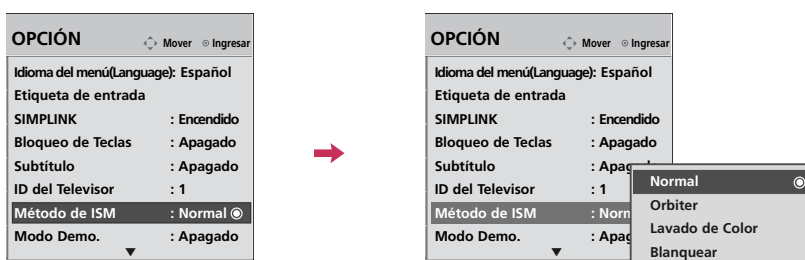

-   Seleccione **IMAGEN**.
-   Seleccione **Restablecer imagen**.
-  Inicialice el valor ajustado.
-  Regresar a la pantalla del televisor.

MINIMIZACIÓN DE IMAGEN FANTASMA

Una imagen congelada para que aparezca en pantalla durante un período prolongado, resultará en una imagen fantasma que permanecerá incluso al cambiar de imagen. Puede utilizar Orbiter para evitar la adherencia de la imagen. Las otras dos funciones son para eliminar las imágenes fantasma.



-   Seleccione **OPCIÓN**.
-   Seleccione **Método de ISM**.
-   Seleccione **Normal, Orbiter, Lavado de Color o Blanquear**.
-  Regresar al menú anterior.
-  Regresar a la pantalla del televisor.

- **Normal:** Si la imagen fantasma no es un problema, ISM no es necesario - Seleccione Normal.
- **Orbiter:** Esta función puede ayudar a prevenir imágenes fantasma. Sin embargo, es mejor no permitir imágenes fijas en pantalla. Para evitar que haya una imagen fija en la pantalla, la imagen se moverá cada 2 minutos.
- **Lavado de Color:** Se muestran alternativamente el bloque de color con la pantalla desplazada ligeramente y el patrón blanco. Es difícil detectar la imagen superpuesta temporal generada durante su eliminación y el funcionamiento del patrón de color.
- **Blanquear:** Es la función que remueve las imágenes permanentes de la pantalla. Use moderadamente. Mire el televisor normalmente durante un momento antes de utilizar esta función para ver si desaparece la imagen fantasma por sí sola.

! NOTA

- Es imposible limpiar perfectamente una imagen que ha permanecido expuesta por mucho tiempo con la función de **Lavado de Color** y **Blanquear**. Para regresar a la pantalla, presione cualquier botón.

MODO DEMO. (MODO DE DEMOSTRACIÓN)

Uselo para ver la diferencia entre Demo XD encendido y apagado.

Esta característica se desactiva en “Configuración de modo - Home Use”.

OPCIÓN Mover Ingresar

Idioma del menú(Language) : Español
Etiqueta de entrada
SIMPLINK : Encendido
Bloqueo de Teclas : Apagado
Subtítulo : Apagado
ID del Televisor : 1
Método de ISM : Normal
Modo Demo. : Apagado

OPCIÓN Mover Ingresar







Idioma del menú(Language) : Español
Etiqueta de entrada
SIMPLINK : Encendido
Bloqueo de Teclas : Apagado
Subtítulo : Apagado
ID del Televisor : 1
Método de ISM : Apagado
Modo Demo. : Encendido

Apagado
Encendido (LED Encendido)
Encendido (LED Apagado)

Para 42/50PQ10R,
42PQ20R,
42/50PQ30R/60R

Para 50/60PS80BR









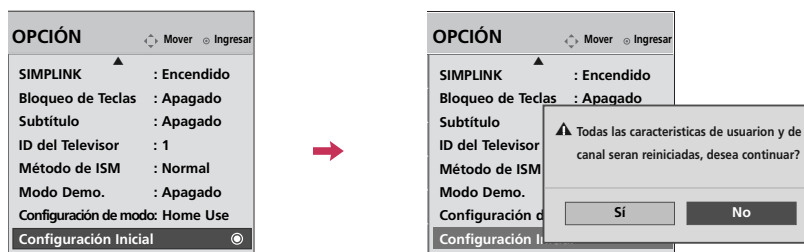

-   Seleccione **OPCIÓN**.
-   Seleccione **Modo Demo..**
-   Seleccione **Encendido, Encendido (LED Encendido), Encendido (LED Apagado)** (Para 50/60PS80BR). Comenzará el **Modo Demo.**
-  Regresar a la pantalla del televisor.
Si desea detener la demostración, pulse cualquier botón.

CONTROL DE IMAGEN

CONFIGURACIÓN INICIAL (RESTABLECER AJUSTES DE FÁBRICA)

Utilizar para restablecer rápidamente todas las opciones del menú a sus valores de fábrica originales. Todas las características de usuario y de canal serán reiniciadas.



-   Seleccione **OPCIÓN**.
-   Seleccione **Configuración Inicial**.
-   Seleccione **Sí** o **No**.
-  Regresar al menú anterior.
-  Regresar a la pantalla del televisor.



CONTROL DE SONIDO Y DE IDIOMA

NIVELADOR AUTOMÁTICO DE VOLUMEN

Volumen automático le asegura que el nivel de volumen permanece constante si está viendo anuncios o un programa de televisión.

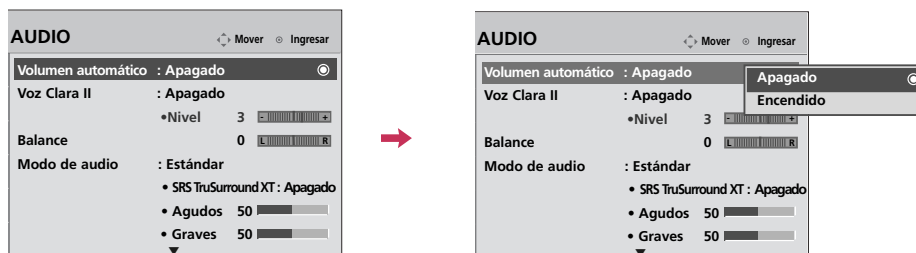
Debido a que la señal de cada cadena de televisión dispone de características propias, podría ser preciso ajustar el volumen cada vez que cambie de canal. Esta función permite a los usuarios disfrutar de niveles uniformes de volumen realizándose ajustes automáticos para cada canal.







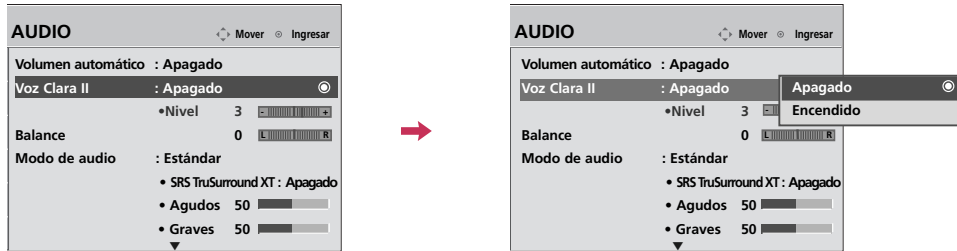

-   Seleccione **AUDIO**.
-   Seleccione **Volumen automático**.
-   Seleccione **Encendido** o **Apagado**.
-   Regresar al menú anterior.
-   Regresar a la pantalla del televisor.

CONTROL DE SONIDO Y DE IDIOMA

VOZ CLARA II

Como diferencia el registro de sonidos de los otros, logra que la calidad de sonido de las voces sea mejor.





-   Seleccione **AUDIO**.
-   Seleccione **Voz Clara II**.
-   Seleccione **Encendido** o **Apagado**.

- Si selecciona "**Voz Clara II-Encendido**", la característica **SRS TruSurround XT** no funcionará.
- El rango de ajuste es de -6 - 6.

Ajuste del nivel de la función Voz Clara II con la selección **Encendido**

Esta función ajusta el nivel de la voz.

-   Seleccione **Nivel**.
-   Realice los ajustes adecuados.
-  Regresar al menú anterior.
-  Regresar a la pantalla del televisor.

AJUSTES DE SONIDO PREESTABLECIDO (MODO DE AUDIO)

Modo de audio le permite disfrutar del mejor sonido sin ningún ajuste especial porque la televisión configura las opciones de sonido apropiadas según el contenido del programa.

Estándar, Música, Cine, Deporte y Juego son prefijados para la buena calidad de sonido en la fabrica.



- 1   Seleccione **AUDIO**.
- 2   Seleccione **Modo de audio**.
- 3   Seleccione **Estándar, Música, Cine, Deporte o Juego**.
- 4  Regresar al menú anterior.
-  Regresar a la pantalla del televisor.

- También ud. puede hacer la **Modo de audio** con el menú **Menú rápido**.
- **Estándar**: ofrece sonido de calidad estándar.
- **Música**: optimiza el sonido para escuchar música.
- **Cine**: optimiza el sonido para disfrutar películas..
- **Deporte**: optimiza el sonido para disfrutar eventos deportivos.
- **Juego**: optimiza el sonido para jugar con videojuegos.



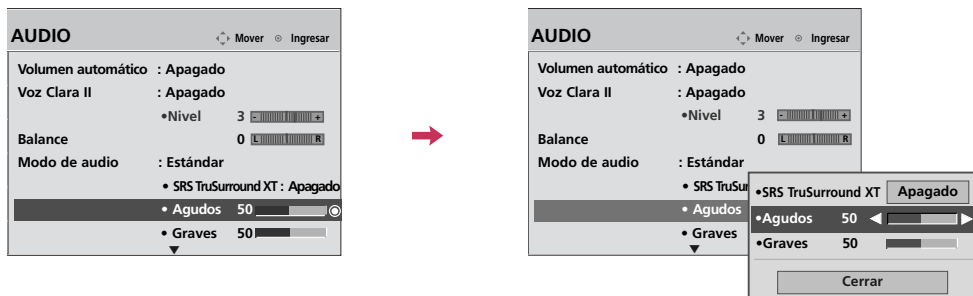

CONTROL DE SONIDO Y DE IDIOMA

AJUSTE DE SONIDO - MODO USUARIO

Usted puede ajustar sonidos agudos y bajos a los niveles de su preferencia.









- 1   Seleccione **AUDIO**.
- 2   Seleccione **Modo de audio**.
- 3   Seleccione **Estándar, Música, Cine, Deporte o Juego**.
- 4   Seleccione **Agudos o Graves**.

- 5   Realice los ajustes adecuados.
- 6  Regresar al menú anterior.
-  Regresar a la pantalla del televisor.

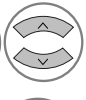
SRS TRUSURROUND XT

Escoja esta opción para obtener un sonido realista.

- 1   Seleccione **AUDIO**.
- 2   Seleccione **SRS TruSurround XT**.
- 3   Seleccione **Encendido o Apagado**.
- 4  Regresar al menú anterior.
-  Regresar a la pantalla del televisor.

- Si selecciona “**Voz Clara II-Encendido**”, la característica **SRS TruSurround XT** no funcionará.
- **SRS TruSurround XT**: TruSurround XT es una tecnología patentada por SRS que resuelve el problema de la lectura de contenidos de audio con formato 5,1ch a través de dos altoparlantes.

BALANCE

Puede ajustar el balance de sonido de las bocinas a los niveles que desea ud.

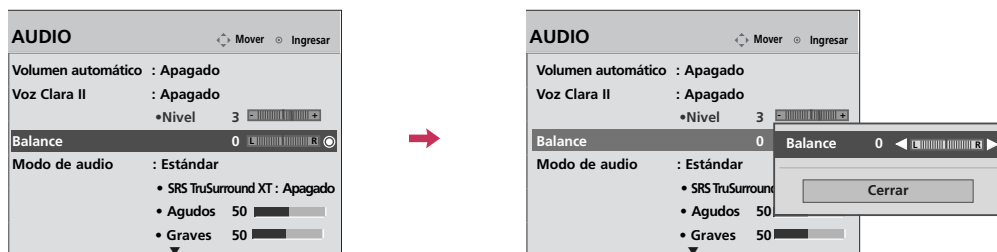

-   Seleccione **AUDIO**.
-   Seleccione **Balance**.
-   Realice los ajustes adecuados.
-  Regresar al menú anterior.
-  Regresar a la pantalla del televisor.

CONTROL DE SONIDO Y DE IDIOMA

DISPOSICIÓN DE BOCINAS DE TV

Apague los altavoces si está utilizando un equipo de audio externo.

En **AV**, **Componente**, **RGB** y **HDMI** con HDMI al cable DVI, el altoparlante del televisor puede estar operativo incluso sin señal de video.

Si desea usar un sistema externo Hi-Fi o SRS System, apague los altoparlantes internos del televisor.



-   Seleccione **AUDIO**.
-   Seleccione **Parlantes de TV**.
-   Seleccione **Encendido** o **Apagado**.
-  Regresar al menú anterior.
-  Regresar a la pantalla del televisor.









! NOTA

- ▶ Al apagar el altoparlante del televisor mientras el sistema de cine en casa Simplink está operativo, la salida de sonido pasará automáticamente al altoparlante del sistema de cine en casa, pero cuando el altoparlante del televisor esté prendido, el sonido se emitirá por este.

SELECCIÓN DE SALIDA DE AUDIO Excepto 42/50PQ10R

Escoja **Salida del Monitor** o **Salida Variable** para conectar las salidas de audio.



-   Seleccione **AUDIO**.
-   Seleccione **Salida de Audio**.
-   Seleccione **Salida del Monitor** o **Salida Variable**.
▶ Refiérase a p. 31.
-  Regresar al menú anterior.
-  Regresar a la pantalla del televisor.

CONTROL DE SONIDO Y DE IDIOMA

REAJUSTE DE AUDIO

Las configuraciones de los modos de sonido seleccionados vuelven a las configuraciones predeterminadas de fábrica.

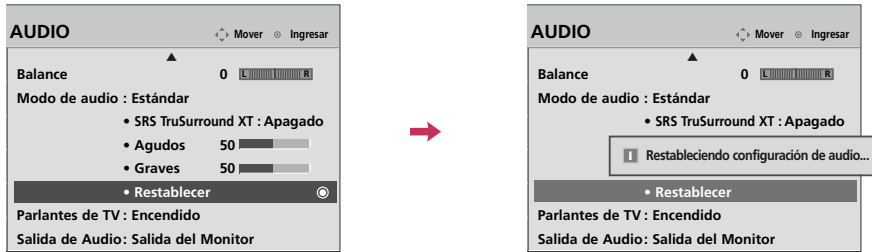





-   Seleccione **AUDIO**.
-   Seleccione **Restablecer**.
-  Inicialice el valor ajustado.
-  Regresar a la pantalla del televisor.

DISFRUTE DE LA TRANSMISIÓN ESTÉREO/SAP

Solo para análogos: este televisor puede recibir programas de estéreo MTS y de cualquier SAP (programa de audio secundario) que acompañe el programa de estéreo si la estación transmite una señal de sonido adicional. El sonido mono se utiliza automáticamente si se transmite solo en mono.









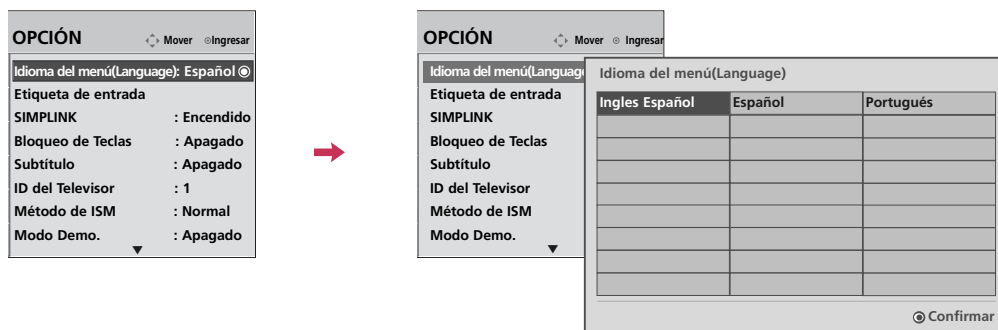

-   Seleccione **SAP**.
-  Seleccione **MONO, STEREO** o **SAP**.
-  Regresar a la pantalla del televisor.

CONTROL DE SONIDO Y DE IDIOMA

SELECCIÓN DEL LENGUAJE EN LA PANTALLA

Los menus pueden ser mostrados en la pantalla en el idioma inicial seleccionado.



-   Seleccione **OPCIÓN**.
-   Seleccione **Idioma del menú(Language)**.
-   Seleccione su idioma deseado.
De aquí en adelante la exhibición en la pantalla aparecerá en el idioma seleccionado.
-  Regresar al menú anterior.
-  Regresar a la pantalla del televisor.

SUBTITULAJE

El subtítulo es un proceso que convierte la porción de audio de un programa de televisión en palabras escritas, las cuales aparecen en la pantalla del televisor en una forma similar a los subtítulos. El subtítulo permite al televidente leer el diálogo y narración de los programas de televisión.

Usando el subtítulo

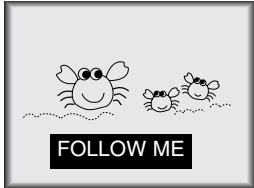

Las leyendas son los subtítulos del diálogo y narración de los programas de televisión. Para programas pregrabados, el diálogo del programa puede prepararse anticipadamente con subtítulos. Es posible subtítular un programa en vivo usando un proceso llamado "subtitulaje de tiempo real", el cual crea subtítulos instantáneamente. El subtítulo de tiempo real es normalmente efectuado por reporteros profesionales que usan un sistema de taquigrafía a máquina y una computadora para traducir al inglés. El subtítulo es un sistema efectivo para personas con incapacidad auditiva, y también puede ayudar en la enseñanza de idiomas.

- La imagen de arriba muestra un subtítulo típico.

Consejos para el Subtitulaje

- No todas las transmisiones de TV incluyen señales de subtítulo.
- Algunas veces las estaciones de Televisión transmiten cuatro señales de subtítulo diferentes en el mismo canal. Seleccionando Modo 1 o el Modo 2, usted puede escoger cuál señal visualizar. Modo 1 es la señal usual con subtítulos, mientras que otro modo puede desplegar demostraciones o información sobre la programación actual.
- El televisor puede no recibir señales de subtítulo en las siguientes situaciones.

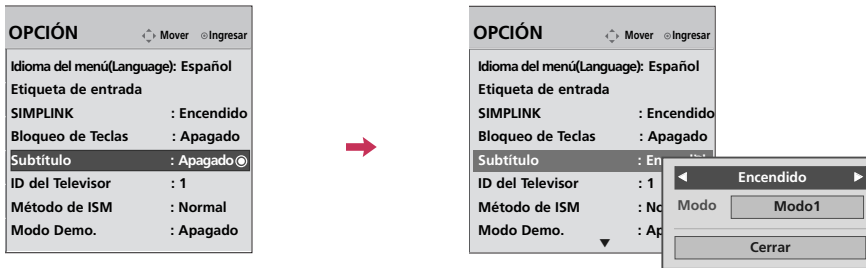

- 1 Seleccione **OPCIÓN**.
 - 2 Seleccione **Subtítulo**.
 - 3 Seleccione **Encendido** o **Apagado**.
 - 4 Seleccione **Modo1-2, Texto1-2**.
 - 5 Regresar al menú anterior.
- Regresar a la pantalla del televisor.

CONFIGURACIÓN HORARIA

PROGRAMACION DEL RELOJ

Configuración del reloj.

Deberá realizar correctamente la configuración horaria antes de utilizar la función de encendido/apagado de tiempo.

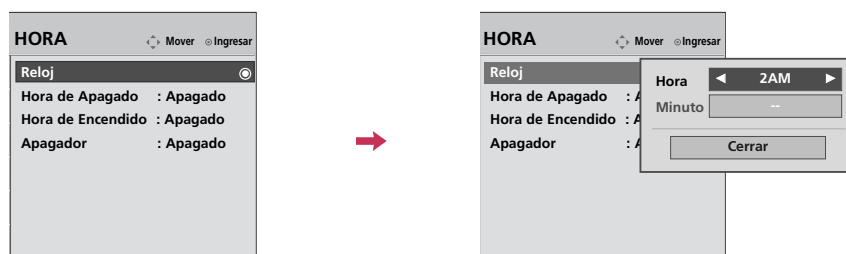







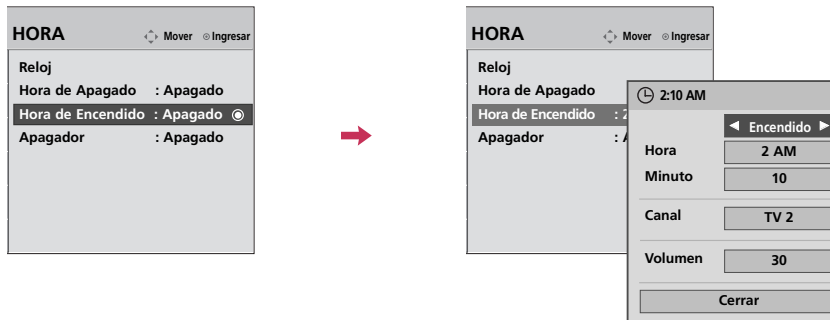

-   Seleccione **HORA**.
-   Seleccione **Reloj**.
-   Seleccione y ajustar **Hora o Minuto**.
-  Regresar al menú anterior.
-  Regresar a la pantalla del televisor.

■ Si este televisor se desenchufa o se apaga mediante el principal de prendido, la función **Reloj** quedará reiniciada.

CONFIGURACIÓN DE ENCENDIDO/APAGADO DE TIEMPO





El temporizador apagado cambia la unidad automáticamente al modo de espera en el tiempo prefijo. La función de apagado se invalida en la función de encendido si ambos están configurados para el mismo tiempo. La unidad debe estar en el modo de espera para que funcione el temporizador encendido. Después de dos horas de que está cambiada la unidad por la función de encendido, se cambiará al modo de espera automáticamente si no haya presionado ningún botón.



-   Seleccione **HORA**.
-   Seleccione **Hora de Apagado** o **Hora de Encendido**.
-    Seleccione y ajuste **Hora** o **Minuto**.

■ Para cancelar la función de **Hora de Apagado** / **Hora de Encendido**, seleccionar **Apagado**.

■ Sólo para la función Hora de Encendido

-    Escoja y ajuste el **Canal** o el **Volumen**.
-  Regresar al menú anterior.
-  Regresar a la pantalla del televisor.

CONFIGURACIÓN HORARIA

CONFIGURACIÓN DEL TEMPORIZADOR DE APAGADO AUTOMÁTICO

El Apagador para Dormir apaga el TV después de un tiempo prefijado.

Si apaga el TV después de haber programado la Apagador para dormir, el ajuste se borrará.

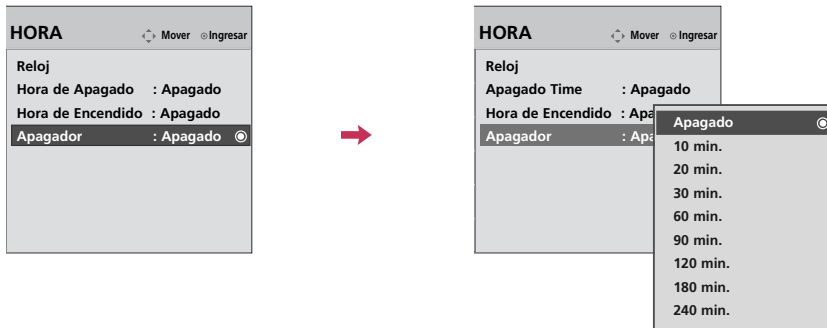

-   Seleccione **HORA**.
-   Seleccione **Apagador**.
-   Seleccione **Apagado, 10, 20, 30, 60, 90, 120, 180 o 240**.
-  Regresar al menú anterior.
-  Regresar a la pantalla del televisor.

- También ud. puede hacer el **Apagador** con el menú **Menú rápido**.
- Presione el botón **SLEEP** repetidamente para seleccionar el número de minutos.

APÉNDICE

LISTA DE VERIFICACIÓN DE PROBLEMAS

No se trabaja normalmente.	
El control remoto no funciona	<ul style="list-style-type: none"> ■ Verifique para ver si hay algún objeto entre el producto y el control remoto causando la obstrucción. Asegúrese de apuntar el control remoto directamente al televisor. ■ Están puestas las baterías con la polaridad correcta (+con + y -con -)? ■ Está correcta la configuración del modo remoto de la operación: TV, VCR etc.? ■ Ponga nuevas baterías. * Esta característica no se encuentra disponible para todos los modelos.
De repente la TV se apaga	<ul style="list-style-type: none"> ■ Está configurado el tiempo para dormir? ■ Verifique las configuraciones de control de la potencia. La potencia interrumpida. ■ El Televisor se apagará automáticamente en 15 minutos en caso de que no haya señal.

No sirve la función de video.	
No imagen No sonido	<ul style="list-style-type: none"> ■ Verifique si el producto está encendido. ■ Intente otro canal. El problema puede ser con la transmisión. ■ Está metido el cordón de alimentación dentro del tomacorriente de la pared? ■ Verifique la dirección y/o la ubicación de su antena. ■ Pruebe el tomacorriente, enchufe un cordón de alimentación de otro producto en el tomacorriente donde estaba enchufado el cordón de alimentación del producto.
La imagen aparece lentamente después de encender la TV	<ul style="list-style-type: none"> ■ Es normal, la imagen es muda durante el proceso de inicio del producto. Favor de contactar a su centro de servicio, si la imagen no aparece cinco minutos después.
Color o imagen deficiente, o No color	<ul style="list-style-type: none"> ■ Ajuste Color en la opción del menú. ■ Mantenga una distancia suficiente entre el producto y el VCR. ■ Intente otro canal. El problema puede ser con la transmisión. ■ Están instalados apropiadamente los cables de video? ■ Active cualquier función para restablecer el brillo de la imagen.
Bar horizontal/vertical o imagen temblante	<ul style="list-style-type: none"> ■ Verifique la interferencia local como aparatos eléctricos o herramientas de potencia.
Recepción pobre en algunos canales	<ul style="list-style-type: none"> ■ Estación o cable con problemas experimentales, sintonice a otra estación. ■ Si la señal de estación es débil, reubique la antena para recibir estación más debil. ■ Verifique las fuentes de la interferencia posible.
Lineas o rayas en las imagenes	<ul style="list-style-type: none"> ■ Verifique la antena (Cambie la dirección de la antena).
No hay recepción de imagen al conectar la toma HDMI	<ul style="list-style-type: none"> ■ Verifique que el cable HDMI admita la versión 1,3. Los cables HDMI que no admiten la versión 1,3 de HDMI, provocan parpadeos o no muestran la imagen en pantalla. Si este es el caso, utilice cables recientes que soporten la versión 1,3 de HDMI.

No sirve la función de audio.

Imagen OK pero No sonido	<ul style="list-style-type: none"> ■ Presione el botón VOL o Volumen. ■ Sonido mudo? Presione el botón MUTE. ■ Intente otro canal. El problema puede ser con la transmisión. ■ Están instalados apropiadamente los cables de audio?
No salida de una de las bocinas	<ul style="list-style-type: none"> ■ Ajuste el Balance en la opción del menú.
Sonido raro desde interior del producto	<ul style="list-style-type: none"> ■ Un cambio en la ambiente de humedad o temperatura puede causar un sonido raro cuando enciende o apaga el producto y esto no significa la falla del producto.
No hay sonido al conectar tomas HDMI/USB	<ul style="list-style-type: none"> ■ Verifique que el cable HDMI admite la versión 1,3. ■ Verifique que el cable USB admite la versión 2,0. ■ Lea archivos MP3 normales.

* Esta característica no se encuentra disponible para todos los modelos.

Hay un problema en el modo PC. (Sólo se aplica en el modo PC)

La señal está fuera del rango (Formato no válido)	<ul style="list-style-type: none"> ■ Ajuste la resolución, la frecuencia horizontal o vertical. ■ Verifique la fuente de la entrada.
Barra o raya vertical en el fondo, Ruido horizontal y posición incorrecta	<ul style="list-style-type: none"> ■ Ponga a trabajar auto-configuración o ajuste el tamaño, la fase o la posición H/V. (opción)
El color de pantalla es inestable o color único	<ul style="list-style-type: none"> ■ Verifique el cable de señal. ■ Reinstale la tarjeta de video de la PC.

MANTENIMIENTO

Las malfunciones anticipadas pueden ser prevenidas. La limpieza regular y cuidadosa puede extender la suma de tiempo que ud. va a tener su nueva TV. Asegurese apagar la TV y desenchufar el cordón de alimentación antes de empezar cualquier tipo de limpieza.

Limpiando la pantalla

- 1 Aquí hay una buena manera para mantener su pantalla limpia por un tiempo. Moje una tela suave en una mezcla de agua tibia con un poco de suavizante de ropa, o detergente de platos. Escurra la tela hasta que esté casi seca, luego limpie la pantalla con ella.
- 2 Asegurese que no haya exceso de agua por la pantalla, luego dejela secar por el aire antes de encender su TV.

Limpiando el gabinete

- Para remover la suciedad o polvo, limpie el gabinete con una tela suave, seca y sin pelusa.
- Favor de asegurarse no usar una tela mojada.

Ausencia Extendida

CUIDADO

- ▶ Si ud. espera dejar su TV por un tiempo largo (como las vacaciones), será buena idea desenchufar el cordón de alimentación para proteger la TV contra el daño posible por alguna descarga electrica.

ESPECIFICACIONES DEL PRODUCTO

MODELOS		42PQ10R (42PQ10R-MB)	50PQ10R (50PQ10R-MB)	42PQ20R (42PQ20R-MA)
Dimensiones (Ancho x Altura x Profundidad)	incluyendo la base	40,5 x 28,3 x 12,1 pulgadas 1 031,2 x 720,9 x 308,0 mm	47,9 x 32,2 x 13,8 inches 1 216,7 x 818,1 x 353,0 mm	40,5 x 28,3 x 12,1 pulgadas 1 031,2 x 720,9 x 308,0 mm
	excluyendo la base	40,5 x 25,8 x 3,1 pulgadas 1 031,2 x 656,7 x 80,8 mm	47,9 x 29,8 x 3,2 inches 1 216,7 x 759,0 x 83,0 mm	40,5 x 25,8 x 3,1 pulgadas 1 031,2 x 656,7 x 80,8 mm
Peso	incluyendo la base	53,5 libras / 24,3 kg	74,2 libras / 33,7 kg	54,6 libras / 24,8 kg
	excluyendo la base	48,9 libras / 22,2 kg	68,7 libras / 31,2 kg	50,0 libras / 22,7 kg
MODELOS		42PQ30R (42PQ30R-MA)	50PQ30R (50PQ30R-MA)	
Dimensiones (Ancho x Altura x Profundidad)	incluyendo la base	40,5 x 28,3 x 12,1 pulgadas 1 031,2 x 720,9 x 308,0 mm	47,9 x 32,2 x 13,8 inches 1 216,7 x 818,1 x 353,0 mm	
	excluyendo la base	40,5 x 25,8 x 3,1 pulgadas 1 031,2 x 656,7 x 80,8 mm	47,9 x 29,8 x 3,2 inches 1 216,7 x 759,0 x 83,0 mm	
Peso	incluyendo la base	54,6 libras / 24,8 kg	74,2 libras / 33,7 kg	
	excluyendo la base	50,0 libras / 22,7 kg	68,7 libras / 31,2 kg	
Potencia requerida		100-240V - 50/60Hz		
Sistema de la TV		NTSC, PAL-M/N		
Cobertura de programas		VHF 2-13, UHF 14-69, CATV 1-125		
Impedancia de Antena Externa		75 ohm		
Condición de ambiente	Temp.de operación	32 - 104°F (0 - 40°C)		
	Humedad de operación	Menos de 80%		
	Temp.para almacenar	-4 - 140°F (-20 - 60°C)		
	Humedad para almacenar	Menos de 85%		
Archivos de PELÍCULA admitidos (*.avi/*.Divx)		Refiérase a la página 67		

MODELOS		42PQ60R (42PQ60R-MA)	50PQ60R (50PQ60R-MA)
Dimensiones (Ancho x Altura x Profundidad)	incluyendo la base	40,9 x 28,5 x 12,1 pulgadas 1 040,8 x 725,8 x 308,0 mm	48,3 x 32,4 x 13,8 pulgadas 1 228,8 x 824,6 x 353,0 mm
	excluyendo la base	40,9 x 26,3 x 3,0 pulgadas 1 040,8 x 669,2 x 76,8 mm	48,3 x 30,3 x 3,1 pulgadas 1 228,8 x 772,0 x 78,9 mm
Peso	incluyendo la base	55,7 libras / 25,3 kg	77,1 libras / 35,0 kg
	excluyendo la base	51,3 libras / 23,3 kg	71,6 libras / 32,5 kg
MODELOS		50PS80BR (50PS80BR-MA)	60PS80BR (60PS80BR-MA)
Dimensiones (Ancho x Altura x Profundidad)	incluyendo la base	48,3 x 32,9x 12,2pulgadas 1228,8 x 835,8 x 309 mm	57,7 x 38,9 x 14,6 pulgadas 1465,4x 986,4 x 371 mm
	excluyendo la base	48,3 x 31,3 x 3,1 pulgadas 1228,8x 795,1 x 78,9 mm	57,7 x 36,5 x 3,2 pulgadas 465,4 x 926,7 x 82,1 mm
Peso	incluyendo la base	84,4 libras / 38,3 kg	118,1 libras / 53,6kg
	excluyendo la base	75,6 libras / 34,3kg	102,7 libras / 46,6kg
Potencia requerida		100-240V - 50/60Hz	
Sistema de la TV		NTSC, PAL-M/N	
Cobertura de programas		VHF 2-13, UHF 14-69, CATV 1-125	
Impedancia de Antena Externa		75 ohm	
Condición de ambiente	Temp.de operación	32 - 104°F (0 - 40°C)	
	Humedad de operación	Menos de 80%	
	Temp.para almacenar	-4 - 140°F (-20 - 60°C)	
	Humedad para almacenar	Menos de 85%	
Archivos de PELÍCULA admitidos (*.avi/*.Divx)		Refiérase a 67	

- Las especificaciones mostradas arriba se pueden cambiar sin previo aviso para la mejora de calidad.

CÓDIGOS DE IR

1. Cómo conectar

- Conecte su control remoto de cable al puerto de control remoto en la TV.

2. Códigos de IR de Control Remoto

■ Salida de la forma de onda

Pulso simple, modulado con la señal de 37,917 kHz en 455 kHz

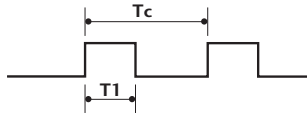

Frecuencia de transportador

$$FCAR = 1/TC = fOSC/12$$

$$\text{Proporción debida} = T1/TC = 1/3$$

■ Configuración de cuadro

1r cuadro

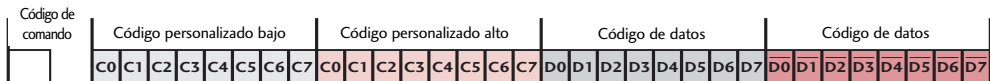

Cuadro repetido

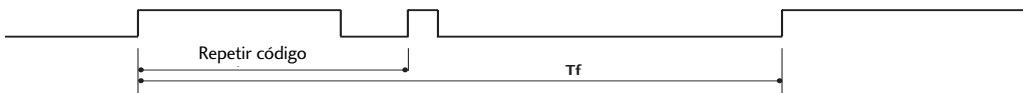

■ Código de líder

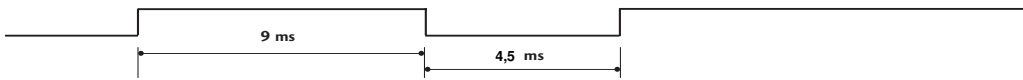

■ Código de repetición



■ Descripción de bits

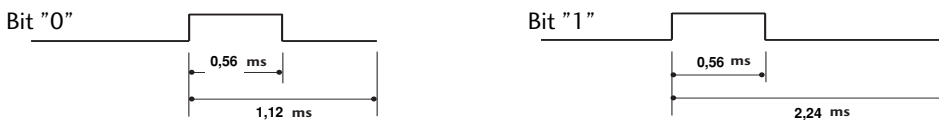

■ Intervalo de cuadros: Tf

La forma de onda es transmitida mientras una tecla está presionada.

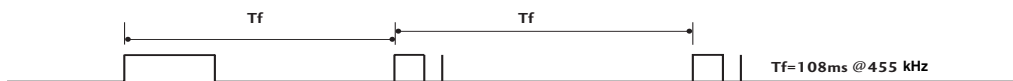

Código (Hexa)	Función	Nota
08	POWER	Botón control Remoto (Encendido/apagado)
45	Q.MENU	Botón control Remoto
43	MENU	Botón control Remoto
0B	INPUT	Botón control Remoto
10-19	Teclas de números 0-9	Botón control Remoto
09	MUTE	Botón control Remoto
02	VOL +	Botón control Remoto
03	VOL -	Botón control Remoto
00	CH ^	Botón control Remoto
01	CH v	Botón control Remoto
1E	FAV	Botón control Remoto
40	^	Botón control Remoto
41	v	Botón control Remoto
07	<	Botón control Remoto
06	>	Botón control Remoto
7C	X STUDIO	Botón control Remoto
44	ENTER	Botón control Remoto
5B	RETURN	Botón control Remoto
7E	SIMPLINK	Botón control Remoto
0E	SLEEP	Botón control Remoto
30	AV MODE	Botón control Remoto
79	RATIO	Botón control Remoto
95	ENERGY SAVING	Botón control Remoto
53	LIST	Botón control Remoto
1A	Q.VIEW	Botón control Remoto
65	FREEZE	Botón control Remoto
72	ROJO	Botón control Remoto
63	AMARILLO(PLAY)	Botón control Remoto
61	AZUL (PAUSE)	Botón control Remoto
71	VERDE (STOP)	Botón control Remoto
8F	REW	Botón control Remoto
8E	FF	Botón control Remoto

Excepto 42/50PQ10R

CONFIGURACIÓN DE DISPOSITIVO EXTERNO DEL CONTROL

El puerto RS-232 permite conectar el conector de entrada RS-232C a un dispositivo de control externo (como una computadora o un sistema de control de A/V) para controlar en forma externa las funciones del televisor.

- Nota: El RS-232 de esta unidad está diseñado para ser utilizado con hardware y software de control de RS-232 de terceros.

Las instrucciones que aparecen a continuación se entregan para servir de ayuda con el software de programación o para probar la funcionalidad del uso de software telenet.

Instalación de RS-232C

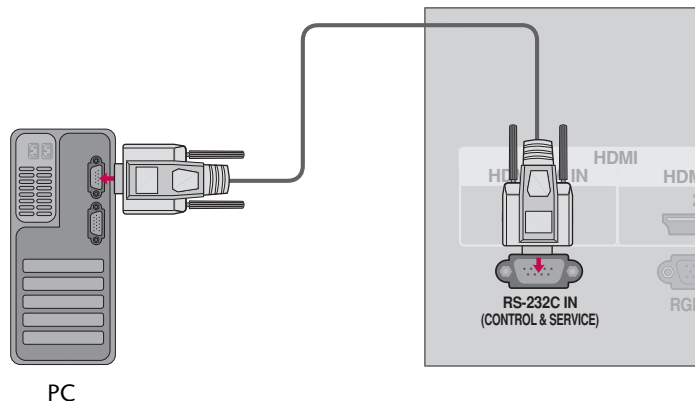

Tipo del Conector; Macho D-Sub 9-Pines

No.	Nombre de Pin
1	No conexión
2	RXD (Recepción de datos)
3	TXD (Transmisión de datos)
4	DTR (Lado DTE listo)
5	GND
6	DSR (Lado DCE listo)
7	RTS (Listo para enviar)
8	CTS (Aprobado para enviar)
9	No Conexión

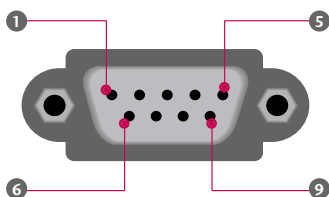

Comunicación de los Parametros

- Velocidad de banda : 9 600 b/s (UART)
- Longitud de datos : 8 bits
- Paridad : No se aplica
- Bit de detención : 1 bit
- Código de comunicación : Código ASCII
- Use un cable cruzado (reverso).

Configuraciones de RS-232C

Se puede utilizar cualquiera de los cables a continuación.

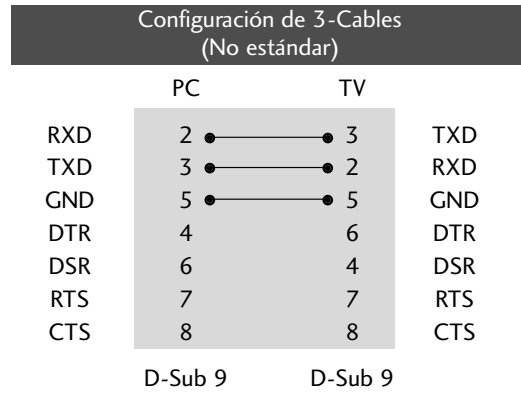
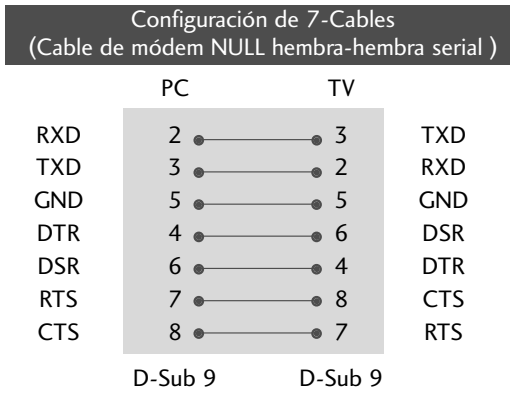

Configuración de ID

Use esta función para especificar un número de ID de la unidad.

Refiérase a “Mapeo de datos reales”.

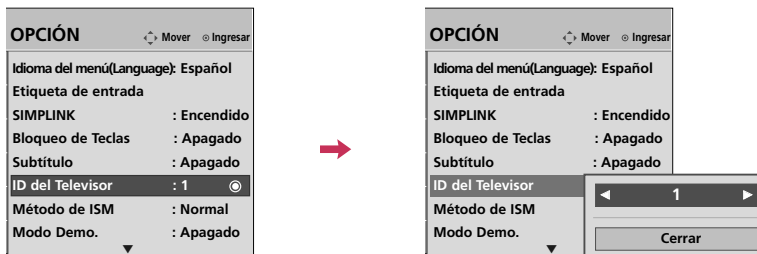

- 1 Seleccione **OPCIÓN**.
- 2 Seleccione **ID del Televisor**.
- 3 Seleccione el número deseado de ID del monitor. Rango de ajuste de **ID del Televisor 1 - 99**.
- 4 Regresar al menú anterior.
- Regresar a la pantalla del televisor.

* Mapeo de datos reales 1

00 : Paso 0
 ∴
 A : Paso 10
 ∴
 F : Paso 15
 10 : Paso 16
 ∴
 64 : Paso 100
 ∴
 6E : Paso 110
 ∴
 73 : Paso 115
 74 : Paso 116
 ∴
 C7 : Paso 199
 ∴
 FE : Paso 254
 FF : Paso 255

* Mapeo de datos reales 2

00: -30
 01: -29
 02: -28
 ∴
 1E: 0
 ∴
 28: +10
 ∴
 3A: +28
 3B: +29
 3C: +30
 ∴
 4E: N/A
 4F: N/A
 50: N/A

Lista de Referencia de los Comandos

	COMANDO 1	COMANDO 2	DATO (Hexadecimal)		COMANDO 1	COMANDO 2	DATO (Hexadecimal)
01. Alimentación	k	a	00 - 01	14. Temperatura de color	k	u	00 - 02
02. Relación de Aspecto	k	c	Refiérase a p.107	15. Agudos	k	r	00 - 64
03. Modo Pantalla	k	d	Refiérase a p.107	16. Graves	k	s	00 - 64
04. Silenciador de volumen	k	e	00 - 01	17. Estado anormal	k	z	FF
05. Control de volumen	k	f	00 - 64	18. Método de ISM	j	p	Refiérase a p.109
06. Contraste	k	g	00 - 64	19. Auto-configuración	j	u	01
07. Brillo	k	h	00 - 64	20. Bajas consumo (Ahorro de energía)	j	q	Refiérase a p.109
08. Color	k	i	00 - 64	21. Selección de canal	m	a	Refiérase a p.110
09. Tinte	k	j	00 - 64	22. Agr./Eli. de canal	m	b	00 - 01
10. Nitidez	k	k	00 - 64	23. Botones	m	c	Refiérase a p.111
11. Selección de OSD	k	l	00 - 01	24. Selección de entrada	x	b	Refiérase a p.111
12. Modo bloqueado de control remoto	k	m	00 - 01	Excepto 42/50PQ10R			
13. Balance	k	t	00 - 64				

Protocolo de Transmisión /Recepción

Transmisión

[Comando1][Comando2][][ID del Televisor][][Dato][Cr]

[Comando 1] : Primer comando para controlar la TV.(j,k,m o x)
[Comando 2] : Segundo comando para controlar la TV.

[ID del Televisor]: Ud. puede ajustar la ID de unidad para seleccionar el número deseado de ID de la TV en el menú Especial. Rango de ajuste es de 1 a 99. Cuando seleccione la ID de unidad '0', cada TV conectada será controlada. ID de unidad está indicado en decimal (1 - 99) en el menú en Hexadecimal (0x0 - 0x63) en la transmisión/recibiendo el protocolo.

[DATO] : Para transmitir los datos de comando.

Transmite el dato 'FF' a leer estados de comando

[Cr] : Retorno

Código ASCII como '0x0D'

[] : Código ASCII como 'espacio (0x20)'

* En este modelo, el televisor no enviará el estado durante el modo apagado.

Reconocimiento de OK

[Comando2][][ID del Televisor][][OK][Data][x]

La TV transmite ACK (reconocimiento) basando en este formato cuando recibe un dato normal. En este momento, si el dato está en el modo de leer, esto indica el estado de dato actual. Si el dato está en el modo de escribir, esto regresa los datos de la computadora.

* En este modelo, el televisor no enviará el estado durante el modo apagado.

* Formato de datos

[Comando 2] : Use como comando.

[ID del Televisor] : Use el carácter pequeño, si la ID definida es 10, enviará '0','a'

[DATO] : Use el carácter pequeño, si los datos son 0 x ab, enviará 'a', 'b'.

[OK] : Use el carácter grande

Reconocimiento de NG

[Comando2][][ID del Televisor][][NG][Dato][x]

La TV transmite ACK (reconocimiento) basando en este formato cuando recibe un dato anormal de funciones no-viable o errores de comunicación.

Dato1: Código ilegal.

Dato2: Función no soportada.

Dato3: Esperar más tiempo.

* En este modelo, el televisor no enviará el estado durante el modo apagado.

* Formato de datos

[Comando 2] : Use como comando.

[ID del Televisor] : Use el carácter pequeño, si la ID definida es 10, enviará '0','a'

[DATO] : Use el carácter pequeño, si los datos son 0xab, enviará 'a', 'b'.

[NG] : Use el carácter grande

01. Alimentación (Comando: k a)

Para controlar la potencia Encendida/Apagada de la TV.

Transmisión [k][a][][ID del Televisor][][Dato][Cr]

Dato 00 : Apagado Dato 01 : Encendido

Reconocimiento [a][][ID del Televisor][][OK/NG][Dato][x]

Para mostrar la potencia Encendida/Apagada.

Transmisión [k][a][][ID del Televisor][][FF][Cr]

Reconocimiento [a][][ID del Televisor][][OK/NG][Dato][x]

* Si existe un período de retraso entre el comando y el mensaje de confirmación durante la secuencia de encendido, este debería ser descrito como "Nota: en este modelo, la TV enviará la confirmación tras completarse el proceso de encendido. Podría existir un período de retraso entre el comando y la confirmación."

02. Proporción de aspecto (Comando: k c)

Para ajustar el formato de pantalla. (Formato de la imagen principal) Ud.

Puede hacer la Relación de Aspecto con el menú Imagen.

Transmisión [k][c][][ID del Televisor][][Dato][Cr]

Dato 01 : 4:3	04: Zoom
02 : 16:9	10: Zoom cine 1
09: Sólo búsqueda	⋮
	1 F: Zoom cine 16

Reconocimiento [c][][ID del Televisor][][OK/NG][Dato][x]

* Al utilizar la entrada RGB, debe seleccionar entre el formato de imagen en pantalla 16:9 o 4:3.

* Esta función sólo se opera en los modos de Componente/HDMI(720progresivo/1 080entrelazado/1 080progresivo) input source.

03. Modo de pantalla (Comando: k d)

Para seleccionar mudo de pantalla encendido/apagado.

Transmisión [k][d][][ID del Televisor][][Dato][Cr]

Dato 00 : Mudo encendido de pantalla(Imagen apagada)

Dato 01 : Mudo apagado de pantalla(Imagen encendida)

Dato 00 : Silencio de video off (desc.)

Dato 10 : Silencio de video on (act.)

Reconocimiento [d][][ID del Televisor][][OK/NG][Dato][x]

* Sólo en el caso de que la función Silencio de video esté activada,el televisor mostrará la visualización en pantalla (OSD)Pero en el caso de que la función Silencio de video esté desactivada,el televisor no mostrará la visualización en pantalla (OSD).

04. Silenciador de volumen (Comando: k e)

Para controlar el encendido/apagado del silenciador de volumen, También puede ajustar el silenciador utilizando el botón MUTE en el control remoto.

Transmisión [k][e][][ID del Televisor][][Dato][Cr]

Dato 00: Encendido del silenciador de volumen (Sin volumen)

Dato 01: Apagado del silenciador de volumen (Con volumen)

Reconocimiento [e][][ID del Televisor][][OK/NG][Dato][x]

05. Control de volumen (Comando: k f)

Para ajustar el volumen.

Ud. también puede ajustar el volumen con los botones de volumen del control remoto.

Transmisión [k][f][][ID del Televisor][][Dato][Cr]

Dato Min : 00 - Máx : 64

Refiérase a 'Mapeo de datos reales 1'.

Reconocimiento [f][][ID del Televisor][][OK/NG][Dato][x]

06. Contraste (Comando: k g)

Para ajustar el contraste de la pantalla.

También puede ajustar el contraste en el menú Imagen.

Transmisión [k][g][][ID del Televisor][][Dato][Cr]

Dato Min : 00 - Máx : 64

Refiérase a 'Mapeo de datos reales 1'.

Reconocimiento [g][][ID del Televisor][][OK][Dato][x]

07. Brillo (Comando: k h)

Para ajustar el brillo de la pantalla.

También puede ajustar el brillo en el menú Imagen.

Transmisión [k][h][][ID del Televisor][][Dato][Cr]

Dato Min : 00 - Máx : 64

Refiérase a 'Mapeo de datos reales 1'.

Reconocimiento [h][][ID del Televisor][][OK/NG][Dato][x]

08. Color (Comando: k i)

Para ajustar el color de pantalla.

También puede ajustar el brillo en el menú Imagen.

Transmisión [k][i][][ID del Televisor][][Dato][Cr]

Dato Min : 00 - Máx : 64

Refiérase a 'Mapeo de datos reales1'.

Reconocimiento [i][][ID del Televisor][][OK/NG][Dato][x]

09. Tinte (Comando: k j)

Para ajustar el tinte de la pantalla.

Ud. puede ajustar el tinte en el menú Imagen.

Transmisión [k][j][][ID del Televisor][][Dato][Cr]

Dato Rojo : 00 - Verde : 64

Refiérase a 'Mapeo de datos reales1'.

Reconocimiento [j][][ID del Televisor][][OK/NG][Dato][x]

10. Nitidez (Comando: k k)

Para ajustar la nitidez de la pantalla.

También puede ajustar la nitidez en el menú Imagen.

Transmisión [k][k][][ID del Televisor][][Dato][Cr]

Dato Min: 00 - Máx: 64

Refiérase a 'Mapeo de datos reales1'.

Reconocimiento [k][][ID del Televisor][][OK/NG][Dato][x]

11. Selección de OSD (Comando: k l)

Para seleccionar OSD (On Screen Display)

encendido/apagado controlando remotamente.

Transmisión [k][l][][ID del Televisor][][Dato][Cr]

Dato 00: OSD apagado

Dato 01: OSD encendido

Reconocimiento [l][][ID del Televisor][][OK][Dato][x]

12. Modo bloqueado de control remoto (Comando: k m)

Para bloquear el control remoto y los controles del panel frontal en la unidad.

(Si ud. no está usando el control remoto y tampoco los controles del panel frontal en la unidad, use este modo. Cuando la potencia principal enciende y apaga, el bloqueo de control remoto será liberado.)

Transmisión [k][m][][ID del Televisor][][Dato][Cr]

Dato 00: Bloquear Apagado

Dato 01: Bloquear Encendido

Reconocimiento [m][][ID del Televisor][][OK/NG][Dato][x]

13. Balance (Comando: k t)

Para ajustar el balance.

También puede ajustar el balance en el menú audio.

Transmisión [k][t][][ID del Televisor][][Dato][Cr]

Dato Min: 00 - Máx: 64

Refiérase a 'Mapeo de datos reales1'.

Reconocimiento [t][][ID del Televisor][][OK/NG][Dato][x]

14. Temperatura de color (Comando: k u)

Para ajustar la temperatura de color.

También puede ajustar la temperatura de color en el Menú Imagen.

Transmisión [k][u][][ID del Televisor][][Dato][Cr]

Dato 00: Media 01: Frío 02: Cálido

Reconocimiento [u][][ID del Televisor][][OK/NG][Dato][x]

15. Agudos (Comando: k r)

Para ajustar los agudos.

También puede ajustar los agudos en el menú audio.

Transmisión [k][r][][ID del Televisor][][Dato][Cr]

Dato Min: 00 - Máx: 64

Refiérase a 'Mapeo de datos reales1'.

Reconocimiento [r][][ID del Televisor][][OK/NG][Dato][x]

16. Graves (Comando: k s)

Para ajustar los graves.

También puede ajustar los graves en el menú audio.

Transmisión [k][s][][ID del Televisor][][Dato][Cr]

Dato Min: 00 - Máx: 64

Refiérase a 'Mapeo de datos reales1'.

Reconocimiento [s][][ID del Televisor][][OK/NG][Dato][x]

17. Estado anormal (Comando: k z)

Para reconocer un estado anormal.

Transmisión [k][z][][ID del Televisor][][FF][][Cr]

Dato FF: Leer

Reconocimiento [z][][ID del Televisor][][OK/NG][Dato][x]

- Dato 00: Normal (Encendido y existe la señal)
- Dato 01: No señal (Encendido)
- Dato 02: Apague la TV con el control remoto
- Dato 03: Apague la TV con la función de temporizador para dormir
- Dato 04: Apague la TV con la función RS-232C
- Dato 05: 5V bajo
- Dato 06: AC bajo
- Dato 07: Apague la TV con la función de alarma de abanico (opción)
- Dato 08: Apague la TV con la función de tiempo apagado
- Dato 09: Apague la TV con la función de auto-dormido
- Dato a: Apague la TV para detectar el AV.

* Esta función es para “leer sólo”.

18. Método de ISM (Comando: j p)

Para evitar tener una imagen fija permanente en pantalla.

Transmisión [j][p][][ID del Televisor][][Dato][Cr]

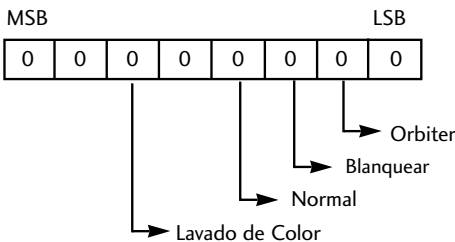

7	6	5	4	3	2	1	0	Función
				0	0	1	0	Orbiter
				0	1	0	0	Blanquear
				1	0	0	0	Normal
		1	0	0	0	0	0	Lavado de Color

- Dato 02: Orbiter
- Dato 04: Blanquear
- Dato 08: Normal
- Dato 20: Lavado de Color

* No pueden ajustarse más de dos tipos de funciones al mismo tiempo.

Reconocimiento [p][][ID del Televisor][][OK/NG][Dato][x]

19. Auto-configuración (Comando: j u)

Para ajustar la posición de imagen y minimizar el temblor de imagen automáticamente. Sólo se trabaja en el modo RGB.

Transmisión [j][u][][ID del Televisor][][Dato][Cr]

Dato 01: Para ajustar

Reconocimiento [u][][ID del Televisor][][OK/NG][Dato][x]

20. Bajo consumo (Ahorro de Energía) (Comando: j q)

Para reducir el consumo de potencia del monitor.

Transmisión [j][q][][ID del Televisor][][Dato][][Cr]

- Dato 00: Ahorro de energía Apagado
- Dato 01: Ahorro de energía: Mínimo
- Dato 02: Ahorro de energía: Media
- Dato 03: Ahorro de energía: Máximo
- Dato 10: Sensor Inteligente: Bajo (Excepto 42/50PQ10R)
- Dato 11: Sensor Inteligente: Medio (Excepto 42/50PQ10R)
- Dato 12: Sensor Inteligente: Alto (Excepto 42/50PQ10R)

Reconocimiento [q][][ID del Televisor][][OK/NG][Dato][x]

21 . Selección de canal (Comando: m a)

Sintoniza canales en los números físicos siguientes.

Transmisión [m][a][][ID del Televisor][][Dato0][][Dato1][][Dato2][][Dato3][][Dato4][][Dato5][Cr]

Dato0: Número de canal físico(*transmitir por código hexadecimal)

NTSC air: 02-45

NTSC cable: 01, 0e-7d

Dato1, Dato2: Mayor número de canal

Dato1: Bytes altos

Dato2: Bytes bajos

Número de canal en dos partes: Número mayor - Número menor

Número de canal en una parte:

En caso de utilizar un número de canal en una parte, el canal menor no será necesario.

Dato3 & 4: Número de canal menor

No se necesita para NTSC.

Dato3: Bytes altos

Dato4: Bytes bajos

Ejemplo)

1. Comando: ma 00 23 xx xx xx xx 01 atributo (0x01): datos de imagen principal, dos partes (no es obligatorio), uso de canal físico, cable NTSC 'xx': en caso de sintonización de canal analógico el número de canal mayor o menor no importará

Reconocimiento[a][][ID del Televisor][][OK][Dato0][Dato1][Dato2][Dato3][Dato4][Dato5][x][a][][ID del Televisor][][NG][Dato0][x]

Dato5:
Atributo

7	6	5	4	3	2	1	0	Paso
0 Principal	0 Dos	0 Uso	x Reservado	0	0	0	0	NTSC air
1 Secundaria	1 Uno	1 Sin uso	x	0	0	0	1	NTSC cable

* Canal en dos/una parte: 6th bit

Este bit es utilizado en un sistema listo para cable.

* Uso de canal físico: 5th bit

Si la gama de canales es NTSC por aire o NTSC por cable, será posible sintonizar el canal sólo mediante el canal físico. En este caso, el uso del bit del canal físico debe ser bajo (0).

22. Agr./Eli. de canal (Comando: m b)

Para agregar y eliminar canales.

Transmisión [m][b][][ID del Televisor][][Dato][Cr]

Dato 00 : Borrar programa 01 : Memorizar programa

Reconocimiento [b][][ID del Televisor][][OK/NG][Dato][x]

23. Botones (Comando: m c)

Para mandar el código de botón remotó IR.

Transmisión [m][c][][ID del Televisor][][Dato][Cr]

Dato: Código de botones - Refiérase a la página 103.

Reconocimiento [c][][ID del Televisor][][OK/NG][Dato][x]

24. Selección de entrada (Comando: x b)

(Entrada de la imagen principal)

Para seleccionar la fuente de entrada para la TV.

Transmisión [x][b][][ID del Televisor][][Dato][Cr]

Dato: Estructura

MSB				LSB			
0	0	0	0	0	0	0	0
└─ Entrada externa ─┘				└─ No. de entrada ─┘			

Entrada externa				Dato
0	0	0	1	Analog
0	0	1	0	AV
0	1	0	0	Componente
0	1	1	0	RGB
1	0	0	1	HDMI

Número de entrada				Dato
0	0	0	0	Input1
0	0	0	1	Input2
0	0	1	0	Input3
0	0	1	1	Input4

Reconocimiento [b][][ID del Televisor][][OK/NG][Dato][x]

LG Electronics Inc.