



FRIDGE-FREEZER USER'S GUIDE

Please read this User's Guide carefully before operating and keep it handy for reference at all times.

HASZNÁLATI ÚTMUTATÓ HŰTŐ- ÉS FAGYASZTÓSZEKRÉNYHEZ

Kérjük, a hűtőszekrény használatba vétele előtt olvassa végig figyelmesen az alábbi útmutatót, és tárolja könnyen elérhető helyen az esetleges későbbi felhasználás céljából.

ХЛАДИЛНИК-ФРИЗЕР РЪКОВОЛСТВО ЗА ПОТРЕБИТЕЛЯ

Моля, преди употреба прочетете внимателно това ръководство и го съхранявайте на леснодостъпно място за справка по всяко време.

FRIŽIDER-ZAMRZIVAČ UPUTSTVO ZA UPOTREBU

MOLIMO VAS DA PAŽLJIVO PROČITATE OVO UPUTSTVO PRE UPOTREBE I DA GA IMATE STALNO PRI RUCI AKO ZATREBA.

HLADNJAK-ZAMRZIVAČ PRIRUČNIK ZA KORISNIKE

MOLIMO VAS DA PRIJE RADA S UREĐAJEM PAŽLJIVO PROČITATE OVAJ PRIRUČNIK ZA KORISNIKE I DRŽITE GA NADOHVAT RUKE.

ФРИЖИДЕР- ЗАМРЗНУВАЧ

УПАТСТВО ЗА КОРИСНИКОТ

Ве молиме прочитајте го ова Упатство за корисникот внимателно пред употреба и чувајте го при рака ако затреба.

FRIGORIFER-NGRIRJE UDHËZUES PËRDORIMI

Ju lutem lexoni udhëzuesin e përdorimit para se të veproni dhe mbajeni atë afër për t'ju referuar herë pas here.

Sadržaj

Uvod	Registracija	112
	Važne sigurnosne instrukcije	112
	Nazivi delova	126
Instaliranje	Instaliranje	127
	Paljenje	127
Upotreba	Kontrola temperature	128
	Čudesna zona	130
	Ekspres zamrzavanje	131
	Odsustvo	132
	Samo-test	133
	Ključ	133
	On/Off	133
	Vita Light	133
	Alarm na vratima	134
	Pravljenje leda	134
	Kućni bife za led	135
	Odmrzavanje	135
	Dispenser za vodu	136
Polica za vino	138	
Saveti za čuvanje hrane	Čuvanje hrane	139
Održavanje i čuvanje	Opšte informacije	141
	Zamena lampice	142
	Da preokrenete vrata	142
	Čišćenje	143
Pronalaženje problema	Pronalaženje problema	145

Uvod

Registracija

Model i serijski broj se nalaze na poledini aparata. Ovaj broj je jedinstven i ne nalazi se na drugim jedinicama. Trebalo bi da ovde zabeležite tražene informacije i da čuvate ovo uputstvo za upotrebu kao trajan dokaz o kupovini. Račun zakačite ovde.

Datum kupovine : _____
 Kupljeno od prodavca : _____
 Broj telefona prodavca : _____
 Model broj : _____
 Serijski broj : _____

Važne sigurnosne instrukcije

OSNOVNE SIGURNOSNE MERE

Ovo uputstvo sadrži mnoge važne poruke u vezi bezbednosti. Uvek prvo pročitajte ove napomene i postupajte u skladu njima.

▲ Ovo je simbol opomene. On vas opominje da pročitate poruku u vezi bezbednosti koja vas informiše o izlaganju opasnostima koje vas mogu usmrtili ili povrediti, ili pak oštetiti proizvod. Sve poruke u vezi bezbednosti imaju prvo znak opasnosti i neku od napomena DANGER (OPASNOST), WARNING (UPOZORENJE) ili CAUTION (OPREZ). Te napomene označavaju sledeće:

▲ OPASNOST Ugrožavate svoj život i bićete ozbiljno povređeni ako ne sledite instrukcije.

▲ UPOZORENJE Postoji opasnost po život ili od ozbiljnog povređivanja ako ne sledite instrukcije.

▲ OPREZ Ukazuje na to da možete očekivati situacije u kojima ćete biti izloženi opasnostima, koje, ako se ne izbegnu, mogu dovesti do manjih ili blažih povreda, kao i do oštećenja proizvoda.

Sve poruke koje se odnose na vašu bezbednost će vam naznačiti o kakvom izlaganju opasnosti se radi, kako da smanjite šanse za povređivanje, i šta se može desiti ako ne postupite u skladu sa instrukcijama.

Važne sigurnosne instrukcije

⚠ UPOZORENJE

Da biste smanjili rizik od požara, strujnog udara ili povređivanja osoba koje koriste ovaj proizvod, treba da postupate u skladu sa osnovnim sigurnosnim merama, uključujući i sledeće.

Pažljivo pročitajte sve ove instrukcije pre korišćenja uređaja.

1. Prilikom povezivanja na napajanje

Treba da se koristi samo ona utičnica koja je za to namenjena.

- Korišćenje nekoliko uređaja preko jedne utičnice može dovesti do požara.
- Oticanje struje sa prekidača može zagaditi hranu i može da dovede do curenja dispensera.



Pazite da priključak nije okrenut nagore ili da ne bude pritisnut sa zadnje strane frižidera.

Može da uđe voda unutra ili se može oštetiti priključak, što dovodi do požara ili strujnog udara.

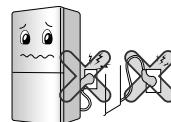

Pazite da ne pritisnete ili zgnejčite kabli ako je frižider primaknut nakon isključenja iz struje za vreme instalacije.

To može dovesti do pojave požara ili strujnog udara.

Kada pomerate frižider od zida, pazite da ga ne prevrnete ili da ne oštetite kabal za dovod struje.

Pazite da se kabli ne savija ili da nije pritisnut nekim teškim predmetom koji ga može oštetiti.

To može oštetiti kabli i prouzrokovati požar ili strujni udar.



Važne sigurnosne instrukcije

Nemojte da modifikujete ili produžavate glavni kabl.

Oštećenje kabla u električnom smislu, kao i nekih drugih delova, može prouzrokovati strujni udar ili požar.



Isključite frižider iz zida kada ga čistite, kada nešto radite na njemu ili kada menjate unutrašnju lampu.

- Takve stvari mogu da dovedu do strujnog udara ili do povređivanja.
- Kada menjate lampu u frižideru, proverite da nije izvađen gumeni prsten namenjen za sprečavanje pojave električnih varnica.



Nemojte da izvlačite kabli ili da dodirujete priključak kada su vam ruke mokre.

To može dovesti do strujnog udara ili povređivanja.

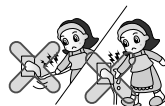

Ako na utikaču ima vode ili prašine, obrišite to i čvrsto uključite utikač u utičnicu.

Prašina, voda ili labavi priključak mogu dovesti do požara ili strujnog udara.

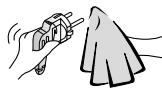

Nemojte da izvlačite utikač povlačenjem kabla, već lepo uhvatite utikač na njegovom kraju.

Ako ne radite ispravno može doći do strujnog udara, kratkog spoja ili požara.



Važne sigurnosne instrukcije

Budite sigurni oko uzemljivanja. Konsultujte kvalifikovanog električara ili servisera ako vam instrukcije za uzemljenje nisu potpuno jasne ili ako imate ikakvih sumnji o tome da li je aparat pravilno uzemljen.

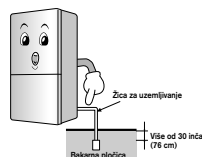

Nepravilno uzemljivanje može dovesti do kvara i strujnog udara.

Proverite da li imate odgovarajuće uzemljenje za utikač. Ako se ne vodi računa o tome, to može dovesti do pojave požara.

Kada su kablji ili utikač oštećeni, ili kada je utičnica olabavljena, nemojte da ih koristite.

To može dovesti do strujnog udara ili kratkog spoja koji može prouzrokovati požar.

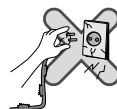

Sačekajte bar 5 minuta kada isključujete i ponovo uključujete utikač.

Ako ne uradite tako, može se desiti da zamrzivač ne radi kako treba.



2. Prilikom korišćenja frižidera

Nemojte da stavljate na frižider teške predmete ili stvari koje mogu biti opasne (kao napr. posude sa tečnošću).

Može se desiti da padnu prilikom otvaranja ili zatvaranja vrata, što može dovesti do povređivanja, strujnog udara ili požara.



Nemojte da se oslanjate na vrata ili police na vratima, kao ni na kućni bife zamrzivača i komoru za hlađenje.

Može se desiti da frižider padne ili da vam povredi ruke. Naročito pazite da se deca ne ponašaju na taj način.



Važne sigurnosne instrukcije

Pazite da deca ne ulaze u uređaj.

To može dovesti do opasnosti po život deteta.

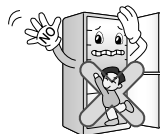

Snažno otvaranje i zatvaranje vrata frižidera može dovesti do toga da hrana iz frižidera ispadne i da vam povredi nogu, stoga budite oprezni.

Nemojte postavljati frižider na vlažnom mestu ili na mestima gde može doći do prskanja vode ili kiše.

Dotrajalost izolacije električnih delova može dovesti do odvoda struje.



Nemojte da koristite u blizini ili da ostavljate unutar frižidera zapaljive materijale kao što su eter, benzin, alkohol, lekovi, tečni propan gas, sprejevi ili kozmetika.

To može dovesti do eksplozije ili požara.

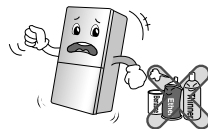

Nikako nemojte za osvežavanje frižidera da koristite sveću koja gori. Nemojte koristiti fen za kosu da biste sušili unutrašnjost frižidera, niti plamen sveće da biste uklonili neprijatne mirise.

To može prouzrokovati eksploziju ili požar.



Važne sigurnosne instrukcije

Nemojte da ostavljate lekove ili istraživački materijal u frižider.

Kada se nešto što zahteva striktnu temperaturnu kontrolu stavi u frižider, može se desiti da se pokvari ili da dovede do neke neočekivane reakcije i izlaganju opasnosti.



Nemojte koristiti zapaljive sprejeve blizu frižidera.

To može dovesti do požara.

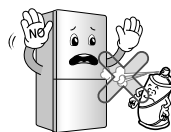

Izbegavajte zagrevanje uređaja.

Uređaj postavite daleko od mesta na kojima može doći do vatre, kao što su ona gde ističe zapaljivi gas.

To može dovesti do požara.

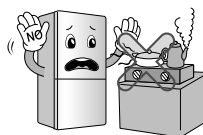

Nemojte da postavljate vaze, bokale, kozmetiku, lekove ili bilo kakve posude sa vodom na frižider.

To može dovesti do požara, strujnog udara ili povređivanja ako slučajno padne dole.



U slučaju nevremena i grmljavine, ili kada se uređaj ne koristi na duže vreme, isključite kabli iz utičnice.

Postoji opasnost od strujnog udara ili požara.

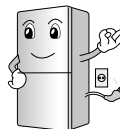

Važne sigurnosne instrukcije

Nemojte popravljati frižider ako se on nalazi u vodi.

To može dovesti do strujnog udara ili požara.



Kada se pojavi oticanje gasa, nemojte da pipate frižider ili priključak već odmah provetrite prostoriju.

- Od varnice se može javiti eksplozija, a zatim i požar ili opekotine.
- Pošto ovaj frižider koristi prirodan gas (izobutan, R600a), prirodni gas usklađen sa prirodom i okolinom, čak i male količine su zapaljive (80~90g). Kada gas otiče zbog većeg oštećenja usled transporta, instalacije ili korišćenja, i najmanja varnica može da dovede do požara ili opekotina.

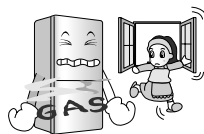

Nemojte da prskate frižider vodom ni spolja ni iznutra ili da ga čistite benzinom i razređivačem.

Deterioration of insulation of electric parts may cause electric shock or fire.



Kada se pojavi bilo kakav čudan miris ili dim iz frižidera, odmah isključite utikač iz zida i kontaktirajte servis centar.

Inače, to može dovesti do požara.



Važne sigurnosne instrukcije

Nemojte dozvoljavati da bilo koja osoba osim kvalifikovanog majstora rastura, popravlja ili vrši izmene na frižideru.

Nestručno rukovanje može dovesti do povređivanja, strujnog udara ili požara.

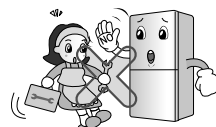

Nemojte koristiti frižider u svrhe koje nisu predviđene u domaćinstvu (skladištenje lekova ili uzoraka, korišćenje na plovnim objektima itd.)

To može dovesti do neočekivanog izlaganja opasnostima, kao što su napr. požar, strujni udar, kvarenje skladištenog materijala ili može dovesti do neke hemijske reakcije.

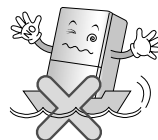

Prilikom odlaganja starog frižidera, skinite sve dodatne delove sa vrata.

Uradite tako da se deca ne bi igrala i nesmotreno zatvorila unutra.



Ovim uređajem ne treba da rukuju osobe (uključujući i decu) sa smanjenim fizičkim, senzornim ili mentalnim sposobnostima, ili osobe sa nedostatkom iskustva i znanja, sve dok nisu pod nadzorom ili dok ih oni koji su odgovorni za njih ne upute na instrukcije za korišćenje uređaja.

Deca treba da budu pod nadzorom da se ne bi igrala uređajem.

Važne sigurnosne instrukcije

Postavite frižider na čvrstom i ravnom podu.

Postavljanje frižidera na nekom nestabilnom mestu može smrtno da povredi nekoga ako frižider padne prilikom otvaranja ili zatvaranja vrata.



Nemojte da stavljate ruke na metalnu šipku na izlazu hladnog vazduha, na poklopac, na dno frižidera, na rešetku otpornu na toplotu sa zadnje strane (izduvni otvor).

To može dovesti do strujnog udara ili povređivanja.

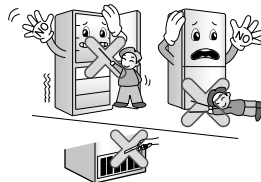

⚠ OPREZ

Nepostupanje u skladu sa ovim uputstvima može dovesti do povređivanja ili oštećenja kuće ili nameštaja. Zbog toga vas molimo da uvek budete obazrivi.

Nemojte mokrim rukama da dodirujete hranu ili posude u zamrzivaču.

To može prouzrokovati promrzline.



Nemojte stavljati hranu ispreturanu po frižideru.

Može se desiti da namirnice ispadnu prilikom otvaranja ili zatvaranja vrata i da povrede nekoga.

Važne sigurnosne instrukcije

Nemojte da stavljate staklene flaše u zamrzivač.

Može se zalediti sadržaj unutar flaše tako da se ona polomi i da vas povredi.



Nemojte da stavljate ruke ispod frižidera.

Čelična ploča pri dnu može da vas povredi.



Frižider nosite tako da držite dršku pri dnu sa prednje i pri vrhu sa zadnje strane.

U suprotnom, može se desiti da vam isklizne frižider i da vas povredi. Pošto je ovaj uređaj težak, možete se povrediti ili može doći do neke nesreće ako ga prenosite sami.

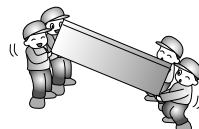

Zbog toga što se prilikom otvaranja ili zatvaranja vrata ili home bara frižidera može neko povrediti, budite pažljivi, molimo vas.

Prilikom otvaranja ili zatvaranja vrata može se desiti da se noga ili ruka uhvate u međuprostoru ili da se povredi dete pri čošku.

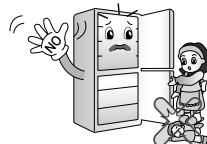

Nemojte da stavljate bilo koje životinje u frižider.

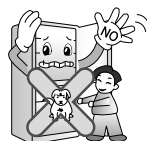

Važne sigurnosne instrukcije

▲ Upozorenje

Oprez

- **Ovaj frižider-zamrzivač mora biti pravilno instaliran i smešten u skladu sa instrukcijama o instaliranju.**
- **Nikad ne isključujte frižider tako što ćete vući kabal za dovod struje.** Uvek čvrsto uhvatite utikač i povucite ravno napred iz utičnice.
- **Kada ste uključili frižider-zamrzivač, ne dodirujte hladne površine u zamrzivaču, posebno kada su vam ruke mokre ili vlažne.** Koža može da se zalepi za ove izuzetno hladne površine.

Važne sigurnosne instrukcije

Dostupnost utikača

Utikač frižidera-zamrzivača treba da bude u lako dostupnom položaju kako bi se aparat brzo isključio iz struje u hitnom slučaju.

Zamena kabla za dovod struje

Ako je kabal za dovod struje oštećen, on mora biti zamenjen od strane proizvođača ili njegovog agenta servisera ili slične kvalifikovane osobe kako bi se izbegla nesreća.

Opasnost

Rizik da se dete zarobi.
Pre nego bacite stari frižider ili zamrzivač:
Skinite vrata.
Ostavite police na mestu kako dete ne bi moglo lako da upuzi unutra.

Nemojte ostaviti

Nemojte ostaviti niti koristiti benzin ili druge zapaljive gasove i tečnosti u blizini ovog ili nekog drugog aparata.

Uzemljenje

U slučaju kratkog spoja, uzemljenje smanjuje rizik od strujnog udara tako što obezbeđuje žicu za odvođenje električne struje. Kako biste sprečili mogući strujni udar, ovaj aparat mora biti uzemljen. Nepravilna upotreba utikača za uzemljenje može prouzrokovati strujni udar.

Važne sigurnosne instrukcije

⚠ Upozorenje

- ⚠ Pazite da nema prepreka na otvorima za ventilaciju u aparatu ili u kućištu aparata.
- ⚠ Nemojte koristiti mehanička sredstva ili druga sredstva da ubrzate proces odmrzavanja, osim onih preporučenih od proizvođača.
- ⚠ Nemojte oštetiti krug sredstva za hlađenje.
- ⚠ Ne koristite električne aparate unutar odeljka za čuvanje hrane, ukoliko oni nisu preporučeni od proizvođača.
- ⚠ Sredstvo za hlađenje i izolacioni gas koji se koriste kod ovog aparata zahtevaju posebnu proceduru prilikom odlaganja. Kada odlažete ova sredstva, molimo vas da konsultujete agenta servisera ili sličnu kvalifikovanu osobu.



Ovaj aparat sadrži malu količinu izobutan sredstva za hlađenje (R600a), prirodnog gasa koji je u velikoj meri u skladu sa prirodom, ali koji je zapaljiv. Kada prevozite i instalirate aparat, trebete paziti da ni jedan deo kruga sredstva za hlađenje ne oštetite. Sredstvo za hlađenje koje iscure iz cevi može da se zapali ili da izazove povredu oka. Ako primetite da sredstvo za hlađenje curi, izbegavajte svaki plamen ili potencijalno zapaljive izvore i provetrite sobu na nekoliko minuta.

Kako biste izbegli da se stvori zapaljiva mešavina gasova i vazduha ako se dogodi da sredstvo za hlađenje procure, veličina sobe u koju ste stavili aparat treba da bude u skladu sa količinom sredstva za hlađenje koji se koristi u aparatu. Prostorija mora imati 1m² za svakih 8g R600a sredstva za hlađenje unutar aparata. Količina sredstva za hlađenje u vašem aparatu je prikazana na identifikacionoj pločici unutar aparata.

Nikad ne palite aparat koji pokazuje bilo kakve znake oštećenja. Ako imate bilo kakve sumnje, konsultujte vašeg prodavca.

Važne sigurnosne instrukcije

⚠ Oprez

- **Ako je zidna utičnica labavo pričvršćena, nemojte utaknuti kabal za dovod struje.**
Može doći do strujnog udara ili požara.
- **Nikad ne isključujte aparat iz utičnice tako što ćete vući kabal. Uvek čvrsto uhvatite utikač i povucite ga pravo napred iz utičnice.**
Mogli biste iskopčati neku žicu i proizvesti kratak spoj.
- **Ne koristite mokru ili vlažnu krpu kada čistite utikač. Uklonite sve strane materije sa stubića utikača.**
Inače postoji rizik od požara.
- **Nakon što isključite aparat iz utičnice, sačekajte bar pet minuta pre nego ga ponovo uključite u zidnu utičnicu.**
Nenormalan rad zamrzivača može prouzrokovati materijalnu štetu.
- **Ako aparat nećete koristiti duže vremena, izvucite utikač iz utičnice.**
Svaki kvar na izolaciji može prouzrokovati požar.
- **Nemojte pustiti decu da dodiruju ili da se igraju sa kontrolnim panelom na prednjoj strani aparata.**
- **Sredstvo za hlađenje koje se koristi u ovom frižideru/zamrzivaču i gasovi u izolacionom materijalu zahtevaju posebnu proceduru prilikom odlaganja. Pazite da ni jedna cev na pozadini aparata nije oštećena pre odlaganja.**

⚠ Upozorenje

Molimo vas, donje fioke nemojte prati u mašini za pranje sudova; visoka temperatura može da oštetiti korpe tako da se one ne mogu više koristiti.

Nazivi delova

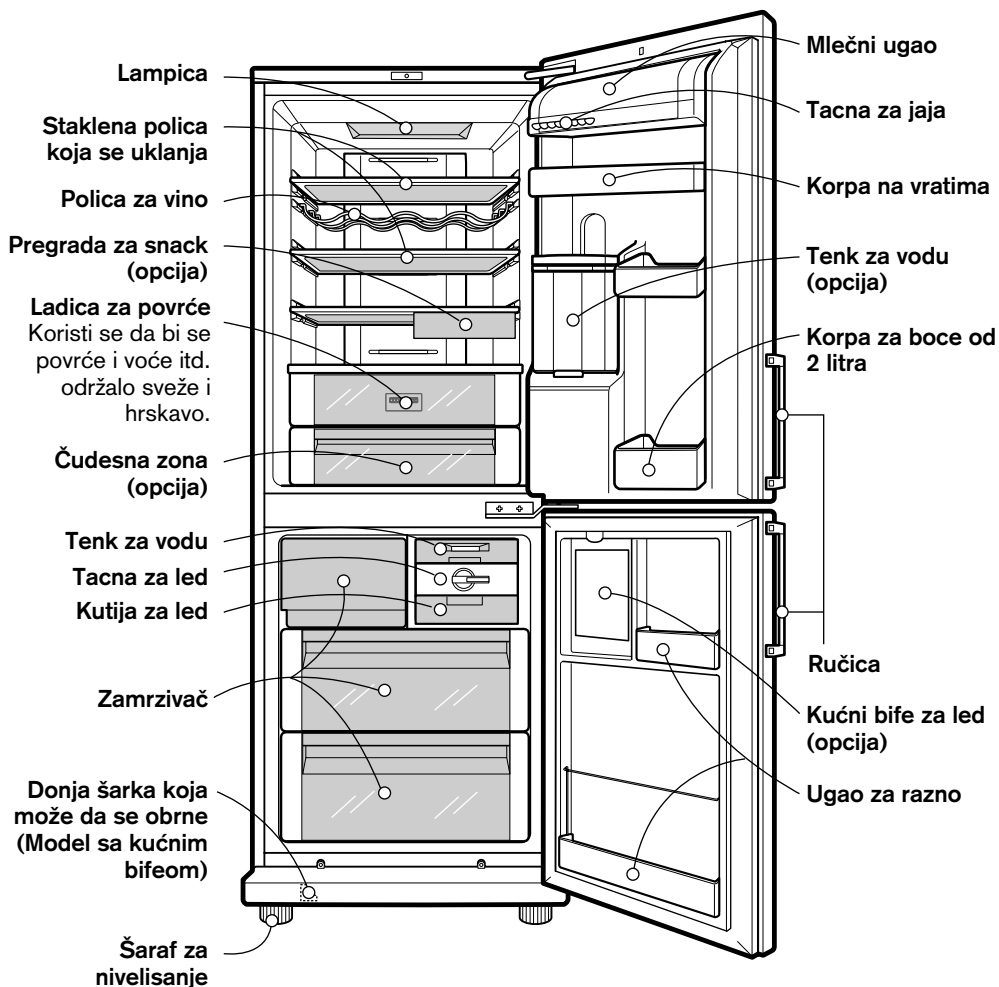

Napomena

Ako primetite da neki delovi nedostaju na vašem aparatu, može biti da se oni koriste samo kod drugih modela. (Npr. čudesna zona nije uključena u sve modele.)

Instaliranje

- 1.** Odaberite dobru lokaciju.
Stavite frižider-zamrzivač na mesto gde ćete ga lako koristiti.
- 2.** Izbegavajte da ga stavite u blizini izvora toplote, na direktno sunčevo svetlo ili u vlagu.
- 3.** Da biste obezbedili pravilnu cirkulaciju vazduha oko frižidera-zamrzivača, ostavite dovoljno prostora sa obe strane, kao i odozgo, i neka rastojanje od zida sa zadnje bude bar 2 inča (5cm).
- 4.** Da biste izbegli vibracije, aparat mora biti nivelisan. Ako treba, podesite šarafe za nivelisanje da kompenzujete neravnine na podu. Prednja strana treba da je malo viša od zadnje strane kako bi se vrata lakše zatvarala. Šarafe za nivelisanje ćete lako okrenuti ako lagano nagnete kućište aparata. Okrenite šarafe za nivelisanje u smeru suprotnom kazaljci na satu (↺) da podignete aparat, a u smeru kazaljke na satu (↻) da ga spustite.
- 5.** Temeljito očistite frižider/zamrzivač i obrišite svu prašinu koja se nakupila tokom transporta.
- 6.** Instalirajte dodatke kao što su kutija za led, itd. na njihova mesta. Oni su zapakovani zajedno kako bi se sprečilo moguće oštećenje tokom transporta.
- 7.** Uključite kabal za dovod struje (ili utikač) u utičnicu. Ne priključujte druge aparate na istu utičnicu.

Paljenje

Kada ste instalirali frižider/zamrzivač, pustite ga da radi 2-3 sata da se stabilizuje na normalnu radnu temperaturu pre nego ga napunite svežom ili smrznutom hranom. Ako izvučete utikač iz utičnice, sačekajte 5 minuta pre nego ga ponovo upalite. Vaš frižider/zamrzivač je sada spreman za upotrebu.

Kontrola temperature

Vaš frižider-zamrzivač ima kontrole koje vam omogućavaju da regulišete temperaturu u frižideru i zamrzivaču.

Displej za kontrolu temperature

Podešavanje temperature i funkcija

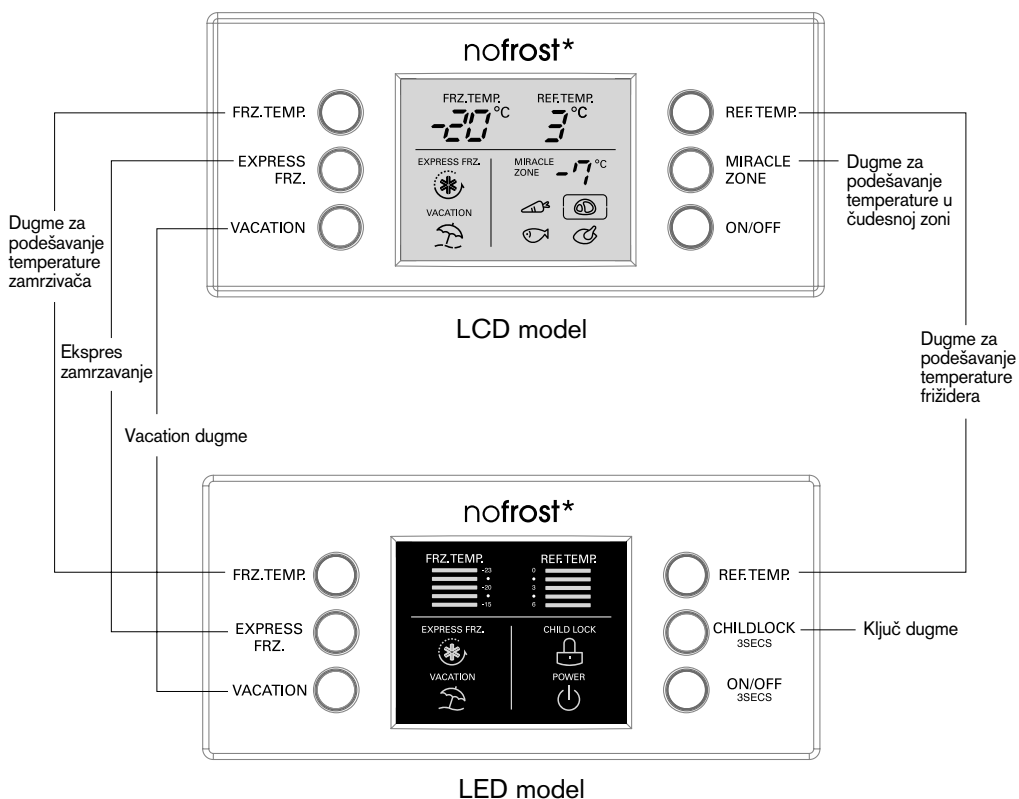

Napomena**Kako podesiti temperaturu u frižideru i zamrzivaču**

Sve funkcije podešavanja na modelu LCD se aktiviraju nakon pritiska na bilo koje dugme.

- Početna temperatura zamrzivača je -20°C , a frižidera je 3°C . Sada možete podesiti temperaturu kako želite.

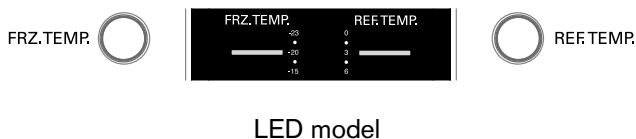
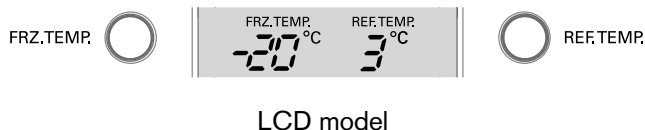
**Napomena**

Stvarna unutrašnja temperatura varira u zavisnosti od stanja hrane, a prikazana temperatura za podešavanje je u stvari ciljna temperatura, a ne stvarna temperatura unutar frižidera.

Funkcija hlađenja je slaba u početku. Podesite temperature kao što je gore prikazano nakon što ste koristili frižider minimum 2-3 dana.

Čudesna zona sa podešljivom temperaturom (opcija)

- Pritiskom na dugme, stavite povrće, voće (na relativno nisku temperaturu čuvanja) ili druge vrste hrane, kao npr. meso koje treba da se odmrzne, svežu ribu itd.

Način korišćenja

- Možete odabrati optimalnu temperaturu u zavisnosti od vrste hrane koju čuvate.

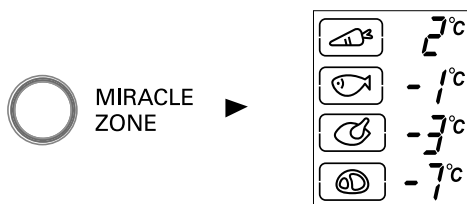

- Dostupna su 4 koraka izbora temperature uključujući 2°C, -1°C, -3°C i -7°C. Povrće/voće i hrana koja zahteva da se održava vlažnost, kao i meso/riba, mogu biti čuvani duže sveži.

Ekspres zamrzavanje

- Molimo vas da odaberete ovu funkciju za brzo smrzavanje.
- Ova funkcija se koristi kada želite da brzo smrznete hranu. Pritisnite EXPRESS FRZ. dugme jedanput; operacija brzog smrzavanja počinje sa lampicom koja svetli.
- EXPRESS FRZ. funkcija traje oko 3 sata. Kada se operacija završi, aparat se automatski vraća na prethodnu podešenu vrednost temperature. Ako želite da zaustavite operaciju brzog zamrzavanja, pritisnite EXPRESS FRZ. dugme još jedanput, lampica se gasi, operacija se zaustavlja i frižider se vraća na prethodno podešenu vrednost temperature.

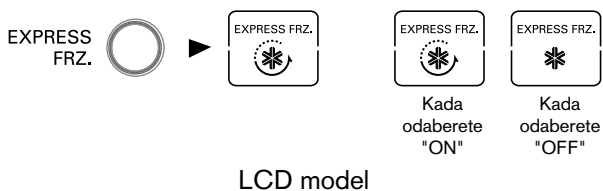

LCD model

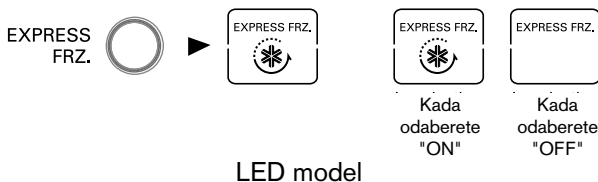

LED model

- Znak strelice ostaje kada je funkcija na On nakon što zatreperi 4 puta kada funkciju EXPRESS FRZ. okrenete na On (upalite).

Odsustvo

- Ova funkcija čini da frižider-zamrzivač radi u modu uštede energije, što je korisno kada ste na odmoru tako što smanjuje potrošnju električne energije što je više moguće.

Pritiskom na dugme "VACATION" počinje operacija sa upaljenom lampicom, a ponovnim pritiskom na dugme operacija se zaustavlja.

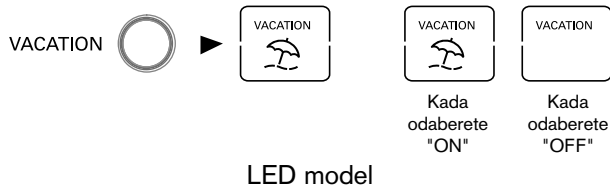
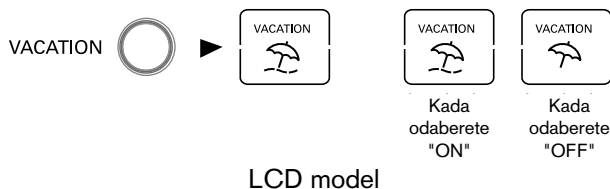

Napomena

Kada je mod odsustva upaljen, druga dugmad neće raditi. Kada se vratite sa odmora, ugasite mod odsustva (vacation) tako da druga dugmad mogu da rade, a frižider će se vratiti na prethodno podešenu temperaturu.

Samo-test

- Ova funkcija automatski otkriva kvar u proizvodu tokom upotrebe frižidera.
- Ako na proizvodu postoji kvar i on ne radi kada pritisnete bilo koje dugme i nema normalnih indikacija, ne gasite ga i odmah pozovite lokalni servis centar.
- Ako ga ugasi, serviseru će trebati puno vremena da otkrije koji deo je pokvaren.

Ključ**Za LED model**

- Pritiskom na ovo dugme, druga dugmad prestaju da rade.
- "Zaključavanje" ili "otključavanje" se ponavlja svaki put kada pritisnete LOCK dugme.
(Da biste "zaključali" ili "otključali" pritisnite dugme LOCK na tri sekunde).
- Kada ste aktivirali LOCK funkciju, druga dugmad neće raditi kada ih pritisnete.

CHILD
LOCKKada ste
odabrali
"LOCK"Kada ste
odabrali
"UNLOCK"**On/Off**

- Pritiskom na ovo dugme frižider se uključuje (On) ili isključuje (Off).
- ON ili OFF se ponavlja kad god se pritisne dugme ON/OFF.
(Za isključivanje ("OFF") pritisnite dugme "ON/OFF" 3 sekundu. Za uključivanje ("ON") pritisnite dugme "ON/OFF" na 1 sekunde.)

**Vita Light
(opcija)**

- LED lampa automatski radi po ceo dan. To omogućava da povrće nastavi fotosintezu.

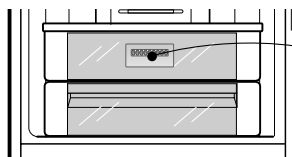
Vita Light
(LED diode se nalaze sa
zadnje strane fiok za
povrće)

- Gledanje u lasersku svetlost nekim optičkim instrumentima (napr. teleskopom, dvogledom, naočarima ili lupom) može da ošteti vaše oči.
- LED diode će raditi automatski. Nemojte da ih otvarate. Kontaktirajte kvalifikovanog serviseru ako se pojavi bilo kakav kvar u vezi LED dioda.

▲ Opaz

Korišćenje upravljača, regulatora ili postupaka sa performansama drugačijim od onih koje su ovde opisane mogu dovesti do opasnog izlaganja radijaciji.

Alarm na vratima

- Kada su vrata na frižideru ostavljena otvorena neko vreme, oglasi se zvučni alarm. Molimo vas da kontaktirate lokalni servis centar ako se alarm čuje i dalje nakon što ste zatvorili vrata.

Pravljenje leda

- Uzmite posudu za vodu, napunite je i vratite na svoje mesto.

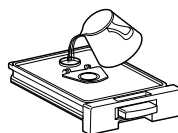
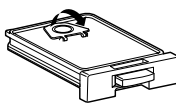
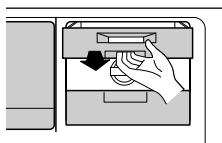

- Ako zatvorite vrata zamrivača ili gurnete dugme rezervoara za vodu, voda se sliva u pregradu za led.

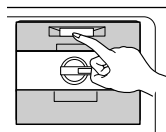

- Led će ispadati u posudu za skupljanje leda okretanjem ručice za odvajanje leda ove pregrade.

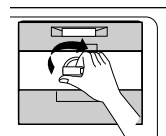

- Ne samo da možete da pravite kockice leda već možete da koristite taj prostor za dodatno smeštanje hrane za smrzavanje.

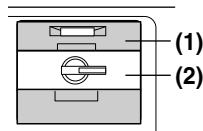

- Ovaj prostor možete da koristite za hranu kada sklonite (1) (posudu za vodu) i (2) (Obrtajući aparat za led, Twist Ice Maker) kao što je prikazano na slici.

Napomena

- Okretanje ručice za odvajanje leda pre nego što je on potpuno smrznut može dovesti do toga da se voda prosipa u posudu za skupljanje leda i da spoji led međusobno.
- Izvadite led iz posude za skupljanje leda da biste ga iskoristili, ali nemojte da sipate vodu u tu posudu, jer ako se ona zaledi, onda može da pukne.
- Kada se pravi led, predviđeno je da on pada na dno posude da bi ona mogla da se izvuče. Pazite da ne prepunite posudu ledom.

Kućni bife za led (opcija)

- Gurnite gornji deo kućnog bifea sve dok ne čujete "klik".
- Nakon otvaranja kućnog bifea za led, mogu da se koriste pregrada za pravljenje leda i posuda za skupljanje leda.

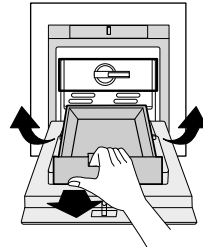
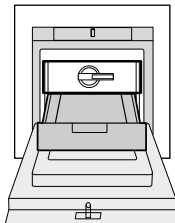
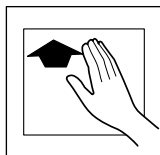

⚠ Oprez

- Nemojte nikada da stavljate teške stvari na vrata kućnog bifea za led ili da dozvoljavate deci da se vešaju na njima. (Ne samo da se vrata bifea mogu oštetiti, već se i deca mogu povrediti.)

Odmrzavanje

- Odmrzavanje se odvija automatski.
- Odmrznuta voda otiče na tacnu za isparavanje i automatski isparava.

Dispenser za vodu (opcija)

Karakteristike

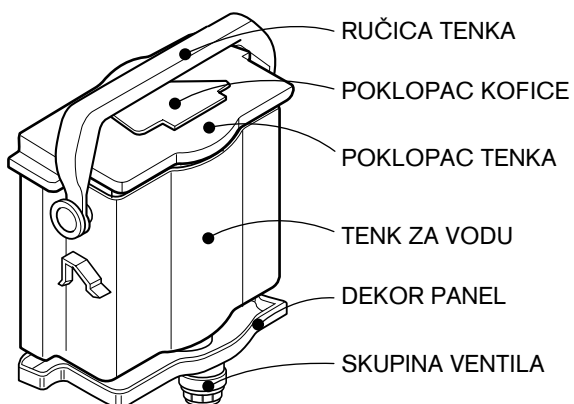
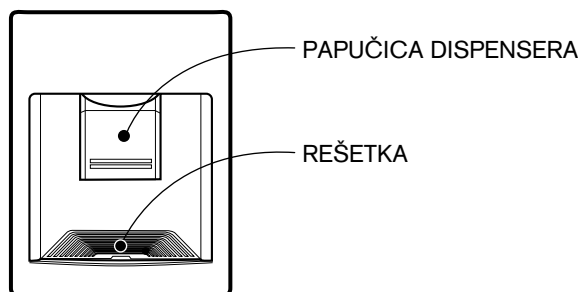

Instaliranje

- Molimo vas da sastavite SKUPINU VENTILA nakon što ste ih podesili prema RUPI NA VRATIMA.

Punjenje tenka za vodu

1. Nakon što okrenete unazad RUČICU tenka na TENKU ZA VODU instaliranom na VRATIMA, otvorite POKLOPAC TENKA (MALI) i uspite vodu koristeći bokal ili nešto slično.

* Punite vodu i gledajte na stakleni otvor na prednjem delu TENKA ZA VODU.

* Možete usuti do 4,5 litara vode.

2. Pritisnite i učvrstite POKLOPAC TENKA (MALI).

3. Nakon što ste usuli vodu za piće, učvrstite RUČICU TENKA na odgovarajuću poziciju.

Punjenje plastičnih flaša (PET boca)

1. Postavite ventil na zatvarač plastične flaše.
(Visina plastične flaše: Ispod 310mm)

2. Smestite plastičnu flašu na vratima.

3. Napravite rupu za dotok vazduha na vrhu plastične flaše.

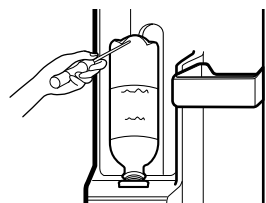

⚠ Oprez

Kada postavljate ventil, prvo proverite da li je gumeni deo dobro namešten.

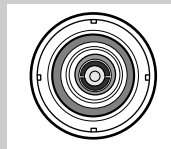

O

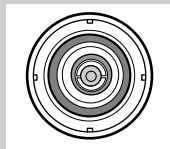

X

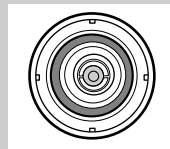

X

Pijenje

1. Pritisnite šoljom papučicu dispensera.
2. Dok pritisnete papučicu, voda se sipa iz dispensera.
3. Ako lagano uklonite šolju sa papučice, voda neće curiti dole.

⚠ Oprez

Ne koristite druga pića (mleko, sok, gazirana pića itd), već samo pijaću vodu. Ne smete koristiti posebno pića koja sadrže masnoće (mogu prouzrokovati kvar).

Polica za vino (opcija)

- Boce mogu biti ostavljene na stranu u ovom kutku za vino. Onda možete preokrenuti policu za vino i staviti je na policu. Ovo će vam pružiti dodatni prostor na policama.

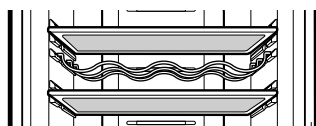

primer) u upotrebi

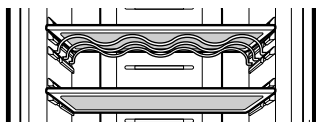

primer) nije u upotrebi

Čuvanje hrane

⚠ Oprez

- Ne stavljajte hranu koja ne podnosi niske temperature kao što su banane, lubenice itd.
- Pustite da se hrana ohladi pre nego je stavite u frižider. Stavljanje vruće hrane u frižider-zamrzivač može pokvariti drugu hranu i napraviti vam veći račun za struju.
- Kada ostavljate hranu koristite posude sa poklopcima. Ovo će sprečiti da vlaga ispari i pomaže da hrana sačuva ukus i hranjivu vrednost.
- Ne blokirajte hranom ventile za vazduh. Lagana cirkulacija hladnog vazduha održava ravnomernu temperaturu u frižideru-zamrzivaču.
- Ne otvarajte često vrata. Otvarajući vrata puštate topao vazduh u frižider-zamrzivač što dovodi do povećanja temperature.
- Ne držite suviše hrane na policama na vratima jer to može sprečiti vrata da se potpuno zatvore.
- Ne stavljajte boce u zamrzivač - mogle bi pući kada se sadržaj zamrzne.
- Ne zamrzavajte ponovo hranu koju ste jednom odmrznuli. To prouzrokuje gubitak ukusa i hranjive vrednosti.
- Ne stavljajte farmaceutske proizvode, naučne materijale ili druge stvari osetljive na temperaturu u frižider. Nemojte stavljati u frižider proizvode koji zahtevaju striktnu kontrolu temperature.

- Ako želite da brzo smrznete novu hranu, stavite je u srednju ladicu zamrzivača, a onda pritisnite EXPRESS FRZ. dugme.
- Da biste obezbedili dobru cirkulaciju vazduha u uređaju, gurnite fioke sve do kraja.
- Ako treba u zamrzivač da se stave veće količine hrane, srednja fioka zamrzivača može da se izvadi i da se hrana stavi direktno na drugu hranu iz donje fioke. Da biste izvadili fioku zamrzivača, izvucite je skroz, podignite spreda i izvadite.

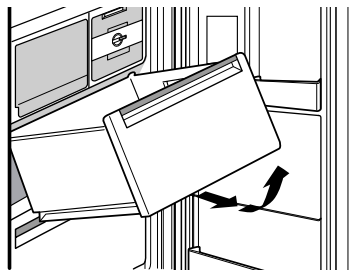

Napomena

Ako držite frižider-zamrzivač na toplom i vlažnom mestu, često otvarate vrata ili ste stavili mnogo povrća, na njemu se može pojaviti rosa što neće uticati na njegov rad. Obrišite rosu suvom krpom.

Opšte informacije

Nestanak struje

- 1-2 sata nestanka struje neće naškoditi hrani. Pokušajte da ne otvarate vrata suviše često.

Ako se selite

- Izvadite hranu iz zamrzivača-frižidera i čvrsto stegnite tejpom labave delove.
- Okrenite šarafe za nivelisanje dok se ne zaustave pre nego pomerate frižider-zamrzivač. Inače šarafi mogu ogrebat i pod ili neće moći pomeriti frižider-zamrzivač.

Cev protiv kondenzacije

- Cev protiv kondenzacije je postavljena oko prednjeg dela frižidera-zamrzivača kao i na pregradi između frižidera i zamrzivača kako bi sprečila stvaranje rose.
- Pogotovo posle instaliranja ili kada je ambijentna temperatura suviše visoka, frižider-zamrzivač može biti topao, što je normalno.

Cev protiv kondenzacije

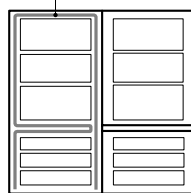

Zamena lampice

1. Isključite kabal za dovod struje iz utičnice.
2. Skinite poklopac lampice vukući ga sa zadnje strane.
3. Skinite lampicu okrećući je u smeru suprotnom kazaljci na satu i stavite novu.
4. Sastavite obrnutim redosledom. Lampica koju ste stavili mora imati iste specifikacije kao original.

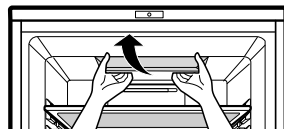

⚠ Oprez

- Morate proveriti O-PRSTEN koji je napravljen od gume i sprečava varničenje struje.
- Ne dodirujte lampicu ako je svetlo upaljeno duže vremena jer može biti vrlo vruća.

Napomena

- Lampica je snage MAX 30W.
- Lampica će ostati upaljena 7 minuta ako su vrata ostala otvorena, a onda će se ugasisi iz sigurnosnih razloga. (Ako ponovo otvorite vrata, lampica će se upaliti.)

Da preokrenete vrata

- Vaš frižider-zamrzivač je dizajniran tako da se vrata mogu preokrenuti pa se mogu otvarati bilo na levo ili na desno u zavisnosti od dizajna vaše kuhinje.

⚠ Oprez

Ipak, kada želite da preokrenete vrata, morate pozvati agenta servisera. Promena strane otvaranja vrata nije uključena u garanciju.

Čišćenje

- Pre čišćenja** Pazite da isključite kabal za dovod struje iz utičnice.
- Spoljašnjost** Očistite spoljašnjost frižidera-zamrzivača mekanom krpom natopljenom toplom vodom ili tečnim deterdžentom. Ako čistite deterdžentom, pazite da ga obrišete čistom, mokrom krpom.
- Unutrašnjost** Kao prethodno.
- Nakon čišćenja** Proverite da kabal za dovod struje nije oštećen, da se utikač nije pregrijao i da je utikač čvrsto utaknut u utičnicu.
- ▲ Upozorenje** Pazite da aparat obrišete krpom nakon što ste ga oprali vodom.
Ne koristite abrazivna sredstva, petrolej, benzin, razređivač, hidrovodoničnu kiselinu, grube četke itd. jer oni mogu oštetiti delove frižidera-zamrzivača.

REŠETKA i TACNA ZA KAPLJICE

1. Izvadite prstom deo sa OTVOROM iz REŠETKE.
2. Čistom krpom obrišite vlagu oko VRATA i sa TACNE ZA KAPLJICE.

Spoljašnjost dispensera

Obrišite vlagu sa spoljašnjosti dispensera i sa papučiце dispensera koristeći čistu krpu.

Tenk za vodu

1. Podignite TENK ZA VODU pritiskajući POLUGU za fiksiranje na dnu TENKA ZA VODU a onda ga izvadite.
2. Kada skinete POKLOPAC TENKA (VELIKI), očistite i dobro isperite unutrašnje/spoljašnje delove TENKA ZA VODU koristeći neutralno sredstvo za čišćenje.

Poklopac tenka (veliki i mali)

Očistite i dobro isperite poklopac tenka (veliki i mali) koristeći neutralno sredstvo za čišćenje.

Pogodno je da koristite malu četku kada perete izljebljeni deo POKLOPCA TENKA.

Skupina ventila

Očistite i dobro isperite SKUPINU VENTILA koristeći malu četku. Isperite ih dobro dok pokrećete donji deo skupine. Uvek pričvrstite zaptivnu gumu koju ste odvojili radi čišćenja na njenu poziciju (da ne bi došlo do curenja vode).

Pre nego pozovete servis, proverite ovu listu. Može vam uštedeti i vreme i novac. Ova lista sadrži obične pojave koje nisu rezultat greške u izradi ili greške u materijalu u ovom aparatu.

Problem

Mogući uzroci

Frizider-zamrzivač ne radi

- **Kabal za struju je možda isključen iz utičnice.**
Uključite ga u utičnicu.
- **Kućni osigurač je pregoreo ili iskočio.**
Proverite i/ili zamenite osigurač ili vratite na mesto prekidač strujnog kola.
- **Nema struje.**
Proverite kućna svetla.

Temperatura u frižideru ili zamrzivaču je visoka

- **Kontrola temperature nije podešena na pravu poziciju.**
Pogledajte deo o kontroli temperature.
- **Aparat je smešten u blizini izvora toplote.**
- **Toplo vreme - često otvarate vrata.**
- **Vrata su ostavljena otvorena duže vremena.**
- **Paketi sa hranom na vratima drže vrata otvorena ili blokiraju ventile za vazduh u zamrzivaču.**

Vibracije ili kloparanje ili nenormalna buka

- **Pod na koji instalirate frižider-zamrzivač je možda neravan ili je frižider-zamrzivač nestabilan.**
Uravnite ga okrećući šarafe za nivelisanje.
- **Nepotrebni predmeti su stavljeni iza frižidera.**

Mraz ili kristali leda na smrznutoj hrani

- **Vrata su možda ostala odškrinuta ili paketi hrane drže vrata otvorena.**
- **Suviše često ili dugo otvaranje vrata.**
- **Mraz unutar paketa je normalan.**

Rosa na površini kućišta aparata

- **Ovo će se verovatno dogoditi na vlažnom mestu.**
Obrišite suvom krpom.

Problem

Vlaga se skuplja unutra

Frizider ima neprijatan miris

Vrata se ne zatvaraju kako treba

Unutrašnje svetlo ne radi

Mogući uzroci

- **Suviše često ili suviše dugo otvaranje vrata.**
- Pri vlažnom vremenu, vazduh unosi vlagu u frižider kada se vrata otvore.
- Hrana sa jakim mirisima treba da bude čvrsto umotana ili pokrivena.
- Proverite da se neka hrana nije pokvarila.
- Potrebno je očistiti unutrašnjost frižidera. Pogledajte deo ČIŠĆENJE.
- **Pakovanja hrane drže vrata otvorena.** Uklonite pakovanja koja sprečavaju vrata da se zatvore.
- **Frizider-zamrzivač nije nivelisan.** Podesite šarafe za nivelisanje.
- **Pod na koji ste stavili frižider-zamrzivač je možda neravan ili je frižider-zamrzivač možda nestabilan.** Lagano dignite prednju stranu uz pomoć šarafa za nivelisanje.
- **Nema struje u utičnici.**
- **Treba zameniti sijalicu.** Pogledajte deo od Zameni Lampice.

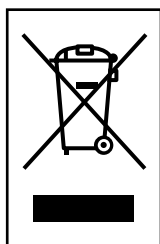

UKLANJANJE STARIH APARATA

1. Ako se na proizvodu nalazi simbol prekržižene kante za smeće, to znači da je proizvod u skladu sa evropskom smernicom 2002/96/EC.
2. Električni i elektronski proizvodi ne smeju se odlagati zajedno s komunalnim otpadom, već na posebna mesta koja je odredila vlada ili lokalne vlasti.
3. Ispravno odlaganje starog aparata sprečiće potencijalne negativne posledice za okolinu i zdravlje ljudi.
4. Detaljnije informacije o odlaganju starog aparata potražite u gradskom uredu, komunalnoj službi ili u prodavnici u kojoj ste kupili proizvod.

Refrigerator	Hűtőgép	
Producer	Gyártó	LG Electronics 
Brand	Márka	LG
Category	Kategória	Háztartási hűtő/fagyszó *(***)-os térrel
Model name	Modell név	GR-F479BSRW
Energy class (A++ - G)	Energiaosztály (A++/leghatékonyabb / -G/legkevésbé hatékony)	A+
"Environment friendly" trademark	Környezetbarát védjegy	-
Energy consumption (kWh/year)	Villamosenergia-fogyasztás (kWh/év 24 órás szabványos vizsgálati eredmények alapján)	311
Refrigerator net capacity (lit.)	Hűtőtér nettó térfogata (liter)	244
Freezer net capacity (lit.)	Fagaszótér nettó térfogata (liter)	88
Stars	Csillagszám	****
No Frost	No Frost: (full NF=hűtő- és fagaszótér is)	full NF
Black out time (hour)	Áramkimaradási biztonság (óra)	11.33
Freezing capacity (kg/24h)	Fagaszóteljesítmény (kg/24h)	12
Climate class	Klímaosztály	SN-T
Noise level	Zajszint (dBA)	41 dBA
Freestanding/Built-in	Beépíthetőség	Szabadonálló

Refrigerator	Hűtőgép	
Producer	Gyártó	LG Electronics 
Brand	Márka	LG
Category	Kategória	Háztartási hűtő/fagyszó *(***)-os térrel
Model name	Modell név	GR-F479BKRW
Energy class (A++ - G)	Energiaosztály (A++/leghatékonyabb / -G/legkevésbé hatékony)	A+
"Environment friendly" trademark	Környezetbarát védjegy	-
Energy consumption (kWh/year)	Villamosenergia-fogyasztás (kWh/év 24 órás szabványos vizsgálati eredmények alapján)	311
Refrigerator net capacity (lit.)	Hűtőtér nettó térfogata (liter)	244
Freezer net capacity (lit.)	Fagaszó térfogata (liter)	88
Stars	Csillagszám	****
No Frost	No Frost: (full NF=hűtő- és fagaszótér is)	full NF
Black out time (hour)	Áramkimaradási biztonság (óra)	11.33
Freezing capacity (kg/24h)	Fagaszóteljesítmény (kg/24h)	12
Climate class	Klímaosztály	SN-T
Noise level	Zajszint (dBA)	41 dBA
Freestanding/Built-in	Beépíthetőség	Szabadonálló



LG Electronics Inc.

LG Twin Tower, 20, Yoido-Dong, Youngdungpo-Gu, Seoul, 150-721, Korea.
<http://www.lge.co.kr>