



MDD64K (MDD64K, MDS64V)

MDD104K (MDD104K, MDS104V)

MDT354K (MDT354K, MDS354V/W)

RDD264K (RDD264K, RDS264V)

УКРАЇНСЬКА



Интернет адрес : <http://www.lge.com>

Информационная служба LG :

- Russia : 7-(495)771-76-76

- Ukraine : (380-44)490-7777, 8-800-303-0000

- Kazakhstan : 7-(727)272-22-22, 8-8000-805-805

Срок службы прибора — 7 лет со дня передачи товара потребителю.

P/NO : MFL41698470

Заходи безпеки



УВАГА

НЕБЕЗПЕКА УРАЖЕННЯ
ЕЛЕКТРИЧНИМ СТРУМОМ
НЕ ВІДКРИВАТИ

УВАГА: ЩОБ ЗНИЗИТИ РИЗИК УРАЖЕННЯ ЕЛЕКТРИЧНИМ СТРУМОМ, НЕ ВІДКРИВАЙТЕ КОЖУХ (АБО ЗАДНЮ ПАНЕЛЬ). УСЕРЕДИНІ ПРИЛАДУ НЕМАЄ ДЕТАЛЕЙ, ЩО ПІДЛЯГАЮТЬ ОБСЛУГОВУВАННЮ КОРИСТУВАЧЕМ. ДЛЯ ПРОВЕДЕННЯ ОБСЛУГОВУВАННЯ ПРИЛАДУ ЗВЕРТАЙТЕСЯ ДО КВАЛІФІКОВАНИХ СПЕЦІАЛІСТІВ.



Символ із зображенням блискавки зі стрілкою в рівносторонньому трикутнику призначений для того, щоб попередити користувача про наявність у корпусі приладу неізольованих деталей, що перебувають під високою напругою, величина якої достатня, щоб становити ризик ураження електричним струмом.



Знак оклику в рівносторонньому трикутнику призначений для того, щоб попередити користувача про наявність важливих вказівок по експлуатації й обслуговуванню в документації з комплексу пристрою.

ЗАСТЕРЕЖЕННЯ: ДЛЯ ЗАПОБІГАННЯ ПОЖЕЖІ АБО УРАЖЕННЮ ЕЛЕКТРИЧНИМ СТРУМОМ НЕ ДОПУСКАЙТЕ ПОТРАПЛЯННЯ НА ПРИСТРІЙ ДОЩУ АБО ВОЛОГИ.

ЗАСТЕРЕЖЕННЯ: Не встановлюйте пристрій у замкнутому просторі, наприклад на полиці між книжок та т.п.

УВАГА: Не затуляйте вентиляційні отвори. Встановлюйте пристрій згідно вказівок виробника.

Отвори і прорізи в корпусі призначені для вентиляції, необхідної для надійної роботи пристрою та для захисту від перегріву.

Не ставте пристрій на ліжку, диван, ковдру та подібну поверхню, де вентиляційні отвори можуть бути заблоковані. Пристрій можна встановлювати на книжкову полицю або на стелаж тільки за умови забезпечення належної вентиляції і дотримання інструкцій виробника.

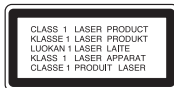

УВАГА: В даному виробі використовується лазерна система.

Для забезпечення правильного використання пристрою, уважно ознайомтеся з інструкцією з експлуатації та збережіть її для звернень у майбутньому.

Якщо пристрою знадобиться технічне обслуговування, зверніться до офіційного сервісного центру. Виконання налаштувань, регулювання, або процедур, відмінних від тих, що вказані в цій інструкції, може привести до небезпечного опромінення.

Щоб запобігти прямому лазерному опроміненню, не відкривайте корпус. При відкритті корпусу присутнє видиме лазерне випромінювання. НЕ ДИВІТЬСЯ НА ЛАЗЕРНИЙ ПРОМІНЬ.

УВАГА: На пристрій не повинні потрапляти краплини або бризки рідини. На нього не можна ставити предмети, заповнені рідиною, наприклад, вази.

УВАГА стосовно шнура живлення

Більшість пристроїв рекомендовано підключати до окремої лінії електромережі: Тобто, одна лінія живить тільки один пристрій і не має додаткових розеток або відгалужень. Див. сторінку з технічними характеристиками в цій інструкції. Не перевантажуйте штепсельні розетки.

Перевантажені, незакріплені або ушкоджені штепсельні розетки, подовжувачі, зношені шнури живлення та ушкоджена або тріснута ізоляція є джерелом небезпеки. Будь-яка з цих обставин може стати причиною ураження електричним струмом або пожежі. Час від часу перевіряйте шнур живлення вашого пристрою, та, якщо його вигляд указує на пошкодження або зношення, від'єднайте його, припиніть використання виробу та замініть шнур живлення на еквівалентний, звернувшись до офіційного сервісного центру.

Бережіть шнур живлення від фізичного і механічного ушкодження, не допускайте сплутування, згинання, затискання, защемлення шнура дверима, не наступайте на шнур. Ретельно перевіряйте стан штепселів, розеток, та місця з'єднання шнура з пристроєм.

Щоб від'єднати шнур від розетки, потягніть за штепсель. При встановленні виробу забезпечте легкий доступ до розетки.



Утилізація старого пристрою

1. Якщо на виробі є символ перекресленого контейнера для сміття на колесах, це означає, що на даний виріб поширюються положення Європейської директиви 2002/96/EC.
2. Всі електричні й електронні вироби підлягають утилізації окремо від побутових відходів через спеціалізовані пункти прийому, призначені для цих цілей урядом або місцевою владою.
3. Правильна утилізація старого пристрою допоможе запобігти потенційним негативним наслідкам для навколишнього середовища й здоров'я людини.
4. За більш докладною інформацією відносно утилізації старого пристрою, будь ласка, звертайтеся до міської влади, у службу по утилізації, або у магазин, де ви придбали даний виріб.

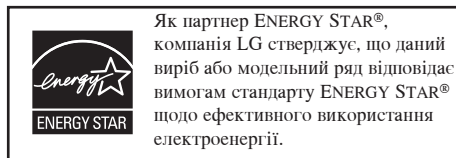

Як партнер ENERGY STAR®, компанія LG стверджує, що даний виріб або модельний ряд відповідає вимогам стандарту ENERGY STAR® щодо ефективного використання електроенергії.

ENERGY STAR® є зареєстрованою торговою маркою в США.



Зміст



Заходи безпеки	2
Зміст	3



Установка	4
Підключення пристрою	5
Передня панель	6
Пульт дистанційного керування	7
Первинна настройка регіонального коду	8
Виконання загальних настройок	8-10
Настройка режиму звучання	10-11
Стандартні настройки режиму звучання	11
Налаштування годинника	11



Екранне меню	12
Відтворення дисків	12-14
Перегляд фотографій	14
Прослуховування радіо	15
Прослуховування касет	15
Прослуховування музики з зовнішнього пристрою	16
Відтворення з USB-пристрою	16



Запис на USB	17
Запис на магнітофонну касету	18
Синхронізований запис з компакт-диска на магнітофонну касету	18



Основні функції КАРАОКЕ	19
Програмування мелодій	19
МЕНЮ Караоке	20



Коди мов	21
Регіональні коди	21
Пошук і усунення несправностей	22
Типи відтворюваних дисків	23
Технічні характеристики	24

Установка

Підключення динаміків до системи

Підключіть чорні кінці кожного кабелю до клем з позначкою - (мінус), а інші кінці - до клем з позначкою + (плюс).

Для підключення кабелю до динаміка натисніть пальцем на пластмасову деталь з його тильної сторони, щоб відкрити з'єднувач. Вставте кабель і відпустіть фіксатор.

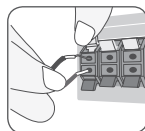

MDT354 (2.1 канал)

КОЛІР	ДИНАМІК	ПОЗИЦІЯ
Червоний	Тильний	Перед вами, праворуч від екрана.
Білий	Тильний	Перед вами, ліворуч від екрана.
Оранжевий	Сабвуфер	Може бути розташований будь-де перед слухачем.

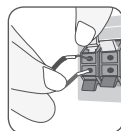

MDD64/MDD104/RDD264 (2 канал)

КОЛІР	ДИНАМІК	ПОЗИЦІЯ
Червоний	Тильний	Перед вами, праворуч від екрана.
Білий	Тильний	Перед вами, ліворуч від екрана.

Будьте обережні

- Не дозволяйте дітям просувати руки або сторонні предмети в отвір *фазоінвертора акустичної системи.
- * Фазоінвертор акустичної системи: Камера в корпусі акустичної системи для підвищення якості звучання низьких частот.

Користування пультом дистанційного керування

Направте пульт дистанційного керування на вікно дисплея і натискайте кнопки.

Установка елемента живлення в пульт дистанційного керування

- 1 Зніміть кришку батареї з задньої сторони пульта дистанційного керування
- 2 Установіть батарейку R03 (розміру AAA), правильно зорієнтувавши ⊕ і ⊖.

Підключення пристрою

Підключення до відеовиходу VIDEO OUT

За допомогою відеокабелю підключіть роз'єм VIDEO пристрою до відповідного роз'єму телевізора.

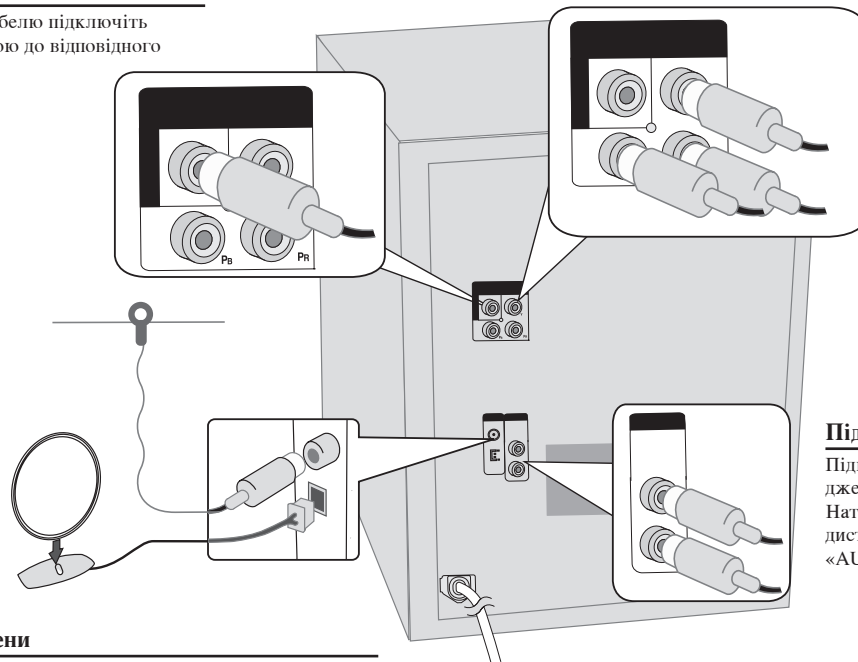

Підключення антени

Установіть рамкову АМ-антену на підставку.
Підключіть до пристрою рамкову АМ-антену.

Підключіть FM-антену

Найкраща якість прийому забезпечується, якщо два вільні кінці антени розпрямлені і перебувають у горизонтальному положенні.

Підключення до роз'євів КОМПОНЕНТНОГО ВІДЕОВИХОДУ COMPONENT VIDEO OUT (PROGRESSIVE SCAN)

Підключіть один кінець компонентного кабелю (Y PB PR) до роз'євів COMPONENT VIDEO OUT (PROGRESSIVE SCAN) пристрою, а інший - до роз'євів COMPONENT INPUT телевізора.

Підключення до роз'єму AUX IN (L/R)

Підключіть відеоманітофон або зовнішнє джерело сигналу до вхідних роз'євів пристрою. Натисайте кнопку **FUNCTION** на пульті дистанційного керування до появи індикатора «AUX» на дисплеї.

Передня панель

- 1 Лоток для диска
- 2 O/I Вмикання/ вимикання живлення
- 3 Дисплей
- 4 CLOCK
- 5 TIMER
- 6 USER EQ
- 7 Вибір функції **KARAOKE/ DVD/CD** (Караоке/DVD/CD-диск).
Вибір функції **TUNER** (Радіо).
Вибір функції **TAPE** (Касета).
Вибір функції **AUX**.
- 8 **SET** Підтвердження установки.
(TIMER/ CLOCK)
CD II Пауза
RDS (Опція) : Система радіоданих.
USB Вибір функції USB
DEMO Демонстрація функцій на дисплеї при вимкненому живленні.
Для виходу з режиму демонстрації натисніть O/I або повторно натисніть цю кнопку.
PRESET (-)
◀◀◀ TUNING(-)
- 9 Гніздо для підключення навушників
- 10 USB-порт
- 11 Кришка касетопріймача 1, 2

Енергозберігаючий режим

Ви можете перевести пристрій у режим економії електроенергії.

Для цього на працюючому пристрої натисніть кнопку O/I і утримуйте приблизно 3 секунди.

- У цьому режимі на дисплеї вимкненого пристрою нічого не відображається.
Для виходу з режиму енергозбереження натисніть кнопку O/I .

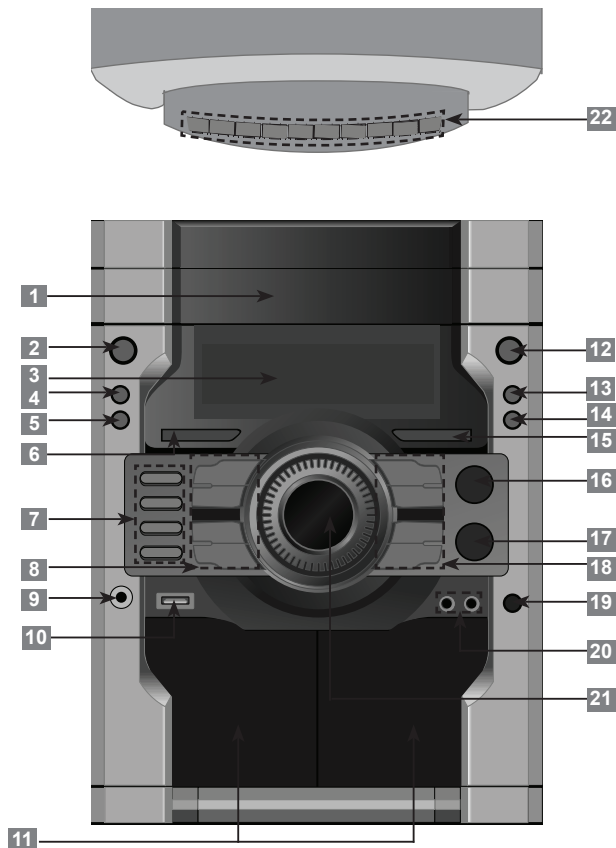

- 12 O/I OPEN/CLOSE: Відкриття і закриття лотка для диска.
- 13 **DISC SKIP**
Вибір диска для відтворення.
- 14 **EQ**
Вибір запрограмованої настройки звучання.
- 15 **XDSS**
Extreme Dynamic Sound System
Підвищення динаміки високих і низьких частот, а також посилення ефекту оточуючого звуку.
- MP3 OPT**
Оптимізація звучання низьких частот скомпресованих MP3-файлів.
- 16 **REC/PAUSE(USB/TAPE)**
- 17 **LG EQ**
Вибір запрограмованої настройки звучання.
- 18 **DUBB.** Запис з касети на касету.
CD SYNC. Синхронізований запис з диска на касету.
▶ PRESET (+)
▶▶▶▶ TUNING(+)
■ STOP
- 19 **MIC VOL.**
Регулювання гучності мікрофона.
- 20 **MIC 1, 2**
- 21 Регулювання гучності
- 22 **Цифрові кнопки 0-9:** Вибір пронумерованих пунктів меню.

Пульт дистанційного керування

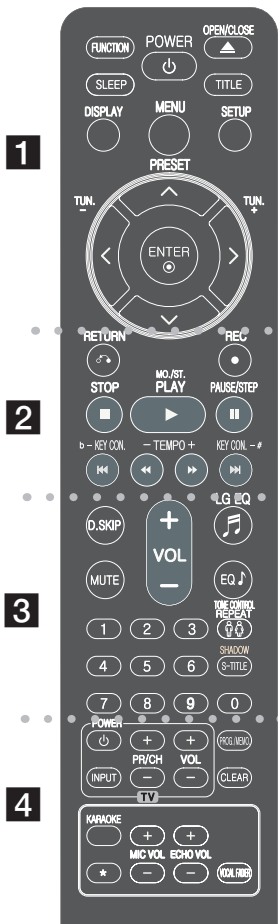

1

POWER: Вмикання і вимикання системи.
FUNCTION: Вибір функції.
SLEEP: Установа проміжку часу для автоматичного вимкнення системи. (Світлорегулятор: Зменшення яскравості світлодіодів передньої панелі відвіч під час роботи пристрою)
OPEN/CLOSE: Відкриття і закриття лотка для диска.
TITLE: Якщо розділ DVD-диска містить меню, на екран буде виведене меню розділу. В протилежному випадку буде виведене меню диска.
DISPLAY: Відкриття екранного меню.
MENU: Відкриття меню DVD-диска.
SETUP: Відкриття і закриття меню настройки.
< > ^ v (вліво/вправо/вгору/вниз): Вибір елементів меню.
ENTER: Підтвердження вибору елементу меню.
PRESET (^ v): Вибір радіопрограми.
TUN. -/+ (< >): Настройка на радіостанцію.

2

RETURN (↶): Повернення на крок назад у меню.
REC (●): Запис на USB/ TAPE.
STOP (■): Зупинка відтворення або запису.
PLAY (▶): Початок відтворення.
MO./ST.: МОНО/СТЕРЕО режим FM-прийому. МОНО або СТЕРЕО вмикається шляхом натискання цієї кнопки.
PAUSE/STEP(⏸): Тимчасова зупинка відтворення.
KEY CON.(b/#): У режимі KARAOKE Ви можете змінювати тональність мелодії відповідно до діапазону свого голосу.
TEMPO (-/+): Прискорення або сповільнення відтворення музики в режимі KARAOKE.
SCAN(◀◀/▶▶): Пошук у прямому і зворотному напрямках.
SKIP(◀◀/▶▶): Перехід до попереднього або наступного епізоду/треку/розділу.

3

D. SKIP(DISC SKIP): Вибір диска для відтворення.
MUTE: Тимчасове приглушення звуку.
VOL (Volume) +/-: Регулювання гучності звуку на динаміках.
EQ/ LG EQ (Еквалайзер): Ви можете вибрати один із стандартних звукових ефектів.
Цифрові кнопки 0-9: Вибір пронумерованих пунктів меню.
TONE CONTROL (♫): Вибір жіночої або чоловічої тональності в режимі KARAOKE.
REPEAT: Вибір режиму відтворення (довільний порядок, повтор).
SHADOW: Текст буде виділений спеціальним фоновим зображенням.
S-TITLE: Вибір мови субтитрів при відтворенні відео.

4

Кнопки TV (Керування телевізором): Кнопки для керування телевізором (тільки телевізори LG).

Керування телевізором

За допомогою пульта дистанційного керування можна керувати функціями настройки гучності, вибору джерела сигналу й живлення вашого телевізора LG. Натисніть кнопку POWER (TV) і послідовно натискайте кнопки PR/CH (+/-), поки телевізор не вимкнеться або ввімкнеться.

PROG./MEMO.: Відкриття і закриття меню Program.
CLEAR: Видалення номеру доріжки зі списку програми.
KARAOKE: Вибір функції Караоке в режимі DVD.
MIC VOL.(+/-): Регулювання гучності мікрофона.
ECHO VOL.(+/-): Регулювання гучності луни.
VOCAL FADER: Ви можете користуватися функцією караоке, приглушивши звук голосу вокаліста під час прослуховування музики з будь-якого джерела.
***** : Ця кнопка не має призначеної функції.

Первинна настройка регіонального коду

При першому ввімкненні пристрою потрібно вибрати регіональний код, як показано нижче.

	НА ПУЛЬТІ ДИСТАНЦІЙНОГО КЕРУВАННЯ
1 Відкрийте меню настройки	SETUP
2 Виберіть меню LOCK на першому рівні	Λ ∨
3 Перейдіть на другий рівень На другому рівні буде показаний вибраний регіональний код.	>
4 Перейдіть на третій рівень	>
5 Введіть новий пароль	Цифрові кнопки (0-9) і ENTER
6 Для перевірки введіть новий пароль ще раз	Цифрові кнопки (0-9) і ENTER
7 Виберіть код географічного регіону Після цього будуть активовані установки Rating (Рейтинг) і Password (Пароль).(стор. 21)	Λ ∨ < > і ENTER
8 Для підтвердження натисніть Якщо ви не можете задати рейтинг і пароль, переконайтеся, що процедуру встановлення регіонального коду було коректно завершено до виходу з меню настройки.	ENTER

Виконання загальних настройок

	НА ПУЛЬТІ ДИСТАНЦІЙНОГО КЕРУВАННЯ
1 Вхід у меню настройки	SETUP
2 Вибір потрібної опції на першому рівні	Λ ∨
3 Перехід на другий рівень	>
4 Вибір потрібної опції на другому рівні	Λ ∨
5 Перехід на третій рівень	>
6 Зміна установки	Λ ∨ і ENTER

Виконання загальних настройок - додаткові можливості

Настройка мовних параметрів

OSD (Мова меню) – Вибір мови для меню Setup (Настройка) і екранного меню.

Disc Audio (Звукова доріжка) / Disc Subtitle (Субтитри) / Disc Menu (Меню)

– Вибір мови звукової доріжки/субтитрів/меню диска.

[Original (Стандартна)]: Установлює оригінальну мову, на якій записаний диск.

[Others (Інша)]: Щоб вибрати іншу мову, за допомогою цифрових кнопок введіть чотиризначний код мови згідно списку кодів мов і натисніть ENTER. Див. код мови на стор. 21

[Off (Вимкн.)] (для субтитрів диску): Відключення субтитрів.

Налаштування зображення

TV Aspect (Формат ТВ-екрана) – Виберіть формат екрана, що відповідає вашому телевізору.

[4:3]: Виберіть це співвідношення сторін екрана, якщо підключений стандартний телевізор 4 : 3.

[16:9]: Виберіть це співвідношення сторін екрана, якщо підключений широкоформатний телевізор 16 : 9.

Display Mode (Режим відображення) – При виборі формату ТВ-екрана 4 : 3 вам буде необхідно визначити спосіб, у який на екрані вашого телевізора будуть відображатися широкоформатні ТВ-програми і фільми.

[Letterbox] : Широкоформатне зображення відображається з чорними смугами у верхній і нижній частині екрану.

[Panscan] : Широкоформатне зображення заповнює весь екран формату 4 : 3, а частини, що не входять на екран, обрізаються.

Progressive Scan (Порядкова розгортка)

Відео з порядковою розгорткою забезпечує високу якість і низьке мерехтіння зображення. Підключивши до компонентного відеовиходу системи телевізор або монітор з підтримкою порядкової розгортки, установіть для опції [Progressive Scan (Порядкова розгортка)] значення [On (Увімкн.)]. Натисніть **ENTER** для підтвердження.

- Якщо кнопка **ENTER** не буде натиснута протягом 10 секунд, для цієї опції буде встановлене значення [OFF (Вимкн.)].

Налаштування аудіо

DRC (Контроль динамічного діапазону) – Ця опція дає змогу зберегти якість звучання на низькій гучності (тільки режим Dolby Digital). Для увімкнення функції виберіть [On (Увімкн.)].

Vocal (Вокал) – При установці [On](Увімкн.), канали караоке будуть змікшовані для утворення стереосигналу. Дана функція використовується тільки з багатоканальними DVD-караоке дисками.

Налаштування 2.1-канальної акустичної системи (MDT354)

НА ПУЛЬТІ ДИСТАНЦІЙНОГО КЕРУВАННЯ	
1 Відкрийте меню налаштування	SETUP
2 Виберіть значок Audio	^ v
3 Натисніть стрілку «вправо», щоб увійти в меню налаштування звуку, потім виберіть «5.1 Speaker Setup»	> ENTER
4 Виберіть акустичну систему, параметри якої потрібно налаштувати	< >
	
5 Виберіть опцію і виконайте її налаштування	^ v < >
6 Задайте рівень вихідної потужності (гучність) акустичної системи від -5 дБ до +5 дБ.	< >
7 Перевірте сигнал від кожної АС. Відрегулюйте гучність за власним смаком, керуючись тестовим сигналом.	< >
8 Збережіть установки та вийдіть із меню налаштування.	↩ RETURN

Настройка функции замка від дітей

Для доступу до опції замка від дітей потрібно ввести 4-значний секретний код. Якщо ви ще не ввели секретний код, система видасть запит на введення секретного коду. Введіть 4-значний код. Введіть код повторно для підтвердження. Якщо помилково введена неправильна цифра, натисніть **CLEAR** для її видалення і введіть правильну цифру.

Якщо ви забули секретний код, його можна видалити. Натисніть **SETUP** і введіть 6-значне число «210499», після чого натисніть кнопку **ENTER**. Секретний код буде видалено.

Rating (Рейтинг) – Опція вибору рейтингу. Чим нижче значення рейтингу, тим більше обмежень. Для зняття блокування виберіть [UNLOCK (Розблокувати)].

Password (Пароль) – Опція встановлення або зміни секретного коду для функції замка від дітей.

[New (Новий)]: За допомогою цифрових кнопок введіть 4-значний секретний код і натисніть **ENTER**. Для підтвердження введіть секретний код ще раз.
[Change (Змінити)]: Введіть старий секретний код, після чого двічі введіть новий.

Area code (Регіональний код) – Введіть регіональний код місцевості, стандарти якої використовуються для визначення рейтингу DVD-диска. Список кодів мов див. на стор. 21.

Інші настройки

DivX (R) Registration (Ресстрація DivX (R)) – Ми надаємо вам код ресстрації в системі DivX® VOD (відео на замовлення), за допомогою якого ви зможете брати напрокат або купувати відеофайли, використовуючи сервіс DivX® VOD. Більш докладну інформацію можна знайти на сайті www.divx.com/vod. Виділіть піктограму [Select] і натисніть **ENTER**, після чого ви побачите ресстраційний код пристрою.

Semi Karaoke (Напівкараоке) – По закінченні епізоду/розділу/треку на екран виводиться бал під звук фанфар.

SSR (Бал у реальному часі) – Дана функція доступна тільки в режимі караоке, і призначена для відображення в режимі реального часу балу, який виставляється за дотримання інтервалу і ритму.

[On (Увімкн.)]: Відображається 41-рівнева шкала балів, яка показує поточний бал за дотримання інтервалу і ритму.

[Off (Вимкн.)]: Шкала балів не відображається на екрані.

- Дана функція недоступна в режимі «Напівкараоке».

Настройка режима звучання

USER EQ

1 Натисніть **USER EQ**.

2 При виведенні на дисплей «PRO EQ».

3 Натисніть **SET**.

4 Виберіть потрібний звуковий ефект серед низьких (BASS - 100 Гц), середніх (MIDDLE - 1 кГц) або високих (TREBLE - 10 кГц) частот, натискаючи **PRESET(-) / PRESET(+)**.

5 Відрегулюйте рівень звука, натискаючи **◀◀◀/▶▶▶▶▶**.

6 Для завершення установок натисніть **SET**

- Ця функція недоступна, якщо мікрофон підключений.

ВОКАЛЬНИЙ МІКШЕР

Ви можете користуватися функціями караоке, приглушивши звук голосу вокаліста під час прослуховування музики з будь-якого джерела. (MP3/ WMA/ CD/ Dolby Digital та ін.). Натисніть **VOCAL FADER**, на дисплеї з'явиться надпис «FADE ON».

Для відміни повторно натисніть **VOCAL FADER**.

- Дана функція доступна тільки при підключеному мікрофоні.

- Якість роботи функції **VOCAL FADER** залежить від якості запису музичного файлу.

- Ця функція недоступна в режимі **MONO**.

Стандартні настройки режиму звучання

Система містить декілька попередніх настройок оточуючого звуку. Ви можете вибрати бажаний режим звучання за допомогою кнопок **EQ/LG**. Для функції еквалайзера передбачені різні індикатори, що відповідають різним джерелам звукового сигналу та ефектам.

НА ДИСПЛЕЇ	Пояснення
NATURAL	Створює природний приємний звук.
Спеціалізований еквалайзер для національної музики	Настройки звуку, оптимізовані для стилів. DANGDUT (дангдут)/ ARABIC (арабська)/ PERSIAN (перська)/ INDIA (індійська)/ REGUETON (реггетон)/ SALSA (сальса)/ SAMBA (самба) / MERENGUE (меренга)
AUTO EQ	Автоматично вибирає настройку еквалайзера, що найбільш відповідає музичному жанру, вказаному в ID3-тегу MP3-файлу.
POP CLASSIC ROCK JAZZ	Ця установка відтворює атмосферу справжнього концерту рок-, поп-, джазової або класичної музики.
MP3 OPT	Оптимізація звучання MP3-файлів з компресією. Забезпечує поліпшення звучання низьких частот.
XDSS ON	Покращення звучання високих і низьких частот, підсилення ефекту оточуючого звуку.
VIRTUAL	Створення ефекту віртуального оточуючого звуку.
NORMAL(OFF)	Відтворення звуку без обробки еквалайзером.

Налаштування годинника

	НА ПРИСТРОЇ
1 Увімкніть живлення	
2 Утримуйте щонайменше 2 секунди	CLOCK
3 Виберіть варіант AM 12:00 (для відображення у форматі am і pm) або 0:00 (24-годинний формат)	
4 Підтвердьте вибір	SET
5 Установіть години	
6 Натисніть	SET
7 Установіть хвилини	
8 Натисніть	SET

Використання функції будильника

- 1 Натисніть і утримуйте кнопку **TIMER**. Будуть по черзі мигати назви функцій. (наприклад, TUNER, USB, ...)
- 2 Натисніть кнопку **SET**, коли мигає функція, яку ви хочете використати в якості будильника. При виборі TUNER, на екрані по черзі мигатимуть варіанти «PLAY» (Відтворення) і «REC» (Запис).
- 3 Виберіть потрібну функцію, натиснувши **SET**.
- 4 З'явиться надпис «ON TIME». Введіть час, коли пристрій повинен увімкнутися. За допомогою кнопок установіть години і хвилини, потім натисніть SET для підтвердження. За допомогою кнопок установіть години і хвилини, потім натисніть SET для підтвердження.
- 5 Потім з'явиться надпис «OFF TIME». Укажіть час, коли відтворення потрібно припинити.
- 6 За допомогою кнопок установіть години і хвилини, потім натисніть SET для підтвердження.
- 7 Буде показана гучність (VOL), з якою пристрій вас розбудить. За допомогою кнопок відрегулюйте гучність і натисніть SET для підтвердження. Значок годинника «» покаже, що будильник налаштовано.
- 8 Коли система вимкнена, ви можете за допомогою кнопки **TIMER** перевіряти час, на який налаштований будильник, а також вимикати і вмикати будильник.

Засинайте під музику з вашого ресивера





Натисніть кнопку **SLEEP** один або більше разів для вибору проміжку часу від 10 до 180 хвилин, через який система автоматично вимкнеться. Щоб перевірити час, що лишився до вимкнення, натисніть **SLEEP**.

Екранне меню

	НА ПУЛЬТІ ДИСТАНЦІЙНОГО КЕРУВАННЯ
1 Натисніть	DISPLAY
2 Виберіть потрібну опцію	∧ ∨
3 Виконайте настройку опції екранного меню	< >
4 Вихід з екранного меню	DISPLAY

Екранне меню - додаткові можливості

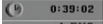
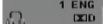
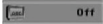
Вибір пункту здійснюється за допомогою кнопок ∧ ∨, зміна або вибір установок – за допомогою кнопок < >.

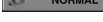
 1/1	Номер поточного розділу (або треку/ Файли) Загальна кількість розділів (або треків/ Файли)
 13/18	Номер поточного епізоду/ Загальна кількість епізодів
 0:39:02	Час від початку відтворення
 1 ENG DSD SCH	Мова звукової доріжки або аудіоканал
 Off	Мова субтитрів
 1/1	Ракурс/ Загальна кількість наявних ракурсів
 NORMAL	Вибраний режим звучання/ еквалайзера.

Позначення дисків, що використовуються у цій Інструкції

Усі типи дисків і файлів, указані нижче
Диски DVD і фіналізовані диски DVD±R/RW
Файли DivX

ALL	Файли MP3
DVD	Файли WMA
DivX	Аудіо компакт-диски

MP3
WMA
ACD

Відтворення дисків

	НА ПРИСТРОЇ	НА ПУЛЬТІ ДИСТАНЦІЙНОГО КЕРУВАННЯ
1 Відкрийте лоток для диска	▲ OPEN/CLOSE	▲ OPEN/CLOSE
2 Вставте диск		
3 Закрийте лоток для диска	▲ OPEN/CLOSE	▲ OPEN/CLOSE
4 Розпочніть відтворення	▶	▶
5 Припинення відтворення	STOP	■

Відтворення дисків - додаткові можливості

Відтворення дисків DVD, що містять меню **DVD**

Більшість сучасних дисків DVD містять меню, яке завантажується перед початком показу фільму. За допомогою кнопок < > ∧ ∨ ви можете вибирати різні опції меню. Підтвердження вибору здійснюється за допомогою кнопки **PLAY**.

Перехід до попереднього/ наступного епізоду/ треку/ Файли **ALL**

Натисніть **▶▶▶** для переходу до наступного епізоду/ треку/ Файли.
Натисніть **◀◀◀** для повернення до початку поточного епізоду/ треку/ Файли.
Двічі швидко натисніть **◀◀** для переходу до попереднього епізоду/ треку/ Файли.

Пауза під час відтворення **ALL**

Щоб зробити паузу під час відтворення, натисніть кнопку **PAUSE/STEP (II)**.
Для продовження відтворення натисніть кнопку **▶**.

Покадровий перегляд **DVD DivX**

Для перегляду кадр за кадром послідовно натискайте кнопку **PAUSE/STEP (II)**.

Повторне відтворення або відтворення в довільному порядку **ALL**

- 1 Натисніть **REPEAT** кілька разів. Поточний трек/файл буде відтворюватись у довільному порядку або з повтором.
- 2 Для повернення до нормального режиму відтворення, послідовним натисканням кнопки **REPEAT** виберіть [Off].

Вибір мови субтитрів **DVD DivX**

В процесі відтворення натисніть кнопку **S-TITLE** на пульті дистанційного керування кілька разів.

Пошук у прямому або зворотному напрямку **ALL**

- 1 В процесі відтворення натисніть кнопку (**◀◀** або **▶▶**) на пульті дистанційного керування.
- 2 Для зміни швидкості відтворення натискайте (**◀◀** або **▶▶**) кілька разів.
- 3 Щоб повернутися в режим відтворення на звичайній швидкості, натисніть кнопку **▶**.

Прискорене відтворення зі швидкістю x1,5 **DVD**

- 1 Натисніть ► після початку програвання диска для перегляду зображення і прослуховування звуку.
- 2 На екрані з'явиться значок «► x1.5».
- 3 Для повернення до відтворення з нормальною швидкістю повторно натисніть кнопку ►.

Відтворення з уповільненою швидкістю (Тільки в прямому напрямку)

DVD

- 1 Під час паузи відтворення натисніть ◀◀/▶▶.
- 2 Для вибору швидкості відтворення послідовно натискайте кнопку ◀◀/▶▶.
- 3 Для повернення до відтворення з нормальною швидкістю натисніть кнопку ►.

Відтворення від заданого значення часу **DVD** **DivX**

Дана функція дозволяє знайти місце на диску, що відповідає введеному значенню часу від початку.

1 Натисніть кнопку **DISPLAY**, потім виберіть значок годинника. а потім натисніть кнопку **ENTER**.

2 Введіть час і натисніть **ENTER**.

Наприклад, щоб знайти фрагмент за 1 годину, 10 хвилин і 20 секунд від початку, введіть «11020» і натисніть **ENTER**. Якщо ви зробили помилку, натисніть **CLEAR** і введіть правильну цифру.

Пам'ять останнього кадру **DVD**

Пристрій запам'ятовує останній фрагмент з останнього диска, який був переглянутий. Останній фрагмент залишається в пам'яті навіть якщо вийняти диск або вимкнути пристрій. При завантаженні диска, що містить збережений у пам'яті фрагмент, відбудеться автоматичний перехід до цього фрагменту.

Екранна заставка

Екранна заставка з'являється на екрані, якщо залишити пристрій в режимі «стоп» приблизно на 5 хвилин.

Вибір телевізійної системи - Опція

Вам потрібно вибрати телевізійну систему, що відповідає телевізійній системі вашого телевізора. Коли на дисплеї відображається "NO DISC" (Відсутній диск), натисніть та утримуйте кнопку **PAUSE/STEP (II)** протягом щонайменше 5 секунд. Після цього ви зможете вибрати телевізійну систему. (**PAL/ NTSC/ AUTO**)

Диски або USB-накопичувачі змішаного вмісту - файли DivX, MP3/ WMA і JPEG

При відтворенні з диска або USB-накопичувача, що одночасно містить файли DivX, MP3/ WMA і JPEG, можна вибрати тип файлу за допомогою кнопки **MENU** на пульті дистанційного керування.

Вибір кодової таблиці для коректного відображення субтитрів DivX® **DivX**





- 1 Якщо субтитри під час відтворення відображаються неправильно, натисніть і утримуйте протягом приблизно 3-х секунд кнопку **S-TITLE**, щоб відкрити меню вибору коду мови.
- 2 Послідовним натисканням кнопки **S-TITLE** перебирайте коди мов, поки субтитри не відобразяться правильно.

Сумісність дисків DivX з даним пристроєм має наступні обмеження **DivX**

- Доступна роздільна здатність : 800x600 (Ш x В) пікселів
- Довжина назви файлу субтитрів DivX не повинна перевищувати 45 символів.
- Якщо неможливо відобразити символ у назві файлу DivX, він буде представлений знаком " _ ".
- При відсутності чергування блоків звуку і зображення у структурі файлу, буде відтворюватись тільки зображення або звук.
- Відтворювані файли DivX: «.avi», «.mpg», «.mpeg», «.divx»
- Сумісні формати субтитрів: SubRip (*.srt/*.txt), SAMI (*.smi), SubStation Alpha (*.ssa/*.txt), MicroDVD (*.sub/*.txt), SubViewer 2.0 (*.sub/*.txt)
- Сумісні формати кодеків : "DIVX3.xx", "DIVX4.xx", "DIVX5.xx", "MP4V3", "3IVX".
- Сумісні аудіоформати : "AC3", "PCM", "MP3", "WMA".
- Диски, записані у форматі файлової системи Live, не можуть бути відтворені на даному пристрої.
- Якщо назва відеофайлу не співпадає з назвою файлу субтитрів, субтитри можуть не відобразитися при відтворенні файлу DivX.
- Якщо файл DivX не відповідає вказаним характеристикам, при його відтворенні пристрій може працювати неправильно.

Створення програми для відтворення **WMA** **MP3** **ACD**

Ви можете самостійно задати порядок відтворення файлів на диску. Програма стирається при вийманні диска.

- 1 Щоб додати музичний файл до списку програми, виберіть потрібний музичний файл і натисніть кнопку **PROG./MEMO.** або виберіть значок «» і натисніть **ENTER.**
- 2 Щоб додати до списку програми всі файли на диску, виберіть значок «» і натисніть **ENTER.**
- 3 Виберіть потрібний музичний файл у списку програми і натисніть **ENTER,** щоб розпочати відтворення за програмою.
- 4 Щоб видалити музичний файл зі списку програми, виберіть музичний файл для видалення і натисніть **CLEAR,** або виберіть значок «» і натисніть **ENTER.** Щоб повністю очистити список програми, виберіть значок «» і натисніть **ENTER.**

Відображення інформації файлу (ID3 TAG) **MP3**

Під час відтворення MP3-файлу, що містить текстові дані, ви можете переглянути їх, послідовно натискаючи кнопку **DISPLAY.**

Сумісність дисків MP3/ WMA з даним пристроєм має наступні обмеження

WMA **MP3**



- Частота дискретизації: 32 - 48 кГц (MP3/ WMA)
 - Швидкість передачі даних (бітрейт): 32 – 320 кбіт/с (MP3), 40 – 192 кбіт/с (WMA)
 - Розширення назви файлу : “.mp3”/ “.wma”
 - Файлова система дисків CD- ROM: ISO 9660./ JOLIET
 - Ми рекомендуємо користуватися програмою «Easy-CD Creator», яка створює файлову систему ISO 9660.
 - Не використовуйте спеціальні символи, такі як **/*:”<>!** тощо.
 - Загальна кількість файлів на диску не повинна перевищувати 999.
- Для отримання оптимальної якості відтворення на даному пристрої диски і записи повинні відповідати певним технічним стандартам. Фабричні диски автоматично відповідають таким стандартам. Існує велика кількість різноманітних форматів запису дисків (включаючи диски CD-R з файлами MP3 або WMA), і для їх сумісності повинні виконуватися певні умови (див. вище).
- Користувачі повинні пам'ятати, що для завантаження музики та файлів MP3 / WMA через Інтернет потрібно отримати дозвіл власника авторських прав. Наша компанія не уповноважена надавати такі дозволи. Дозвіл треба завжди запитувати у власника авторських прав.**

Перегляд фотографій

	НА ПРИСТРОЇ	НА ПУЛЬТІ ДИСТАНЦІЙНОГО КЕРУВАННЯ
1 Відкрийте лоток для диска	▲ OPEN/CLOSE	▲ OPEN/CLOSE
2 Вставте диск		
3 Закрийте лоток для диска	▲ OPEN/CLOSE	▲ OPEN/CLOSE
4 Виберіть файл фотографії у списку	-	Λ V
5 Повноекранне відображення вибраної фотографії	▶	ENTER
6 Припинення відтворення	STOP	■

Перегляд фотографій - додаткові можливості

Перегляд фотографій у режимі слайд-шоу

- 1 Щоб розпочати слайд-шоу, за допомогою кнопок **Λ V < >** виберіть піктограму () і натисніть **ENTER.**
- 2 Щоб змінити швидкість слайд-шоу, виберіть значок () і натискайте кнопки **< >.**

Перехід до попереднього/ наступного зображення

Щоб побачити попереднє/ наступне зображення, натисніть кнопку **◀◀** або **▶▶.**

Обертання зображення

Для обертання зображення, під час перегляду в повноекранному режимі натискайте кнопки **Λ V.**

Пауза слайд-шоу

- 1 Натисніть **PAUSE/STEP** (Пауза/Крок) (**||**).
- 2 Натисніть **▶** або **||**, щоб продовжити показ слайдів.

Сумісність дисків JPEG з даним пристроєм має наступні обмеження

- Стандартний JPEG – 5120 x 3840, Прогресивний JPEG - 2043 x 1536
- Recording condition: ISO9660 LEVEL 1/ JOLIET
- Максимальна кількість файлів: не більше 999
- Деякі диски можуть виявитися непридатними для зчитування через несумісний формат запису або поганий стан диска.
- Розширення назви файлу : “.jpg”

Прослуховування радіо

	НА ПРИСТРОЇ	НА ПУЛЬТІ ДИСТАНЦІЙНОГО КЕРУВАННЯ
1 Виберіть FM/ AM	TUNER	FUNCTION
2 Знайдіть радіостанцію	TUNING(-/+)	TUN. -/+
3 Програмування радіостанції На дисплеї буде відображений номер для програмування станції		PROG./MEMO.
4 Виберіть номер програми	PRESET(-/+)	PRESET \wedge \vee
5 Для підтвердження натисніть Можна запрограмувати до 50 станцій		PROG./MEMO.
6 Для виклику запрограмованої станції введіть номер програми	PRESET(-/+)	PRESET \wedge \vee

Прослуховування радіо - додаткові можливості

Автоматичний пошук радіостанцій

Натисніть TUNING(-) /TUNING(+) на передній панелі (або TUN.- /TUN.+ на пульті дистанційного керування) не менше ніж на 0,5 секунди. Тюнер розпочне автоматичне сканування частот і зупиниться, коли знайде радіостанцію.

Видалення усіх запрограмованих станцій

- 1 Натисніть на тримайте натиснутою кнопку PROG./MEMO. З'явиться напис "ERASE ALL" (Стерти все).
- 2 Для збереження станції під вибраним номером натисніть кнопку PROG./MEMO.

Поліпшення якості прийому FM-трансляції при слабкому сигналі

Натисніть кнопку PLAY (►) (MO./ST.) на пульті дистанційного керування.

Прослуховування касет

	НА ПРИСТРОЇ	НА ПУЛЬТІ ДИСТАНЦІЙНОГО КЕРУВАННЯ
1 Відкрийте кришку касетної деки	▲ PUSH EJECT	
2 Вставте касету		
3 Закрийте кришку касетної деки		
4 Виберіть функцію TAPE	TAPE	FUNCTION
5 Розпочніть відтворення касети	►	►
6 Припинення відтворення касети	STOP	■

Прослуховування касет - додаткові можливості

Швидка перемотка назад і вперед

Після натискання **◀◀◀/▶▶▶** (**◀◀/▶▶** на пульті дистанційного керування) під час відтворення, натисніть **►** у потрібному місці.

Перезапис з касети на касету

Ця функція дозволяє виконувати перезапис із однієї касети на іншу.

- 1 Натисніть TAPE для вибору "TAPE-1".
- 2 Установіть касети, як зазначено нижче:
TAPE1 - Вставте касету, яку потрібно переписати.
TAPE2 - Вставте чисту касету.
- 3 Натисніть DUBB. З'явиться позначення "DUBBING" (Копіювання). Почнетесь копіювання.
- 4 Щоб зупинити запис, натисніть ■.

Прослуховування музики з зовнішнього пристрою

Стереосистему можна використовувати для відтворення музики з зовнішніх пристроїв різних типів.

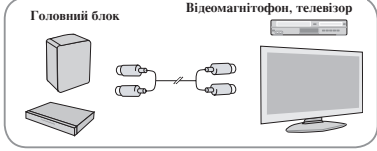
	НА ПРИСТРОЇ	НА ПУЛЬТІ ДИСТАНЦІЙНОГО КЕРУВАННЯ
<p>1. Підключіть зовнішній пристрій до гнізда AUX IN системи. > Якщо ваш телевізор обладнаний лише одним аудіовиходом (моно), підключіть його до роз'єму лівого аудіоканалу (білий) на пристрої.</p> 		
2. Увімкніть живлення.	⏻	POWER
3. Виберіть функцію AUX.	AUX	FUNCTION
4. Увімкніть зовнішній пристрій та розпочніть відтворення на ньому.		

Відтворення з USB-пристрою

Ви можете відтворювати медіа-файли, записані на USB-пристрої, підключивши його до USB-порту системи. Керування відтворенням здійснюється, як описано в розділі (на сторінці) з інструкціями по відтворенню компакт-дисків.

	НА ПРИСТРОЇ	НА ПУЛЬТІ ДИСТАНЦІЙНОГО КЕРУВАННЯ
1 Підключіть USB-пристрій до USB-порту системи		
2 Виберіть функцію USB	USB	FUNCTION
3 Виберіть файл, який ви бажаєте відтворити	⏮ / ⏭	⏮ V
4 Розпочніть відтворення	▶	▶ PLAY
5 Щоб зупинити відтворення, натисніть	STOP	■
6 Перед тим, як від'єднати портативний USB-пристрій, виберіть будь-яку іншу функцію	TUNER/TAPE/...	FUNCTION

Сумісні USB-пристрої

- MP3-плеєр: MP3-плеєри з флеш-пам'яттю
- USB флеш-накопичувачі: Пристрої з підтримкою USB 2.0 або USB 1.1
- Функція USB-підключення не забезпечує підтримки всіх USB-пристроїв.

Вимоги до USB-пристроїв

- Пристрої, при підключенні яких до комп'ютера необхідно встановлювати додаткове програмне забезпечення, не підтримуються.

Зверніть увагу на наступні вимоги та обмеження

- **Не від'єднуйте USB-пристрій під час його роботи.**
- При підключенні USB-пристрою великої місткості розпізнавання може тривати до декількох хвилин.
- Для запобігання втраті даних виконуйте резервне копіювання.
- Якщо ви використовуєте USB-подовжувач або USB-хаб, USB-пристрій не буде розпізнаний.
- Пристрої з файловою системою NTFS не підтримуються. (Підтримується тільки файлова система FAT (16/32)).
- Робота з пристроями, що містять 1000 і більше файлів, не підтримується.
- Робота з зовнішніми жорсткими дисками, заблокованими пристроями та внутрішньою пам'яттю пристроїв з USB-інтерфейсом не підтримується.
- USB-порт системи не можна підключити до комп'ютера.
- Система не може бути використана в якості накопичувача.

Запис на USB

Ви можете записувати звук з різних джерел на USB-пристрій

	НА ПРИСТРОЇ	НА ПУЛЬТІ ДИСТАНЦІЙНОГО КЕРУВАННЯ
1 Підключіть USB-пристрій до системи		
2 Виберіть джерело, з якого потрібно виконати запис (наприклад, CD, TUNER тощо) Спочатку розпочніть відтворення на джерелі сигналу	TUNER/TAPE/...	FUNCTION
3 Розпочніть запис > При натисканні цієї кнопки на пульті дистанційного керування дані на дисплеї змінюватимуться у такому порядку: "USB REC" <-> "TAPE REC". Потім натисніть кнопку "USB REC" ще раз.	REC/PAUSE	● REC
4 Щоб зупинити запис, натисніть	STOP	■

Запис на USB - додаткові можливості

Перезапис музичних файлів з диска на USB-пристрій

Запис одного треку

Якщо під час прослуховування компакт-диска розпочати запис на USB-пристрій, буде переписаний тільки один трек/ файл.

Запис усіх треків



Якщо в режимі зупинки компакт-диска натиснути кнопку запису, будуть переписані всі треки/ файли.

Запис за програмою

Для запису тільки потрібних треків, створіть програму відтворення і розпочніть запис на USB-пристрій (тільки аудіо компакт-диски).

Виконуючи запис, прийміть до уваги наступне

- Хід процесу запису на USB в процентах відображається на екрані (тільки аудіо компакт-диски, диски з MP3/ WMA-файлами).
- Під час запису у форматі MP3/WMA звук не виводиться.
- Якщо зупинити процес запису до його завершення, будуть збережені тільки файли, переписані повністю (тільки аудіо компакт-диски).
- Не від'єднуйте USB-пристрій та не вимикайте систему під час запису на USB. У протилежному випадку може бути створений незавершений файл, який буде неможливо видалити на комп'ютері.
- Запис сигналу з мікрофонів не підтримується.
- Якщо запис на USB здійснити неможливо, на дисплеї з'явиться надпис «NO USB», «ERROR», «USB FULL» або «NO REC».
- Мультиформатні карт-рідери та зовнішні жорсткі диски не можуть використовуватися для запису на USB.
- При записі файлу великої тривалості його розмір обмежений 128 МБ.
- Якщо зупинити процес запису, не дочекавшись його завершення, файл не буде збережений
- Для дисків типу CD-G і записаних в режимі DTS запис на USB-пристрій неможливий.
- Можна записати максимум 999 файлів.
- Нумерація записуваних файлів починається з найменшого доступного номера. Тому, якщо видалити деякі з записаних файлів, наступному записуваному файлу буде присвоєний найменший номер з тих, під якими до того зберігалися видалені файли.
- **Файли зберігаються у вигляді показаної нижче структури.**

AUDIO CD	MP3/ WMA	Інші джерела
 CD_REC —TRK-001 —TRK-002 — —	 FILE_REC —001_ABC(File name) —002_DEF(File name) — —	 EXT_REC —AUD-001 —AUD-002 — —

Несанкціоноване копіювання захищеного матеріалу, включаючи комп'ютерні програми, файли, трансляції і звукові записи, може становити собою порушення авторського права і кваліфікуватися як кримінальний злочин. Даний пристрій не повинен використовуватися з такою метою.

Будьте відповідальні
Поважайте авторські права

Запис на магнітофонну касету

Дана функція дозволяє виконувати запис із різних джерел на магнітофонні касети.

	НА ПРИСТРОЇ	НА ПУЛЬТІ ДИСТАНЦІЙНОГО КЕРУВАННЯ
1 Відкрийте кришку касетної деки > Пристрій обладнано двома касетними деками, відкрийте кришку другої деки.	PUSH EJECT	
2 Вставте чисту касету і закрийте кришку касетної деки.		
3 Виберіть джерело, з якого потрібно виконати запис.	TUNER/USB/...	FUNCTION
4 Спочатку розпочніть відтворення на джерелі сигналу.	▶	▶
5 Натисніть > Режими будуть чергуватися в наступному порядку «USB REC» <-> «TAPE REC».	REC/PAUSE	● REC
6 Коли висвічується надпис «TAPE REC», натисніть кнопку ще раз. > Розпочнеться запис	REC/PAUSE	● REC
7 Щоб зупинити запис, натисніть	■	■

Синхронізований запис з компакт-диска на магнітофонну касету

	НА ПРИСТРОЇ	НА ПУЛЬТІ ДИСТАНЦІЙНОГО КЕРУВАННЯ
1 Відкрийте кришку касетної деки і вставте чисту касету. > Пристрій обладнано двома касетними деками, відкрийте кришку другої деки.	PUSH EJECT	
2 Закрийте кришку касетної деки і вставте компакт-диск. > тільки аудіо компакт-диски	OPEN/CLOSE	▲ OPEN/CLOSE
3 Виберіть компакт-диск (CD) в якості джерела сигналу, натиснувши.	KARAOKE DVD/CD	FUNCTION
4 Для переходу в режим синхронізованого запису з компакт-диска в режимі зупинки натисніть кнопку. > Запис розпочнеться автоматично через 7 секунд після появи надпису «CD SYNC».	CD SYNC.	
5 Для припинення натисніть	■	■

Основні функції KARAOKЕ

	НА ПУЛЬТІ ДИСТАНЦІЙНОГО КЕРУВАННЯ
1 Перевірте підключення системи. (стор. 4)	
2 Увімкніть живлення телевізора і пристрою.	⏻ POWER
3 Відкрийте лоток для диска і вставте караоке-диск із комплекту.	▲ OPEN/CLOSE
4 Закрийте лоток для диска.	▲ OPEN/CLOSE
5 Вибрати режим DVD/CD (Караоке).	KARAOKЕ
6 Підключіть мікрофон до гнізда MIC.	
7 Введіть номер потрібної мелодії. Для відміни вибору мелодії натисніть CLEAR.	Цифрові кнопки 0 ~ 9
8 Для початку натисніть	ENTER або ► PLAY
9 Для закінчення натисніть	■ STOP

Основні функції KARAOKЕ - додаткові можливості

Ви можете регулювати тональність мелодії у відповідності до тембру вашого голосу за допомогою кнопки **Key Control**

Тональність регулюється в діапазоні 13 рівнів (6 вище, 6 нижче і одна базова тональність).

- Вибрана тональність буде відображена на екрані.

- Щоб понизити тональність, під час відтворення послідовно натискайте кнопку **KEY CON.(b)**.
- Щоб підвищити тональність, під час відтворення послідовно натискайте кнопку **KEY CON.(#)**.

- Щоб вибрати тональність пісні в режимі Караоке, послідовно натискайте кнопку **TONE CONTROL** (🎛️), яка переключас тональність між Жіночою та Чоловічою.

Зміна темпу

Ця функція дозволяє уповільнити або прискорити темп мелодії.

1 Під час співу послідовно натискайте кнопку **TEMPO +** для прискорення.

2 Під час співу послідовно натискайте кнопку **TEMPO -** для уповільнення.

Функція Тін

Якщо при відтворенні диска KARAOKЕ CD текст пісні не видно на фоні зображення, натисніть кнопку **SHADOW**.

- Текст буде виділений спеціальним фоновим зображенням.

Настройка гучності ефекту ЛУНА

Ви можете надати звуку з мікрофонів ефекту луни.

Для збільшення або зменшення гучності ефекту ЛУНА натискайте кнопки **ECHO VOL (+/-)** на пульті дистанційного керування.

Використання мікрофона

1 Підключіть мікрофон до гнізда MIC1/ MIC 2.

На дисплеї з'явиться значок «MIC IN».

2 Розпочніть відтворення музики.

3 Співайте під акомпанемент.

Натисканням кнопок **MIC VOL.(+/-)** відрегулюйте гучність мікрофона.

Примітка:

- Якщо ви не користуєтесь мікрофоном, установіть гучність **MIC VOL.(+/-)** мікрофона на мінімум, або вимкніть мікрофони і відключіть їх від пристрою.
- Якщо мікрофон знаходиться занадто близько до динаміка, може з'явитися гучний шум. У цьому випадку розташуйте мікрофон далі від динаміка або зменште гучність за допомогою кнопок **MIC VOL.(+/-)**.
- Якщо звук від мікрофонів занадто гучний, можуть виникнути дефекти звуку. В цьому випадку натискайте кнопку **MIC VOL.(+/-)** в напрямку зменшення гучності.

Програмування мелодій

	НА ПУЛЬТІ ДИСТАНЦІЙНОГО КЕРУВАННЯ
1 Щоб запрограмувати номер мелодії при відтворенні караоке-диска, натисніть	Цифрові кнопки 0 ~ 9
2 Натисніть для підтвердження Вибрана мелодія запрограмована.	PROG./MEMO.
3 Повторіть кроки 1-2. Ви можете запрограмувати до 8 пісень.	

Програмування мелодій - додаткові можливості

Відміна програмування пісні

При кожному натисканні кнопки **CLEAR** пісні видаляються з програми одна за одною.

Відміна або заміна помилково вибраної пісні

За допомогою кнопки **PROG./MEMO**. виберіть потрібну мелодію та натисніть **CLEAR** для її видалення.

МЕНЮ Караоке

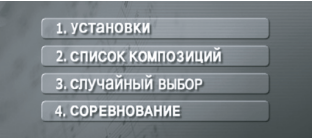
	НА ПУЛЬТІ ДИСТАНЦІЙНОГО КЕРУВАННЯ
<p>1 Для переходу в головне меню натисніть: На екрані відкриється головне меню.</p> 	MENU
2 Вибрати потрібну опцію в меню.	^ v < >
3 Виконати настройку або вибрати опцію в меню.	ENTER
4 Повернутися в попередній режим.	↶

МЕНЮ Караоке - додаткові можливості

1. УСТАНОВКИ

1. УСТАНОВКИ

Виберіть в переліку функції, які ви бажаєте ввімкнути/ вимкнути.

1. Бали
2. Фанфари
3. Текст пісні
4. Бек-вокал

1. БАЛЛЫ ВКЛ ВЫКЛ
2. ФАНФАРЫ ВКЛ ВЫКЛ
3. ТЕКСТ ПЕСНИ ВКЛ ВЫКЛ
4. БЭК-ВОКАЛ ВКЛ ВЫКЛ

Виберіть ON/OFF для ввімкнення/ вимкнення функції.

2. СПИСОК КОМПОЗИЦІЙ

2. СПИСОК КОМПОЗИЦИЙ

Ви можете вибирати композиції з одного з наведених нижче списків.

1. Російські пісні
2. Зарубіжні пісні
3. Класична музика

1. РОССИЙСКИЕ ПЕСНИ
2. ЗАРУБЕЖНЫЕ ПЕСНИ
3. КЛАССИЧЕСКАЯ МУЗЫКА

Виберіть один із наступних пунктів, якщо ви вибрали РОСІЙСЬКІ ПІСНІ/ ЗАРУБІЖНІ ПІСНІ у попередньому меню.

1. СПИСОК ПІСЕНЬ
2. СПИСОК ВИКОНАВЦІВ

Виберіть один із наступних пунктів, якщо ви вибрали КЛАСИЧНА МУЗИКА в попередньому меню.

1. СПИСОК КОМПОЗИЦІЙ
2. СПИСОК КОМПОЗИТОРІВ

1. СПИСОК КОМПОЗИЦИЙ

2. СПИСОК КОМПОЗИТОРОВ

Виберіть першу літеру назви пісні або повну назву.

3. ДОВІЛЬНИЙ ВИБІР

3. СЛУЧАЙНЫЙ ВИБОР

Дана функція вибирає пісні у випадковому порядку.

4. ЗМАГАННЯ

4. СОРЕВНОВАНИЕ

Ця функція надає можливість позмагатися у співі двом командам – червоній і синій.

1 Виберіть кількість попыток.

2 Виберіть бажаний результат.

3 Натисніть СТАРТ.

КОЛИЧЕСТВО ПОПЫТОК

1 2 3 4 5 6 7 8 9

ЖЕЛАЕМЫЙ РЕЗУЛЬТАТ

60 70 80 90

СТАРТ

переключение @ выбор

4 Виберіть номер, під яким ви будете співати.

5 Повторіть крок 4.

Міняйте місцями червону і синю команди.



6 Коли буде досягнутий переможний бал, на екрані телевізора з'явиться

ПОЗДРАВЛЯЕМ!



7 Для продовження або закінчення пісенного змагання виберіть 1.ДА або

2.НЕТ.

ХОТИТЕ ПРОДОЛЖИТЬ КОМАНДНОЕ СОРЕВНОВАНИЕ?

1. ДА

2. НЕТ

Коди мов

У даному списку наведені коди мов, необхідні для наступних початкових установок : Мова звукової доріжки диска, Мова субтитрів, Мова меню диска.

Мова	Код	Мова	Код	Мова	Код	Мова	Код	Мова	Код		
Афарська	6565	Хорватська	7282	Хауса	7265	Лінгала	7678	Кечуа	8185	Таджицька	8471
Африкаанс	6570	Чеська	6783	Іврит	7387	Литовська	7684	Ретороманська	8277	Тамільська	8465
Албанська	8381	Датська	6865	Хінді	7273	Македонська	7775	Румунська	8279	Телугу	8469
Амхарська	6577	Голландська	7876	Угорська	7285	Малагасійська	7771	Російська	8285	Тайська	8472
Арабська	6582	Англійська	6978	Ісландська	7383	Малайська	7783	Самоанська	8377	Тонга	8479
Вірменська	7289	Есперанто	6979	Індонезійська	7378	Малайлам	7776	Санскрит	8365	Турецька	8482
Ассамська	6583	Естонська	6984	Інтерлінгва	7365	Маорі	7773	Шотландсько-гаельська	7168	Туркменська	8475
Аймара	6588	Фарерська	7079	Ірландська	7165	Маратхі	7782	Сербська	8382	Твай	8487
Азербайджанська	6590	Фіджі	7074	Італійська	7384	Молдавська	7779	Сербохорватська	8372	Українська	8575
Башкирська	6665	Фінська	7073	Японська	7465	Монгольська	7778	Шона	8378	Урду	8582
Баскська	6985	Французька	7082	Каннада	7578	Науру	7865	Сінді	8368	Узбецька	8590
Бенгальська/Бангладеська	6678	Фрізька	7089	Кашмірі	7583	Непальська	7869	Сингальська	8373	В'єтнамська	8673
Бутані	6890	Галісійська	7176	Казахська	7575	Норвезька	7879	Словацька	8375	Волинок	8679
Біхарі	6672	Грузинська	7565	Киргизька	7589	Орія	7982	Словенська	8376	Валійська	6789
Бретонська	6682	Німецька	6869	Корейська	7579	Пенджабі	8065	Іспанська	6983	Волоф	8779
Болгарська	6671	Грецька	6976	Курдська	7585	Папто, Пунгу	8083	Суданська	8385	Косоа	8872
Бірманська	7789	Гренландська	7576	Лаоська	7679	Перська	7065	Суахілі	8387	Ліші	7473
Білоруська	6669	Гуарані	7178	Латинська	7665	Польська	8076	Шведська	8386	Йоруба	8979
Китайська	9072	Гуджараті	7185	Латвійська, Латиська	7686	Португальська	8084	Тагальська	8476	Зулу	9085

Регіональні коди







Виберіть регіональний код зі списку.

Регіон	Код	Регіон	Код	Регіон	Код	Регіон	Код	Регіон	Код	Регіон	Код
Афганістан	AF	Коста-Ріка	CR	Греція	GL	Мальдіви	MV	Парагвай	PY	Шрі-Ланка	LK
Аргентина	AR	Хорватія	HR	Гонконг	NK	Мексика	MX	Філіппіни	PH	Швеція	SE
Австралія	AU	Чеська республіка	CZ	Угорщина	HU	Монако	MC	Польща	PL	Швейцарія	CH
Австрія	AT	Данія	DK	Індія	IN	Монголія	MN	Португалія	PT	Тайвань	TW
Бельгія	BE	Еквадор	EC	Індонезія	ID	Марокко	MA	Румунія	RO	Тайланд	TH
Бутан	BT	Египет	EG	Ізраїль	IL	Непал	NP	Російська федерація	RU	Туреччина	TR
Болівія	BO	Сальвадор	SV	Італія	IT	Нідерланди	NL	Саудівська Аравія	SA	Уганда	UG
Бразилія	BR	Ефіопія	ET	Ямайка	JM	Нідерландські Антильські острови	AN	Сенегал	SN	Україна	UA
Камбоджа	KH	Фіджі	FJ	Японія	JP	Нова Зеландія	NZ	Сінгапур	SG	США	US
Канада	CA	Фінляндія	FI	Кенія	KE	Нігерія	NG	Словацька республіка	SK	Уругвай	UY
Чилі	CL	Франція	FR	Кувейт	KW	Норвегія	NO	Словенія	SI	Узбекистан	UZ
Китай	CN	Німеччина	DE	Лівія	LY	Оман	OM	Південна Африка	ZA	В'єтнам	VN
Колумбія	CO	Великобританія	GB	Люксембург	LU	Пакистан	PK	Південна Корея	KR	Зімбабве	ZW
Конго	CG	Греція	GR	Малайзія	MY	Панама	PA	Іспанія	ES		

Пошук і усунення несправностей

Ситуація	Причина	Спосіб усунення
ЖИВЛЕННЯ		
Відсутнє живлення	Не підключений шнур живлення.	Підключіть шнур живлення до електричної розетки.
РАДІО		
Відсутній звук	Не увімкнена функція радіо (TUNER).	Увімкніть функцію радіо (TUNER).
	Система знаходиться близько від електронних пристроїв.	Установіть систему подальше від електронних пристроїв.
Шуми під час прийому радіо.	Антену розташована неправильно або погано підключена.	Перевірте підключення антени і відрегулюйте її положення.
DVD/CD		
Система не починає відтворення	Вставлений диск, відтворення якого неможливе. Диск вставлений неправильно стороною.	Вставте диск, придатний для відтворення. Вставте диск робочою стороною вниз.
Відсутнє зображення	Диск не установлений правильно в лотку.	Вставте диск у заглиблення в лотку. Очистіть диск.
	Телевізор не настроєний на прийом відеосигналу.	Виберіть відповідний режим відеовходу телевізора, при якому зображення з пристрою добре видно на екрані телевізора.
ПУЛЬТ ДИСТАНЦІЙНОГО КЕРУВАННЯ		
Пульт дистанційного керування не працює належним чином.	Пульт дистанційного керування не направлений на датчик дистанційного керування на пристрої.	Спрямуйте пульт дистанційного керування прямо на датчик дистанційного керування пристрою.
	Розрядилися батарейки в пульті дистанційного керування.	Замініть батарейки новими.
КАСЕТА		
Неможливо виконати запис	Язичок захисту від стирання на касеті видалений.	Заклейте отвори на задній стороні касети клейкою стрічкою.

Типи відтворюваних дисків

Тип	Позначення
DVD-VIDEO: Диски з фільмами, які можна купити або взяти напрокат.	
DVD-R: Тільки фіналізовані диски у форматі відео	
DVD-RW: Тільки фіналізовані диски у форматі відео Фіналізовані диски формату DVD VR не будуть відтворюватися на даному пристрої.	
DVD+R: Тільки диски у форматі відео Підтримуються також двошарові диски	
DVD+RW: Тільки диски у форматі відео	
Аудіо компакт-диски Audio CD: Музичні компакт-диски або диски CD-R/CD-RW у форматі музичного компакт-диску, які можна придбати в магазинах.	
Крім того, пристрій відтворює диски DVD±R/RW і CD-R або CD-RW, що містять аудіо-доріжки, а також файли MP3, WMA, JPEG. Залежно від характеристик і стану записуючого обладнання й авторського програмного забезпечення, а також якості й фізичного стану носіїв CD-R/RW (або DVD±R/RW), деякі диски можуть виявитися непридатними для відтворення на даному пристрої. Диск не може бути відтворений, якщо він не був коректно фіналізований. Пристрій не підтримує відтворення таких дисків.	

«Dolby», «Pro Logic» і знак у вигляді подвійної літери «D» є торговими знаками компанії Dolby Laboratories.
Виготовлено за ліцензією компанії Dolby Laboratories.

Символ на екрані

Під час роботи на екрані телевізора може з'явитися символ "  ", який указує на те, що виконання функції, описаної в інструкції з експлуатації, недоступне для даного DVD-відеодиска.

Регіональні коди

Регіональний код даного пристрою вказаний на задній панелі. На даному пристрої можна відтворювати тільки DVD-диски з кодом регіону, ідентичним коду, вказаному на задній панелі, або з позначкою «ALL».

- На обкладинці більшості DVD-дисків міститься добре видима позначка земної кулі з однією або більше цифрами. Ця цифра повинна відповідати регіональному коду вашого DVD-програвача, інакше відтворення диску буде неможливим.
- При спробі відтворити DVD-диск з регіональним кодом, відмінним від коду програвача, на екрані телевізора з'явиться повідомлення «Check regional code» (Перевірте регіональний код).

Захист авторських прав

Законом забороняються несанкціоновані копіювання, розповсюдження, демонстрація, трансляція через кабельні мережі, публічне відтворення або прокат матеріалів, що охороняються авторським правом. У даному виробі використовується система захисту від копіювання, розроблена Macrovision. На деяких дисках записані сигнали захисту від копіювання. При записуванні та відтворенні фільмів з таких дисків будуть присутні шуми зображення. У даному виробі використовується технологія захисту авторських прав, захищена формулами винаходів декількох патентів США й іншими правами на інтелектуальну власність Macrovision Corporation та інших правовласників. Використання даної технології захисту авторських прав має бути санкціоноване Macrovision Corporation, і дозволене тільки для домашнього й іншого обмеженого перегляду, якщо немає іншого дозволу Macrovision Corporation. Інженерний аналіз і демонтаж заборонені.

КОРИСТУВАЧІ ПОВИННІ ПАМ'ЯТАТИ, ЩО НЕ ВСІ ТЕЛЕВІЗІЙНІ ПРИЙМАЧІ ВИСОКОЇ РОЗДІЛЬНОЇ ЗДАТНОСТІ СУМІСНІ З ДАНИМ ВИРОБОМ. У НЕСУМІСНИХ ТЕЛЕВІЗОРІВ НА ЗОБРАЖЕННІ МОЖУТЬ З'ЯВЛЯТИСЯ ДЕФЕКТИ. ПРИ ПРОБЛЕМАХ ВІДТВОРЕННЯ ЗОБРАЖЕННЯ З ПОРЯДКОВОЮ РОЗГОРТКОЮ І РОЗДІЛЬНОЮ ЗДАТНІСТЮ 525 або 625 РЯДКІВ, РЕКОМЕНДУЄТЬСЯ ПІД'ЮЛИТИ ПРИСТРІЙ ЧЕРЕЗ ВИХІД СТАНДАРТНОЇ РОЗДІЛЬНОЇ ЗДАТНОСТІ. ЯКЩО У ВАС Є ПИТАННЯ ЩОДО СУМІСНОСТІ ТЕЛЕВІЗОРА З ДАНОЮ МОДЕЛЛЮ ПРИСТРОЮ В РЕЖИМІ 525p і 625p, БУДЬ ЛАСКА, ЗВЕРНІТЬСЯ ДО НАШОЇ СЛУЖБИ ПІДТРИМКИ СПОЖИВАЧІВ.

Технічні характеристики

Загальні

Живлення	Див. головну етикетку				
Споживана потужність	Див. головну етикетку				
Вага нетто	MDD64: 5,4 кг	MDD104: 5,5 кг	MDT354: 5,8 кг	RDD264: 5,7 кг	
Габаритні розміри (Ш x В x Г)	272 x 334 x 344 mm				
Робочі умови	Температура: від 5 до 35°C, Робоче положення: горизонтальне				
Робоча вологість	від 5% до 85%				

Тюнер

Діапазон настройки FM	87.5 - 108.0 МГц або 87.50 - 108.00 МГц
Проміжна частота	128 кГц
Діапазон настройки AM	522 - 1,620 кГц або 522 - 1,710 кГц або 520 - 1,710 кГц
Проміжна частота	45 кГц

Підсилювач

ВИХІДНА ПОТУЖНІСТЬ	MDD64: 30 Вт x 2 (4 Ом) MDD104: 50 Вт x 2 (4 Ом) RDD264: 130 W x 2 (4 Ом) MDT354: Фронтальні 100 W x 2 (4 Ом) Сабвуфер 150 W (3 Ом)
--------------------	-------------------------------------------------------------------------------------------------------------------------------------------------

Програвач DVD/CD

Частотний діапазон (аудіо)	40 - 20000 Гц
Співвідношення сигнал/шум (аудіо)	більше 75 дБ (1 кГц)
Співвідношення сигнал/шум (відео)	більше 55 дБ (1 кГц)
Динамічний діапазон (аудіо)	більше 80 дБ
Відеовихід	1,0 В (p-p), 75 Ом
Компонентний відеовихід	(Y) 1,0 В (p-p), 75 Ом (Pb)/(Pr) 0,7 В (p-p), 75 Ом

Касетний магнітофон

Швидкість перемотки вперед/назад	120 сек. (С-60)
Частотний діапазон	250 - 8000 Гц
Співвідношення сигнал/шум	43 дБ
Розділення каналів	50 дБ (P/B)/45 дБ (R/P)
Шум стирання	55 дБ (МТТ-5511)

Акустичні системи

	MDS64V	MDS104V	MDS354V	MDS354W	RDS264V
Тип	Фронтальні АС	Фронтальні АС	Фронтальні АС	Сабвуфер	Фронтальні АС
Імпеданс	2 смуги, 2 динаміки 4 Ом	2 смуги, 2 динаміки 4 Ом	2 смуги, 2 динаміки 4 Ом	1 смуги, 1 динаміки 3 Ом	2 смуги, 2 динаміки 4 Ом
Номінальна вхідна потужність	30 Вт	50 Вт	100 Вт	150 Вт	130 Вт
Максимальна вхідна потужність	60 Вт	100 Вт	200 Вт	300 Вт	260 Вт
Габаритні розміри (ШxВxГ)	220 x 333 x 253 мм	220 x 333 x 253 мм	220 x 333 x 283 мм	274 x 333 x 342 мм	214 x 382 x 301 мм
Вага нетто (1 шт.)	3,0 кг	3,2 кг	3,7 кг	5,9 кг	4,1 кг

Конструкцію та характеристики може бути змінено без попередження.

Примітка (Дата виробництва виробу).
Перша цифра (з лівої сторони) серійного номеру позначає Рік,
наступні 2 цифри - Місяць виробництва цього виробу.