

**LG**

Life's Good

ΤΗΛΕΟΡΑΣΗ PLASMA

ΟΔΗΓΙΕΣ ΧΕΙΡΙΣΜΟΥ

ΜΟΝΤΕΛΑ ΤΗΛΕΟΡΑΣΕΩΝ PLASMA

42PQ10** 42PQ60**

50PQ10** 50PQ60**

42PQ11** 50PS20**

50PQ11** 50PS30**

42PQ20** 50PS60**

50PQ20** 60PS40**

42PQ30**

50PQ30**

Παρακαλούμε διαβάστε προσεκτικά αυτό το εγχειρίδιο πριν τη λειτουργία της συσκευής σας.

Φυλάξτε το για μελλοντική χρήση.

Καταγράψτε τον κωδικό του μοντέλου και τον σειριακό αριθμό του.

Συμβουλευθείτε την ετικέτα στο πίσω κάλυμμα και αναφέρετε αυτές τις πληροφορίες στο κατάστημα που θα ζητήσετε την επισκευή της συσκευής.

Μοντέλο:

Αρ. σειράς:



Τα HDMI, το λογότυπο HDMI και το High-Definition Multimedia Interface είναι εμπορικά σήματα ή σήματα κατατεθέντα της HDMI Licensing LLC.

Εξαρτήματα

Βεβαιωθείτε ότι η τηλεόρασή σας συνοδεύεται από τα παρακάτω εξαρτήματα. Εάν λείπει κάποιο εξάρτημα, επικοινωνήστε με τον αντιπρόσωπο από όπου αγοράσατε το προϊόν.

- Η εικόνα που παρατίθεται ενδέχεται να είναι διαφορετική από την τηλεόρασή σας.

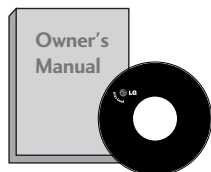

Εγχειρίδιο χρήσης



Μπαταρίες

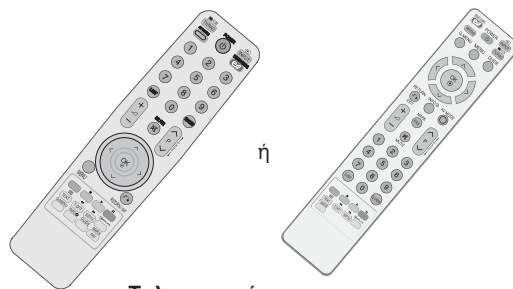

Τηλεχειριστήριο



Καλώδιο τροφοδοσίας

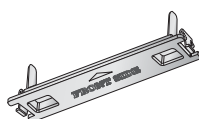

προστατευτικό κάλυμμα
(Ανατρέξτε στη σελ.8)

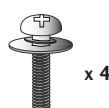

βίδες για συναρμολόγηση της
βάσης
(Ανατρέξτε στη σελ.8)
(εκτός από το 60PS40**)

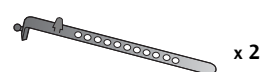

Στήριγμα Καλωδίου
(Ανατρέξτε στη σελ.8)



Πυρήνας φερρίτη
(Το στοιχείο αυτό δεν συμπεριλαμβάνεται σε όλα τα μοντέλα.)



Κλιπ διαχείρισης καλωδίων
(Ανατρέξτε στη σελ.8)
(Μόνο 60PS40**)

Βραχίονας επίτοιχης τοποθέτησης
(πωλείται ξεχωριστά)

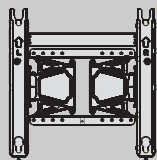

AW-50PG60MS
(εκτός από το 60PS40**)

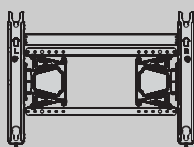

AW-60PG60MS
(Μόνο 60PS40**)

Το στοιχείο αυτό δεν συμπεριλαμβάνεται σε όλα τα μοντέλα.



Πανί καθαρισμού

Καθαρίστε την οθόνη με το πανί.

* τους λκέδες στο ξωτρικό μόνο μ τα πανάκια καθαρισμού για το ξωτρικό του προϊόντος, αν υπάρχουν λκέδες ή δαχτυλιές στην πιφάνια του.

Μην ασκίτ πίσση, όταν αφαιρίτ τους λκέδες. Προσέξίτ, φόσσον μπόρί να προκληθούν γρατσουινιές ή αλλοιωσίς στο χρώμα.

Χρήση του πυρήνα φερρίτη

(Το στοιχείο αυτό δεν συμπεριλαμβάνεται σε όλα τα μοντέλα.)

Ο πυρήνας φερρίτη μπορεί να χρησιμοποιηθεί για την μείωση των ηλεκτρομαγνητικών κυμάτων όταν συνδέεται με το καλώδιο τροφοδοσίας.

Όσο πιο κοντά τοποθετείται ο πυρήνας φερρίτη με το καλώδιο τροφοδοσίας, τόσο καλύτερα.

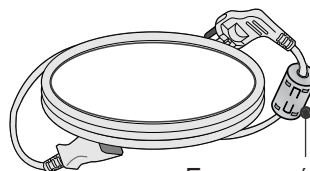

Εγκαταστήστε το καλώδιο τροφοδοσίας κοντά.

ΠΕΡΙΕΧΟΜΕΝΑ

Εξαρτήματα	1
-------------------------	---

ΠΡΟΕΤΟΙΜΑΣΙΑ

ΣΤΟΙΧΕΙΑ ΕΛΕΓΧΟΥ ΠΡΟΣΟΨΗΣ	4
ΠΛΗΡΟΦΟΡΙΕΣ ΠΙΣΩ ΟΨΗΣ.....	6
Εγκατάσταση βάσης.....	8
ΠΙΣΩ ΚΑΛΥΜΜΑ ΓΙΑ ΔΙΑΤΑΞΗ ΚΑΛΩΔΙΩΝ ...	8
Τοποθέτηση Επιτραπέζιας Βάσης.....	8
Συμβουλές προσεκτικής εγκατάστασης	9
Βάση στήριξης τοίχου: Οριζόντια εγκατάσταση..	9
Σύνδεση Κεραίας.....	10
ΠΕΡΙΣΤΡΕΦΟΜΕΝΗ ΒΑΣΗ.....	10

ΕΓΚΑΤΑΣΤΑΣΗ ΕΞΩΤΕΡΙΚΩΝ ΣΥΣΚΕΥΩΝ

ΕΓΚΑΤΑΣΤΑΣΗ ΔΕΚΤΗ HD	11
Εγκατάσταση συσκευής DVD	13
Εγκατάσταση Συσκευής Βίντεο	16
ΕΙΣΑΓΩΓΗ ΤΗΣ ΛΕΙΤΟΥΡΓΙΚΗΣ ΜΟΝΑΔΑΣ CI ..	19
ΡΥΘΜΙΣΗ ΕΞΟΔΟΥ ΨΗΦΙΑΚΟΥ ΗΧΟΥ	19
ΕΓΚΑΤΑΣΤΑΣΗ ΑΛΛΗΣ ΟΠΤΙΚΟΑΚΟΥΣΤΙΚΗΣ ΠΗΓΗΣ (Α/Υ)	20
Συσκευή αποθήκευσης USB ΣΤΗΝ ΕΓΚΑΤΑΣΤΑΣΗ	20
ΣΥΝΔΕΣΕΙΣ ΚΑΙ ΕΓΚΑΤΑΣΤΑΣΗ	21
- Ρύθμιση οθόνης για λειτουργία με υπολογιστή.....	24

ΠΑΡΑΚΟΛΟΥΘΗΣΗ ΤΗΛΕΟΡΑΣΗΣ / ΕΛΕΓΧΟΣ ΠΡΟΓΡΑΜΜΑΤΟΣ

Λειτουργίες πλήκτρων τηλεχειριστηρίου .	28
Άνοιγμα τηλεόρασης	32
Αρχειοποίηση ρυθμίσεων	32
Επιλογή προγράμματος.....	32
Ρύθμιση Έντασης Ήχου.....	32
ΓΡΗΓΟΡΟ ΜΕΝΟΥ	33
Επιλογή και ρύθμιση μενού οθόνης	34
Αυτόματος συντονισμός προγραμμάτων..	35
Μη αυτόματος συντονισμός προγραμμάτων (ΣΕ ΨΗΦΙΑΚΗ ΚΑΤΑΣΤΑΣΗ ΛΕΙΤΟΥΡΓΙΑΣ) ..	36
Μη αυτόματος συντονισμός προγραμμάτων (ΣΕ ΑΝΑΛΟΓΙΚΗ ΚΑΤΑΣΤΑΣΗ ΛΕΙΤΟΥΡΓΙΑΣ) ...	37
Επεξεργασία προγραμμάτων	39

SOFTWARE UPDATE (ΕΝΗΜΕΡΩΣΗ ΛΟΓΙΣΜΙΚΟΥ)	42
DIAGNOSTICS (ΔΙΑΓΝΩΣΗ).....	43
CI [COMMON INTERFACE] INFORMATION (ΠΛΗΡΟΦΟΡΙΕΣ CI [ΚΟΙΝΗ ΔΙΕΠΑΦΗ]) ...	44
Εμφάνιση του πίνακα προγραμμάτων.....	45
ΛΙΣΤΑ ΕΙΣΟΔΟΥ	46
	47
ΥΠΗΡΕΣΙΑ ΔΕΔΟΜΕΝΩΝ	49
ΕΤΙΚΕΤΑ ΕΙΣΟΔΟΥ	49
ΚΑΤΑΣΤΑΣΗ ΛΕΙΤΟΥΡΓΙΑΣ ΑΥ.....	50
SIMPLE MANUAL	51
Αρχειοποίηση (Επαναφορά των εργοστασιακών ρυθμίσεων)	52

ΓΙΑ ΝΑ ΧΡΗΣΙΜΟΠΟΙΗΣΕΤΕ ΤΗ ΣΥΣΚΕΥΗ ΑΠΟΘΗΚΕΥΣΗΣ USB

Όταν συνδέετε μία συσκευή αποθήκευσης USB ..	53
ΚΑΤΑΛΟΓΟΣ ΦΩΤΟΓΡΑΦΙΩΝ	54
ΚΑΤΑΛΟΓΟΣ ΜΟΥΣΙΚΗΣ	58
MOVIE list	61
Κωδικός εγγραφής DivX	65
Απενεργοποίηση.....	66

EPG (ΗΛΕΚΤΡΟΝΙΚΟΣ ΟΔΗΓΟΣ ΠΡΟΓΡΑΜΜΑΤΟΣ) (ΣΕ ΑΝΑΛΟΓΙΚΗ ΚΑΤΑΣΤΑΣΗ ΛΕΙΤΟΥΡΓΙΑΣ)

- Ενεργοποίηση/Απενεργοποίηση EPG .	67
- Επιλογή προγράμματος	67
- Λειτουργία πλήκτρων σε κατάσταση λειτουργίας NOW/NEXT Guide (Οδηγός ΤΡΕΧΟΝΤΟΣ/ΕΠΟΜΕΝΟΥ προγράμματος) ..	68
- Λειτουργία πλήκτρων σε κατάσταση λειτουργίας 8 Days Guide (Οδηγός 8 ημερών).....	68
- Λειτουργία πλήκτρων σε κατάσταση λειτουργίας Date Change (Αλλαγή ημερομηνίας)	69
- Λειτουργία πλήκτρων σε πλαίσιο εκτενούς περιγραφής.....	69
- Λειτουργία πλήκτρων σε κατάσταση λειτουργίας Record/Remind Setting (Ρύθμιση εγγραφής/υπενθύμισης)	70
- Λειτουργία κουμπιών σε κατάσταση λειτουργίας λίστας προγράμματος	70

ΕΛΕΓΧΟΣ ΕΙΚΟΝΑΣ

ΕΛΕΓΧΟΣ ΜΕΓΕΘΟΥΣ ΕΙΚΟΝΑΣ (ΛΟΓΟΣ ΕΙΚΟΝΑΣ).....	71
∅ Εξοικονόμηση ενέργειας /	
ΕΞΟΙΚΟΝΟΜΗΣΗ ΕΝΕΡΓΕΙΑΣ	73
ΠΡΟΕΠΙΛΕΓΜΕΝΕΣ ΡΥΘΜΙΣΕΙΣ ΕΙΚΟΝΑΣ	
- Κατάσταση εικόνας-Προεπιλογή	74
ΜΗ ΑΥΤΟΜΑΤΗ ΡΥΘΜΙΣΗ ΕΙΚΟΝΑΣ	
- Κατάσταση εικόνας-Επιλογή Χρήστης 75	
ΤΕΧΝΟΛΟΓΙΑ ΒΕΛΤΙΩΣΗΣ ΕΙΚΟΝΑΣ.....	76
Έλεγχος εικόνας Expert.....	78
ΕΠΑΝΑΦΟΡΑ ΕΙΚΟΝΑΣ	81
Μέθοδος Image Sticking Minimization -	
Ελαχιστοποίηση ειδώλου εικόνων (ISM) ..	82
Λειτουργία επίδειξης.....	83
Ρύθμιση λειτουργίας	84

ΣΤΟΙΧΕΙΟ ΕΛΕΓΧΟΥ ΗΧΟΥ ΚΑΙ ΓΛΩΣΣΑΣ

ΣΥΣΤΗΜΑ ΑΥΤΟΜΑΤΗΣ ΕΝΤΑΣΗΣ ΗΧΟΥ ..	85
ΠΡΟΕΠΙΛΕΓΜΕΝΕΣ ΡΥΘΜΙΣΕΙΣ ΗΧΟΥ-ΛΕΙΤΟΥΡΓΙΑ ΗΧΟΣ	86
ΠΡΟΣΑΡΜΟΓΗ ΡΥΘΜΙΣΕΩΝ ΗΧΟΥ	
-ΛΕΙΤΟΥΡΓΙΑ ΧΡΗΣΤΗΣ.....	87
SRS TRUSURROUND XT.....	87
ΚΑΘΑΡΗ ΑΠΟΔΟΣΗ ΔΙΑΛΟΓΩΝ II	88
ισορροπία.....	88
ΡΥΘΜΙΣΗ ΗΧΕΙΩΝ ΤΗΛΕΟΡΑΣΗΣ ΜΕ ΕΠΙΛΟΓΗ ON/OFF (ΕΝΕΡΓΟΠΟΙΗΣΗ/ ΑΠΕΝΕΡΓΟΠΟΙΗΣΗ)	89
ΕΠΙΛΟΓΗ ΕΞΟΔΟΥ ΨΗΦΙΑΚΟΥ ΗΧΟΥ	90
ΕΠΑΝΑΦΟΡΑ ΡΥΘΜΙΣΕΩΝ ΗΧΟΥ	91
Περιγραφή ήχου	92
I/II	
- Στερεοφωνική/ Δίγλωσση λήψη (Μόνο σε αναλογική κατάσταση λειτουργίας).....	93
- Λήψη NICAM (Μόνο σε αναλογική κατάσταση λειτουργίας).....	94
- Επιλογή εξόδου ήχου ηχείου	94
Μενού στην οθόνη για την επιλογή γλώσσας/ χώρας.....	95
LANGUAGE SELECTION (ΕΠΙΛΟΓΗ ΓΛΩΣΣΑΣ)(ΜΟΝΟ ΣΤΗΝ ΨΗΦΙΑΚΗ ΚΑΤΑΣΤΑΣΗ ΛΕΙΤΟΥΡΓΙΑΣ)	96

ΡΥΘΜΙΣΗ ΩΡΑ

Ρύθμιση ρολογιού.....	97
ΧΡΟΝΟΔΙΑΚΟΠΤΗΣ ΑΥΤΟΜΑΤΗΣ ΕΝΕΡΓΟΠΟΙΗΣΗΣ/ΑΠΕΝΕΡΓΟΠΟΙΗΣΗΣ .	98
ΡΥΘΜΙΣΗ ΧΡΟΝΟΔΙΑΚΟΠΤΗΣ	99

ΓΟΝΙΚΟΣ ΕΛΕΓΧΟΣ/ΑΞΙΟΛΟΓΗΣΗ

SET PASSWORD & LOCK SYSTEM (ΡΥΘΜΙΣΗ ΚΩΔΙΚΟΥ ΠΡΟΣΒΑΣΗΣ ΚΑΙ ΚΛΕΙΔΩΜΑ ΣΥΣΤΗΜΑΤΟΣ)	100
ΕΞΑΙΡΕΣΗ ΠΡΟΓΡΑΜΜΑΤΩΝ	101
PARENTAL CONTROL (ΓΟΝΙΚΟΣ ΕΛΕΓΧΟΣ)	102
Μπλοκ εισόδου	103
Κλειδ. Πλήκτρων	104

TELETEXT

Εμφάνιση/Απόκρυψη (ON - OFF)	105
Κείμενο SIMPLE	105
Κείμενο TOP	105
FASTEXT	106
Ειδικές λειτουργίες Teletext.....	106

ΨΗΦΙΑΚΟ TELETEXT

TELETEXT ΣΤΟ ΠΛΑΙΣΙΟ ΨΗΦΙΑΚΩΝ ΥΠΗΡΕΣΙΩΝ.....	107
TELETEXT ΣΕ ΨΗΦΙΑΚΕΣ ΥΠΗΡΕΣΙΕΣ .	107

ΠΑΡΑΡΤΗΜΑ

ΑΝΤΙΜΕΤΩΠΙΣΗ ΠΡΟΒΛΗΜΑΤΩΝ	108
Συντήρηση.....	110
Τεχνικά χαρακτηριστικά.....	111
Κωδικοί υπερέθρων	113
Ρύθμιση παραμέτρων εξωτερικής μονάδας ελέγχου.....	115

ΠΡΟΕΤΟΙΜΑΣΙΑ

ΣΤΟΙΧΕΙΑ ΕΛΕΓΧΟΥ ΠΡΟΣΟΨΗΣ

- Η εικόνα που παρατίθεται ενδέχεται να είναι διαφορετική από την τηλεόρασή σας.

⚠ ΠΡΟΣΟΧΗ

Εάν δεν είναι δυνατή η ενεργοποίηση της τηλεόρασης με το τηλεχειριστήριο, πατήστε το κουμπί ρεύματος της τηλεόρασης. (Εάν η τροφοδοσία ρεύματος διακόπηκε από το κουμπί ρεύματος στην τηλεόραση τότε δεν είναι δυνατή η ενεργοποίηση με το τηλεχειριστήριο.)

42/50PQ11**, 42/50PQ30**, 50PS30**

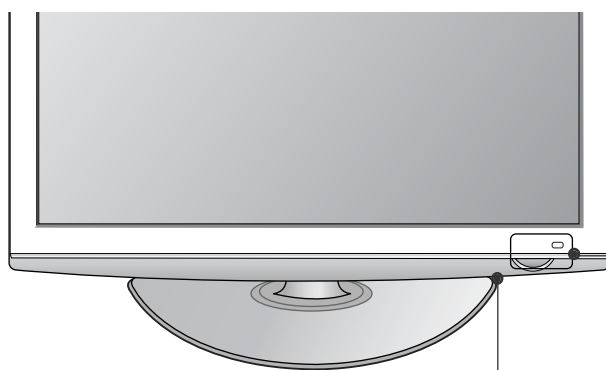

ΕΝΕΡΓΟΠΟΙΗΣΗΣ / ΑΠΕΝΕΡΓΟΠΟΙΗΣΗΣ

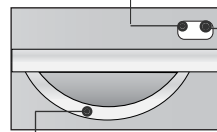

Εξυμνος αισθητήρας
Ρυθμίζει την εικόνα ανάλογα
μ τις γύρω
συνθήκες. (εκτός από το
42/50PQ11**)

Αισθητήρας Τηλεχειριστηρίου
Ενδεικτική Λυχνία Ενεργοποίησης / Κατάστασης
Αναμονής

- Η λυχνία ανάβει κόκκινη σε κατάσταση αναμονής.
- φωτίζεται με μπλε χρώμα όταν ενεργοποιείται η τηλεόραση.

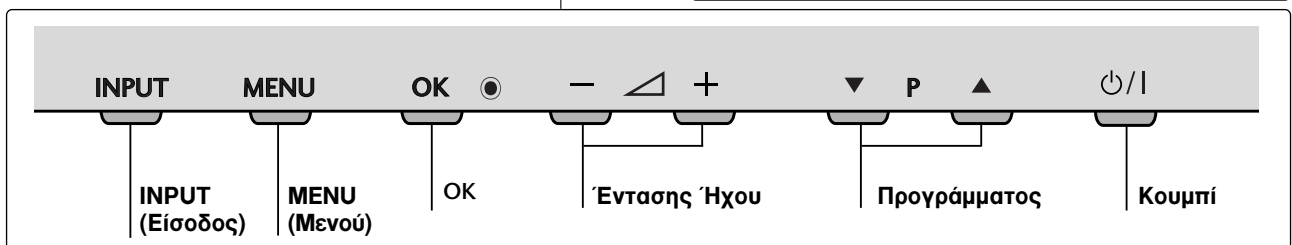

42/50PQ10**, 42/50PQ20**, 50PS20**

Εξυμνος αισθητήρας (εκτός από το
Ρυθμίζει την εικόνα ανάλογα
μ τις γύρω
συνθήκες.

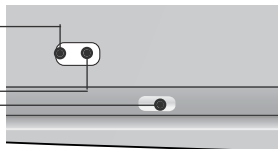

ΕΝΕΡΓΟΠ ΟΙΗΣΗΣ / ΑΠΕΝΕΡΓ ΟΠΟΙΗΣΗΣ

Αισθητήρας Τηλεχειριστηρίου
Ενδεικτική Λυχνία Ενεργοποίησης /
Κατάστασης Αναμονής

- Η λυχνία ανάβει κόκκινη σε κατάσταση αναμονής.
- φωτίζεται με μπλε χρώμα όταν ενεργοποιείται η τηλεόραση.

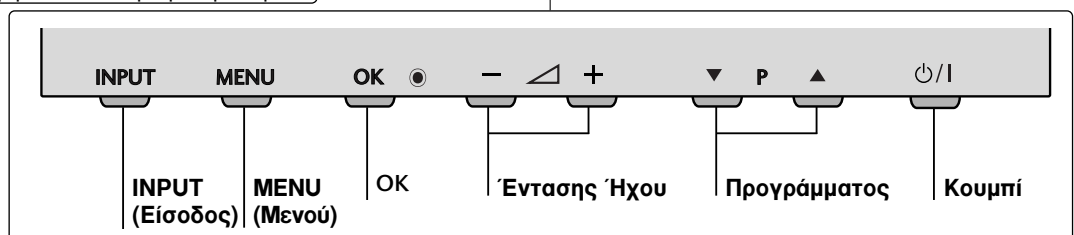
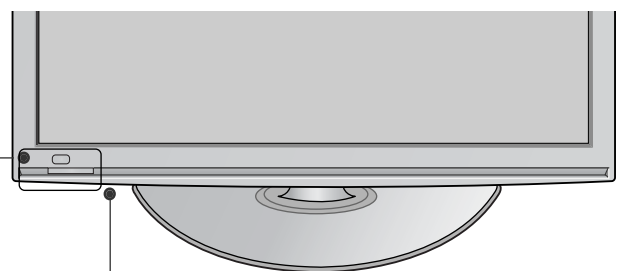

42/50PQ60**, 50PS60**

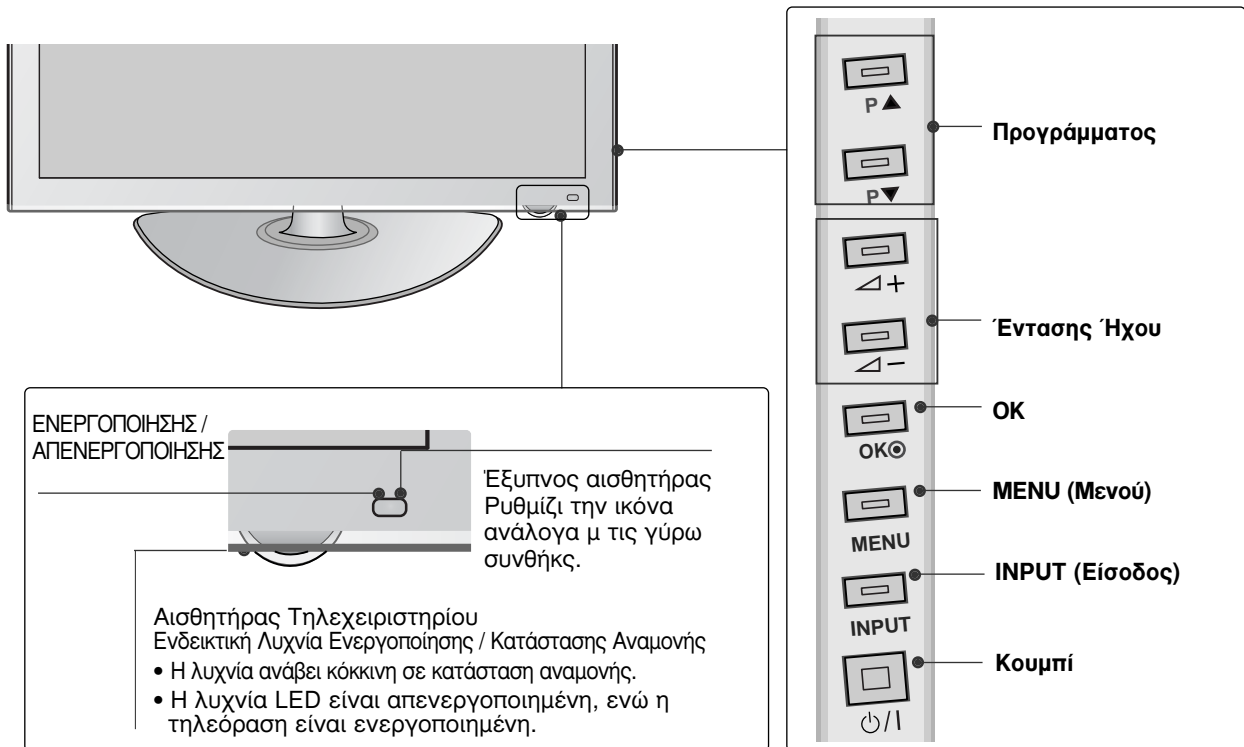

60PS40**

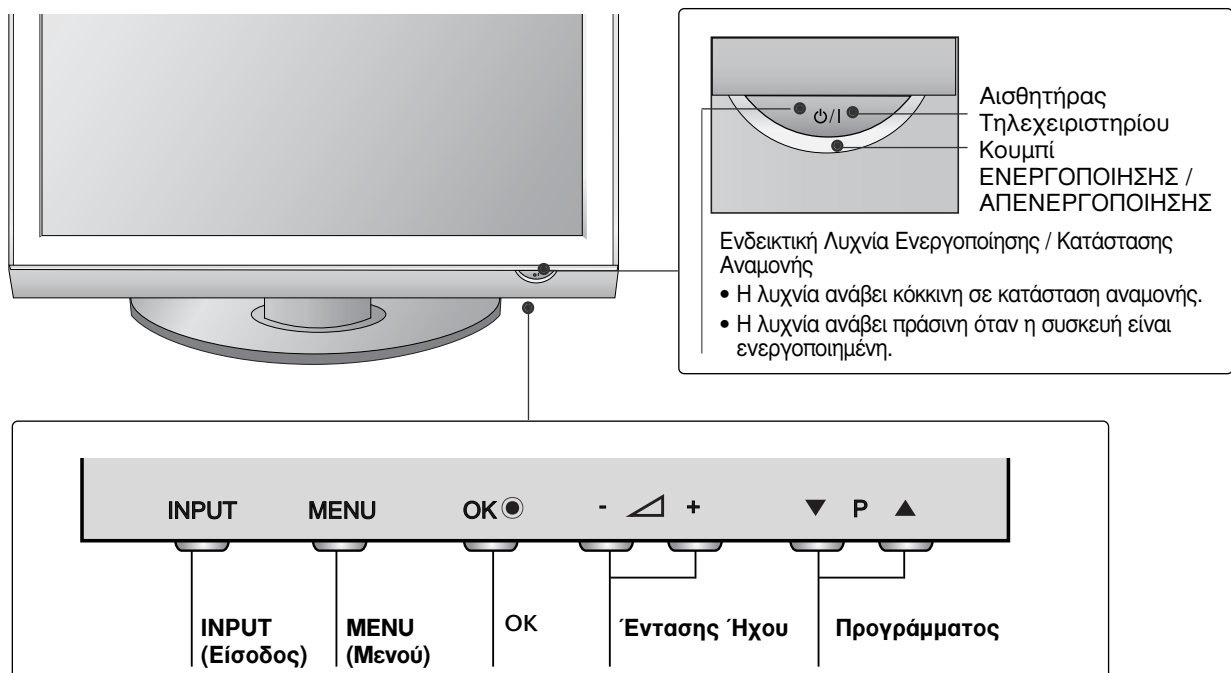

ΠΡΟΕΤΟΙΜΑΣΙΑ

ΠΛΗΡΟΦΟΡΙΕΣ ΠΙΣΩ ΟΨΗΣ

- Η εικόνα που παρατίθεται ενδέχεται να είναι διαφορετική από την τηλεόρασή σας.

42/50PQ10**, 42/50PQ11 **

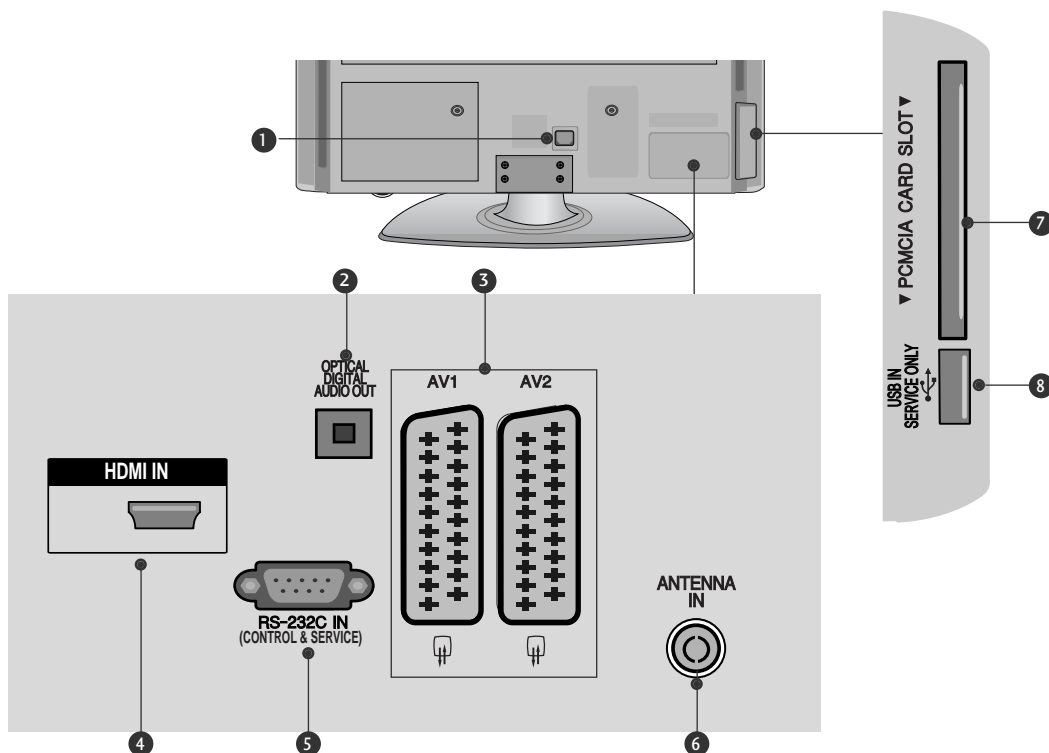

1 Υποδοχή καλωδίου τροφοδοσίας

Αυτή η τηλεόραση λειτουργεί με εναλλασσόμενο ηλεκτρικό ρεύμα (AC). Η τάση υποδεικνύεται στη σελίδα των τεχνικών χαρακτηριστικών. Ποτέ μην επιχειρείτε να θέσετε την τηλεόραση σε λειτουργία τροφοδοτώντας τη με συνεχές ηλεκτρικό ρεύμα (DC).

2 OPTICAL DIGITAL AUDIO OUT (ΟΠΤΙΚΗ ΕΞΟΔΟΣ ΨΗΦΙΑΚΟΥ ΗΧΟΥ)

Σύνδεση ψηφιακού ήχου σε διάφορους τύπους εξοπλισμού.
Σύνδεση σε εξάρτημα ψηφιακού ήχου.
Χρησιμοποιήστε οπτικοακουστικό καλώδιο.

3 Υποδοχή Euro Scart (AV1/AV2)

Συνδέστε την είσοδο ή την έξοδο της υποδοχής scart μιας εξωτερικής συσκευής σε αυτά τα βύσματα.

4 HDMI

Συνδέστε ένα σήμα HDMI στο HDMI IN.

5 ΘΥΡΑ ΕΙΣΟΔΟΥ RS-232C (ΕΛΕΓΧΟΥ-ΤΕΧΝΙΚΗΣ ΥΠΟΣΤΗΡΙΞΗΣ)

Συνδέστε τη σειριακή θύρα των συσκευών ελέγχου με την υποδοχή RS-232C. Η θύρα αυτή χρησιμοποιείται για λειτουργία σέρβις ή ξενοδοχείου.

6 ίσοδος ANTENNA (Κεραία)

Σύνδεση της κεραίας RF σε αυτήν την υποδοχή.

7 Υποδοχή κάρτας PCMCIA (Διεθνής ένωση καρτών μνήμης για ηλεκτρονικούς υπολογιστές).

Εισάγετε τη μονάδα CI στην υποδοχή κάρτας **PCMCIA CARD SLOT**. (Αυτή η λειτουργία δεν είναι διαθέσιμη σε όλες τις χώρες.)

8 ΘΥΡΑ ΜΟΝΟ ΓΙΑ ΣΕΡΒΙΣ

42/50PQ20**, 42/50PQ30**, 42/50PQ60**,
50PS20**, 50PS30**, 50PS60**, 60PS40**

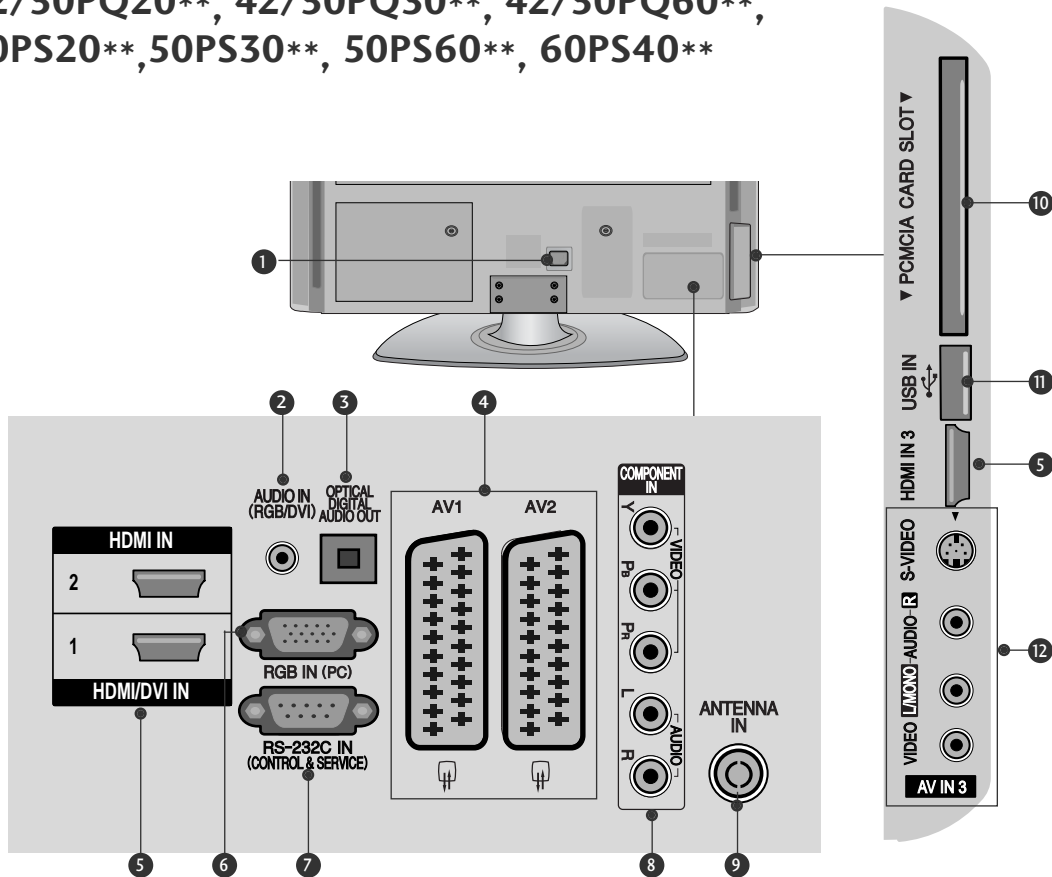

- 1 Υποδοχή καλωδίου τροφοδοσίας**
Αυτή η τηλεόραση λειτουργεί με εναλλασσόμενο ηλεκτρικό ρεύμα (AC). Η τάση υποδεικνύεται στη σελίδα των τεχνικών χαρακτηριστικών. Ποτέ μην επιχειρείτε να θέσετε την τηλεόραση σε λειτουργία τροφοδοτώντας τη με συνεχές ηλεκτρικό ρεύμα (DC).
- 2 Είσοδος ήχου RGB/DVI**
Σύνδεση ήχου από H/Y ή DTV.
- 3 OPTICAL DIGITAL AUDIO OUT (ΟΠΤΙΚΗ ΕΞΟΔΟΣ ΨΗΦΙΑΚΟΥ ΗΧΟΥ)**
Σύνδεση ψηφιακού ήχου σε διάφορους τύπους εξοπλισμού.
Σύνδεση σε εξάρτημα ψηφιακού ήχου.
Χρησιμοποιήστε οπτικοακουστικό καλώδιο.
- 4 Υποδοχή Euro Scart (AV1/AV2)**
Συνδέστε την είσοδο ή την έξοδο της υποδοχής scart μιας εξωτερικής συσκευής σε αυτά τα βύσματα.
- 5 HDMI**
Συνδέστε ένα σήμα HDMI στο HDMI IN.
Η ένα σήμα DVI (VIDEO) στη θύρα HDMI/DVI με καλώδιο DVI προς HDMI.
- 6 Υποδοχή RGB**
Σύνδεση της εξόδου από H/Y.
- 7 ΘΥΡΑ ΕΙΣΟΔΟΥ RS-232C (ΕΛΕΓΧΟΥ-ΤΕΧΝΙΚΗΣ ΥΠΟΣΤΗΡΙΞΗΣ)**
Συνδέστε τη σειριακή θύρα των συσκευών ελέγχου με την υποδοχή RS-232C.
Η θύρα αυτή χρησιμοποιείται για λειτουργία σέρβις ή ξενοδοχείου.
- 8 Είσοδος Component (Σύνθετο σήμα)**
Συνδέστε μια συσκευή ήχου/εικόνας με σύνθετη είσοδο σε αυτά τα βύσματα.
- 9 Είσοδος ANTENNA (Κεραία)**
Σύνδεση της κεραίας RF σε αυτήν την υποδοχή.
- 10 Υποδοχή κάρτας PCMCIA (Διεθνής ένωση καρτών μνήμης για ηλεκτρονικούς υπολογιστές).**
Εισάγετε τη μονάδα CI στην υποδοχή κάρτας **PCMCIA CARD SLOT**.
(Αυτή η λειτουργία δεν είναι διαθέσιμη σε όλες τις χώρες.)
- 11 Υποδοχή USB**
Συνδέστε τη συσκευή αποθήκευσης USB σε αυτήν την υποδοχή.
- 12 Είσοδος Audio/Video (Ήχος/Εικόνα)**
Συνδέστε την είσοδο audio/video (ήχου/εικόνας) μιας εξωτερικής συσκευής σε αυτά τα βύσματα.
Είσοδος S-Video
Συνδέστε την έξοδο S-Video μιας συσκευής S-VIDEO.

ΠΡΟΕΤΟΙΜΑΣΙΑ

Εγκατάσταση βάσης (εκτός από το 60PS40**)

- Η εικόνα που παρατίθεται ενδέχεται να είναι διαφορετική από την τηλεόρασή σας.
- Κατά την συναρμολόγηση της επιτραπέζιας βάσης, βεβαιωθείτε ότι έχετε σφίξει πλήρως τη βίδα (Αν δεν είναι καλά σφιγμένη, το προϊόν μπορεί να γύρει προς τα εμπρός μετά την εγκατάστασή του). Αν σφίξετε τη βίδα με υπερβολική δύναμη, αυτή μπορεί να στραβώσει λόγω της τριβής με το τμήμα της βίδας που σφίγγεται.

- 1** Τοποθετήστε την τηλεόραση με την οθόνη προς τα κάτω σε μαλακή επιφάνεια για να προστατεύσετε την οθόνη από τυχόν φθορές.

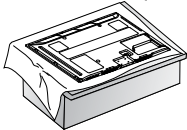

- 2** Συναρμολογήστε την τηλεόραση όπως φαίνεται στην εικόνα.

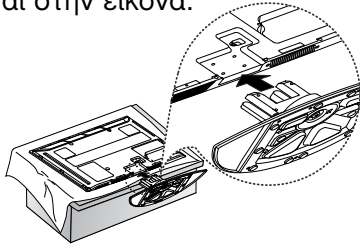

- 3** Σφίξτε καλά τις 4 βίδες στις οπές στο πίσω μέρος της τηλεόρασης.

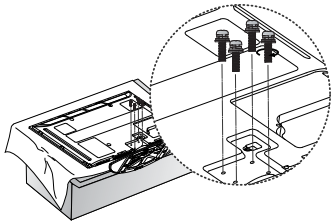

! Σημειώσεις

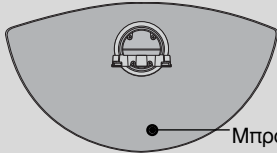

Μπροστά

- ▶ Κατά τη συναρμολόγηση της βάσης διαχωρίστε και συναρμολογήστε σωστά την μπροστινή και την πίσω πλευρά της βάσης.

Τοποθέτηση Επιτραπέζιας Βάσης

Για το σωστό εξαερισμό, αφήστε χώρο 4" (10 εκ.) από κάθε πλευρά και από τον τοίχο.

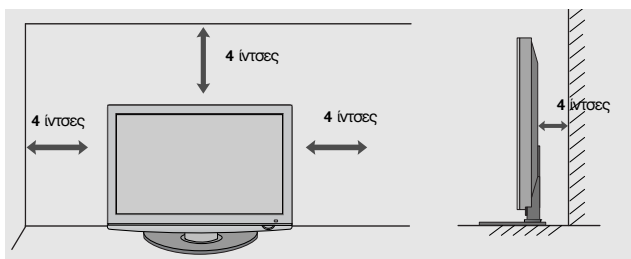

ΠΙΣΩ ΚΑΛΥΜΜΑ ΓΙΑ ΔΙΑΤΑΞΗ ΚΑΛΩΔΙΩΝ

- Η εικόνα που παρατίθεται ενδέχεται να είναι διαφορετική από την τηλεόρασή σας. Μετά τη σύνδεση των καλωδίων όπως απαιτείται, εγκαταστήστε το ΔΕΜΑΤΙΚΟ ΚΑΛΩΔΙΩΝ όπως φαίνεται στην εικόνα και δέστε τα καλώδια.

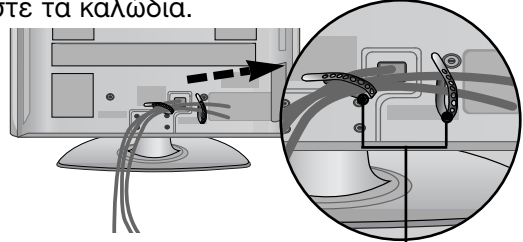

Στήριγμα Καλωδίου

Μόνο 60PS40**

Τοποθετήστε το ΚΛΙΠ ΔΙΑΧΕΙΡΙΣΗΣ ΚΑΛΩΔΙΩΝ όπως φαίνεται στην εικόνα.

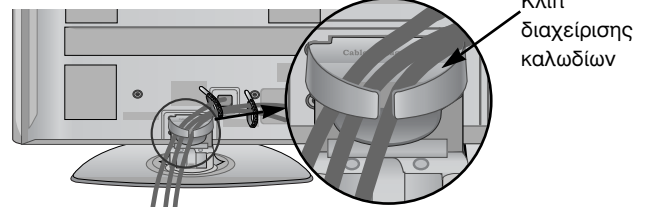

Κλιπ διαχείρισης καλωδίων

Πώς να αφαιρέσετε το κλιπ διαχείρισης καλωδίων

Κρατήστε το ΚΛΙΠ ΔΙΑΧΕΙΡΙΣΗΣ ΚΑΛΩΔΙΩΝ και με τα δύο χέρια και τραβήξτε το προς τα πάνω.

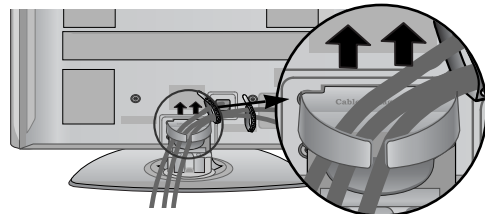

! Σημειώσεις

- ▶ Μην χρησιμοποιείτε το ΚΛΙΠ ΔΙΑΧΕΙΡΙΣΗΣ ΚΑΛΩΔΙΩΝ για να ανασκώσετε την τηλεόραση.
- Αν το προϊόν πέσει κάτω, μπορεί να τραυματιστείτε ή να προκληθεί βλάβη στη συσκευή.

ΟΤΑΝ ΔΕΝ ΧΡΗΣΙΜΟΠΟΙΕΙΤΑΙ ΕΠΙΤΡΑΠΕΖΙΑ ΒΑΣΗ

- Η εικόνα που παρατίθεται ενδέχεται να είναι διαφορετική από την τηλεόρασή σας. Κατά την τοποθέτηση μιας επιτοίχιας μονάδας, χρησιμοποιήστε το κάλυμμα προστασίας.. Εισάγετε το ΠΡΟΣΤΑΤΕΥΤΙΚΟ ΚΑΛΥΜΜΑ (PROTECTION COVER) στην τηλεόραση μέχρι να ακούσετε τον ήχο.

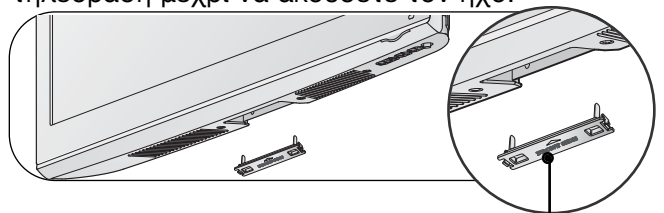

προστατευτικό κάλυμμα

Συμβουλές προσεκτικής εγκατάστασης

- Πρέπει να αγοράσετε τα απαραίτητα εξαρτήματα από το εμπόριο για να σταθεροποιήσετε με ασφάλεια την τηλεόραση και να την ασφαλίσετε στον τοίχο.
- Τοποθετήστε την τηλεόραση κοντά στον τοίχο για να αποφύγετε το ενδεχόμενο πτώσης της σε περίπτωση που την σπρώξετε.
- Οι οδηγίες που παρατίθενται ακολούθως αποτελούν τον ασφαλέστερο τρόπο επίτοιχιας εγκατάστασης της τηλεόρασης, για να αποφύγετε την πτώση της προς τα εμπρός εάν κάποιος τραβήξει την τηλεόραση. Κατά αυτόν τον τρόπο, αποφεύγεται η πτώση της τηλεόρασης προς τα εμπρός, καθώς και τα ενδεχόμενα ατυχήματα. Αποφεύγονται, επίσης, ενδεχόμενες φθορές της τηλεόρασης. Βεβαιωθείτε ότι τα παιδιά δεν μπορούν να σκαρφαλώσουν ή να κρεμαστούν από την τηλεόραση.

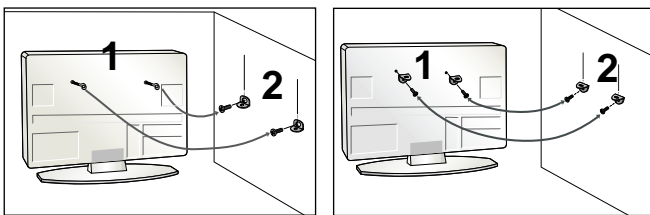

1 Χρησιμοποιήστε τους κρίκους ανάρτησης ή τα υποστηρίγματα/βίδες της τηλεόρασης για να στερεώσετε το προϊόν στον τοίχο, όπως απεικονίζεται. (Αν η τηλεόρασή σας διαθέτει βίδες στις βίδες ανάρτησης, χαλαρώστε τις βίδες). Τοποθετήστε τους κρίκους ανάρτησης ή τα υποστηρίγματα/βίδες της τηλεόρασης και σφίξτε τα καλά στις επάνω τρύπες.α

2 Στερεώστε στον τοίχο τα υποστηρίγματα με τις βίδες. Ρυθμίστε το ύψος του υποστηρίγματος που έχετε τοποθετήσει στον τοίχο.

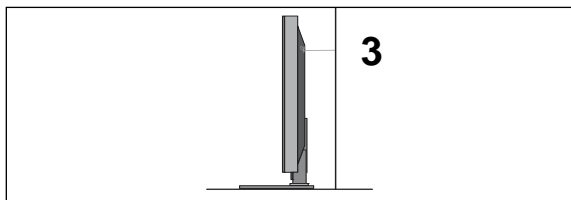

3 Χρησιμοποιήστε ένα ανθεκτικό σκοινί για να δέσετε το προϊόν για ευθυγράμμιση. Είναι ασφαλέστερο να δέσετε το σκοινί με τέτοιο τρόπο ώστε να είναι βρισκείται σε οριζόντια θέση μεταξύ του τοίχου και του προϊόντος.

! Σημειώσεις

- ▶ Για να μετακινήσετε το προϊόν σε άλλη θέση, λύστε πρώτα το σκοινί.
- ▶ Χρησιμοποιήστε κάποιο έπιπλο ή βάση στήριξης που να είναι αρκετά μεγάλο και ανθεκτικό για το μέγεθος και το βάρος του προϊόντος.
- ▶ Για ασφαλή χρήση του προϊόντος, βεβαιωθείτε ότι το υποστήριγμα που είναι στερεωμένο στον τοίχο βρίσκεται στο ίδιο ύψος με το υποστήριγμα του προϊόντος.

ΓΕΙΩΣΗ

Βεβαιωθείτε ότι έχετε συνδέσει το καλώδιο γείωσης για την αποφυγή πιθανής ηλεκτροπληξίας. Αν δεν διατίθενται τρόποι γείωσης, ζητήστε από έναν εξειδικευμένο ηλεκτρολόγο να εγκαταστήσει ένα ξεχωριστό βραχυκυκλωτή. Μην προσπαθήσετε να γείωσετε τη μονάδα συνδεδεώντας τη με καλώδια τηλεφώνου, ράβδους φωτισμού ή αγωγούς αερίου.

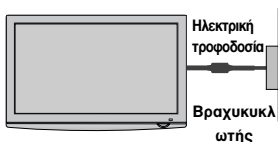

- Η τηλεόραση μπορεί να εγκατασταθεί με διάφορους τρόπους, όπως να αναρτηθεί στον τοίχο ή να τοποθετηθεί σε μια επιφάνεια εργασίας, κ.λπ.
- Η τηλεόραση έχει σχεδιαστεί ώστε να αναρτάται οριζόντια.

Βάση στήριξης τοίχου: Οριζόντια εγκατάσταση

- Συνιστάται η χρήση μιας βάσης επίτοιχης τοποθέτησης μάρκας LG κατά την τοποθέτηση της τηλεόρασης σε τοίχο.
- Συνιστάται να αγοράσετε μια βάση επίτοιχης τοποθέτησης η οποία υποστηρίζει το πρότυπο VESA.
- Η LG συνιστά να πραγματοποιείται η επίτοιχη τοποθέτηση από κατάρτισμένο επαγγελματία τεχνικό.

! Σημειώσεις

- ▶ Η επίτοιχη βάση πρέπει να εγκαθίσταται σε στερεό τοίχο κάθετο στο πάτωμα.
- ▶ Να χρησιμοποιείτε ειδική επίτοιχη βάση, εάν πρόκειται να την εγκαταστήσετε σε ταβάνι ή επικλινή τοίχο.
- ▶ Η επιφάνεια στην οποία πρόκειται να τοποθετηθεί η επίτοιχη βάση θα πρέπει να είναι αρκετά δυνατή ώστε να υποστηρίξει το βάρος της συσκευής τηλεόρασης, να είναι π.χ. από σκυροδέμα, φυσική πέτρα, τούβλο ή κοίλο μπλοκ.
- ▶ Ο τύπος και το μήκος των βιδών τοποθέτησης εξαρτάται από την επίτοιχη βάση. Για περισσότερες πληροφορίες ανατρέξτε στις οδηγίες χρήσης που εσωκλείονται στη βάση.
- ▶ Η LG δεν φέρει καμία ευθύνη για τυχόν ατυχήματα ή ζημιές σε ιδιοκτησία ή στην τηλεόραση εξαιτίας εσφαλμένης εγκατάστασης:
 - Όπου δε χρησιμοποιείται τοίχος σύμφωνα με τις προδιαγραφές VESA.
 - Σε περίπτωση που δεν έχετε σφίξει σωστά τις βίδες στην επιφάνεια και ενδεχομένως προκληθεί πτώση της τηλεόρασης ή τραυματισμός.
 - Σε περίπτωση που δεν ακολουθήσετε τη συνιστώμενη μέθοδο εγκατάστασης.

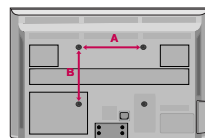
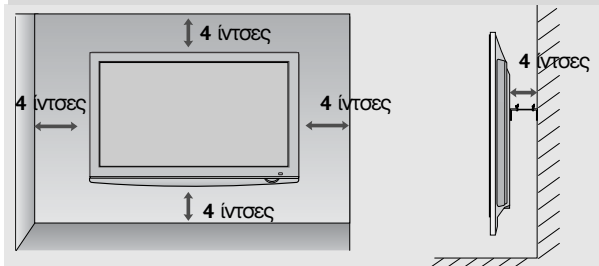

Μοντέλο	VESA (A * B)	Μοντέλο	Ποσότητα
42PQ10**	400 * 400	M6	4
50PQ10**	400 * 400	M6	4
42PQ11**	400 * 400	M6	4
50PQ11**	400 * 400	M6	4
42PQ20**	400 * 400	M6	4
50PQ20**	400 * 400	M6	4
42PQ30**	400 * 400	M6	4
50PQ30**	400 * 400	M6	4
42PQ60**	400 * 400	M6	4
50PQ60**	400 * 400	M6	4
50PS20**	400 * 400	M6	4
50PS30**	400 * 400	M6	4
50PS60**	400 * 400	M6	4
60PS40**	600 * 400	M8	4

ΠΡΟΕΤΟΙΜΑΣΙΑ

- Για την αποφυγή βλάβης των συσκευών, ποτέ μη συνδέετε τα καλώδια τροφοδοσίας στην παροχή ρεύματος προτού ολοκληρώσετε τη σύνδεση όλων των συσκευών.

Σύνδεση Κεραίας

- Για βέλτιστη ποιότητα εικόνας, ρυθμίστε την κατεύθυνση της κεραίας.
- Δεν παρέχεται καλώδιο κεραίας και μετατροπέας.

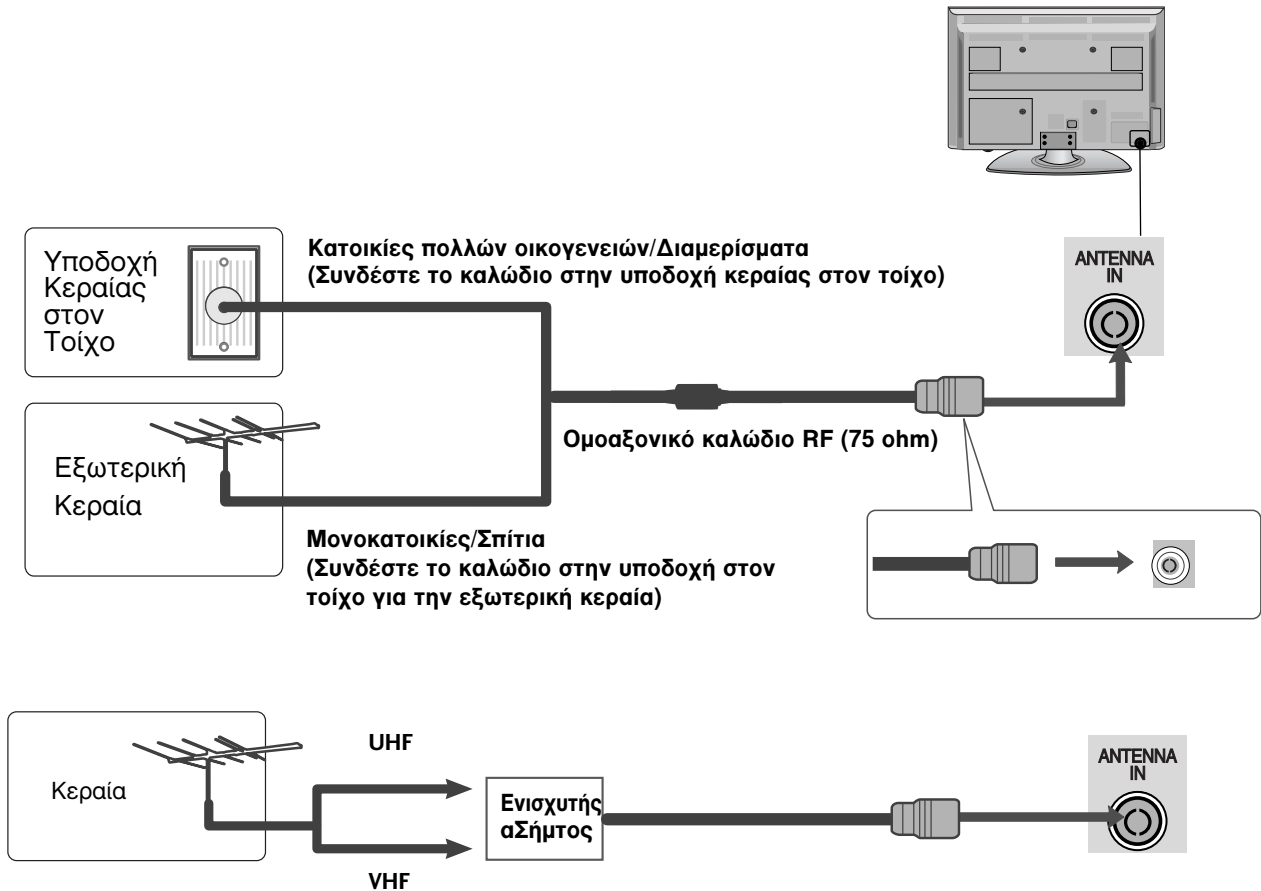

- Σε περιοχές όπου η λήψη σήματος δεν είναι ισχυρή, για να έχετε καλύτερη ποιότητα εικόνας, εγκαταστήστε έναν ενισχυτή σήματος στην κεραία όπως φαίνεται στα δεξιά.
- Αν το σήμα πρέπει να μοιραστεί σε δύο τηλεοράσεις, χρησιμοποιήστε ένα διαχωριστή σήματος κεραίας για τη σύνδεση.

ΠΕΡΙΣΤΡΕΦΟΜΕΝΗ ΒΑΣΗ

Αφού εγκαταστήσετε την τηλεόραση, μπορείτε να προσαρμόσετε τη συσκευή στρέφοντας την χειροκίνητα προς την αριστερή ή δεξιά κατεύθυνση κατά 20 μοίρες προκειμένου να είναι όσο το δυνατό πιο κατάλληλη για τη θέση από την οποία κοιτάτε.

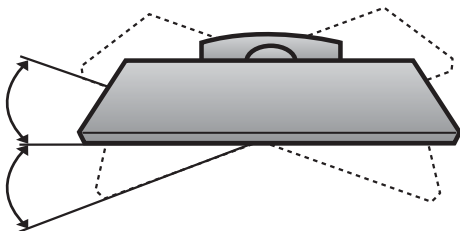

ΕΓΚΑΤΑΣΤΑΣΗ ΕΞΩΤΕΡΙΚΩΝ ΣΥΣΚΕΥΩΝ

- Για την αποφυγή βλάβης των συσκευών, ποτέ μη συνδέετε τα καλώδια τροφοδοσίας στην παροχή ρεύματος προτού ολοκληρώσετε τη σύνδεση όλων των συσκευών.
- Η ενότητα αυτή αναφορικά με την EXTERNAL EQUIPMENT SETUP (ΕΓΚΑΤΑΣΤΑΣΗ ΕΞΩΤΕΡΙΚΗΣ ΣΥΣΚΕΥΗΣ) χρησιμοποιεί κυρίως διαγράμματα για τα μοντέλα 42PQ30**.
- Η εικόνα που παρατίθεται ενδέχεται να είναι διαφορετική από την τηλεόρασή σας.

ΕΓΚΑΤΑΣΤΑΣΗ ΔΕΚΤΗ HD

- Η τηλεόραση αυτή μπορεί να λαμβάνει Ψηφιακά σήματα RF/Σήματα καλωδίου χωρίς τη χρήση εξωτερικού set-top box. Ωστόσο, αν λαμβάνετε Ψηφιακά σήματα από ψηφιακό set-top box ή άλλη ψηφιακή εξωτερική συσκευή, ανατρέξτε στο διάγραμμα, όπως φαίνεται στην εικόνα που παρατίθεται ακολουθώς.

Σύνδεση με καλώδιο σύνθετου σήματος

(εκτός από το 42/50PQ10**, 42/50PQ11**)

- 1 Συνδέστε τις εξόδους εικόνας (Y, PB, PR) της συσκευής DVD στις υποδοχές **COMPONENT IN VIDEO (Y, PB, PR)** της τηλεόρασης.
- 2 Συνδέστε τις εξόδους ήχου της συσκευής DVD με τις υποδοχές εισόδου **COMPONENT IN AUDIO** της τηλεόρασης.
- 3 Ανοίξτε τον ψηφιακό αποκωδικοποιητή. (Ανατρέξτε στο εγχειρίδιο χρήστη του ψηφιακού αποκωδικοποιητή.)
- 4 Επιλέξτε την πηγή εισόδου **Component** χρησιμοποιώντας το κουμπί **INPUT** στο τηλεχειριστήριο.

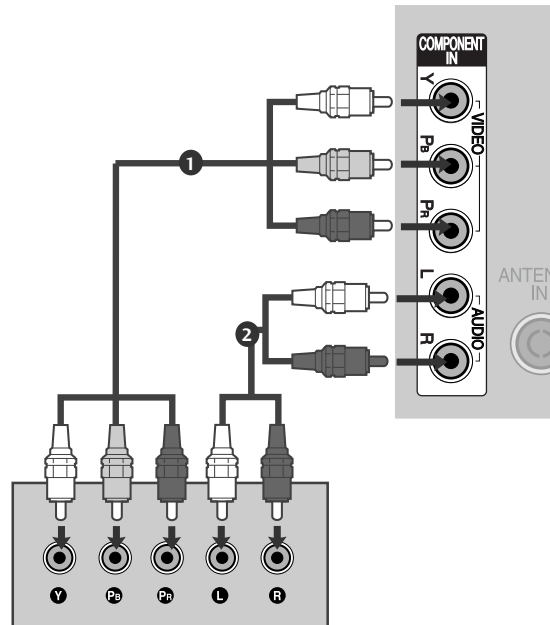

Σήμα	Component	HDMI
480i/576i	○	X
480p/576p	○	○
720p/1080i	○	○
1080p	○ (Μόνο 50/60Hz)	○ (24Hz/30Hz/50Hz/60Hz)

(Για 42/50PQ10**, 42/50PQ11**)

Σύνδεση με προσαρμογέα Component προς HDMI

- * Μπορείτε να κάνετε λήψη εκπομπών HD χρησιμοποιώντας προσαρμογέα Component προς HDMI. (Μπορείτε να αναζητήσετε και να αγοράσετε προσαρμογέα Component προς HDMI στο Website ή στο εμπόριο.)

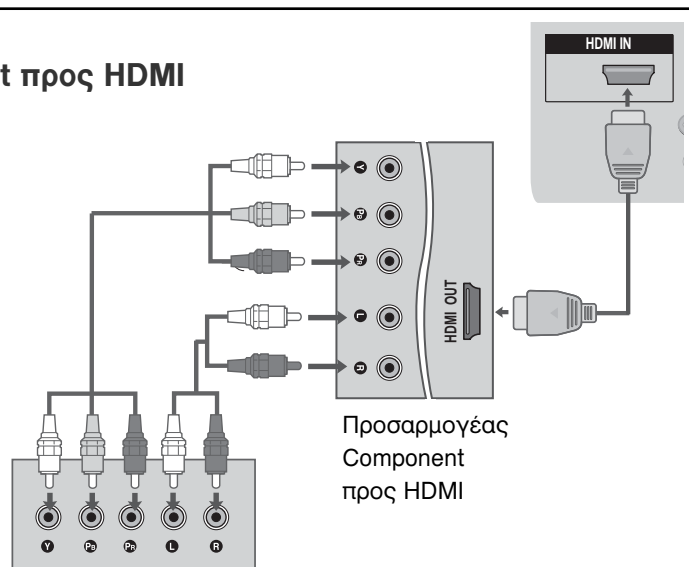

ΕΓΚΑΤΑΣΤΑΣΗ ΕΞΩΤΕΡΙΚΩΝ ΣΥΣΚΕΥΩΝ

Σύνδεση με καλώδιο HDMI

- 1 Συνδέστε την έξοδο HDMI του ψηφιακού αποκωδικοποιητή με την υποδοχή **HDMI/DVI IN 1**, **HDMI IN**, **HDMI IN 2** ή **HDMI IN 3** της τηλεόρασης.
- 2 Ανοίξτε τον ψηφιακό αποκωδικοποιητή. (Ανατρέξτε στο εγχειρίδιο χρήστη του ψηφιακού αποκωδικοποιητή.)
- 3 Επιλέξτε την πηγή εισόδου **HDMI1**, **HDMI2** ή **HDMI3** χρησιμοποιώντας το κουμπί **INPUT** στο τηλεχειριστήριο.

! Σημειώσεις

- Ελέγξτε ότι το καλώδιο HDMI είναι έκδοσης 1.3 ή ανώτερης.
Εάν τα καλώδια HDMI δεν υποστηρίζουν την έκδοση 1.3, HDMI, ενδέχεται να προκαλέσουν τρεμοπαίξιμο ή καθόλου εικόνα. Χρησιμοποιείτε τα νεότερα καλώδια που υποστηρίζουν τουλάχιστον HDMI έκδοσης 1.3.

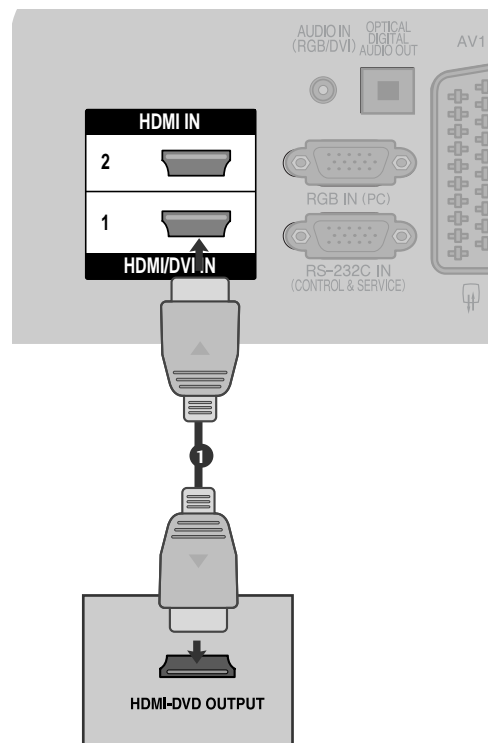

Σύνδεση με καλώδιο HDMI σε DVI

(εκτός από το 42/50PQ10**, 42/50PQ11**)

- 1 Συνδέστε την έξοδο HDMI του ψηφιακού αποκωδικοποιητή με την υποδοχή **HDMI/DVI IN 1** της τηλεόρασης.
- 2 Συνδέστε τις εξόδους ήχου του ψηφιακού αποκωδικοποιητή με την υποδοχή **AUDIO IN (RGB/DVI)** της τηλεόρασης.
- 3 Ανοίξτε τον ψηφιακό αποκωδικοποιητή. (Ανατρέξτε στο εγχειρίδιο χρήστη του ψηφιακού αποκωδικοποιητή.)
- 4 Επιλέξτε την πηγή εισόδου **HDMI 1** χρησιμοποιώντας το κουμπί **INPUT** στο τηλεχειριστήριο.

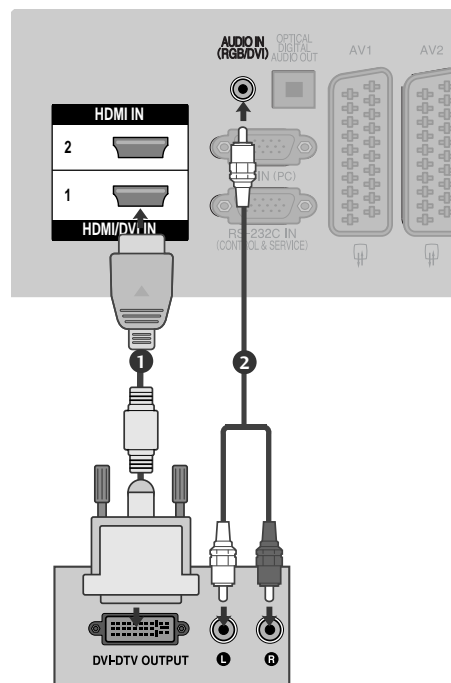

Εγκατάσταση συσκευής DVD

Σύνδεση με καλώδιο σύνθετου σήματος

(εκτός από το 42/50PQ10**, 42/50PQ11**)

- 1 Συνδέστε τις εξόδους εικόνας (Y, PB, PR) της συσκευής DVD στις υποδοχές **COMPONENT IN VIDEO (Y, PB, PR)** της τηλεόρασης.
- 2 Συνδέστε τις εξόδους ήχου της συσκευής DVD με τις υποδοχές εισόδου **COMPONENT IN AUDIO** της τηλεόρασης.
- 3 Ενεργοποιήστε τη συσκευή αναπαραγωγής DVD και εισαγάγετε ένα δίσκο DVD.
- 4 Επιλέξτε την πηγή εισόδου **Component** χρησιμοποιώντας το κουμπί **INPUT** στο τηλεχειριστήριο.
- 5 Ανατρέξτε στο εγχειρίδιο χρήσης της συσκευής αναπαραγωγής DVD για οδηγίες σχετικά με τη λειτουργία της.

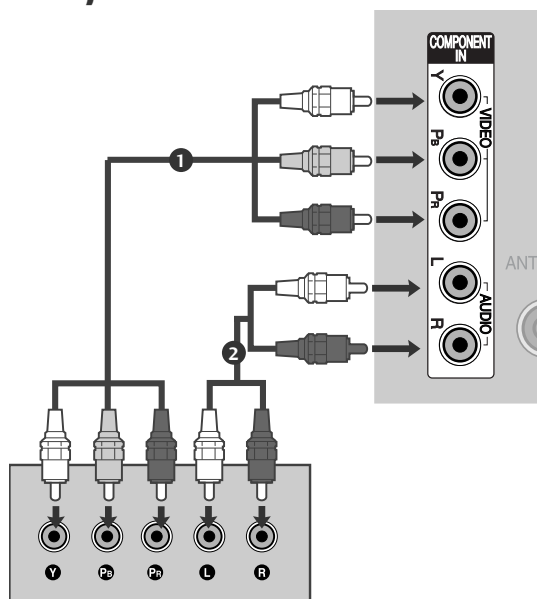

Θύρες Εισόδου Σύνθετου Σήματος

Για να έχετε καλύτερη ποιότητα εικόνας, συνδέστε μια συσκευή αναπαραγωγής DVD στις θύρες εισόδου σύνθετου σήματος όπως φαίνεται παρακάτω.

Θύρες σύνθετου σήματος στην τηλεόραση	Y	PB	PR
Θύρες εξόδου εικόνας στη συσκευή αναπαραγωγής DVD	Y	PB	PR
	Y	B-Y	R-Y
	Y	Cb	Cr
	Y	Pb	Pr

ΕΓΚΑΤΑΣΤΑΣΗ ΕΞΩΤΕΡΙΚΩΝ ΣΥΣΚΕΥΩΝ

Σύνδεση με καλώδιο scart

- 1 Συνδέστε την υποδοχή scart της συσκευής DVD με την υποδοχή scart **AV1** της τηλεόρασης.
- 2 Ενεργοποιήστε τη συσκευή αναπαραγωγής DVD και εισαγάγετε ένα δίσκο DVD.
- 3 Επιλέξτε την πηγή εισόδου **AV1** χρησιμοποιώντας το κουμπί **INPUT** στο τηλεχειριστήριο. Αν την έχετε συνδέσει με την υποδοχή scart **AV2**, επιλέξτε την πηγή εισόδου **AV2**.
- 4 Ανατρέξτε στο εγχειρίδιο χρήσης της συσκευής αναπαραγωγής DVD για οδηγίες σχετικά με τη λειτουργία της.

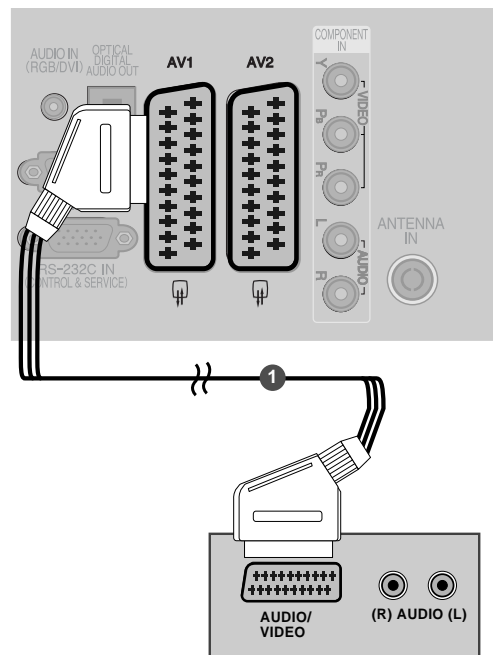

Scart	Είσοδος			Εξοδος
	Video	Audio	RGB	Video, Audio
AV1	○	○	○	Μόνο ATV
AV2	○	○	X	Διατίθεται έξοδος ATV, DTV, AV1/2/3.

Τρέχουσα λειτουργία εισόδου	Τύπος εξόδου	AV1 (TV Out)	AV2 (Monitor Out)	AV2 (όταν η προγραμματισμένη εγγραφή DTV βρίσκεται σε εξέλιξη κάνοντας χρήση εξοπλισμού εγγραφής.)
Ψηφιακή TV		X	○	○
Αναλογική TV		○	○	○ (Η λειτουργία εισόδου μετατρέπεται αυτόματα σε DTV.)
AV1/2/3		○	○	○
Component/RGB/HDMI		○	X	○

- ▶ TV Out : Εκδίδει αναλογικά σήματα εικόνας για τηλεόραση.
- ▶ Monitor Out: Εκδίδει την τρέχουσα εικόνα οθόνης.
- ▶ AV3, Component, RGB : εκτός από το 42/50PQ10** , 42/50PQ11**.

! Σημειώσεις

- ▶ Αν θέλετε να χρησιμοποιήσετε το καλώδιο EURO scart, αυτό θα πρέπει να παρέχει προστασία.

Σύνδεση με καλώδιο S-Video

(εκτός από το 42/50PQ10**, 42/50PQ11**)

- 1 Συνδέστε την έξοδο S-VIDEO της συσκευής DVD με την είσοδο **S-VIDEO** της τηλεόρασης
- 2 Συνδέστε τις εξόδους ήχου της συσκευής DVD με τις υποδοχές εισόδου **AUDIO** της τηλεόρασης.
- 3 Ενεργοποιήστε τη συσκευή αναπαραγωγής DVD και εισαγάγετε ένα δίσκο DVD.
- 4 Επιλέξτε την πηγή εισόδου **AV3** χρησιμοποιώντας το κουμπί **INPUT** στο τηλεχειριστήριο.
- 5 Ανατρέξτε στο εγχειρίδιο χρήσης της συσκευής αναπαραγωγής DVD για οδηγίες σχετικά με τη λειτουργία της.

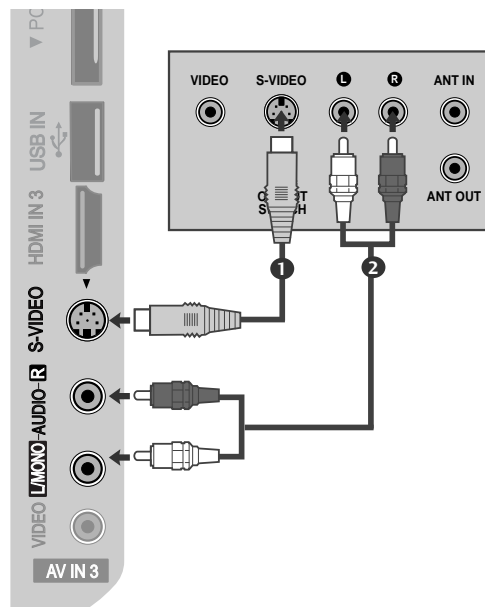

Σύνδεση με καλώδιο HDMI

- 1 Συνδέστε την έξοδο HDMI της συσκευής DVD με την υποδοχή **HDMI/DVI IN 1**, **HDMI IN**, **HDMI IN 2** ή **HDMI IN 3** της τηλεόρασης.
- 2 Επιλέξτε την πηγή εισόδου **HDMI1**, **HDMI2** ή **HDMI3** χρησιμοποιώντας το κουμπί **INPUT** στο τηλεχειριστήριο.
- 3 Ανατρέξτε στο εγχειρίδιο χρήσης της συσκευής αναπαραγωγής DVD για οδηγίες σχετικά με τη λειτουργία της.

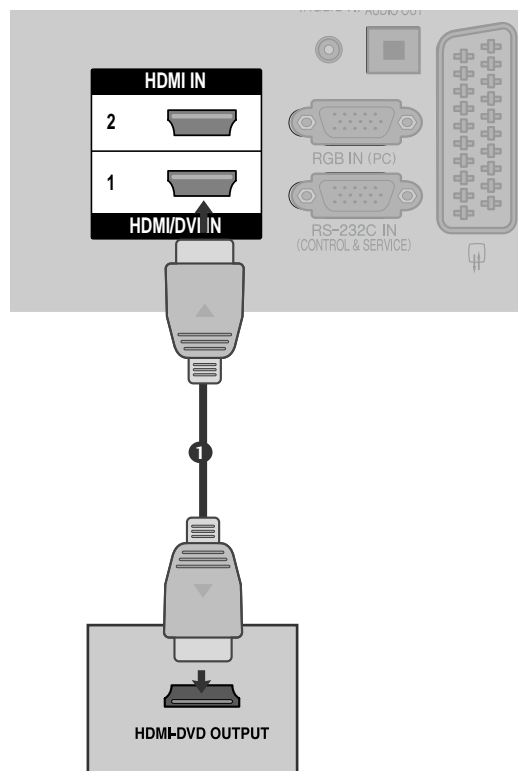

! Σημειώσεις

- ▶ Η τηλεόραση μπορεί να λαμβάνει συγχρόνως σήματα ήχου και εικόνας χρησιμοποιώντας καλώδιο HDMI.
- ▶ Αν ο υπολογιστής δεν υποστηρίζει τη λειτουργία Αυτό HDMI, θα πρέπει να ρυθμίσετε ανάλογα την ανάλυση της εξόδου.
- ▶ Ελέγξτε ότι το καλώδιο HDMI είναι έκδοσης 1.3 ή ανώτερης.

Εάν τα καλώδια HDMI δεν υποστηρίζουν την έκδοση 1.3, HDMI, ενδέχεται να προκαλέσουν τρεμοπαίξιμο ή καθόλου εικόνα. Χρησιμοποιείτε τα νεότερα καλώδια που υποστηρίζουν τουλάχιστον HDMI έκδοσης 1.3.

ΕΓΚΑΤΑΣΤΑΣΗ ΕΞΩΤΕΡΙΚΩΝ ΣΥΣΚΕΥΩΝ

Εγκατάσταση Συσκευής Βίντεο

- Για την αποφυγή θορύβου εικόνας (παρεμβολές), αφήστε επαρκή απόσταση μεταξύ της συσκευής βίντεο και της τηλεόρασης.

Κατά τη σύνδεση καλωδίου RF

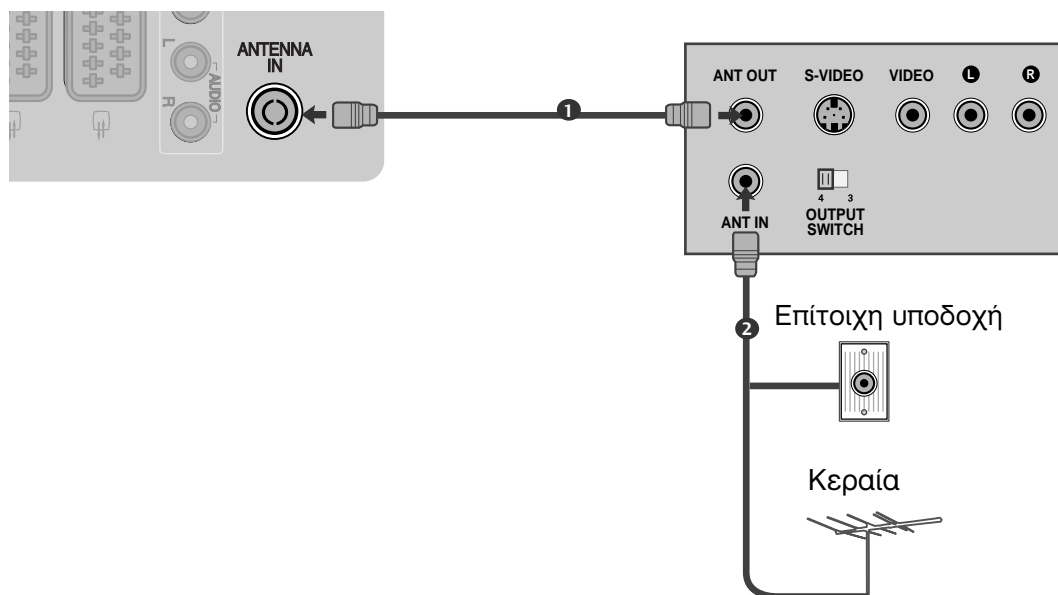

- 1 Συνδέστε την υποδοχή **ANT OUT** της συσκευής βίντεο με την υποδοχή **ANTENNA IN** της τηλεόρασης.
- 2 Συνδέστε το καλώδιο κεραίας με την υποδοχή **ANT IN** της συσκευής βίντεο.
- 3 Πατήστε το κουμπί **PLAY** (Αναπαραγωγή) στη συσκευή βίντεο και αντιστοιχίστε το κατάλληλο πρόγραμμα μεταξύ της τηλεόρασης και της συσκευής βίντεο για την προβολή.

Σύνδεση με καλώδιο Scart

- 1 Συνδέστε την υποδοχή scart της συσκευής βίντεο με την υποδοχή scart **AV1** της τηλεόρασης.
- 2 Εισαγάγετε μια κασέτα βίντεο στη συσκευή βίντεο και πατήστε **PLAY** (Αναπαραγωγή) στη συσκευή βίντεο. (Ανατρέξτε στο εγχειρίδιο χρήσης της συσκευής βίντεο.)
- 3 Επιλέξτε την πηγή εισόδου **AV1** χρησιμοποιώντας το κουμπί **INPUT** στο τηλεχειριστήριο.
- 4 Αν την έχετε συνδέσει με την υποδοχή scart **AV2**, επιλέξτε την πηγή εισόδου **AV2**.

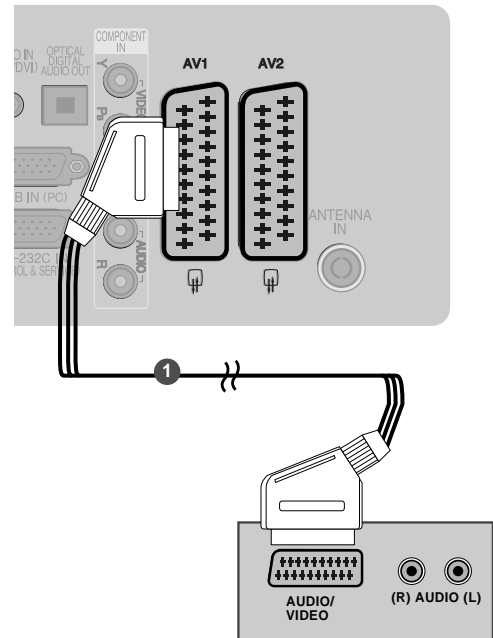

Scart	Είσοδος			Εξοδος
	Video	Audio	RGB	Video, Audio
AV1	○	○	○	Μόνο ATV
AV2	○	○	X	Διατίθεται έξοδος ATV, DTV, AV1/2/3.

Τρέχουσα λειτουργία εισόδου	Τύπος εξόδου	AV1 (TV Out)	AV2 (Monitor Out)	AV2 (όταν η προγραμματισμένη εγγραφή DTV βρίσκεται σε εξέλιξη κάνοντας χρήση εξοπλισμού εγγραφής.)
Ψηφιακή TV		X	○	○
Αναλογική TV		○	○	○ (Η λειτουργία εισόδου μετατρέπεται αυτόματα σε DTV.)
AV1/2/3		○	○	○
Component/RGB/HDMI		○	X	○

- ▶ TV Out : Εκδίδει αναλογικά σήματα εικόνας για τηλεόραση.
- ▶ Monitor Out: Εκδίδει την τρέχουσα εικόνα οθόνης.
- ▶ AV3, Component, RGB : «Εκτός από το 42/50PQ10** 42/50PQ11**».

! Σημειώσεις

- ▶ Αν θέλετε να χρησιμοποιήσετε το καλώδιο EURO scart, αυτό θα πρέπει να παρέχει προστασία.

ΕΓΚΑΤΑΣΤΑΣΗ ΕΞΩΤΕΡΙΚΩΝ ΣΥΣΚΕΥΩΝ

Σύνδεση με καλώδιο RCA

(εκτός από το 42/50PQ10**, 42/50PQ11**)

- 1 Συνδέστε τις υποδοχές **AUDIO/VIDEO** (Ήχος/εικόνα) στην τηλεόραση και το βίντεο. Αντιστοιχίστε τα χρώματα των υποδοχών. Εικόνα = κίτρινο, Ήχος αριστερά = λευκό και Ήχος δεξιά = κόκκινο)
- 2 Εισαγάγετε μια κασέτα βίντεο στη συσκευή βίντεο και πατήστε **PLAY** (Αναπαραγωγή) στη συσκευή βίντεο. (Ανατρέξτε στο εγχειρίδιο χρήστη της συσκευής βίντεο.)
- 3 Επιλέξτε την πηγή εισόδου **AV3** χρησιμοποιώντας το κουμπί **INPUT** (Είσοδος) στο τηλεχειριστήριο.

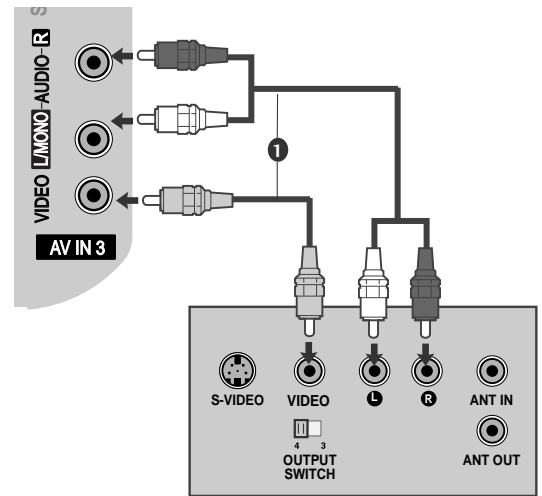

! Σημειώσεις

- ▶ Αν έχετε μονοφωνική συσκευή βίντεο, συνδέστε το καλώδιο ήχου της συσκευής με την υποδοχή **AUDIO L/MONO** (Ήχος αριστερά/Μονοφωνική) της τηλεόρασης.

Σύνδεση με καλώδιο S-Video

(εκτός από το 42/50PQ10**, 42/50PQ11**)

- 1 Συνδέστε την έξοδο S-VIDEO της συσκευής βίντεο με την είσοδο **S-VIDEO** της τηλεόρασης. Η ποιότητα της εικόνας βελτιώνεται συγκριτικά με την κανονική σύνθετη είσοδο (καλώδιο RCA).
- 2 Συνδέστε τις εξόδους ήχου της συσκευής βίντεο με τις υποδοχές εισόδου **AUDIO** της τηλεόρασης.
- 3 Εισαγάγετε μια κασέτα βίντεο στη συσκευή βίντεο και πατήστε **PLAY** (Αναπαραγωγή) στη συσκευή βίντεο. (Ανατρέξτε στο εγχειρίδιο χρήσης της συσκευής βίντεο.)
- 4 Επιλέξτε την πηγή εισόδου **AV3** χρησιμοποιώντας το κουμπί **INPUT** στο τηλεχειριστήριο.

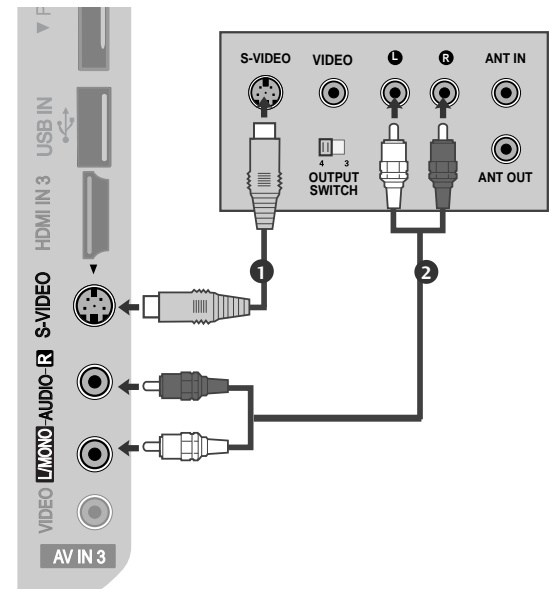

! Σημειώσεις

- ▶ Αν έχουν συνδεθεί ταυτόχρονα και οι δύο υποδοχές S-VIDEO και VIDEO μέσω του βίντεο S-VHS, μπορεί να γίνει λήψη μόνο S-VIDEO.

ΕΙΣΑΓΩΓΗ ΤΗΣ ΛΕΙΤΟΥΡΓΙΚΗΣ ΜΟΝΑΔΑΣ CI

- Για προβολή κωδικοποιημένων (επί πληρωμή) υπηρεσιών σε κατάσταση λειτουργίας digital TV (ψηφιακή τηλεόραση).
- Αυτή η λειτουργία δεν είναι διαθέσιμη σε όλες τις χώρες.

- 1 Εισάγετε τη λειτουργική μονάδα CI στην ΥΠΟΔΟΧΗ ΚΑΡΤΑΣ PCMCIA (Διεθνής ένωση καρτών μνήμης για ηλεκτρονικούς υπολογιστές) της τηλεόρασης, όπως υποδεικνύεται στο σχήμα.

Για περισσότερες πληροφορίες, ανατρέξτε στη σελ 44.

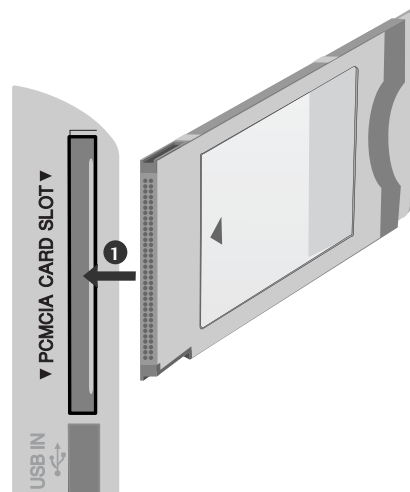

! Σημειώσεις

- Ελέγξτε αν το στοιχείο CI έχει τοποθετηθεί στην εσοχή κάρτας PCMCIA με τη σωστή κατεύθυνση. Εάν δεν έχει τοποθετηθεί σωστά μπορεί να προκαλέσει ζημιά στην τηλεόραση και στην εσοχή κάρτας PCMCIA.

ΡΥΘΜΙΣΗ ΕΞΟΔΟΥ ΨΗΦΙΑΚΟΥ ΗΧΟΥ

Μπορείτε να στείλετε τον ήχο της τηλεόρασης σε εξωτερικό εξοπλισμό ήχου μέσω της θύρας εξόδου ψηφιακού ήχου (οπτική).

Εάν επιθυμείτε να απολαύσετε ψηφιακή εκπομπή ήχου μέσω ηχείων 5.1 καναλιών, συνδέστε τον ακροδέκτη OPTICAL DIGITAL AUDIO OUT του πίσω μέρους της τηλεόρασης σε ένα σύστημα DVD Home Theater (ή σε ενισχυτή).

- 1 Συνδέστε το ένα άκρο του οπτικού καλωδίου στη θύρα εξόδου ψηφιακού ήχου (οπτική) της τηλεόρασης.
- 2 Συνδέστε το άλλο άκρο του οπτικού καλωδίου στην είσοδο ψηφιακού ήχου (οπτική) του εξοπλισμού ήχου.
- 3 Ορίστε τη ρύθμιση "TV Speaker option - Off" (Επιλογή ηχείου τηλεόρασης - Απενεργοποιημένη) στο μενού AUDIO (ΗΧΟΣ). (► σελ.89). Ανατρέξτε στο εγχειρίδιο οδηγιών του εξωτερικού εξοπλισμού ήχου σχετικά με τη λειτουργία.

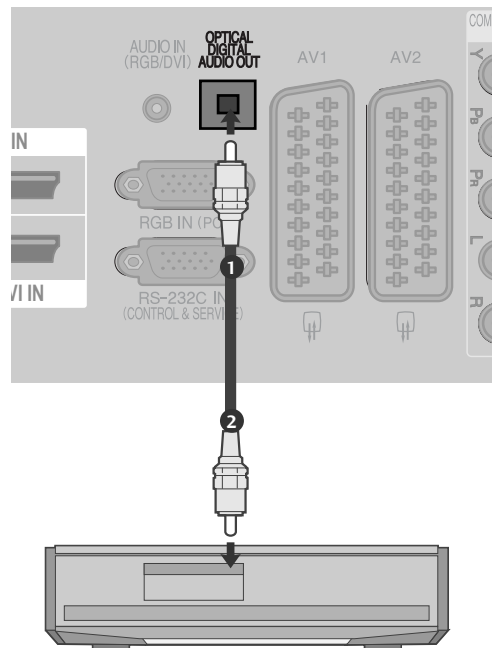

! ΠΡΟΣΟΧΗ

- Μην κοιτάτε μέσα στην οπτική έξοδο. Αν κοιτάξετε τη δέσμη λέιζερ, υπάρχει κίνδυνος να προκληθεί βλάβη στην όρασή σας.

ΕΓΚΑΤΑΣΤΑΣΗ ΕΞΩΤΕΡΙΚΩΝ ΣΥΣΚΕΥΩΝ

ΕΓΚΑΤΑΣΤΑΣΗ ΑΛΛΗΣ ΟΠΤΙΚΟΑΚΟΥΣΤΙΚΗΣ ΠΗΓΗΣ (Α/Υ)

(εκτός από το 42/50PQ10**, 42/50PQ11**)

- 1 Συνδέστε τις υποδοχές **AUDIO/VIDEO** (Ήχος/εικόνα) στην τηλεόραση και το βίντεο. Αντιστοιχίστε τα χρώματα των υποδοχών. Εικόνα = κίτρινο, Ήχος αριστερά = λευκό και Ήχος δεξιά = κόκκινο)
- 2 Επιλέξτε την πηγή εισόδου **AV3** χρησιμοποιώντας το κουμπί **INPUT** (Είσοδος) στο τηλεχειριστήριο.
- 3 Χειριστείτε την αντίστοιχη εξωτερική συσκευή. Ανατρέξτε στο εγχειρίδιο χρήσης της εξωτερικής συσκευής.

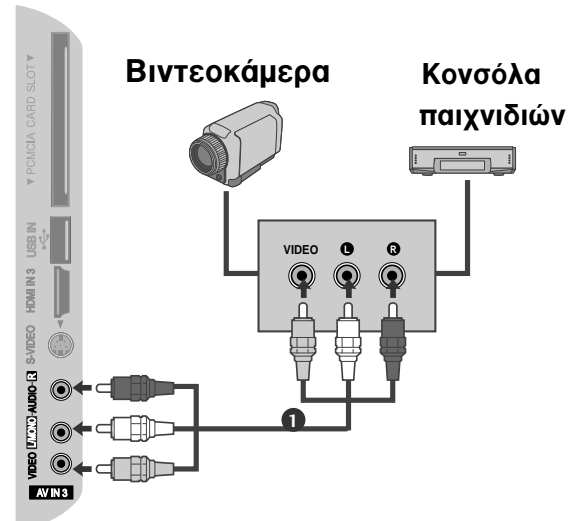

Συσκευή αποθήκευσης USB ΣΤΗΝ ΕΓΚΑΤΑΣΤΑΣΗ

(εκτός από το 42/50PQ10**, 42/50PQ11**)

- 1 Συνδέστε τη συσκευή USB στις υποδοχές εισόδου USB (USB IN) πλευρικά της τηλεόρασης.
- 2 Αφού συνδέσετε τις υποδοχές εισόδου USB, χρησιμοποιείτε τη λειτουργία DVR. (► σελ. 53)

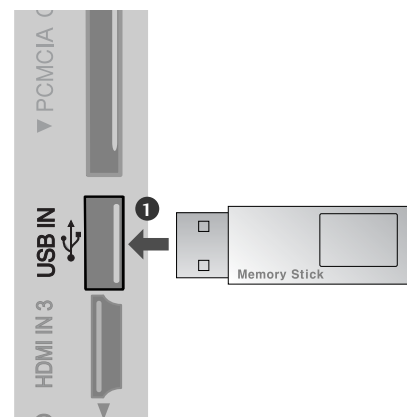

ΣΥΝΔΕΣΕΙΣ ΚΑΙ ΕΓΚΑΤΑΣΤΑΣΗ

(εκτός από το 42/50PQ10**, 42/50PQ11**)

Η οθόνη αυτή διαθέτει λειτουργία Άμεσης σύνδεσης και λειτουργίας κατά VESA. Ο Ηλεκτρονικός Υπολογιστής ρυθμίζεται αυτόματα για να χρησιμοποιηθεί με αυτή την οθόνη.

Σύνδεση με καλώδιο D-sub 15 ακίδων

- 1 Συνδέστε την έξοδο RGB της συσκευής PC με την υποδοχή **RGB IN (PC)** της τηλεόρασης.
- 2 Συνδέστε τις εξόδους ήχου της συσκευής PC με τις υποδοχές εισόδου **AUDIO IN (RGB/DVI)** της τηλεόρασης.
- 3 Ανοίξτε τον υπολογιστή.
- 4 Επιλέξτε την πηγή εισόδου **RGB** χρησιμοποιώντας το κουμπί **INPUT** στο τηλεχειριστήριο.

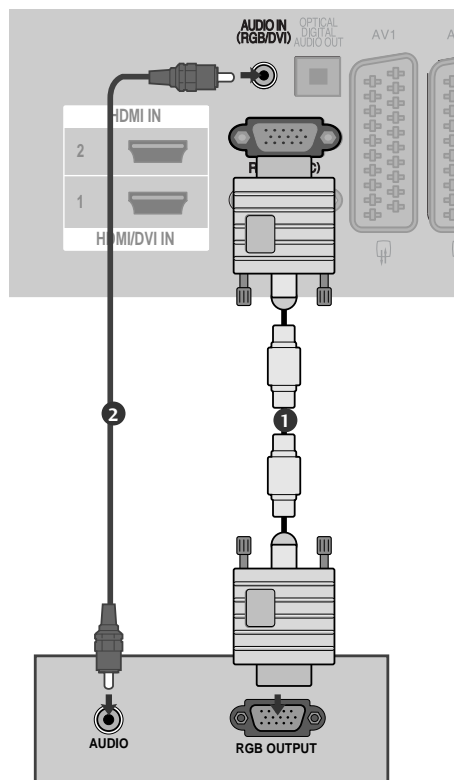

Σύνδεση με καλώδιο HDMI σε DVI

- 1 Συνδέστε την έξοδο DVI του ηλεκτρονικού υπολογιστή στην υποδοχή **HDMI/DVI IN1** της συσκευής.
- 2 Συνδέστε τις εξόδους ήχου της συσκευής PC με τις υποδοχές εισόδου **AUDIO IN (RGB/DVI)** της τηλεόρασης.
- 3 Ανοίξτε τον υπολογιστή.
- 4 Επιλέξτε την πηγή εισόδου **HDMI1** χρησιμοποιώντας το κουμπί **INPUT** στο τηλεχειριστήριο.

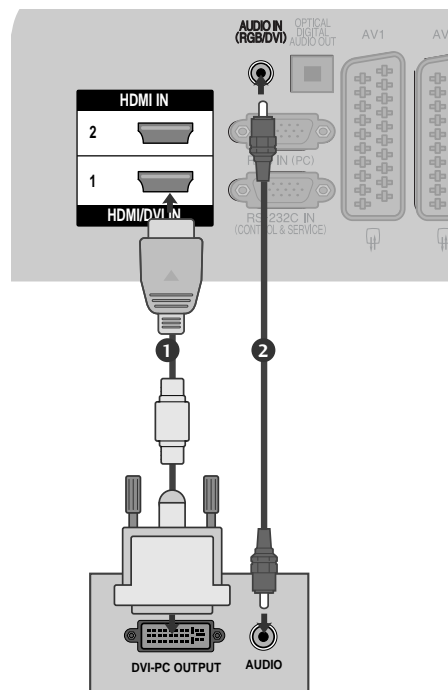

ΕΓΚΑΤΑΣΤΑΣΗ ΕΞΩΤΕΡΙΚΩΝ ΣΥΣΚΕΥΩΝ

Υποστηριζόμενη ανάλυση οθόνης

σε κατάσταση RGB-PC, HDMI/DVI-PC

Ανάλυση	Οριζόντια Συχνότητα (kHz)	Κατακόρυφη Συχνότητα (Hz)
720x400	31,468	70,08
640x480	31,469	59,94
800x600	37,879	60,31
1024x768	48,363	60,00
1280x768	47,78	59,87
1360x768	47,72	59,8
1920x1080 (RGB-PC)	66,587	59,93
1920x1080 (HDMI-PC)	67,50	60,00

σε κατάσταση HDMI/DVI-DTV

Ανάλυση	Οριζόντια Συχνότητα (kHz)	Κατακόρυφη Συχνότητα (Hz)
640x480	31,469	59,94
	31,469	60
720x480	31,47	59,94
	31,50	60
720x576	31,25	50,00
1280x720	37,50	50,00
	44,96	59,94
	45,00	60
1920x1080	28,125	50,00
	33,72	59,94
	33,75	60
	27,00	24,00
	33,75	30
	56,25	50,00
	67,433	59,94
	67,50	60

! Σημειώσεις

- ▶ Μην αφήνετε μια στατική εικόνα να παραμένει στην οθόνη της τηλεόρασης για μεγάλο χρονικό διάστημα. Η στατική εικόνα ενδέχεται να αποτυπωθεί μόνιμα στην οθόνη. Χρησιμοποιήστε προφύλαξη οθόνης όποτε είναι εφικτό.
- ▶ Ίσως δημιουργηθεί θόρυβος ανάλογα με την ανάλυση, το κάθετο πλέγμα, την αντίθεση ή τη φωτεινότητα στην κατάσταση λειτουργίας PC (Υπολογιστής). Στη συνέχεια αλλάξτε την κατάσταση λειτουργίας PC (Υπολογιστής) επιλέγοντας κάποια άλλη ανάλυση ή αλλάξτε το ρυθμό ανανέωσης δίνοντας άλλη τιμή ή ρυθμίστε τη φωτεινότητα ή την αντίθεση στο μενού έως ότου εμφανιστεί η εικόνα καθαρή. Αν ο ρυθμός ανανέωσης της κάρτας γραφικών του υπολογιστή δεν μπορεί να αλλάξει, αλλάξτε την κάρτα γραφικών ή συμβουλευτείτε τον κατασκευαστή της.
- ▶ Το σήμα εισόδου συγχρονισμού για τις οριζόντιες και κάθετες συχνότητες είναι ξεχωριστό.
- ▶ Συνιστάται η χρήση 1024x768, 60 Hz (42PQ20**, 42PQ30**, 42PQ60**) / 1360x768, 60 Hz (50PQ20**, 50PQ30**, 50PQ60**) / 1920x1080, 60 Hz (50PS20**, 50PS30**, 50PS60**, 60PS40**) για τη λειτουργία H/Y, καθώς έτσι παρέχεται η βέλτιστη ποιότητα εικόνας.
- ▶ Συνδέστε το καλώδιο σήματος από τη θύρα εξόδου οθόνης του ηλεκτρονικού υπολογιστή στη θύρα RGB (PC) της συσκευής ή στο καλώδιο σήματος από τη θύρα εξόδου HDMI του υπολογιστή στη θύρα HDMI IN (ή HDMI/DVI IN) της συσκευής.
- ▶ Συνδέστε το καλώδιο ήχου από τον υπολογιστή στην είσοδο Audio (Ήχος) της τηλεόρασης. (Τα καλώδια ήχου δεν παρέχονται με την τηλεόραση).
- ▶ Εάν χρησιμοποιείτε κάρτα ήχου, ρυθμίστε τον ήχο του ηλεκτρονικού υπολογιστή όπως απαιτείται.
- ▶ Εάν η κάρτα γραφικών του ηλεκτρονικού υπολογιστή δεν εκπέμπει αναλογικά και ψηφιακά σήματα RGB ταυτόχρονα, συνδέστε μόνο το RGB ή το HDMI IN (ή το HDMI/DVI IN) για να εμφανιστεί ο ηλεκτρονικός υπολογιστής στη συσκευή.
- ▶ Εάν η κάρτα γραφικών στον ηλεκτρονικό υπολογιστή δεν εκπέμπει αναλογικά και ψηφιακά σήματα RGB ταυτόχρονα, ρυθμίστε τη συσκευή σε RGB ή HDMI (η άλλη κατάσταση λειτουργίας ρυθμίζεται αυτόματα σε Plug and Play από τη συσκευή.)
- ▶ Εάν χρησιμοποιείτε καλώδιο HDMI προς DVI, η κατάσταση λειτουργίας DOS ενδέχεται να μην είναι ενεργή, ανάλογα με την κάρτα βίντεο.
- ▶ Όταν χρησιμοποιείτε πολύ μακρύ καλώδιο RGB-PC, ίσως δημιουργηθεί θόρυβος στην οθόνη. Σας συνιστούμε να χρησιμοποιείτε καλώδιο μήκους μικρότερου των 5 μέτρων. Έτσι θα έχετε τη δυνατότητα να απολαύσετε άριστη ποιότητα εικόνας.

ΕΓΚΑΤΑΣΤΑΣΗ ΕΞΩΤΕΡΙΚΩΝ ΣΥΣΚΕΥΩΝ

Ρύθμιση οθόνης για λειτουργία με υπολογιστή

(εκτός από το 42/50PQ10**, 42/50PQ11**)

Επαναφορά αρχικών ρυθμίσεων οθόνης

Επαναφέρει τη Position (Θέση), το Size (Μέγεθος) και τη Phase (Φάση) στις προκαθορισμένες εργοστασιακές ρυθμίσεις.

Η λειτουργία αυτή διαθέσιμη στην ακόλουθη κατάσταση: RGB [H/Y].

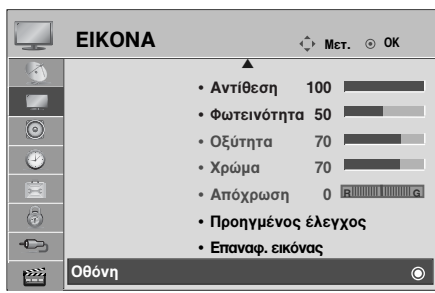

1 MENU (MENU) Επιλογή **ΕΙΚΟΝΑ**.

2 OK (OK) Επιλογή **Οθόνη**.

3 OK (OK) Επιλογή **Επαναφορά**.

4 OK (OK) Επιλογή **Ναι**.

5 OK (OK) Εκτέλεση **Επαναφορά**.

- Πατήστε το κουμπί MENU (MENOY) για να επιστρέψετε στην κανονική προβολή της τηλεόρασης.
- Πατήστε το κουμπί RETURN (ΕΠΑΝΑΦΟΡΑ) για να μεταβείτε στην προηγούμενη οθόνη μενού.

Αυτόματη ρύθμιση (Μόνο για την κατάσταση λειτουργίας RGB [PC])

Ρυθμίζει αυτόματα τη θέση της εικόνας και ελαχιστοποιεί το τρέμουλο. Αν η εικόνα συνεχίζει να μην είναι σωστή μετά τη ρύθμιση, η τηλεόρασή σας θα λειτουργεί κανονικά, ωστόσο χρειάζεται περαιτέρω ρύθμιση.

Auto-configure (Αυτόματη διαμόρφωση)

Η λειτουργία αυτή προβλέπεται για αυτόματη προσαρμογή της θέσης, του μεγέθους και της φάσης της οθόνης. Η προβαλλόμενη εικόνα θα είναι ασταθής για μερικά δευτερόλεπτα όσο η αυτόματη ρύθμιση βρίσκεται σε εξέλιξη.



1 MENU (MENOY) Επιλογή **ΕΙΚΟΝΑ**.

2 OK Επιλογή **Οθόνη**.

3 OK Επιλογή **Αυτόμ. ρύθμ.**

3 OK Επιλογή **Ναι**.

4 OK Εκτέλεση **Αυτόμ. ρύθμ.**

- Αν η θέση της εικόνας δεν είναι και πάλι σωστή, πραγματοποιήστε ξανά την αυτόματη ρύθμιση.
- Αν πρέπει να ρυθμίσετε ξανά την εικόνα μετά την Αυτόματη ρύθμιση του RGB (H/Y), μπορείτε να ρυθμίσετε τα εξής στοιχεία: **Θέση**, **Μέγεθος** ή **Phase**.

- Πατήστε το κουμπί MENU (MENOY) για να επιστρέψετε στην κανονική προβολή της τηλεόρασης.
- Πατήστε το κουμπί RETURN (ΕΠΑΝΑΦΟΡΑ) για να μεταβείτε στην προηγούμενη οθόνη μενού.







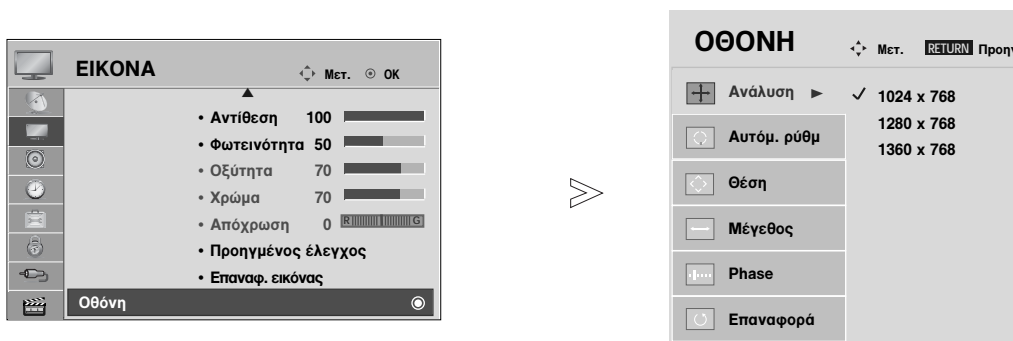

ΕΓΚΑΤΑΣΤΑΣΗ ΕΞΩΤΕΡΙΚΩΝ ΣΥΣΚΕΥΩΝ

Επιλογή ανάλυσης

Για την προβολή κανονικής εικόνας, η ανάλυση της κατάστασης λειτουργίας RGB πρέπει να αντιστοιχεί στην κατάσταση λειτουργίας H/Y που επιλέγεται.

Η λειτουργία αυτή διαθέσιμη στην ακόλουθη κατάσταση: RGB [H/Y].



- 1   Επιλογή **ΕΙΚΟΝΑ**.
- 2   Επιλογή **Οθόνη**.
- 3   Επιλογή **Ανάλυση**.
- 4   Επιλέξτε την ανάλυση που επιθυμείτε.

- Πατήστε το κουμπί MENU (ΜΕΝΟΥ) για να επιστρέψετε στην κανονική προβολή της τηλεόρασης.
- Πατήστε το κουμπί RETURN (ΕΠΑΝΑΦΟΡΑ) για να μεταβείτε στην προηγούμενη οθόνη μενού.

Προσαρμογή για τη Θέση, το Μέγεθος και τη Φάση οθόνης

Αν η εικόνα δεν είναι ευκρινής μετά την αυτόματη ρύθμιση και ειδικά όταν οι χαρακτήρες τρεμοπαίζουν, ρυθμίστε μη αυτόματα το χρονοισμό της οριζόντιας σάρωσης της εικόνας.

Η λειτουργία αυτή διαθέσιμη στην ακόλουθη κατάσταση: RGB [H/Y].



1 MENU (MENOY) Επιλογή **ΕΙΚΟΝΑ**.

2 OK (OK) Επιλογή **Οθόνη**.

3 OK (OK) Επιλογή **Θέση, Μέγεθος ή Phase**.

4 (Left/Right) (Up/Down) (Left/Right) Πραγματοποιήστε τις κατάλληλες ρυθμίσεις.

- Πατήστε το κουμπί MENU (MENOY) για να επιστρέψετε στην κανονική προβολή της τηλεόρασης.
- Πατήστε το κουμπί RETURN (ΕΠΑΝΑΦΟΡΑ) για να μεταβείτε στην προηγούμενη οθόνη μενού.

ΠΑΡΑΚΟΛΟΥΘΗΣΗ ΤΗΛΕΟΡΑΣΗΣ / ΕΛΕΓΧΟΣ ΠΡΟΓΡΑΜΜΑΤΟΣ

Λειτουργίες πλήκτρων τηλεχειριστηρίου

(Μόνο 42/50PQ10**, 42/50PQ11**, 42/50PQ20**, 42/50PQ30**)

Όταν χρησιμοποιείτε το τηλεχειριστήριο σκοπεύετε τον αισθητήρα τηλεχειρισμού της Οθόνης.

ΠΑΡΑΚΟΛΟΥΘΗΣΗ ΤΗΛΕΟΡΑΣΗΣ / ΕΛΕΓΧΟΣ ΠΡΟΓΡΑΜΜΑΤΟΣ



- TV/RAD** Δυνατότητα επιλογής καναλιού ραδιοφώνου, τηλεόρασης, DTV.
- AV MODE** Επιτρέπει στο χρήστη να μεταβεί, να επιστρέψει σε ένα βήμα σε μία διαδραστική εφαρμογή, EPG ή άλλη διαδραστική λειτουργία του χρήστη. (► p.50)
- POWER** **Ενεργοποίηση** της τηλεόρασης από την κατάσταση αναμονής ή **απενεργοποίηση** της σε κατάσταση αναμονής.
- INPUT** Εναλλαγή κατάστασης λειτουργίας εξωτερικής εισόδου σε κανονική ακολουθία. (► p.46)
- 1 ENERGY SAVING ή POWER SAVING** Ρυθμίζει τη λειτουργία εξοικονόμησης ενέργειας της τηλεόρασης. (► p.73)
- 0~9 number button** Επιλογή ενός προγράμματος.
Επιλογή αριθμημένων στοιχείων ενός μενού.
- Q.VIEW** Επιστροφή στο προηγούμενο πρόγραμμα.
- LIST** εμφάνιση του πίνακα προγραμμάτων. (► p.45)
- THUMBSTICK** (Πάνω/Κάτω/Αριστερά/Δεξιά) Σας επιτρέπει να πλοηγηθείτε στα μενού της οθόνης και να προσαρμόσετε τις ρυθμίσεις του συστήματος σύμφωνα με τις προτιμήσεις σας.
- OK** Αποδοχή των επιλογών σας ή εμφάνιση της τρέχουσας κατάστασης λειτουργίας.
- MENU** Επιλογή ενός μενού.
Διαγράφει όλα τα μηνύματα που εμφανίζονται στην οθόνη και επιστρέφει στη λειτουργία τηλεόρασης από όλα τα μενού. (► p.34)
- RETURN(EXIT)** Επιτρέπει στο χρήστη να μεταβεί, να επιστρέψει σε ένα βήμα σε μία διαδραστική εφαρμογή, EPG ή άλλη διαδραστική λειτουργία του χρήστη.
- ΧΡΩΜΑΤΙΣΤΑ ΚΟΥΜΠΙΑ** Αυτά τα κουμπιά χρησιμοποιούνται για το teletext. (μόνο στα μοντέλα **TELETEXT**) ή **Ταξ/ση προγρ.** (Επεξεργασία προγραμμάτων).
- 2 TELETEXT BUTTONS** Αυτά τα κουμπιά χρησιμοποιούνται για το teletext. Για περισσότερες πληροφορίες, ανατρέξτε στην ενότητα "**Teletext**". (► p.105)
- SUBTITLE (ΥΠΟΤΙΤΛΟΙ)** Επαναφορά των υπότιτλων που προτιμάτε σε ψηφιακή κατάσταση λειτουργίας.
- SIMPLINK** Προβάλετε τη λίστα των οπτικοακουστικών συσκευών που είναι συνδεδεμένες με την τηλεόραση. Όταν πατάτε εναλλάξ το κουμπί αυτό, εμφανίζεται το μενού Simplink στην οθόνη. (► p.47) (Εκτός από το 42/50PQ10**, 42/50PQ11**)

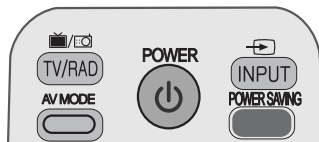

Έντασης Ήχου +/- Ρύθμιση της έντασης του ήχου.

MUTE Ενεργοποίηση ή απενεργοποίηση του ήχου.

Προγράμματος $\wedge \vee$ Επιλογή ενός προγράμματος.

PAGE UP/DOWN Δυνατότητα μετάβασης από ένα αναλυτικό σύνολο πληροφοριών οθόνης σε ένα άλλο.

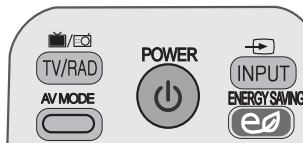

Πλήκτρα Ελέγχει το μενού SIMPLINK ή USB (**Λίστ. φωτογρ. ελέγχου Μενού** και **Λίστα μουσικής** ή **Λίστα ταινιών** (Μόνο USB / SIMPLINK 42/50PQ60**, 50PS60**)).

Q. MENU Δυνατότητα επιλογής της επιθυμητής πηγής από το γρήγορο μενού. (**Αναλογία Οθόνης, Λειτουργία Cinema, Μπάσα, Ήχος, Χρονοδιακόπτης ύπνου, Εξαγωγή USB.** (► p.33))

INFO ⓘ Εμφάνιση πληροφοριών παρούσας οθόνης. (ΠΛΗΡΟΦΟΡΙΕΣ ⓘ)

GUIDE(ΟΔΗΓΟΣ) Εμφάνιση προγράμματος.(► p.67)

FAV Εμφανίζει το αγαπημένο πρόγραμμα που έχετε επιλέξει.

MARK Δυνατότητα επιλογής και αποεπιλογής προγραμμάτων στο μενού USB. (εξέτός από το 42/50PQ10**, 42/50PQ11**)

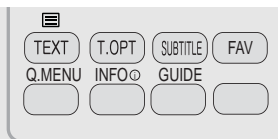
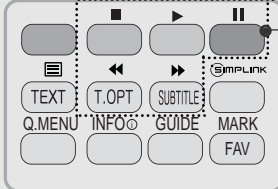
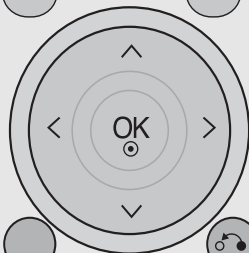

Τοποθέτηση των Μπαταριών

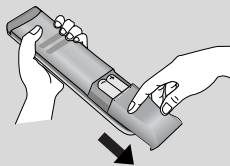

- Ανοίξτε το κάλυμμα της θήκης των μπαταριών στο πίσω μέρος.
- Τοποθετήστε δύο μπαταρίες 1,5 V μεγέθους AAA με τους πόλους στη σωστή θέση (+ με +, - με -). Μη συνδυάζετε παλιές ή χρησιμοποιημένες με νέες μπαταρίες.
- Κλείστε το κάλυμμα.

ΠΑΡΑΚΟΛΟΥΘΗΣΗ ΤΗΛΕΟΡΑΣΗΣ / ΕΛΕΓΧΟΣ ΠΡΟΓΡΑΜΜΑΤΟΣ

(εκτός από το 42/50PQ10**, 42/50PQ11**, 42/50PQ20**, 42/50PQ30**)



- ENERGY SAVING** Ρυθμίζει τη λειτουργία εξοικονόμησης ενέργειας της τηλεόρασης. (► p.73)

RATIO Επιλογή του φορμά εικόνας που προτιμάτε. (► p.71)

POWER **Ενεργοποίηση** της τηλεόρασης από την κατάσταση αναμονής ή **απενεργοποίηση** της σε κατάσταση αναμονής.

INPUT Εναλλαγή κατάστασης λειτουργίας εξωτερικής εισόδου σε κανονική ακολουθία. (► p.46)

TV/RAD Δυνατότητα επιλογής καναλιού ραδιοφώνου, τηλεόρασης, DTV.
- Q. MENU** Δυνατότητα επιλογής της επιθυμητής πηγής από το γρήγορο μενού. (**Αναλογία Οθόνης, Λειτουργία Cinema, Μπάσα, Ήχος, Χρονοδιακόπτης ύπνου, Εξαγωγή USB.** (► p.33)

MENU Επιλογή ενός μενού. Διαγράφει όλα τα μηνύματα που εμφανίζονται στην οθόνη και επιστρέφει στη λειτουργία τηλεόρασης από όλα τα μενού. (► p.34)

GUIDE(ΟΔΗΓΟΣ) Εμφάνιση προγράμματος. (► p.67)
- THUMBSTICK** (Πάνω/Κάτω/Αριστερά/Δεξιά) Σας επιτρέπει να πλοηγηθείτε στα μενού της οθόνης και να προσαρμόσετε τις ρυθμίσεις του συστήματος σύμφωνα με τις προτιμήσεις σας.

OK Αποδοχή των επιλογών σας ή εμφάνιση της τρέχουσας κατάστασης λειτουργίας.
- RETURN(EXIT)** Επιτρέπει στο χρήστη να μεταβεί, να επιστρέψει σε ένα βήμα σε μία διαδραστική εφαρμογή, EPG ή άλλη διαδραστική λειτουργία του χρήστη.

INFO ⓘ Εμφάνιση πληροφοριών παρούσας οθόνης. (ΠΛΗΡΟΦΟΡΙΕΣ ⓘ)

AV MODE Επιτρέπει στο χρήστη να μεταβεί, να επιστρέψει σε ένα βήμα σε μία διαδραστική εφαρμογή, EPG ή άλλη διαδραστική λειτουργία του χρήστη. (► p.50)
- ΧΡΩΜΑΤΙΣΤΑ ΚΟΥΜΠΙΑ** Αυτά τα κουμπιά χρησιμοποιούνται για το teletext. (μόνο στα μοντέλα **TELETEXT**) ή **Ταξ/ση προγρ.** (Επεξεργασία προγραμμάτων).
- 1 TELETEXT BUTTONS** Αυτά τα κουμπιά χρησιμοποιούνται για το teletext. Για περισσότερες πληροφορίες, ανατρέξτε στην ενότητα "**Teletext**". (► p.105)

SUBTITLE (ΥΠΟΤΙΤΛΟΙ) Επαναφορά των υπότιτλων που προτιμάτε σε ψηφιακή κατάσταση λειτουργίας.

SIMPLINK Προβάλετε τη λίστα των οπτικοακουστικών συσκευών που είναι συνδεδεμένες με την τηλεόραση. Όταν πατάτε εναλλάξ το κουμπί αυτό, εμφανίζεται το μενού Simplink στην οθόνη. (► p.47)

FREEZE Παγώνει την τρέχουσα εικόνα στην οθόνη.



Έντασης Ήχου +/- Ρύθμιση της έντασης του ήχου.

MARK Δυνατότητα επιλογής και αποεπιλογής προγραμμάτων στο μενού USB.

FAV Εμφανίζει το αγαπημένο πρόγραμμα που έχετε επιλέξει.

MUTE Ενεργοποίηση ή απενεργοποίηση του ήχου.

Προγράμματος Επιλογή ενός προγράμματος.
^ v

PAGE Δυνατότητα μετάβασης από ένα αναλυτικό
UP/DOWN σύνολο πληροφοριών οθόνης σε ένα άλλο.

0~9 number Επιλογή ενός προγράμματος.
button Επιλογή αριθμημένων στοιχείων ενός μενού.

LIST εμφάνιση του πίνακα προγραμμάτων.(► p.45)

Q.VIEW Επιστροφή στο προηγούμενο πρόγραμμα..

Πλήκτρα Ελέγχει το μενού SIMPLINK ή USB (Λίστ. φωτογρ.
ελέγχου Μενού και **Λίστα μουσικής** ή **Λίστα ταινιών** (Μόνο
USB / SIM- 42/50PQ60**, 50PS60**)).
PLINK

Τοποθέτηση των Μπαταριών

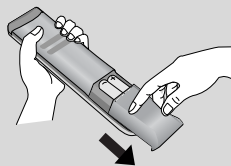

- Ανοίξτε το κάλυμμα της θήκης των μπαταριών στο πίσω μέρος.
- Τοποθετήστε δύο μπαταρίες 1,5 V μεγέθους AAA με τους πόλους στη σωστή θέση (+ με +, - με -). Μη συνδυάζετε παλιές ή χρησιμοποιημένες με νέες μπαταρίες.
- Κλείστε το κάλυμμα.

ΠΑΡΑΚΟΛΟΥΘΗΣΗ ΤΗΛΕΟΡΑΣΗΣ / ΕΛΕΓΧΟΣ ΠΡΟΓΡΑΜΜΑΤΟΣ

Άνοιγμα τηλεόρασης

Με το άνοιγμα της τηλεόρασης μπορείτε να χρησιμοποιήσετε τις δυνατότητες της.

- 1 Αρχικά συνδέστε σωστά το καλώδιο ρεύματος και ελέγξτε το κουμπί ρεύματος (ϕ /I) στην τηλεόραση.
- 2 **Set ID : Off**
Στη λειτουργία αναμονής, πατήστε το κουμπί INPUT ή το κουμπί P ▲ ▼ στην τηλεόραση για να ενεργοποιήσετε την τηλεόραση ή πατήστε το κουμπί POWER στο τηλεχειριστήριο και η τηλεόραση θα τεθεί σε λειτουργία.
Set ID : On
Για να ανοίξετε την τηλεόραση σε κατάσταση λειτουργίας αναμονής, πατήστε το κουμπί INPUT (Είσοδος) ή P ▲ ▼ στην τηλεόραση ή το κουμπί POWER (Τροφοδοσία), INPUT (Είσοδος), P ^ v ή Αριθμητικό πληκτρολόγιο (0~9) στο τηλεχειριστήριο.

Αρχικοποίηση ρυθμίσεων

- 1 Αν το στοιχείο OSD (Εμφάνιση μενού στην οθόνη) εμφανίζεται στην οθόνη μετά την ενεργοποίηση της τηλεόρασης, μπορείτε να προσαρμόσετε τη γλώσσα, τη ρύθμιση λειτουργίας, τη χώρα, τον αυτόματο συντονισμό.
Σημειώσεις:
a. Εάν κλείσετε χωρίς να ολοκληρώσετε την αρχική ρύθμιση, το μενού Initial Setting (Αρχική Ρύθμιση) μπορεί να εμφανιστεί ξανά.
b. Πατήστε το κουμπί RETURN για να αλλάξετε την τρέχουσα ένδειξη OSD στην προηγούμενη ένδειξη OSD.
c. Για τις χώρες στις οποίες δεν υπάρχουν καθιερωμένα πρότυπα μετάδοσης DTV, ορισμένα χαρακτηριστικά DTV ενδέχεται να μην είναι διαθέσιμα, ανάλογα το περιβάλλον μετάδοσης DTV.
d. Η λειτουργία «**Οικιακή χρήση**» ελέγχεται καλύτερα για προβολή στο γενικό περιβάλλον του σπιτιού και τίθεται ως βασική λειτουργία της τηλεόρασης.
e. Η λειτουργία «**Demo καταστήματος**» δημιουργείται για προβολή μόνο στην αντιπροσωπεία ή το κατάστημα. Η λειτουργία Κατάστημα αρχικοποιείται στην ποιότητα του βίντεο που έχει οριστεί από την εταιρεία μετά από καθορισμένο χρονικό διάστημα όταν ο χρήστης αλλάξει τυχαία τα δεδομένα ποιότητας του βίντεο.
f. Η λειτουργία (**Οικιακή χρήση, Demo καταστήματος**) μπορεί να μεταβληθεί με την εκτέλεση ρυθμίσεων κατάστασης λειτουργίας στο μενού **ΕΠΙΛΟΓΗ**.

Επιλογή προγράμματος

- 1 Πατήστε τα κουμπιά P ^ v ή τα ΑΡΙΘΜΗΤΙΚΑ κουμπιά για να επιλέξετε έναν αριθμό προγράμματος.

Ρύθμιση Έντασης Ήχου

- 1 Πατήστε το κουμπί \triangleleft + ή - για να ρυθμίσετε την ένταση του ήχου.

Αν θέλετε να κλείσετε τελειώς τον ήχο, πατήστε το κουμπί **MUTE** (Σίγαση).

Μπορείτε να ακυρώσετε αυτήν τη λειτουργία πατώντας τα κουμπιά MUTE, \triangleleft + ή -, AV Mode.

ΓΡΗΓΟΡΟ ΜΕΝΟΥ

Το μενού ρυθμίσεων επί της οθόνης (OSD) της τηλεόρασής σας ενδέχεται να διαφέρει ελάχιστα από αυτό που απεικονίζεται στο παρόν εγχειρίδιο.

Το Q. Menu (Γρήγορο μενού) περιλαμβάνει χαρακτηριστικά που οι χρήστες έχουν την τάση να χρησιμοποιούν συχνά.

- **Αναλογία Οθόνης** : Δυνατότητα επιλογής της επιθυμητής μορφής εικόνας.
Για «**Ρύθμιση Zoom**» (Ρύθμιση ζουμ), επιλέξτε «14:9», «Διαγραφή» και «Cinema Zoom» στο «Ratio Menu» (Μενού λόγου διαστάσεων). Μετά τη ρύθμιση της επιλογής ζουμ, η οθόνη επιστρέφει στη λειτουργία «Q. Menu» (Γρήγορο μενού).
- **Λειτουργία Cinema** : Δυνατότητα επιλογής της επιθυμητής κατάστασης λειτουργίας της εικόνας.
- **Μπάσα** : Είναι ένα χαρακτηριστικό που ρυθμίζει

αυτόματα το συνδυασμό ήχου ώστε να ταιριάζει απόλυτα με τις εικόνες που προβάλλονται στην οθόνη. Σας παρέχει τη δυνατότητα επιλογής της επιθυμητής κατάστασης λειτουργίας του ήχου.

- **Ήχος** : Δυνατότητα επιλογής της εξόδου ήχου.
- **Χρονοδιακόπτης Ύπνου** : Ρύθμιση του χρονοδιακόπτη ύπνου..
- **Εξαγωγή USB** : Επιλέξτε το «**Εξαγωγή USB**» για να αφαιρέσετε μία συσκευή USB. (εκτός από το 42/50PQ10**, 42/50PQ11**)

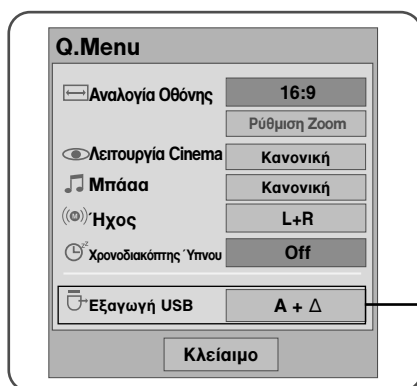

1   Εμφάνιση κάθε μενού.

2   ή  Επιλογή επιθυμητής Πηγής.

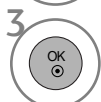
3 

- Πατήστε το κουμπί Q. MENU (ΓΡΗΓΟΡΟ ΜΕΝΟΥ) για να επιστρέψετε στην κανονική προβολή της τηλεόρασης.
- Πατήστε το κουμπί RETURN (ΕΠΑΝΑΦΟΡΑ) για να μεταβείτε στην προηγούμενη οθόνη μενού.

ΠΑΡΑΚΟΛΟΥΘΗΣΗ ΤΗΛΕΟΡΑΣΗΣ / ΕΛΕΓΧΟΣ ΠΡΟΓΡΑΜΜΑΤΟΣ

Επιλογή και ρύθμιση μενού οθόνης

Το μενού ρυθμίσεων επί της οθόνης (OSD) της τηλεόρασής σας ενδέχεται να διαφέρει ελάχιστα από αυτό που απεικονίζεται στο παρόν εγχειρίδιο.

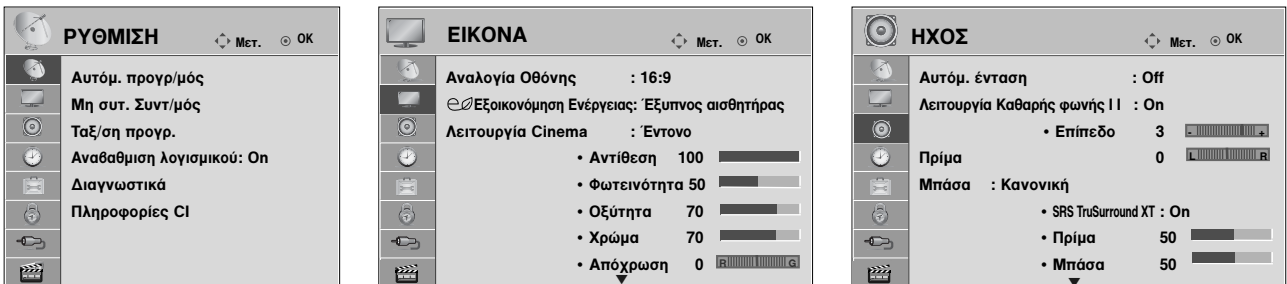

ΠΑΡΑΚΟΛΟΥΘΗΣΗ ΤΗΛΕΟΡΑΣΗΣ / ΕΛΕΓΧΟΣ ΠΡΟΓΡΑΜΜΑΤΟΣ



(εκτός από το 42/50PQ10**, 42/50PQ11**)



(Μόνο 42/50PQ60**, 50PS60**)

(εκτός από το 42/50PQ10**, 42/50PQ11**)

1 MENU Εμφάνιση κάθε μενού.

2 OK Επιλογή ενός στοιχείου μενού.

3 OK Μετάβαση στο αναδυόμενο μενού.

- Πατήστε το κουμπί INFO (Πληροφορίες), μπορείτε να ελέγξετε το μενού Simple Manual (Απλό εγχειρίδιο).
- Πατήστε το κουμπί MENU (ΜΕΝΟΥ) για να επιστρέψετε στην κανονική προβολή της τηλεόρασης.
- Πατήστε το κουμπί RETURN (ΕΠΑΝΑΦΟΡΑ) για να μεταβείτε στην προηγούμενη οθόνη μενού.

! Σημειώσεις

- ▶ Δεν παρέχεται η δυνατότητα χρήσης πληροφοριών CI σε αναλογική κατάσταση λειτουργίας.

Αυτόματος συντονισμός προγραμμάτων



Χρησιμοποιήστε αυτή την κατάσταση λειτουργίας για αυτόματη εύρεση και αποθήκευση όλων των προγραμμάτων.

Όταν επιλέγετε τη λειτουργία αυτόματου προγραμματισμού, όλες οι προηγουμένως αποθηκευμένες πληροφορίες υπηρεσιών διαγράφονται.

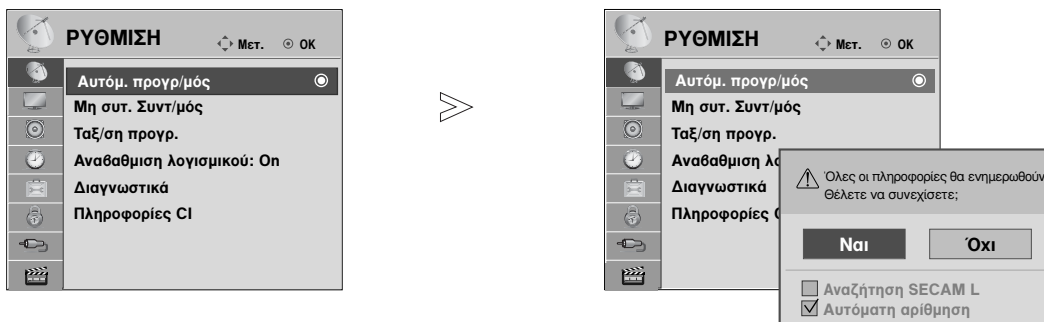
Μπορείτε να αποθηκεύσετε έως και 500 προγράμματα. Ο αριθμός μπορεί να διαφέρει ελαφρώς, ανάλογα με τα ραδιοτηλεοπτικά σήματα.



1   Επιλογή **ΡΥΘΜΙΣΗ**.

2   Επιλογή **Αυτόμ. προγρ/μός**.

3   Επιλογή **Ναι**.

4  Εκτέλεση **Αυτόμ. προγρ/μός**.

- Χρησιμοποιήστε τα ΑΡΙΘΜΗΤΙΚΑ πλήκτρα για να εισάγετε έναν τετραψήφιο κωδικό πρόσβασης στη ρύθμιση **Σύστημα κλειδώμ. 'On'** (Κλείδωμα συστήματος 'Ενεργοποιημένο').
- Εάν θέλετε να συνεχιστεί ο αυτόματος προγραμματισμός, επιλέξτε **Ναι** χρησιμοποιώντας τα πλήκτρα < >. Στη συνέχεια, πατήστε OK. Διαφορετικά, επιλέξτε **Όχι**.
- **Αυτόματη αρίθμηση** : Automatic Numbering (Αυτόματη αρίθμηση): Αποφασίστε αν θα χρησιμοποιήσετε τους αριθμούς προγράμματος, όπως αποστέλλονται από τους σταθμούς εκπομπής για συντονισμό.







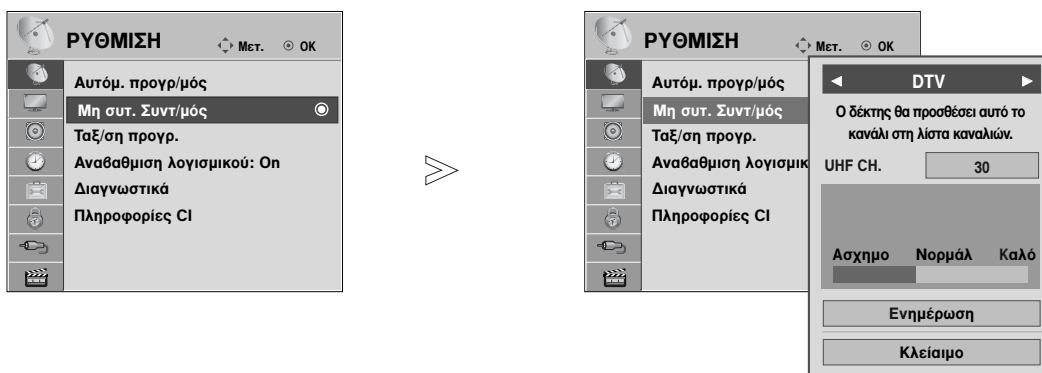

- Πατήστε το κουμπί MENU (MENOY) για να επιστρέψετε στην κανονική προβολή της τηλεόρασης.
- Πατήστε το κουμπί RETURN (ΕΠΑΝΑΦΟΡΑ) για να μεταβείτε στην προηγούμενη οθόνη μενού.

ΠΑΡΑΚΟΛΟΥΘΗΣΗ ΤΗΛΕΟΡΑΣΗΣ / ΕΛΕΓΧΟΣ ΠΡΟΓΡΑΜΜΑΤΟΣ

Μη αυτόματος συντονισμός προγραμμάτων (ΣΕ ΨΗΦΙΑΚΗ ΚΑΤΑΣΤΑΣΗ ΛΕΙΤΟΥΡΓΙΑΣ)

Η λειτουργία **Μη αυτ. Συντ/μός** (Μη αυτόματος προγραμματισμός) επιτρέπει τη χειροκίνητη προσθήκη ενός προγράμματος στη λίστα προγραμμάτων σας.



-   Επιλογή **ΡΥΘΜΙΣΗ**.
-   Επιλογή **Μη αυτ. Συντ/μός**.
-   Επιλογή **DTV**.
-   Επιλογή του αριθμού του καναλιού που επιθυμείτε.

• Χρησιμοποιήστε τα ΑΡΙΘΜΗΤΙΚΑ πλήκτρα για να εισάγετε έναν τετραψήφιο κωδικό πρόσβασης στη ρύθμιση **Σύστημα κλειδώμ. 'Οη'** (Κλειδώμα συστήματος 'Ενεργοποιημένο').

- Πατήστε το κουμπί MENU (ΜΕΝΟΥ) για να επιστρέψετε στην κανονική προβολή της τηλεόρασης.
- Πατήστε το κουμπί RETURN (ΕΠΑΝΑΦΟΡΑ) για να μεταβείτε στην προηγούμενη οθόνη μενού.

Μη αυτόματος συντονισμός προγραμμάτων (ΣΕ ΑΝΑΛΟΓΙΚΗ ΚΑΤΑΣΤΑΣΗ ΛΕΙΤΟΥΡΓΙΑΣ)

Ο χειροκίνητος προγραμματισμός επιτρέπει τον χειροκίνητο συντονισμό και την ταξινόμηση των σταθμών με τη σειρά που επιθυμείτε.

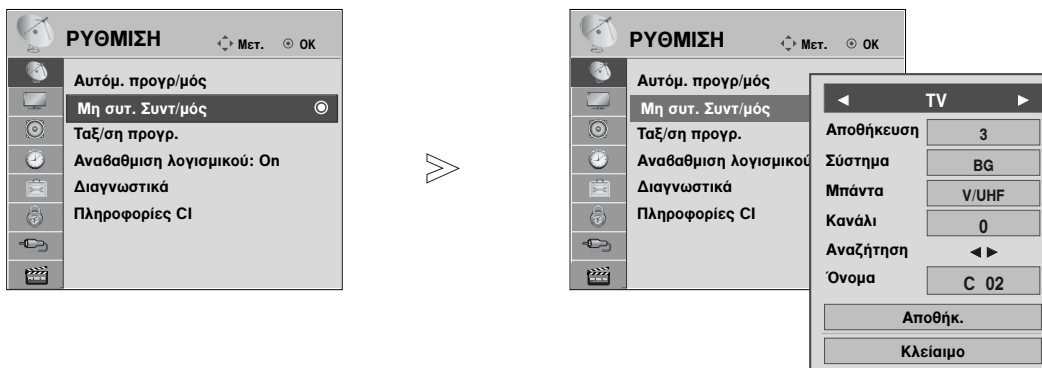

- 1 Επιλογή **ΡΥΘΜΙΣΗ**.
- 2 Επιλογή **Μη αυτ. Συντ/μός**.
- 3 Επιλογή **TV**.
- 4 ή Επιλογή του αριθμού του προγράμματος που επιθυμείτε.
- 5 Επιλογή ενός συστήματος τηλεόρασης.

- 6 Επιλογή **V/UHF** ή **Cable**.
- 7 ή Επιλογή του αριθμού του καναλιού που επιθυμείτε.
- 8 Έναρξη διαδικασίας αναζήτησης.
- 9 Επιλογή **Αποθήκ..**

- Πατήστε το κουμπί MENU (ΜΕΝΟΥ) για να επιστρέψετε στην κανονική προβολή της τηλεόρασης.
- Πατήστε το κουμπί RETURN (ΕΠΑΝΑΦΟΡΑ) για να μεταβείτε στην προηγούμενη οθόνη μενού.

- Χρησιμοποιήστε τα ΑΡΙΘΜΗΤΙΚΑ πλήκτρα για να εισάγετε έναν τετραψήφιο κωδικό πρόσβασης στη ρύθμιση **Σύστημα κλειδών. 'Οη'** (Κλειδωμα συστήματος 'Ενεργοποιημένο').
- **L** : SECAM L/L' (προαιρετικά)
- **BG** : PAL B/G, SECAM B/G (Ευρώπη/Ανατολική Ευρώπη/Ασία/Νέα Ζηλανδία/Μ.
- **I** : PAL I/II (Ηνωμένο Βασίλειο/Ιρλανδία/Χονγκ Κονγκ/ Νότια Αφρική)
- **DK** : PAL D/K, SECAM D/K (Ανατολική Ευρώπη/Κίνα/Αφρική/CIS)
- Για να αποθηκεύσετε ένα άλλο κανάλι, επαναλάβετε τα βήματα 4 έως 9.

ΠΑΡΑΚΟΛΟΥΘΗΣΗ ΤΗΛΕΟΡΑΣΗΣ / ΕΛΕΓΧΟΣ ΠΡΟΓΡΑΜΜΑΤΟΣ

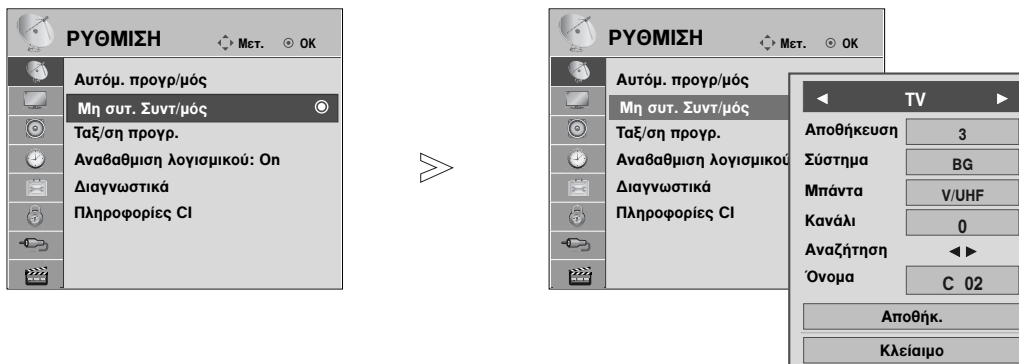

■ Ορισμός ονόματος σταθμού

Επίσης μπορείτε να ορίσετε ένα όνομα σταθμού μήκους 5 χαρακτήρων για κάθε αριθμό προγράμματος.

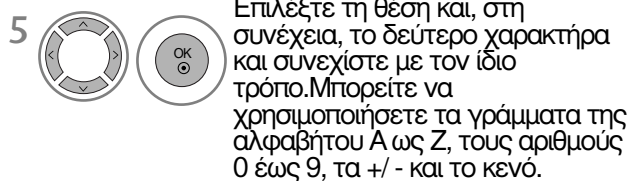

- Πατήστε το κουμπί MENU (MENOY) για να επιστρέψετε στην κανονική προβολή της τηλεόρασης.
- Πατήστε το κουμπί RETURN (ΕΠΑΝΑΦΟΡΑ) για να μεταβείτε στην προηγούμενη οθόνη μενού.

Επεξεργασία προγραμμάτων

Εάν παραλείψετε έναν αριθμό προγράμματος, τότε δεν θα μπορείτε να τον επιλέξετε από το πλήκτρο P ^ ∨ κατά την προβολή τηλεόρασης.

Εάν θέλετε να επιλέξετε το πρόγραμμα που παραλείψατε, πληκτρολογήστε απευθείας τον αριθμό προγράμματος με τα ΑΡΙΘΜΗΤΙΚΑ πλήκτρα ή επιλέξτε το από το μενού **Ταξ/ση προγρ.** (Επεξεργασία προγράμματος).

Η λειτουργία αυτή σας επιτρέπει να παραλείπετε τα αποθηκευμένα προγράμματα.

Είναι διαθέσιμο μόνο σε ορισμένες χώρες για τη μετακίνηση ενός αριθμού προγράμματος με το κίτρινο κουμπί (YELLOW).



1 MENU Επιλογή **PYΘΜΙΣΗ**.

2 OK Επιλογή **Ταξ/ση προγρ.**

3 OK Μετάβαση στο **Ταξ/ση προγρ.**

4 Επιλογή του προγράμματος που επιθυμείτε να αποθηκεύσετε ή να παρακάμψετε.

• Χρησιμοποιήστε τα ΑΡΙΘΜΗΤΙΚΑ πλήκτρα για να εισάγετε έναν τετραψήφιο κωδικό πρόσβασης στη ρύθμιση **Σύστημα κλειδών**. 'On' (Κλειδώμα συστήματος 'Ενεργοποιημένο').

- Πατήστε το κουμπί MENU (MENOY) για να επιστρέψετε στην κανονική προβολή της τηλεόρασης.
- Πατήστε το κουμπί RETURN (ΕΠΑΝΑΦΟΡΑ) για να μεταβείτε στην προηγούμενη οθόνη μενού.

ΠΑΡΑΚΟΛΟΥΘΗΣΗ ΤΗΛΕΟΡΑΣΗΣ / ΕΛΕΓΧΟΣ ΠΡΟΓΡΑΜΜΑΤΟΣ

(ΣΕ ΚΑΤΑΣΤΑΣΗ ΛΕΙΤΟΥΡΓΙΑΣ DTV/ΡΑΔΙΟΦΩΝΟΥ)

■ Παράλειψη ενός αριθμού προγράμματος



Επιλέξτε τον αριθμό του προγράμματος που επιθυμείτε να παρακάμψετε.



Επισημάνετε το πρόγραμμα που επιθυμείτε να παρακάμψετε με μπλε χρώμα.



Απελευθερώστε το πρόγραμμα που επιθυμείτε να παρακάμψετε.

- Όταν παραλείπεται ένας αριθμός προγράμματος σημαίνει ότι δεν θα έχετε τη δυνατότητα να το επιλέξετε με τα πλήκτρα P ^ ∨ κατά την κανονική λειτουργία παρακολούθησης τηλεόρασης.
- Εάν θέλετε να επιλέξετε το παραληφθέν πρόγραμμα, πληκτρολογήστε τον αριθμό προγράμματος απευθείας με τα ΑΡΙΘΜΗΤΙΚΑ πλήκτρα ή επιλέξτε το από το πρόγραμμα επεξεργασίας ή τη λειτουργία EPG.

■ Επιλογή αγαπημένου προγράμματος



Επιλέξτε τον αριθμό του αγαπημένου σας προγράμματος.



- Θα ενσωματώσει αυτόματα το επιλεγμένο πρόγραμμα στον κατάλογο αγαπημένων προγραμμάτων σας.

ΣΕ ΚΑΤΑΣΤΑΣΗ ΛΕΙΤΟΥΡΓΙΑΣ ΤΗΛΕΟΡΑΣΗΣ



Η λειτουργία αυτή σας επιτρέπει να διαγράψετε ή παραλείψετε τα αποθηκευμένα προγράμματα. Μπορείτε επίσης να μετακινήσετε ορισμένα κανάλια και να χρησιμοποιήσετε άλλους αριθμούς προγραμμάτων.

■ Auto Sort (Αυτόματη ταξινόμηση)

-  ΠΡΑΣΙΝΟ Εναρξη της διαδικασίας «Auto Sort» (Αυτόματη ταξινόμηση).





- Μετά την ενεργοποίηση της λειτουργίας «Auto Sort» (Αυτόματη ταξινόμηση), δεν μπορείτε πλέον να επεξεργαστείτε προγράμματα.

■ Διαγραφή ενός προγράμματος



-  Επιλέξτε τον αριθμό του προγράμματος που επιθυμείτε να διαγράψετε.
-  ΚΟΚΚΙΝΟ Επισημάνετε το πρόγραμμα που επιθυμείτε να διαγράψετε με κόκκινο χρώμα.
-  ΚΟΚΚΙΝΟ Απελευθερώστε το πρόγραμμα που επιθυμείτε να διαγράψετε.

- Το επιλεγμένο πρόγραμμα διαγράφεται, όλα τα επόμενα προγράμματα ανεβαίνουν μία θέση.

■ Μετακίνηση ενός προγράμματος



-  Επιλέξτε τον αριθμό του προγράμματος που επιθυμείτε να μετακινήσετε.
-  ΚΙΤΡΙΝΟ  Επισημάνετε το πρόγραμμα που επιθυμείτε να μετακινήσετε με ΚΙΤΡΙΝΟ ΧΡΩΜΑ.
-  ΚΙΤΡΙΝΟ Απελευθερώστε το πρόγραμμα που επιθυμείτε να μετακινήσετε.

■ Παράλειψη ενός αριθμού προγράμματος

-  Επιλέξτε τον αριθμό του προγράμματος που επιθυμείτε να παρακάμψετε.
-  ΜΠΛΕ Επισημάνετε το πρόγραμμα που επιθυμείτε να παρακάμψετε με μπλε χρώμα.
-  ΜΠΛΕ Απελευθερώστε το πρόγραμμα που επιθυμείτε να παρακάμψετε.

- Όταν παραλείπεται ένας αριθμός προγράμματος σημαίνει ότι δεν θα έχετε τη δυνατότητα να το επιλέξετε με τα πλήκτρα P \wedge \vee κατά την κανονική λειτουργία παρακολούθησης τηλεόρασης.
- Εάν θέλετε να επιλέξετε ένα πρόγραμμα που έχει παραλειφθεί, εισάγετε άμεσα τον αριθμό προγράμματος με τα ΑΡΙΘΜΗΤΙΚΑ πλήκτρα ή επιλέξτε το στην επεξεργασία προγραμμάτων ή το μενού πίνακα.

■ Επιλογή αγαπημένου προγράμματος

-   MARK FAV Επιλέξτε τον αριθμό του αγαπημένου σας προγράμματος.

- Το επιλεγμένο πρόγραμμα θα ενσωματωθεί στον κατάλογο αγαπημένων προγραμμάτων σας.

ΠΑΡΑΚΟΛΟΥΘΗΣΗ ΤΗΛΕΟΡΑΣΗΣ / ΕΛΕΓΧΟΣ ΠΡΟΓΡΑΜΜΑΤΟΣ

SOFTWARE UPDATE (ΕΝΗΜΕΡΩΣΗ ΛΟΓΙΣΜΙΚΟΥ)

Ο όρος Ενημέρωση λογισμικού (**Αναβαθμιση λογισμικού**) αναφέρεται σε λογισμικό που μπορεί να ληφθεί μέσω του ψηφιακού συστήματος επίγειας ραδιοτηλεοπτικής μετάδοσης.

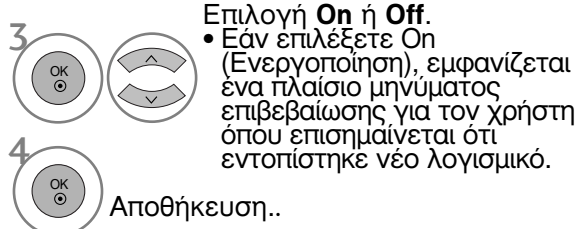
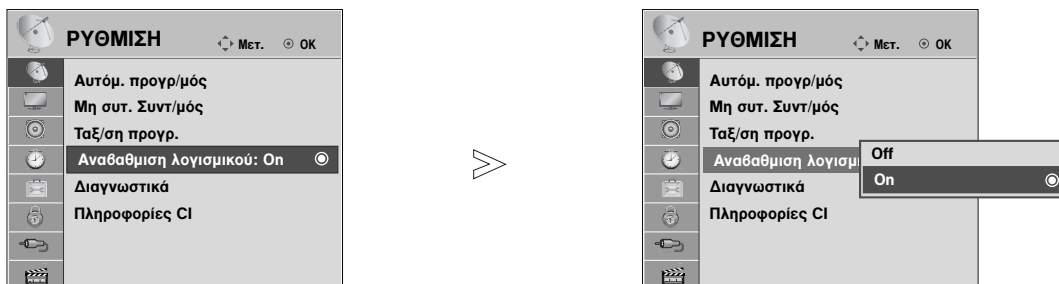

* Κατά τη ρύθμιση “**Αναβαθμιση λογισμικού**” (Ενημέρωση λογισμικού)

Περιστασιακά, η μετάδοση ενημερωμένων ψηφιακών πληροφοριών λογισμικού έχει ως αποτέλεσμα την εμφάνιση του ακόλουθου μενού στην οθόνη της τηλεόρασης.

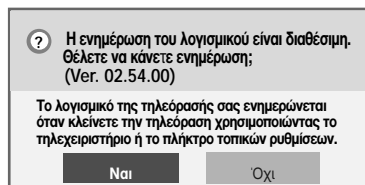

Επιλέξτε YES (ΝΑΙ) χρησιμοποιώντας τα πλήκτρα < > και όταν δείτε την ακόλουθη εικόνα.

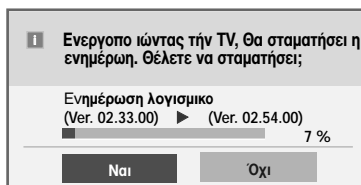

Μετά την ολοκλήρωση της ενημέρωσης του λογισμικού, γίνεται επανεκκίνηση του συστήματος.



Απλή ενημέρωση: για τρέχουσα ροή ενημέρωσης

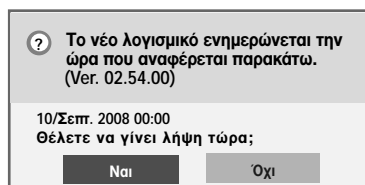

Όταν η μονάδα είναι απενεργοποιημένη, αρχίζει η καταφόρτωση (downloading).
Όταν η μονάδα είναι ενεργοποιημένη κατά την ενημέρωση, εμφανίζεται η κατάσταση προόδου

Προγραμματισμένη ενημέρωση: για προγραμματισμένη ροή ενημέρωσης

Όταν το μενού ενημέρωσης του λογισμικού είναι απενεργοποιημένο (“Off”) εμφανίζεται το μήνυμα για να το ενεργοποιήσετε (“On”).

- Κατά τη διαδικασία της ενημέρωσης λογισμικού, εφιστάται η προσοχή σας στα ακόλουθα:
- Δεν πρέπει να διακόπτεται η τροφοδοσία της συσκευής.
- Δεν πρέπει να απενεργοποιείται η συσκευή.
- Δεν πρέπει να αποσυνδέεται η κεραία.
- Μετά την ενημέρωση λογισμικού μπορείτε να επιβεβαιώσετε την ενημερωμένη έκδοση λογισμικού στο Diagnostics menu (Μενού Διάγνωσης).
- Η λήψη του λογισμικού ενδέχεται να διαρκέσει μία ώρα, γι’ αυτό βεβαιωθείτε ότι η συσκευή παραμένει ενεργοποιημένη κατά τη διάρκεια της λήψης.

DIAGNOSTICS (ΔΙΑΓΝΩΣΗ)



Η λειτουργία αυτή σας επιτρέπει να δείτε τις πληροφορίες Manufacturer (Κατασκευαστής), Model/Type (Μοντέλο/Τύπος), Serial Number (Σειριακός Αριθμός) και Software Version (Έκδοση Λογισμικού).

Εμφανίζονται οι πληροφορίες και η ένταση σήματος του συντονισμένου πολυπλέκτη (*MUX). Εμφανίζονται οι πληροφορίες του σήματος και το όνομα υπηρεσίας του επιλεγμένου πολυπλέκτη (MUX).

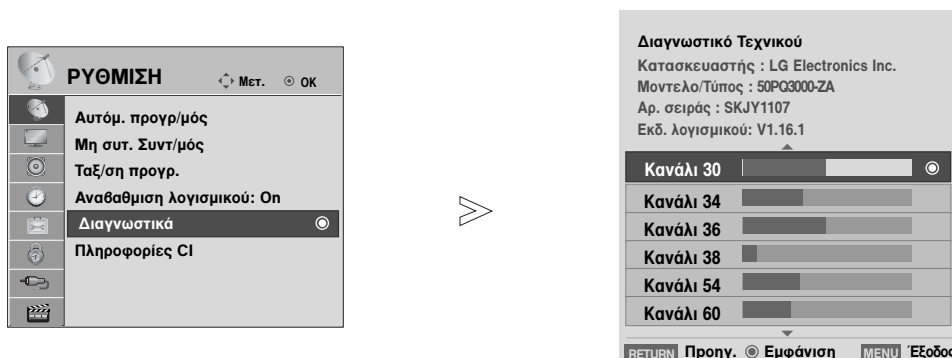

(*MUX: Ένα υψηλότερο ευρετήριο καναλιών στην ψηφιακή εκπομπή σήματος (ένα μονό MUX περιέχει πολλαπλά κανάλια)).



1   Επιλογή **ΡΥΘΜΙΣΗ**.

2   Επιλογή **Διαγνωστικά**.

3  Εμφάνιση των εξής στοιχείων: Manufacturer (Κατασκευαστής), Model/Type (Μοντέλο/Τύπος), Serial Number (Σειριακός αριθμός) και Software Version (Έκδοση λογισμικού).

4   Εμφάνιση πληροφοριών για το συγκεκριμένο κανάλι.

- Πατήστε το κουμπί MENU (MENOY) για να επιστρέψετε στην κανονική προβολή της τηλεόρασης.
- Πατήστε το κουμπί RETURN (ΕΠΑΝΑΦΟΡΑ) για να μεταβείτε στην προηγούμενη οθόνη μενού.

CI [COMMON INTERFACE] INFORMATION (ΠΛΗΡΟΦΟΡΙΕΣ CI [ΚΟΙΝΗ ΔΙΕΠΑΦΗ])

Η λειτουργία αυτή σας επιτρέπει να παρακολουθήσετε ορισμένες κωδικοποιημένες υπηρεσίες (υπηρεσίες που παρέχονται επί πληρωμή). Εάν αφαιρέσετε τη λειτουργική μονάδα CI, δεν θα μπορείτε να παρακολουθήσετε τις κωδικοποιημένες υπηρεσίες. Όταν η λειτουργική μονάδα εισάγεται στην υποδοχή CI, μπορείτε να αποκτήσετε πρόσβαση στο μενού της λειτουργικής μονάδας. Για να αγοράσετε λειτουργική μονάδα και έξυπνη κάρτα απευθυνθείτε στον προμηθευτή σας. Μην εισάγετε και αφαιρείτε συχνά τη λειτουργική μονάδα CAM από τη συσκευή. Υπάρχει κίνδυνος να προκληθεί βλάβη. Όταν η συσκευή ενεργοποιείται, μετά την εισαγωγή της λειτουργικής μονάδας CI, συχνά δεν ακούγεται ήχος.

Ανάλογα με τη λειτουργική μονάδα CI και την έξυπνη κάρτα, υπάρχει περίπτωση η εικόνα να μην είναι κανονική.

Η λειτουργία CI (Common Interface) ενδέχεται να μην διαθέσιμη ανάλογα με τις συνθήκες εκπομπής της κάθε χώρας.

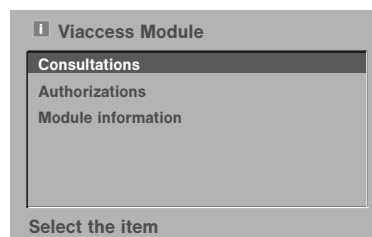
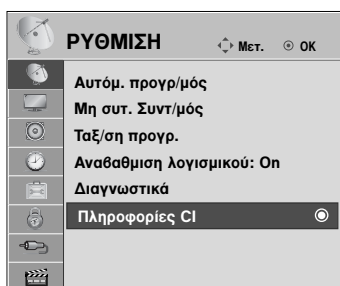

• Η παρούσα ένδειξη OSD είναι αποκλειστικά ενδεικτική και οι επιλογές μενού και η μορφή της οθόνης ποικίλει ανάλογα με τον παροχέα υπηρεσιών ψηφιακών κωδικοποιημένων υπηρεσιών.
• Μπορείτε να αλλάξετε την οθόνη του μενού CI (Κοινή διεπαφή) μέσω του αντιπροσώπου σας.

1 MENU (ΜΕΝΟΥ) Επιλογή **ΡΥΘΜΙΣΗ**.

2 OK Επιλογή **Πληροφορίες CI**.

3 OK Επιλογή του στοιχείου που θέλετε: Module information (Πληροφορίες μονάδας), smart card information (Πληροφορίες κάρτας πρόσβασης smart card), Γλώσσα, ή software download (Λήψη λογισμικού), κλπ.

4 OK Αποθήκευση..

- Πατήστε το κουμπί MENU (ΜΕΝΟΥ) για να επιστρέψετε στην κανονική προβολή της τηλεόρασης.
- Πατήστε το κουμπί RETURN (ΕΠΑΝΑΦΟΡΑ) για να μεταβείτε στην προηγούμενη οθόνη μενού.

Εμφάνιση του πίνακα προγραμμάτων

Μπορείτε να ελέγξετε τα προγράμματα που είναι αποθηκευμένα στη μνήμη προβάλλοντας τον πίνακα προγραμμάτων.

 Εμφανίζεται με το Locked Programme (Κλειδωμένο πρόγραμμα).

■ Προβολή πίνακα προγραμμάτων

1  Εμφάνιση του PROGRAMME LIST (Λίστα πρ.).

- Πιθανόν να βρείτε κάποια μπλε προγράμματα. Έχουν οριστεί να παραλειφθούν, από τον αυτόματο προγραμματισμό ή στην επεξεργασία προγραμμάτων.
- Κάποια προγράμματα που στον πίνακα προγραμμάτων εμφανίζονται με τον αριθμό καναλιού δεν έχουν προγραμματισμένη ονομασία.

■ Επιλογή ενός προγράμματος στον πίνακα προγραμμάτων

1  Επιλογή προγράμματος.

2  Μετάβαση στον αριθμό του επιλεγμένου προγράμματος.

 Από το πρόγραμμα που παρακολουθείτε τη δεδομένη στιγμή, η κατάσταση λειτουργίας αλλάζει από TV (Τηλεόραση) σε DTV ή σε Radio (Ραδιόφωνο).

■ Μετακίνηση στις σελίδες του πίνακα προγραμμάτων

1  Μετάβαση σε επόμενη ή προηγούμενη σελίδα.

2  Επιστροφή στην κανονική προβολή της τηλεόρασης.

■ Εμφάνιση πίνακα αγαπημένου προγράμματος

1  Εμφάνιση του πίνακα του αγαπημένου προγράμματος.

ΠΑΡΑΚΟΛΟΥΘΗΣΗ ΤΗΛΕΟΡΑΣΗΣ / ΕΛΕΓΧΟΣ ΠΡΟΓΡΑΜΜΑΤΟΣ

ΛΙΣΤΑ ΕΙΣΟΔΟΥ

Τα HDMI και AV1, 2 (SCART) μπορούν να εντοπιστούν μέσω ακροδέκτη ανίχνευσης, ενώ είναι εφικτή η ενεργοποίησή τους μόνο όταν η τάση τους θεωρείται αποδεκτή από εξωτερική συσκευή. Με το κουμπί TV/RAD, μπορείτε να μετακινηθείτε από το External Input (Εξωτερική είσοδος) στο RF Input (Είσοδος RF), και να μεταβείτε στο πρόγραμμα που προβλήθηκε τελευταία φορά σε κατάσταση λειτουργίας DTV/RADIO/TV (DTV/ΡΑΔΙΟΦΩΝΟ/TV).

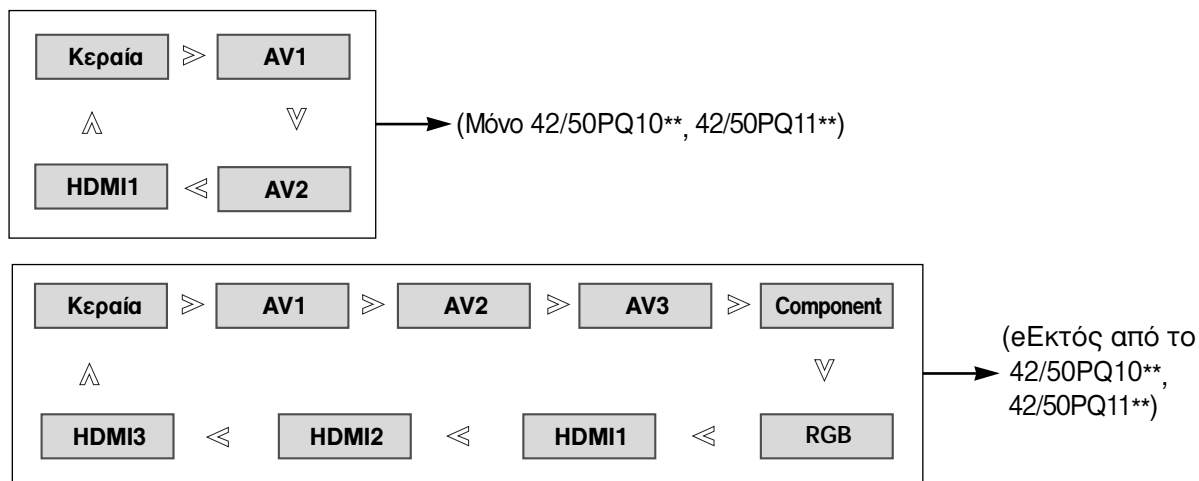

(εκτός από το 42/50PQ10**, 42/50PQ11**)



- Μπορείτε επίσης να προσαρμόσετε το μενού **ΕΙΣΟΔΟΣ**.



- **Κεραία** : Επιλέγεται με τα DTV/TV.
- **AV1, AV2, AV3**: Επιλέγονται με το VCR ή με εξωτερική συσκευή.
- **Component** (Εξάρτημα): Επιλέγεται όταν χρησιμοποιείται DVD ή ψηφιακό set-top box μέσω συνδέσμου.
- **RGB**: Επιλέγεται όταν χρησιμοποιείται Η/Υ μέσω συνδέσμου.
- **HDMI1, HDMI2, HDMI3** : Επιλέγονται όταν χρησιμοποιείται DVD, Η/Υ ή ψηφιακό set-top box μέσω συνδέσμου.

(εκτός από το 42/50PQ10**, 42/50PQ11**)

Λειτουργεί μόνο στη συσκευή με το λογότυπο SIMPLINK.
Ελέγξτε το λογότυπο SIMPLINK.

όταν χρησιμοποιείται μαζί με συσκευές άλλων εταιρειών με τη λειτουργία HDMI-CEC, ίσως δεν λειτουργεί φυσιολογικά.

Ετσι σας δίνεται η δυνατότητα ελέγχου και αναπαραγωγής άλλων οπτικοακουστικών συσκευών που είναι συνδεδεμένες με την τηλεόραση μέσω καλωδίου HDMI χωρίς επιπλέον καλώδια και ρυθμίσεις. Εάν δεν θέλετε το μενού SIMPLINK, επιλέξτε "OFF" (ΑΠΕΝΕΡΓΟΠΟΙΗΣΗ).

Η λειτουργία SIMPLINK δεν υποστηρίζεται από είσοδο HDMI IN 3.

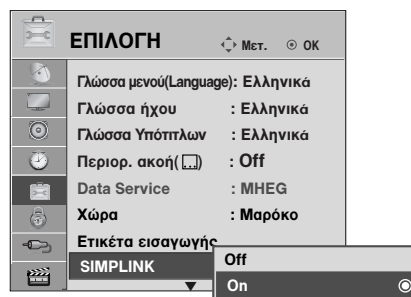
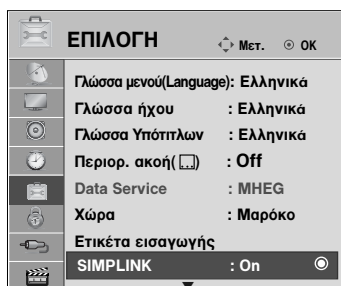

- Πατήστε το κουμπί MENU (ΜΕΝΟΥ) για να επιστρέψετε στην κανονική προβολή της τηλεόρασης.
- Πατήστε το κουμπί RETURN (ΕΠΑΝΑΦΟΡΑ) για να μεταβείτε στην προηγούμενη οθόνη μενού.

Λειτουργίες του SIMPLINK

Disc playback (Αναπαραγωγή δίσκου)

Έλεγχος συνδεδεμένων συσκευών AV πατώντας τα κουμπιά \wedge \vee \lt \gt , OK, \blacktriangleright , \blacksquare , \parallel , \ll και \gg .

Direct Play (Άμεση αναπαραγωγή)

Αφότου συνδέσετε τις οπτικοακουστικές συσκευές με την τηλεόρασή σας, μπορείτε να ελέγξετε άμεσα τις συσκευές και να πραγματοποιήσετε αναπαραγωγή των μέσων χωρίς επιπλέον ρυθμίσεις.

Select AV device (Επιλογή οπτικοακουστικής συσκευής)

Σας δίνει τη δυνατότητα επιλογής μίας από τις οπτικοακουστικές συσκευές που είναι συνδεδεμένες με την τηλεόραση και τη δυνατότητα αναπαραγωγής από αυτήν.

Power off all devices (Απενεργοποίηση όλων των συσκευών)

Με την απενεργοποίηση της τηλεόρασης απενεργοποιούνται και όλες οι συνδεδεμένες συσκευές.

Switch audio-out (Εναλλαγή ήχου εξόδου)

Προσφέρει έναν εύκολο τρόπο εναλλαγής του ήχου εξόδου.

Ενεργοποίηση συγχρονισμού

Όταν ο εξοπλισμός με λειτουργία Simplink που έχει συνδεθεί στον ακροδέκτη HDMI αρχίσει να παίζει, η τηλεόραση θα μεταβεί αυτόματα σε κατάσταση λειτουργίας.

* Αυτή η λειτουργία δεν παρέχεται από συσκευές που είναι συνδεδεμένες με την τηλεόραση μέσω καλωδίου HDMI, αλλά δεν υποστηρίζουν το σύστημα Simplink.

Σημείωση: Για τη λειτουργία SIMPLINK πρέπει να χρησιμοποιείται καλώδιο HDMI ανώτερης έκδοσης από 1.3 με λειτουργία *CEC. (*CEC: Consumer Electronics Control - Έλεγχος ηλεκτρονικών συσκευών ευρείας κατανάλωσης).

ΠΑΡΑΚΟΛΟΥΘΗΣΗ ΤΗΛΕΟΡΑΣΗΣ / ΕΛΕΓΧΟΣ ΠΡΟΓΡΑΜΜΑΤΟΣ

Σύνδεση σε Home Theater με το λογότυπο SIMPLINK.

- 1 Συνδέστε τον ακροδέκτη **HDMI/DVI IN 1** ή **HDMI IN 2** στην πίσω πλευρά της τηλεόρασης και τον ακροδέκτη εξόδου HDMI του Home Theater με καλώδια HDMI.
- 2 Συνδέστε τον ακροδέκτη εξόδου ψηφιακού ήχου στο πίσω μέρος της τηλεόρασης και τον ακροδέκτη εισόδου ψηφιακού ήχου του Home Theater με οπτικά καλώδια.
- 3 Επιλέξτε το Home Theater στο μενού Speaker πατώντας το κουμπί SIMPLINK.

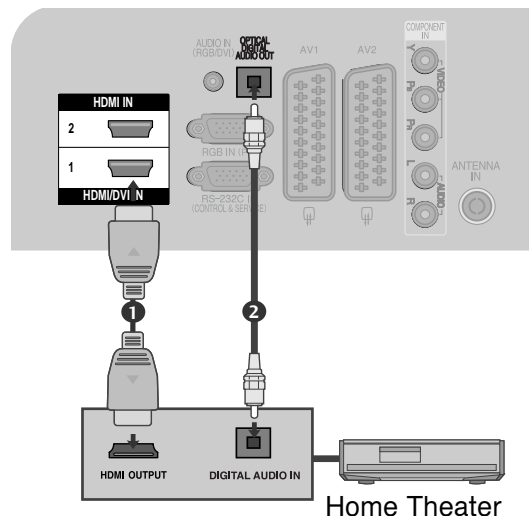

▶ Όταν επιλέγετε ή χρησιμοποιείτε τα μέσα της συσκευής με τη λειτουργία Home theater, το ηχείο εναλλάσσεται αυτόματα σε ηχείο HT (ακρόαση με το Home theater).

! Σημειώσεις

- ▶ Συνδέστε το καλώδιο HDMI στο HDMI/DVI IN ή τον ακροδέκτη (έξοδος HDMI) στο πίσω μέρος της συσκευής SIMPLINK του ακροδέκτη HDMI IN.
- ▶ Όταν η πηγή εισόδου εναλλάσσεται με άλλη με το πλήκτρο INPUT (είσοδος) του τηλεχειριστηρίου ή άλλων, η συσκευή που λειτουργεί με το SIMPLINK σταματά.

Μενού SIMPLINK

Πιέστε το κουμπί $\wedge \vee < >$ και, στη συνέχεια, το κουμπί OK για να επιλέξετε την επιθυμητή προέλευση SIMPLINK.

- 1 TV viewing (Προβολή ΤΗΛΕΟΡΑΣΗΣ) : Εναλλαγή προς το προηγούμενο κανάλι της τηλεόρασης ανεξάρτητα από την τρέχουσα λειτουργία.
- 2 DISC playback (Αναπαραγωγή ΔΙΣΚΟΥ) : Επιλέξτε και αναπαραγάγετε δίσκους από συνδεδεμένες συσκευές. Όταν υπάρχουν διαθέσιμοι πολλοί δίσκοι, εμφανίζονται για περισσότερη ευκολία οι τίτλοι των δίσκων αυτών στο κάτω μέρος της οθόνης.
- 3 VCR playback (Αναπαραγωγή ΒΙΝΤΕΟ) : Ελέγξτε και πραγματοποιήστε αναπαραγωγή από το συνδεδεμένο βίντεο.
- 4 HDD Recordings playback (Αναπαραγωγή εγγραφών HDD) : Αναπαραγάγετε και ελέγξτε τις εγγραφές που βρίσκονται αποθηκευμένες σε HDD.
- 5 Audio Out to Home theatre/Audio Out to TV (Εξοδος ήχου προς Home theatre/Εξοδος ήχου προς τηλεόραση) : Επιλέξτε τα ηχεία του Home theatre ή της τηλεόρασης για την έξοδο του ήχου.

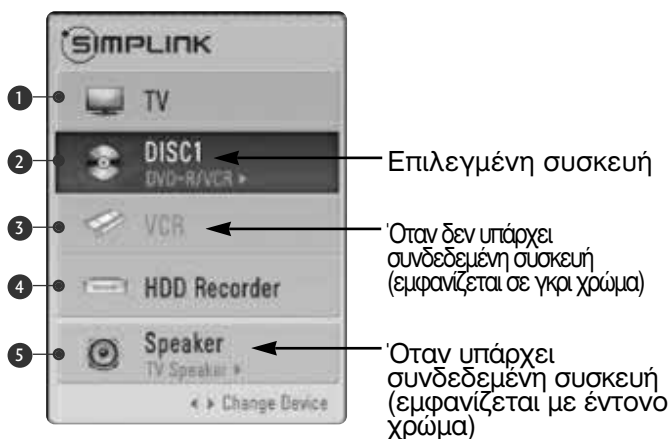

- Home theater: Υποστηρίζεται μόνο ένα κάθε φορά
- DVD, Recorder: Υποστηρίζονται έως δύο κάθε φορά
- VCR: Υποστηρίζεται μόνο ένα κάθε φορά

ΥΠΗΡΕΣΙΑ ΔΕΔΟΜΈΝΩΝ

(Το μενού υποστηρίζεται μόνο στην Ιρλανδία)

Η λειτουργία αυτή επιτρέπει στους χρήστες να επιλέγουν μεταξύ του **MHEG** (Ψηφιακού Teletext) και του **Teletext** αν προσφέρονται ταυτόχρονα και τα δύο.

Εάν προσφέρεται μόνο το ένα, ενεργοποιείται το **MHEG** ή το **Teletext**, ανεξαρτήτως από την επιλογή που θα επιλέξετε.

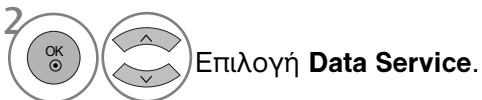
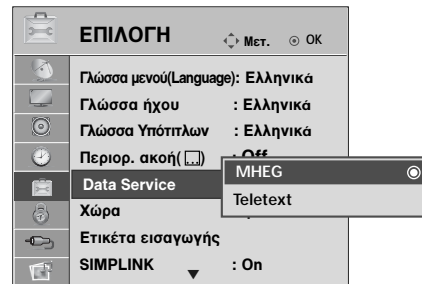
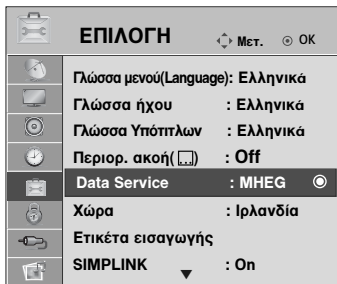

- Πατήστε το κουμπί MENU (ΜΕΝΟΥ) για να επιστρέψετε στην κανονική προβολή της τηλεόρασης.
- Πατήστε το κουμπί RETURN (ΕΠΑΝΑΦΟΡΑ) για να μεταβείτε στην προηγούμενη οθόνη μενού.

ΕΤΙΚΕΤΑ ΕΙΣΟΔΟΥ

Επιλέγει μία ετικέτα για κάθε πηγή εισόδου.

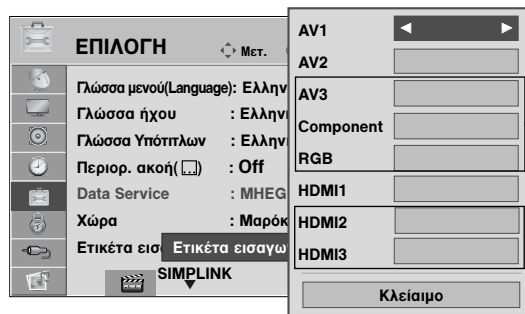
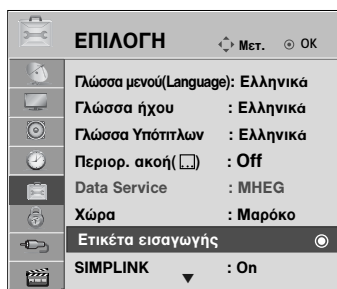

(Εκτός από το 42/50PQ10**, 42/50PQ11**)

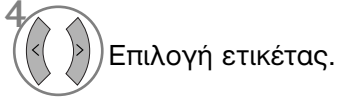
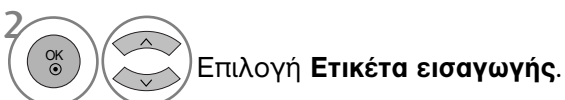

- Πατήστε το κουμπί MENU (ΜΕΝΟΥ) για να επιστρέψετε στην κανονική προβολή της τηλεόρασης.
- Πατήστε το κουμπί RETURN (ΕΠΑΝΑΦΟΡΑ) για να μεταβείτε στην προηγούμενη οθόνη μενού.

ΠΑΡΑΚΟΛΟΥΘΗΣΗ ΤΗΛΕΟΡΑΣΗΣ / ΕΛΕΓΧΟΣ ΠΡΟΓΡΑΜΜΑΤΟΣ

ΚΑΤΑΣΤΑΣΗ ΛΕΙΤΟΥΡΓΙΑΣ AV

Μπορείτε να απολαμβάνετε βέλτιστη ποιότητα εικόνα και ήχου όταν συνδέετε συσκευές AV σε εξωτερική είσοδο επιλέγοντας την κατάλληλη ρύθμιση.

Off	Απενεργοποιεί τη λειτουργία AV MODE.
Σινεμά	Βελτιστοποιεί εικόνα και ήχο για την παρακολούθηση ταινιών.
Αθλητισμός	Βελτιστοποιεί εικόνα και ήχο για την παρακολούθηση αθλητικών γεγονότων.
Παιχνίδι	Βελτιστοποιεί εικόνα και ήχο για την αναπαραγωγή παιχνιδιών.

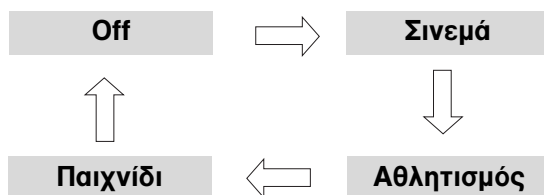

1 Πατήστε το κουμπί AV MODE (ΚΑΤΑΣΤΑΣΗ ΛΕΙΤΟΥΡΓΙΑΣ AV) συνεχώς για να επιλέξετε την πηγή που επιθυμείτε.







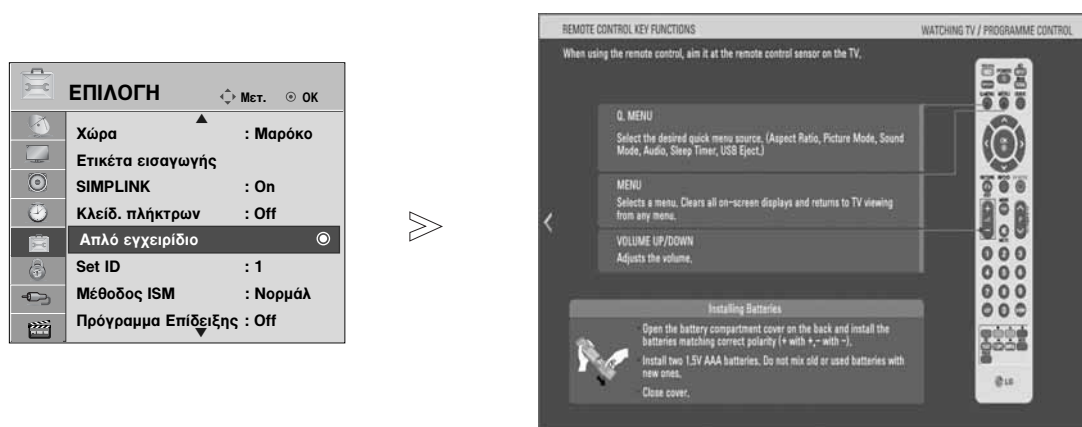

- Αν επιλέξετε κατάσταση λειτουργίας «**Σινεμά**» σε κατάσταση λειτουργίας AV, η κατάσταση λειτουργίας «**Σινεμά**» θα επιλεγεί και για «**Λειτουργία Cinema**» (Κατάστ. εικόνας) και για «**Μπάσα**» (Κατάσταση ήχου) στα μενού «**ΕΙΚΟΝΑ**» και «**ΗΧΟΣ**» αντίστοιχα.
- Αν επιλέξετε «**Off**» (Απενεργοποίηση) στην κατάσταση λειτουργίας AV, θα επιλεγεί η εικόνα που είχατε ορίσει αρχικά.

SIMPLE MANUAL

Μπορείτε εύκολα και αποτελεσματικά να αποκτήσετε πρόσβαση στις πληροφορίες της τηλεόρασης, με την προεπισκόπηση ενός απλού εγχειριδίου στην τηλεόραση. Κατά τη λειτουργία Simple Manual, ο ήχος θα είναι σε σίγαση.



-   Επιλέξτε **ΕΠΙΛΟΓΗ**.
-   Επιλέξτε **Απλό εγχειρίδιο**.
-   Επιλέξτε το μέρος του εγχειριδίου που θέλετε να δείτε.

- Πατήστε το κουμπί RETURN (ΕΠΑΝΑΦΟΡΑ) για να επιστρέψετε στην κανονική προβολή της τηλεόρασης.

ΠΑΡΑΚΟΛΟΥΘΗΣΗ ΤΗΛΕΟΡΑΣΗΣ / ΕΛΕΓΧΟΣ ΠΡΟΓΡΑΜΜΑΤΟΣ

Αρχικοποίηση

(Επαναφορά των εργοστασιακών ρυθμίσεων)





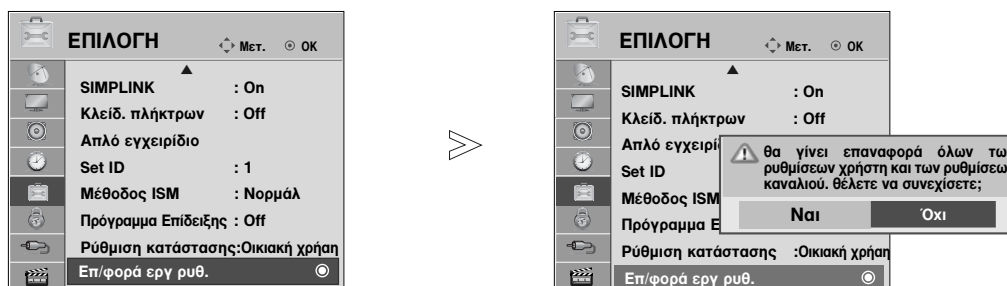

Η λειτουργία αυτή αρχικοποιεί όλες τις ρυθμίσεις. Όμως, οι ρυθμίσεις του **ISF** **Ημέρα** και **ISF** **Νύχτα** της λειτουργίας **Λειτουργία Cinema** δεν μπορούν να αρχικοποιηθούν.

Η αρχικοποίηση του προϊόντος είναι χρήσιμη όταν μετακομίζετε σε άλλη πόλη ή χώρα.

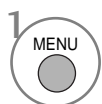
Όταν ολοκληρωθεί η επαναφορά των εργοστασιακών ρυθμίσεων, πρέπει να επανεκκινήσετε την αρχικοποίηση της εγκατάστασης.

Όταν το μενού Κλειδώματος του Συστήματος, εμφανίζεται το μήνυμα εισαγωγής του κωδικού.

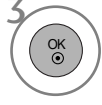
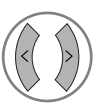

- 1   Επιλογή **ΕΠΙΛΟΓΕΣ**.
- 2   Επιλογή **Επ/φορά εργ ρυθ**.
- 3   Επιλογή **Ναι**.
- 4  Έναρξη της επαναφοράς εργοστασιακών ρυθμίσεων.

- όταν το Κλειδωμά Συστήματος είναι Ενεργοποιημένο, αν ξεχάσετε τον κωδικό σας, πατήστε '7', '7', '7', '7' στο τηλεχειριστήριο.

- Πατήστε το κουμπί MENU (ΜΕΝΟΥ) για να επιστρέψετε στην κανονική προβολή της τηλεόρασης.
- Πατήστε το κουμπί RETURN (ΕΠΑΝΑΦΟΡΑ) για να μεταβείτε στην προηγούμενη οθόνη μενού.

ΓΙΑ ΝΑ ΧΡΗΣΙΜΟΠΟΙΗΣΕΤΕ ΤΗ ΣΥΣΚΕΥΗ ΑΠΟΘΗΚΕΥΣΗΣ USB

► Δεν είναι δυνατή η χρήση της λειτουργίας USB στα μοντέλα **42/50PQ10****, **42/50PQ11****.

Όταν συνδέετε μία συσκευή αποθήκευσης USB

Όταν συνδέετε μία συσκευή USB εμφανίζεται αυτόματα αυτό το αναδυόμενο μήνυμα. Εάν δεν εμφανιστεί το αναδυόμενο μενού, μπορείτε να επιλέξετε **Λίστα μουσικής** ή **Λίστ. φωτογρ.** ή **Λίστα ταινιών** (Μόνο 42/50PQ60**, 50PS60**) στο μενού USB. Το "POP UP MENU" δεν εμφανίζεται ενώ ενεργοποιείται το OSD συμπεριλαμβανομένου του μενού, του EPG ή της λίστας χρονοδιαγράμματος. Σε μία συσκευή USB, δεν μπορείτε να προσθέσετε καινούργιο φάκελο ή να διαγράψετε τον υπάρχοντα φάκελο.

1 Συνδέστε τη συσκευή USB στις υποδοχές εισόδου USB (USB IN) πλευρικά της τηλεόρασης.

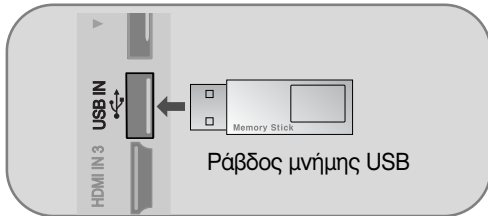

• Αυτή η τηλεόραση υποστηρίζει JPEG και MP3 και SD Divx.

2 Επιλογή **ΛΙΣΤΑ ΦΩΤ.** ή **ΛΙΣΤΑ ΜΟΥΣ.** ή **ΛΙΣΤΑ ΤΑΙΝΙΩΝ** (Μόνο 42/50PQ60**, 50PS60**).

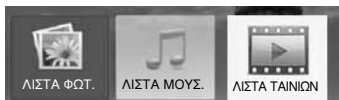

3

Κατά την αφαίρεση συσκευής USB

Επιλέξτε το μενού **Εξαγωγή USB** πριν αφαιρέσετε τη συσκευή USB.

1 Q. MENU Επιλογή **Εξαγωγή**.

2

Προφυλάξεις για η χρήση της συσκευής αποθήκευσης USB

- Δυνατότητα αναγνώρισης υπάρχει μόνο για συσκευή αποθήκευσης USB.
- Αν η συσκευή αποθήκευσης USB είναι συνδεδεμένη μέσω κέντρου διακλάδωσης USB, η συσκευή δεν θα μπορεί να αναγνωριστεί.
- Μία συσκευή αποθήκευσης USB που χρησιμοποιεί πρόγραμμα αυτόματης αναγνώρισης μπορεί να μην αναγνωρίζεται.
- Μία συσκευή αποθήκευσης USB που χρησιμοποιεί δικό της οδηγό μπορεί να μην αναγνωρίζεται.
- Η ταχύτητα αναγνώρισης μίας συσκευής αποθήκευσης USB μπορεί να εξαρτάται από κάθε διαφορετική συσκευή.
- Παρακαλείστε να μην σβήνετε την τηλεόραση ή να βγάξετε τη συσκευή USB όταν η συνδεδεμένη συσκευή αποθήκευσης USB βρίσκεται σε λειτουργία.
- Όταν μία τέτοια συσκευή βγαίνει ή αποσυνδέεται ξαφνικά, τα αποθηκευμένα αρχεία ή η συσκευή αποθήκευσης USB μπορεί να καταστραφούν.
- Παρακαλείστε να μη συνδέετε τη συσκευή αποθήκευσης USB στην οποία έγινε τεχνητή επεξεργασία στον Η/Υ. Η συσκευή μπορεί να προκαλέσει δυσλειτουργία στο προϊόν ή αδυναμία αναπαραγωγής. Πιτέ μην ξεχνάτε να χρησιμοποιείτε μόνο συσκευή αποθήκευσης USB που έχει κανονικά αρχεία μουσικής ή αρχεία εικόνας.
- Παρακαλείστε να χρησιμοποιείτε μόνο συσκευή αποθήκευσης USB που διαμορφώθηκε σε διάταξη συστήματος αρχείων FAT16, FAT32, NTFS που παρέχεται από το λειτουργικό σύστημα των Windows. Σε περίπτωση συσκευής αποθήκευσης που έχει διαμορφωθεί ως πρόγραμμα διαφορετικής χρησιμότητας και που δεν υποστηρίζεται από τα Windows, μπορεί αυτή η συσκευή να μην αναγνωρίζεται.
Τα δεδομένα σε μια συσκευή αποθήκευσης USB δεν είναι δυνατό να διαγραφούν στο σύστημα αρχείων NTFS.
- Παρακαλείστε να συνδέετε την τροφοδοσία σε μία συσκευή αποθήκευσης USB που απαιτεί εξωτερική τροφοδοσία. Αν δεν το κάνετε, η συσκευή μπορεί να μην αναγνωρίζεται.
- Παρακαλείστε να συνδέετε τη συσκευή αποθήκευσης USB με καλώδιο που παρέχεται από κατασκευάστρια εταιρεία USB. Αν η συσκευή συνδεθεί με καλώδιο που δεν παρέχεται από κατασκευάστρια εταιρεία USB ή με καλώδιο υπερβολικά μεγάλου μήκους, η συσκευή μπορεί να μην αναγνωρίζεται.
- Κάποιες συσκευές αποθήκευσης USB μπορεί να μην υποστηρίζονται ή να μην λειτουργούν ομαλά.
- Υποστηρίζονται μόνο 999 αρχεία και φάκελοι. Τα αρχεία και οι φάκελοι που υπερβαίνουν αυτόν τον αριθμό δεν θα αναγνωρίζονται.
- Τα δεδομένα σε μια συσκευή αποθήκευσης USB δεν είναι δυνατό να αντιποιητιστούν. Μπορούν να αναγνωριστούν έως και 128 αγγλικοί χαρακτήρες ως όνομα αρχείου.
- Δημιουργήστε αντίγραφο ασφαλείας του σημαντικού αρχείου, επειδή είναι πιθανή η καταστροφή δεδομένων της συσκευής USB. Η διαχείριση των δεδομένων είναι ευθύνη του καταναλωτή και κατά συνέπεια ο κατασκευαστής δεν καλύπτει το προϊόν στο οποίο μπορεί να υπάρξει καταστροφή δεδομένων.
- Εάν το USB είναι συνδεδεμένο σε λειτουργία αναμονής, φορτώνεται ειδικά ο σκληρός δίσκος μόλις ενεργοποιηθεί η τηλεόραση.
- Η προτεινόμενη χωρητικότητα είναι 1TB ή μικρότερη για εξωτερικό σκληρό δίσκο USB και 32GB ή μικρότερη για μνήμη USB.
- Οι συσκευές με μεγαλύτερη χωρητικότητα από την προτεινόμενη ενδέχεται να μην λειτουργούν σωστά.
- Εάν ένας εξωτερικός σκληρός δίσκος USB με λειτουργία "Energy Saving" δεν λειτουργεί, απενεργοποιήστε τον σκληρό δίσκο και ενεργοποιήστε τον ξανά για να λειτουργήσει κανονικά.

ΓΙΑ ΝΑ ΧΡΗΣΙΜΟΠΟΙΗΣΕΤΕ ΤΗ ΣΥΣΚΕΥΗ ΑΠΟΘΗΚΕΥΣΗΣ USB

! Σημειώσεις

- Η εικόνα που παρατίθεται ενδέχεται να είναι διαφορετική από την τηλεόρασή σας.
- ▶ Για να αποφύγετε τυχόν απώλεια του USB memory stick, χρησιμοποιήστε τον συνδετήρα USB (πωλείται ξεχωριστά) για να στερεώσετε το USB memory stick στη βάση συνδετήρα USB της τηλεόρασης.



ΚΑΤΑΛΟΓΟΣ ΦΩΤΟΓΡΑΦΙΩΝ

Η Απεικόνιση στην Οθόνη μπορεί να είναι διαφορετική από την απεικόνιση στη δική σας συσκευή. Οι εικόνες είναι ένα παράδειγμα για να σας βοηθήσουν με τη λειτουργία της τηλεόρασης.

Υποστηρίζει φωτογραφικά αρχεία τύπου PHOTO(*.JPEG)

Γραμμή αναφοράς: 15360 x 8640

Προοδευτικός μορφότυπος: 1024 x 768

- Μπορείτε να αναπαράγετε μόνο αρχεία JPEG.
- Υποστηρίζεται μόνο η βασική σάρωση των JPEG (SOF0, SOF1 μόνο).
- Αρχεία των οποίων η μορφή δεν υποστηρίζεται εμφανίζονται σε μορφή bitmap.

Στοιχεία Οθόνης

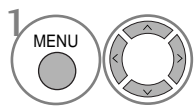

Επιλογή **USB**.

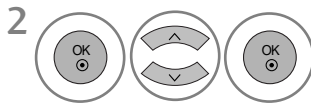

Επιλογή **Λίστ. φωτογρ..**





- 1 Μετακινείται σε αρχείο ανώτερου επιπέδου
- 2 Τρέχουσα σελίδα / Σύνολο σελίδων
- 3 Συνολικός αριθμός φωτογραφιών που έχετε σημειώσει
- 4 Μνήμη USB η οποία μπορεί να χρησιμοποιηθεί
- 5 Αντίστοιχα πλήκτρα στο τηλεχειριστήριο

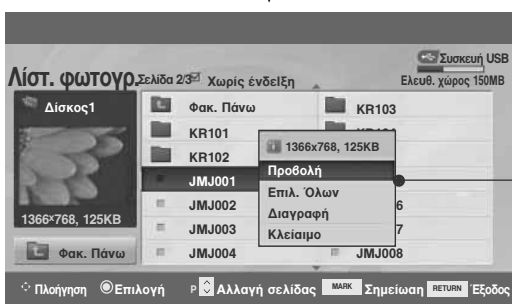



Επιλογή Φωτογραφιών και Ανοιγόμενο Μενού



- ▶ **Προβολή**: Απεικόνιση του επιλεγμένου στοιχείου.
- ▶ **Επιλ. Όλων**: επισημαίνετε όλες τις φωτογραφίες στην οθόνη.
- ▶ **Ακύρωση Όλων**: Αφαιρείτε την επισήμανση από όλες τις φωτογραφίες.
- ▶ **Διαγραφή**: Διαγραφή της επιλεγμένης φωτογραφίας.
- ▶ **Κλείσιμο**: Κλείσιμο του Αναδυόμενου Μενού.

-  Επιλογή του επιθυμητού φακέλου ή της μονάδας δίσκου.
-  Επιλογή των φωτογραφιών που επιθυμείτε.
-  εμφάνιση του αναδυόμενου μενού.
-  Επιλογή του αναδυόμενου μενού που επιθυμείτε.

- Χρησιμοποιήστε το κουμπί **P**   για να μετακινηθείτε στη σελίδα με τις φωτογραφίες.
- Χρησιμοποιείστε το πλήκτρο της Επισήμανσης **MARK** για να επισημάνετε ή να αφαιρέσετε την επισήμανση για κάποια φωτογραφία. Όταν μία ή περισσότερες φωτογραφίες επισημανθούν, μπορείτε να δείτε ξεχωριστά τις φωτογραφίες ή να έχετε παρουσίαση των εικόνων από τις φωτογραφίες που έχουν επισημανθεί. Αν καμία φωτογραφία δεν έχει επισήμανση, μπορείτε να δείτε όλες τις φωτογραφίες ξεχωριστά ή όλες τα φωτογραφίες του φακέλου σε παρουσίαση εικόνων.

- Πατήστε το κουμπί **RETURN** (ΕΠΑΝΑΦΟΡΑ) για να επιστρέψετε στην κανονική προβολή της τηλεόρασης.





ΓΙΑ ΝΑ ΧΡΗΣΙΜΟΠΟΙΗΣΕΤΕ ΤΗ ΣΥΣΚΕΥΗ ΑΠΟΘΗΚΕΥΣΗΣ USB

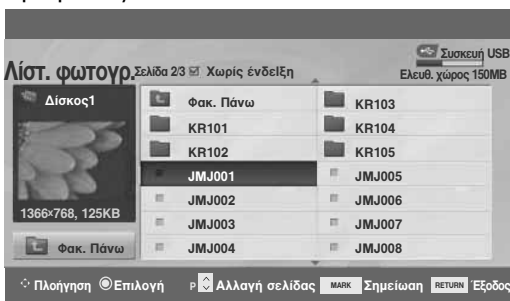

Ρυθμίστε το μενού να εμφανίζεται σε ολόκληρη την οθόνη

Μπορείτε να αλλάξετε τις ρυθμίσεις για να εμφανίζονται οι φωτογραφίες που είναι αποθηκευμένες σε συσκευή USB, σε μέγεθος που να καλύπτει όλη την οθόνη. Λεπτομερείς λειτουργίες είναι διαθέσιμες στην οθόνη εμφάνισης των φωτογραφιών σε μεγάλο μέγεθος.



Η αναλογία απεικόνισης μίας φωτογραφίας μπορεί να αλλάξει το μέγεθος της φωτογραφίας που εμφανίζεται στη οθόνη σε μεγάλο μέγεθος. Πατήστε το κουμπί RETURN (ΕΠΑΝΑΦΟΡΑ) για να μεταβείτε στην προηγούμενη οθόνη μενού.

-  Επιλογή του επιθυμητού φακέλου ή της μονάδας δίσκου.
-  Επιλογή των φωτογραφιών που επιθυμείτε.
-  εμφάνιση του αναδυόμενου μενού.
-  Επιλογή **Προβολή**.
-  Η επιλεγμένη φωτογραφία εμφανίζεται σε πλήρες μέγεθος.

- Χρησιμοποιήστε το κουμπί **P**   για να μετακινηθείτε στη σελίδα με τις φωτογραφίες.

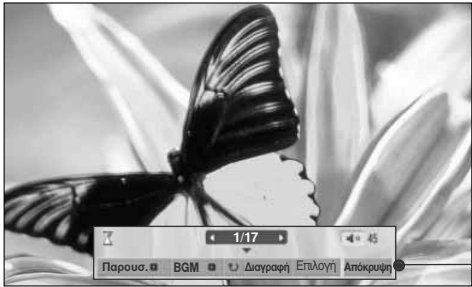

6



Επιλογή **Παρουσ.**, **BGM**,  (Περιστροφή), **Διαγραφή**, **Επιλογή** ή **Απόκρυψη**.

- Χρησιμοποιείτε τα πλήκτρα < > για να επιλέξετε την προηγούμενη ή την επόμενη φωτογραφία.
- Χρησιμοποιείτε τα πλήκτρα < > για να επιλέξετε και να ελέγξετε το μενού που εμφανίζεται σε ολόκληρη την οθόνη.

► **Παρουσ.** : Όταν δεν έχει επιλεγεί καμία φωτογραφία, όλες οι φωτογραφίες στον τρέχοντα φάκελο εμφανίζονται κατά την παρουσίαση των φωτογραφιών. Όταν επιλέγετε, οι επιλεγμένες φωτογραφίες εμφανίζονται κατά τη διάρκεια παρουσίασης των εικόνων.

- Ρυθμίστε το χρονικό διάστημα της παρουσίασης των εικόνων στην **Επιλογή**.

► **BGM** : Ακούστε μουσική ενώ βλέπετε φωτογραφίες σε μεγάλο μέγεθος.

- Ρυθμίστε τη συσκευή **BGM** και το άλμπουμ στη θέση Επιλογή.

►  (**Περιστροφή**) : Περιστρέψτε τις φωτογραφίες.

- Δυνατότητα περιστροφής της φωτογραφίας κατά 90°, 180°, 270°, 360° δεξιόστροφα.

► **Διαγραφή**: Διαγραφή φωτογραφιών.

► **Επιλογή** : Ρυθμίζει τις τιμές για την ταχύτητα Παρουσίασης και το Φάκελο της Μουσικής.

- Χρησιμοποιείτε τα πλήκτρα < > ^ v και το πλήκτρο **OK** για να ρυθμίσετε τις τιμές. Μετά πηγαίνετε στο **OK** και πιέστε **OK** για να αποθηκεύσετε τις ρυθμίσεις.

- Δεν μπορείτε να αλλάξετε τα Φάκελο της Μουσικής ενώ γίνεται αναπαραγωγή BGM.

► **Απόκρυψη** : Γίνεται απόκρυψη του μενού στην οθόνη μεγάλου μεγέθους.

- Για να δείτε ξανά το μενού σε ολόκληρη την οθόνη, πιέστε το πλήκτρο **OK** για να εμφανιστεί.

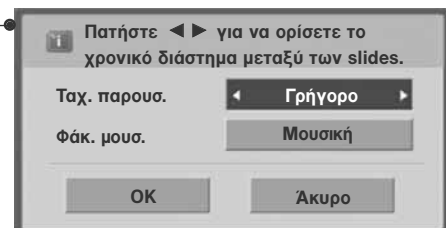

- Πατήστε το κουμπί RETURN (ΕΠΑΝΑΦΟΡΑ) για να μεταβείτε στην προηγούμενη οθόνη μενού.

ΓΙΑ ΝΑ ΧΡΗΣΙΜΟΠΟΙΗΣΕΤΕ ΤΗ ΣΥΣΚΕΥΗ ΑΠΟΘΗΚΕΥΣΗΣ USB

ΚΑΤΑΛΟΓΟΣ ΜΟΥΣΙΚΗΣ

Τα μουσικά αρχεία που έχουν αγοραστεί (*.MP3) μπορεί να περιέχουν περιορισμούς ως προς τα πνευματικά δικαιώματα.

Η αναπαραγωγή αυτών των αρχείων μπορεί να υποστηρίζεται από αυτό το μοντέλο.

Τα μουσικά αρχεία στη συσκευή σας USB μπορούν να αναπαραχθούν από αυτή τη μονάδα.

Η Απεικόνιση στην Οθόνη μπορεί να είναι διαφορετικά από την απεικόνιση στη δική σας συσκευή.

Οι εικόνες είναι παράδειγμα για να σας βοηθήσουν με τη λειτουργία της τηλεόρασης.

MUSIC (*.MP3) υποστηριζόμενο αρχείο

Ρυθμός bit 32 ~ 320kbps

• Ρυθμός δειγματοληψίας MPEG1 layer 3: 32 kHz, 44,1 kHz, 48 kHz.

Στοιχεία Οθόνης



- 1 Μετακινείται σε αρχείο ανώτερου επιπέδου
- 2 Τρέχουσα σελίδα / Σύνολο σελίδων
- 3 Συνολικός αριθμός μουσικών θεμάτων με επισήμανση
- 4 Μνήμη USB η οποία μπορεί να χρησιμοποιηθεί
- 5 Αντίστοιχα πλήκτρα στο τηλεχειριστήριο





Επιλογή Μουσικής και Ανοιγόμενο Μενού

Όπως φαίνεται, μέχρι και 6 μουσικοί τίτλοι εμφανίζονται ανά σελίδα.

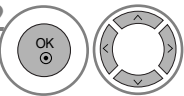

- ▶ **Αναπαρ. (Κατά τη διακοπή):** Αναπαράγετε τα επιλεγμένα μουσικά θέματα. Όταν ένα μουσικό θέμα τελειώσει, θα αναπαραχθεί το επόμενο επιλεγμένο θέμα. Όταν δεν υπάρχουν επιλεγμένα μουσικά θέματα για να αναπαραχθούν, θα αναπαραχθεί το επόμενο στον τρέχοντα φάκελο. Αν μετακινηθείτε σε διαφορετικό φάκελο και πιέσετε το πλήκτρο OK, η μουσική που αναπαράγεται εκείνη τη στιγμή θα σταματήσει.
- ▶ **Αναπαρ. Επιλ. :** Αναπαράγετε τα επιλεγμένα μουσικά θέματα. Όταν ένα μουσικό θέμα τελειώσει, το επόμενο επιλεγμένο θέμα θα αναπαραχθεί αυτόματα.
- ▶ **Διακ. αναπαρ. (Διακοπή Αναπαραγωγής)** (κατά τη διάρκεια της αναπαραγωγής) : Σταματάτε τη μουσική που αναπαράγεται.
- ▶ **Αναπαρ. με φωτ. (Αναπαραγωγή με Φωτογραφίες) :** Αρχίστε την αναπαραγωγή των επιλεγμένων μουσικών θεμάτων και στη συνέχεια μετακινηθείτε στον Κατάλογο των Φωτογραφιών.
- ▶ **Επιλ. Όλων :** Επισημάνετε όλα τα μουσικά θέματα που περιέχονται στο φάκελο.
- ▶ **Αφαίρεση Επισήμανσης Όλων :** Αφαιρέστε την επισήμανση από όλα τα μουσικά θέματα.
- ▶ **Διαγραφή :** Διαγραφή των επιλεγμένων αρχείων μουσικής.
- ▶ **Κλείσιμο :** Κλείσιμο του Αναδυόμενου Μενού.

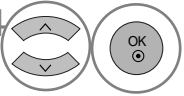
- 1  Επιλογή του επιθυμητού φακέλου ή της μονάδας δίσκου.
- 2  Επιλογή των αρχείων μουσικής που επιθυμείτε.
- 3  Εμφάνιση του αναδυόμενου μενού.
- 4  Επιλογή του αναδυόμενου μενού που επιθυμείτε.

- Χρησιμοποιήστε το κουμπί P ^ v για να μετακινηθείτε στη σελίδα με τη μουσική
- Χρησιμοποιήστε το πλήκτρο της Επισήμανσης **MARK** για να επισημάνετε ή να αφαιρέσετε την επισήμανση από κάποιο μουσικό θέμα. Όταν έχει επισημανθεί ένα ή περισσότερα μουσικά αρχεία, τα μουσικά θέματα που έχουν επισημανθεί θα αναπαραχθούν στη σειρά. Για παράδειγμα, αν θέλετε να ακούσετε μόνο ένα συγκεκριμένο μουσικό θέμα συνεχόμενα, απλά επισημάνετε μόνο το συγκεκριμένο μουσικό θέμα και αναπαράγετέ το. Αν δεν υπάρχει καμία επισήμανση σε μουσικό θέμα, όλη η μουσική που περιέχεται στο φάκελο θα αναπαράγεται με τη σειρά.

- Πατήστε το κουμπί RETURN (ΕΠΑΝΑΦΟΡΑ) για να επιστρέψετε στην κανονική προβολή της τηλεόρασης.

ΓΙΑ ΝΑ ΧΡΗΣΙΜΟΠΟΙΗΣΕΤΕ ΤΗ ΣΥΣΚΕΥΗ ΑΠΟΘΗΚΕΥΣΗΣ USB

- Αν δεν πιέσετε κανένα πλήκτρο για κάποιο χρονικό διάστημα κατά τη διάρκεια της αναπαραγωγής, το κουτί πληροφοριών αναπαραγωγής (όπως φαίνεται παρακάτω) θα κινείται σαν προστασία της οθόνης.
- Η «Προστασία της Οθόνης» ?
Η προστασία της οθόνης προορίζεται για να αποτρέψει την καταστροφή των κουκίδων της εικόνας (pixel) της οθόνης εξαιτίας της παραμονής μίας σταθερής εικόνας στην οθόνη για εκτεταμένο χρονικό διάστημα.



! Σημειώσεις

- ▶ Κατά την αναπαραγωγή μουσικής, το 🎵 εμφανίζεται δίπλα από τον τίτλο του μουσικού κομματιού.
- ▶ Μουσική που έχει καταστραφεί ή έχει παραφθαρεί δεν αναπαράγεται αλλά εμφανίζεται η ένδειξη 00:00 στον χρόνο της αναπαραγωγής.
- ▶ Μουσική που έχετε «κατεβάσει» από πληρωμένη υπηρεσία με προστασία πνευματικής ιδιοκτησίας δεν αρχίζει να αναπαράγεται αλλά δείχνει άστοχες πληροφορίες στον χρόνο της αναπαραγωγής.
- ▶ Αν πιέσετε τα πλήκτρα **OK**, ■ η προστασία της οθόνης θα σταματήσει.
- ▶ Τα πλήκτρα **PLAY(▶)**, **Pause(II)**, ■, **▶▶**, **◀◀** στο τηλεχειριστήριο είναι επίσης διαθέσιμα σε αυτή τη λειτουργία.
- ▶ Μπορείτε να χρησιμοποιήσετε το πλήκτρο **▶▶** για να επιλέξετε το επόμενο κομμάτι και το πλήκτρο **◀◀** για να επιλέξετε το προηγούμενο κομμάτι.

MOVIE list (Μόνο 42/50PQ60**, 50PS60**)

Η λίστα ταινιών ενεργοποιείται όταν εντοπίζεται το USB. Χρησιμοποιείται κατά την αναπαραγωγή αρχείων ταινιών στην τηλεόραση.

Προβάλλει τις ταινίες του φακέλου USB και υποστηρίζει την αναπαραγωγή.

Επιτρέπει την αναπαραγωγή όλων των ταινιών του φακέλου και των αρχείων που επιθυμεί ο χρήστης.

Η επεξεργασία του βίντεο δεν υποστηρίζεται, αλλά είναι δυνατή η διαγραφή αρχείων.

Είναι μια λίστα ταινιών που εμφανίζει πληροφορίες φακέλου και αρχεία Divx.

Υποστηρίζει έως και τέσσερις μονάδες δίσκου.

Συνοδευτικό αρχείο MOVIE (*.avi/*.Divx)

Μορφότυπος εικόνας: Τα MPEG1, MPEG2, MPEG4 (Δεν υποστηρίζουν το Microsoft MPEG4-V2, V3), DivX 3.xx, DivX 4.xx, DivX 5.xx, DivX VOD (DRM), XviD, DivX 6.xx(Playback-Αναπαραγωγή).

Μορφότυπος ήχου: Mpeg, Mp3, PCM, Dolby Digital

Συχνότητα δειγματοληψίας: εντός 8~48 khz

Ρυθμός bit: εντός 8~320 kbps

Μορφότυπος υπότιτλων: *.smi/ *.srt/ *.sub(MicroDVD, SubViewer 2.0)/ *.ass/ *.ssa/*.txt(DVD Subtitle System)

- Ενδέχεται να μην είναι δυνατή η αναπαραγωγή DivX ανάλογα με τους τύπους του ή τις μεθόδους εγγραφής.
- Εάν η δομή εικόνας και ήχου του εγγεγραμμένου αρχείου δεν παρεμβάλλεται, τότε εκδίδεται εικόνα ή ήχος.
- **Ο μέγιστος ρυθμός bit του DivX με δυνατότητα αναπαραγωγής είναι 4 Mbps.**
- Το μέγιστο FPS (Frame Per Second) μπορεί να επιτευχθεί μόνο σε επίπεδο SD. Το FPS είναι 25 FPS (720*576) ή 30 FPS (720*480) ανάλογα με την ανάλυση.
- Αρχεία 25 FPS ή 30 FPS ή μεγαλύτερα ενδέχεται να μη μπορούν να αναπαραχθούν σωστά.
- Τα αρχεία που κωδικοποιούνται με GMC(Παγκόσμιο πρότυπο Αντιστάθμισης Κίνησης) μπορεί να μην αναπαράγονται.
- Όταν παρακολουθείτε μια ταινία χρησιμοποιώντας τη λειτουργία Λίστα Ταινιών και Λίστα Φωτογραφιών, οι ρυθμίσεις λειτουργίας εικόνας δεν λειτουργούν.

Όνομα επέκτασης	Αποκωδικοποιητή Βίντεο	Κωδικοποιητής ήχου	Ανάλυση
mpg, mpeg, mpe, vob, dat	MPEG1, MPEG2	AC3, MPEG, MP3, PCM	
Avi, divx, m4v	MPEG4-SP, MPEG4-ASP, DivX 3.xx, DivX 4.xx, DivX 5.xx, DivX 6.xx(Playback-Αναπαραγωγή), Xvid	AC3, MPEG, MP3, PCM	720x576@25p 720x480@30p

ΓΙΑ ΝΑ ΧΡΗΣΙΜΟΠΟΙΗΣΕΤΕ ΤΗ ΣΥΣΚΕΥΗ ΑΠΟΘΗΚΕΥΣΗΣ USB

Στοιχεία Οθόνης

1 MENU Επιλογή **USB**.

2 OK Επιλέξτε **Λίστα ταινιών**

1 Μετακινείται σε αρχείο ανώτερου επιπέδου

2 Τρέχουσα σελίδα / Σύνολο σελίδων

3 Συνολικός αριθμός μαρκαρισμένων τίτλων ταινιών

4 Μνήμη USB η οποία μπορεί να χρησιμοποιηθεί

5 Αντίστοιχα πλήκτρα στο τηλεχειριστήριο

The screenshot shows a 'Λίστα ταινιών' (Movie List) screen. At the top, it says 'Σελίδα 2/3' and 'Χωρίς ένδειξη'. On the right, a 'Συσκευή USB' (USB Device) status bar shows 'Ελεύθ. χώρος 1.8GB'. The main area is a table with columns 'Τίτλος' (Title) and 'Διάρκεια' (Duration). The table lists several folders and movies, including 'Φακ. Πάνω', 'The Aviator (2004)_5CH_AV3_1CD', 'The Aviator (2004)_5CH_AV3_2CD', 'Scent of a woman.(1992).Dvdrip', and 'The Incredibles [REPACK_AC3_5.0c-CiM]'. A 'Ταινία' (Movie) preview window is visible on the left, showing a play button and '704 x 400, 34MB'. At the bottom, a navigation bar contains buttons for 'Πλοήγηση', 'Επιλογή', 'Αλλαγή σελίδας', 'MARK Σημείωση', and 'RETURN Έξοδος'.

! Σημειώσεις

- ▶ Τα αρχεία ταινίας DivX και τα αρχεία των υποτίτλων τους θα πρέπει να βρίσκονται στον ίδιο φάκελο.
- ▶ Το όνομα ενός αρχείου βίντεο και το όνομα του αρχείου υποτίτλων πρέπει να είναι όμοιο, για να εμφανίζεται.
- ▶ Χρησιμοποιήστε τα αριστερά/δεξιά (< / >) πλήκτρα, για να μετακινηθείτε σε ένα συγκεκριμένο καρέ προς τα εμπρός ή προς τα πίσω κατά την αναπαραγωγή μιας ταινίας. (Τα αριστερά/δεξιά (< / >) πλήκτρα μπορεί να μην λειτουργούν σωστά για μερικά αρχεία κατά την αναπαραγωγή μιας ταινίας.)

Επιλογή ταινίας και αναδυόμενου μενού

Όπως φαίνεται, παρατίθενται έως και 6 τίτλοι ταινιών ανά σελίδα.

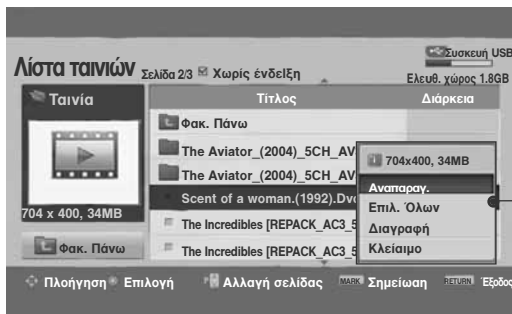
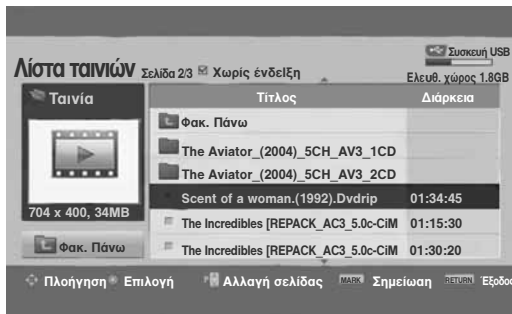

- ▶ **Αναπαραγ.:** Αναπαραγωγή των επιλεγμένων τίτλων ταινίας. Η αναπαραγωγή Dlnx εκτελείται καθώς αλλάζει η οθόνη.
- ▶ **Επιλ. Όλων:** Μαρκάρισμα όλων των τίτλων ταινιών του φακέλου.
- ▶ **Ακύρωση Όλων:** Κατάργηση της επιλογής όλων των μαρκαρισμένων τίτλων ταινιών.
- ▶ **Κλείσιμο:** Κλείσιμο του αναδυόμενου μενού.

1  Επιλογή του επιθυμητού φακέλου ή της μονάδας δίσκου.

2  Επιλογή των επιθυμητών τίτλων ταινίας.

3  εμφάνιση του αναδυόμενου μενού.

4  Επιλογή του αναδυόμενου μενού που επιθυμείτε.

- Στην περίπτωση που δεν υποστηρίζονται αρχεία, εμφανίζεται ένα μήνυμα αναφορικά με τα αρχεία που δεν υποστηρίζονται.

- Πατήστε το κουμπί RETURN (ΕΠΑΝΑΦΟΡΑ) για να επιστρέψετε στην κανονική προβολή της τηλεόρασης.

ΓΙΑ ΝΑ ΧΡΗΣΙΜΟΠΟΙΗΣΕΤΕ ΤΗ ΣΥΣΚΕΥΗ ΑΠΟΘΗΚΕΥΣΗΣ USB

Γλώσσα ήχου και υπότιτλων DivX

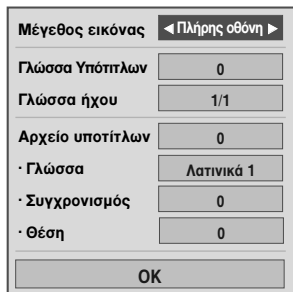

1 Ενεργοποιήστε την επιλογή που θέλετε.

- Κατά την αναπαραγωγή DivX, εάν πατήσετε το κουμπί RED, εμφανίζεται το μήνυμα αυτό.

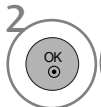

2 Επιλέξτε **Μέγεθος εικόνας**, **Γλώσσα Υπότιτλων**, **Γλώσσα ήχου**, **Αρχείο υποτίτλων**, **Γλώσσα**, **Συγχρονισμός** ή **Θέση**.

- Πατήστε το κουμπί MENU (ΜΕΝΟΥ) για να επιστρέψετε στην κανονική προβολή της τηλεόρασης.
- Πατήστε το κουμπί RETURN (ΕΠΑΝΑΦΟΡΑ) για να μεταβείτε στην προηγούμενη οθόνη μενού.

Χρήση τηλεχειριστηρίου

	<p>Κατά την αναπαραγωγή, πατήστε επανειλημμένα το κουμπί REW(◀◀) για επιτάχυνση ◀◀ -> ◀◀◀ -> ◀◀◀◀ -> ◀◀◀◀◀ -> ◀◀◀◀◀◀.</p> <p>Πατήστε επανειλημμένα το κουμπί FF(▶▶) για επιτάχυνση ▶▶ -> ▶▶▶ -> ▶▶▶▶ -> ▶▶▶▶▶.</p> <ul style="list-style-type: none">▪ Πατώντας αυτά τα κουμπιά επανειλημμένα αυξάνεται η ταχύτητα γρήγορης μετακίνησης προς τα εμπρός/προς τα πίσω.
	<p>Κατά την αναπαραγωγή, πατήστε το κουμπί Pause(II) (Παύση).</p> <ul style="list-style-type: none">▪ Εμφανίζεται μια ακίνητη οθόνη.
	<ul style="list-style-type: none">▪ Κατά τη χρήση του κουμπιού < ή του κουμπιού > κατά την αναπαραγωγή, εμφανίζεται στην οθόνη ένας δρομέας που υποδεικνύει τη θέση.
	<p>Πατήστε το κουμπί PLAY(▶) (Αναπαραγωγή), για να επιστρέψετε στην κανονική αναπαραγωγή.</p>

Κωδικός εγγραφής DivX (μόνο 42/50PQ60**, 50PS60**)

Επιβεβαίωση του κωδικού αριθμού εγγραφής DivX της τηλεόρασης. Χρησιμοποιώντας τον αριθμό εγγραφής, είναι δυνατή η ενοικίαση ή η αγορά ταινιών από τη διεύθυνση www.divx.com/vod. Με κωδικό εγγραφής DivX από άλλη τηλεόραση, δεν επιτρέπεται η αναπαραγωγή, η ενοικίαση ή η αγορά αρχείου DivX. (Είναι δυνατή η αναπαραγωγή μόνο αρχείων DivX που αντιστοιχούν στον κωδικό εγγραφής της τηλεόρασης που έχει αγοραστεί).



1   Επιλέξτε **USB**.

2   Επιλέξτε **Καταχ. DivX Κωδικός**.

3  Προβολή **Καταχ. DivX Κωδικός**.

• Πατήστε το κουμπί MENU (ΜΕΝΟΥ) για να επιστρέψετε στην κανονική προβολή της τηλεόρασης.

• Πατήστε το κουμπί RETURN (ΕΠΑΝΑΦΟΡΑ) για να μεταβείτε στην προηγούμενη οθόνη μενού.



“Το DivX είναι πιστοποιημένο να παίζει με βίντεο DivX, συμπεριλαμβανομένου και έξτρα περιεχομένου”

ΣΧΕΤΙΚΑ ΜΕ ΤΑ DIVX ΒΙΝΤΕΟ: Το DivX® αποτελεί μια ψηφιακή μορφή βίντεο που δημιουργήθηκε από την DivX, Inc. Αυτή αποτελεί μια επίσημη Πιστοποιημένη DivX συσκευή η οποία αναπαράγει βίντεο DivX .

Επισκεπτείτε την www.divx.com για περισσότερες πληροφορίες και εργαλεία λογισμικού για να μετατρέψετε τα αρχεία σας σε βίντεο DivX .

ΣΧΕΤΙΚΑ ΜΕ ΤΟ ΚΑΤ' ΑΙΤΗΣΗ DIVX ΒΙΝΤΕΟ (DIVX VIDEO-ON-DEMAND): Η συσκευή DivX Certified® θα πρέπει να καταχωρηθεί ώστε να αναπαράγει περιεχόμενο DivX Video-on-Demand (VOD). Για να ανακτήσετε τον κωδικό εγγραφής, αυτός βρίσκεται στο DivX VOD στο μενού ρυθμίσεων της συσκευής. Πηγαίνετε στο vod.divx.com με αυτόν τον κωδικό για να ολοκληρώσετε τη διαδικασία της εγγραφής και να μάθετε περισσότερα για το DivX VOD.

! Σημειώσεις

Υποστηριζόμενο αρχείο ταινίας

Ανάλυση: κάτω από 720x576 WxH pixel.
Ρυθμός καρτέ: κάτω από 30 καρτέ/δευτ.

► Κωδικοποιητής βίντεο: Τα MPEG1 , MPEG2, MPEG4 (Δεν υποστηρίζουν το Microsoft MPEG4-V2, V3), DivX 3.xx , DivX 4.xx, DivX 5.xx , DivX VOD (DRM) , XviD, DivX 6.xx(Playback-Αναπαραγωγή).

► Κατά τη φόρτωση, κάποια κουμπιά μπορεί να μην λειτουργούν.





ΓΙΑ ΝΑ ΧΡΗΣΙΜΟΠΟΙΗΣΕΤΕ ΤΗ ΣΥΣΚΕΥΗ ΑΠΟΘΗΚΕΥΣΗΣ USB

Απενεργοποίηση (μόνο 42/50PQ60**, 50PS60**)

Διαγράψτε τις υπάρχουσες πληροφορίες ταυτοποίησης, για να λάβετε μια νέα ταυτοποίηση χρήστη DivX για την τηλεόραση.

Μόλις εκτελεστεί αυτή η ενέργεια, απαιτείται ξανά μια ταυτοποίηση χρήστη DivX για την προβολή των αρχείων DRM DivX.

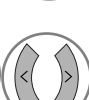

-   Επιλέξτε **USB**.
-   Επιλέξτε **Απενεργοποίηση**.
-   Επιλογή **Ναι** ή **Όχι**.

- Πατήστε το κουμπί MENU (ΜΕΝΟΥ) για να επιστρέψετε στην κανονική προβολή της τηλεόρασης.

- Πατήστε το κουμπί RETURN (ΕΠΑΝΑΦΟΡΑ) για να μεταβείτε στην προηγούμενη οθόνη μενού.













EPG (ΗΛΕΚΤΡΟΝΙΚΟΣ ΟΔΗΓΟΣ ΠΡΟΓΡΑΜΜΑΤΟΣ) (ΣΕ ΑΝΑΛΟΓΙΚΗ ΚΑΤΑΣΤΑΣΗ ΛΕΙΤΟΥΡΓΙΑΣ)

Το σύστημα αυτό διαθέτει ηλεκτρονικό οδηγό προγράμματος (EPG) που σας βοηθάει να πλοηγηθείτε σε όλες τις δυνατές επιλογές προβολής.

Η λειτουργία EPG παρέχει πληροφορίες όπως λίστες προγράμματος, χρόνοι έναρξης και τερματισμού για όλες τις διαθέσιμες υπηρεσίες. Επιπλέον, στη λειτουργία EPG διατίθενται συνήθως λεπτομερείς πληροφορίες σχετικά με το πρόγραμμα (η διαθεσιμότητα και η ποσότητα των πληροφοριών προγράμματος ποικίλει ανάλογα με τον εκάστοτε ραδιοτηλεοπτικό φορέα).

Η λειτουργία αυτή μπορεί να χρησιμοποιηθεί μόνο όταν οι πληροφορίες EPG μεταδίδονται από ραδιοτηλεοπτικούς φορείς.

Η λειτουργία EPG εμφανίζει περιγραφή του προγράμματος για τις επόμενες 8 ημέρες.



	Εμφάνιση πληροφοριών παρούσας οθόνης.		Εμφανίζεται με το Teletext Programme (Πρόγραμμα Teletext).
	Εμφανίζεται με το πρόγραμμα DTV.		Εμφανίζεται με το Subtitle Programme (Πρόγραμμα υποτίτλων).
	Εμφανίζεται με το Radio Programme (Ραδιοφωνικό πρόγραμμα).		Εμφανίζεται με το Scramble Programme (Πρόγραμμα κωδικοποίησης).
	Εμφανίζεται με το MHEG Programme (Πρόγραμμα MHEG).		Εμφανίζεται με το Dolby Programme (Πρόγραμμα Dolby).
	Προβολή με πρόγραμμα AAC.		Προβολή με πρόγραμμα Dolby Digital PLUS.
	Αναλογίες εικόνας του προγράμματος εκπομπής		
	Αναλογίες εικόνας του προγράμματος εκπομπής		

480i/p, 576i/p, 720p, 1080i/p : Ανάλυση του προγράμματος εκπομπής

Ενεργοποίηση/Απενεργοποίηση EPG

 1 Ενεργοποίηση ή απενεργοποίηση του EPG.

Επιλογή προγράμματος

 ή  Επιλογή του προγράμματος που επιθυμείτε.



 2 Προβολή του επιλεγμένου προγράμματος.



EPG (ΗΛΕΚΤΡΟΝΙΚΟΣ ΟΔΗΓΟΣ ΠΡΟΓΡΑΜΜΑΤΟΣ) (ΣΕ ΑΝΑΛΟΓΙΚΗ ΚΑΤΑΣΤΑΣΗ ΛΕΙΤΟΥΡΓΙΑΣ)

Λειτουργία πλήκτρων σε κατάσταση λειτουργίας NOW/NEXT Guide (Οδηγός ΤΡΕΧΟΝΤΟΣ/ΕΠΟΜΕΝΟΥ προγράμματος)

Μπορείτε να δείτε ένα πρόγραμμα που εκπέμπεται και ένα που έχει προγραμματιστεί να ακολουθήσει.

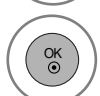
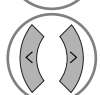
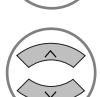
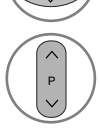

-  **ΚΟΚΚΙΝΟ** Αλλαγή λειτουργίας EPG.
-  **ΚΙΤΡΙΝΟ** Μετάβαση στη λειτουργία ρύθμισης Εγγραφής με χρονοδιακόπτη/Υπενθύμισης.
-  **ΜΠΛΕ** Μετάβαση στη λειτουργία λίστας Εγγραφής με χρονοδιακόπτη/Υπενθύμισης.
-  **OK** Αλλαγή του επιλεγμένου προγράμματος.
-  **Επιλογή ΤΡΕΧΟΝΤΟΣ ή ΕΠΟΜΕΝΟΥ προγράμματος.**
-  **Επιλογή προγράμματος αναμετάδοσης.**
-  **Page Up/Down (Μετακίνηση πάνω/κάτω στη σελίδα)**

Οδηγός προγράμματος



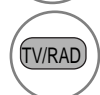
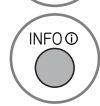

1 YLE TV1 6/ Μαρ. 2006 15:09

ΟΛΑ	ΤΩΡΑ	ΕΠΟΜΕΝΟ
1 YLE TV1	That '70s show	Keno
2 YLE TV2	Your World Today	World Business
4 TV..	Legenen om Den....	Fantomen
5 YLE FST	Naturtimmen	Kritiskt
6 CNN	Lyssna	ABC
8 YLE24	Glamour	Tänään otsikoissa

TV/RAD Radio FAV Αγαπημένα INFO Πληροφορίες Αλλαγή προγραμ. Κατάσταση Προγραμματισμός Λίστα προγραμματισμού

-  ή  **Απενεργοποίηση της λειτουργίας EPG.**
-  **Επιλογή προγράμματος ΤΗΛΕΟΡΑΣΗΣ ή ΡΑΔΙΟΦΩΝΟΥ.**
-  **Ενεργοποίηση ή απενεργοποίηση των λεπτομερών πληροφοριών**

Λειτουργία πλήκτρων σε κατάσταση λειτουργίας 8 Days Guide (Οδηγός 8 ημερών)

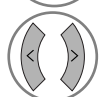
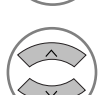
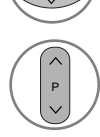

-  **ΚΟΚΚΙΝΟ** Αλλαγή λειτουργίας EPG.
-  **ΠΡΑΣΙΝΟ** Μετάβαση στην κατάσταση λειτουργίας Date setting (Ρύθμιση ημερομηνίας)
-  **ΚΙΤΡΙΝΟ** Μετάβαση στη λειτουργία ρύθμισης Εγγραφής με χρονοδιακόπτη/Υπενθύμισης
-  **ΜΠΛΕ** Μετάβαση στη λειτουργία λίστας Εγγραφής με χρονοδιακόπτη/Υπενθύμισης
-  **OK** Αλλαγή του επιλεγμένου προγράμματος.
-  **Επιλογή ΤΡΕΧΟΝΤΟΣ ή ΕΠΟΜΕΝΟΥ προγράμματος**
-  **Επιλογή προγράμματος αναμετάδοσης**
-  **Page Up/Down (Μετακίνηση πάνω/κάτω στη σελίδα)**

Οδηγός προγράμματος





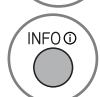

1 YLE TV1 6/ Μαρ. 2006 15:09

ΟΛΑ	6/ Μαρ. (Δευ.)	
	14:00	15:00
1 YLE TV1	Χωρίς πληροφορίες	Kungskonsumente
2 YLE TV2	Χωρίς πληροφορίες	TV2: Farmen Χωρίς πληροφορίες
4 TV..	Χωρίς πληροφορίες	
5 YLE FST	Χωρίς πληροφορίες	
6 CNN	Χωρίς πληροφορίες	
8 YLE24	...	Tänään otsikoissa

TV/RAD Radio FAV Αγαπημένα INFO Πληροφορίες Αλλαγή προγραμ. Κατάσταση Ημερομηνία Προγραμματισμός Λίστα προγραμματισμού





-  ή  **Απενεργοποίηση της λειτουργίας EPG**
-  **Επιλογή προγράμματος ΤΗΛΕΟΡΑΣΗΣ ή ΡΑΔΙΟΦΩΝΟΥ**
-  **Ενεργοποίηση ή απενεργοποίηση των λεπτομερών πληροφοριών**

Λειτουργία πλήκτρων σε κατάσταση λειτουργίας Date Change (Αλλαγή ημερομηνίας)

-  ΠΡΑΣΙΝΟ Απενεργοποίηση λειτουργίας ρύθμισης ημερομηνίας
-  Αλλαγή στην επιλεγμένη ημερομηνία
-  Επιλογή ημερομηνίας.
-  Απενεργοποίηση λειτουργίας ρύθμισης ημερομηνίας
-  ή  Απενεργοποίηση της λειτουργίας EPG.



Λειτουργία πλήκτρων σε πλαίσιο εκτενούς περιγραφής

-  Μετακίνηση πάνω/κάτω σε κείμενο
-  ΚΙΤΡΙΝΟ Μετάβαση στη λειτουργία ρύθμισης Εγγραφής με χρονοδιακόπτη/Υπενθύμισης
-  Ενεργοποίηση ή απενεργοποίηση των λεπτομερών πληροφοριών
-  ή  Απενεργοποίηση της λειτουργίας EPG.





ΕΡΓ (ΗΛΕΚΤΡΟΝΙΚΟΣ ΟΔΗΓΟΣ ΠΡΟΓΡΑΜΜΑΤΟΣ) (ΣΕ ΑΝΑΛΟΓΙΚΗ ΚΑΤΑΣΤΑΣΗ ΛΕΙΤΟΥΡΓΙΑΣ)

Λειτουργία πλήκτρων σε κατάσταση λειτουργίας Record/Remind Setting (Ρύθμιση εγγραφής/υπενθύμισης)

Ορίζει μια ώρα έναρξης και μια ώρα λήξης της εγγραφής και ρυθμίζει υπενθύμιση μόνο για την ώρα έναρξης, ενώ η ώρα λήξης εμφανίζεται με γκρι χρώμα.

- Η λειτουργία αυτή είναι διαθέσιμη μόνο όταν εξοπλισμός εγγραφής που χρησιμοποιεί σήματα εγγραφής pin8 έχει συνδεθεί σε ακροδέκτη DTV-OUT(AV2) με καλώδιο SCART.

 **ΚΙΤΡΙΝΟ** Αλλαγή σε κατάσταση λειτουργίας Guide ή Timer list (Λίστας οδηγού ή χρονοδιακόπτη)

 Αποθήκευση εγγραφής με Χρονοδιακόπτη/Υπενθύμισης

 Επιλέξτε **Τύπος**(Type), **Πρόγραμμα**(Programme), **Ημερομηνία**(Date) και **Χρόνος έναρξης/Χρόνος λήξης**(Start/End time).

 Ρύθμιση λειτουργιών





Λειτουργία κουμπιών σε κατάσταση λειτουργίας λίστας προγράμματος

Εάν έχετε δημιουργήσει μία λίστα χρονοδιαγράμματος, εμφανίζεται μια προγραμματισμένη εκπομπή την προγραμματισμένη ώρα ακόμα και αν παρακολουθείτε κάποια άλλη εκπομπή εκείνη τη στιγμή.

 **ΚΙΤΡΙΝΟ** Προσθήκη νέας λειτουργίας Manual Timer setting(Χειροκίνητη ρύθμιση χρονοδιακόπτη)

 **ΠΡΑΣΙΝΟ** Μεταβείτε στην κατάσταση λειτουργίας επεξεργασίας της λίστας προγράμματος.

 **ΚΟΚΚΙΝΟ** Διαγραφή του επιλεγμένου στοιχείου

 **ΜΠΛΕ** Αλλαγή σε κατάσταση λειτουργίας οδηγού

 Επιλογή **Λίστα προγραμματισμού**.

Τίτλος	Ωρα	Ημερομηνία	Πρόγραμμα
Battlestar Galactica	23:15	6/ Mar.	DTV 06 BBC ONE
Criminal Minds	12:45	6/ Mar.	DTV 11 Discovery
Grey's Anatomy 2	11:05	6/ Mar.	DTV 20 Bloom berg
2007 Europe Football	15:08	6/ Mar.	DTV 43 Cartoon...
Friends	13:30	6/ Mar.	DTV 13 NBC
C.S.I. MIAMI	21:00	6/ Mar.	DTV 42 ESPN

ΕΛΕΓΧΟΣ ΕΙΚΟΝΑΣ

ΕΛΕΓΧΟΣ ΜΕΓΕΘΟΥΣ ΕΙΚΟΝΑΣ (ΛΟΓΟΣ ΕΙΚΟΝΑΣ)

Η οθόνη μπορεί να εμφανίζεται σε διάφορες μορφές ; **16:9, Μόνο σκαναρ., Κανονική, 4:3, 14:9 ή Διαγραφή, Cinema Zoom, Πλήρες πλάτος.**

Αν εμφανίζεται στην οθόνη μια στατική εικόνα για μεγάλο χρονικό διάστημα, αυτή θα αποτυπωθεί στην οθόνη και θα είναι πάντα ορατή.

Μπορείτε να ρυθμίσετε την αναλογία μεγέθυνσης χρησιμοποιώντας το κουμπί $\wedge \vee$.

Αυτή η λειτουργία χρησιμοποιείται στο παρακάτω σήμα.

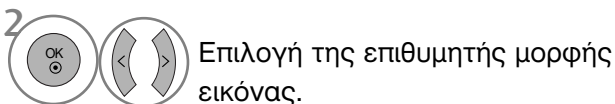
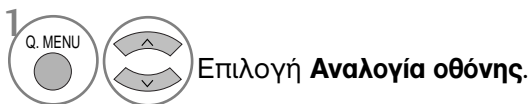

- Μπορείτε, επίσης, να ρυθμίσετε τη λειτουργία **Αναλογία οθόνης** στο μενού **ΕΙΚΟΝΑ**.
- Για «**Ρύθμιση Zoom**» (Ρύθμιση ζουμ), επιλέξτε «14:9», «**Διαγραφή**» και «Cinema Zoom» στο «Ratio Menu» (Μενού λόγου διαστάσεων). Μετά τη ρύθμιση της επιλογής ζουμ, η οθόνη επιστρέφει στη λειτουργία «Q. Menu» (Γρήγορο μενού).

• 16:9

Η επιλογή που ακολουθεί θα σας καθοδηγήσει ώστε να ρυθμίσετε την εικόνα οριζόντια, σε γραμμική αναλογία, ώστε να χωράει σε ολόκληρη την οθόνη (είναι χρήσιμη για την προβολή 4:3 διαμορφωμένων δίσκων DVD).



• Μόνο σκαναρ.

Η ακόλουθη επιλογή σας οδηγεί στην εμφάνιση της εικόνας με την καλύτερη ποιότητα χωρίς απώλεια της αρχικής εικόνας σε υψηλή ανάλυση.
Σημείωση: Εάν υπάρχουν παράσιτα στην αρχική εικόνα, αυτά εμφανίζονται στην άκρη της εικόνας.

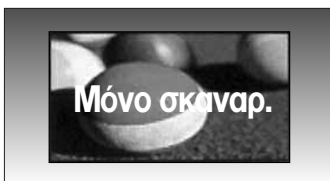

• Κανονική

Όταν η τηλεόρασή σας λαμβάνει ένα σήμα ευρείας εικόνας, θα αλλάξει αυτόματα στη μορφή εικόνας που θα αποσταλεί.

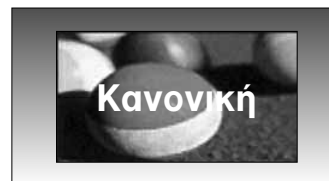

• 4:3

Η επιλογή που ακολουθεί θα σας καθοδηγήσει ώστε να προβάλετε μια εικόνα με αρχικό λόγο διαστάσεων 4:3, με γκριζες γραμμές στη δεξιά και την αριστερή πλευρά της.



ΕΛΕΓΧΟΣ ΕΙΚΟΝΑΣ

• 14:9

Μπορείτε να απολαύσετε την μορφή προβολής 14:9 ή διάφορα τηλεοπτικά προγράμματα στη λειτουργία προβολής 14:9. Η προβολή μορφής 14:9 προβάλλεται αυτούσια αλλά η προβολή 4:3 μεγενθύνεται προς τα αριστερά, δεξιά, πάνω και κάτω.



• Διαγραφή 1

Ακολουθεί μια επιλογή που θα σας καθοδηγήσει να προβάλετε την εικόνα χωρίς καμία εναλλαγή, ενώ θα χωράει σε ολόκληρη την οθόνη. Ωστόσο, το επάνω και το κάτω τμήμα της εικόνας θα περικοπεί.



• Cinema Zoom

Επιλέξτε Cinema Zoom όταν επιθυμείτε να μεταβληθεί η εικόνα, τόσο ως προς την οριζόντια έκταση όσο και ως προς την κατακόρυφη αποκοπή των άκρων. Η εικόνα θα προσαρμοστεί ανάλογα με την αλλοίωση και την κάλυψη οθόνης. Το εύρος προσαρμογής είναι 1-16.



• Πλήρες πλάτος

Όταν η τηλεόραση λαμβάνει το σήμα ευρείας οθόνης θα σας καθοδηγήσει να ρυθμίσετε την εικόνα οριζόντια ή κάθετα, σε γραμμική αναλογία, ώστε να καλύψετε ολόκληρη την οθόνη.

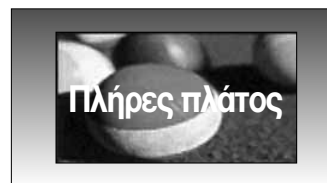

! Σημειώσεις

- ▶ Μπορείτε να επιλέξετε μόνο 4:3, 16:9 (πλάτος), 14:9, Διαγραφή, Cinema Zoom στο Component (κάτω από 720p), λειτουργία]HDMI.
- ▶ Σε κατάσταση λειτουργίας RGB/HDMI[PC] μπορείτε να επιλέξετε μόνο μεταξύ των 4:3 και 16:9 (Ευρεία εικόνα).
- ▶ Στην κατάσταση λειτουργίας «DTV/DVI/Component» (DTV/HDMI/Εξάρτημα) (πάνω από 720p), η λειτουργία «**Μόνο σκαναρ.**» είναι διαθέσιμη.

Εξοικονόμηση ενέργειας / ΕΞΟΙΚΟΝΟΜΗΣΗ ΕΝΕΡΓΕΙΑΣ

Μειώνεται η κατανάλωση ρεύματος της οθόνης plasma.

Οι προεπιλεγμένες εργοστασιακές ρυθμίσεις συμφωνούν με τις απαιτήσεις Energy Star και είναι προσαρμοσμένες σε επίπεδο άνεσης για την προβολή στο σπίτι.

Μπορείτε να αυξήσετε τη φωτεινότητα της οθόνης σας ρυθμίζοντας το επίπεδο **Εξοικονόμηση Ενέργειας** ή ρυθμίζοντας τη λειτουργία **Λειτουργία Cinema**.

Στη λειτουργία Picture Mode - Cinema (Λειτουργία Εικόνας - Σινεμά), δεν μπορείτε να προσαρμόσετε τα στοιχεία Energy Saving (Εξοικονόμηση ενέργειας) ή Power Saving (Εξοικονόμηση ισχύος).

Μόνο 42/50PQ20**, 42/50PQ30**,
42/50PQ60**, 50PS20**, 50PS30**,
50PS60**, 60PS40**

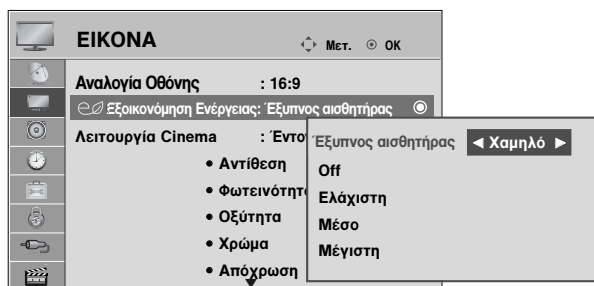

Μόνο 42/50PQ10**, 42/50PQ11**

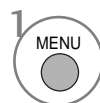
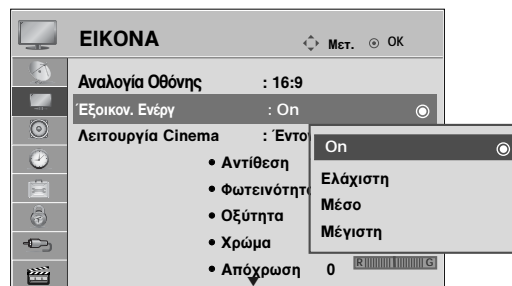

Επιλογή **EIKONA**.



Επιλέξτε **Εξοικονόμηση Ενέργειας** ή **Εξοικον. Ενέργ.**

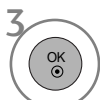

Επιλέξτε **Έξυπνος αισθητήρας** (εκτός από το 42/50PQ10**, 42/50PQ11**), **Off**, **Ελάχιστη**, **Μέσο** ή **Μέγιστη**.

(εκτός από το 42/50PQ10**, 42/50PQ11**)

- Όταν είναι ενεργοποιημένος ο έξυπνος αισθητήρας, ρυθμίζεται αυτόματα η κατάλληλη εικόνα σύμφωνα με τις συνθήκες περιβάλλοντος.
- "**Έξυπνος αισθητήρας**" Ρυθμίζει την ικόνα ανάλογα με τις γύρω συνθήκες.

Όταν έχετε επιλέξει το **Έξυπνος αισθητήρας**, (εκτός από το 42/50PQ10**, 42/50PQ11**)



Επιλέξτε **Χαμηλό**, **Μεσαίο** ή **Υψηλό**.

- Πατήστε το κουμπί MENU (ΜΕΝΟΥ) για να επιστρέψετε στην κανονική προβολή της τηλεόρασης.
- Πατήστε το κουμπί RETURN (ΕΠΑΝΑΦΟΡΑ) για να μεταβείτε στην προηγούμενη οθόνη μενού.

ΕΛΕΓΧΟΣ ΕΙΚΟΝΑΣ

ΠΡΟΕΠΙΛΕΓΜΕΝΕΣ ΡΥΘΜΙΣΕΙΣ ΕΙΚΟΝΑΣ

Κατάσταση εικόνας-Προεπιλογή

Έντονο	Βελτιώνει την αντίθεση, το χρώμα και την ανάλυση.
Κανονική	Εμφανίζει την οθόνη τυποποιημένης ποιότητας.
Σινεμά	Βελτιστοποιεί την εικόνα για την παρακολούθηση ταινιών.
Αθλητισμός	Βελτιστοποιεί την εικόνα για την παρακολούθηση αθλητικών γεγονότων.
Παιχνίδι	Βελτιστοποιεί την εικόνα για την αναπαραγωγή παιχνιδιών.

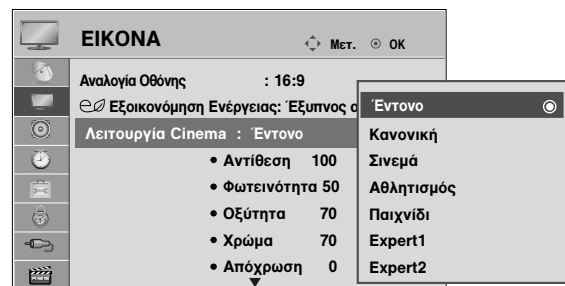
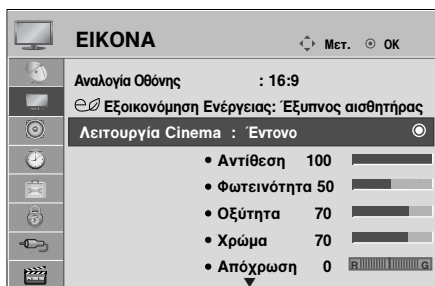

1 MENU (MENOY) Επιλογή **ΕΙΚΟΝΑ**.

2 OK Επιλογή **Λειτουργία Cinema**.

3 OK Επιλογή **Έντονο, Κανονική, Σινεμά, Αθλητισμός ή Παιχνίδι**.

- ΞΗ λειτουργία Κατάστ. Εικόνας (Κατάσταση εικόνας) προσαρμόζει την τηλεόραση ώστε να έχει την καλύτερη δυνατή εικόνα. Επιλέξτε την προεπιλεγμένη τιμή του μενού Κατάστ. Εικόνας (Κατάσταση εικόνας) βάσει της κατηγορίας του προγράμματος.
- Μπορείτε, επίσης, να ρυθμίσετε το **Λειτουργία Cinema** στο **Q. Menu** (Γρήγορο μενού).

- Πατήστε το κουμπί MENU (MENOY) για να επιστρέψετε στην κανονική προβολή της τηλεόρασης.
- Πατήστε το κουμπί RETURN (ΕΠΑΝΑΦΟΡΑ) για να μεταβείτε στην προηγούμενη οθόνη μενού.

ΜΗ ΑΥΤΟΜΑΤΗ ΡΥΘΜΙΣΗ ΕΙΚΟΝΑΣ

Κατάσταση εικόνας-Επιλογή Χρήστης

• Αντίθεση

Ρυθμίζει τη διαφορά μεταξύ των φωτεινών και σκούρων επιπέδων στην εικόνα.

• Φωτεινότητα

Αυξάνει ή μειώνει το ποσοστό άσπρου χρώματος στην εικόνα.

• Ευκρίνεια

Ρυθμίζει το επίπεδο ακρίβειας των άκρων μεταξύ των φωτεινών και σκούρων περιοχών της εικόνας. Όσο πιο χαμηλό είναι το επίπεδο, τόσο πιο ομαλή είναι η εικόνα.

• Χρώμα

Ρυθμίζει την ένταση όλων των χρωμάτων.

• Απόχρωση

Ρυθμίζει την ισορροπία μεταξύ του κόκκινου και του πράσινου χρώματος.

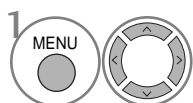
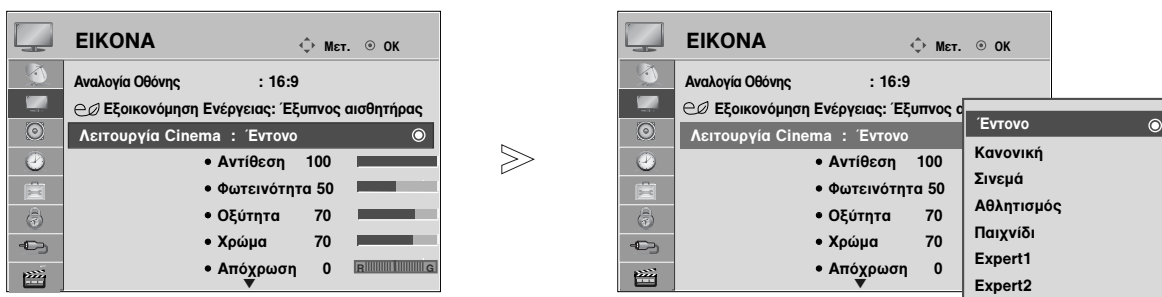

Επιλογή **ΕΙΚΟΝΑ**.

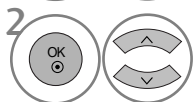

Επιλογή **Λειτουργία Cinema**.

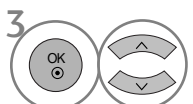

Επιλογή **Έντονο, Κανονική, Σινεμά, Αθλητισμός ή Παιχνίδι**.

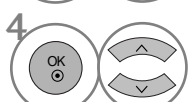

Επιλογή **Αντίθεση, Φωτεινότητα, Εξύπτητα, Χρώμα ή Απόχρωση**.

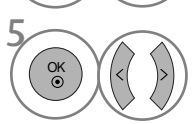

Πραγματοποιήστε τις κατάλληλες ρυθμίσεις.

- Πατήστε το κουμπί MENU (ΜΕΝΟΥ) για να επιστρέψετε στην κανονική προβολή της τηλεόρασης.
- Πατήστε το κουμπί RETURN (ΕΠΑΝΑΦΟΡΑ) για να μεταβείτε στην προηγούμενη οθόνη μενού.

! Σημειώσεις

- ▶ Δεν μπορείτε να ρυθμίσετε το χρώμα, την ευκρίνεια και τη χροιά σε κατάσταση λειτουργίας RGB/HDMI[PC] στα επίπεδα που επιθυμείτε.
- ▶ Όταν είναι επιλεγμένο το **Expert 1/2**, μπορείτε να επιλέξετε **Αντίθεση, Φωτεινότητα, Η Ευκρίνεια, Η Ευκρίνεια, Χρώμα ή Απόχρωση**.

ΕΛΕΓΧΟΣ ΕΙΚΟΝΑΣ

ΤΕΧΝΟΛΟΓΙΑ ΒΕΛΤΙΩΣΗΣ ΕΙΚΟΝΑΣ

Μπορείτε να βαθμονομήσετε την οθόνη για κάθε λειτουργία **Λειτουργία Cinema** ή να καθορίσετε την τιμή της εικόνας στην ειδική εικόνα προβολής.

Μπορείτε να ορίσετε διαφορετική τιμή εικόνας για κάθε είσοδο.

Για να επαναφέρετε την εργοστασιακά προεπιλεγμένη οθόνη αφού κάνετε την προσαρμογή σε κάθε κατάσταση λειτουργίας εικόνας, εκτελέστε τη λειτουργία **“Επαναφ. εικόνας”** για κάθε λειτουργία **Λειτουργία Cinema**.

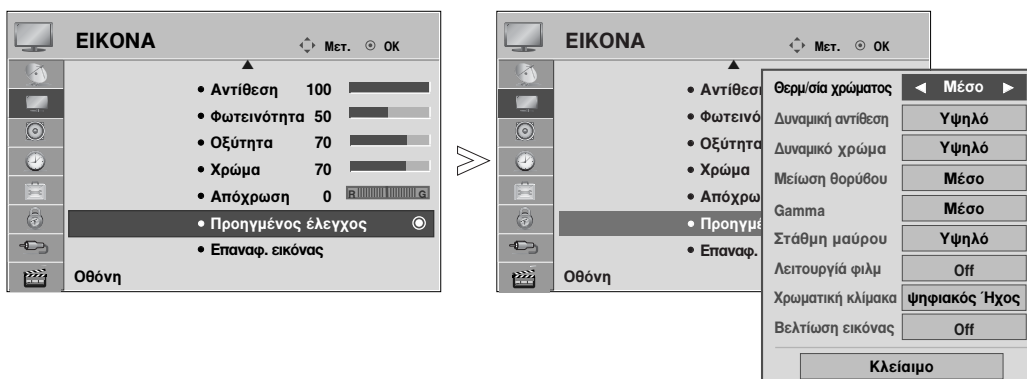

1   Επιλογή **ΕΙΚΟΝΑ**.

2   Επιλογή **Προηγμένος έλεγχος**.

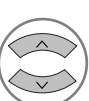
3   Επιλέξτε την επιθυμητή πηγή : **Θερμ/σία χρώματος, Δυναμική αντίθεση, Δυναμικό χρώμα, Μείωση θορύβου, Gamma, Στάθμη μαύρου, Λειτουργία φιλμ, Χρωματική κλίμακα ή Βελτίωση εικόνας.**

4  Πραγματοποιήστε τις κατάλληλες ρυθμίσεις.

- Πατήστε το κουμπί MENU (ΜΕΝΟΥ) για να επιστρέψετε στην κανονική προβολή της τηλεόρασης.
- Πατήστε το κουμπί RETURN (ΕΠΑΝΑΦΟΡΑ) για να μεταβείτε στην προηγούμενη οθόνη μενού.

Θερμ/σία χρώματος (Ψυχρό/Μέσο/Θερμό)	<ul style="list-style-type: none"> ■ Επιλέξτε μία από τις τρεις αυτόματες ρυθμίσεις χρώματος. Ρυθμίστε στην τιμή warm (Θερμό) για να ενισχύσετε τα θερμότερα χρώματα όπως το κόκκινο ή στην τιμή cool (ψυχρό) για λιγότερο έντονα χρώματα με περισσότερο μπλε.
Δυναμική αντίθεση (Off/Χαμηλό/Υψηλό)	<ul style="list-style-type: none"> ■ Προσαρμόζει την αντίθεση χρωμάτων για να τη διατηρήσει στο καλύτερο επίπεδο σύμφωνα με τη φωτεινότητα της οθόνης. Η ανάλυση της διαβάθμισης βελτιώνεται, κάνοντας τα φωτεινά μέρη φωτεινότερα και τα σκούρα μέρη σκουρότερα. Το χαρακτηριστικό αυτό αναφέρεται στη δυναμική αντίθεση και τονίζει την αίσθηση παρουσίας που πρέπει να δίνουν τα στοιχεία ελέγχου της αντίθεσης, χρησιμοποιώντας ρεοστατική ρύθμιση και άλλα σήματα εισόδου.
Δυναμικό χρώμα (Off/Χαμηλό/Υψηλό)	<ul style="list-style-type: none"> ■ Προσαρμόζει με τέτοιο τρόπο τα χρώματα ώστε να φαίνονται πιο ζωντανά, γέματα και διαιυγή. Το χαρακτηριστικό αυτό ενισχύει τον χρωματικό τόνο, τον κορεσμό και τη φωτεινότητα ώστε να φαίνεται πιο ζωντανά το κόκκινο, το μπλε, το πράσινο και το λευκό.
Μείωση θορύβου (Off/Χαμηλό/Μέσο/Υψηλό)	<ul style="list-style-type: none"> ■ Μειώνει τον θόρυβο της εικόνας χωρίς να γίνονται συμβιβασμοί στην ποιότητα εικόνας. Το χαρακτηριστικό αυτό χρησιμοποιείται επίσης για τη μείωση του επαναλαμβανόμενου θορύβου και του θορύβου MPEG (Mosquito/Block).
Gamma (Χαμηλό/Μέσο/Υψηλό)	<ul style="list-style-type: none"> ■ Μπορείτε να προσαρμόσετε τη φωτεινότητα της σκούρας περιοχής και της περιοχής μέσου γκρι της εικόνας. <ul style="list-style-type: none"> • Χαμηλό : Κάνει πιο φωτεινή τη σκούρα περιοχή και την περιοχή μέσου γκρι της εικόνας. • Μέσο : Αποδίδει την αρχική διαβάθμιση της εικόνας. • Υψηλό : Κάνει πιο σκούρα τη σκούρα περιοχή και την περιοχή μέσου γκρι της εικόνας.
Στάθμη μαύρου (Χαμηλό/Υψηλό)	<ul style="list-style-type: none"> • Χαμηλό : Η αντανάκλαση της οθόνης γίνεται πιο σκούρα. • Υψηλό : Η αντανάκλαση της οθόνης γίνεται πιο φωτεινή. • Αυτόματο : Πραγματοποίηση του μαύρου επιπέδου της οθόνης και αυτόματη ρύθμιση σε Υψηλό ή Χαμηλό. <ul style="list-style-type: none"> ■ Κάνει τα σκούρα μέρη της οθόνης να φαίνονται πιο σκούρα. Ρύθμιση του επιπέδου μαύρου της οθόνης σε κανονικά επίπεδα. Αυτή η λειτουργία χρησιμοποιείται στις παρακάτω καταστάσεις: AV (NTSC-M), HDMI ή Component . Η λειτουργία αυτή καθιστά δυνατή την επιλογή “Χαμηλό” ή “Υψηλό” στις ακόλουθες καταστάσεις λειτουργίας: AV(NTSC-M), HDMI ή Component. Διαφορετικά, το “Στάθμη μαύρου” ρυθμίζεται σε “Αυτόματο”.
Λειτουργία φιλμ (On/Off)	<ul style="list-style-type: none"> ■ Κάνει τα video clip στις ταινίες να φαίνονται πιο φυσικά. Αυτή η λειτουργία χρησιμοποιείται στην παρακάτω κατάσταση λειτουργίας: TV, AV ή Component 480i/576i/1080i (Μόνο στα μοντέλα Κατάστ. Κινηματ.).
Χρωματική κλίμακα (Ευρή/ψηφιακός Ήχος)	<ul style="list-style-type: none"> ■ Αλλάξτε την παλέτα χρωμάτων για την εικόνα εξόδου. <ul style="list-style-type: none"> • Ευρή: Πλούσιες αποχρώσεις χρωμάτων με τη μέγιστη διαθέσιμη παλέτα χρωμάτων της τηλεόρασης ανεξάρτητα από την εικόνα εισόδου. • ψηφιακός Ήχος: Ακριβείς αποχρώσεις χρωμάτων, αλλάζοντας την παλέτα χρωμάτων, ώστε να πληροί τα διεθνή πρότυπα με βάσει τα δεδομένα της εικόνας εισόδου (ανάλυση/μορφή).
Βελτίωση εικόνας (Off/On)	<ul style="list-style-type: none"> ■ Δείχνει πιο καθαρά και έντονα, αλλά φυσικά, τις γωνίες της εικόνας. Δίνει έμφαση στα πλαίσια της εικόνας χωρίς κορυφώσεις.

ΕΛΕΓΧΟΣ ΕΙΚΟΝΑΣ

Έλεγχος εικόνας Expert

Χάρη στη δυνατότητα κατηγοριοποίησης, με τα Expert1 και Expert2 οι χρήστες έχουν στη διάθεσή τους περισσότερες κατηγορίες τις οποίες μπορούν να ρυθμίσουν όπως επιθυμούν, απολαμβάνοντας εικόνα βέλτιστης ποιότητας.

Το στοιχείο λεπτομερειών για την ποιότητα εικόνας δίνει τη δυνατότητα λεπτομερούς ρύθμισης της εικόνας με χρήση ειδικών εικόνων, αλλά μπορεί να μην είναι αποτελεσματικό για γενικές εικόνες.

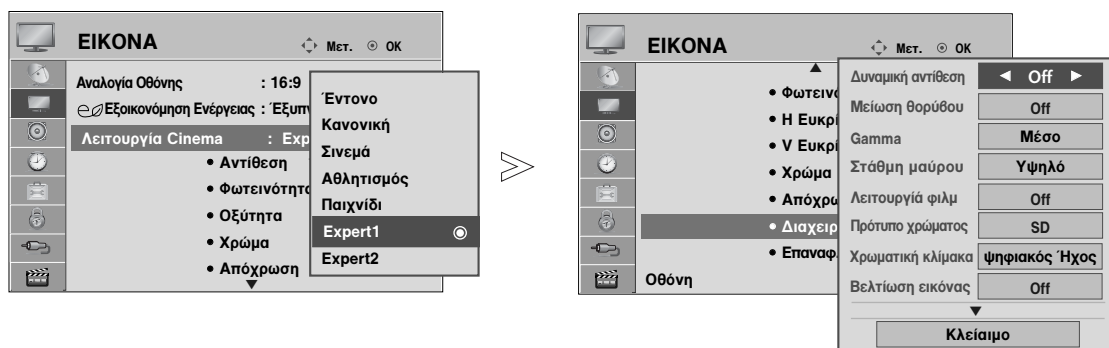

- 1   Επιλογή **ΕΙΚΟΝΑ**.
- 2   Επιλογή **Λειτουργία Cinema**.
- 3   Επιλογή **Expert1** ή **Expert2**.
- 4   Επιλογή **Διαχειρ. Ειδικού**.
- 5   Επιλογή επιθυμητής Πηγής.
- 6  Πραγματοποιήστε τις κατάλληλες ρυθμίσεις.

- Πατήστε το κουμπί MENU (MENOY) για να επιστρέψετε στην κανονική προβολή της τηλεόρασης.
- Πατήστε το κουμπί RETURN (ΕΠΑΝΑΦΟΡΑ) για να μεταβείτε στην προηγούμενη οθόνη μενού.

<p>Δυναμική αντίθεση (Off/Χαμηλό/Υψηλό)</p>	<ul style="list-style-type: none"> ■ Προσαρμόζει την αντίθεση χρωμάτων για να τη διατηρήσει στο καλύτερο επίπεδο σύμφωνα με τη φωτεινότητα της οθόνης. Η ανάλυση της διαβάθμισης βελτιώνεται, κανοντας τα φωτεινά μέρη φωτεινότερα και τα σκούρα μέρη σκουρότερα. Το χαρακτηριστικό αυτό αναφέρεται στη δυναμική αντίθεση και τονίζει την αίσθηση παρουσίας που πρέπει να δίνουν τα στοιχεία ελέγχου της αντίθεσης, χρησιμοποιώντας ρεοστατική ρύθμιση και άλλα σήματα εισόδου.
<p>Μείωση θορύβου (Off/Χαμηλό/Μέσο/Υψηλό)</p>	<ul style="list-style-type: none"> ■ Μειώνει τον θόρυβο της εικόνας χωρίς να γίνονται συμβιβασμοί στην ποιότητα εικόνας. Το χαρακτηριστικό αυτό χρησιμοποιείται επίσης για τη μείωση του επαναλαμβανόμενου θορύβου και του θορύβου MPEG (Mosquito/Block).
<p>Gamma (Χαμηλό/Μέσο/Υψηλό)</p>	<ul style="list-style-type: none"> ■ Μπορείτε να προσαρμόσετε τη φωτεινότητα της σκούρας περιοχής και της περιοχής μέσου γκρι της εικόνας. • Χαμηλό : Κάνει πιο φωτεινή τη σκούρα περιοχή και την περιοχή μέσου γκρι της εικόνας. • Μέσο: Αποδίδει την αρχική διαβάθμιση της εικόνας. • Υψηλό: Κάνει πιο σκούρα τη σκούρα περιοχή και την περιοχή μέσου γκρι της εικόνας.
<p>Στάθμη μαύρου (Χαμηλό/Υψηλό)</p>	<ul style="list-style-type: none"> • Χαμηλό : Η αντανάκλαση της οθόνης γίνεται πιο σκούρα. • Υψηλό : Η αντανάκλαση της οθόνης γίνεται πιο φωτεινή. • Αυτόματο : Πραγματοποίηση του μαύρου επιπέδου της οθόνης και αυτόματη ρύθμιση σε Υψηλό ή Χαμηλό. ■ Κάνει τα σκούρα μέρη της οθόνης να φαίνονται πιο σκούρα. Ρύθμιση του επιπέδου μαύρου της οθόνης σε κανονικά επίπεδα. Αυτή η λειτουργία χρησιμοποιείται στις παρακάτω καταστάσεις: AV (NTSC-M), HDMI ή Component . Η λειτουργία αυτή καθιστά δυνατή την επιλογή “Χαμηλό” ή “Υψηλό” στις ακόλουθες καταστάσεις λειτουργίας: AV(NTSC-M), HDMI ή Component. Διαφορετικά, το “Στάθμη μαύρου” ρυθμίζεται σε “Αυτόματο”.
<p>Λειτουργία φιλμ (On/Off)</p>	<ul style="list-style-type: none"> ■ Κάνει τα video clip στις ταινίες να φαίνονται πιο φυσικά. Αυτή η λειτουργία χρησιμοποιείται στην παρακάτω κατάσταση λειτουργίας: TV, AV ή Component 480i/576i/1080i (Μόνο στα μοντέλα Κατάστ. Κινηματ.).
<p>Πρότυπο χρώματος (SD/HD)</p>	<ul style="list-style-type: none"> ■ Επιλέξτε το διεθνές πρότυπο για την παλέτα χρωμάτων που θα εφαρμοστεί, όταν η παλέτα χρωμάτων οριστεί σε “Τυπική”. • SD: Αύξηση της ακρίβειας των χρωμάτων, προσαρμόζοντας την εικόνα εξόδου, ώστε να πληροί το Πρότυπο Συντεταγμένων Χρώματος της Ευρωπαϊκής Ένωσης Ραδιοφωνίας (EBU). • HD: Αύξηση της ακρίβειας των χρωμάτων, προσαρμόζοντας την εικόνα εξόδου, ώστε να πληροί το ITU.BT-709 (Διεθνές Πρότυπο Συντεταγμένων Χρώματος Σήματος Υψηλής Ευκρίνειας).
<p>Χρωματική κλίμακα (Ευρή/ψηφιακός Ήχος)</p>	<ul style="list-style-type: none"> ■ Αλλάξτε την παλέτα χρωμάτων για την εικόνα εξόδου. • Ευρή: Πλούσιες αποχρώσεις χρωμάτων με τη μέγιστη διαθέσιμη παλέτα χρωμάτων της τηλεόρασης ανεξάρτητα από την εικόνα εισόδου. • Ψηφιακός Ήχος: Ακριβείς αποχρώσεις χρωμάτων, αλλάζοντας την παλέτα χρωμάτων, ώστε να πληροί τα διεθνή πρότυπα με βάσει τα δεδομένα της εικόνας εισόδου (ανάλυση/μορφή).
<p>Βελτίωση εικόνας (Off/On)</p>	<ul style="list-style-type: none"> ■ Δείχνει πιο καθαρά και έντονα, αλλά φυσικά, τις γωνίες της εικόνας. Δίνει έμφαση στα πλαίσια της εικόνας χωρίς κορυφώσεις.

ΕΛΕΓΧΟΣ ΕΙΚΟΝΑΣ

Ισορροπία λευκού (Μεσο/Θερμό/Ψυχρό)

- White Balance (Medium/Warm/Cool) (Ισορροπία λευκού (Μεσαίο/Θερμό/Ψυχρό))
 - Προσαρμόστε την ισορροπία λευκού.
- Pattern (Inner/Outer) (Πρότυπο (Εσωτερικό/Εξωτερικό))
 - Αποφασίστε αν θα χρησιμοποιήσετε το Εσωτερικό Πρότυπο ή το Εξωτερικό Πρότυπο κατά την προσαρμογή της ισορροπίας λευκού.
- Red Gain/Green Gain/Blue Gain (Κέρδος κόκκινου/Κέρδος πράσινου/Κέρδος μπλε)
 - Προσαρμόστε την ισορροπία λευκού υψηλής φωτεινότητας.
- Red Offset/Green Offset/Blue Offset (Αντιστάθμιση κόκκινου/Αντιστάθμιση πράσινου/Αντιστάθμιση μπλε)
 - Προσαρμόστε την ισορροπία λευκού χαμηλής φωτεινότητας.





Σύστημα διαχείρισης χρωμάτων

- Colour (Red/Green/Blue/Yellow/Cyan/Magenta) (Χρώμα (Κόκκινο/Πράσινο/Μπλε/Κίτρινο/Κυανό/Ματζέντα))
 - Προσαρμόστε τον κορεσμό χρωμάτων ανά περιοχή.
- Tint (Red/Green/Blue/Yellow/Cyan/Magenta) (Απόχρωση (Κόκκινο/Πράσινο/Μπλε/Κίτρινο/Κυανό/Ματζέντα))
 - Προσαρμόστε την απόχρωση του χρώματος ανά περιοχή.

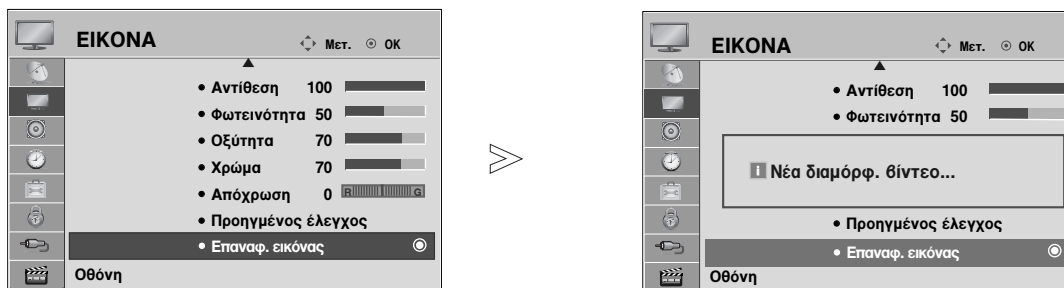
ΕΠΑΝΑΦΟΡΑ ΕΙΚΟΝΑΣ

Επαναφορά των προεπιλεγμένων εργοστασιακών ρυθμίσεων για τις επιλεγμένες καταστάσεις λειτουργίας εικόνας.



- 1   Επιλογή **ΕΙΚΟΝΑ**.
- 2   Επιλογή **Επαναφ. εικόνας**.
- 3  Επαναφορά της τιμής που έχει οριστεί.

- Πατήστε το κουμπί MENU (ΜΕΝΟΥ) για να επιστρέψετε στην κανονική προβολή της τηλεόρασης.
- Πατήστε το κουμπί RETURN (ΕΠΑΝΑΦΟΡΑ) για να μεταβείτε στην προηγούμενη οθόνη μενού.

ΕΛΕΓΧΟΣ ΕΙΚΟΝΑΣ

Μέθοδος Image Sticking Minimization - Ελαχιστοποίηση ειδώλου εικόνων(ISM)

Μια παγωμένη ή ακίνητη εικόνα που προβάλλεται στην οθόνη για μεγάλες χρονικές περιόδους θα καταλήξει σε εικόνα φάντασμα η οποία θα παραμένει ακόμα και αν αλλάξετε την εικόνα. Αποφεύγετε να παραμένει μια σταθερή εικόνα στην οθόνη για μεγάλες χρονικές περιόδους.

Μετακίνηση

Η λειτουργία Μετακίνηση βοηθάει στην αποφυγή της δημιουργίας ειδώλων εικόνας. Πάρ' όλα αυτά, καλύτερα να μην αφήνετε μια στατική εικόνα να παραμένει στην οθόνη. Για να αποφευχθούν οι μόνιμες εικόνες στην οθόνη, η οθόνη θα κινείται κάθε 2 λεπτά.

Πλύσιμοχρώματος

Προβάλλεται εναλλάξ το μπλοκ χρωμάτων να μετακινείται λίγο με την οθόνη, καθώς και το λευκό μοτίβο.

Είναι δύσκολη η αντίληψη της εικόνας που προκύπτει κατά την αφαίρεση της προσωρινής εικόνας και τη λειτουργία του χρωματικού μοτίβου.

Λευκό

Το χαρακτηριστικό αυτό απομακρύνει τις μόνιμες εικόνες από την οθόνη.

Σημείωση: Μια υπερβολικά μόνιμη εικόνα ενδέχεται να μην μπορεί να απομακρυνθεί τελείως με τη χρήση του χαρακτηριστικού Λευκό.

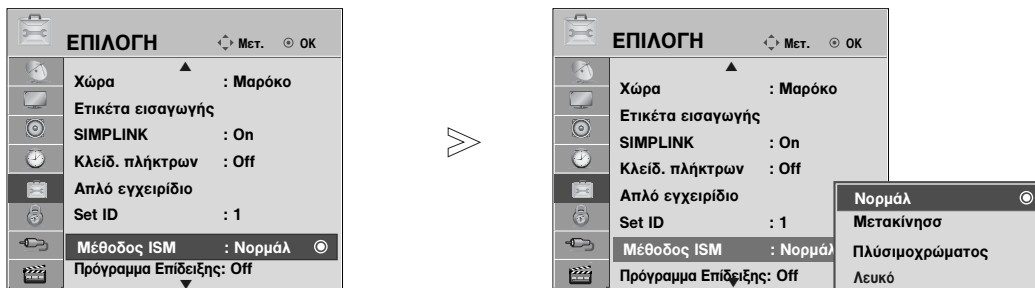

1 MENU Επιλογή **ΕΠΙΛΟΓΕΣ**.

2 OK Επιλογή **Μέθοδος ISM**.

3 OK Επιλογή **Νορμάλ, Μετακίνηση, Πλύσιμοχρώματος ή Λευκό**.

4 OK Αποθήκευση..

• Εάν δεν είστε σίγουροι για την επιλογή αυτής της λειτουργίας, ρυθμίστε τη στο Νορμάλ.



- Πατήστε το κουμπί MENU (MENOY) για να επιστρέψετε στην κανονική προβολή της τηλεόρασης.
- Πατήστε το κουμπί RETURN (ΕΠΑΝΑΦΟΡΑ) για να μεταβείτε στην προηγούμενη οθόνη μενού.

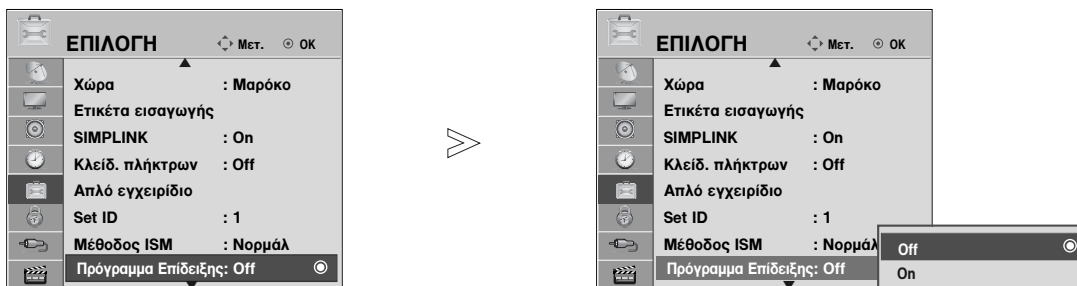

Λειτουργία επίδειξης

Χρησιμοποιήστε την για να δείτε τη διαφορά μεταξύ του ενεργοποιημένου και του απενεργοποιημένου XD Demo.



1   Επιλογή **ΕΠΙΛΟΓΕΣ**.

2   Επιλογή της λειτουργίας **Πρόγραμμα Επίδειξης**.

3   Επιλογή **On** ή **Off**.
Για να σταματήσετε τη λειτουργία **Πρόγραμμα Επίδειξης**, πατήστε οποιοδήποτε κουμπί.

- Πατήστε το κουμπί MENU (ΜΕΝΟΥ) για να επιστρέψετε στην κανονική προβολή της τηλεόρασης.
- Πατήστε το κουμπί RETURN (ΕΠΑΝΑΦΟΡΑ) για να μεταβείτε στην προηγούμενη οθόνη μενού.





ΕΛΕΓΧΟΣ ΕΙΚΟΝΑΣ

Ρύθμιση λειτουργίας

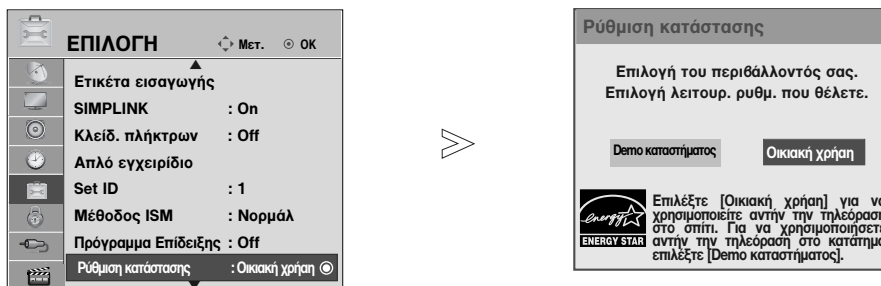
Συνιστάται η ρύθμιση της τηλεόρασης σε κατάσταση λειτουργίας “**Οικιακή χρήση**” για την βέλτιστη εικόνα στο περιβάλλον του σπιτιού σας.

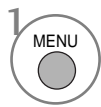
Η κατάσταση λειτουργίας “**Demo καταστήματος**” είναι μια προαιρετική ρύθμιση για την προβολή σε καταστήματα.

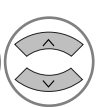
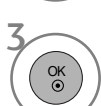
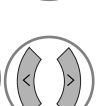

- 1   Επιλογή **ΕΠΙΛΟΓΕΣ**.
- 2   Επιλέξτε **Ρύθμιση κατάστασης**.
- 3   Επιλέξτε **Demo καταστήματος** ή **Οικιακή χρήση**.
- 4  Αποθήκευση.

- Πατήστε το κουμπί MENU (MENOY) για να επιστρέψετε στην κανονική προβολή της τηλεόρασης.
- Πατήστε το κουμπί RETURN (ΕΠΑΝΑΦΟΡΑ) για να μεταβείτε στην προηγούμενη οθόνη μενού.

ΣΤΟΙΧΕΙΟ ΕΛΕΓΧΟΥ ΗΧΟΥ ΚΑΙ ΓΛΩΣΣΑΣ

ΣΥΣΤΗΜΑ ΑΥΤΟΜΑΤΗΣ ΕΝΤΑΣΗΣ ΗΧΟΥ

Το σύστημα **Κατάσταση Ήχου** (Αυτόματη ένταση ήχου) διατηρεί μια ομοιόμορφη ένταση ήχου ακόμα και όταν αλλάζετε κανάλια.

Επειδή κάθε σταθμός εκπομπής έχει τις δικές του συνθήκες σήματος, η ρύθμιση του ήχου ενδεχομένως να απαιτείται κάθε φορά που αλλάζετε κανάλι. Το χαρακτηριστικό αυτό επιτρέπει στους χρήστες να απολαμβάνουν σταθερά επίπεδα ήχου κάνοντας αυτόματες ρυθμίσεις για κάθε πρόγραμμα.

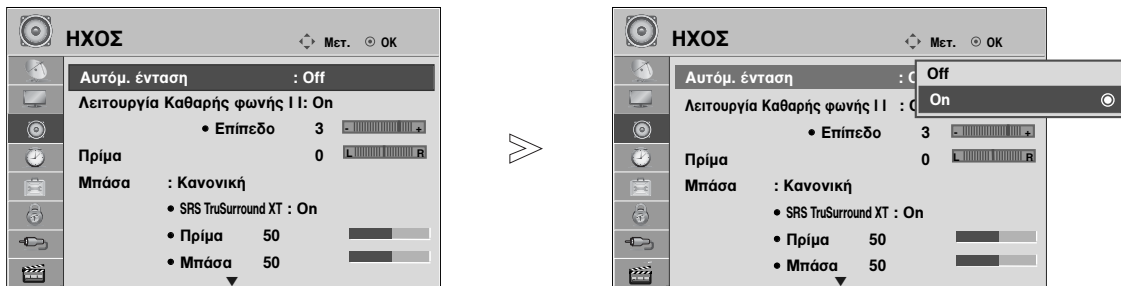

1 MENU Επιλογή **ΗΧΟΣ**.

2 OK Επιλογή **Αυτόμ. ένταση**.

3 OK Επιλογή **On** ή **Off**.

- Πατήστε το κουμπί MENU (ΜΕΝΟΥ) για να επιστρέψετε στην κανονική προβολή της τηλεόρασης.
- Πατήστε το κουμπί RETURN (ΕΠΑΝΑΦΟΡΑ) για να μεταβείτε στην προηγούμενη οθόνη μενού.

ΣΤΟΙΧΕΙΟ ΕΛΕΓΧΟΥ ΗΧΟΥ ΚΑΙ ΓΛΩΣΣΑΣ

ΠΡΟΕΠΙΛΕΓΜΕΝΕΣ ΡΥΘΜΙΣΕΙΣ ΗΧΟΥ-ΛΕΙΤΟΥΡΓΙΑ ΗΧΟΣ

Μπορείτε να επιλέξετε τις επιθυμητές ρυθμίσεις ήχου: **Κανονική**, **Μουσική**, **Σινεμά**, **Αθλητισμός** και **Παιχνίδι** και μπορείτε επίσης να ρυθμίσετε τα πρίμα και τα μπάσα.

Η λειτουργία Ήχος σας δίνει τη δυνατότητα να απολαμβάνετε τον καλύτερο δυνατό ήχο χωρίς ειδικές ρυθμίσεις, αφού η τηλεόραση ρυθμίζει τις ανάλογες επιλογές ήχου με βάση το περιεχόμενο του προγράμματος.

Οι προκαθορισμένες εργοστασιακές ρυθμίσεις για την βέλτιστη ποιότητα ήχου είναι η Πρότυπη Μουσική, Κινηματογράφος, Σπορ και Παιχνίδι.

Κανονική	Προσφέρει ήχο τυποποιημένης ποιότητας.
Μουσική	Βελτιστοποιεί τον ήχο για να ακούτε μουσική.
Σινεμά	Βελτιστοποιεί τον ήχο για την παρακολούθηση ταινιών.
Αθλητισμός	Βελτιστοποιεί τον ήχο για την παρακολούθηση αθλητικών γεγονότων.
Παιχνίδι	Βελτιστοποιεί τον ήχο για την αναπαραγωγή παιχνιδιών.

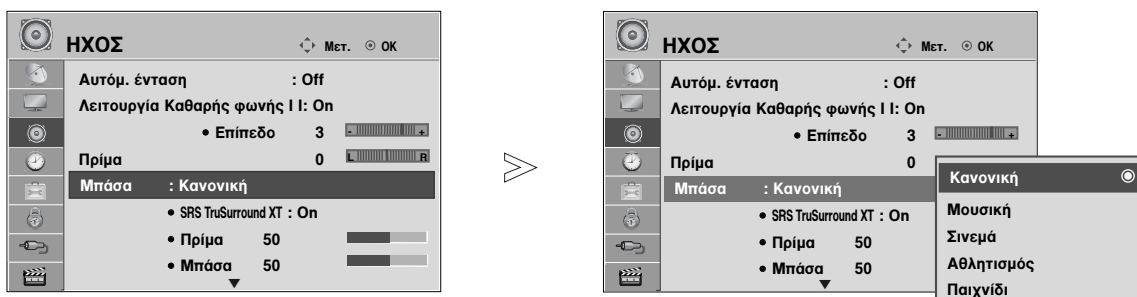

1 MENU (ΜΕΝΟΥ) Επιλογή **ΗΧΟΣ**.

2 OK Επιλογή **Μπάσα**.

3 OK Επιλογή **Κανονική**, **Μουσική**, **Σινεμά**, **Αθλητισμός** ή **Παιχνίδι**.

• Μπορείτε, επίσης, να ρυθμίσετε το **Μπάσα** στο **Q. Menu** (Γρήγορο μενού).

- Πατήστε το κουμπί MENU (ΜΕΝΟΥ) για να επιστρέψετε στην κανονική προβολή της τηλεόρασης.
- Πατήστε το κουμπί RETURN (ΕΠΑΝΑΦΟΡΑ) για να μεταβείτε στην προηγούμενη οθόνη μενού.

ΠΡΟΣΑΡΜΟΓΗ ΡΥΘΜΙΣΕΩΝ ΗΧΟΥ – ΛΕΙΤΟΥΡΓΙΑ ΧΡΗΣΤΗΣ

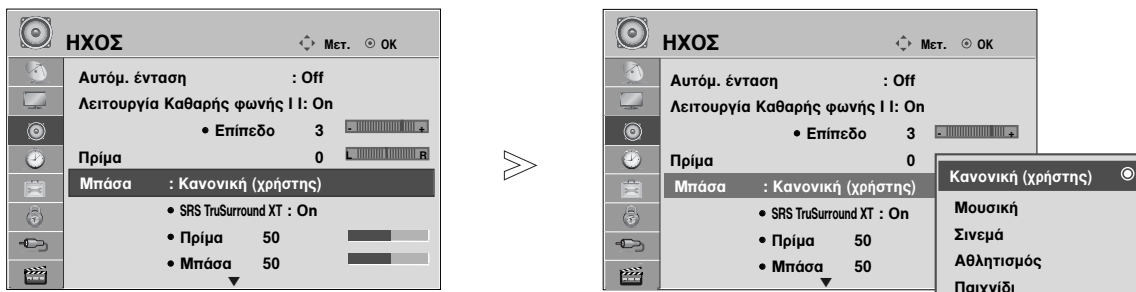

1 Επιλογή **ΗΧΟΣ**.

2 Επιλογή **Μπάσα**.

3 Επιλογή **Κανονική, Μουσική, Σινεμά, Αθλητισμός ή Παιχνίδι**.

4 Επιλέξτε **Πρίμα, Μπάσα**.

5 Ρύθμιση της επιθυμητής στάθμης έντασης του ήχου.

- Πατήστε το κουμπί MENU (ΜΕΝΟΥ) για να επιστρέψετε στην κανονική προβολή της τηλεόρασης.

- Πατήστε το κουμπί RETURN (ΕΠΑΝΑΦΟΡΑ) για να μεταβείτε στην προηγούμενη οθόνη μενού.

SRS TRUSURROUND XT

Κάντε αυτήν την επιλογή για ρεαλιστικό ήχο.

1 Επιλογή **ΗΧΟΣ**.

2 Επιλογή **SRS TruSurround XT**.

3 Επιλογή **On** ή **Off**.

- **SRS TruSurround XT** : Το TruSurround XT είναι μία πατενταρισμένη τεχνολογία SRS που λύνει το πρόβλημα αναπαραγωγής περιεχομένου 5.1 καναλιών από δύο ηχεία.

- Πατήστε το κουμπί MENU (ΜΕΝΟΥ) για να επιστρέψετε στην κανονική προβολή της τηλεόρασης.

- Πατήστε το κουμπί RETURN (ΕΠΑΝΑΦΟΡΑ) για να μεταβείτε στην προηγούμενη οθόνη μενού.

▶ είναι εμπορικό σήμα της SRS Labs, Inc.

▶ Η τεχνολογία TruSurround XT είναι ενσωματωμένη κατόπιν αδειάς της SRS Labs, Inc.

ΣΤΟΙΧΕΙΟ ΕΛΕΓΧΟΥ ΗΧΟΥ ΚΑΙ ΓΛΩΣΣΑΣ

ΚΑΘΑΡΗ ΑΠΟΔΟΣΗ ΔΙΑΛΟΓΩΝ II

Διαφοροποιώντας το εύρος ήχου της ανθρώπινης φωνής, οι χρήστες μπορούν να απολαύσουν ακόμα πιο καθαρή απόδοση διαλόγων.

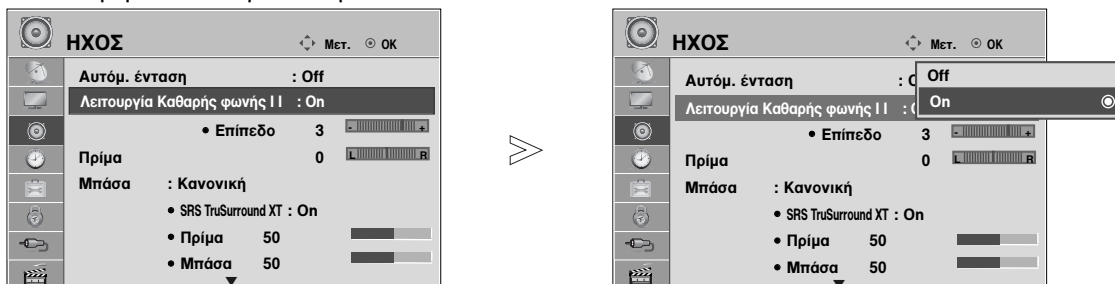

1 MENU Επιλογή **ΗΧΟΣ**.

2 OK Επιλογή **Λειτουργία Καθαρής φωνής II**.

• Επιλέξτε επίπεδα από “-6” έως “+6”.

3 OK Επιλογή **On** ή **Off**.

Όταν το **Λειτουργία Καθαρής φωνής II** είναι ενεργοποιημένο,

• Πατήστε το κουμπί MENU (MENOY) για να επιστρέψετε στην κανονική προβολή της τηλεόρασης.

4 OK Επιλέξτε το επιθυμητό επίπεδο.

• Πατήστε το κουμπί RETURN (ΕΠΑΝΑΦΟΡΑ) για να μεταβείτε στην προηγούμενη οθόνη μενού.

Ισορροπία

Μπορείτε να ρυθμίσετε την εξισορρόπηση του ήχου του ηχείου στα επίπεδα που επιθυμείτε.



1 MENU Επιλογή **ΗΧΟΣ**.

2 OK Επιλογή **Πρίμα**.

• Πατήστε το κουμπί MENU (MENOY) για να επιστρέψετε στην κανονική προβολή της τηλεόρασης.

3 OK Πραγματοποιήστε την επιθυμητή ρύθμιση.

• Πατήστε το κουμπί RETURN (ΕΠΑΝΑΦΟΡΑ) για να μεταβείτε στην προηγούμενη οθόνη μενού.

ΡΥΘΜΙΣΗ ΗΧΕΙΩΝ ΤΗΛΕΟΡΑΣΗΣ ΜΕ ΕΠΙΛΟΓΗ ON/OFF (ΕΝΕΡΓΟΠΟΙΗΣΗ/ ΑΠΕΝΕΡΓΟΠΟΙΗΣΗ)

Μπορείτε να ρυθμίσετε την κατάσταση των εσωτερικών ηχείων.

Στην κατάσταση λειτουργίας **AV1**, **AV2**, **AV3**(εκτός από το 42/50PQ10**, 42/50PQ11**), **COMPONENT**(εκτός από το 42/50PQ10**, 42/50PQ11**), **RGB**(εκτός από το 42/50PQ10**, 42/50PQ11**) και **HDMI1** η έξοδος των ηχείων της τηλεόρασης μπορεί να πραγματοποιείται ακόμη και αν δεν υπάρχει σήμα βίντεο.

Αν θέλετε να χρησιμοποιήσετε το εξωτερικό στερεοφωνικό σας σύστημα, απενεργοποιήστε τα εσωτερικά ηχεία της τηλεόρασης.

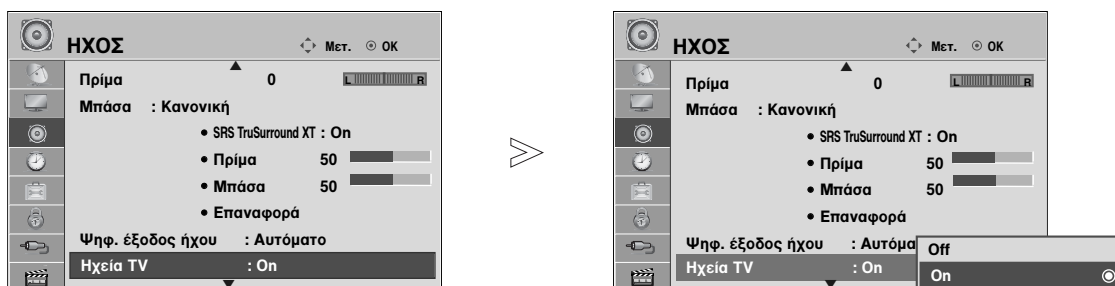

1   Επιλογή **ΗΧΟΣ**.

2   Επιλογή **Ηχεία TV**.

3   Επιλογή **On** ή **Off**.

! Σημειώσεις

- ▶ Όταν το ηχείο της τηλεόρασης είναι απενεργοποιημένο ενώ το Simplink home theater βρίσκεται σε λειτουργία, ο ήχος μεταβαίνει αυτόματα στο ηχείο του Home theater, αλλά όταν το ηχείο τηλεόρασης είναι ενεργοποιημένο, η έξοδος του ήχου γίνεται από το ηχείο της τηλεόρασης.





- Πατήστε το κουμπί MENU (MENOY) για να επιστρέψετε στην κανονική προβολή της τηλεόρασης.
- Πατήστε το κουμπί RETURN (ΕΠΑΝΑΦΟΡΑ) για να μεταβείτε στην προηγούμενη οθόνη μενού.

ΣΤΟΙΧΕΙΟ ΕΛΕΓΧΟΥ ΗΧΟΥ ΚΑΙ ΓΛΩΣΣΑΣ

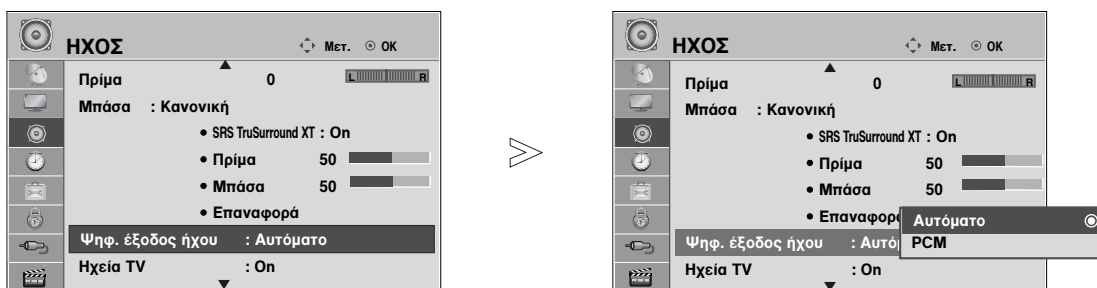
ΕΠΙΛΟΓΗ ΕΞΟΔΟΥ ΨΗΦΙΑΚΟΥ ΗΧΟΥ

Η λειτουργία αυτή σας επιτρέπει να επιλέξετε την έξοδο ψηφιακού ήχου που προτιμάτε. Η συσκευή μπορεί να εκπέμπει Dolby Digital ήχο μόνο σε κανάλι που μεταδίδει Dolby Digital ήχο. Όταν υπάρχει Dolby digital, η επιλογή Auto (Αυτόματα) στο μενού Digital Audio Out (Ψηφιακή Έξοδος Ήχου) θα ρυθμίσει την έξοδο SPDIF(Sony Philips Digital InterFace) σε Dolby Digital. Εάν έχετε επιλέξει Auto (Αυτόματα) στο μενού εξόδου ψηφιακού ήχου όταν δεν υπάρχει dolby digital, η έξοδος SPDIF θα είναι PCM (Pulse-code modulation). Ακόμα και αν έχει ρυθμιστεί το Auto (Αυτόματα) και η γλώσσα ήχου σε κανάλι που εκπέμπει Dolby Digital Audio, θα αναπαράγεται μόνο το Dolby Digital. Εάν ο μετατροπέας ρυθμού δειγματοληψίας σε αυτό το τσιπ δεν υποστηρίζει 44,1 έως 48 kHz, το περιεχόμενο αυτό παράγει πάντα στερεοφωνικό PCM στην ψηφιακή έξοδο.

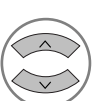

- 1   Επιλογή **ΗΧΟΣ**.
- 2   Επιλογή **Ψηφ. έξοδος ήχου**.
- 3   Επιλογή **Αυτόματο** ή **PCM**.



Κατασκευάστηκε με την άδεια της Dolby Laboratories. Η ονομασία "Dolby" και το σύμβολο διπλού "D" αποτελούν εμπορικά σήματα της Dolby Laboratories.





- Υπάρχει πιθανότητα ενώ βρίσκεστε στη λειτουργία HDMI, ορισμένες συσκευές αναπαραγωγής να μην παράγουν ήχο SPDIF. Τη στιγμή αυτή, ορίστε την έξοδο του ψηφιακού ήχου της συσκευής αναπαραγωγής σε PCM. (Στο HDMI, δεν υποστηρίζεται DOLBY DIGITAL PLUS.)

- Πατήστε το κουμπί MENU (ΜΕΝΟΥ) για να επιστρέψετε στην κανονική προβολή της τηλεόρασης.
- Πατήστε το κουμπί RETURN (ΕΠΑΝΑΦΟΡΑ) για να μεταβείτε στην προηγούμενη οθόνη μενού.

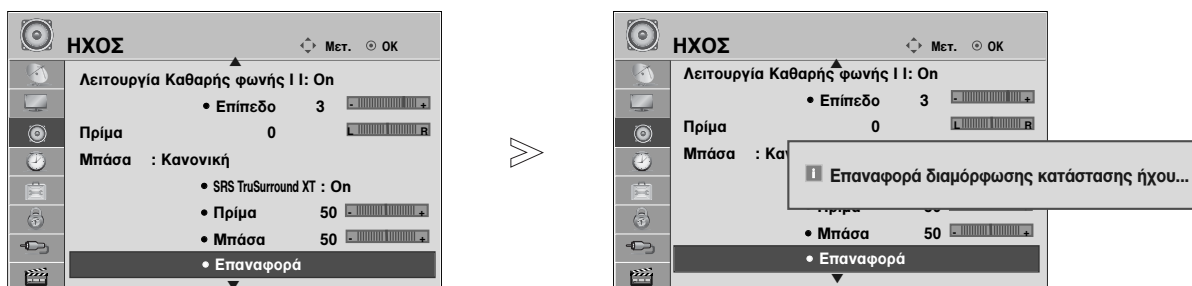
ΕΠΑΝΑΦΟΡΑ ΡΥΘΜΙΣΕΩΝ ΗΧΟΥ

Επαναφορά των προεπιλεγμένων εργοστασιακών ρυθμίσεων για την επιλεγμένη κατάσταση λειτουργίας ήχου.



-   Επιλογή **ΗΧΟΣ**.
-   Επιλογή **Επαναφορά**.
-  Επαναφορά της τιμής που έχει οριστεί.

- Πατήστε το κουμπί MENU (ΜΕΝΟΥ) για να επιστρέψετε στην κανονική προβολή της τηλεόρασης.
- Πατήστε το κουμπί RETURN (ΕΠΑΝΑΦΟΡΑ) για να μεταβείτε στην προηγούμενη οθόνη μενού.

ΣΤΟΙΧΕΙΟ ΕΛΕΓΧΟΥ ΗΧΟΥ ΚΑΙ ΓΛΩΣΣΑΣ

Περιγραφή ήχου(ΜΟΝΟ ΣΤΗΝ ΨΗΦΙΑΚΗ ΚΑΤΑΣΤΑΣΗ ΛΕΙΤΟΥΡΓΙΑΣ)



Αυτή η λειτουργία προορίζεται για τους τυφλούς και παρέχει επεξηγηματική ακουστική περιγραφή της τρέχουσας κατάστασης σε ένα τηλεοπτικό πρόγραμμα εκτός από το βασικό ήχο.

Όταν επιλέγεται το στοιχείο “Ακουστική περιγραφή Ενεργή”, παρέχεται ο βασικός ήχος και η ακουστική περιγραφή για αυτά τα προγράμματα που περιλαμβάνουν ακουστική περιγραφή.

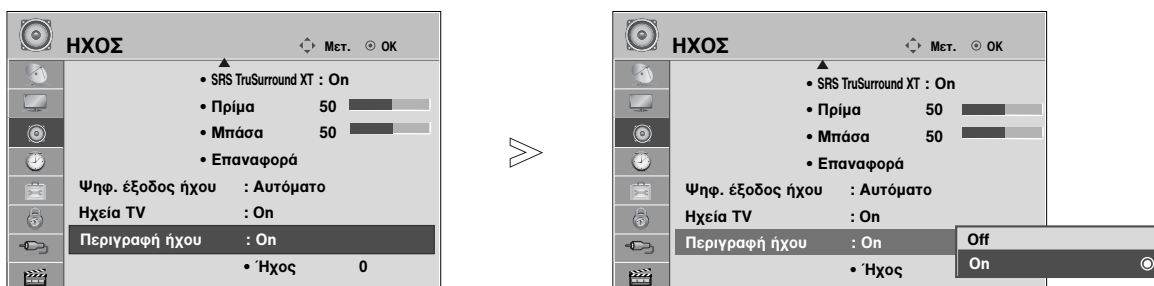
Όταν ο κύριος ήχος είναι AAC ή Dolby Digital Plus Audio, δεν υποστηρίζεται η ακουστική περιγραφή.





1   Επιλογή **ΗΧΟΣ**.

2   Επιλέξτε **Περιγραφή ήχου**.

3   Επιλογή **On** ή **Off**.

Όταν ενεργοποιηθεί το **Περιγραφή ήχου**,

4   Επιλέξτε την επιθυμητή ένταση ήχου.

- Πατήστε το κουμπί MENU (ΜΕΝΟΥ) για να επιστρέψετε στην κανονική προβολή της τηλεόρασης.
- Πατήστε το κουμπί RETURN (ΕΠΑΝΑΦΟΡΑ) για να μεταβείτε στην προηγούμενη οθόνη μενού.

Στερεοφωνική/ Δίγλωσση λήψη (Μόνο σε αναλογική κατάσταση λειτουργίας)

Κατά την επιλογή ενός προγράμματος, εμφανίζονται ηχητικές πληροφορίες για το σταθμό αυτό μαζί με τον αριθμό του προγράμματος και το όνομα του σταθμού.

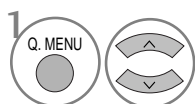

Επιλογή **ΗΧΟΣ**.

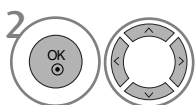

Δυνατότητα επιλογής της εξόδου ήχου.

Εκπομπή	Μήνυμα οθόνης
Μονοφωνική	MONO
Στερεοφωνική	STEREO
Δίγλωσση	DUAL I, DUAL II, DUAL I+II

■ Επιλογή μονοφωνικού ήχου

Αν στη στερεοφωνική λήψη το στερεοφωνικό σήμα δεν είναι ισχυρό, μπορείτε να επιλέξετε τη μονοφωνική λήψη. Στη μονοφωνική λήψη, η ευκρίνεια του ήχου βελτιώνεται.

■ Επιλογή γλώσσας για δίγλωσσες εκπομπές

Αν το πρόγραμμα λαμβάνεται σε δύο γλώσσες (dual language), μπορείτε να αλλάξετε σε DUAL I, DUAL II ή DUAL I+II.

DUAL I οδηγεί την πρωτεύουσα γλώσσα στα ηχεία.

DUAL II οδηγεί την δευτερεύουσα γλώσσα στα ηχεία.

DUAL I+II οδηγεί μία γλώσσα σε κάθε ηχείο.

ΣΤΟΙΧΕΙΟ ΕΛΕΓΧΟΥ ΗΧΟΥ ΚΑΙ ΓΛΩΣΣΑΣ

Λήψη NICAM (Μόνο σε αναλογική κατάσταση λειτουργίας)

Εάν η συσκευή σας είναι εφοδιασμένη με δέκτη για λήψη NICAM μπορείτε να λάβετε ψηφιακό ήχο υψηλής ποιότητας NICAM.

Η έξοδος ήχου μπορεί να επιλεγθεί σύμφωνα με τον τύπο της μετάδοσης που λαμβάνεται.

- 1 Όταν λαμβάνεται μονοφωνικός ήχος **NICAM**, μπορείτε να επιλέξετε **NICAM MONO** ή **FM MONO**.
- 2 Όταν λαμβάνεται στερεοφωνικός ήχος **NICAM**, μπορείτε να επιλέξετε **NICAM STEREO** ή **FM MONO**. Εάν το στερεοφωνικό σήμα είναι ασθενές, επιλέξτε **FM MONO**.
- 3 Όταν λαμβάνεται ήχος NICAM dual (Δίγλωσσος NICAM), μπορείτε να επιλέξετε **NICAM DUAL I**, **NICAM DUAL II** ή **NICAM DUAL I+II** ή **FM MONO**.

Επιλογή εξόδου ήχου ηχείου



Στην λειτουργία AV, Component (Σύνθετο σήμα), RGB ή HDMI μπορείτε να επιλέξετε έξοδο ήχου για το αριστερό και δεξιό ηχείο.



Δυνατότητα επιλογής της εξόδου ήχου.

- L+R:** Ακουστικό σήμα από την αριστερή (L) είσοδο ήχου μεταβιβάζεται στο αριστερό ηχείο και ακουστικό σήμα από την δεξιά (R) είσοδο ήχου μεταβιβάζεται στο δεξιό ηχείο.
- L+L:** Ακουστικό σήμα από την αριστερή (L) είσοδο μεταβιβάζεται και στα δύο ηχεία (δεξί και αριστερό).
- R+R:** Ακουστικό σήμα από την δεξιά (R) είσοδο μεταβιβάζεται και στα δύο ηχεία (δεξί και αριστερό).

Μενού στην οθόνη για την επιλογή γλώσσας/ χώρας

Το μενού για τον οδηγό εγκατάστασης εμφανίζεται στην οθόνη της τηλεόρασης μόλις την ενεργοποιήσετε πρώτη φορά.



1   Επιλογή της επιθυμητής γλώσσας.

2   Επιλογή της χώρας σας.

* Αν θέλετε να αλλάξετε την επιλογή γλώσσας/ χώρας

1   Επιλογή **ΕΠΙΛΟΓΕΣ**.

2   Επιλογή **Γλώσσα μενού(Language)** ή **Χώρα**.

3   Επιλογή της επιθυμητής γλώσσας ή χώρας.

4  Αποθήκευση..

- Πατήστε το κουμπί MENU (ΜΕΝΟΥ) για να επιστρέψετε στην κανονική προβολή της τηλεόρασης.
- Πατήστε το κουμπί RETURN (ΕΠΑΝΑΦΟΡΑ) για να μεταβείτε στην προηγούμενη οθόνη μενού.

! Σημειώσεις

- ▶ Εάν δεν ολοκληρώσετε τη ρύθμιση **Οδηγός εγκατάστασης** πατώντας το κουμπί **RETURN** ή μηδενίσετε την οθόνη OSD (On Screen Display), θα εμφανιστεί και πάλι με τη νέα ενεργοποίηση.
- ▶ Εάν επιλέξετε λάθος τοπική χώρα, το teletext μπορεί να μην εμφανιστεί σωστά στην οθόνη και μπορεί να προκύψουν κάποια προβλήματα κατά τη λειτουργία του teletext.
- ▶ Η λειτουργία CI (Common Interface) ενδέχεται να μην διαθέσιμη ανάλογα με τις συνθήκες εκπομπής της κάθε χώρας.
- ▶ Τα πλήκτρα ρύθμισης της λειτουργίας DTV ενδέχεται να μη λειτουργούν ανάλογα με τις συνθήκες εκπομπής της κάθε χώρας.
- ▶ Σε χώρες στις οποίες δεν έχει ρυθμιστεί η ψηφιακή μετάδοση, ορισμένα χαρακτηριστικά DTV ενδέχεται να μην είναι διαθέσιμα ανάλογα με τις ψηφιακές συνθήκες μετάδοσης.
- ▶ Η Ρύθμιση Χώρας "UK" πρέπει να είναι ενεργοποιημένη μόνο στην Μεγάλη Βρετανία.
- ▶ Αν η ρύθμιση χώρας έχει οριστεί σε "—", υπάρχουν διαθέσιμα τα Ευρωπαϊκά γήινα προγράμματα εκπομπής, αλλά ορισμένες λειτουργίες DTV μπορεί να μην λειτουργούν σωστά.

ΣΤΟΙΧΕΙΟ ΕΛΕΓΧΟΥ ΗΧΟΥ ΚΑΙ ΓΛΩΣΣΑΣ

LANGUAGE SELECTION (ΕΠΙΛΟΓΗ ΓΛΩΣΣΑΣ) (ΜΟΝΟ ΣΤΗΝ ΨΗΦΙΑΚΗ ΚΑΤΑΣΤΑΣΗ ΛΕΙΤΟΥΡΓΙΑΣ)

Η λειτουργία ήχου παρέχει τη δυνατότητα επιλογής της γλώσσας που προτιμάτε. Αν τα δεδομένα ήχου στη γλώσσα που επιλέξατε δεν μεταδίδονται, τότε η αναπαραγωγή θα γίνει στην γλώσσα ήχου προεπιλογής.

Χρησιμοποιήστε τη λειτουργία υποτίτλων όταν μεταδίδονται δύο ή περισσότερες γλώσσες υποτίτλισμού. Αν τα δεδομένα υποτίτλων στη γλώσσα που επιλέξατε δεν μεταδίδονται, τότε η εμφάνιση θα γίνει στην γλώσσα υποτίτλων προεπιλογής.

Όταν οι γλώσσες που επιλέγετε ως κύριες για τις λειτουργίες **Γλώσσα ήχου** και **Γλώσσα Υπότιτλων** δεν υποστηρίζονται, μπορείτε να επιλέξετε μία γλώσσα από τη δευτερεύουσα κατηγορία.

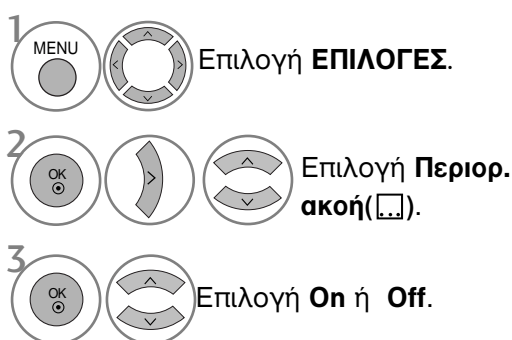
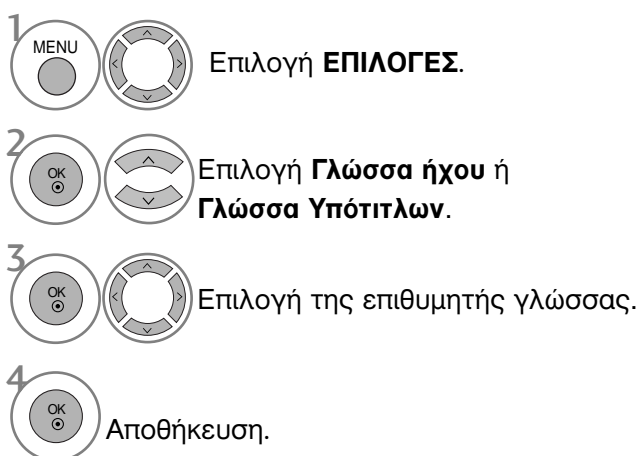

• Πατήστε το κουμπί RETURN (ΕΠΑΝΑΦΟΡΑ) για να μεταβείτε στην προηγούμενη οθόνη μενού.

< Επιλογή γλώσσας ήχου >

- ▶ Όταν εκπέμπονται δύο ή περισσότερες γλώσσες ήχου, μπορείτε να επιλέξετε αυτήν που προτιμάτε.
- ▶ Όταν ληφθεί AAC, Dolby Digital ή Dolby Digital PLUS, δεν μπορείτε να επιλέξετε L+R, L+L ή R+R.

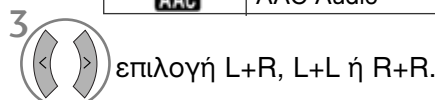
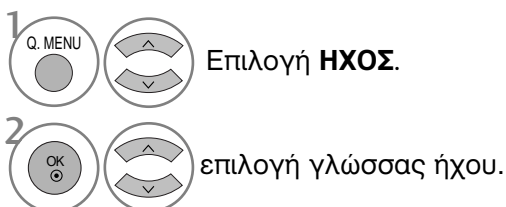

Πληροφορίες OSD γλώσσας ήχου

Ένδειξη	Κατάσταση
N.A	Μη διαθέσιμο
MPEG	Ήχος MPEG
Dolby Digital	Ήχος Dolby Digital
5.1	Ήχος για «άτομα με προβλήματα όρασης»
ABC	Ήχος για «άτομα με προβλήματα ακοής»
Dolby Digital Plus	Ήχος Dolby Digital Plus
AAC	AAC Audio

< Επιλογή γλώσσας υποτίτλων >

- ▶ Όταν μεταδίδονται δύο ή περισσότερες γλώσσες υποτίτλων, έχετε τη δυνατότητα να επιλέξετε γλώσσα υποτίτλων με το κουμπί SUBTITLE στο τηλεχειριστήριο.
- ▶ Πατήστε το κουμπί ^ v για να επιλέξετε γλώσσα υποτίτλων.

Πληροφορίες OSD γλώσσας υποτίτλων

Ένδειξη	Κατάσταση
N.A	Μη διαθέσιμο
☰	Υπότιτλος Teletext
ABC	Υπότιτλος για «άτομα με προβλήματα ακοής»

- Ο ήχος/υπότιτλος μπορεί να εμφανίζεται σε πιο απλή μορφή με 1 ως 3 χαρακτήρες και μεταδίδεται από τον παροχέα υπηρεσιών.
- Όταν επιλέγετε συμπληρωματικό Ήχο (Ήχος για «άτομα με προβλήματα όρασης/ακοής») ενδέχεται να αυξηθεί η ένταση του ήχου μέρους του Βασικού ήχου.

ΡΥΘΜΙΣΗ ΩΡΑ

Ρύθμιση ρολογιού

Το ρολόι ρυθμίζεται αυτόματα όταν λαμβάνεται το ψηφιακό σήμα. (Μπορείτε να ρυθμίσετε το ρολόι αν η τηλεόραση δεν λαμβάνει σήμα DTV).

Πρέπει να ρυθμίσετε σωστά την ώρα για να χρησιμοποιήσετε τη λειτουργία.

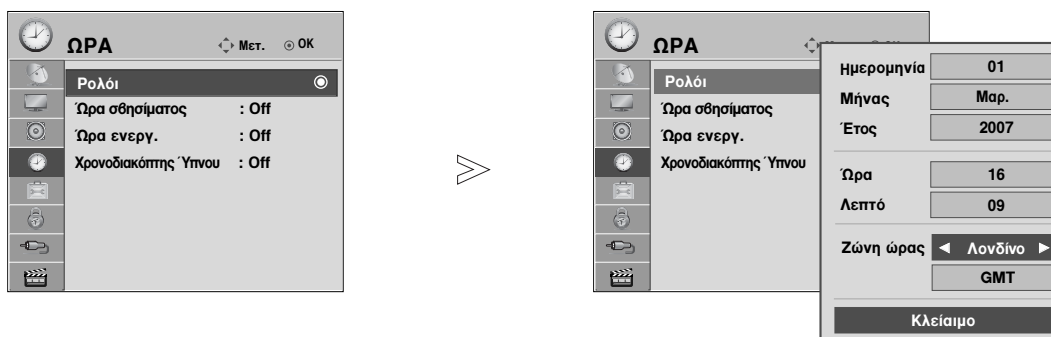

Όταν επιλέξετε μια πόλη από το Time Zone (Ζώνη ώρας), η ώρα της τηλεόρασης ρυθμίζεται σύμφωνα με τη διαφορά ώρας όπως προκύπτει βάσει των πληροφοριών Ζώνης ώρας και GMT (Μέση ώρα Greenwich) που λαμβάνονται από το σήμα μετάδοσης όταν η ώρα ρυθμίζεται αυτόματα από ψηφιακό σήμα.

Αν οριστεί το ρολόι στη λειτουργία DTV, δεν μπορείτε να αλλάξετε την ώρα, αλλά αν το όνομα της πόλης αλλάξει στη ζώνη ώρας σε χρονική μετατόπιση, μπορείτε να αλλάξετε την ώρα κατά 1 ώρα.



1   Επιλογή **ΩΡΑ**.

2   Επιλογή **Ρολόι**.

3   Ενεργοποιήστε την επιλογή Year, Date, Time ή Time Zone.

4  Ρυθμίστε τις επιλογές Year, Date, Time και Time Zone.

- Πατήστε το κουμπί MENU (ΜΕΝΟΥ) για να επιστρέψετε στην κανονική προβολή της τηλεόρασης.
- Πατήστε το κουμπί RETURN (ΕΠΑΝΑΦΟΡΑ) για να μεταβείτε στην προηγούμενη οθόνη μενού.

ΡΥΘΜΙΣΗ ΩΡΑ

ΧΡΟΝΟΔΙΑΚΟΠΤΗΣ ΑΥΤΟΜΑΤΗΣ ΕΝΕΡΓΟΠΟΙΗΣΗΣ/ΑΠΕΝΕΡΓΟΠΟΙΗΣΗΣ

Ο χρονοδιακόπτης σβησίματος θέτει αυτόματα τη συσκευή σε κατάσταση αναμονής μετά την πάροδο του προκαθορισμένου χρόνου.

Δύο ώρες μετά το άνοιγμα της συσκευής με τη λειτουργία ανοίγματος, αυτή θα περιέλθει αυτόματα σε κατάσταση αναμονής εκτός και πιέσετε οποιοδήποτε πλήκτρο.

Ο χρονικός προγραμματισμός ανοίγματος/σβησίματος θα παραμείνει ενεργός καθημερινά εφ' όσον έχετε καθορίσει αυτόματο άνοιγμα ή σβήσιμο.

Η λειτουργία του χρονοδιακόπτη Off Timer υπερκαλύπτει τη λειτουργία του On Timer εάν έχουν οριστεί την ίδια ώρα.

Η ρύθμιση πρέπει να γίνει στην κατάσταση αναμονής για να λειτουργήσει ο χρονοδιακόπτης ανοίγματος On Timer.

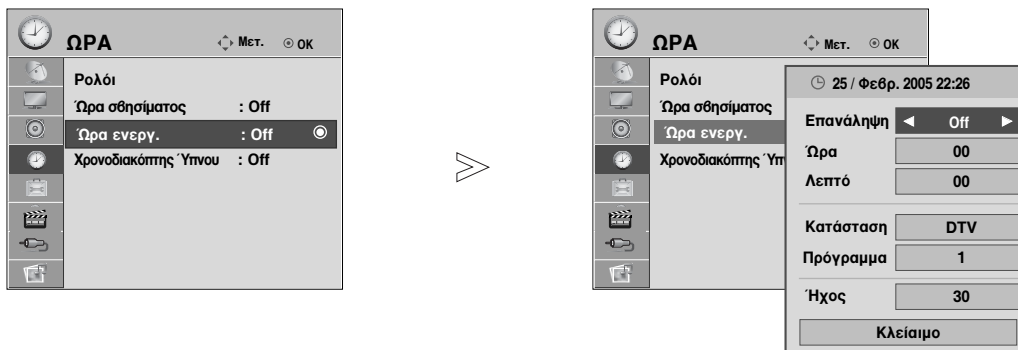

1 Επιλογή **ΩΡΑ**.

2 Επιλογή **Ωρα σβησίματος** ή **Ωρα ενεργ.**

Όταν είναι επιλεγμένο το στοιχείο “On Time” (**Ωρα ενεργ.**),

3 Επιλογή **Επανάληψη**.

4 Επιλογή **Off**, **Μία φορά**, **Καθημερινά**, **Δευ - Παρ**, **Δευ ~ Σαβ**, **Σαβ ~ Κυρ** ή **Κυρ**.

5 Ρύθμιση της ώρας.

6 Ρύθμιση των λεπτών.

- ια να ακυρώσετε τη λειτουργία Ώρα σβησίματος/Ώρα ενεργοποίησης Πιέστε τα πλήκτρα ▲ / ▼ για να επιλέξετε Off.
- Μόνο για τη λειτουργία On timer (Χρονοδιακόπτης ενεργοποίησης)

1 Επιλογή κατάστασης λειτουργίας.

2 Επιλογή **TV**, **DTV**, **Radio**, **AV1**, **AV2**, **AV3**(εκτός από το 42/50PQ10**, 42/50PQ11**), **Component**(εκτός από το 42/50PQ10**, 42/50PQ11**), **RGB**(εκτός από το 42/50PQ10**, 42/50PQ11**), **HDMI1**, **HDMI2**(εκτός από το 42/50PQ10**, 42/50PQ11**) ή **HDMI3**(εκτός από το 42/50PQ10**, 42/50PQ11**).

3 Ρύθμιση του προγράμματος.

4 Ρύθμιση της έντασης του ήχου κατά την ενεργοποίηση.

- Πατήστε το κουμπί MENU (ΜΕΝΟΥ) για να επιστρέψετε στην κανονική προβολή της τηλεόρασης.
- Πατήστε το κουμπί RETURN (ΕΠΑΝΑΦΟΡΑ) για να μεταβείτε στην προηγούμενη οθόνη μενού.

ΡΥΘΜΙΣΗ ΧΡΟΝΟΔΙΑΚΟΠΤΗΣ

Δεν χρειάζεται να θυμάστε να σβήσετε την τηλεόραση πριν πέσετε για ύπνο.

Ο χρονοδιακόπτης θέτει αυτόματα τη συσκευή σε κατάσταση αναμονής μετά από συγκεκριμένο χρονικό διάστημα.

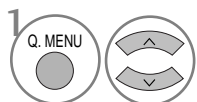

Επιλογή **Χρονοδιακόπτης Ύπνου**.

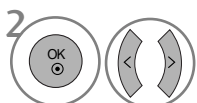

Επιλογή **Off, 10, 20, 30, 60, 90, 120, 180 ή 240 Λεπ.**

- Εάν σβήσετε τη συσκευή, ο προσδιορισμένος χρόνος σβησίματος της συσκευής ακυρώνεται.
- Μπορείτε, επίσης, να ρυθμίσετε τη λειτουργία **Χρονοδιακόπτης Ύπνου** στο μενού **ΩΡΑ**.

SET PASSWORD & LOCK SYSTEM (ΡΥΘΜΙΣΗ ΚΩΔΙΚΟΥ ΠΡΟΣΒΑΣΗΣ ΚΑΙ ΚΛΕΙΔΩΜΑ ΣΥΣΤΗΜΑΤΟΣ)

Εάν εισάγετε τον κωδικό πρόσβασης για πρώτη φορά, πατήστε '0', '0', '0', '0' στο τηλεχειριστήριο.

Ξαναζωντανέψτε τη λειτουργία Block Programme (Πρόγραμμα με προστασία), Parental Guidance (Γονική συναίνεση) and Input Block (Προστασία εισόδου).

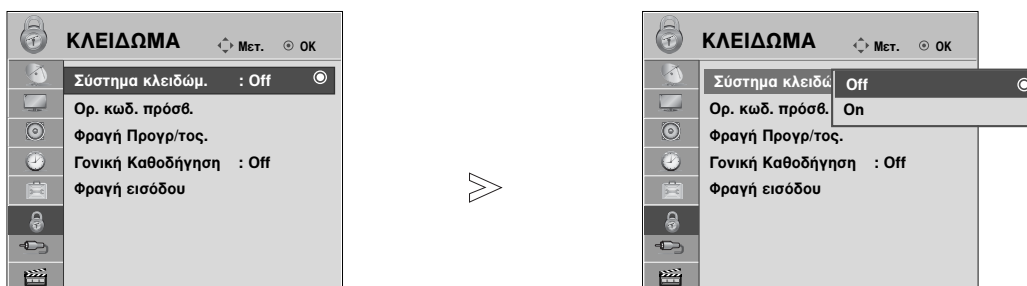

-   Επιλογή **ΚΛΕΙΔΩΜΑ**.
-   Επιλογή **Σύστημα κλειδώμ..**
-   Επιλογή **On**.
-    Ορισμός κωδικού πρόσβασης.
-  Εισαγωγή τετραψήφιου κωδικού.
Βεβαιωθείτε ότι δεν θα ξεχάσετε τον αριθμό αυτό!
Εκ νέου εισαγωγή του νέου κωδικού πρόσβασης για λόγους επιβεβαίωσης.

- Εάν ξεχάσετε τον κωδικό πρόσβασης, πατήστε '7', '7', '7', '7' στο τηλεχειριστήριο.
- Εάν επιλέξετε το στοιχείο On (Ενεργό), τότε λειτουργούν τα Block Programme (Πρόγραμμα με προστασία), Parental Guidance (Γονική συναίνεση) and Input Block (Προστασία εισόδου).

- Πατήστε το κουμπί MENU (ΜΕΝΟΥ) για να επιστρέψετε στην κανονική προβολή της τηλεόρασης.
- Πατήστε το κουμπί RETURN (ΕΠΑΝΑΦΟΡΑ) για να μεταβείτε στην προηγούμενη οθόνη μενού.

ΕΞΑΙΡΕΣΗ ΠΡΟΓΡΑΜΜΑΤΩΝ

Δυνατότητα εξαίρεσης προγραμμάτων που δεν επιθυμείτε ή προγραμμάτων που δεν θέλετε να παρακολουθούν τα παιδιά σας.

Μπορείτε να χρησιμοποιήσετε αυτή τη λειτουργία στο **Σύστημα κλειδώμ. "On"**.

Καταχωρίστε έναν κωδικό πρόσβασης για την παρακολούθηση ενός προγράμματος με προστασία.



1 Επιλογή **ΚΛΕΙΔΩΜΑ**.

2 Επιλογή **Φραγή Προγρ/τος**.

3 Μετάβαση στο **Φραγή Προγρ/τος**.

4 Επιλογή του προγράμματος που επιθυμείτε να κλειδώσετε.

- Πατήστε το κουμπί MENU (ΜΕΝΟΥ) για να επιστρέψετε στην κανονική προβολή της τηλεόρασης.
- Πατήστε το κουμπί RETURN (ΕΠΑΝΑΦΟΡΑ) για να μεταβείτε στην προηγούμενη οθόνη μενού.

PARENTAL CONTROL (ΓΟΝΙΚΟΣ ΕΛΕΓΧΟΣ) (ΜΟΝΟ ΣΤΗΝ ΨΗΦΙΑΚΗ ΚΑΤΑΣΤΑΣΗ ΛΕΙΤΟΥΡΓΙΑΣ)

Η λειτουργία αυτή λειτουργεί ανάλογα με τις πληροφορίες του σταθμού μετάδοσης. Για το λόγο αυτό, εάν το σήμα διαθέτει λανθασμένες πληροφορίες, η λειτουργία αυτή δεν παρέχεται.

Για να αποκτήσετε πρόσβαση σε αυτό το μενού απαιτείται κωδικός πρόσβασης.

Η συσκευή έχει προγραμματιστεί ώστε να θυμάται την τελευταία επιλογή που ρυθμίσατε, ακόμα και αν την απενεργοποιήσετε.

Τα παιδιά δεν μπορούν να παρακολουθήσουν ορισμένα τηλεοπτικά προγράμματα για ενήλικες, σύμφωνα με τα καθορισμένα πρότυπα αξιολόγησης.

Καταχωρίστε έναν κωδικό πρόσβασης για την παρακολούθηση ενός προγράμματος με αξιολόγηση.

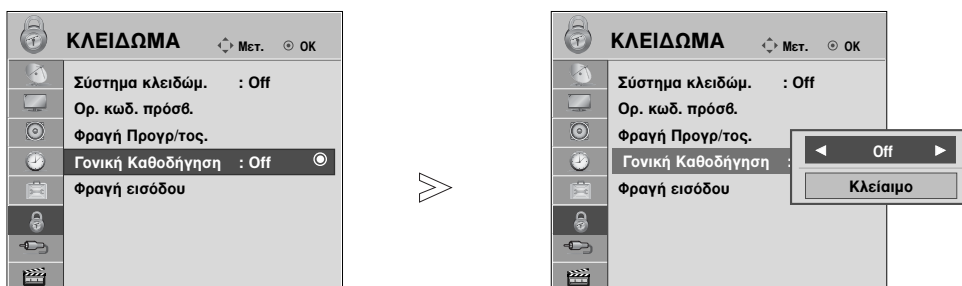

1 MENU (MENU) Επιλογή **ΚΛΕΙΔΩΜΑ**.

2 OK (OK) Επιλογή **Γονική Καθοδήγηση**.

3 OK (OK) Πραγματοποιήστε τις κατάλληλες ρυθμίσεις.

4 OK (OK) Αποθήκευση.

- Πατήστε το κουμπί MENU (ΜΕΝΟΥ) για να επιστρέψετε στην κανονική προβολή της τηλεόρασης.
- Πατήστε το κουμπί RETURN (ΕΠΑΝΑΦΟΡΑ) για να μεταβείτε στην προηγούμενη οθόνη μενού.

Μπλοκ εισόδου

Σας δίνει τη δυνατότητα να μπλοκάρετε μία είσοδο.

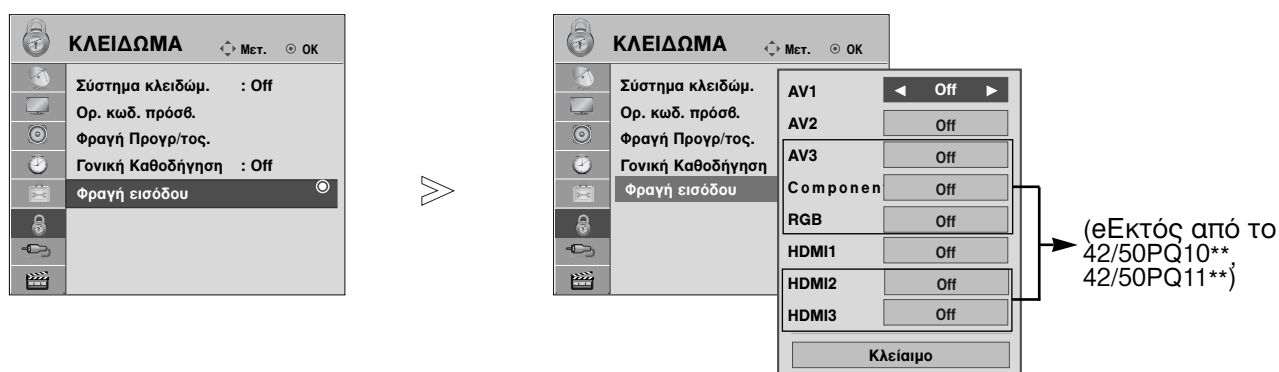

1 MENU Επιλογή **ΚΛΕΙΔΩΜΑ**.

2 OK Επιλέξτε **Φραγή εισόδου**.

3 OK Επιλέξτε την πηγή.

4 OK Επιλογή **Off** ή **On**.



- Πατήστε το κουμπί MENU (ΜΕΝΟΥ) για να επιστρέψετε στην κανονική προβολή της τηλεόρασης.
- Πατήστε το κουμπί RETURN (ΕΠΑΝΑΦΟΡΑ) για να μεταβείτε στην προηγούμενη οθόνη μενού.

Κλειδ. Πλήκτρων

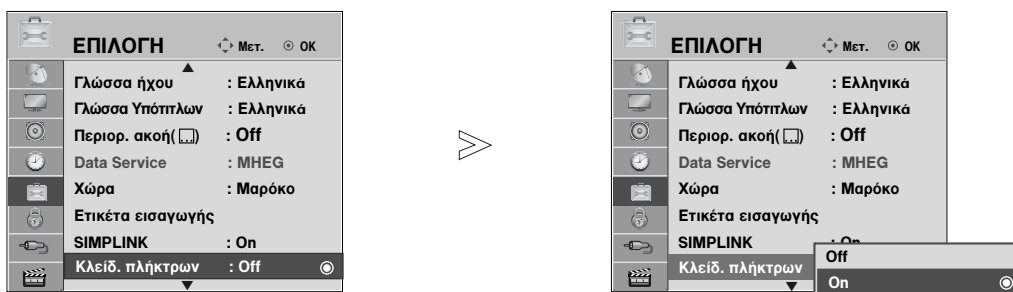
Η τηλεόραση μπορεί να ρυθμιστεί ώστε να χρειάζεται το τηλεχειριστήριο για να λειτουργήσει. Το χαρακτηριστικό αυτό μπορεί να χρησιμοποιηθεί ώστε να απαγορεύεται η παρακολούθηση σε μη εξουσιοδοτημένους χρήστες.



- 1   Επιλογή **ΕΠΙΛΟΓΗ**.
- 2   Επιλογή **Κλειδ. πλήκτρων**.
- 3   Επιλογή **On** ή **Off**.
- 4  Αποθήκευση.

- **Set ID : Off**
Στο Key Lock "On", εάν η TV είναι εκτός λειτουργίας, πατήστε τα κουμπιά INPUT, P ▲ ή ▼ στην TV ή το κουμπί POWER στο τηλεχειριστήριο και τότε η συσκευή θα τεθεί σε λειτουργία.
- **Set ID : On**
Όταν η επιλογή Key Lock (Κλειδώμα πλήκτρων) έχει οριστεί ως 'On' (Ενεργοποιημένη), εάν η τηλεόραση είναι εκτός λειτουργίας, πατήστε τα κουμπιά INPUT, P ▲ ή ▼ της τηλεόρασης ή τα κουμπιά POWER (ΛΕΙΤΟΥΡΓΙΑ), INPUT (ΕΙΣΟΔΟΣ), P ▲ ▼ ή τα ΑΡΙΘΜΗΤΙΚΑ κουμπιά του τηλεχειριστηρίου.
- Όταν η επιλογή **Κλειδ. πλήκτρων** έχει οριστεί ως 'On' (Ενεργοποιημένη), εμφανίζεται στην οθόνη η ένδειξη '  **Ενερ. κλειδ. πλήκτρων** (Ενεργοποίηση κλειδώματος πλήκτρων) κάθε φορά που πατάτε ένα κουμπί στην πρόσοψη της συσκευής ενώ παρακολουθείτε τηλεόραση. (Εκτός από το κουμπί  / I,)

- Πατήστε το κουμπί MENU (ΜΕΝΟΥ) για να επιστρέψετε στην κανονική προβολή της τηλεόρασης.
- Πατήστε το κουμπί RETURN (ΕΠΑΝΑΦΟΡΑ) για να μεταβείτε στην προηγούμενη οθόνη μενού.

TELETEXT

Αυτή η λειτουργία δεν είναι διαθέσιμη σε όλες τις χώρες.

Το Teletext είναι μία δωρεάν υπηρεσία εκπομπής από τους περισσότερους σταθμούς που παρέχει άμεσες πληροφορίες στα νέα γεγονότα, τον καιρό, τα τηλεοπτικά προγράμματα, τιμές και διάφορα άλλα θέματα.

Ο αποκωδικοποιητής Teletext αυτής της συσκευής υποστηρίζει τα συστήματα SIMPLE, TOP και FASTTEXT. Το σύστημα SIMPLE (σύνηθες Teletext) αποτελείται από έναν αριθμό σελίδων που επιλέγονται με άμεση εισαγωγή του αντίστοιχου αριθμού σελίδας. Τα συστήματα TOP και FASTTEXT είναι περισσότερο σύγχρονες μέθοδοι επιτρέποντας την γρήγορη και εύκολη επιλογή των πληροφοριών Teletext.

Εμφάνιση/Απόκρυψη (ON - OFF)

Πιέστε το πλήκτρο **TEXT** για να ενεργοποιήσετε το Teletext. Η αρχική ή τελευταία σελίδα εμφανίζεται στην οθόνη. Δύο αριθμοί σελίδων, το όνομα του σταθμού, η ημερομηνία και ώρα προβάλλονται στην επικεφαλίδα της οθόνης. Ο πρώτος αριθμός σελίδας δείχνει την επιλογή σας, ενώ ο δεύτερος δείχνει τον αριθμό της τρέχουσας σελίδας. Πιέστε το πλήκτρο **TEXT** για να απενεργοποιήσετε το Teletext. Επανεμφανίζεται η προηγούμενη λειτουργία.

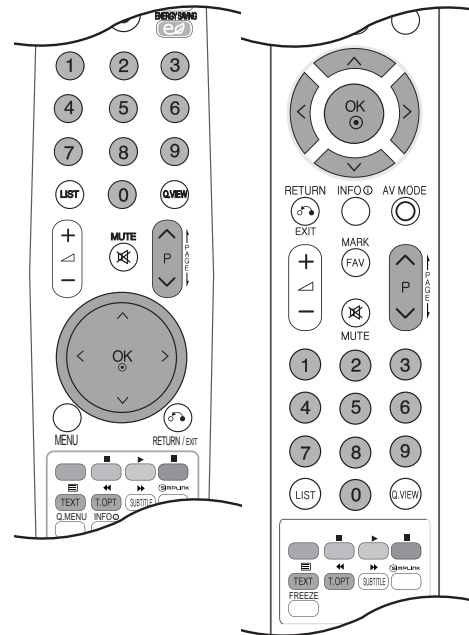

Κείμενο SIMPLE

■ Επιλογή σελίδας

- 1 Εισάγετε τον επιθυμητό αριθμό σελίδας ως ένα τριψήφιο αριθμό με τα ΑΡΙΘΜΗΤΙΚΑ πλήκτρα. Εάν κατά τη διάρκεια της επιλογής πιέσετε λάθος αριθμό, πρέπει να ολοκληρώσετε τον τριψήφιο αριθμό και κατόπιν να ξαναεισάγετε τον σωστό.
- 2 Τα πλήκτρα P ^ v μπορούν να χρησιμοποιηθούν για να επιλέξετε την προηγούμενη ή επόμενη σελίδα.

Κείμενο TOP

Ο οδηγός χρήσης εμφανίζει τέσσερα πεδία –κόκκινο, πράσινο, κίτρινο και μπλε– στο κάτω μέρος της οθόνης. Το κίτρινο πεδίο υποδηλώνει την επόμενη ομάδα και το μπλε πεδίο το επόμενο μπλοκ.

■ Επιλογή μπλοκ / ομάδας / σελίδας

- 1 Με το μπλε πλήκτρο μπορείτε να μετακινηθείτε από μπλοκ σε μπλοκ.
- 2 Χρησιμοποιήστε το κίτρινο πλήκτρο για να μεταβείτε στην επόμενη ομάδα με αυτόματη εμφάνιση του επόμενου μπλοκ.
- 3 Με το πράσινο πλήκτρο μπορείτε να μεταβείτε στην επόμενη σελίδα εάν υπάρχει, με αυτόματη εμφάνιση της επόμενης ομάδας. Εναλλακτικά μπορείτε να χρησιμοποιήσετε το πλήκτρο P ^ .
- 4 Το κόκκινο πλήκτρο επιτρέπει την επιστροφή στην προηγούμενη επιλογή. Εναλλακτικά μπορείτε να χρησιμοποιήσετε το πλήκτρο P v .

■ Άμεση επιλογή σελίδας

Με τον ίδιο τρόπο όπως στην λειτουργία SIMPLE teletext, μπορείτε να επιλέξετε μία σελίδα εισάγοντας την σαν ένα τριψήφιο αριθμό χρησιμοποιώντας τα ΑΡΙΘΜΗΤΙΚΑ πλήκτρα στη λειτουργία TOP.

FASTEXT

Οι σελίδες στη λειτουργία FASTEXT είναι χρωματικά κωδικοποιημένες στο κάτω μέρος της οθόνης και επιλέγονται πιέζοντας το αντίστοιχο έγχρωμο πλήκτρο.

■ Επιλογή σελίδας

- 1 Πατήστε το κουμπί T.OPT και, στη συνέχεια, χρησιμοποιήστε το κουμπί $\wedge \vee$ για να επιλέξετε το μενού . Εμφάνιση της σελίδας ευρετηρίου.
- 2 Μπορείτε να επιλέξετε τις σελίδες που είναι χρωματικά κωδικοποιημένες στο κάτω μέρος της οθόνης με τα αντίστοιχα χρωματικά πλήκτρα.
- 3 Με τον ίδιο τρόπο όπως στην λειτουργία SIMPLE teletext, μπορείτε να επιλέξετε μία σελίδα εισάγοντας την σαν ένα τριψήφιο αριθμό χρησιμοποιώντας τα ΑΡΙΘΜΗΤΙΚΑ πλήκτρα στη λειτουργία FASTEXT.
- 4 Τα πλήκτρα P $\wedge \vee$ μπορούν να χρησιμοποιηθούν για να επιλέξετε την προηγούμενη ή την επόμενη σελίδα.

Ειδικές λειτουργίες Teletext

- Πατήστε το κουμπί T. OPT και, στη συνέχεια, το κουμπί $\wedge \vee$ για να επιλέξετε το μενού «**Επιλ. Κειμ.**» (Επιλογές κειμένου).



■ Περιεχ.

Επιλογή κάθε σελίδας του ευρετηρίου.



■ Ώρα

Όταν παρακολουθείτε ένα τηλεοπτικό πρόγραμμα, επιλέξτε αυτό το κουμπί για να εμφανίσετε την ώρα στην επάνω δεξιά γωνία της οθόνης.

Στη λειτουργία Teletext πιέστε αυτό το πλήκτρο για να επιλέξετε έναν αριθμό υποσελίδας. Ο αριθμός υποσελίδας προβάλλεται στο κάτω μέρος της οθόνης. Για να κρατήσετε ή αλλάξετε την υποσελίδα, πιέστε τα ΚΟΚΚΙΝΟ / ΠΡΑΣΙΝΟ, < > ή τα ΑΡΙΘΜΗΤΙΚΑ πλήκτρα.

Ξαναπιέστε πάλι για να εξέλθετε από τη λειτουργία.



■ Αναμονή

Σταματά την αυτόματη εναλλαγή προβολής μεταξύ των σελίδων που συμβαίνει εάν η προβαλλόμενη σελίδα αποτελείται από 2 ή περισσότερες υποσελίδες. Ο αριθμός των υποσελίδων και ο αριθμός της προβαλλόμενης υποσελίδας, συνήθως, εμφανίζεται στην οθόνη κάτω από την ένδειξη της ώρας. Όταν επιλέγετε αυτό το μενού, παρουσιάζεται το σύμβολο παύσης στην αριστερή επάνω γωνία της οθόνης και δεν ενεργοποιείται η αυτόματη εναλλαγή σελίδας.



■ Εμφάνιση

Επιλέξτε αυτό το μενού για να εμφανίσετε κρυμμένες πληροφορίες, όπως είναι οι λύσεις σε αινίγματα ή παζλ.



■ Ενημέρωση

Προβάλλει την εικόνα της τηλεόρασης ενώ περιμένετε για την εμφάνιση της νέας σελίδας Teletext. Το ενδεικτικό.

θα εμφανιστεί στην επάνω αριστερή γωνία της οθόνης. Όταν η ενημερωμένη σελίδα είναι διαθέσιμη η ένδειξη θα αλλάξει και θα εμφανίζει τον αριθμό της σελίδας. Επιλέξτε και πάλι αυτό το μενού για να δείτε την ενημερωμένη σελίδα teletext.

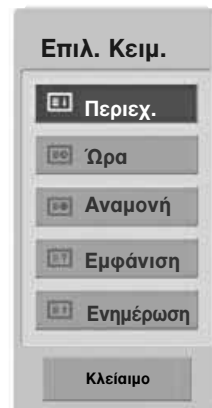

ΨΗΦΙΑΚΟ TELETEXT

*Αυτή η λειτουργία εκτελείται μόνο στο Ηνωμένο Βασίλειο, Ιρλανδία.

Η συσκευή αυτή παρέχει πρόσβαση σε ψηφιακό teletext το οποίο έχει βελτιωθεί σημαντικά από άποψη κειμένου, γραφικών κλπ.

Πρόσβαση στο συγκεκριμένο ψηφιακό teletext παρέχεται από ειδικές υπηρεσίες ψηφιακού teletext και από συγκεκριμένες υπηρεσίες οι οποίες μεταδίδουν ψηφιακό teletext.

Για να εμφανιστεί το teletext πρέπει να αποεπιλέξετε τη γλώσσα υποτίτλων πατώντας το κουμπί SUBTITLE (ΥΠΟΤΙΤΛΟΙ).

TELETEXT ΣΤΟ ΠΛΑΙΣΙΟ ΨΗΦΙΑΚΩΝ ΥΠΗΡΕΣΙΩΝ

- 1 Πατήστε το αριθμητικό πλήκτρο ή το πλήκτρο P ^ ∨ για να επιλέξετε την ψηφιακή υπηρεσία η οποία μεταδίδει ψηφιακό teletext.
Για να πληροφορηθείτε σχετικά με το ποιες είναι οι ψηφιακές υπηρεσίες teletext, ανατρέξτε στη λίστα υπηρεσιών EPG.
- 2 Ακολουθήστε τις ενδείξεις στο ψηφιακό teletext και προχωρήστε στο επόμενο βήμα πατώντας TEXT, OK, ^ ∨ < > το ΚΟΚΚΙΝΟ, το ΠΡΑΣΙΝΟ, το ΚΙΤΡΙΝΟ, το ΜΠΛΕ ή τα ΑΡΙΘΜΗΤΙΚΑ πλήκτρα κλπ.
- 3 Για να αλλάξετε υπηρεσία ψηφιακού teletext, απλά επιλέξτε άλλη υπηρεσία από τα αριθμητικά πλήκτρα ή από το P ^ ∨ .



TELETEXT ΣΕ ΨΗΦΙΑΚΕΣ ΥΠΗΡΕΣΙΕΣ

- 1 Πατήστε το αριθμητικό πλήκτρο ή το πλήκτρο P ^ ∨ για να επιλέξετε την ψηφιακή υπηρεσία η οποία μεταδίδει ψηφιακό teletext.
- 2 Πατήστε το κουμπί TEXT (ΚΕΙΜΕΝΟ) ή τα χρωματιστά κουμπιά για να ανοίξετε το teletext.
- 3 Ακολουθήστε τις ενδείξεις στο ψηφιακό teletext και προχωρήστε στο επόμενο βήμα πατώντας OK, ^ ∨ < > το ΚΟΚΚΙΝΟ, το ΠΡΑΣΙΝΟ, το ΚΙΤΡΙΝΟ, το ΜΠΛΕ ή τα ΑΡΙΘΜΗΤΙΚΑ πλήκτρα κλπ.
- 4 Πατήστε το κουμπί TEXT (ΚΕΙΜΕΝΟ) ή τα χρωματιστά κουμπιά για να απενεργοποιήσετε το ψηφιακό teletext και να επιστρέψετε στην κανονική προβολή τηλεόρασης.
Ορισμένες υπηρεσίες ενδέχεται να επιτρέπουν την πρόσβαση στις υπηρεσίες κειμένου από το ΚΟΚΚΙΝΟ πλήκτρο.



ΑΝΤΙΜΕΤΩΠΙΣΗ ΠΡΟΒΛΗΜΑΤΩΝ

Η λειτουργία δεν είναι κανονική.

Το τηλεχειριστήριο δεν δουλεύει	<ul style="list-style-type: none">■ Ελέγξτε αν υπάρχουν εμπόδια μεταξύ του προϊόντος και του τηλεχειριστηρίου.■ Οι μπαταρίες έχουν τοποθετηθεί με τη σωστή πολικότητα (+ στο +, - στο -);■ Τοποθετήστε νέες μπαταρίες.
Ξαφνική διακοπή τροφοδοσίας	<ul style="list-style-type: none">■ Έχει ρυθμιστεί ο χρονοδιακόπτης;■ Ελέγξτε τις ρυθμίσεις λειτουργίας. Η τροφοδοσία διακόπηκε.■ Η τηλεόραση μεταβαίνει σε λειτουργία αναμονής, αν δεν λαμβάνεται σήμα ή αν δεν εκτελείται κάποια λειτουργία για 15 λεπτά.

Η λειτουργία βίντεο δεν λειτουργεί.

Δεν υπάρχει εικόνα & ήχος	<ul style="list-style-type: none">■ Ελέγξτε αν το προϊόν είναι ενεργοποιημένο.■ Δοκιμάστε ένα άλλο κανάλι. Το πρόβλημα μπορεί να δημιουργείται από τη μετάδοση.■ Το καλώδιο τροφοδοσίας έχει συνδεθεί σε πρίζα;■ Ελέγξτε την κατεύθυνση ή/και τη θέση της κεραίας.■ Δοκιμάστε αν η πρίζα παρέχει τροφοδοσία ρεύματος, συνδέοντας το καλώδιο ενός άλλου προϊόντος.
Καθυστέρηση στην εμφάνιση της εικόνας μετά την ενεργοποίηση της συσκευής	<ul style="list-style-type: none">■ Αυτό είναι φυσιολογικό, η εικόνα δεν έχει ήχο κατά τη διάρκεια εκκίνησης του προϊόντος. Ζητήστε τεχνική υποστήριξη, αν δεν εμφανιστεί η εικόνα μετά από πέντε λεπτά.
Κανένα χρώμα ή κακή ποιότητα χρωμάτων ή εικόνας	<ul style="list-style-type: none">■ Ρυθμίστε κατάλληλα την επιλογή μενού Color (Χρώμα).■ Κρατήστε μια επαρκή απόσταση μεταξύ του προϊόντος και του βίντεο.■ Δοκιμάστε ένα άλλο κανάλι. Το πρόβλημα μπορεί να δημιουργείται από τη μετάδοση.■ Τα καλώδια βίντεο έχουν συνδεθεί σωστά;■ Ενεργοποιήστε οποιαδήποτε λειτουργία για να επαναφέρετε τη φωτεινότητα της εικόνας.
Οριζόντιες/κάθετες γραμμές ή τρεμούλιασμα της εικόνας	<ul style="list-style-type: none">■ Ελέγξτε για παρεμβολές στο γύρω χώρο, που προκαλούνται, για παράδειγμα, από ηλεκτρονικές συσκευές ή ηλεκτρικά εργαλεία.
Κακή λήψη ορισμένων καναλιών	<ul style="list-style-type: none">■ Ο σταθμός ή το καλώδιο παρουσιάζουν προβλήματα, συντονιστείτε σε άλλο σταθμό.■ Το σήμα του σταθμού είναι αδύναμο. Αλλάξτε την κατεύθυνση της κεραίας για λήψη ενός πιο αδύναμου σήματος σταθμού.■ Ελέγξτε για πηγές ενδεχόμενων παρεμβολών.
Γραμμές ή ραβδώσεις στις εικόνες	<ul style="list-style-type: none">■ Ελέγξτε την κεραία (Αλλάξτε την κατεύθυνση της κεραίας).
Δεν προβάλλεται εικόνα όταν γίνεται σύνδεση HDMI	<ul style="list-style-type: none">■ Ελέγξτε ότι το καλώδιο HDMI είναι έκδοσης 1.3 ή ανώτερης. Εάν τα καλώδια HDMI δεν υποστηρίζουν την έκδοση 1.3. HDMI, ενδέχεται να προκαλέσουν τρεμοπαίξιμο ή καθόλου εικόνα. Χρησιμοποιείτε τα νεότερα καλώδια που υποστηρίζουν τουλάχιστον HDMI έκδοσης 1.3.

Ο ήχος δεν ακούγεται.

Σωστή εικόνα χωρίς ήχο	<ul style="list-style-type: none">■ Πιέστε το κουμπί  + ή -.■ Έχει ενεργοποιηθεί η σίγαση; Πιέστε το κουμπί MUTE (Σίγαση).■ Δοκιμάστε ένα άλλο κανάλι. Το πρόβλημα μπορεί να δημιουργείται από τη μετάδοση.■ Τα καλώδια ήχου έχουν συνδεθεί σωστά;
Καμία έξοδος από ένα ηχείο	<ul style="list-style-type: none">■ Ρυθμίστε κατάλληλα την επιλογή μενού Πρίμα (Εξισορρόπηση).
Μη φυσιολογικός ήχος από το εσωτερικό του προϊόντος	<ul style="list-style-type: none">■ Όταν υπάρχει αλλαγή στην υγρασία ή τη θερμοκρασία του χώρου, μπορεί να ακουστεί ένας μη φυσιολογικός ήχος κατά την ενεργοποίηση ή απενεργοποίηση του προϊόντος. Δεν πρόκειται για ελάττωμα του προϊόντος.
Δεν παράγεται ήχος όταν γίνεται σύνδεση με HDMI ή USB	<ul style="list-style-type: none">■ Ελέγξτε το καλώδιο HDMI για την έκδοση 1.3.■ Ελέγξτε το καλώδιο USB για την έκδοση 2.0.

*Το χαρακτηριστικό αυτό δεν διατίθεται σε όλα τα μοντέλα.

Υπάρχει πρόβλημα στην κατάσταση λειτουργίας PC. (Ισχύει μόνο για την κατάσταση λειτουργίας PC)

Το σήμα βρίσκεται εκτός εύρους.	<ul style="list-style-type: none">■ Ρυθμίστε την ανάλυση, την οριζόντια συχνότητα ή την κάθετη συχνότητα.■ Ελέγξτε την πηγή εισόδου.
Οριζόντια γραμμή ή λωρίδα στο φόντο & Οριζόντιος θόρυβος & Λανθασμένη θέση εικόνας	<ul style="list-style-type: none">■ Ενεργοποιήστε τη ρύθμιση Auto configure (Αυτόματη ρύθμιση) ή ρυθμίστε το χρονισμό κατακόρυφης και οριζόντιας σάρωσης και τη θέση της εικόνας.
Ασταθές χρώμα στην οθόνη ή μονόχρωμη εικόνα	<ul style="list-style-type: none">■ Ελέγξτε το καλώδιο σήματος.■ Εγκαταστήστε πάλι την κάρτα βίντεο στον υπολογιστή.

Υπάρχει πρόβλημα με τις ρυθμίσεις ΕΙΚΟΝΑ.

<p>Όταν ο χρήστης αλλάζει τις ρυθμίσεις εικόνας, η τηλεόραση μεταβαίνει αυτόματα στις αρχικές ρυθμίσεις μετά από μία συγκεκριμένη χρονική περίοδο.</p>	<ul style="list-style-type: none">■ Αυτό σημαίνει ότι η τηλεόραση έχει ρυθμιστεί στην κατάσταση λειτουργίας Demo καταστήματος. Για να μεταβείτε σε λειτουργία Οικιακή χρήση πρέπει να κάνετε τα ακόλουθα: Από το μενού TV, επιλέξτε ΕΠΙΛΟΓΗ -> Ρύθμιση κατάστασης -> Οικιακή χρήση. Τώρα ολοκληρώσατε τη διαδικασία μετάβασης στη λειτουργία Οικιακή χρήση.
--	---

Συντήρηση

Είναι δυνατόν να προλάβετε τυχόν πρώιμες δυσλειτουργίες. Ο προσεκτικός και τακτικός καθαρισμός μπορεί να επεκτείνει τη διάρκεια ζωής της νέας σας τηλεόρασης. Βεβαιωθείτε ότι έχετε σβήσει την τηλεόραση και ότι έχετε βγάλει το καλώδιο τροφοδοσίας από την πρίζα πριν από τον καθαρισμό.

Καθαρισμός οθόνης

- 1 Παρακάτω αναγράφεται ένας καλός τρόπος για να διατηρήσετε τη σκόνη μακριά από την οθόνη σας για καιρό. Βρέξτε ένα μαλακό πανί σε μείγμα από χλιαρό νερό και απαλό καθαριστικό ρούχων ή απορρυπαντικό για τα πιάτα. Στραγγίστε καλά το πανί ώστε να μην είναι υγρό και έπειτα χρησιμοποιήστε το για να σκουπίσετε την οθόνη.
- 2

Βεβαιωθείτε ότι δεν έχετε βρέξει υπερβολικά την οθόνη και έπειτα αφήστε τη να στεγνώσει πριν χρησιμοποιήσετε την τηλεόραση.

Καθαρισμός επίπλου

- Για να απομακρύνετε τη βρομιά ή τη σκόνη, σκουπίστε το έπιπλο με ένα μαλακό, στεγνό και χωρίς χνούδια πανί.
- Μην βρέξετε το πανί σε καμία περίπτωση.

Παρατεταμένη απουσία

⚠ ΠΡΟΣΟΧΗ

- ▶ Αν πρόκειται να αφήσετε την τηλεόρασή σας κλειστή για μεγάλο χρονικό διάστημα (π.χ. για διακοπές), σας συνιστούμε να βγάλετε το καλώδιο τροφοδοσίας από την πρίζα για την αποφυγή τυχόν βλάβης λόγω καταιγίδας ή αυξομειώσεων της ηλεκτρικής τάσης.

Τεχνικά χαρακτηριστικά

ΜΟΝΤΕΛΑ		42PQ20**	50PQ20**	42PQ30**	50PQ30**
		42PQ2000-ZA 42PQ2010-ZB	50PQ2000-ZA 50PQ2010-ZB	42PQ3000-ZA	50PQ3000-ZA
Διαστάσεις (Πλάτος x Ύψος x Βάθος)	με τη βάση	1031,2 x 720,9 x 308,0 χλστ. 40,6 x 28,4 x 12,1 ίντσες	1216,7 x 818,1 x 353,0 χλστ. 47,9 x 32,2 x 13,9 ίντσες	1031,2 x 720,9 x 308,0 χλστ. 40,6 x 28,4 x 12,1 ίντσες	1216,7 x 818,1 x 353,0 χλστ. 47,9 x 32,2 x 13,9 ίντσες
	χωρίς τη βάση	1031,2 x 656,7 x 80,8 χλστ. 40,6 x 25,9 x 3,2 ίντσες	1216,7 x 759,0 x 83,0 χλστ. 47,9 x 29,9 x 3,3 ίντσες	1031,2 x 656,7 x 80,8 χλστ. 40,6 x 25,9 x 3,2 ίντσες	1216,7 x 759,0 x 83,0 χλστ. 47,9 x 29,9 x 3,3 ίντσες
Βάρος	με τη βάση	24,8 ιλά / 54,7 λίβρες	33,7 ιλά / 74,3 λίβρες	24,8 ιλά / 54,7 λίβρες	33,7 ιλά / 74,3 λίβρες
	χωρίς τη βάση	22,7 ιλά / 50,1 λίβρες	31,2 ιλά / 68,8 λίβρες	22,7 ιλά / 50,1 λίβρες	31,2 ιλά / 68,8 λίβρες
Ενεργειακές απαιτήσεις Κατανάλωση ενέργειας		AC100-240V~ 50/60Hz 320W	AC100-240V~ 50/60Hz 430W	AC100-240V~ 50/60Hz 320W	AC100-240V~ 50/60Hz 430W
ΜΟΝΤΕΛΑ		42PQ60**		50PQ60**	
		42PQ6000-ZA 42PQ6010-ZB		50PQ6000-ZA	
Διαστάσεις (Πλάτος x Ύψος x Βάθος)	με τη βάση	1040,8 x 725,8 x 308 χλστ. 41,0 x 28,6 x 12,1 ίντσες		1228,8 x 824,6 x 353,0 χλστ. 48,4 x 32,5 x 13,9 ίντσες	
	χωρίς τη βάση	1040,8 x 669,2 x 76,8 χλστ. 41,0 x 26,4 x 3,1 ίντσες		1228,8 x 772,0 x 78,9 χλστ. 48,4 x 30,4 x 3,1 ίντσες	
Βάρος	με τη βάση	25,3 ιλά / 55,8 λίβρες		35 ιλά / 77,2 λίβρες	
	χωρίς τη βάση	23,3 ιλά / 51,4 λίβρες		32,5 ιλά / 71,7 λίβρες	
Ενεργειακές απαιτήσεις Κατανάλωση ενέργειας		AC100-240V~ 50/60Hz 320W		AC100-240V~ 50/60Hz 430W	
Σύστημα τηλεόρασης Κάλυψη προγραμμάτων Σύνθετη αντίσταση εξωτερικής κεραίας		PAL/SECAM B/G/D/K, PAL I/II, SECAM L/L' VHF: E2 ~ E12, UHF: E21 ~ E69, CATV: S1 ~ S20, HYPER: S21 ~ S47 75 Ω			
Συνθήκες περιβάλλοντος	Θερμοκρασία κατά τη λειτουργία Υγρασία κατά τη λειτουργία	0 ~ 40°C / 32 ~ 104°F Λιγότερο από 80%			
	Θερμοκρασία κατά την αποθήκευση Υγρασία κατά την αποθήκευση	-20 ~ 60°C / -4 ~ 140°F Λιγότερο από 85%			

- Τα παραπάνω χαρακτηριστικά είναι πιθανό να αλλάξουν χωρίς προηγούμενη ειδοποίηση για τη βελτίωση της ποιότητας.

ΠΑΡΑΡΤΗΜΑ

ΜΟΝΤΕΛΑ		42PQ10**	50PQ10**	42PQ11**	50PQ11**
		42PQ1000-ZD/ZA	50PQ1000-ZD/ZA	42PQ1100-ZE	50PQ1100-ZE
Διαστάσεις (Πλάτος x Ύψος x Βάθος)	με τη βάση	1031,2 x 720,9 x 308,0 χλστ. 40,6 x 28,4 x 12,1 ίντσες	1216,7 x 818,1 x 353,0 χλστ. 47,9 x 32,2 x 13,9 ίντσες	1031,2 x 720,9 x 308,0 χλστ. 40,6 x 28,4 x 12,1 ίντσες	1216,7 x 818,1 x 353,0 χλστ. 47,9 x 32,2 x 13,9 ίντσες
	χωρίς τη βάση	1031,2 x 656,7 x 80,8 χλστ. 40,6 x 25,9 x 3,2 ίντσες	1216,7 x 759,0 x 83,0 χλστ. 47,9 x 29,9 x 3,3 ίντσες	1031,2 x 656,7 x 80,8 χλστ. 40,6 x 25,9 x 3,2 ίντσες	1216,7 x 759,0 x 83,0 χλστ. 47,9 x 29,9 x 3,3 ίντσες
Βάρος	με τη βάση	24,3 ιλά / 53,6 λίβρες	33,7 ιλά / 74,3 λίβρες	24,3 ιλά / 53,6 λίβρες	33,7 ιλά / 74,3 λίβρες
	χωρίς τη βάση	22,2 ιλά / 49,0 λίβρες	31,2 ιλά / 68,8 λίβρες	22,2 ιλά / 49,0 λίβρες	31,2 ιλά / 68,8 λίβρες
Ενεργειακές απαιτήσεις Κατανάλωση ενέργειας		AC100-240V~ 50/60Hz 320W	AC100-240V~ 50/60Hz 430W	AC100-240V~ 50/60Hz 320W	AC100-240V~ 50/60Hz 430W
ΜΟΝΤΕΛΑ		50PS30** / 50PS20**	50PS60**	60PS40**	
		50PS3000-ZB 50PS2000-ZB	50PS6000-ZC	60PS4000-ZA	
Διαστάσεις (Πλάτος x Ύψος x Βάθος)	με τη βάση	1216,7 x 818,1 x 353,0 χλστ. 47,9 x 32,2 x 13,9 ίντσες	1228,8 x 824,6 x 353,0 χλστ. 48,4 x 32,5 x 13,9 ίντσες	1468 x 1028,8 x 395,5 χλστ. 57,7 x 40,5 x 15,5 ίντσες	
	χωρίς τη βάση	1216,7 x 759,0 x 83,0 χλστ. 47,9 x 29,9 x 3,3 ίντσες	1228,8 x 772,0 x 78,9 χλστ. 48,4 x 30,4 x 3,1 ίντσες	1468 x 949,5 x 88,5 χλστ. 57,7 x 37,3 x 3,4 ίντσες	
Βάρος	με τη βάση	35,4 ιλά / 78,0 λίβρες	36,3 ιλά / 80,0 λίβρες	53,06 ιλά / 116,9 λίβρες	
	χωρίς τη βάση	32,8 ιλά / 72,3 λίβρες	33,8 ιλά / 74,5 λίβρες	47,16 ιλά / 103,9 λίβρες	
Ενεργειακές απαιτήσεις Κατανάλωση ενέργειας		AC100-240V~ 50/60Hz 490W	AC100-240V~ 50/60Hz 490W	AC100-240V~ 50/60Hz 580W	
Σύστημα τηλεόρασης Κάλυψη προγραμμάτων Σύνθετη αντίσταση εξωτερικής κεραίας		PAL/SECAM B/G/D/K, PAL I/II, SECAM L/L' VHF: E2 ~ E12, UHF: E21 ~ E69, CATV: S1 ~ S20, HYPER: S21 ~ S47 75 Ω			
Συνθήκες περιβάλλοντος	Θερμοκρασία κατά τη λειτουργία Υγρασία κατά τη λειτουργία	0 ~ 40°C / 32 ~ 104°F Λιγότερο από 80%			
	Θερμοκρασία κατά την αποθήκευση Υγρασία κατά την αποθήκευση	-20 ~ 60°C / -4 ~ 140°F Λιγότερο από 85%			

- Τα παραπάνω χαρακτηριστικά είναι πιθανό να αλλάξουν χωρίς προηγούμενη ειδοποίηση για τη βελτίωση της ποιότητας.

ΜΟΝΤΕΛΑ	42PQ60**	50PQ60**	50PS60**
	42PQ6000-ZA	50PQ6000-ZA	50PS6000-ZC
Υποστηριζόμενες μορφές αρχείων.	Ανατρέξτε στη σελ.61		

Κωδικοί υπερύθρων

1. Τρόπος σύνδεσης

- Συνδέστε το ενσύρματο τηλεχειριστήριό σας στην υποδοχή τηλεχειριστηρίου της τηλεόρασης.

2. Κωδικοί υπερύθρων τηλεχειριστηρίου

- Σήμα εξόδου κυματομορφής

Μονοπαλμικό, ρυθμισμένο με σήμα 37,917 KHz στα 455 KHz

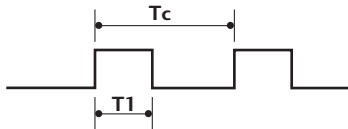

Συχνότητα φορέα

$$FCAR = 1/TC = fOSC/12$$

$$\text{Συντελεστής απόδοσης} = T1/TC = 1/3$$

► Διαμόρφωση πακέτου

- 1ο πακέτο

Κωδικός οδήγησης	Κατώτερος προσαρμοσμένος κωδικός							Ανώτερος προσαρμοσμένος κωδικός							Κωδικός δεδομένων							Κωδικός δεδομένων										
	C0	C1	C2	C3	C4	C5	C6	C7	C0	C1	C2	C3	C4	C5	C6	C7	D0	D1	D2	D3	D4	D5	D6	D7	D0	D1	D2	D3	D4	D5	D6	D7

- Πακέτο επανάληψης

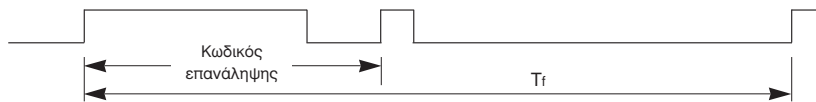

► Κωδικός οδήγησης



► Κωδικός επανάληψης

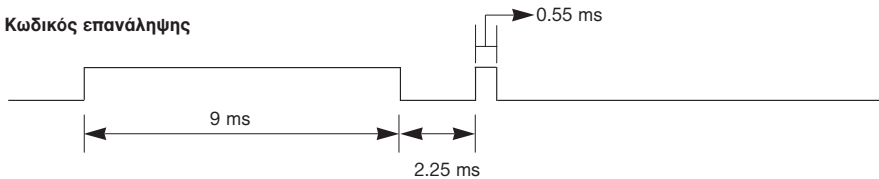

► Περιγραφή bit

- Bit "0"

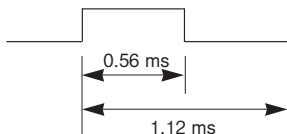

- Bit "1"

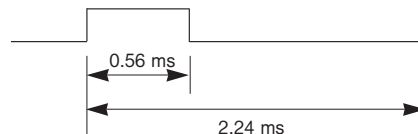

► Μεσοδιάστημα πακέτων : Tf

Η κυματομορφή μεταβιβάζεται για όσο χρόνο είναι πιεσμένο ένα πλήκτρο.

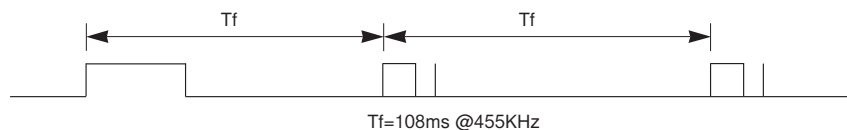

ΠΑΡΑΡΤΗΜΑ

Κωδικός (Δεκαεξαδικός)	Λειτουργία	Σημείωση
08	POWER	Κουμπί Τηλεχειριστηρίου
0B	INPUT	(Ενεργοποίηση/Απενεργοποίηση)
f0	TV/RAD	Κουμπί Τηλεχειριστηρίου
45	Q.MENU	Κουμπί Τηλεχειριστηρίου
43	MENU	Κουμπί Τηλεχειριστηρίου
AB	GUIDE	Κουμπί Τηλεχειριστηρίου
07	Left (<)	Κουμπί Τηλεχειριστηρίου
06	Right (>)	Κουμπί Τηλεχειριστηρίου
40	Up (^)	Κουμπί Τηλεχειριστηρίου
41	Down (v)	Κουμπί Τηλεχειριστηρίου
44	OK(⊙)	Κουμπί Τηλεχειριστηρίου
28	RETURN/EXIT	Κουμπί Τηλεχειριστηρίου
AA	INFO ⓘ	Κουμπί Τηλεχειριστηρίου
30	AV MODE	Κουμπί Τηλεχειριστηρίου
02	↖ +	Κουμπί Τηλεχειριστηρίου
03	↖ -	Κουμπί Τηλεχειριστηρίου
00	P ^	Κουμπί Τηλεχειριστηρίου
01	P v	Κουμπί Τηλεχειριστηρίου
1E	FAV(MARK)	Κουμπί Τηλεχειριστηρίου
09	MUTE	Κουμπί Τηλεχειριστηρίου
10 ~19	Αριθμητικό Κουμπί 0~9	Κουμπί Τηλεχειριστηρίου
53	LIST	Κουμπί Τηλεχειριστηρίου
1A	Q.VIEW	Κουμπί Τηλεχειριστηρίου
72	RED Key	Κουμπί Τηλεχειριστηρίου
71	GREEN Key	Κουμπί Τηλεχειριστηρίου
63	YELLOW Key	Κουμπί Τηλεχειριστηρίου
61	BLUE Key	Κουμπί Τηλεχειριστηρίου
20	TEXT	Κουμπί Τηλεχειριστηρίου
21	T.OPT(T.Option)	Κουμπί Τηλεχειριστηρίου
39	SUBTITLE	Κουμπί Τηλεχειριστηρίου
7E	SIMPLINK	Κουμπί Τηλεχειριστηρίου
95	ENERGY SAVING ή POWER SAVING	Κουμπί Τηλεχειριστηρίου
65	FREEZE	Κουμπί Τηλεχειριστηρίου
79	RATIO	Κουμπί Τηλεχειριστηρίου

(εκτός από το
42/50PQ10**,
42/50PQ11**)

(εκτός από το
42/50PQ10**,
42/50PQ11**,
42/50PQ20**,
42/50PQ30**)

Ρύθμιση παραμέτρων εξωτερικής μονάδας ελέγχου

Τοποθέτηση RS-232C

Συνδέστε στην υποδοχή RS-232C μια εξωτερική μονάδα ελέγχου (όπως υπολογιστή ή σύστημα ελέγχου οπτικοακουστικών μονάδων) για να ελέγξετε εξωτερικά τις λειτουργίες της τηλεόρασης.

Συνδέστε τη σειριακή θύρα της μονάδας ελέγχου με την υποδοχή RS-232C στο πίσω μέρος της τηλεόρασης.

Σημειώσεις: Το καλώδιο σύνδεσης RS-232C αποτελεί προαιρετικό εξοπλισμό.

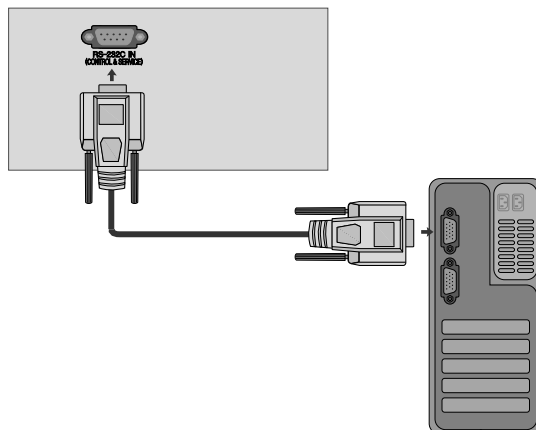

Τύπος βύσματος, υποδοχή D-Sub 9 ακίδων

ΑΡ.	Ονομασία ακίδας
1	Καμία σύνδεση
2	RXD (Λήψη δεδομένων)
3	TXD (Εκπομπή δεδομένων)
4	DTR (Πλευρά DTE σε ετοιμότητα)
5	GND (Γείωση)
6	DSR (Πλευρά DCE σε ετοιμότητα)
7	RTS (Ετοιμότητα για αποστολή)
8	CTS (Ελεύθερο για αποστολή)
9	Καμία σύνδεση

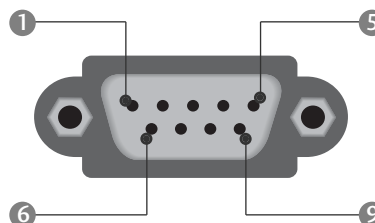

Διαμορφώσεις RS-232C

Διαμορφώσεις 7 καλωδίων (Τυπικό καλώδιο RS-232C)

	PC	TV	
RXD	2	3	TXD
TXD	3	2	RXD
GND	5	5	GND
DTR	4	6	DSR
DSR	6	4	DTR
RTS	7	8	CTS
CTS	8	7	RTS

D-Sub 9 D-Sub 9

Διαμορφώσεις 3 καλωδίων (Μη τυπικό)

	PC	TV	
RXD	2	3	TXD
TXD	3	2	RXD
GND	5	5	GND
DTR	4	6	DTR
DSR	6	4	DSR
RTS	7	7	RTS
CTS	8	8	CTS

D-Sub 9 D-Sub 9

Ορισμός αναγνωριστικού αριθμού

Χρησιμοποιήστε αυτή τη λειτουργία για να ορίσετε έναν αναγνωριστικό αριθμό για την τηλεόραση.

Ανατρέξτε στην ενότητα "Χαρτογράφηση πραγματικών δεδομένων." ► **ρ.120**



1   Επιλογή **ΕΠΙΛΟΓΕΣ**.

2   Επιλογή **Set ID**.

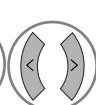
3   Προσαρμογή της λειτουργίας «**Set ID**» (Ρύθμιση ταυτότητας) ώστε να επιλεγεί ο επιθυμητός αριθμός TV ID.

Το εύρος τιμών της λειτουργίας «**Set ID**» (Ρύθμιση ταυτότητας) είναι 1~99.

- Πατήστε το κουμπί RETURN (ΕΠΑΝΑΦΟΡΑ) για να μεταβείτε στην προηγούμενη οθόνη μενού.

Πρωτόκολλα επικοινωνίας

- Ρυθμός baud: 9600 bps (UART)
- Μήκος δεδομένων: 8 bit
- Ψηφίο ισοτιμίας: None
- Τελικό bit: 1 bit
- Κώδικας επικοινωνίας: Κώδικας ASCII
- Χρησιμοποιήστε αντεστραμμένο καλώδιο (με ανάποδη συνδεσμολογία).

Λίστα αναφοράς εντολών

	COMMAND 1	COMMAND 2	DATA (Δεκαεξαδικά)
01. Τροφοδοσία	k	a	00 ~ 01
02. Λόγος εικόνας	k	c	Ανατρέξτε στη σελ. 118
03. Σβήσιμο οθόνης	k	d	Ανατρέξτε στη σελ. 118
04. Σίγαση ήχου	k	e	00 ~ 01
05. Έλεγχος έντασης ήχου	k	f	00 ~ 64
06. Αντίθεση	k	g	00 ~ 64
07. Φωτεινότητα	k	h	00 ~ 64
08. Χρώμα	k	i	00 ~ 64
09. Χροιά	k	j	00 ~ 64
10. Ευκρίνεια	k	k	00 ~ 64
11. Επιλογή OSD - Μενού επί οθόνης	k	l	00 ~ 01
12. Κατάσταση κλειδώματος τηλεχειριστηρίου	k	m	00 ~ 01
13. Treble	k	r	00 ~ 64
14. Bass	k	s	00 ~ 64
15. Εξισορρόπηση	k	t	00 ~ 64
16. Θερμοκρασία χρώματος	k	u	00 ~ 02
17. Μη φυσιολογική κατάσταση	k	z	FF
18. Μέθοδος ISM	j	p	Ανατρέξτε στη σελ. 120
19. Energy Saving	j	q	Ανατρέξτε στη σελ. 120
20. Αυτόματη ρύθμιση παραμέτρων	j	u	01
21. Εντολή συντονισμού	m	a	Ανατρέξτε στη σελ. 120
22. Κανάλι Προσθήκη/Παράλειψη	m	b	00 ~ 01
23. Πλήκτρο	m	c	Κωδικός Κωδικός
24. Επιλογή εισόδου – κύρια	x	b	Ανατρέξτε στη σελ. 121

- * Κατά τη ρύθμιση των εντολών 17~ 24, δεν εμφανίζεται στην οθόνη μενού.
- * Σημείωση: Κατά τις λειτουργίες USB, όπως Dvix ή EMF, όλες οι εντολές εκτός από τις εντολές Power (Ισχύς) (ka) και Key (Πλήκτρο) (mc) δεν εκτελούνται και θεωρούνται ως NG.

Πρωτόκολλο εκπομπής / λήψης

Εκπομπή

[Command1][Command2][][Set ID][][Data][Cr]

- * [Command 1] : Πρώτη εντολή. (j,k,m ή x)
- * [Command 2] : Δεύτερη εντολή.
- * [Set ID] : Μπορείτε να ρυθμίσετε τον αναγνωριστικό αριθμό της τηλεόρασης στο μενού Special (Ειδικές ρυθμίσεις). Το εύρος ρύθμισης είναι 1 ~ 99. Όταν ορίζετε ως αναγνωριστικό αριθμό το '0', ελέγχετε όλες τις συνδεδεμένες συσκευές. Ο αναγνωριστικός αριθμός εμφανίζεται ως δεκαδικός αριθμός (1~99) στο μενού και ως δεκαεξαδικός (0x0~0x63) στο πρωτόκολλο εκπομπής/λήψης.
- * [Δεδομένα] : Για τη διαμεταβίβαση των δεδομένων της εντολής.
Διαβιβάστε 'FF' για ανάγνωση της κατάστασης της εντολής.
- * [Cr] : Κωδικός enter
ASCII '0x0D'
- * [] : Κωδικός ASCII 'space (0x20)'

Αναφορά κανονικής λήψης

[Command2][][Set ID][][OK][Δεδομένα][x]

- * Η οθόνη εκπέμπει ACK (αναφορά λήψης) βάσει αυτού του μορμά όταν λαμβάνει φυσιολογικά δεδομένα. Εκκίνη τη στιγμή, αν τα δεδομένα είναι σε κατάσταση ανάγνωσης, εμφανίζει την κατάστασή τους. Αν τα δεδομένα είναι σε κατάσταση εγγραφής, επιστρέφει τα δεδομένα του υπολογιστή.

Αναφορά εσφαλμένης λήψης

[Command2][][Set ID][][NG][Δεδομένα][x]

- * Η οθόνη εκπέμπει ACK (αναφορά λήψης) βάσει αυτού του μορμά όταν λαμβάνει μη φυσιολογικά δεδομένα από μη εφικτές λειτουργίες ή σφάλματα επικοινωνίας.

Δεδομένα 00: Λανθασμένος κωδικός

ΠΑΡΑΡΤΗΜΑ

01. Ενεργοποίηση (Εντολή : k a)

- ▶ Για να ενεργοποιήσετε/απενεργοποιήσετε την τηλεόραση.
Εκπομπή

[k][a][][Set ID][][Δεδομένα][Cr]

Δεδομένα 00: Απενεργοποίηση
01 : Ενεργοποίηση

Αναφορά λήψης

[a][][Set ID][][OK/NG][Δεδομένα][x]

- ▶ Εμφανίζει αν η τηλεόραση είναι ενεργοποιημένη ή απενεργοποιημένη.

Εκπομπή

[k][a][][Set ID][][FF][Cr]

Αναφορά λήψης

[a][][Set ID][][OK/NG][Δεδομένα][x]

- * Με τον ίδιο τρόπο, αν οι άλλες λειτουργίες εκπέμπουν δεδομένα '0xFF' βάσει αυτής της μορφής, η ανάδραση αναφοράς λήψης εμφανίζει την κατάσταση της κάθε λειτουργίας.
- * Τα *OK Ack., Error Ack. και άλλα μηνύματα μπορεί να εμφανιστούν στην οθόνη όταν η τηλεόραση είναι ενεργοποιημένη.

02. Λόγος εικόνας (Εντολή : k c) (Μέγεθος κύριας εικόνας)

- ▶ Για να ρυθμίσετε το λόγο εικόνας. (Αναλογία διαστάσεων κύριας εικόνας)
Μπορείτε, επίσης, να ρυθμίσετε τη μορφή της οθόνης χρησιμοποιώντας τη λειτουργία «**Αναλογία Οθόνης**» (Λόγος διαστάσεων) στο Q. MENU (ΓΡΗΓΟΡΟ ΜΕΝΟΥ) ή στο μενού «PICTURE» (ΕΙΚΟΝΑ).

Εκπομπή

[k][c][][Set ID][][Δεδομένα][Cr]

Δεδομένα 01 : Κανονική εικόνα(4:3)
02 : Ευρεία εικόνα (16:9)
04 : Ζουμ
06 : Κανονική
07 : 14:9
08 : Μόνο σκαναρ
0B : Full Wide
10~1F : Cinema Zone 1~16

Αναφορά λήψης

[c][][Set ID][][OK/NG][Δεδομένα][x]

- * Όταν χρησιμοποιείτε ως είσοδο την πηγή RGB-PC ή την πηγή Component, επιλέγετε λόγο εικόνας 16:9 ή 4:3.
- * Σε κατάσταση λειτουργίας «DTV/HDMI» (1080i 50 Hz/60 Hz, 720p 50 Hz/60 Hz, 1080p 24 Hz/30 Hz/50 Hz/60 Hz), Component(720p, 1080i, 1080p 50 Hz/60 Hz) είναι διαθέσιμη μόνο η λειτουργία «**Μόνο σκαναρ.**».
- * Η πλήρης ευρεία προβολή υποστηρίζεται μόνο για ATV, AV1,2,3.

03. Σβήσιμο οθόνης (Εντολή : k d)

- ▶ Για το σβήσιμο και το άναμμα της οθόνης.

Εκπομπή

[k][d][][Set ID][][Δεδομένα][Cr]

Δεδομένα 00 : Σβήσιμο απενεργοποιημένο (Υπάρχει εικόνα)
Σίγαση προβολής ανενεργή
01 : Σβήσιμο ενεργοποιημένο (Δεν υπάρχει εικόνα)
10 : Σίγαση προβολής ενεργή

Αναφορά λήψης

[d][][Set ID][][OK/NG][Δεδομένα][x]

- * Μόνο στην περίπτωση που η σίγαση του βίντεο είναι ενεργή, η τηλεόραση εμφανίζει το μενού επί της οθόνης (OSD). Ωστόσο, στην περίπτωση που η σίγαση οθόνης είναι ενεργή, η τηλεόραση δεν εμφανίζει το μενού OSD.

04. Σίγαση ήχου (Εντολή : k e)

- ▶ Για την ενεργοποίηση/απενεργοποίηση της σίγασης ήχου.
Μπορείτε επίσης να κάνετε αυτή τη ρύθμιση από το κουμπί MUTE (Σίγαση) στο τηλεχειριστήριο.

Εκπομπή

[k][e][][Set ID][][Δεδομένα][Cr]

Δεδομένα 00 : Σίγαση ενεργοποιημένη (Ηχος απενεργοποιημένος)
01 : Σίγαση απενεργοποιημένη (Ηχος ενεργοποιημένος)

Αναφορά λήψης

[e][][Set ID][][OK/NG][Δεδομένα][x]

05. Έλεγχος έντασης ήχου (Εντολή : k f)

- ▶ Για να ρυθμίσετε την ένταση του ήχου. Μπορείτε επίσης να ρυθμίσετε τον ήχο από τα κουμπιά έντασης στο τηλεχειριστήριο.

Εκπομπή

[k][f][][Set ID][][Δεδομένα][Cr]

Δεδομένα Min: 00 ~ Μέγιστο: 64

Ανατρέξτε στην ενότητα "Χαρτογράφηση πραγματικών δεδομένων 1". Βλέπε σελίδα 120.

Αναφορά λήψης

[f][][Set ID][][OK/NG][Δεδομένα][x]

06. Αντίθεση (Εντολή : k g)

- ▶ Για να ρυθμίσετε την αντίθεση της εικόνας. Μπορείτε επίσης να κάνετε αυτή τη ρύθμιση από το μενού Picture (Εικόνα).

Εκπομπή

[k][g][][Set ID][][Δεδομένα][Cr]

Δεδομένα Min: 00 ~ Μέγιστο: 64

Ανατρέξτε στην ενότητα "Χαρτογράφηση πραγματικών δεδομένων 1". Βλέπε σελίδα 120.

Αναφορά λήψης

[g][][Set ID][][OK/NG][Δεδομένα][x]

07. Φωτεινότητα (Εντολή : k h)

- ▶ Για να ρυθμίσετε την φωτεινότητα της εικόνας.
Μπορείτε επίσης να κάνετε αυτή τη ρύθμιση από το μενού Picture (Εικόνα).

Εκπομπή

[k][h][][Set ID][][Δεδομένα][Cr]

Δεδομένα Min: 00 ~ Μέγιστο: 64

Ανατρέξτε στην ενότητα "Χαρτογράφηση πραγματικών δεδομένων 1". Βλέπε σελίδα 120.

Αναφορά λήψης

[h][][Set ID][][OK/NG][Δεδομένα][x]

08. Χρώμα (Εντολή : k i)

- ▶ Για να ρυθμίσετε το χρώμα της εικόνας. Μπορείτε επίσης να κάνετε αυτή τη ρύθμιση από το μενού Picture (Εικόνα).

Εκπομπή

[k][i][][Set ID][][Δεδομένα][Cr]

Δεδομένα Min: 00 ~ Μέγιστο: 64

Ανατρέξτε στην ενότητα "Χαρτογράφηση πραγματικών δεδομένων 1". Βλέπε σελίδα 120.

Αναφορά λήψης

[i][][Set ID][][OK/NG][Δεδομένα][x]

09. Χροιά (Εντολή : k j)

- Για να ρυθμίσετε τη χροιά της εικόνας. Μπορείτε επίσης να κάνετε αυτή τη ρύθμιση από το μενού Picture (Εικόνα).

Εκπομπή

[k][j][][Set ID][][Δεδομένα][Cr]

Δεδομένα Min: 00 ~ Μέγιστο: 64

Ανατρέξτε στην ενότητα "Χαρτογράφηση πραγματικών δεδομένων 1". Βλέπε σελίδα 120.

Αναφορά λήψης

[j][][Set ID][][OK/NG][Δεδομένα][x]

10. Ευκρίνεια (Εντολή : k k)

- Για να ρυθμίσετε την ευκρίνεια της εικόνας. Μπορείτε επίσης να κάνετε αυτή τη ρύθμιση από το μενού Picture (Εικόνα).

Εκπομπή

[k][k][][Set ID][][Δεδομένα][Cr]

Δεδομένα Min: 00 ~ Μέγιστο: 64

Ανατρέξτε στην ενότητα "Χαρτογράφηση πραγματικών δεδομένων 1". Βλέπε σελίδα 120.

Αναφορά λήψης

[k][][Set ID][][OK/NG][Δεδομένα][x]

11. Επιλογή μενού επί οθόνης (Εντολή : k l)

- Για να επιλέξετε την ενεργοποίηση/απενεργοποίηση του OSD (On Screen Display - Ρυθμίσεις επί της οθόνης) όταν χειρίζεστε τη συσκευή από το τηλεχειριστήριο.

Εκπομπή

[k][l][][Set ID][][Δεδομένα][Cr]

Δεδομένα 00: απενεργοποίηση σίγασης OSD

Δεδομένα 01: ενεργοποίηση σίγασης OSD

Αναφορά λήψης

[l][][Set ID][][OK/NG][Δεδομένα][x]

12. Κατάσταση λειτουργίας κλειδώματος τηλεχειριστηρίου (Εντολή : k m)

- Για να κλειδώσετε το τηλεχειριστήριο και τα στοιχεία ελέγχου της πρόσοψης στην τηλεόραση.

Εκπομπή

[k][m][][Set ID][][Δεδομένα][Cr]

Δεδομένα 00 : Κλειδώμα off 01 : Κλειδώμα on

Αναφορά λήψης

[m][][Set ID][][OK/NG][Δεδομένα][x]

- * Αν δεν χρησιμοποιείτε το τηλεχειριστήριο, ενεργοποιήστε αυτή την λειτουργία.
- * Όταν διακοπεί η τροφοδοσία ρεύματος, η κατάσταση εξωτερικού ελέγχου απενεργοποιείται.
- * Το τοπικό πλήκτρο ισχύος δεν θα λειτουργεί σωστά.

13. Treble (Εντολή : k r)

- Για τη ρύθμιση των πρίμων. Μπορείτε επίσης να ρυθμίσετε τα πρίμα από το μενού AUDIO (ΗΧΟΣ).

Εκπομπή

[k][r][][Set ID][][Δεδομένα][Cr]

Δεδομένα Min: 00 ~ Μέγιστο: 64

Ανατρέξτε στην ενότητα "Χαρτογράφηση πραγματικών δεδομένων 1". Βλέπε σελίδα 120.

Αναφορά λήψης

[r][][Set ID][][OK/NG][Δεδομένα][x]

14. Bass (Εντολή : k s)

- Για τη ρύθμιση των μπάσων. Μπορείτε επίσης να ρυθμίσετε τα μπάσα από το μενού AUDIO.

Εκπομπή

[k][s][][Set ID][][Δεδομένα][Cr]

Δεδομένα Min: 00 ~ Μέγιστο: 64

Ανατρέξτε στην ενότητα "Χαρτογράφηση πραγματικών δεδομένων 1". Βλέπε σελίδα 120.

Αναφορά λήψης

[s][][Set ID][][OK/NG][Δεδομένα][x]

15. Εξισορρόπηση (Εντολή : k t)

- Για να ρυθμίσετε την εξισορρόπηση. Μπορείτε επίσης να κάνετε αυτή τη ρύθμιση από το μενού AUDIO (ΗΧΟΣ).

Εκπομπή

[k][t][][Set ID][][Δεδομένα][Cr]

Δεδομένα Min: 00 ~ Μέγιστο: 64

Ανατρέξτε στην ενότητα "Χαρτογράφηση πραγματικών δεδομένων 1". Βλέπε σελίδα 120.

Αναφορά λήψης

[t][][Set ID][][OK/NG][Δεδομένα][x]

16. Θερμοκρασία χρώματος (Εντολή : k u)

- Για να ρυθμίσετε τη θερμοκρασία του χρώματος. Μπορείτε επίσης να ρυθμίσετε τη θερμοκρασία του χρώματος από το μενού PICTURE (Εικόνα).

Εκπομπή

[k][u][][Set ID][][Δεδομένα][Cr]

Δεδομένα 00: Μέσο 01: Ψυχρό 02: Θερμό

Αναφορά λήψης

[u][][Set ID][][OK/NG][Δεδομένα][x]

17. Μη φυσιολογική κατάσταση (Εντολή: k z)

- Για να αναγνωρίζετε μια μη φυσιολογική κατάσταση.

Εκπομπή

[k][z][][Set ID][][FF][][Cr]

Δεδομένα FF: Ανάγνωση

Αναφορά λήψης

[z][][Set ID][][OK/NG][Δεδομένα][x]

Δεδομένα 00 : Κανονική – Ενεργοποιημένη με ύπαρξη σήματος

01 : Δεν υπάρχει σήμα – ενεργοποιημένη

02 : Σβήστε την τηλεόραση από το τηλεχειριστήριο

03 : Σβήστε την τηλεόραση από τη λειτουργία χρονοδιακόπτη απενεργοποίησης

04 : Σβήστε την τηλεόραση από τη λειτουργία RS-232C

05 : 5V down

06 : AC down

07 : Σβήστε την τηλεόραση από τη λειτουργία Fan Alarm (επιλογή)

08 : Σβήστε την τηλεόραση από τη λειτουργία Off time (Ωρα σβήσιματος)

09 : Σβήστε την τηλεόραση από τη λειτουργία Auto sleep (Αυτόματο σβήσιμο)

* Αυτή η λειτουργία είναι μόνο για ανάγνωση (read only).

ΠΑΡΑΡΤΗΜΑ

18. Μέθοδος ISM (Εντολή: j p) (ΜΟΝΟ ΣΕ ΤΗΛΕΟΡΑΣΕΙΣ PLASMA)

- Για να ελέγχετε τη μέθοδο ISM. Μπορείτε επίσης να κάνετε αυτή τη ρύθμιση από το μενού **ΕΠΙΛΟΓΗ**.

Εκπομπή

[j][p][][Set ID][][Δεδομένα][Cr]

Δεδομένα 02: Μετακίνησησ
04: Λευκό
08: Νορμάλ
20 : Colour Wash

Αναφορά λήψης

[p][][Set ID][][OK/NG][Δεδομένα][x]

19. Energy Saving (Εντολή: j q)

- Για τη μείωση της κατανάλωσης ρεύματος της τηλεόρασης. Μπορείτε επίσης, να ρυθμίσετε τη λειτουργία **Εξοικονόμησης Ενέργειας** στο μενού **ΕΠΙΛΟΓΗ**.

Εκπομπή

[j][q][][Set ID][][Δεδομένα][Cr]

Data 00: Off
01: Ελάχιστη
02: Μέσο
03: Μέγιστη

10 : Εξυπνος αισθητήρας(Χαμηλό)
11 : Εξυπνος αισθητήρας(Μεσαίο)
12 : Εξυπνος αισθητήρας(Υψηλό)

(εκτός από το
42/50PQ10**,
42/50PQ11**)

Αναφορά λήψης

[q][][Set ID][][OK/NG][Δεδομένα][x]

20. Αυτόματη διαμόρφωση(Εντολή : j u)

- Ρυθμίζει αυτόματα τη θέση της εικόνας και ελαχιστοποιεί το τρέμουλο. Λειτουργεί μόνο στην κατάσταση RGB(PC).

Εκπομπή

[j][u][][Set ID][][Δεδομένα][Cr]

Δεδομένα 01: Το set (Ρύθμιση)

Αναφορά λήψης

[u][][Set ID][][OK/NG][Δεδομένα][x]

21.Εντολή συντονισμού (Εντολή : m a)

- Επιλογή καναλιού στον ακόλουθο φυσικό αριθμό.
Εκπομπή

[m][a][][Set ID][][Δεδομένα0][][Δεδομένα1][][Δεδομένα2][Cr]

Δεδομένα 0: Δεδομένα υψηλής συχνότητας καναλιών
Δεδομένα 1 : Δεδομένα χαμηλής συχνότητας καναλιών
πχ. No. 47 -> 00 2F (2FH)
No. 394 -> 01 88 (188H), DTV No. 0 -> Αδιάφορο
Δεδομένα 02 0x00 : ATV Κύρια, 0x10 : DTV Κύρια
0x20 : Radio

Εύρος δεδομένων συχνότητας καναλιών
Αναλογικό – Ελάχιστο: 00 ~ Μέγιστο: 63 (0~99)
Ψηφιακό – Ελάχιστο: 00 ~ Μέγιστο: 3E7 (0~999)

Αναφορά λήψης

[a][][Set ID][][OK/NG][Δεδομένα][x]

Δεδομένα Min: 00 ~ Max: FF

21. Κανάλι Προσθήκη/Παράλειψη (Εντολή: m b)

- Για τον ορισμό της κατάστασης παράλειψης του τρέχοντος προγράμματος.

Εκπομπή

[m][b][][Set ID][][Δεδομένα][Cr]

Δεδομένα 00 : Παράλειψη 01 : Προσθήκη

Αναφορά λήψης

[b][][Set ID][][OK/NG][Δεδομένα][x]

* Χαρτογράφηση πραγματικών δεδομένων 1

00 : Βήμα 0
⋮
A : Βήμα 10
(Ορισμένο ID 10)
⋮
F : Βήμα 15
(Ορισμένο ID 15)
10 : Βήμα 16
(Ορισμένο ID 16)
⋮
64 : Βήμα 100
⋮
6E : Βήμα 110
⋮
73 : Βήμα 115
74 : Βήμα 116
⋮
C7 : Βήμα 199
⋮
FE : Βήμα 254
FF : Βήμα 255

* Χαρτογράφηση πραγματικών δεδομένων 2

00 : -40
01 : -39
02 : -38
⋮
28 : 0
⋮
4E : +38
4F : +39
50 : +40

23. Πλήκτρο (Εντολή : m c)

► Για την αποστολή μέσω υπερύθρων του κώδικα κουμπιού.

Εκπομπή

[m][c][][Set ID][][Δεδομένα][Cr]

Δεδομένα: Κώδικας κουμπιού - Ανατρέξτε στη σελίδα 114.

Αναφορά λήψης

[c][][Set ID][][OK/NG][Δεδομένα][x]

24. Επιλογή εισόδου (Εντολή1:x, Εντολή: x b) (Είσοδος κύριας εικόνας)

► Για να επιλέξετε την πηγή εισόδου για την κύρια εικόνα.

Εκπομπή

[x][b][][Set ID][][Δεδομένα][Cr]

Δεδομένα: Structure (Δομή)

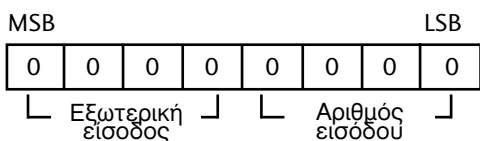

Εξωτερική είσοδος	Δεδομένα
0 0 0 0	DTV
0 0 0 1	Αναλογικό
0 0 1 0	AV
0 1 0 0	Component
0 1 0 1	RGB
1 0 0 1	HDMI

Αριθμός εισόδου	Δεδομένα
0 0 0 0	Είσοδος1
0 0 0 1	Είσοδος2
0 0 1 0	Είσοδος3

(εκτός από το
42/50PQ10**,
42/50PQ11**)

Αναφορά λήψης

[b][][Set ID][][OK/NG][Δεδομένα][x]

LG Electronics Inc.