



Mielőtt készülékét használatba venné, gondosan olvassa el ezt az útmutatót. Tartsa meg, hogy később is kézbe vehesse.

Jegyezze fel a készülék modell-számát és gyártási számát. Ezeket az adatokat a készülék alján lévő címkén találja meg, és adja meg a szerviznek, ha javításra van szüksége.

Modell száma:

Gyártási szám:

LG DLP PROJEKTOR

BX501B KEZELÉSI ÚTMUTATÓ

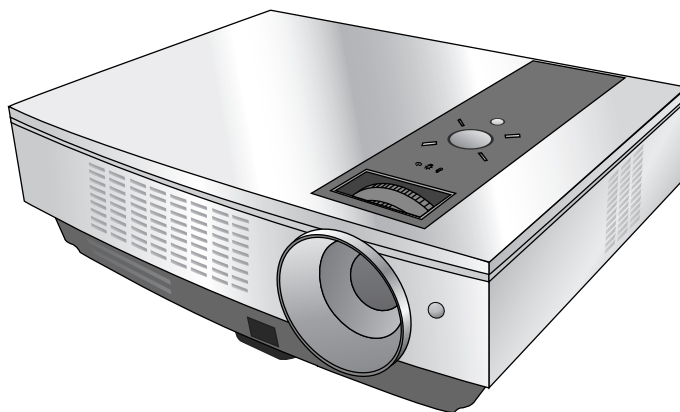

DLP PROJEKTOR

Vigyázat

Ez a készülék egy A-osztályú termék. Otthoni környezetben a termék rádió interferenciát okozhat; ebben az esetben szükségessé válhat, hogy a felhasználó megfelelő intézkedéseket tegyen.

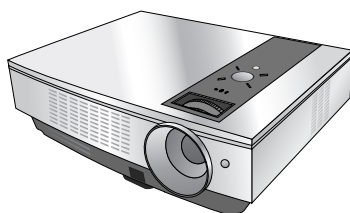

Tartalom

Biztonsági tudnivalók	4
A készülék elemeinek elnevezése	
A projektor	7
Csatlakozók	7
A vezérlőpanel	8
Távvezérlés	9
Az elemek behelyezése	9
Projektor állapot visszajelzők	10
Tartozékok	11
Választható extrák	11
Felállítás és összeállítás	
Felállítási tudnivalók	12
A projektor használatának alapjai	13
A Kensington biztonsági rendszer használata	14
A projektor bekapcsolása	15
A projektor kikapcsolása	15
A vetítőernyőn megjelenő kép elhelyezése és élesre állítása	16
A kép forrásának kiválasztása	16
Csatlakoztatás	
Csatlakozás egy asztali számítógéphez	17
Csatlakozás egy notebookhoz	17
Csatlakozás egy videó forráshoz	17
Csatlakozó egy DVD lejátszóhoz	18
Csatlakozás egy digitális TV set-top boxhoz	18
Működés	
A videomenü opciói	
A kép beállítása	19
Picture üzemmód	19
A színhőmérséklet szabályozás	20
Gamma funkció	20
Gammaív váltó funkció	20
Briliáns szín™ funkció	21
Feketeszt funkció	21
Fehérsúcs funkció	21
Speciális szín funkció	22
Visszaállítás	22
Speciális menü opciók	
Nyelv kiválasztása	23
Az Aspect Ratio (Képméretarány) funkció használata	23
Overscan („túlpásztázás”) funkció	23
Vízszintes tükrözés funkció	24
Függőleges tükrözés funkció	24
Kikapcsolási idő funkció	24
Automatikus kikapcsolási funkció	25
Prezentáció időzítő funkció	25
A Digital Zoom funkció használata	26
Digital Zoom funkció	27
Az üres képernyő funkció használata	27
A üres kép színének kiválasztása	28
A üres kép színének kiválasztása	28
A üres kép színének kiválasztása	28
A Monitor kimenet funkció használata	29
Lámpa idő ellenőrzése	29
Az állókép funkció használata	29
Vetítőernyő menü opciók	
Automatikus konfiguráció funkció	30
A fázis funkció használata	30
Az óra funkció használata	30
A vízszintes funkció használata	31
A függőleges funkció használata	31
RS-232C	
Külső vezérlőeszköz beállítása	32
Információ	
Támogatott monitor felbontások	37
Karbantartás	37
A lámpa cseréje	38
Lencsefedél cseréje a projektoron	40
Műszaki adatok	41

A készülék ártalmatlanítása



1. Ha egy terméken ez az áthúzott kerek szemétyűjtő jelkép látható az azt jelenti, hogy erre a termékre érvényes a 2002/96/EK európai irányelv.
2. Minden elektromos és elektronikus terméket a háztartási hulladéktól elkülönítve kell ártalmatlanítani, a kormányzat vagy a helyi hatóságok által e célra kijelölt begyűjtő megoldások útján.
3. A régi készülék szabályos ártalmatlanítása hozzájárul ahhoz, hogy kizárhatók legyenek a környezetre vagy az emberi egészségre káros következmények.
4. Az ártalmatlanításra vonatkozó részletesebb felvilágosításért forduljon a hatósághoz, a köztisztasági szolgálathoz vagy ahhoz az üzlethez, ahol a készüléket vásárolta.

Biztonsági tudnivalók

Kérjük, vegye figyelembe a biztonsági tudnivalókat, hogy elkerülje az esetleges baleseteket vagy a projektor helytelen használatát.

→ A biztonsági tudnivalók az alábbi két formában vannak megadva.

⚠ VIGYÁZAT: Ennek az utasításnak a figyelmen kívül hagyása súlyos sérülést, vagy akár halált is okozhat.

⚠ MEGJEGYZÉS: Ennek a figyelmeztetésnek a megszegése könnyebb sérülést okozhat vagy megrongálhatja a projektort.

→ Ha elolvasta ezt a kezelési útmutatót, tartsa elérhető helyen, hogy a felhasználó mindig könnyen hozzáférhessen.

Felszerelés belső térbe

⚠ VIGYÁZAT

Ne tegye ki a projektort közvetlen napsugárzásnak, ne helyezze hőforrások, pl. radiátor, tűzhely vagy kályha közelébe.

Ez tűzveszélyt okozhat !

A projektor mellé ne tegyen éghető anyagokat.

Ez tűzveszélyt okozhat!

Ne engedje, hogy a gyermekek a projektorba kapaszkodjanak.

A projektor leeshet, sérülést vagy akár halált is okozva.

Felszerelés belső térbe

⚠ MEGJEGYZÉS

Mielőtt a készüléket elmozdítja, húzza ki a fali dugaszolót és minden egyéb csatlakozást.

Ne helyezze a projektort gőz- vagy olajgőz-források, pl. légnedvesítő berendezés közelébe.

Ez tűz vagy áramütés veszélyét okozhatja !

Ne tegye a projektort olyan helyre, ahol beporosodhat.

Ez tűzveszélyt okozhat és tönkretetheti a készüléket!

Ha a projektort asztalon helyezi el, ügyeljen, ne kerüljön az asztal szélére.

A projektor leeshet, súlyos sérülést okozva egy gyermeknek vagy felnőttnek és komoly károsodást a projektorban.

Csak alkalmas állványt használjon.

A projektort csak vízszintes és stabil felületen használja.

Leeshet, sérülést okozva vagy tönkretéve a projektort.

Biztosítson jó szellőzést a projektor körül. A projektor és a fal közötti távolság legalább 30 cm legyen.

A gép túlzott mértékű belső felmelegedése tüzet okozhat vagy károsíthatja a készüléket!

Ne torlaszolja el a projektor szellőzőnyílásait és semmilyen módon se gátolja a levegő áramlását.

Ellenkező esetben a gép belső hőmérséklete megemelkedhet, tűzveszélyt és a készülék tönkremenetelét okozva.

Ne helyezze a projektort közvetlenül szőnyegre, terítőre vagy olyan helyre, ahol a levegőáramlás korlátozott lehet.

Ellenkező esetben a gép belső hőmérséklete megemelkedhet, tűzveszély keletkezhet vagy megsérülhet a készülék.

Felszerelés külső helyiségben

⚠ VIGYÁZAT

Ne használja a projektort nedves helyen, pl. fürdőszobában, ahol könnyen nedvesség érheti.

Ez tűz vagy áramütés veszélyét okozhatja !

Áramellátás

⚠ VIGYÁZAT

A földelő vezetékét be kell kötni.

Ha a földelő vezeték nincs bekötve, fennáll a szivárgó áramok okozta áramütés veszélye. Ha nincs mód a földelésre, szakképzett villanyszerelővel külön megszakítót kell felszereltetni. A földelést ne csatlakoztassa telefonzsinórhoz, villámhárítóhoz vagy gázvezetékhez.

A tűzveszély elkerülése érdekében a készülék dugaszát teljesen be kell tolni a dugaszoló aljzatba

Ellenkező esetben tűzveszély léphet fel és a készülék is tönkremehet.

A tápkábelre ne tegyen nehéz tárgyakat.

Ez tűz vagy áramütés veszélyét okozhatja !

Áramellátás

⚠ VIGYÁZAT

Ne csatlakoztasson túl sok dugót egyetlen áramelosztóhoz.
Az elosztó túlmelegedhet és tűzveszély keletkezhet.

Áramellátás

⚠ MEGJEGYZÉS

Nedves kézzel sohasse nyúljon a dugaszolóhoz.
Fennáll az áramütés veszélye !

Kihúzásakor határozottan fogja meg a dugót. Ne a vezetéket húzza, mert az megsérülhet.
Ez tűzveszélyt okozhat !

Ne hagyja, hogy a dugón vagy az aljzaton por gyűljön össze.
Ez tűzveszélyt okozhat !

Ne csatlakoztassa a készüléket ha a tápkábel vagy a dugó sérült, vagy a fali csatlakozó bármely része meglazult.
Ez tűzveszélyt, áramütést okozhat és tönkretetheti a készüléket!

Ügyeljen hogy a tápkábel ne érintkezzék éles vagy forró tárggyal, pl. fűtőtesttel.
Ez tűzveszélyt, áramütést okozhat és tönkretetheti a készüléket!

Olyan helyen helyezze el a projektort, ahol az emberek nem léphetnek rá a tápkábelre és nem botolhatnak el benne.
Ez tűzveszélyt, áramütést okozhat és tönkretetheti a készüléket!

A projektort ne a dugasz csatlakoztatásával vagy kihúzásával kapcsolja be vagy ki.
(Ne használja a dugaszt kapcsolóként.)
Ez mechanikai hibát vagy áramütést okozhat.

Használat

⚠ VIGYÁZAT

Ne helyezzen a projektorra folyadékot tartalmazó tárgyat, pl. virágcserépet, csészét, kozmetikai készítményeket vagy gyertyát.
Ez tűzveszélyt okozhat és tönkretetheti a készüléket!

Ha a projektort nagyobb ütés éri vagy megsérül, kapcsolja ki, húzza ki a fali dugaszt és forduljon a szervizhez.
Ez tűzveszélyt, áramütést okozhat és tönkretetheti a készüléket!

Ügyeljen, hogy semmi se essen bele a projektorba.
Ez áramütést okozhat vagy tönkretetheti a készüléket!

Ha a projektorba víz került, azonnal húzza ki a fali dugaszt és forduljon a szervizhez.
Ez áramütést okozhat vagy tönkretetheti a készüléket!

Az elhasznált elemeket gondosan és biztonságosan ártalmatlanítsa.
Ha egy gyermek lenyelne egy elemet, azonnal forduljon orvoshoz.

Ha a vetítővászonon nem jelenik meg kép, kapcsolja ki a készüléket, húzza ki a fali dugaszt és forduljon a szervizhez.
Ez tűzveszélyt, áramütést okozhat és tönkretetheti a készüléket!

A készülék egyetlen fedelét se vegye le. Igen nagy az áramütés veszélye!

Amikor a projektor működik, ne nézzon bele közvetlenül a lencsébe. Szemsérülést szenvedhet!

Működés közben vagy közvetlenül azt követően ne érintsen meg fém alkatrészt, mert a szellőzők igen melegek lesznek.

FIGYELMEZTETÉS a tápkábelre vonatkozóan

A legtöbb berendezésnél azt javasolják, hogy önálló áramkörre kössék őket; ez egy olyan dugaszoló aljzat amely csak ezt a készüléket táplálja és nem rendelkezik másik kimenettel vagy leágazással. Biztonság kedvéért nézze át jelen kezelési útmutató műszaki adatokat tartalmazó oldalát.
Ne terhelje túl a fali konnektorokat. A túlterhelt fali konnektorok, a meglazult vagy sérült konnektorok, hosszabbító zsinórok, kopott kábelek vagy sérült és repedezett szigetelő burkolatok veszélyesek!
E körülmények bármelyike áramütést vagy tüzet okozhat. Rendszeresen ellenőrizze készüléke kábelét és ha sérülést vagy elhasználódást tapasztal, húzza ki a konnektorból, ne használja tovább a készüléket és cseréltesse ki a vezetéket kifogástalan új kábelre, egy erre felhatalmazott szervizzel.
Óvja a tápkábelt a fizikai vagy mechanikai rongálódástól amilyen a túlzott meghajlítás, megtörés, becsepés, ajtó rácsukása vagy a rálépés.
Fordítson különös figyelmet a dugaszokra, fali konnektorokra és arra a pontra, ahol a vezeték kilép a készülékből.

Használat

 VIGYÁZAT

Gázszivárgás esetén soha ne nyúljon a fali konnektorhoz; nyisson ablakot és szellőztessen ki.

Egy szikra tüzet vagy égési sérülést okozhat.

Ne ejtse le a projektort és vigyázzon, ne érje nagyobb ütés.

Ez mechanikai hibát vagy személyi sérülést okozhat !

Ne nézzen bele közvetlenül a lézersugárba mert megsérülhet !

A mikor a projektor lámpája világít, mindig nyissa ki a lencseajtót vagy távolítsa el a lencse fedelet.

Használat

 MEGJEGYZÉS

A projektorra ne tegyen nehéz tárgyakat.

Ez mechanikai hibát vagy személyi sérülést okozhat !

Ügyeljen, ne érje ütés a lencsét, különösen a projektor elmozdítása során.

Ne érintse meg a vetítógép lencséjét. Ez igen kényes elem és könnyen megsérülhet.

Ne használjon éles szerszámot a projektor tisztításánál, mert ez felsértheti a házat.

Tisztítás

 VIGYÁZAT

A projektor tisztításánál ne használjon vizet.

Ez károsíthatja a készüléket vagy áramütést okozhat.

Abban a valószínűtlen esetben, ha a projektor füstölne vagy különös szagot bocsátana ki, kapcsolja ki, húzza ki a fali dugaszt és lépjen kapcsolatba márkakereskedőjével vagy a szervizzel.

Ez tűzveszélyt, áramütést okozhat és tönkretetheti a készüléket!

A vetítőlencsére rakódott por vagy szennyeződés eltávolításához használjon eltávolításához használjon levegőfúvót, vagy semleges tisztítószerrel és vízzel megnedvesített puha törülőruhát.

Tisztítás

 MEGJEGYZÉS

Évente egyszer keresse fel a szervizt a projektor belső részeli kitisztítása céljából.

A felgyűlt por mechanikai hibát okozhat.

A műanyag részek, pl. a projektor házának tisztításakor húzza ki a csatlakozó dugót és a gépet puha ruhával törölje le. Ne használjon tisztítószert, vízsugarat és ne törölgesse nedves ruhával. Különösképpen, sohase használjon tisztítószert (üveg-tisztítót), gépkocsi vagy ipari polírozó anyagot, csiszolópapírt vagy viaszt, benzint, alkoholt stb., mert ezek tönkretethetik a terméket. A vetítőlencsére rakódott por vagy szennyeződés eltávolításához használjon levegőfúvót, vagy semleges tisztítószerrel és vízzel megnedvesített puha törülőruhát.

Tűz, áramütés vagy a termék károsodása következhet be (deformáció, korrózió és sérülés)

Egyebek

 VIGYÁZAT

Ne kísérelje meg maga javítani a projektort. Forduljon a forgalmazóhoz vagy a szervizhez.

Ez károsíthatja a projektort, és áramütést okozhat; ezenfelül semmissé teheti a garanciát !

Egyebek

 MEGJEGYZÉS

Ha hosszabb ideig nem használja a projektort, húzza ki a fali csatlakozót.

A felgyűlt por tűzveszélyt okozhat vagy károsíthatja a készüléket!

A lámpa javítását mindig bízza szervizszakemberre.

Ne használjon együtt régi és új elemeket.

Ilyenkor az elemek túlmelegedhetnek és szivároghatnak.

Csak előírt típusú elemet használjon.

Ez tönkretetheti a távvezérlőt.

A készülék elemeinek elnevezése

A projektor

* A projektor a legkorszerűbb precíziós technológiával készül. Mindazonáltal előfordulhat, hogy a projektor ernyőjén kicsi fekete és/vagy fényes (piros, kék vagy zöld) pontok jelennek meg. Ez a gyártási folyamat természetes velejárója és nem minden esetben jelent működési hibát.

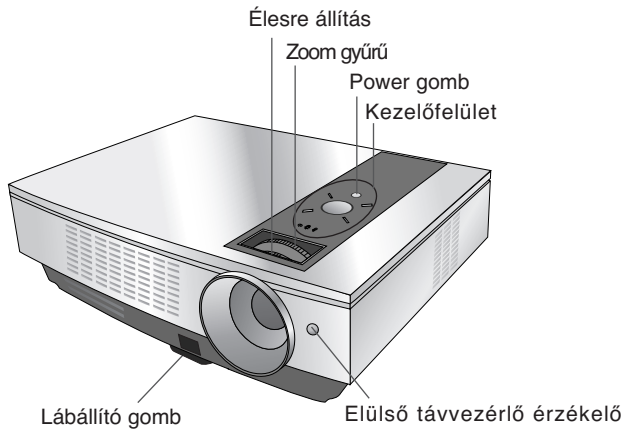

Csatlakozók

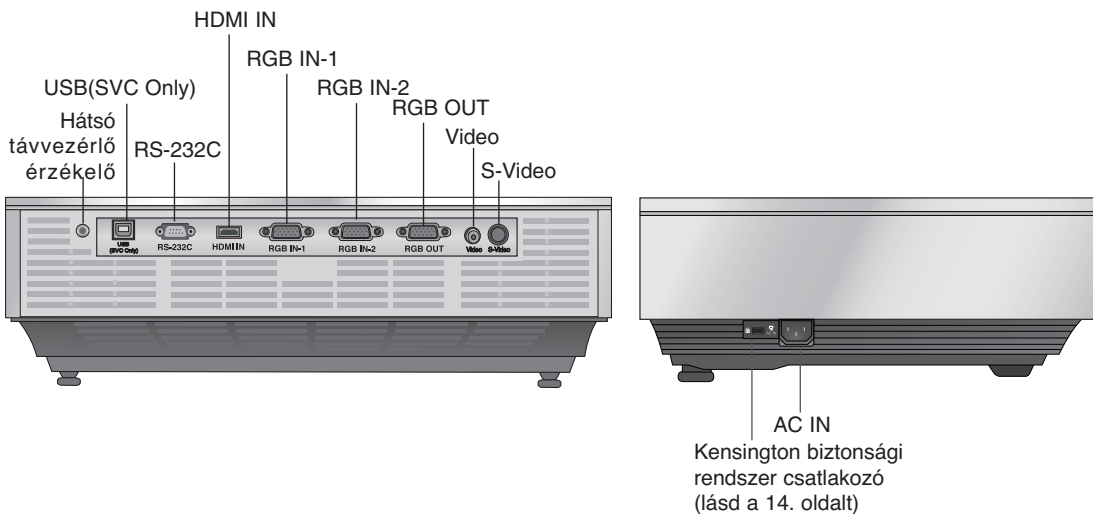

Kezelőfelület

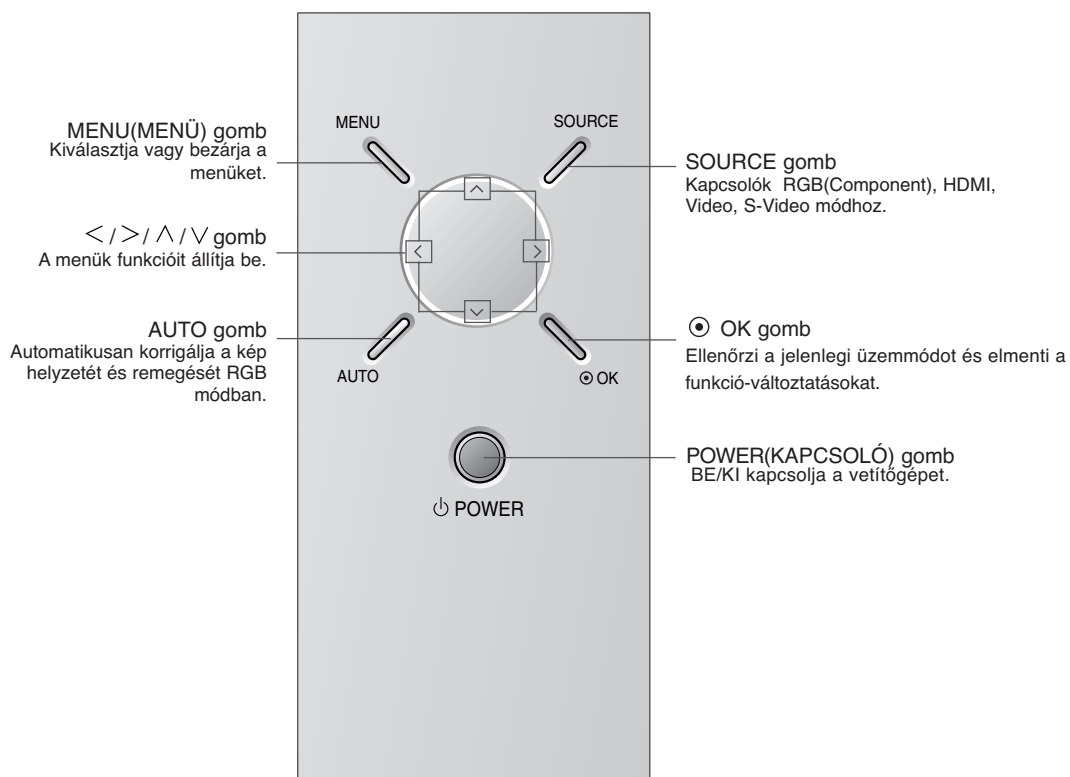

Távvezérlő

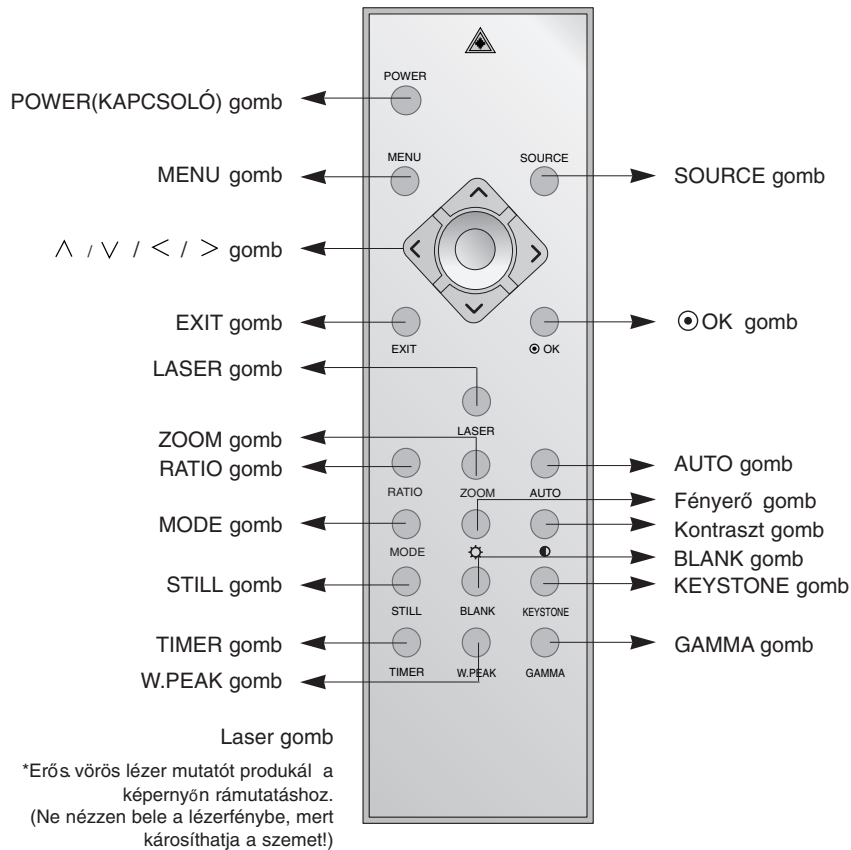

Az elemek behelyezése

FIGYELMEZTETÉS

NEM MEGFELELŐ TÍPUSÚ ELEM BEHELYEZÉSE ESETÉN ROBBANÁSVESZÉLY ÁLL FENN. A HASZNÁLT ELEMÉKET AZ ELŐÍRÁSOKNAK MEGFELELŐEN ÁRTALMATLANÍTSA.

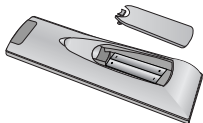

- Nyissa ki a távvezérlő hátán lévő elemtartó fedelét.
- Az előírt típusú elemet helyezze be ügyelve a polaritásra; egyeztesse a "+" jelet a "+" jellel, és a "-" jelet a "-" jellel.
- Helyezzen be 1,5 V AAA elemet. Ne használjon együtt régi és új elemeket.

Projektor állapot visszajelzők

* A projektor tetején található lámpa visszajelző, működés visszajelző és hőmérséklet visszajelző mutatja a projektor működési állapotát.

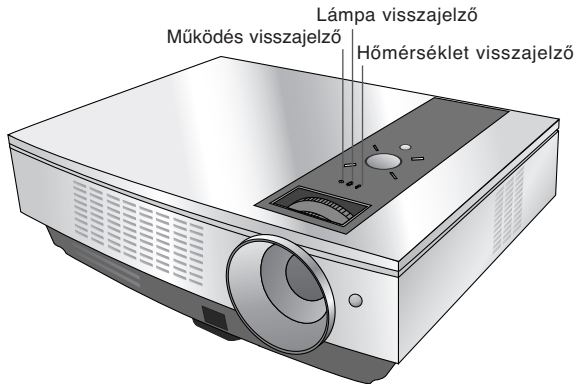

Működés visszajelző	Vörös	Készenlét.
	Zöld (villog)	Lámpa bekapcsol.
	Zöld	A készülék üzemel (a lámpa be van kapcsolva)
	Sárga (villog)	A projektor lámpája hűl (10 másodperc)
	Ki	Ki van kapcsolva
	Narancs	Készenlét – Ebben az üzemmódban a projektor általában 4 percig hűl a kikapcsolás után.
Lamp Indicator	Vörös (villog)	Színkerék problémát jelez. Kérjük lépjen kapcsolatba a helyi szervizközpontjával.
	Vörös	A projektor lámpája az életciklusa vége felé közeledik, és ki kell cserélni egy új lámpára.
	Vörös (villog)	A projektor lámpája meghibásodott. Megfelelő idő elteltével kapcsolja be újra a projektort. Ha a jelző továbbra is pirosan villog, akkor vegye fel a kapcsolatot a helyi vevőszolgálattal.
Temperature Indicator	Zöld (villog)	A lámpa fedél nyitva van.
	Narancs	Magas hőmérsékletű állapotot érzékelt a rendszer. Kapcsolja ki a vetítőt.
	Vörös	A vetítőt a túlzott hő miatt lett kikapcsolva.
	Vörös (villog)	A projektor a belső hűtőventilátor problémája miatt kikapcsolt. Forduljon a szervizhez.
	Zöld (villog)	Ez egy TEC problémát jelez. Kérjük lépjen kapcsolatba a helyi szervizközpontjával.

Tartozékok



Távvezérlő

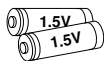

2 elem



Kezelési útmutató



CD kezelési útmutató



Tápkábel



Számítógép kábel



Lencse fedél és szíj



Fényesítő kendő .

Választható extrák

* Az alábbi kiegészítőket márkakereskedőjénél vásárolhatja meg.

* A lámpa cseréjéhez forduljon szervizszakemberhez.

* A lámpa fogyóeszköz, és ki kell cserélni, ha kiégett.

* Az opcionális alkotóelemek előzetes értesítés nélkül módosulhatnak a termék minőségének javítása érdekében, valamint előfordulhat új opcionális alkotóelemek hozzáadása is.

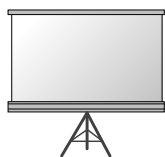

Vetítőernyő

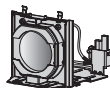

Lámpa



USB A-B type kábel

A projektor mennyezeti rögzítése

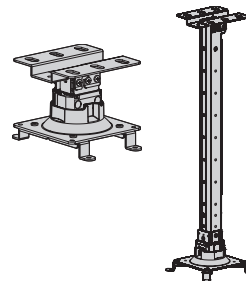

S-Video kábel



HDMI kábel



Komponens kábel



RS-232C kábel



RCA - D-Sub adapter



Videó kábel

Felállítás és összeállítás

Felállítási tudnivalók

* Ne helyezze el a projektort az alábbi feltételek mellett. Ez működési hibát okozhatnak vagy károsíthatják a terméket.

Gondoskodjék a projektor megfelelő szellőztetéséről.

- A projektor alján (belépő) szellőzőnyílások, elején (kilépő) szellőzőnyílások vannak. Ne takarja el ezeket a nyílásokat és ne helyezzen semmit a közelükbe, mert a készülék belseje felmelegedhet, ami a kép romlását vagy a projektor tönkremenetelét okozhatja.

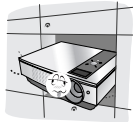

- Ne tegye a projektort szőnyegre, terítőre vagy hasonló anyagra. Ez gátolhatja a megfelelő szellőzést a projektor alján. Ezt a terméket csak falra vagy mennyezetre szabad szerelni.

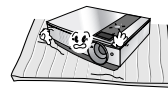

- Ne lökdösse a projektort és semmilyen folyadékot se öntsön rá.



- Hagyjon megfelelő távolságot (legalább 30 cm-t) a projektor körül.

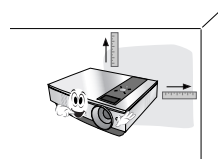

A projektort megfelelő hőmérsékleti és párássági körülmények között használja.

- Ezt a projektort csak olyan helyen szerelje fel, ahol a hőmérséklet és a páratartalom megfelelő. (lásd 41. oldal)

Ne tegye a projektort olyan helyre, ahol beporosodhat.

- Ettől a projektor túlmelegedhet.

Ne torlaszolja el a projektor réseit és nyílásait. Ez túlmelegedést és tűzveszélyt okozhat.

- A projektor a legkorszerűbb precíziós technológiával készül. Mindazonáltal előfordulhat, hogy a projektor ernyőjén állandó kicsi fekete és/vagy fényes (piros, kék vagy zöld) pontok jelennek meg. Ez a gyártási folyamat természetes velejárója és nem jelent működési hibát.

- Digitális televízió programok (DTV) lejátszásához DTV vevőt (set-top box) kell vásárolni és csatlakoztatni a projektorhoz.

Ha a távvezérlő nem működik a készülék üzemelése során.

- Előfordulhat, hogy a távvezérlő nem működik, ha elektronikus fénycsőelőtéttel felszerelt lámpa, illetve három hullámhosszú lámpa került felszerelésre. Cserélje ki ezeket a lámpákat a nemzetközi szabványnak megfelelő termékekre, a távvezérlő normál működése érdekében.

A projektor használatának alapjai

1. Helyezze a projektort szilárd és vízszintes felületre PC vagy AV (audió/videó) forrás közelébe.
2. Helyezze el a projektort megfelelő távolságra a vetítőernyőtől.
A kép tényleges nagyságát a projektor és a vetítőernyő közötti távolság határozza meg.
3. Úgy helyezze el a projektort, hogy annak lenszéje merőlegesen álljon a vetítőernyőre. Ha a projektor nem merőleges a vetítőernyőre, a kép torz lesz. Ilyen esetben a keystone beállítás jelenthet segítséget (lásd 27. oldal).
4. Csatlakoztassa a projektor tápkábelét a fali konnektorhoz, és csatlakoztassa a jelforrások vezetékeit is.

A kép-formátumon alapuló vetítési távolság

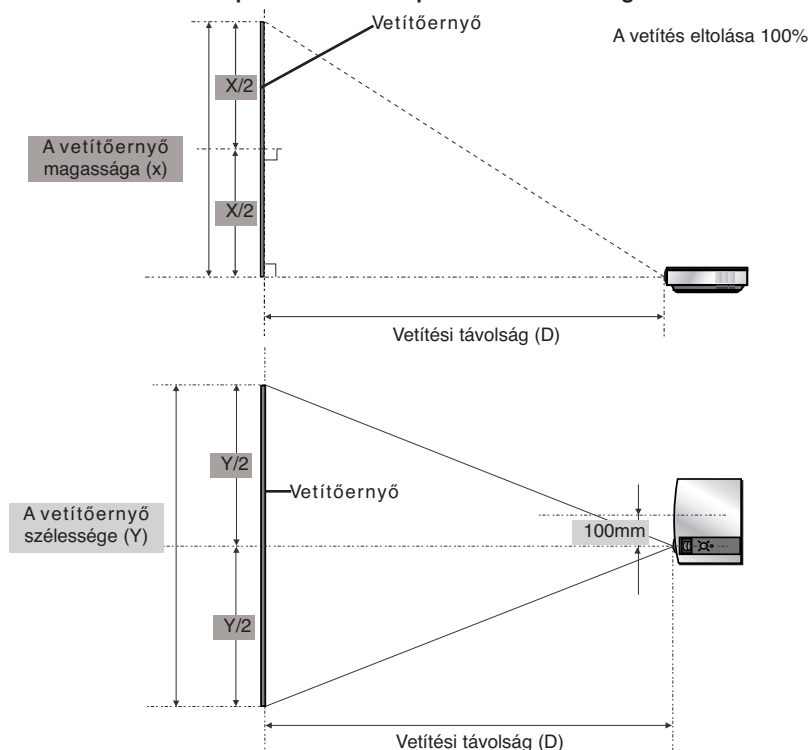

4 : 3 Scale					
Kép				Vetítési távolság	
Átlóméret (inch)	Átlóméret (mm)	Vízszintes méret (mm)	Függőleges méret (mm)	Szélességi távolság (mm)	Vetítési távolság (mm)
40	1016	813	610	1265	1506
50	1270	1016	762	1586	1889
60	1524	1219	914	1906	2272
70	1778	1422	1067	2230	2656
80	2032	1626	1219	2552	3039
90	2286	1829	1372	2873	3422
100	2540	2032	1524	3195	3805
120	3048	2438	1829	3839	4571
140	3556	2845	2134	4482	5338
160	4064	3251	2438	5125	6104
180	4572	3658	2743	5769	6870
200	5080	4064	3048	6412	7636
220	5588	4470	3353	7056	8403
240	6096	4877	3658	7699	9169
260	6604	5283	3962	8343	9935
280	7112	5690	4267	8986	10701
300	7620	6096	4572	9630	11468

* A legtávolabbi/legközelebbi távolság látható, amikor a zoom funkcióval beállítjuk.

A Kensington biztonsági rendszer használata

- A projektor hátlapján egy „Kensington” biztonsági rendszer csatlakozó található. A „Kensington” biztonsági rendszer kábelét az alábbiak szerint csatlakoztassa.
- A Kensington biztonsági rendszer részletes felszerelési és használati útmutatóját lásd a Kensington biztonsági rendszer készlethez csatolt kezelési útmutatóban.
További információ céljából keresse fel a Kensington vállalat <http://www.kensington.com> internetes honlapját, amely az értékes elektronikus berendezésekkel, pl. notebookokkal vagy projektorokkal foglalkozik.
- A Kensington biztonsági rendszer opcionálisan vásárolható meg.

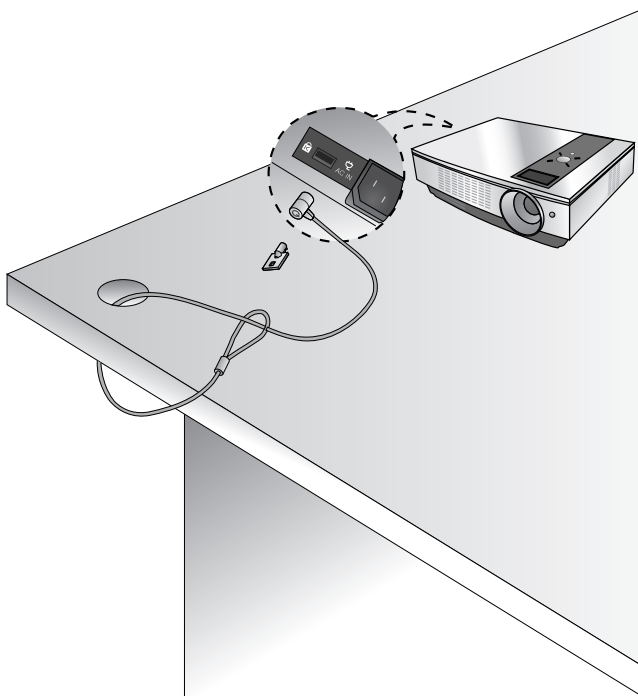

A projektor bekapcsolása

1. Csatlakoztassa helyesen a tápkábelt.
2. Távolítsa el a lencsét. Ha nem távolítja el, akkor a projektor lámpája által keltett hőtől eldeformálódhat.
3. Nyomja meg a **POWER** gombot a fedélen vagy a távvezérlőn
(A zöld működés visszajelző villog, ha a lámpa még nincs a bekapcsolási ciklusban.)
 - Amikor a működés visszajelző bekapcsol (zöld), egy kép jelenik meg.
 - Válassza a forrás módot a SOURCE gombbal.

Megjegyzés!

* A tápkábelt ne csatlakoztassa le, amíg a szívó/kifúvó ventilátor működik. Ha a tápkábelt lecsatlakoztatja amíg a szívó/kifúvó ventilátor működik, akkor hosszabb időbe telhet a lámpát aktiválni bekapcsolás után valamint a lámpa élettartama lecsökkenhet.

A projektor kikapcsolása

1. Nyomja meg a **POWER** gombot a fedélen vagy a távvezérlőn.
2. A kikapcsoláshoz nyomja meg újra a **POWER** gombot a fedélen vagy a távvezérlőn.
3. Ha a működésjelző LED narancsszínű és villog, ne csatlakoztassuk le a tápfeszültséget (10 másodperc) amíg a működésjelző LED folyamatosan világít (narancs).
 - Ha a működés visszajelző **LED** sárga színnel villog, a fedélen vagy a távvezérlőn lévő kapcsológomb nem működik.
 - A projektor egy gyors be-/kikapcsoló funkcióval rendelkezik, amely lehetővé teszi a felhasználó számára, hogy a készüléket gyorsan be- vagy kikapcsolja.



* Mi a gyors be-/kikapcsoló funkció?

A projektor készenléti állapotba kapcsol anélkül, hogy megvárná, míg lehűl.

Ha a készenléti állapot egy meghatározott ideig tart, a projektor használható hűtés nélkül, amikor bekapcsolják.

A vetítőernyőn megjelenő kép elhelyezése és élesre állítása

Ha megjelenik egy kép a vetítőernyőn, ellenőrizze, hogy éles-e és kitölti-e a vetítőernyőt.

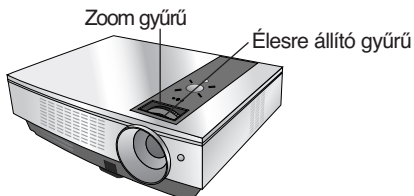

- A kép élességének beállításához fordítsa el az élességállító gyűrűt (ez az objektív külső gyűrűje).
- A kép élességének beállításához fordítsa el az élesre állító gyűrűt (ez az objektív külső gyűrűje).

A képernyőn látható kép emeléséhez vagy leengedéséhez húzza ki vagy tolja be a projektor alján található lábat a lábbeállító gomb megnyomásával, az alább látható módon.

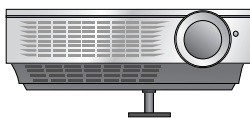

1. Miközben a lábbeállító gombot nyomva tartja, a projektort emelje meg vagy engedje le a kívánt képpozíció eléréséhez.
2. Az új pozícióban engedje fel a lábbeállító gombot.
3. Forgassuk a hátul lévő lábat balra vagy jobbra, hogy finoman beigazítsuk a vetítő hosszúságát. Az előláb felemelése után, ne nyomja le a projektort.

A kép forrásának kiválasztása

1. Nyomja meg a **SOURCE** gombot a fedélen vagy a távvezérlőn.

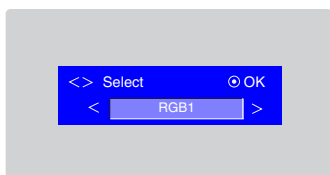

2. A < , > gombok minden megnyomása az alábbiak szerint változtatja a kijelzést:

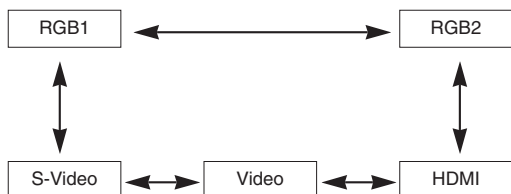

Csatlakoztatás

Csatlakozás egy asztali számítógéphez

- * A projektort csatlakoztathatja egy **VGA, SVGA, XGA** vagy **SXGA** kimenettel rendelkező számítógéphez.
- * A projektor által támogatott monitor kijelzőkre vonatkozóan lásd a 37. oldalt.
- * RGB bemenetet a Monitor Out menüből választhatunk ki, amely kimenetként kikerül az RGB OUT-ra (RGB1 vagy RGB2).

< Hogyan csatlakoztassa >

Csatlakoztassa a számítógép kábelét a projektor **RGB IN-1** bemenetéhez.

- * Rácsolkozhatunk az RGB IN-2 csatlakozórais.

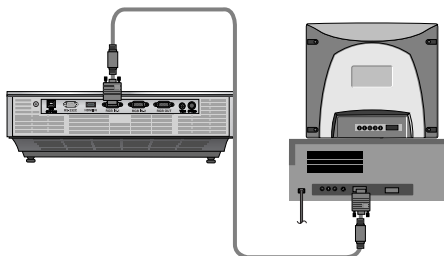

Csatlakozás egy notebookhoz

< Hogyan csatlakoztassa >

Csatlakoztassa a számítógép kábelét a projektor **RGB IN -1** bemenetéhez.

- * Ha úgy állítja be a számítógépét, hogy a kép mind a számítógép kijelzőjén, mind a külső projektoron megjelenjék, megeshet, hogy a külső projektor képe nem lesz kifogástalan. Ilyenkor úgy állítsa be a számítógép kimenő üzemmódját, hogy a kimenő jel csak a külső projektorra menjen. A részleteket lásd a számítógéphez adott kezelési útmutatóban.
- * Rácsolkozhatunk az RGB IN-2 csatlakozórais.

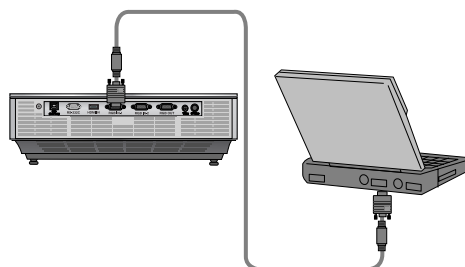

Csatlakozás egy videó forráshoz

- * A projektorhoz videomagnót, videokamerát vagy bármilyen kompatibilis videokép-forrást csatlakoztathat.

< Hogyan csatlakoztassa 1 >

a. Csatlakoztassa a projektor **A/V IN** bemenetét egy **A/V** kábellel az **A/V** forrás kimenetéhez.

< Hogyan csatlakoztassa 2 >

b. **S-Video** kábel használatával a projektor **S-Video** bemeneti csatlakozóját kösse össze az **A/V** jelforrás **S-Video** kimenetére.

- * Jobb képminőség érhető el ,ha **S-Video** jelforrást csatlakoztat a projektorra.

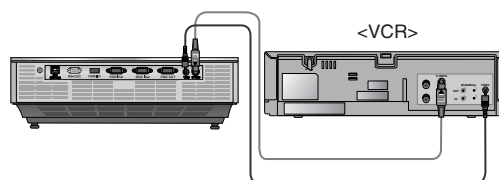

Csatlakozó egy DVD lejátszóhoz

* A DVD készülék (Y, P_B, P_R) kimenő csatlakozói a készüléktől függően Y, P_B, P_R / Y, B-Y, R-Y / Y, C_b, C_r betűkkel lehetnek megjelölve.

< Hogyan csatlakoztassa >

a. Csatlakoztassuk a DVD komponens video kábelt az RCA-D-Sub adapterterre, majd csatlakoztassuk az RCA-D-Sub adaptert a vetítő RGB IN-1 csatlakozójára.

* A komponens kábel csatlakoztatásakor ügyeljen, hogy a dugók színjelzései megegyezzenek a kábel színjelzéseivel (Y=zöld, P_B=kék, P_R=piros)

* Rácsolkozhatunk az RGB IN-2 csatlakozórais.

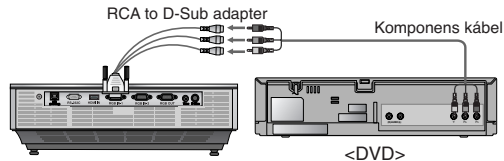

Signal	Component	HDMI/DVI
480i	O	X
480p	O	O
720p	O	O
1080i	O	O
576i	O	X
576p	O	O

Csatlakozás egy digitális TV Set-Top Boxhoz

* Digitális televízió programok (DTV) fogadásához DTV vevőt (Set-Top Box) kell vásárolni és csatlakoztatni a projektorhoz.

* A projektor és a D-TV Set-Top Box csatlakoztatásához vegye figyelembe a D-TV Set-Top Box kezelési útmutatóját.

< HDMI jelforrás csatlakoztatása >

a. Csatlakoztassa a projektor HDMI IN bemenetét a DTV Set-Top Box HDMI kimeneti portjához egy HDMI kábellel.

b. Olyan DTV vevőt használjon, amely támogatja DTV 480p(576p)/720p/1080i üzemmódot..

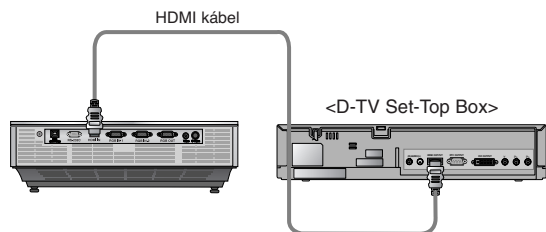

< Hogyan csatlakoztasson egy komponens jelforrást >

a. Csatlakoztassuk a D-TV Set-Top Box komponens video kábelt az RCA-D-Sub adapterre, majd csatlakoztassuk az RCA-D-sub adaptert a vetítő RGB IN-1 bemenetére.

* A komponens kábel csatlakoztatásakor ügyeljen, hogy a dugók színjelzései megegyezzenek a kábel színjelzéseivel (Y=zöld, P_B=kék, P_R=piros)

* Rácsolkozhatunk az RGB IN-2 csatlakozórais.

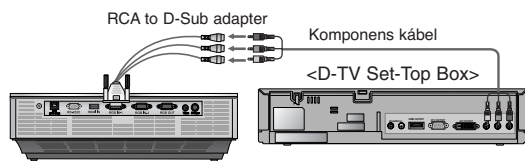





Működés

* Lehetséges, hogy az ebben az útmutatóban szereplő OSD (On Screen Display, képernyő kijelzés) eltér az ön projektorjától, mert ez csupán példa, ami elősegíti a projektor kezelését.

* Ez a kezelési útmutató főleg az **RGB** (PC) üzemmódot ismerteti.

A videomenü opciói

A kép beállítása

1. Nyomja meg a **MENU** gombot majd válassza ki a  menüt a < és > gombok segítségével.
2. A ^, ∨ gombok segítségével válassza ki a beállítani kívánt funkciót.
3. A <, > gombok segítségével állítsa be a kívánt képernyő-állapotot.
 - A  menüben végzett beállítások nem befolyásolják a többi képforrást.
 - Egy NTSC jel vétele után megjelenik a **Tint** (színtónus) funkció és ezt be lehet állítani. (Csak 60 Hz)
 - A kontrasztot a távvezérlő  gombjának lenyomásával állíthatja be.
 - A fényerőt a távvezérlő  gombjának lenyomásával állíthatja be.
 - Nyomja meg a MENU gombot kétszer, vagy az EXIT gombot, a menü képernyőjéből való kilépéshez.

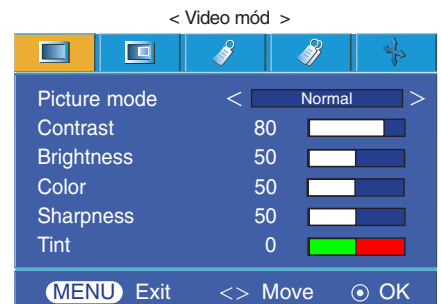
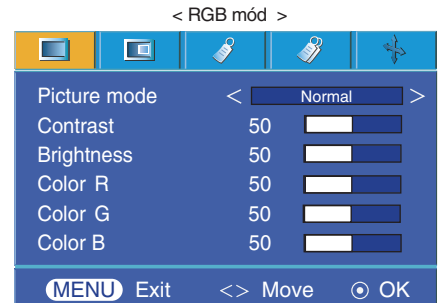

Picture üzemmód

* A Picture üzemmód funkciójával a készüléket a legjobb képmegjelenítésre állíthatja be.

1. Nyomjuk meg a **MODE** gombot a távirányítón.
2. A <, > gombok segítségével állítsa be a kívánt képernyő-állapotot.
 - A <, > gombok minden megnyomása az alábbiak szerint változtatja a vetítőernyőt:

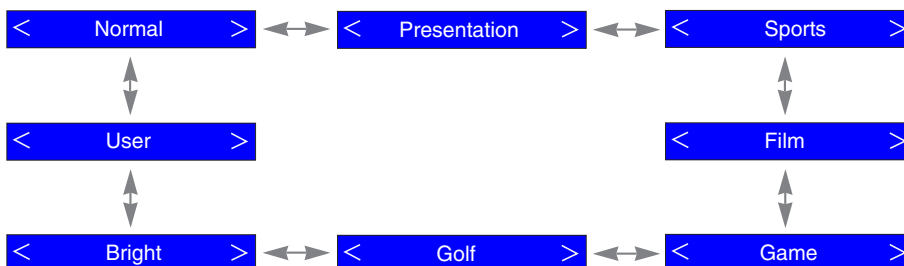

- Ezt a funkciót a **MENU** gomb segítségével érheti el.
- A menüből való kilépéshez nyomja meg az **EXIT** gombot

A színhőmérséklet szabályozása

- Az értékek alapbeállításaihoz (visszaállítás az alapértelmezett beállításokra) válassz a **Medium** opciót.

1. Nyomja meg a **MENU** gombot majd válassza ki a  menüt a < és > gombok segítségével.
2. Válassza ki a **Color temp.** funkciót a ^, v gombok segítségével.
3. A <, > gombok segítségével állítsa be a kívánt képernyő-állapotot.

- A <, > gombok minden megnyomása az alábbiak szerint változtatja a vetítőernyőt:



- Ez a funkció inaktívva tehető a Picture (Kép) módtól függően.
- Nyomja meg a **MENU** gombot kétszer, vagy az **EXIT** gombot, a menü képernyőjéből való kilépéshez.

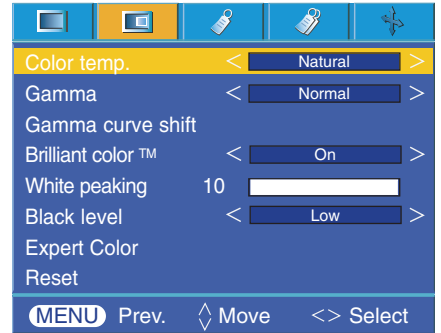

Gamma funkció

1. Nyomja meg az **GAMMA** gombot a távvezérlőn.
2. A <, > gombok segítségével állítsa be a kívánt képernyő-állapotot.

- A <, > gombok minden megnyomása az alábbiak szerint változtatja a vetítőernyőt:

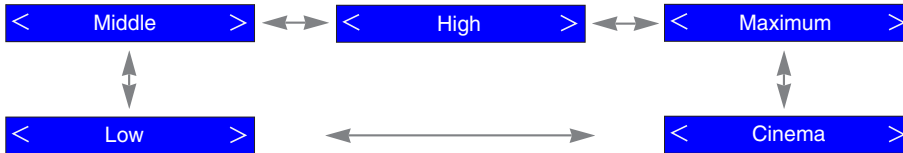

- Ezt a funkciót a **MENU** gomb segítségével érheti el.
- A menüből való kilépéshez nyomja meg az **EXIT** gombot

Gammaív váltó funkció

- Ezzel a funkcióval a vörös, zöld és kék gamma ívek fényereje külön állítható.

1. Nyomja meg a **MENU** gombot majd válassza ki a  menüt a < és > gombok segítségével.
2. Válassza ki a **Gamma curve shift** funkciót a ^, v gombok segítségével.
3. Nyomja meg az **OK** gombot.
4. Amikor az alábbi ablak megjelenik, a ^, v gombok megnyomásával közlekedhet a tételek között, és a <, > gombok segítségével állíthatja be a kívánt képernyő-állapotot.

- A vörös, zöld, és kék gammaívek -20 és 20 értékek között állítható.
- Nyomja meg a **MENU** gombot kétszer, vagy az **EXIT** gombot, a menü képernyőjéből való kilépéshez.

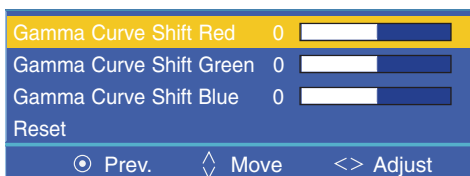
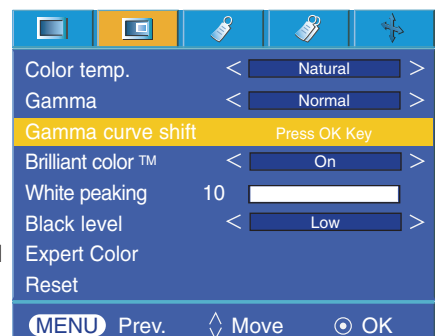

Briliáns szín™ funkció

1. Nyomja meg a **MENU** gombot majd válassza ki a  menüt a < és > gombok segítségével.
2. Válassza ki a **Brilliant color™** funkciót a ^ , v gombok segítségével.
3. A < , > gombok megnyomásával válassza ki a **On** (bekapcsolva) vagy **Off** (kikapcsolva) lehetőséget.
 - Nyomja meg a **MENU** gombot kétszer, vagy az **EXIT** gombot, a menü képernyőjéből való kilépéshez.

* Mi a **Brilliant Color™** funkció?

Ez a funkció növeli vagy csökkenti a teljese képernyő fényerejét a gazdag szíreárnyalat színe elérése érdekében.

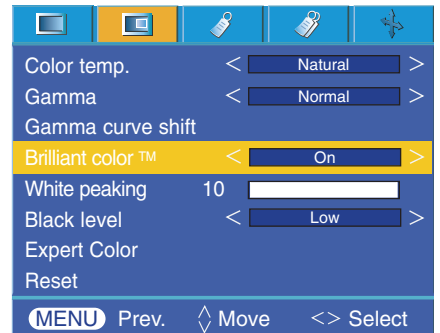

Fehércsúcs funkció

1. Nyomja meg az **W.PEAK** gombot a távvezérlőn.
2. Nyomja meg a < , > gombokat a kívánt beállítások elvégzéséhez.
 - Az alapértelmezett érték a bemeneti üzemmódtól függően változhat.
 - A fehércsúcs **0** és **10** értékek között állítható.
 - A fényesebb kép érdekében állítsa magasabb értékre. A sötétebb kép érdekében állítsa alacsonyabb értékre.
 - Ezt a funkciót a **MENU** gomb segítségével érheti el.
 - A menüből való kilépéshez nyomja meg az **EXIT** gombot

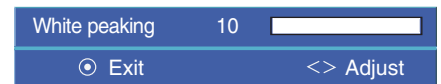

Feketeszint funkció

1. Nyomja meg a **MENU** gombot majd válassza ki a  menüt a < és > gombok segítségével.
2. Válassza ki a **Black level** funkciót a ^ , v gombok segítségével.
3. A < , > gombok megnyomásával válassza ki a Low (alacsony) vagy High (magas) értéket.
 - Ez a funkció a következő üzemmódban működik : HDMI(Csak DTV jelnelektíválódik), Video, S-Video)
 - A menü kijelzéséből úgy lehet kilépni, ha ismételten megnyomjuk a **MENU** gombot.

* Mi a **Black level** (feketeszint) funkció?

Film nézése esetén ez a funkció a készüléket a legjobb képmegjelenítésre állítja be. A vetítőernyő kontrasztjának és fényességének beállítása a feketeszint alkalmazásával.

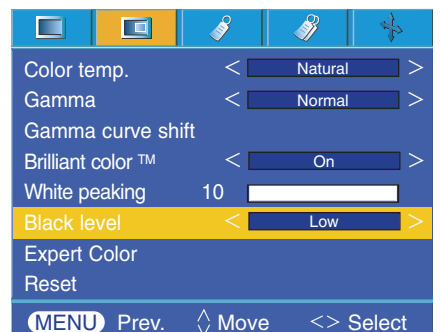

Speciális szín funkció

- Ezzel funkcióval állítható a vörös, zöld, kék, türkiz, lila és sárga színek erősítése, telítettsége és színárnyalata.

1. Nyomja meg a **MENU** gombot majd válassza ki a  menüt a < és > gombok segítségével.
2. Válassza ki a **Expert Color** funkciót a ^ , ∨ gombok segítségével.
3. Nyomja meg az **OK** gombot.

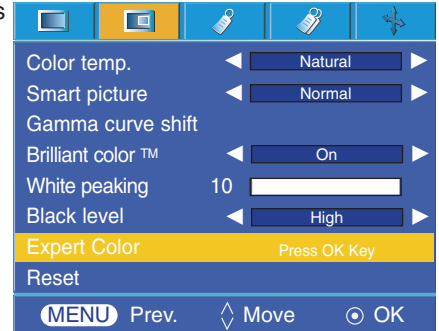
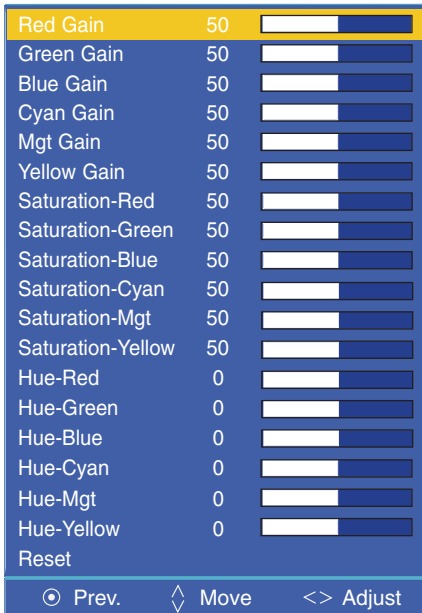

4. Amikor a fenti ablak megjelenik, nyomjuk meg a < , > gombot.



5. Nyomjuk meg a ^ vagy ∨ gombot a menüpontok közötti mozgáshoz, a < vagy > gombbal pedig állítsuk be a képernyőt ahogy akarjuk.

- A vörös, zöld, kék, türkiz, lila és sárga színek erősítése 0 és 100 értékek között állítható.
- A vörös, zöld, kék, türkiz, lila és sárga színek telítettsége 0 és 100 értékek között állítható.
- A vörös, zöld, kék, türkiz, lila és sárga színek színárnyalata -50 és 50 értékek között állítható.
- Nyomja meg a MENU gombot kétszer, vagy az EXIT gombot, a menü képernyőjéből való kilépéshez.

Visszaállítás

- A gyári alapértelmezett beállítások visszaállításához, a ^ , ∨ gombok használatával válassza a **[Reset]** opciót, majd nyomja meg az **OK** gombot.

Speciális menü opciók

Nyelv kiválasztása

1. Nyomja meg a **MENU** gombot majd válassza ki a  menüt a < és > gombok segítségével.
2. Válassza ki a **Language** funkciót a ^ , v gombok segítségével.
3. A < , > gombok segítségével válassza ki a használni kívánt nyelvet.
 - A vetítőkernyő kijelzés (OSD) a kiválasztott nyelven jelenik meg.
 - Nyomja meg a **MENU** gombot kétszer, vagy az **EXIT** gombot, a menü képernyőjéből való kilépéshez.



ARC funkció használata

1. Nyomja meg a távvezérlőn a **RATIO** gombot.
A gomb minden megnyomása az alábbiak szerint változtatja a kijelzést:

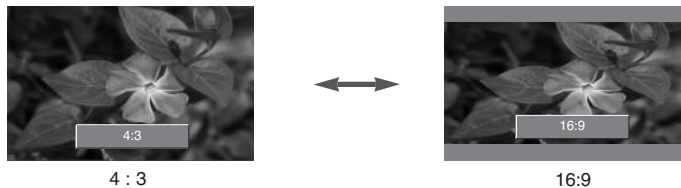

- Ezt a funkciót a **MENU** gomb megnyomásával is használhatja.

Overscan („túlpásztázás”) funkció

1. Nyomja meg a **MENU** gombot majd válassza ki a  menüt a < és > gombok segítségével.
2. Válassza ki a **Overscan** funkciót a ^ , v gombok segítségével.
3. Nyomja meg az < , > gombot.
 - Az **Overscan** funkció csak az **RGB**, komponens és **HDMI** üzemmódokban állítható be.
 - Az **Overscan** funkció a Ki és a 10 % között állítható.
 - Az **Overscan** funkció nem állítható be, ha a Zoom +/- a Digital Zoom pontban nem 100% értékre van beállítva.
 - Nyomja meg a **MENU** gombot kétszer, vagy az **EXIT** gombot, a menü képernyőjéből való kilépéshez.

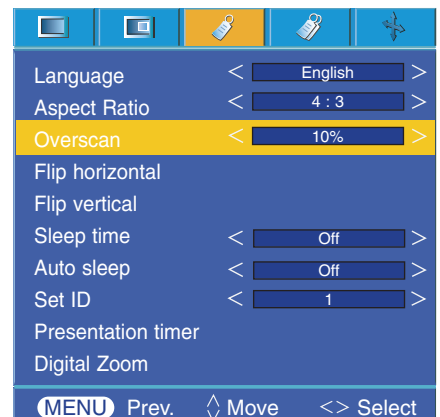

Vízszintes tükrözés funkció

* Ez a funkció vízszintesen megfordítja a vetített képet.
Olyankor használja ezt a funkciót, amikor a képet az ernyő mögül vetíti.

1. Nyomja meg a **MENU** gombot majd válassza ki a  menüt a < és > gombok segítségével.
2. Válassza ki a **Flip horizontal** funkciót a ^ , v gombok segítségével.
3. A megfordított kép megtekintéséhez nyomja meg az **OK** gombot.

- Az **OK** gomb minden megnyomására megfordul a kép.
- Nyomja meg a **MENU** gombot kétszer, vagy az **EXIT** gombot, a menü képernyőjéből való kilépéshez.

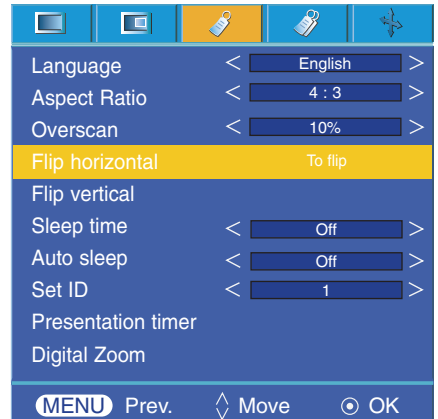

Függőleges tükrözés funkció

* Ez a funkció függőlegesen megfordítja a vetített képet.
* Ha a projektort fejre állítva lógatja le a mennyezetről, függőlegesen és vízszintesen is meg kell fordítania a képet.

1. Nyomja meg a **MENU** gombot majd válassza ki a  menüt a < és > gombok segítségével.
2. Válassza ki a **Flip vertical** funkciót a ^ , v gombok segítségével.
3. A megfordított kép megtekintéséhez nyomja meg az **OK** gombot.

- Az **OK** gomb minden megnyomására megfordul a kép.
- Nyomja meg a **MENU** gombot kétszer, vagy az **EXIT** gombot, a menü képernyőjéből való kilépéshez.



Kikapcsolási idő funkció

* Az időzítő egy megadott időtartam után kikapcsolja a projektort.

1. Nyomja meg a **MENU** gombot majd válassza ki a  menüt a < és > gombok segítségével.
2. Válassza ki a **sleep time** funkciót a ^ , v gombok segítségével.
3. Válassza ki a kívánt időtartamot a < , > gombok segítségével.
 - Nyomja meg a **MENU** gombot kétszer, vagy az **EXIT** gombot, a menü képernyőjéből való kilépéshez.

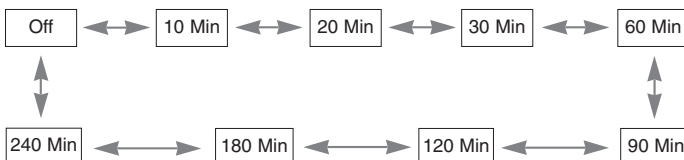

Automatikus kikapcsolási funkció

* Ez a funkció automatikusan kikapcsolja a projektort, ha egy előre beállított ideig nem érkezik jel.

1. Nyomja meg a **MENU** gombot majd válassza ki a  menüt a < és > gombok segítségével.
2. Válassza ki a **Auto sleep** funkciót a ^ , ∨ gombok segítségével.
3. Válassza ki a kívánt időtartamot a < , > gombok segítségével.
 - Nyomja meg a **MENU** gombot kétszer, vagy az **EXIT** gombot, a menü képernyőjéből való kilépéshez.

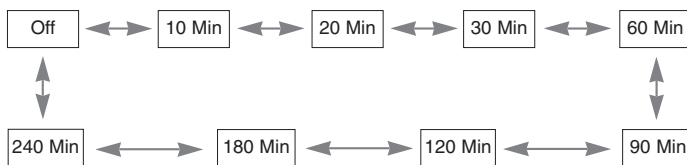

Prezentáció időzítő funkció

1. Nyomja meg a távvezérlőn a **TIMER** gombot.
2. Nyomja meg a ^ , ∨ gombot a **Time alarm** vagy a **Time keeper** elem kiválasztásához.

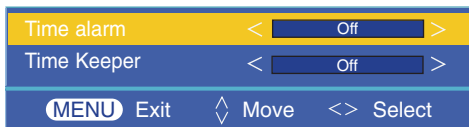

3. Válassza ki a kívánt időtartamot a < , > gombok segítségével.
4. Ha kiválaszt egy megadott időt, az időzítő működésbe lép.

- **Időriasztás funkció:** Ha kiválaszt egy bizonyos időtartamot, az perc egységekben jelenik meg. Egy perc elteltével a visszaramaradó idő a vetítőernyő alján, jobb oldalon jelenik meg, majd 5 másodperc után eltűnik. Amíg folyik a visszaramaradó idő kijelzése, a többi OSD (képernyőn megjelenő) ablak bezárul. A beállított idő leteltével 1 másodperces időközökben tízszer felvillan a „0 minute” jelzés, majd eltűnik.
- **Időfigyelő funkció :** Ha kiválaszt egy bizonyos időtartamot, az folyamatosan látható lesz perc (') és másodperc (") egységekben. Még ha közben más OSD (képernyőn megjelenő) ablakok jelennek is meg, az ablak bezárulása után a visszaramaradó idő ismét láthatóvá válik. A beállított idő leteltével 1 másodperces időközökben tízszer felvillan a 0' 00" jelzés, majd eltűnik.

5. Ha más menük használata miatt az idő eltűnik, a távirányító Timer gombjának megnyomásával megjelenítheti a beállított időt.

- A **Time alarm** funkció és a **Time keeper** funkció egyidejűleg nem használható.
- A **Time alarm** (időriasztó) funkció 5 és 60 perc között 5 perces időközökben állítható be (Ki, 5, 10, 15, 20, 25, ..., 55, 60 perc).
- A **Time keeper** (időfigyelő) funkció 1 és 10 perc között 1 perces időközökben, továbbá 10 és 60 perc között 5 perces időközökben állítható be (Ki, 1, 2, 3, 4, ..., 8, 9, 10, 15, 20, 25, ..., 55, 60 perc).
- Ezt a funkciót a **MENU** gomb segítségével érheti el.
- Nyomja meg az **EXIT** gombot a menü képernyőjéből való kilépéshez.

A Digital Zoom funkció használata

* Ez a funkció csak RGB input módban áll rendelkezésre. A Zoom +/- és a Position (Helyzet) értékek visszaállnak alapértelmezett értékükre, ha megváltoztatjuk a forrást (SOURCE) vagy a bemenő jelet, vagy kikapcsoljuk a tápfeszültséget.

A Zoom beállítása

1. Nyomjuk meg a **ZOOM** gombot a távirányítón.
2. Nyomjuk meg a \wedge , \vee gombot a Zoom +/- menüpont kiválasztásához.

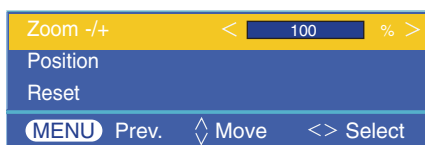

3. nyomjuk meg a $<$, $>$ gombot a Zoom +/- tetszésünk szerinti beállításához.

- A Zoom +/- értékét 5% növekményekkel állíthatjuk be 100%-tól 250%-ig.
- Ezt a funkciót a **MENU** gomb megnyomásával is asználhatja.
- Nyomja meg az **EXIT** gombot a menü képernyőjéből való kilépéshez.

A Position (Helyzet) beállítása

1. Nyomjuk meg a **ZOOM** gombot a távirányítón.
2. Nyomjuk meg a \wedge , \vee gombot a Position menüpont kiválasztásához.

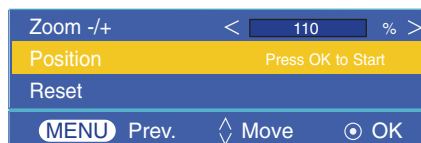

3. Nyomja meg az **OK** gombot. Amikor az ablak megjelenik a képernyő jobb alsó sarkában, nyomjuk a \wedge , \vee , $<$, $>$ gombot a pozíció (helyzet) beállításához. Amikor anyíl visszatér, akkor elértük a maximális beállítást és nem lehet további beállítást végezni.



- A Position funkció csak akkor aktiválódik, ha a Zoom +/- funkció 105%-nál nagyobb értékre van beállítva.
- Ezt a funkciót a **MENU** gomb megnyomásával is asználhatja.
- Nyomja meg az **EXIT** gombot a menü képernyőjéből való kilépéshez.

Digital Zoom funkció

1. Nyomjuk meg a **KEYSTONE** gombot a távirányítón.

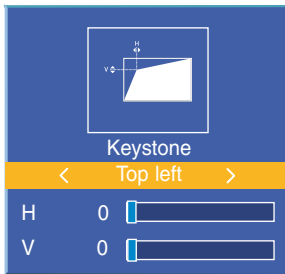

2. Válassza ki funkciót a \wedge , \vee gombok segítségével.

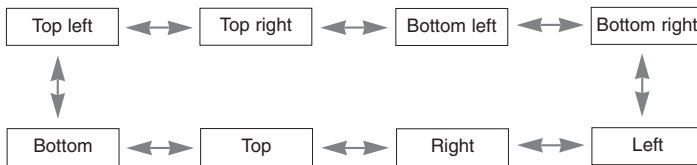

3. Nyomjuk meg a \wedge , \vee gombot a kívánt tétel kiválasztására (H vagy V) és nyomjuk a $<$, $>$ gombot a beállításához.

- Minden tételt 0-tól 100-ig lehet beállítani.
- Az alapértelmezett érték a bemeneti módtól függően változhat.
- Ezt a funkciót a **MENU** gomb megnyomásával is asználhatja.
- Nyomja meg az **EXIT** gombot a menü képernyőjéből való kilépéshez.

Az üres képernyő funkció használata

*Ez a funkció akkor lehet hasznos, ha egy prezentáció, összejevetel vagy egy előadás során szüksége van arra, hogy más ne vonja el hallgatóság figyelmét.

1. Nyomja meg a **BLANK** gombot.

- A vetítőernyőn egy háttérszín jelenik meg.
- A háttérszínt Ön választhatja meg.
(Lásd a „Háttérkép színének kiválasztása” című részt)

2. Az üres képernyő funkcióból való kilépéshez nyomja meg bármelyik gombot.

- A kép időszakos kitarakásához nyomja meg a távvezérlőn a **BLANK** gombot. Ne takarja el a vetítőlencsét valamilyen tárggyal miközben a projektor működik, mert ettől a tárgy felmelegedhet és deformálódhat, rossz esetben tüzet is foghat.

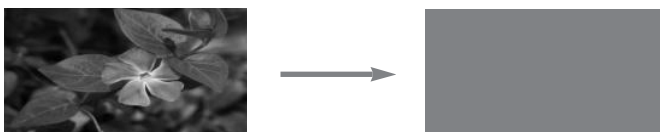

A üres kép színének kiválasztása

1. Nyomja meg a **MENU** gombot majd válassza ki a  menüt a < és > gombok segítségével.
2. Válassza ki a **Blank image** funkciót a ^ , ∨ gombok segítségével.
3. A < és > gombok segítségével válassza ki a használni kívánt színt.
 - A háttérkép átállítódik a kiválasztott Blank image (Üres kép) funkcióra.
 - Az üres képhez kék, fekete, zöld, vagy mentett képet választhatunk.
 - Ha van egy mentett képünk, akkor ezt is használhatjuk üres képként a logo kép helyett. És csak egy utolsó mentett képünk van.
 - Amikor a Captured image(Mentett kép) lehetőséget választjuk, a rendszer egy logót jelenít meg, ha nincs mentett képünk.
 - Nyomja meg a **MENU** gombot kétszer, vagy az **EXIT** gombot, a menü képernyőjéből való kilépéshez.

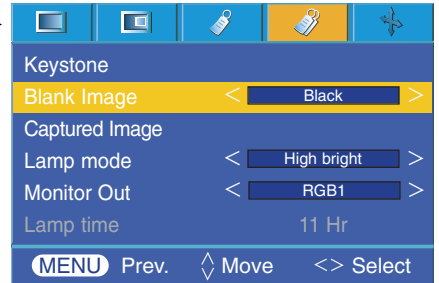

Mentett kép

1. Nyomja meg a **MENU** gombot majd válassza ki a  menüt a < és > gombok segítségével.
2. Nyomjuk meg a ^ , ∨ gombot a **mentett kép** menüpont kiválasztásához.
3. Nyomjuk meg az OK gombot a képernyőn látható aktuális kép mentéséhez.

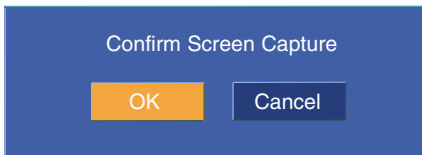

4. Ismét nyomjuk meg az OK gombot a képernyőn látható aktuális mentett kép letárolásához.
 - A mentett képet üres képként használhatjuk.
 - Nem használhatjuk a távirányítót, amikor ezt a funkciót használjuk.
 - Ha látni akarja az elmentett képet, akkor válassza ki a Mentett kép funkciót a Üres kép funkcióban.
 - Nyomja meg a **MENU** gombot kétszer, vagy az **EXIT** gombot, a menü képernyőjéből való kilépéshez.

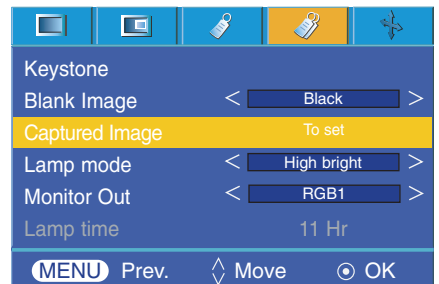

Lámpa üzemmód funkció

1. Nyomja meg a **MENU** gombot majd válassza ki a  menüt a < és > gombok segítségével.
2. Nyomja a ^ , ∨ gombot a Lámpa mód menüpont kiválasztásához.
3. Nyomja a < , > gombot a Nagyon fényes or Gazdaságos kiválasztásához.
 - Ez a menü automatikusan eltűnik bizonyos hőmérsékleteken (35°C vagy annál magasabb)
 - Ez automatikusan gazdaságos módba vált bizonyos hőmérsékleteken (35°C vagy annál magasabb).
 - Nyomja meg a **MENU** gombot kétszer, vagy az **EXIT** gombot, a menü képernyőjéből való kilépéshez.

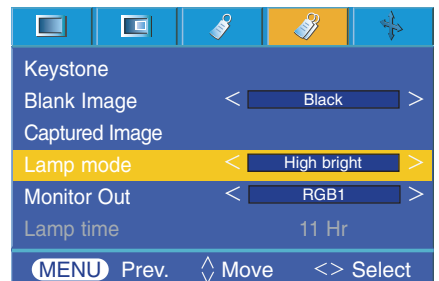

A Monitor kimenet funkció használata

* Bármelyiket kiválaszthatjuk a két RGB bemenet közül.

1. Nyomja meg a **MENU** gombot majd válassza ki a  menüt a < és > gombok segítségével.
2. Nyomjuk meg a ^ , ∨ gombot a Monitor Out menüpont kiválasztásához.
3. Nyomjuk meg a < , > gombot az RGB1 vagy RGB2 kiválasztásához.
 - Nyomja meg a **MENU** gombot kétszer, vagy az **EXIT** gombot, a menü képernyőjéből való kilépéshez.

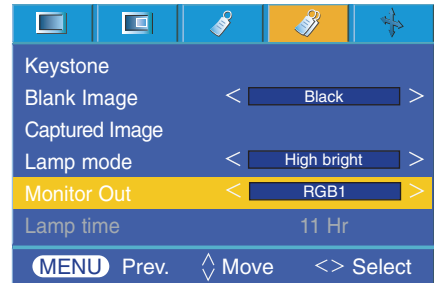

Lámpa idő ellenőrzése

1. Nyomja meg a **MENU** gombot majd válassza ki a  menüt a < és > gombok segítségével.
2. A lámpa használati ideje jelenik meg.
 - Amikor a projektor lámpája az életciklusa vége felé közeledik, a lámpa visszajelzője vörösén világít. (Lásd a 10. oldalt)
 - Ha a lámpát túl sokáig használják, a lámpa figyelmeztető **LED**-je vörösén világít.
 - Nyomja meg a **MENU** gombot kétszer, vagy az **EXIT** gombot, a menü képernyőjéből való kilépéshez.

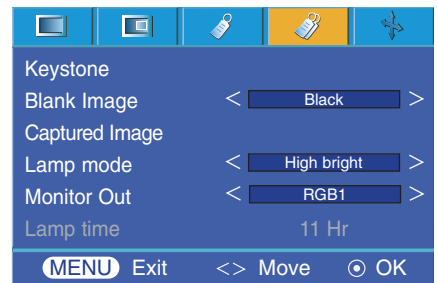

Az állókép funkció használata

1. Nyomja meg a **STILL** gombot.
 - * Ezzel megállíthatja a bejövő képet.

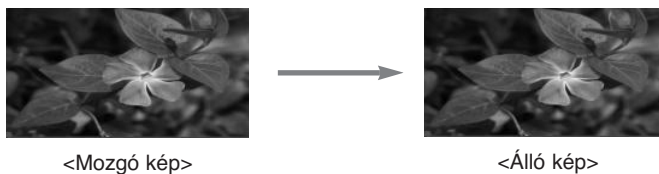

2. Az állókép üzemmódból bármelyik gomb megnyomásával kiléphet.

* Az állókép funkció kb. 10 perc elteltével automatikusan leáll.

Vetítőernyő menü opciók

Automatikus konfiguráció funkció

- * Ez a funkció biztosítja, hogy Ön a legjobb video-minőséget kapja, a vízszintes méret és a kép szinkronizálás automatikus beállítása útján.
- * Az automatikus sáv helyzet szabályozás csak RGB PC bemenet esetén működik.

1. Nyomja meg a távvezérlőn az **AUTO** gombot.
 - A képhelyzet és a szinkronizálás beállítása automatikusan megtörténik.

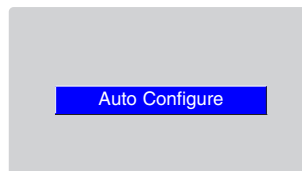

2. Ha az automatikus kiegyenlítés után, a különböző PC üzemmód bemeneteknek megfelelően további kézi beállítás is szükségessé válik, hajtsa végre a **Phase**(fázis), **Clock**(óra), **Horizontal**(vízszintes) és **Vertical**(függőleges) funkciókat a  menüben. Bizonyos körülmények között csupán az auto-korrekció nem elegendő a legjobb képminőség eléréséhez.



Megjegyzés!



Ezt a funkciót a **MENU** gomb megnyomásával is használhatja. (Csak az **RGB** üzemmódban)
A legjobb eredmény érdekében ezt a funkciót állókép kivetítése mellett hajtsa végre.

A fázis funkció használata

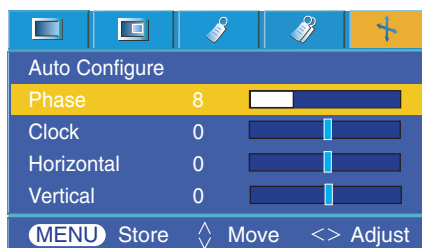
1. Nyomja meg a **MENU** gombot majd válassza ki a  menüt a < és > gombok segítségével.
2. Válassza ki a **Phase** funkciót a  ,  gombok segítségével.
3. Nyomja meg a < , > gombokat a kívánt beállítások elvégzéséhez.
 - A **Phase** beállítási tartománya 0 ~ 63.
 - A bemenő felbontástól függően a változtatási tartomány más is lehet.
 - Nyomja meg a **MENU** gombot kétszer, vagy az **EXIT** gombot, a menü képernyőjéből való kilépéshez.



Az óra funkció használata

1. Nyomja meg a **MENU** gombot majd válassza ki a  menüt a < és > gombok segítségével.
2. Válassza ki a **Clock** funkciót a  ,  gombok segítségével.
3. Nyomja meg a < , > gombokat a kívánt beállítások elvégzéséhez.
 - A **Clock** beállítási tartománya -20 ~ 20.
 - A bemenő felbontástól függően a változtatási tartomány más is lehet.
 - Nyomja meg a **MENU** gombot kétszer, vagy az **EXIT** gombot, a menü képernyőjéből való kilépéshez.

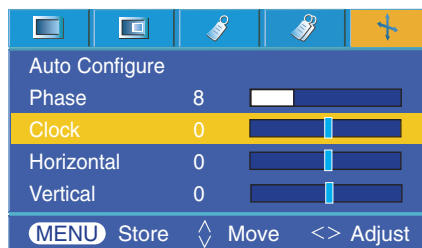

A vízszintes funkció használata

1. Nyomja meg a **MENU** gombot majd válassza ki a  menüt a < és > gombok segítségével.
2. Válassza ki a **Horizontal** funkciót a \wedge , \vee gombok segítségével.
3. Nyomja meg a <, > gombokat a kívánt beállítások elvégzéséhez.
 - A **Horizontal** beállítási tartománya -50~ 50.
 - A bemenő felbontástól függően a változtatási tartomány más is lehet.
 - Nyomja meg a **MENU** gombot kétszer, vagy az **EXIT** gombot, a menü képernyőjéből való kilépéshez.

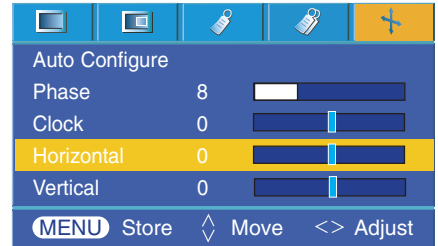

A függőleges funkció használata

1. Nyomja meg a **MENU** gombot majd válassza ki a  menüt a < és > gombok segítségével.
2. Válassza ki a **Vertical** funkciót a \wedge , \vee gombok segítségével.
3. Nyomja meg a <, > gombokat a kívánt beállítások elvégzéséhez.
 - A **Vertical** beállítási tartománya -25 ~ 25.
 - A bemenő felbontástól függően a változtatási tartomány más is lehet.
 - Nyomja meg a **MENU** gombot kétszer, vagy az **EXIT** gombot, a menü képernyőjéből való kilépéshez.

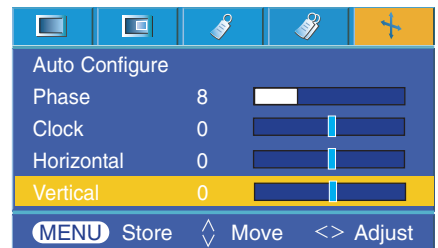

Külső vezérlőeszköz beállítása

* Az RS-232C bemeneti csatlakozót csatlakoztassa a külső vezérlő eszközre (például számítógépre), és irányítsa kívülről a projektor funkcióit.

SET ID

1. Nyomja meg a **MENU** gombot majd válassza ki a  menüt a < és > gombok segítségével.
2. Nyomja meg az **OK** gombot, majd a \wedge , \vee gombok használatával válassza ki a **Set ID** tételt.
3. A < , > gombok megnyomásával válassza ki a kívánt számot.
A kiválasztott szám elmentéséhez nyomja meg ismét az **OK** gombot.
 - A **Set ID** beállítási tartománya 1~99.
 - A távvezérlővel csak a meghatározott azonosítószámmal rendelkező projektor irányítható.
 - Nyomja meg a **MENU** gombot kétszer, vagy az **EXIT** gombot, a menü képernyőjéből való kilépéshez.

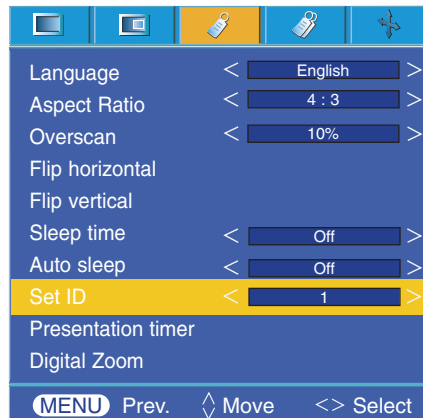

Külső vezérlőberendezés csatlakoztatása

- A számítógép soros portját csatlakoztassa a projektor hátsó paneljén található RS-232C aljzatra.
- Az RS-232C kábel nem tartozéka a projektornak.

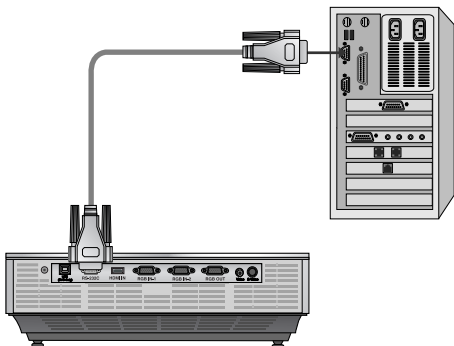

- Használjuk az RS232C kábelt a vetítő külső vezérlésére (Lásd az 1. ábrát).

<1. ábra, RS-232 interfész kábel>

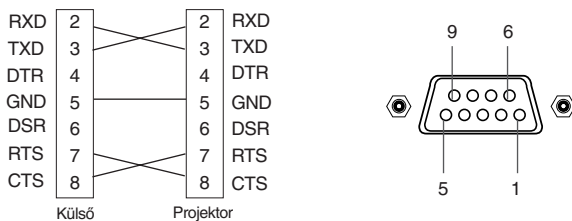

* 1,9 láb nem csatlakozás

Kommunikációs paraméterek beállítása

- Sávsebesség: 9600 bps (UART)
- Adathossz: 8 bit
- Paritás: nincs
- Stop bit : 1 bit
- Folyamatvezérlés: nincs
- Communication code : ASCII code

Parancs referencialista

	Parancs1	Parancs2	Adat (Hexadecimális)
01. Áramellátás	k	a	0 ~ 1
02. Képméretarány	k	c	1 ~ 2
03. Képernyő menü	k	d	0 ~ 1
04. Kontraszt	k	g	0 ~ 64
05. Fényerő	k	h	0 ~ 64
06. Szín	k	i	0 ~ 64
07. Színárnyalat	k	j	0 ~ 64
08. Élesség	k	k	0 ~ 64
09. OSD választás	k	l	0 ~ 1
10. Távirányító zár / Billentyűzár	k	m	0 ~ 1
11. Színhőmérséklet	k	u	0 ~ 3
12. Vörös ADC erősítés állítás	j	w	0 ~ 64
13. Zöld ADC erősítés állítás	j	y	0 ~ 64
14. Kék ADC erősítés állítás	j	z	0 ~ 64
15. Alacsony áramellátás	j	q	0 ~ 1
16. Automatikus konfiguráció	j	u	1
17. Bemenet választás	x	b	*
18. Kulcs	m	c	Kulcskód

* Olvassa el a [*] jellel jelölt adata vonatkozó részletes információkat.

□ Kommunikációs protokoll

* Valós adatleképezés 1

Decimal	Hexadecimális	Decimal	Hexadecimális	Decimal	Hexadecimális	Decimal	Hexadecimális	Decimal	Hexadecimális
0	0								
1	1	21	15	41	29	61	3d	81	51
2	2	22	16	42	2a	62	3e	82	52
3	3	23	17	43	2b	63	3f	83	53
4	4	24	18	44	2c	64	40	84	54
5	5	25	19	45	2d	65	41	85	55
6	6	26	1a	46	2e	66	42	86	56
7	7	27	1b	47	2f	67	43	87	57
8	8	28	1c	48	30	68	44	88	58
9	9	29	1d	49	31	69	45	89	59
10	a	30	1e	50	32	70	46	90	5a
11	b	31	1f	51	33	71	47	91	5b
12	c	32	20	52	34	72	48	92	5c
13	d	33	21	53	35	73	49	93	5d
14	e	34	22	54	36	74	4a	94	5e
15	f	35	23	55	37	75	4b	95	5f
16	10	36	24	56	38	76	4c	96	60
17	11	37	25	57	39	77	4d	97	61
18	12	38	26	58	3a	78	4e	98	62
19	13	39	27	59	3b	79	4f	99	63
20	14	40	28	60	3c	80	50	100	64

* Valós adatleképezés 2

Decimal	Hexadecimális	Decimal	Hexadecimális	Decimal	Hexadecimális	Decimal	Hexadecimális	Decimal	Hexadecimális
-50	0								
-49	1	-29	15	-9	29	11	3d	31	51
-48	2	-28	16	-8	2a	12	3e	32	52
-47	3	-27	17	-7	2b	13	3f	33	53
-46	4	-26	18	-6	2c	14	40	34	54
-45	5	-25	19	-5	2d	15	41	35	55
-44	6	-24	1a	-4	2e	16	42	36	56
-43	7	-23	1b	-3	2f	17	43	37	57
-42	8	-22	1c	-2	30	18	44	38	58
-41	9	-21	1d	-1	31	19	45	39	59
-40	a	-20	1e	0	32	20	46	40	5a
-39	b	-19	1f	1	33	21	47	41	5b
-38	c	-18	20	2	34	22	48	42	5c
-37	d	-17	21	3	35	23	49	43	5d
-36	e	-16	22	4	36	24	4a	44	5e
-35	f	-15	23	5	37	25	4b	45	5f
-34	10	-14	24	6	38	26	4c	46	60
-33	11	-13	25	7	39	27	4d	47	61
-32	12	-12	26	8	3a	28	4e	48	62
-31	13	-11	27	9	3b	29	4f	49	63
-30	14	-10	28	10	3c	30	50	50	64

Külső vezérlőeszköz beállítása

1. Sugárzás

[Parancs 1][Parancs 2][Készülék azonosító ID][Adat][Cr]

- * [Parancs 1] : Az első parancs vezérli a készüléket .(k, j, x, ASCII kód, 1 karakter)
- * [Parancs 2] : A második parancs vezérli a készüléket .(k, j, x, ASCII kód, 1 karakter)
- * [Készülék azonosító ID] : A készülék azonosító beállításához a speciális menüben válassza ki a projektor azonosítószámát.
Lásd az előző oldalt. A beállítás tartománya 1 ~ 99. A „0” készülékazonosító kiválasztásával, mindegyik csatlakoztatott projektor készülék vezérelhető Lásd: „Valós adatleképezés 1”
- * [ADAT] : Parancs adatok továbbítása. 2 karakter továbbítása ASCII kódba rendezve.
* „FF” adat továbbítása a parancs állapotának olvasásához.
- * [Cr] : Új sor
ASCII kód „0x0D”
- * [] : Az ASCII kódú karakter a „Space” billentyűnek felel meg, amely osztályozza a parancsot, készülék azonosítót és adatot.

2. OK megerősítés

[Parancs 2] [] [Készülék azonosító ID] [] [OK] [Adat] [x]

- * A projektor az ACK (megerősítés) parancsot a normál adat fogadásakor használt formátumban továbbítja. Ekkor, ha az adat adatolvasás módban van, akkor az adat aktuális állapotát jelzi. Ha az adat adatírás módban van, akkor a számítógép adatát adja vissza.

3. Hiba megerősítés

[Parancs 2] [] [Készülék azonosító ID] [] [NG] [Adat] [x]

- * A projektor az ACK (megerősítés) parancsot a végrehajthatatlan funkció vagy kommunikációs hiba adat fogadásakor használt formátumban továbbítja.

Adat : [1] : érvénytelen kód (Ez a parancs nem támogatott.)
[2] : nem támogatott funkció (Ez a funkció nem működik.)
[3] : várjon még (Próbálkozzon újra néhány perc múlva.)

01. Áramellátás (Command:ka)

→ A projektor be-/kikapcsolásának vezérlése.

Sugárzás

[k] [a] [] [Készülék azonosító ID] [] [Adat] [Cr]

Adat 0 : Kikapcsolás
1 : Bekapcsolás

Megerősítés

[a] [] [Készülék azonosító ID] [] [OK] [Adat] [x]

Adat 0 : Kikapcsolás
1 : Bekapcsolás

→ A projektor be-/kikapcsolt állapotának megjelenítése.

Sugárzás

[k] [a] [] [Készülék azonosító ID] [] [FF] [Cr]

Megerősítés

[a] [] [Készülék azonosító ID] [] [OK] [Adat] [x]

Adat 0 : Kikapcsolás
1 : Bekapcsolás

- * Ha más funkciók továbbítanak '0xFF' adatot ennek a formátumuk az alapján, a megerősítés adat az egyes funkciók aktuális állapotát mutató visszajelzés.

02. Képméretarány (Command:kc)

→ A képernyőformátum kiválasztása.

Sugárzás

[k] [c] [] [Készülék azonosító ID] [] [Adat] [Cr]

Adat 1 : 4:3
2 : 16:9

Megerősítés

[c] [] [Készülék azonosító ID] [] [OK] [Adat] [x]

Adat 1 : 4:3
2 : 16:9

03. Képernyő menü (Command:kd)

→ A képernyő némitásának be-/kikapcsolása.

Sugárzás

Adat 0 : Képernyő némitás ki (kép be)

1 : Képernyő némitás be (kép ki)

Megerősítés

Adat 0 : Képernyő némitás ki (kép be)

1 : Képernyő némitás be (kép ki)

04. Kontraszt (Command:kg)

→ A képernyőkontraszt állítása.

Sugárzás

Adat Min : 0 ~ Max : 64

* Lásd: „Valós adatleképezés 1”.

Megerősítés

Adat Min : 0 ~ Max : 64

05. Fényerő (Command:kh)

→ A képernyő fényerejének állítása.

Sugárzás

Adat Min : 0 ~ Max : 64

* Lásd: „Valós adatleképezés 1”.

Megerősítés

Adat Min : 0 ~ Max : 64

06. Szín (Command:ki)→ A képernyőszín állítása
(Video/S-Video/komponens)Sugárzás

Adat Min : 0 ~ Max : 64

* Lásd: „Valós adatleképezés 1”.

Megerősítés

Adat Min : 0 ~ Max : 64

07. Színárnyalat (Command:kj)→ A képernyő színárnyalatának állítása.
(Video/S-Video/komponens video 60Hz vagy NTSC jel)Sugárzás

Adat Vörös : 0 ~ Zöld : 64

* Lásd: „Valós adatleképezés 2”.

Megerősítés

Adat Vörös : 0 ~ Zöld : 64

08. Élesség (Command:kk)

→ A képernyő élességének állítása.(Video/S-Video/komponens)

Sugárzás

Adat Min : 0 ~ Max : 64

* Lásd: „Valós adatleképezés 1”.

Megerősítés

Adat Min : 0 ~ Max : 64

09. OSD választás (Command:kl)

→ Képernyő menü (OSD) be-/kikapcsolása.

Sugárzás

Adat 0 : OSD mód ki

1 : OSD mód be

Megerősítés

Adat 0 : OSD mód ki

1 : OSD mód be

10. Távirányító zár / Billentyűzár (Command:km)

→ Az elülső panel vezérlőinek és a tevévezérlő lezárása.

Sugárzás

Adat 0 : Zár ki

1 : Zár be

Megerősítés

Adat 0 : Zár ki

1 : Zár be

* Ha nem használja a távirányítót, használja ezt az módot.
Amikor az áramellátást ki- és bekapcsolja, a külső vezérlő
zár felold.**11. Színhőmérséklet (Command:ku)**

→ Színhőmérséklet állítása.

Sugárzás

Adat 0 : Normal 1 : Cool 2 : Warm 3 : Natural

Megerősítés

Adat 0 : Normal 1 : Cool 2 : Warm 3 : Natural

Külső vezérlőeszköz beállítása

12. Vörös ADC erősítés állítás (Color R) (Command:jw)

→ Az ADC rész vörös erősítésének állítása.(RGB)

Sugárzás

[j] [w] [] [Készülék azonosító ID] [] [Adat] [Cr]

Adat Min : 0 ~ Max : 64

* Lásd: „Valós adatleképezés 1”.

Megerősítés

[w] [] [Készülék azonosító ID] [] [OK] [Adat] [x]

Adat Min : 0 ~ Max : 64

13. Zöld ADC erősítés állítás (Color G) (Command:jy)

→ Az ADC rész zöld erősítésének állítása.(RGB)

Sugárzás

[j] [y] [] [Készülék azonosító ID] [] [Adat] [Cr]

Adat Min : 0 ~ Max : 64

* Lásd: „Valós adatleképezés 1”.

Megerősítés

[y] [] [Készülék azonosító ID] [] [OK] [Adat] [x]

Adat Min : 0 ~ Max : 64

14. Kék ADC erősítés állítás(Color B) (Command:jz)

→ Az ADC rész kék erősítésének állítása.(RGB)

Sugárzás

[j] [z] [] [Készülék azonosító ID] [] [Adat] [Cr]

Adat Min : 0 ~ Max : 64

* Lásd: „Valós adatleképezés 1”.

Megerősítés

[z] [] [Készülék azonosító ID] [] [OK] [Adat] [x]

Adat Min : 0 ~ Max : 64

15. Alacsony áramellátás (Command:jq)

→ A projektor áramfelvevételének csökkentése.

Sugárzás

[j] [q] [] [Készülék azonosító ID] [] [Adat] [Cr]

Adat 0 : Energiatakarékos kikapcsolása
1 : Energiatakarékos bekapcsolása

Megerősítés

[q] [] [Készülék azonosító ID] [] [OK] [Adat] [x]

Adat 0 : Energiatakarékos kikapcsolása
1 : Energiatakarékos bekapcsolása

16. Automatikus konfiguráció (Command:ju)

→ Automatikus képpozíció beállítás és kép rezgés minimalizálás. Csak az RGB üzemmódban működik.

Sugárzás

[j] [u] [] [Készülék azonosító ID] [] [Adat] [Cr]

Adat 1 : Beállítás:

Megerősítés

[u] [] [Készülék azonosító ID] [] [OK] [Adat] [x]

Adat 1 : Beállítás:

17. Bemenet választás (Command:xb)

→ A készülék jelforrásának kiválasztása.

Sugárzás

[x] [b] [] [Készülék azonosító ID] [] [Adat] [Cr]

Adat 20 : Video 30 : S-Video
60 : RGB1 61 : RGB2 80 : HDMI

Megerősítés

[b] [] [Készülék azonosító ID] [] [OK] [Adat] [x]

Adat 20 : Video 30 : S-Video
60 : RGB1 61 : RGB2 80 : HDMI

19. Kulcs (Command:mc)

→ IR távirányító kulcskódjának küldése.

Sugárzás

[m] [c] [] [Készülék azonosító ID] [] [Adat] [Cr]

Adat Kulcskód

Megerősítés

[b] [] [Készülék azonosító ID] [] [OK] [Adat] [x]

Kulcskód

Button	Key code	Button	Key code
^	40	BLANK	84
∨	41	TIMER	26
>	02	W.PEAK	69
<	03	KEYSTONE	A4
POWER	AD	GAMMA	6E
SOURCE	EF	MODE	4D
MENU	43	☼	4F
EXIT	5B	●	4E
⊙ OK	44	ZOOM	5C
STILL	BC	AUTO	92
RATIO	79		

Támogatott monitor felbontások

* Az alábbi táblázatban a projektor által támogatott kijelző-formátumok vannak felsorolva.

Források	Formátum	Függőleges frekv. (Hz)	Vízszintes frekv. (kHz)
EGA	640X350	70.09Hz	31.468kHz
	640X350	85.08Hz	37.861kHz
PC98	640X400	85.08Hz	37.861kHz
DOS	720X400	70.08Hz	31.469kHz
	720X400	85.03Hz	37.927kHz
VGA	640X480	59.94Hz	31.469kHz
	640X480	72.80Hz	37.861kHz
	640X480	75.00Hz	37.500kHz
	640X480	85.00Hz	43.269kHz
SVGA	800X600	56.25Hz	35.156kHz
	800X600	60.31Hz	37.879kHz
	800X600	72.18Hz	48.077kHz
	800X600	75.00Hz	46.875kHz
	800X600	85.06Hz	53.674kHz
XGA	1024X768	60.00Hz	48.363kHz
	1024X768	70.06Hz	56.476kHz
	1024X768	75.02Hz	60.023kHz
	1024X768	84.99Hz	68.677kHz
SXGA	1152X864	60.05Hz	54.348kHz
	1152X864	70.01Hz	63.995kHz
	1152X864	75.00Hz	67.500kHz
	1280X960	60.00Hz	60.000kHz
	1280X960	85.00Hz	85.940kHz
	1280X1024	60.02Hz	63.981kHz
SXGA+	1400X1050	60.00Hz	65.317kHz
	1400X1050	74.87Hz	82.280kHz

* If the projector does not support the input signal, "Out of Range" message appears on the screen.

* The projector supports DDC1/2B type as Plug & Play function. (Auto recognition of PC monitor)

* The Synchronization input form for horizontal and vertical frequencies are Separate.

* According to PC, the optimum vertical frequency may not be displayed up to the optimum frequency of set in 'Registration information (Display registration information)'. (ex. The optimum vertical frequency may be displayed up to 85Hz or under in the resolution of 640X480 or 800X600.)

<DVD/DTV Input>

Jel	Component-*1	HDMI(DTV)-*2
59.94 / 60Hz	480i	O
	480p	O
	720p	O
	1080i	O
50Hz	576i	X
	576p	O
	720p	O
	1080i	O

* Kábeltípus
1- RCA to D-Sub Adapter
2- HDMI-HDMI kábel

Karbantartás

* A projektor csak kevés karbantartást igényel. Tartsa tisztán a lencsét, mert minden piszok vagy folt megjelenik a vetítőernyőn. Ha alkatrész-cserére van szükség, forduljon a márkakereskedőhöz. A projektor bármely részét tisztogatja, előbb mindig kapcsolja ki a készüléket és húzza ki a fali dugaszt.

Az objektív tisztítása

A lencsét tisztítsa meg, ha a felületén kosz vagy port talál. A lencse felületét fújja le légfúvóval vagy törölje le puha, lencsetisztító ruhával. A kosz vagy foltok eltávolításához egy puha ruhát vízzel nedvesítsen meg, használjon semleges mosószert, és óvatosan törölje le a felületet.

A projektor házának tisztítása

A projektor házának tisztítása előtt húzza ki a tápkábel fali dugaszát. A piszok vagy por eltávolításához törölje le a házat a hozzá adott törölrühával. Ha az objektívről kívánja eltüntetni a port vagy foltokat, használja törölrühát, amit a készülékkel kapott. Ne használjon alkoholt, benzint, oldószert vagy más tisztító vegyszert mert ezektől a ház megvetemedhet vagy elszíneződhet.

A lámpa cseréje

Lámpacsere

A lámpa cseréjének gyakorisága a projektor használati környezetétől függ. A lámpa használati időt a menü LÁMPAIDŐ ELLENŐRZÉSE részében találja (29. oldal). A lámpát az alábbi esetekben kell kicserélni:

- A kivetített kép sötétebbé válik vagy deformálódni kezd.
- A lámpa visszajelző vörös.
- Amikor bekapcsolja a projektort a „Replace the lamp” (Cserélje ki a lámpát) üzenet jelenik meg.

<A projektor elülső panelje>

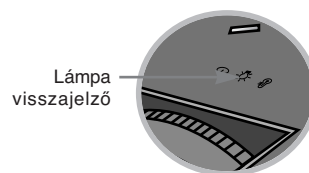

A lámpa cseréje során legyen óvatos

- A kikapcsoláshoz nyomja meg újra a POWER gombot a vezérlő panelen vagy a távvezérlőn.
- Ha a működés visszajelző LED sárga színnel villog ne csatlakoztassa le a tápellátást, amíg a működés visszajelző LED folyamatosan (sárga színnel) világít.
- A lámpa cseréje előtt hagyja legalább egy órát hűlni.
- Csak ugyanilyen típusú, LG Electronics szervizben kapható lámpára cserélje. Más gyártó lámpájának használatával a projektor károsodását okozhatja.
- A lámpát csak akkor távolítsa el, amikor cseréli.
- A lámpát tartsa gyermekektől távol. A lámpát tartsa távol hőforrásoktól, mint a radiátorok, sütő, stb.
- A tűz kockázatának csökkentése érdekében a lámpát ne tegye ki folyadékok vagy más idegen anyagok hatásának.
- A lámpát ne helyezze hőforrás közelébe.
- A lámpát biztonságosan rögzítse a csavarokkal. Ha ezt elmulasztja, a kép sötét lehet, illetve ez tűzveszélyt is okozhat.
- A lámpa üveg részét soha ne érintse meg, különben a képminőség romlik, és a lámpa élettartama csökken.

Cserelámpa beszerzése

A lámpa modellszáma a 41. oldalon található. Ellenőrizze a lámpa modellszámát, és vásárolja meg LG Electronics szervizben. Más gyártó lámpájának használatával a projektor károsodását okozhatja.

A lámpa ártalmatlanítása

A használt lámpát vigye vissza LG Electronics szervizbe.

A lámpa cseréje

- 1** Kapcsolja ki a projektort és húzza ki a tápkábel fali dugaszát. Óvatosan helyezze párnázott felületre.

(A lámpa cseréje előtt hagyja legalább egy órát hűlni.)

- 2** Csavarhúzó használatával csavarozza ki a lámpafedél csavarját.

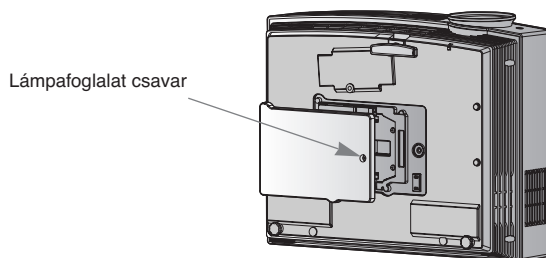

- 3** A lámpafedél leemelése után, csavarhúzó használatával távolítsa el a két tartócsavart.

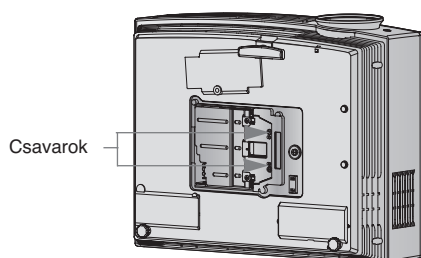

- 4** A lámpát emeli ki a projektorból.

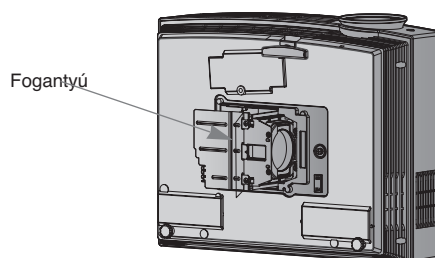

- 5** A fogantyút óvatosan húzva távolítsa el a lámpafoglatot.

- 6** Az új lámpát helyezze be óvatosan a megfelelő pozícióban. Ellenőrizze, hogy megfelelően helyezte-e be.

- 7** Húzza meg a 3. lépésben eltávolított csavarokat.

(Gondoskodjon arról, hogy szorosan meg legyenek húzva.)

- 8** Zárja vissza a lámpafedelet, és helyezze vissza a 2. lépésben eltávolított csavarokat.

(Ha a lámpafedelet nem megfelelően helyezi vissza, a projektor nem kapcsol be.)

Megjegyzés!

Más gyártó lámpájának használatával a projektor vagy a lámpa károsodását okozhatja. Gondoskodjon arról, hogy a lámpafedél megfelelően rögzítve legyen. Ha a lámpafedelet nem megfelelően helyezi vissza, a projektor nem kapcsol be. Ha ez a hiba nem megoldható, forduljon hivatalos LG szervizhez.

A projektorlámpa vezérlése

VIGYÁZAT

- A projektor aktiválása után ne kapcsolja ki legalább 5 percig.
 - A gyakori ki-bekapcsolás a lámpa károsodását okozhatja.
- A projektor és a hűtőventilátor működése közben ne húzza ki a tápkábelt.
 - Ezzel a lámpa élettartamát csökkenti, illetve károsodását okozhatja.
- A projektor élettartama jelentősen függ a projektor használati környezetétől és kezelésétől.
- A projektor magasnyomású higanylámpát használ, ezért különös figyelemmel kell használni. A használat közbeni rázkódás a lámpa felrobbanását okozhatja.
- Ha a projektor a lámpacsere esedékessége után is használja, akkor a lámpa felrobbanhat.
- A lámpa felrobbanása esetén az alábbiakat kell tenni.
 - Azonnal húzza ki a tápkábelt.
 - Azonnal szellőztesse ki a helységet.
 - A készülék állapotát ellenőriztesse a legközelebbi szervizben, és cseréltesse ki a lámpát.
 - Ne próbálja meg szétszerelni a készüléket, ezt csak szakembert teheti.

Lencsefedél cseréje a projektoron

Lencsefedél rögzítése

- 1** Készítse elő a lencsefedelelet és a tartozék szíjait.

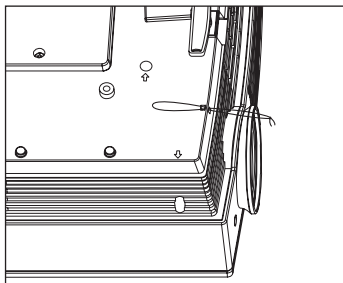

- 2** A szíj nem megcsomózott végét helyezze a projektor lencse részének alján található lyukba.

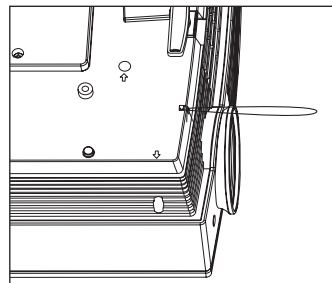

- 3** A szíjat a projektor lyukánál rögzítse a lencse lyukához, és a lencsefedelelet vezesse át a hurkon.

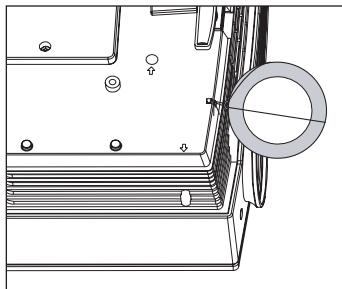

- 4** Az összeszerelt állapotot az alábbi ábra mutatja.

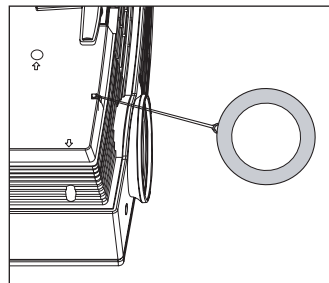

Műszaki adatok

MODELL	BX501B (BX501B-JD)
Felbontás	1024(vízszintes) x 768(függőleges)pixel
Vízszintes / függőleges oldalarán	4:3(vízszintes : függőleges)
DLP panel mérete	0,7 inch
Vetítőernyő méret (vetítési távolság)	Wide : 1,26 ~ 9,63m(40 ~ 300 inch)
Vetítés eltolása	Tele : 1,50 ~ 11,47m(40 ~ 300 inch)
Távvezérlés hatótávolsága	100%
Zoom arány	12m
Videó kompatibilitás	1:1,2
Áramellátás	NTSC/PAL/SECAM/NTSC4,43/PAL-M/PAL-N
Magasság(mm/inch)	AC 220 - 240V~ 50/60Hz, 2,0A-1,8A
Szélesség(mm/inch)	114/4,5
Hossz(mm/inch)	346/13,6
Tömeg(g/font)	263/10,4
	4,8/10,58

Üzemi feltételek

Hőmérséklet

Üzem közben: 0°C ~ 40°C
Tárolás és szállítás alatt: -20°C ~ 60°C

Páratartalom

Üzem közben: 0 ~ 75% relatív páratartalom száraz higrométerrel mérve
Üzemen kívül: 0 ~ 85% relatív páratartalom száraz higrométerrel mérve

Projektor lámpa

Lámpa modell

AJ-LBX50

Lámpa áramfogyasztása

330W

