



MANUAL DE INSTRUCCIONES

HORNO MICROONDAS

Por favor lea detalladamente este manual antes de utilizar este aparato.

MS2339H/MS2339HS/MS2339HB/MS2339B/MS2339BS/MS2339BB
MH6339H/MH6339HS/MH6339HB/MH6339B/MH6339BS/MH6339BB



MFL47342650

www.lg.com

Horno

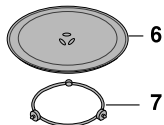
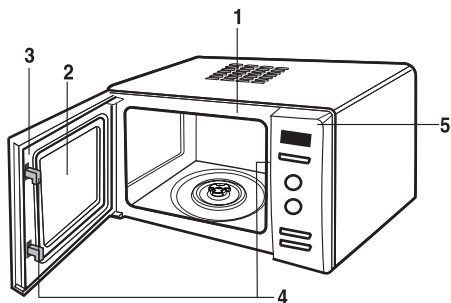

8

MH6339H
MH6339HS
MH6339HB
MH6339B
MH6339BS
MH6339BB

1. Placa delantera
2. Ven tanilla
3. Precinto de la puerta
4. Sistema de cierre de seguridad
5. Cuadro de mandos
6. Plataforma de cristal
7. Soporte de giro
8. Parrilla

Cuadro de mandos

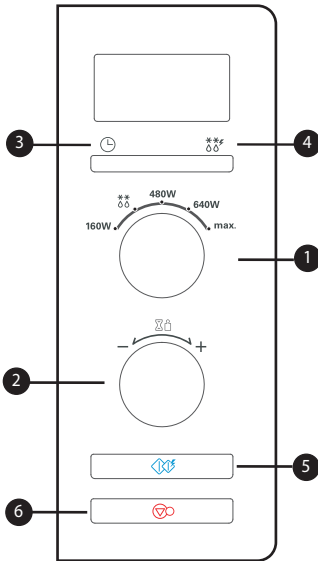

MS2339H MS2339B
 MS2339HS MS2339BS
 MS2339HB MS2339BB

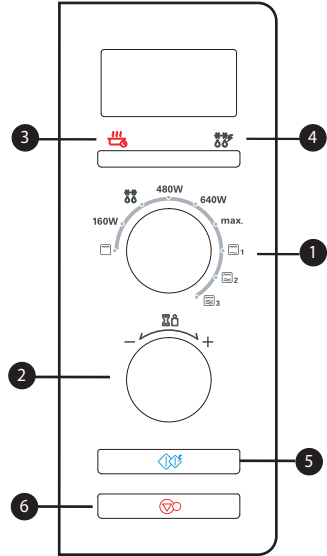

MH6339H MH6339B
 MH6339HS MH6339BS
 MH6339HB MH6339BB

- 1 Selector de Potencia**
permite seleccionar la potencia deseada.
- 2 Temporizador**
permite seleccionar el tiempo de cocción deseado.
- 3 CALIENTAPLATOS / RELOJ**
Mantenga caliente sus platos recién cocinados en el horno / configuración horaria
- 4 Descongelación rápida**
- 5 Começar**
- 6 Parar**

PRECAUCIONES PARA NO EXPONERSE A UNA ENERGÍA EXCESIVA DEL HORNO

El horno no podrá operarse con la puerta abierta debido a un circuito de seguridad, incorporado al mecanismo de la puerta, que impide que el horno funcione cuando la puerta esté abierta. El funcionamiento del horno con la puerta abierta podría resultar en una exposición perjudicial a la energía de microondas. Es muy importante no manipular indebidamente el mecanismo de la puerta.

No interponga ningún objeto entre el horno y la puerta, ni deje que se acumulen residuos ni restos del producto de limpieza en las juntas precintadoras.

Si falla el horno, no lo use. Es importante que la puerta cierre bien y que no se estropee (1) la puerta (torcida o abarquillada), (2) las bisagras y pestillos (rotos o flojos) y (3) las juntas precintadoras y sus superficies.

Nadie debería tratar de ajustar o reparar su horno, a excepción del personal de mantenimiento debidamente cualificado.

AVISO

A la hora de calentar líquidos, por ejemplo, sopas, salsas y bebidas, en su horno microondas, podría producirse una ebullición eruptiva retardada, sin que se observe ningún signo de burbujeo. Entonces podría suceder que el líquido se saliese de su recipiente. Para que esto no ocurra, tome las siguientes precauciones:

1. No use recipientes de paredes rectas con cuello estrecho.
2. No caliente demasiado.
3. Agite el líquido antes de colocar el recipiente en el horno y a la mitad de su tiempo de calentamiento.
4. Después de calentar líquidos, déjense reposar en el horno por un corto periodo de tiempo. Revuelva o agite el contenido (especialmente, biberones y alimentos para bebés) y compruebe la temperatura, con sumo cuidado, antes de su uso.

Instalación

1. Saque todos los materiales y accesorios del embalaje.
 2. Coloque el horno sobre una superficie nivelada, con un mínimo de 85 cm. de elevación sobre la superficie del suelo y con una holgura de 30 cm., al menos, por encima del mismo, y 10 cm. por detrás, para facilitar la ventilación adecuada. El horno debe tener espacio libre a ambos lados para que pueda pasar el aire de ventilación. La porción delantera del horno debe quedar metida lo menos 8 cm respecto al borde de la base que lo soporte para que no pueda volcarse hacia adelante.
- En la porción superior del horno hay un escape. Si se bloquease el mismo, el horno podría averiarse.
3. Conecte el horno a un enchufe de la red eléctrica del hogar a tensión normal. El circuito ha de tener una corriente de 10 amperios como mínimo 13 amperios para los modelos MH6339H / MH6339HS / MH6339HB / MH6339B / MH6339BS / MH6339BB siendo el horno el único aparato conectado en el mismo.

NOTA: • Este aparato no se destina al servicio comercial de comidas.

AVISO: ESTE APARATO DEBE DOTARSE DE DERIVACIÓN A TIERRA

Los colores que llevan los hilos del cable a la red corresponden al código siguiente:

Azul - Neutro
Pardo - Fase
Verde o Amarillo - Tierra

Si el cable de potencia está dañado, deberá ser reemplazado por el fabricante o por su agente de mantenimiento, o por una persona con similares cualificaciones, para evitar posibles peligros.

INSTRUCCIONES DE SEGURIDAD IMPORTANTES

Guarde este documento para futuras consultas. Lea y siga todas las instrucciones antes de usar el horno para evitar el riesgo de fuego, descargas eléctricas, daños personales o materiales al usar el horno. Esta guía no cubre todas las condiciones posibles que pueden tener lugar. Póngase siempre en contacto con un agente de servicio técnico o el fabricante para pedir ayuda sobre problemas que no comprenda.

ADVERTENCIA

Este es un símbolo de alerta de seguridad. Este símbolo indica que hay riesgos potenciales que podrían causar heridas e incluso la muerte. Todos los mensajes de seguridad seguirán el símbolo de alerta de seguridad y a la palabra "ADVERTENCIA" o "PRECAUCIÓN". Estas palabras significan.

ADVERTENCIA

Este símbolo le indicará que los riesgos de prácticas no seguras que podrían causar heridas serias o incluso la muerte.

PRECAUCIÓN

Este símbolo le indicará el riesgo de prácticas no seguras que podrían causar daños materiales o personales.

ADVERTENCIA

- 1 No intente forzar o realizar ningún ajuste o reparaciones en la puerta, las juntas de la puerta, el panel de control, los conmutadores de bloqueo o cualquier otra parte del horno que incluya retirar alguna cubierta que ofrezca protección contra la exposición a la energía de microondas. No utilice el horno si hay algún defecto en la junta de la puerta y las partes adyacentes. Las reparaciones deben ser llevadas a cabo solamente por un técnico de reparaciones cualificado.**
 - A diferencia de otros dispositivos, el horno microondas es un equipo eléctrico de alta tensión. Un uso o reparación inadecuada podría causar una exposición perjudicial a una energía excesiva de microondas o descargas eléctricas.
- 2 No use el horno para deshumidicación. (por ejemplo Utilizar el horno microondas con periódicos, ropa, juguetes, dispositivos eléctricos, mascotas o niños, etc...)**
 - Puede ser la causa de daños serios de seguridad como un fuego, quemaduras o muerte súbita debido a descargas eléctricas.
- 3 El dispositivo no está destinado para ser usado por niños pequeños o personas enfermas. Permita usarlo a los niños sin supervisión solamente cuando se hayan dado instrucciones adecuadas para que el niño pueda usar el horno de forma segura y comprende los riesgos de un uso inadecuado.**
 - Un uso incorrecto puede causar daños de seguridad como fuego, descargas eléctricas o quemaduras.

- 4 Las partes accesibles pueden calentarse durante el uso. Debe mantener alejados a los niños pequeños.**
 - Podrían quemarse.
- 5 No debe calentar líquidos ni cualquier otra comida en recipientes sellados ya que podrían explotar. Retire el envoltorio de plástico de la comida antes de cocinarla o descongelarla. Observe que en algunos casos la comida debe cubrirse con una lámina de plástico para calentarla o cocinarla.**
 - Podrían explotar.
- 6 Asegúrese de utilizar los accesorios adecuados en cada modo de funcionamiento.**
 - Un uso incorrecto podría ocasionar daños en su horno y accesorios o generar chispazos e incluso un incendio.
- 7 No permita que los niños jueguen con los accesorios o se cuelguen del asa de la puerta.**
 - Podrían resultar heridos.
- 8 Si la puerta o las juntas de la puerta están dañadas, no se utilizará el horno hasta que haya sido reparado por un técnico cualificado.**
- 9 Sólo personal cualificado deberá realizar trabajos de servicio o reparación que incluyan la retirada de una tapa que proteja de la exposición a la energía de microondas.**
- 10 Cuando el aparato se utiliza en el modo de combinación, los niños sólo lo usarán bajo la supervisión de un adulto, debido a las temperaturas generadas.**



PRECAUCIÓN

- 1 El horno no puede utilizarse con la puerta abierta debido a los bloqueos de seguridad integrados en el mecanismo de la puerta. Es importante no forzar los bloqueos de seguridad.**
 - Podría derivar en una exposición perjudicial a energía de microondas. (Los bloqueos de seguridad interrumpen automáticamente cualquier actividad de cocina cuando se abre la puerta.)
- 2 No coloque ningún objeto (tal como paños de cocina, servilletas, etc...) entre el la parte frontal del horno y la puerta ni permita que se acumule residuos de comida o limpiador en las superficies de la junta.**
 - Podría derivar en una exposición perjudicial a energía de microondas.
- 3 No utilice el horno si está dañado. Es particularmente importante que la puerta del horno se cierra correctamente y que no este dañada; ejemplo:(1) puerta (doblada), (2) bisagras y cierres (rotos o flojos), (3) juntas de a puerta y sellado.**
 - Podría derivar en una exposición perjudicial a energía de microondas.

- 4 Asegúrese de que los tiempos de cocinado sean los apropiados para el peso del alimento. Las cantidades pequeñas de comida necesitan menos cocción o tiempo de calentamiento.**
 - Cocinar excesivamente la comida puede causar que la comida prenda fuego y dañe el horno.
- 5 Al calentar líquidos en el horno, por ejemplo, sopas, salsas y bebidas,**
 - * Evite usar recipientes rectos con cuellos estrechos.
 - * No los caliente en exceso.
 - * Remueva el líquido antes de colocar el recipiente en el horno y de nuevo a mitad del tiempo de calentamiento.
 - * Tras calentarlos, déjelo reposar unos instantes en el horno, vuelva a removerlos o agitarlos con cuidado y compruebe la temperatura antes de consumirlos para evitar quemaduras (en especial el contenido de biberones y botes de comida para niños).
 - Tenga cuidado al manipular el recipiente. Calentar líquidos con microondas puede hacer que hiervan violentamente de forma retardada sin señales de burbujas. Esto podría hacer que el líquido comenzara a hervir repentinamente.
- 6 Existe una salida de humos en la parte superior, inferior o lateral del horno. No bloquee la salida.**
 - Podría dañar el horno y afectar a los resultados de la cocina.
- 7 No utilice el horno cuando esté vacío. Es mejor dejar un vaso de agua en el horno cuando no vaya a utilizarlo. El agua absorberá con seguridad toda la energía de microondas si el horno se enciende por accidente.**
 - Un uso inadecuado podría causar daños en el horno.
- 8 No cocine comida envuelta en papel a menos que el libro de receta lo indique para la comida que está cocinando. No utilice papel de periódico en lugar de papel de cocina.**
 - Un uso inadecuado puede ser la causa de una explosión o fuego.
- 9 No utilice recipientes de Madera o cerámica que tengan inserciones metálicas (por ejemplo, de oro o plata). Retire siempre los alambres de cierre de la bolsa. Antes de usarlos, compruebe que los utensilios son adecuados para utilizarse en hornos microondas.**
 - Podrían calentarse y agrietarse. En especial, los objetos metálicos podrían curvarse, lo que puede derivar en daños serios.
- 10 No use productos de papel reciclado.**
 - Podrían contener impurezas que pueden causar la aparición de chispas o fuego durante la cocción.
- 11 No enjuague el plato y la rejilla metiéndolas en agua justo después de cocinar. Podrían romperse o dañarse.**
 - Un uso inadecuado podría causar daños en el horno.
- 12 Asegúrese de colocar el horno de forma que la parte frontal de la puerta esté a 8 cm o más del borde de la superficie donde está colocado para evitar que se vuelque accidentalmente.**
 - Un uso inadecuado podría causar daños personales y en el horno.

- 13 Antes de cocinar, perfora la piel de las patatas, manzanas o cualquier fruta o verdura.**
- Podrían explotar.
- 14 No cocine huevos con cáscara. No debe calentar huevos con cáscara y huevos cocidos enteros en hornos microondas ya que podrían explotar, incluso después de terminar el calentamiento en el horno.**
- La presión se acumula en el interior del huevo, lo que podría hacerlo explotar.
- 15 No intente freír en el horno.**
- Esto podría hacer que el líquido comenzara a hervir repentinamente.
- 16 Si observa humo, apague o desconecte el horno de la toma de corriente y mantenga la puerta cerrada para sofocar cualquier llama.**
- Puede ser la causa de daños serios de seguridad, como fuego o descargas eléctricas.
- 17 Cuando la comida se calienta o cocina en recipientes desechables de plástico, papel u otros materiales combustibles, mantenga vigilado el horno y compruébelo con frecuencia.**
- La comida podría volcarse por el deterioro del recipiente, lo que también podría causar fuego.
- 18 La temperatura de las superficies accesibles puede ser alta durante el funcionamiento del dispositivo. No toque la puerta del horno, la carcasa exterior o trasera, el interior del horno, los accesorios o platos durante el modo de grill, y las operaciones de cocina automática y del modo de convección, antes vaciar el horno, asegúrese de que no estén calientes.**
- Cuando estén calientes, existe el riesgo de quemaduras a no ser que se usen guantes gruesos.
- 19 El horno debe limpiarse con regularidad y deben retirarse los restos de comida.**
- No mantener el horno limpio puede causar deterioro de la superficie que podría afectar negativamente a la vida útil del dispositivo y posiblemente derivar en una situación de riesgo.
- 20 Utilice solamente la sonda de temperatura recomendada para este horno (para dispositivos que dispongan de la utilidad para usar un sensor de temperatura).**
Sin la sonda de temperatura adecuada no podrá estar seguro de la precisión de la temperatura.
- 21 Siga las instrucciones exactas dadas por los fabricantes para sus palomitas de maíz. No deje el horno sin atención mientras se hacen las palomitas. Si las palomitas no se abren transcurridos los tiempos sugeridos, interrumpa el proceso. Nunca use una bolsa marrón de papel para hacer palomitas. Nunca intente hacerlas de nuevo con los granos que no se hayan abierto.**
- Cocinarlo excesivamente podría causar que el maíz prendiera fuego.
- 22 Este dispositivo debe incluir toma de tierra.**
Los cables del terminal principal siguen el código de color detallado a continuación:
AZUL ~ Neutro MARRÓN ~ Fase VERDE Y AMARILLO ~ Tierra.
- Como los colores de los cables de electricidad de este dispositivo pueden no coincidir con el código de colores de los terminales del enchufe, haga lo siguiente:
El cable de color AZUL debe conectarse al terminal marcado con la letra N o de color NEGRO.

El cable de color AZUL debe conectarse al terminal marcado con la letra N o de color NEGRO.

El cable de color MARRÓN debe conectarse en el terminal marcado con la letra L o de color ROJO.

El cable de color VERDE Y AMARILLO o VERDE debe conectarse al terminal marcado con la letra E $\overline{=}$.

Si el cable de alimentación está dañado, debe cambiarlo el fabricante o un servicio técnico o personal cualificado para evitar riesgos.

- Un uso inadecuado puede causar daños eléctricos importantes.

23 Este horno no debe utilizarse con fines de catering comercial.

- Un uso inadecuado podría causar daños en el horno.
Un uso inadecuado podría causar daños serios de seguridad como fuego o descargas eléctricas.

24 No utilice el horno microondas con la puerta decorativa abierta si se ha instalado en un armario.

- Usar un enchufe o interruptor inadecuado puede causar descargas eléctricas o fuego.

25 Debe supervisar a los niños para asegurarse de que no juegan con el aparato.

26 Los electrodomésticos no han sido pensados para operar mediante un temporizador externo o un sistema de control remoto separado.

27 Utilice sólo utensilios adecuados para los hornos microondas.

28 El horno microondas no se colocará en un armario, a menos que se haya probado en un armario previamente.

29 Este aparato no debe ser utilizado por personas (incluidos niños) con sus capacidades físicas, sensoriales o mentales mermadas, o con falta de experiencia o conocimientos, si no es bajo la supervisión o siguiendo las instrucciones de una persona responsable de su seguridad.

30 La limpieza y el mantenimiento de usuario no serán realizados por niños de edades inferiores a 8 años y se hará bajo la supervisión de un adulto. La altura mínima del espacio libre necesario por encima de la superficie superior del horno.

31 La altura mínima del espacio libre necesario por encima de la superficie superior del horno.

32 El microondas ha sido diseñado para uso integrado.

33 Con el aparato en funcionamiento, las superficies accesibles pueden alcanzar altas temperaturas.

34 Mantenga el aparato y su cable fuera del alcance de niños de edades inferiores a 8 años.

35 Con el aparato en funcionamiento, puede calentarse la puerta o la superficie exterior.

Utensilios de cocinar

UTENSILIOS DE COCINAR

Se deberían comprobar bien todos los utensilios, para asegurarse de que son apropiados para su uso en hornos microondas. La tabla siguiente resume el uso debido de utensilios de cocina en el horno.

Utensilios de cocinar	Microondas	Parrilla
Vidrio a prueba de calor, cerámica vidriada	Si	Si
Loza-porcelana	Si (No use porcelana con adornos de oro o plata.)	Si
Recipientes metálicos	No	Si
Vidrio no a prueba de calor	No	No
Plástico para microondas	Si	No
Envolturas de plástico	Si	No
Papel (vaso, platos, servilletas)	Si	No
Paja, mimbre y madera	No	No

Microondas

- En su mayoría, los recipientes de cristal, cerámica vidriada y cristal a prueba de calor son excelentes. No deberán emplearse en el horno de microondas los que tienen reborde metalizado.
- Las servilletas, toallas, platos, vasos y cajas de papel y cartón se podrán usar en el horno de microondas. No emplee para cocinar productos de papel reciclado, pues podrían contener impurezas que producen chispas y/o llamas. (Consulte su libro de cocina para informarse del empleo debido de estos productos.)
- En el horno de microondas podrán emplearse platos, vasos y bolsas, así como envolturas de plástico. Siga las instrucciones del fabricante o la información del libro de cocina al emplear plástico en el horno.
- Los utensilios metálicos o con adornos de metal no deberán usarse en el horno de microondas. Para mayor información acerca del uso debido del metal en el horno, sírvase leer la sección de introducción del libro de cocina. Si en la receta se especificase el empleo de papel de aluminio, pinchos, espetones o utensilios de contenido metálico en el horno, deje un mínimo de 2,5 cm de separación entre el objeto metálico y la pared interior del horno. Si se produjese arco eléctrico (chispas), retirelos inmediatamente.

Nota:

Consulte el libro de cocina, recetas sueltas y tablas para conocer el uso debido de recipientes y productos de cocina, así como otra información de utilidad.

Parrilla

- Podrán emplearse artículos de cristal, cerámica y metal.
- No se deberán emplear servilletas y paños de papel ni plásticos.

Notas:

- Tenga cuidado al retirar los objetos metálicos o la plataforma giratoria de cristal, pues podrían estar a elevada temperatura tras cocinar.
- Si emplease un termómetro, debe tratarse únicamente de un instrumento expresamente creado o recomendado para empleo en el horno de microondas.
- Para usar el horno, el mismo debe contener su plataforma giratoria.

Otras instrucciones de utilidad

Para sacar máximo partido del horno y disfrutar cocinando, lea atentamente los siguientes comentarios.

Óptimos resultados:

1. Para determinar el tiempo de guisar un alimento concreto, comience por el tiempo mínimo indicado y compruebe su estado de cuando en cuando. Es fácil calentar demasiado porque las microondas actúan muy de prisa.
2. Pequeñas cantidades de alimentos que contengan poca agua podrían secarse o endurecerse.

Para descongelar alimentos congelados:

1. Los alimentos congelados se pueden poner directamente en el horno para descongelarlos (teniendo cuidado de despojarlos de sus envolturas o sujeciones metálicas).
2. Efectúe la descongelación de acuerdo con los Consejos para la Descongelación que contiene este manual.
3. Las partes de los alimentos que vayan a descongelarse antes que otras deberán recubrirse con trocitos de papel de aluminio, bajo los cuales el proceso de descongelación será más lento o nulo.

4. Hay alimentos que no se deben descongelar por completo para guisarlos. Por ejemplo, el pescado se calienta tan de prisa que a veces es mejor comenzar a guisarlo antes de que se encuentre totalmente descongelado.
5. En algunas recetas podría ser preferible aumentar o disminuir el tiempo de calentamiento de los alimentos, según la temperatura óptima indicada para comenzar a guisarlos.

NOTA:

Al cocinar podría calentarse el aire que sale del respiradero.

Tostado:

Hay alimentos que no llegan a tostarse en el horno y podría ser necesario colorearlos.

Hay ingredientes tales como el pimentón y otros agentes tostadores como la salsa de para carnes que pueden emplearse en chuletas, carne o pollo. Los asados, pollería y jamón de York que se cocinen 10-15 minutos o más se tostarán bien, sin necesitar tales aditivos.

Limpieza y atención

PARA LIMPIAR EL HORNO, COMPRUEBE QUE ESTÉ APAGADO.

El interior del horno debe estar limpio y seco. Como regla general, límpielo tras cada uso.

PAREDES INTERIORES

Quite las migas y restos de comida que se acumulan entre la puerta y el interior del horno, empleando un paño húmedo. Esta zona se ha de limpiar con especial esmero para que la puerta cierre bien. Quite las salpicaduras de grasa con un paño enjabonado, enjuagando después. No emplee materiales abrasivos que puedan arañar o estropear la superficie pintada del horno.

NUNCA VIERTA AGUA EN EL INTERIOR DEL HORNO.

SOPORTE DE GIRO

El soporte de giro se deberá sacar para limpiarlo en agua de jabón caliente al menos una vez a la semana, para que la grasa acumulada no impida que giren las ruedas.

PUERTA

La puerta y sus precintos deben estar limpios en todo momento. Límpielos únicamente frotando con agua de jabón tibia y luego séquelos bien.

NO UTILIZAR MATERIALES ABRASIVOS, COMO PLOVO : DE LIMPIEZA O ESTROPAJOS DE METAL O PLÁSTICO.

Las piezas metálicas se conservarán mejor frotándolas frecuentemente con un paño húmedo. No utilice ningún producto de limpieza a vapor.

EXTERIOR

Límpielo con agua tibia poco jabonosa y séquelo pasando un paño suave. No emplee sustancias abrasivas. No salpique agua en los respiraderos. Si se ensuciasse el cable de la electricidad, frótelo con un paño húmedo.

Instrucciones de uso

COCCIÓN CON MICROONDAS

1. Abra la puerta del horno, ponga los alimentos sobre la bandeja giratoria y cierre la puerta.
2. Pulse Stop (6). Ajuste el selector de potencia (1) al nivel de potencia deseado. Hay cinco niveles de potencia. El selector de potencia puede ajustarse a cualquiera de dichas posiciones.
3. Ajuste el selector del temporizador (2) al tiempo de cocción deseado. Pulse Start [Inicio] (5). La bandeja empieza a girar y se inicia la cocción. Al finalizar el tiempo de cocción sonarán cuatro breves pitidos, se apagará el piloto y aparecerá "End" [Fin] en la pantalla de visualización.

NOTA:

- Si se abre la puerta durante la cocción el horno se apaga automáticamente y el temporizador se detiene. Si va a continuar la cocción, cierre la puerta y pulse Start [Inicio] (5) - el horno se pondrá en marcha y el temporizador empezará a contar de nuevo.
- La bandeja giratoria puede girar en ambas direcciones.
- Para detener el funcionamiento mientras el horno está cocinando, es aconsejable pulsar Stop (6).
- Aunque el selector del temporizador no gire durante la cocción, el tiempo ajustado sigue transcurriendo. No se trata de un fallo.
- Durante la cocción es posible cambiar el tiempo de cocción, pero no se puede cambiar el nivel de potencia.
- Una vez terminada la cocción sonará un Pitido Recordatorio Final cada minuto durante 5 minutos hasta que se abra la puerta del horno.

COCCIÓN CON DESCONGELACIÓN POR PESO

La descongelación de alimentos congelados es una de las ventajas de un horno microondas.

La descongelación utilizando un horno microondas es mucho más rápida que en el frigorífico y más segura que a temperatura ambiente, ya que no fomenta el crecimiento de bacterias peligrosas.

Es importante recordar que la descongelación requiere más tiempo que la cocción normal.

Compruebe los alimentos, dándoles la vuelta al menos una vez durante el proceso de descongelación.

1. Pulse Stop (6).
2. Gire el selector de potencia (1) para ajustar el modo de descongelación (Defrost).
3. Gire el selector del temporizador (2) en el sentido de las agujas del reloj para ajustar el tiempo.
4. Pulse Start [Inicio] (5).

AVISO:

¡Tenga cuidado al extraer la comida porque el recipiente estará caliente!

Instrucciones de uso

MS2339H / MS2339HS / MS2339HB
MS2339B / MS2339BS / MS2339BB

MH6339H / MH6339HS / MH6339HB
MH6339B / MH6339BS / MH6339BB

CONFIGURACIÓN HORARIA

1. Presione Stop (⏹) (detener) para salir de la función Reloj.
2. Presione CALIENTAPLATOS / RELOJ (⌚) para seleccionar "12H" ó "24H".
3. Gire temporizador (⌚) para ajustar el número de horas.
4. Presione Start [Inicio] (▶) o CALIENTAPLATOS / RELOJ (⌚).
5. Gire temporizador (⌚) para ajustar el número de minutos.
6. Presione Start [Inicio] (▶) o CALIENTAPLATOS / RELOJ (⌚).

CALIENTAPLATOS / RELOJ

Advertencia: cada vez que encienda su horno, la indicación "24H" aparecerá en pantalla.

Esta visualización le indica que debe configurar el reloj. Si lo desea, hágalo según el procedimiento detallado a continuación. De lo contrario, presione Stop (⏹) (detener) para salir de la función Reloj.

CONFIGURACIÓN HORARIA

1. Presione CALIENTAPLATOS / RELOJ (⌚) para seleccionar "12H" ó "24H".
2. Gire temporizador (⌚) para ajustar el número de horas.
3. Presione Start [Inicio] (▶) o CALIENTAPLATOS / RELOJ (⌚).
4. Gire temporizador (⌚) para ajustar el número de minutos.
5. Presione Start [Inicio] (▶) o CALIENTAPLATOS / RELOJ (⌚).

CALIENTAPLATOS

Esta función le permite mantener caliente la comida en su horno microondas. Esta función permite mantener la comida caliente al nivel de temperatura deseado mediante el control de un elemento calefactor.

1. Presione Stop (⏹) (detener).
2. Presione CALIENTAPLATOS / RELOJ (⌚) para seleccionar un nivel alto o bajo. En pantalla aparecerá la indicación "Ho-L" o "Ho-H" ('nivel bajo' o 'nivel alto').
3. Presione Start [Inicio] (▶).
4. Si desea salir de la función, presione dos veces el botón Stop (⏹) (detener).

NOTA:

* La función CALIENTAPLATOS mantiene la comida caliente mediante el uso de un elemento calefactor radiante, y no mediante una bombilla u ondas microondas.

* Los alimentos cocinados deben permanecer tapados durante la función CALIENTAPLATOS.

* Los productos de repostería (pasteles, empanadas, etc.) no debe taparse durante la función CALIENTAPLATOS.

* Las raciones completas, ya emplatadas, pueden taparse durante la función CALIENTAPLATOS.

* Al finalizar la función, escuchará cuatro tonos sonoros y la indicación "Fin" aparecerá en la pantalla del horno.

Instrucciones de uso

MH6339H / MH6339HS / MH6339HB
MH6339B / MH6339BS / MH6339BB

ADVERTENCIA:

- ⚠ La función CALIENTAPLATOS puede durar hasta 90 minutos.
- ⚠ El plato giratorio, la luz del horno y el ventilador no estarán activos durante la función CALIENTAPLATOS.
- ⚠ Con la función CALIENTAPLATOS en funcionamiento, puede presionar CALIENTAPLATOS / RELOJ (ⓐ) para mostrar el tiempo restante o Stop (ⓑ) (detener) para mostrar el nivel de calor, y presionar Start [Inicio] (ⓐ) para continuar.
- ⚠ La función CALIENTAPLATOS se detendrá al abrirse la puerta del horno. Al cerrar la puerta y presionar Start [Inicio] (ⓐ) se activará de nuevo la función.
- ⚠ La función CALIENTAPLATOS no puede mantener una temperatura exacta.
- ⚠ La temperatura de su comida presentará leves diferencias en función del tiempo previo de cocción, peso, tipo de alimento, etc.

Descongelación rápida

Use esta función para descongelar rápidamente sólo 0,5 kg de carne picada, pollo troceado o filetes de pescado. Requerirá un tiempo de reposo para la descongelación del centro de los alimentos. En el ejemplo siguiente, se muestra cómo descongelar medio kilo de carne de ave congelada.

Presione Stop (ⓑ) (detener).

Pese los alimentos que va a descongelar. Quite todos los envoltorios o materiales metálicos; coloque los alimentos en el horno y cierre la puerta.

Presione Descongelación rápida (Ⓓ). descongelación de carne.

Durante la descongelación el horno emitirá un pitido. Entonces, abra la puerta, de la vuelta a los alimentos y sepárelos para asegurarse de que se descongelan correctamente. Saque las partes que se hayan descongelado o protéjalas para que se descongelen más lentamente. Cierre la puerta del horno y pulse Start [Inicio] (ⓐ) para continuar la descongelación.

El horno no dejará de descongelar (incluso cuando haya emitido el pitido) a menos que se abra la puerta.

Guía de descongelación rápida

Use esta función para descongelar carne picada rápidamente.

Retire completamente el envoltorio de la carne. Coloque la carne picada en un plato para microondas. Cuando escuche un pitido retire la carne picada del horno microondas, déle la vuelta y colóquela de nuevo en el horno. Pulse start para continuar. Al final del programa, retire la carne picada del horno microondas, cúbrala con una hoja de papel de aluminio y déjala reposar durante 5-15 minutos o hasta que esté completamente descongelada.

CATEGORÍA	PESO	UTENSILIO	INSTRUCCIONES
1. CARNE PICADA	0,5 kg	Accesorios para microondas	Carne picada. Darle la vuelta al oír el pitido. Después de la descongelación, dejar reposar durante 5-15 minutos.

Instrucciones de uso

MH6339H / MH6339HS / MH6339HB
MH6339B / MH6339BS / MH6339BB

COCCIÓN CON GRILL

Véase la página 4.



1. Abra la puerta del horno, coloque los alimentos sobre la rejilla y cierre la puerta.
2. Pulse Stop (6).
3. Gire el selector de función y potencia (1) al modo de grill (☰).
4. Ajuste el selector del temporizador (2) al tiempo de cocción deseado. Pulse Start [Inicio] (5). La bandeja empieza a girar y se inicia la cocción.

Al finalizar el tiempo de cocción sonarán cuatro breves pitidos, se apagará el pilotoy aparecerá "End" [Fin] en la pantalla de visualización.

- Consulte la nota en COCCIÓNCON MICROONDAS si desea comprobar el estado de la cocción.
- No toque la ventana de visualización durante el funcionamiento del grill, porque la temperatura del vidrio puede llegar a alcanzar los 100°C.
- Evite que los niños toquen la pantalla frontal!
- Cuando se utilice el grill por primera vez después de adquirir el horno, puede que se observe algo de humo, que ens seguida desaparecerá.

Nota

- **Es preferible la utilización de la rejilla del grill, ya que el tiempo y los resultados de la cocción varían cuando se utiliza sólo la bandeja giratoria.**

MH6339H / MH6339HS / MH6339HB
MH6339B / MH6339BS / MH6339BB

COCCIÓN COMBINADA

Véase la página 4.



Los modelos anteriores cuentan con un modo de cocción combinada que le permite cocinar los alimentos con grill (☰) y microondas (☒/☓) al mismo tiempo. El tiempo necesario para cocinar alimentos utilizando este modo es generalmente más corto que si se utilizan las dos funciones por separado.

1. Abra la puerta del horno, ponga los alimentos sobre la bandeja giratoria o sobre la rejilla y cierre la puerta.
2. Pulse Stop (6).
3. Gire el selector de función y potencia (1) al modo COMBI (☒/☓/☓).
4. Ajuste el selector del temporizador (2) al tiempo de cocción deseado. Pulse Start [Inicio] (5). La bandeja empieza a girar y se inicia la cocción. Al finalizar el tiempo de cocción sonarán cuatro breves pitidos, se apagará el pilotoy aparecerá "End" [Fin] en la pantalla de visualización.

El grill cocina la superficie de los alimentos, mientras que la cocción con microondas llega al interior de ellos.

AVISO:

¡Tenga cuidado al extraer la comida porque el recipiente estará caliente!

Preguntas y Respuestas

- P. ¿Qué pasa cuando no se enciende la luz del horno?
- R. ■ Se ha fundido la bombilla.
■ No se ha cerrado la puerta.
- P. ¿Por qué sale vapor del respiradero de escape y/o por qué gotea agua debajo de la puerta?
- R. Es normal que al cocinar se produzca vapor. El horno está fabricado de forma que deje escapar el vapor por el respiradero lateral; a veces se condensa en la puerta y gotea. Es normal y no hay peligro.
- P. ¿Pasan las microondas a través de la ventanilla de la puerta?
- R. No. La pantalla metálica las refleja hacia el interior del horno. Hay agujeros o celdillas que dejan pasar la luz, pero no las microondas.
- P. ¿Se estropeará el horno de microondas si funciona vacío?
- R. Sí. Nunca lo haga funcionar vacío.
- P. ¿Por qué detonan los huevos a veces?
- R. Al cocer huevos o escalfarlos, la yema puede detonar por acumularse vapor dentro de su membrana. Para evitarlo, bastará que pinche la yema con un palillo antes de empezar. Nunca cocine huevos en su cáscara.
- P. ¿Por qué se recomienda un tiempo de reposo tras cocinar?
- R. El tiempo de reposo es muy importante. Al cocinar con microondas, el calor se acumula en la comida y no en el horno.

Hay muchos alimentos que almacenan calor suficiente para que continúen cocinándose, incluso después de sacar la comida del horno. Durante el tiempo de reposo de carnes, verduras grandes y bizcochos, los mismos acaban de cocinarse por completo sin que el exterior se pase.

- P. ¿Por qué no cocina mi horno tan de prisa como indica la guía de cocina?
- R. Repase la guía para ver si sigue las instrucciones al pie de la letra y fíjese en lo que pueda producir diferencias en el tiempo de guisado. Tanto la guía de cocina como los tiempos que se indican son sugerencias para no cocinar en exceso... el problema más corriente es que hay que acostumbrarse al horno. Las variaciones en tamaño, forma, peso y dimensiones pueden redundar en que se necesite mayor tiempo para cocinar. Emplee el sentido común junto con las sugerencias indicadas para ver si la comida ha quedado debidamente preparada, al igual que lo haría con una cocina convencional.
- P. ¿Por qué se producen en el horno crepitaciones y chisporroteo de arco?
- R. Hay diversas razones para la crepitación y el chisporroteo en el interior del horno.
- Usted emplea platos con partes o adornos metálicos (dorados o plateados).
 - Ha olvidado en el horno un tenedor u otro utensilio metálico.
 - Emplea abundante papel de aluminio.
 - Emplea una grapa metálica.

Datos técnicos

	MS2339H / MS2339HS / MS2339HB MS2339B / MS2339BS / MS2339BB
Consumo eléctrico	230 V A.C., 50 Hz
Energía (NORMA IEC 60705)	800 W
Frecuencia de las microondas	2450 MHz +/- 50MHz(Grupo 2/Clase B)
Dimensiones exteriores (ancho x alto x profundo mm)	485x280x385
Consumo de energía	1200 W

	MH6339H / MH6339HS / MH6339HB MH6339B / MH6339BS / MH6339BB
Consumo eléctrico	230 V A.C., 50 Hz
Energía (NORMA IEC 60705)	800 W
Frecuencia de las microondas	2450 MHz +/- 50MHz(Grupo 2/Clase B)
Dimensiones exteriores (ancho x alto x profundo mm)	485x280x385
Consumo de energía	
Microondas	1200 W
Parrilla	1100 W
Combinación	2250 W

- Las dimensiones son aproximadas.
- Con la mejora continua de nuestros productos, los datos técnicos podrían cambiar sin previo aviso.

Equipos del Grupo 2: el grupo 2 incluye todos los equipos ISM RF en los que se genera de forma intencionada energía de radiofrecuencia en el rango de frecuencia de 9 kHz a 400GHz y se utiliza o sólo se utiliza en forma de radiación electromagnética, acoplamiento inductivo y/o capacitivo, para el tratamiento de materiales o inspección/análisis. Los equipos de Clase B son adecuados para su uso en establecimientos domésticos y en establecimientos conectados directamente a una red de alimentación eléctrica de baja tensión que suministre energía a edificios utilizados para fines domésticos.

<Spanish>

Cómo deshacerse de aparatos eléctricos y electrónicos viejos

1. Si en un producto aparece el símbolo de un contenedor de basura tachado, significa que éste se acoge a la Directiva 2002/96/CE.
2. Todos los aparatos eléctricos o electrónicos se deben desechar de forma distinta del servicio municipal de recogida de basura, a través de puntos de recogida designados por el gobierno o las autoridades locales.
3. La correcta recogida y tratamiento de los dispositivos inservibles contribuye a evitar riesgos potenciales para el medio ambiente y la salud pública.
4. Para obtener más información sobre cómo deshacerse de sus aparatos eléctricos y electrónicos viejos, póngase en contacto con su ayuntamiento, el servicio de recogida de basuras o el establecimiento donde adquirió el producto.



Fabricado en China