



MICROWAVE OVEN MIKROVÅGSUGN MIKROBØLGEOVN MIKROBØLGEOVN MIKROAALTOUUNI

OWNER'S MANUAL
ANVÄNDARHANDBOK
BRUKERHÅNDBOK
BRUGERVEJLEDNING
KÄYTTÖOHJEET

MD3248YZ

P/No: MFL47342662

PLEASE READ THIS OWNER'S MANUAL THOROUGHLY BEFORE OPERATING.
LÄS IGENOM DENNA ANVÄNDARHANDBOK NOGA INNAN MIKROVÅGSUGNEN ANVÄNDS.
SETT DEG GRUNDIG INN I INNHOLDET I DENNE BRUKERHÅNDBOKEN FØR APPARATET TAS I BRUK.
LÆS VENLIGST VEJLEDNINGEN GRUNDIGT, INDEN OVNEN TAGES I BRUG.
LUKEKAA NÄMÄ OHJEET HUOLELLISESTI ENNEN MIKROAALTOUUNIN KÄYTTÖÄ.

GB

3~32

OWNER'S MANUAL

PLEASE READ THIS OWNER'S MANUAL THOROUGHLY BEFORE OPERATING.

SE

34~64

ANVÄNDARHANDBOK

LÄS IGENOM DENNA ANVÄNDARHANDBOK NOGA INNAN MIKROVÅGSUGNEN ANVÄNDS.

NO

66~96

BRUKERHÅNDBOK

SETT DEG GRUNDIG INN I INNHOLDET I DENNE BRUKERHÅNDBOKEN FØR APPARATET TAS I BRUK.

DK

98~128

BRUGERVEJLEDNING

LÆS VENLIGST VEJLEDNINGEN GRUNDIGT, INDEN OVNEN TAGES I BRUG.

FI

130~160

KÄYTTÖOHJEET

LUKEKAA NÄMÄ OHJEET HUOLELLISESTI ENNEN MIKROAALTOUUNIN KÄYTTÖÄ.

Varotoimenpiteet

Varotoimenpiteet, joilla vältetään mahdollinen altistuminen mikroaaltoenergialle.

Oven turvalukitusmekanismi estää mikroaaltouunin käyttämisen oven ollessa auki. Tämä lukitusjärjestelmä keskeyttää mikroaaltouunin toiminnan, kun ovi avataan. Näin vältetään haitallinen altistuminen mikroaaltoenergialle.

Turvalukitusmekanismia ei saa mennä peukaloimaan.

Uunin oven eteen ei saa sijoittaa mitään tavaroita. On myös huolehdittava siitä, että tiivisteiden pinnalle ei pääse kerrostumaan ruoantähteitä tai pesuaineiden jätteitä eikä uunia saa käyttää, mikäli se on vahingoittunut. On tärkeää, että uunin ovi sulkeutuu kunnolla, ja että (1) ovi, (2) saranat ja lukituslaitteet, (3) oven tiivisteet ja tiivistepinnat eivät ole vahingoittuneet tai irti.

Vain valtuutettu huoltoliike saa korjata ja säätää mikroaaltouunia.

Varoitus

Varmista, että valitset kypsennysajan oikein, sillä ylikuumentaminen saattaa sytyttää RUUAN palamaan ja vahingoittaa mikroaaltouunia.

Keittoja, kastikkeita, juomia tai muita nesteitä kuumennettaessa saattaa esiintyä viivästynyttä kiehumista, vaikka kuplia ei muodostuisikaan. Tästä saattaa puolestaan seurata yhtäkkinen ylikiehuminen, mikä on estettävissä seuraavilla keinoilla:

- 1 Älä käytä suorareunaisia, kapeakaulaisia astioita.
- 2 Älä kuumenna liikaa.
- 3 Sekoita nestettä ennen sen kaatamista uunissa olevaan astiaan ja uudelleen kuumentamisen puolessa välissä.
- 4 Anna ruuan asettua hetken aikaa mikroaaltouunissa kuumentamisen jälkeen, sekoita tai ravista uudelleen varovasti (etenkin tuttipullojen ja vauvanruokapurkkien sisältöä) ja tarkista ruuan lämpötila ennen syömistä palovammojen estämiseksi (etenkin tuttipullojen ja vauvanruokapurkkien sisältö).
Ole varovainen astiaa käsitellessäsi.

Varoitus

Anna ruoan aina asettua hetken kypsentämisen jälkeen ja tarkista lämpötila ennen nauttimista, etenkin tuttipullojen ja vauvanruokapurkkien sisällön lämpötila.

Mikroaaltouunin toimintaperiaate

Mikroaallot ovat radio- ja televisioaaltojen ja tavallisen päivänvalon kaltainen energiamuoto. Tavallisesti mikroaallot levittäytyvät ulospäin niiden kulkiessa ilmakehän läpi ja häviävät ilman seurauksia. Mikroaaltouuneissa on kuitenkin magnetroni, joka on suunniteltu hyödyntämään mikroaaltojen energiaa. Magnetroniputkeen johdettavaa sähköä käytetään mikroaaltoenergian luomiseen.

Nämä mikroaallot kulkeutuvat kypsentämisalueelle uunin sisäpuolella olevien aukkojen läpi. Uunin pohjalla on pyörintäalusta tai lautanen. Mikroaallot eivät pääse kulkemaan uunin metalliseinien läpi, mutta ne pystyvät tunkeutumaan lasin, posliinin ja paperin kaltaisten materiaalien läpi, joita käytetään mikroaaltouunin kestävien keittoastioiden valmistamiseen.

Mikroaallot eivät kuumenna keittoastioita, mutta ruoan aiheuttama lämpö kyllä lopulta kuumentaa ne.

Erittäin turvallinen laite

Tämä mikroaaltouuni on yksi turvallisimmista kodinkoneista. Se lakkaa automaattisesti tuottamasta mikroaaltoja, kun sen ovi avataan. Mikroaaltoenergia muuntuu kokonaan lämmöksi tunkeutuessaan ruokaan. Siitä ei jää ruokaan minkäänlaista haitallista "jäännösendergia".

Varotoimenpiteet _____	130
Sisällysluettelo _____	131
Pakkauksen purkaminen & laitteen asennus _____	132 ~ 133
Kellonajan asettaminen _____	134
Lapsilukko _____	135
Mikroaaltouunin tehoasetukset _____	136
Mikroaaltouunin tehoalueet _____	137
Kaksivaiheinen kypsentäminen _____	138
Pikakäynnistys _____	139
Automaattinen kypsentäminen _____	140 ~ 142
Auto lämmitys _____	143 ~ 144
Automaattinen sulatus _____	145 ~ 146
Pikasulatus _____	147 ~ 148
Automaattinen Pizza _____	149
Paisto(BAKE) _____	150
Ajan lisääminen tai lyhentäminen _____	151
Lämmitysopas _____	152
Tuoreet vihannekset Ohje _____	153
Tärkeitä turvallisuustietoja _____	154 ~ 155
Mikroaaltouunin kestävät astiat _____	156
Ruoka-aineiden ominaispiirteet & ruuanlaitto mikroaaltouunia käyttäen _____	157 ~ 158
Kysymyksiä & Vastauksia _____	159
Tiedot johtimista/ Tekniset tiedot _____	160

Pakkauksen purkaminen & laitteen asennus

Seuraavalla kahdella sivulla olevien ohjeiden avulla voit nopeasti tarkistaa, että mikroaaltouuni toimii moitteettomasti. Erityistä huomiota kannattaa kiinnittää uunin sijoituspaikkaan. Varmista, että pakkausta purkaessasi poistat kaikki lisätarvikkeet ja pakkausmateriaalit. Varmista lisäksi, että mikroaaltouuni ei ole vahingoittunut kuljetuksen aikana.

1 Poista mikroaaltouuni pakkauksesta ja sijoita se tasaiselle alustalle.

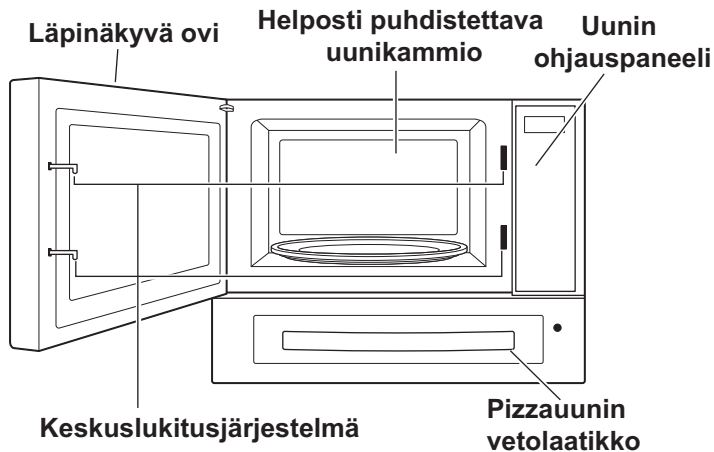

Lasinen levylautanen

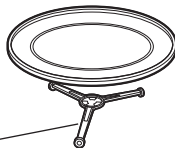

Levylautasan rullateline

Pizzauunin pelti



Varoitus: Älä käytä pizzauunin peltiä mikroaaltouunikäytössä.

2 Sijoita mikroaaltouuni tasolle, joka on yli 85 cm korkea ja varmista, että uunin yläpuolelle jää vähintään 30 cm ja taakse vähintään 10 cm vapaata tilaa tuuletusta varten. Uunin etuosan tulisi olla vähintään 8 cm päässä reunasta keikahtamisen estämiseksi.

Höyrynpistoaukko on uunin päällä tai sivulla. Aukon tukkiminen saattaa vahingoittaa mikroaaltouunia.

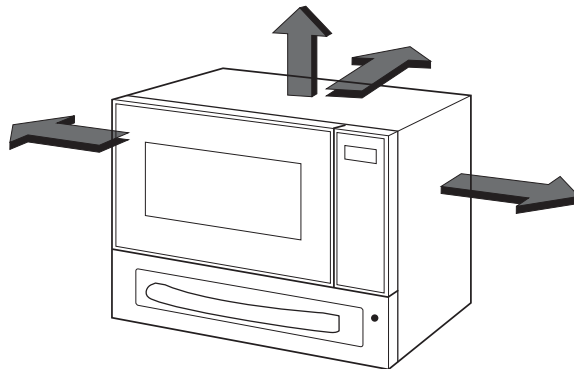

TÄMÄ LAITE ON TARKOITETTU AINOASTAAN KOTITALOUSKÄYTTÖÖN.

- 3** Liitä mikroaaltouuni tavalliseen pistorasiaan. Varmista, että pistorasiaan ei ole kytketty muita laitteita.
Mikäli uuni ei toimi kunnolla, irrota kosketin pistorasiasta ja liitä sitten uudelleen takaisin pistorasiaan.

- 4** Avaa uuniluukku painamalla **UUNILUUKUN AVAUSNUPPIA**. Aseta **PYÖRIVÄ RENGAS** uuniin ja sijoita **LASINEN ALUSLAUTANEN** päälle.

- 5** Kaada mikroaaltouunin kestäväään astiaan 3 dl vettä, pane astia **LASINEN ALUSLAUTANEN** päälle ja sulje uunin ovi. Lisätietoja mikroaaltouuniin soveltuvista astioista löydät sivulta 156.



- 6** Paina **PYSÄYTYS-** painiketta ja 1 kerran **K.YNNISTYS-** painiketta asettaaksesi 30 sekuntia kypsennysajan.



- 7** **NÄYTÖLTÄ** näet ajan kulumisen 30 sekuntia alaspäin. Kun kellonaika näyttää nollaa, kuuluu PIIP-ääniä. Avaa mikroaaltouunin ovi ja tarkista veden lämpötila. **Mikäli uuni toimii, veden tulisi olla lämmintä. Poista astia varovasti, sillä se saattaa olla kuuma.**



Kellonajan asettaminen

Voit valita joko 12 tai 24 tunnin kellon. Seuraavassa esimerkissä asetetaan kellonajaksi 14:35 käyttämällä 24 tunnin kelloa. Varmista, että olet poistanut uunista kaikki pakkausmateriaalit.



Kun mikroaaltouuni kytketään ensimmäisen kerran pistorasiaan tai kun sähkövirta tulee päälle sähkökatkoksen jälkeen, näytöllä on "0". Kello on tällöin asetettava aikaan.

Mikäli kellossa (tai näytöllä) on oudonnäköisiä symboleita, irrota mikroaaltouuni pistorasiasta, kytke uudelleen pistorasiaan ja aseta kellonaika uudelleen.

KÄYNNISTYS-painike vilkkuu kellonajan asettamisen aikana. Kun aika on saatu asetettua, KÄYNNISTYS-painike lakkaa vilkkumasta.

Varmista, että uuni on asetettu paikoilleen edellä olevien ohjeiden mukaisesti.

Paina **STOP/CLEAR**.



Paina kerran **CLOCK**.



Paina 15 kertaa **10 MIN**.

Paina 3 kertaa **1 MIN**.

Paina 5 kertaa **10 SEC**.

(Jos nappia (10 MIN / 1 MIN / 10 SEC) pidetään pohjassa, aika kellossa juoksee nopeasti.)



Paina **CLOCK** - näppäintä ajan hyväksymiseksi.



Lapsilukko



Uunissa oleva turvatoiminto estää uunin käynnistymisen vahingossa. Kun lapsilukko on kytketty, uuni ei toimi eikä sitä voida käyttää paistamiseen. Lapsi voi kuitenkin edelleen avata mikroaaltouunin oven.

Paina **STOP/CLEAR**.



Paina ja pidä alhaalla **STOP/CLEAR**, kunnes näyttöön tulee kirjain "L" ja kuulet PIIP-äänen.

LAPSILUKKO on tällöin kytketty päälle.

Mikäli kellonaika on asetettu, se häviää näytöltä.



Näytölle jää kirjain "L" sen merkiksi, että **LAPSILUKKO** on kytketty.



LAPSILUKKO kytketään pois päältä painamalla ja pitämällä alhaalla **STOP/CLEAR**, kunnes "L" häviää näytöltä. Kun päästät irti painikkeesta, kuulet PIIP-äänen.



Mikroaaltouunin tehoasetukset

Seuraavassa on esimerkki ruuan kypsennyksestä 680 teholla 5_ minuutin ajan.



Mikroaaltouunissa on viisi tehoaluetta. Korkein teho valitaan automaattisesti, mutta painamalla toistuvasti **TEHONVALINTA**-painiketta voidaan valita eri tehoalueita.

TEHO	%	Paina tehonvalitsinta	Unin teho
KORKEA TEHO	100%	1 kerran	850W
KESKIKORKEA TEHO	80%	2 kertaa	680W
KESKITEHO	60%	3 kertaa	510W
SULATUS KESKIMATALA	40%	4 kertaa	340W
MATALA TEHO	20%	5 kertaa	170W

Varmista, että uuni on asetettu paikoilleen edellä olevien ohjeiden mukaisesti.

Paina **STOP/CLEAR**.

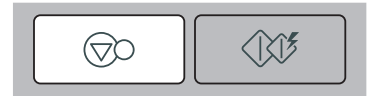

Paina kahdesti **MICRO**-painiketta valitaksesi tehoksi 80%. Näyttöön ilmestyy "680".



Paina viisi kertaa **1 MIN.**.
Paina kolme kertaa **10 SEC.**



Paina **START**.



Mikroaaltouunissa on 5 tehoaluetta, joiden ansiosta ruoanlaitto on joustavaa ja helposti valvottavaa. Alla olevassa taulukossa on esimerkkejä ruuista ja niiden kypsentämiseen suositeltavista tehoalueista.

Mikroaaltouunin tehoalueet

TEHOALUE	KÄYTTÖTARKOITUS	TEHO (%)	UUNIN TEHO
KORKEA	<ul style="list-style-type: none">* veden keittäminen* jauhelihan ruskistaminen* linnun, kalan, vihannesten kypsentäminen* mureiden lihapalojen kypsentäminen	100%	850W
KESKIKORKEA	<ul style="list-style-type: none">* kaikenlainen uudelleen kuumennus* paahdettu liha ja linnut* sienten ja äyriäisten kypsentäminen* juustoa ja kananmunia sisältävien ruokien kypsentäminen	80%	640W
KESKITEHO	<ul style="list-style-type: none">* kakkujen ja teeleipien leipominen* kananmunien ruuaksi valmistaminen* vaniljakastikkeen valmistaminen* riisi, keitot	60%	510W
SULATUS / KESKIMATALA	<ul style="list-style-type: none">* kaikenlainen sulattaminen* voin ja suklaan sulattaminen* sitkeätköjen lihapalojen kypsentäminen	40%	340W
MATALA	<ul style="list-style-type: none">* voin ja juuston pehmentäminen* jäätelön pehmentäminen* hiivataikinan kohottaminen	20%	170W



Kaksivaiheinen kypsentäminen

Seuraavassa on esimerkki ruuan kypsennyksestä kahdessa vaiheessa. Ensimmäisessä vaiheessa ruokaa kypsennetään 11 minuutin ajan korkealla teholla ja toisessa vaiheessa 35 minuutin ajan 340W (40%) teholla.



Kaksivaiheisen kypsennyksen aikana uunin ovi voidaan avata ruuan tarkistamista varten. Kypsennystä jatkettaessa suljetaan ovi ja painetaan **KÄYNNISTYS-painiketta**.

Ensimmäisen vaiheen lopussa kuuluu PIIP-ääni, ja toinen vaihe käynnistyy.

Ohjelma voidaan nollata painamalla kahdesti **PYSÄYTYS/PERUUTUS-painiketta**.

Paina **STOP/CLEAR**.



Aseta teho ja kypsennysaika ensimmäistä vaihetta varten.
Paina kerran **MICRO**-painiketta korkean tehon valitsemiseksi.

Paina 1 kertaa **10 MIN.**

Paina 1 kertaa **1 MIN.**

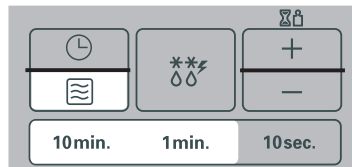

Aseta teho ja kypsennysaika toista vaihetta varten.
Paina neljä kertaa **MICRO**-painiketta valitaksesi tehoksi 40 %.

Paina 3 kertaa **10 MIN.**

Paina 5 kertaa **1 MIN.**

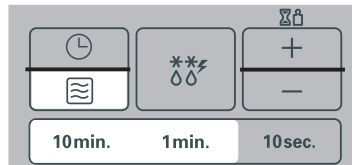

Paina **START**.



Seuraavassa on esimerkki kypsennyksestä 2 minuutin ajan korkealla teholla.

PIKAKÄYNNISTYS



PIKAKÄYNNISTYS on ominaisuus, jolla voidaan asettaa 30 sekunnin pituisia korkean tehon kypsennysjaksoja **KÄYNNISTYS**-painiketta painamalla.

Paina **STOP/CLEAR**.



Paina neljä kertaa **START**-painiketta valitaksesi kahden minuutin kypsennyksen korkealla teholla. Mikroaaltouuni käynnistyy ennen neljättä painallusta.

QUICK START aikana paistoaikaa voidaan pidentää asti painamalla toistuvasti **START**-painiketta.



Automaattinen kypsentaminen

Seuraavassa on esimerkki siitä, miten kypsennetään 0,5 kg tuoreet vihannekset.



AUTOMAATTINEN KYPSENTÄMINEN -toiminnon avulla voit valmistaa useimmat lempiruokasi helposti valitsemalla ruuan tyyppin ja syöttämällä näytölle ruuan painon.

Ryhmä	Paina AUTO COOK
Kuorelliset perunat	1 kerran
TUOREET VIHANNEKSET	2 kertaa
PAKASTE VIHANNEKSET	3 kertaa
Riisi	4 kertaa
Tuore Kala	5 kertaa

Paina **STOP/CLEAR**.



Paina kerran **AUTO COOK**-painiketta. Tämän jälkeen näyttöön tulee teksti "Ac-2".



Valitse oikea paino.

Valitse 0,5 kg painamalla -painiketta 5 kertaa.

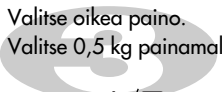

Jos pidät / -painikkeita alhaalla, paino lisäytyy/vähenee nopeasti.



Paina **START**.



RUOKARYHMÄ	RUOAN LÄMP.	ASTIAT	PAINORAJAT	OHJEET										
1. Kuorelliset perunat	Huone	Lasivati	0,2 kg ~ 1,0 kg	Valitse keskikokoisia perunoita 170-200 g. Pese ja kuivaa perunat. Pistele perunoita useita kertoja haarukalla. Aseta perunat lasivadille. Säädä paino ja paina start. Valmistuksen jälkeen ota perunat uunista. Anna seistä folion alla 5 minuuttia.										
2.TUOREET VIHANNEKSET	Huone	Mikroaallon kestävä kulho	0.2 kg ~ 0.8 kg	Aseta vihannekset mikroaaltoja kestävään kulhoon. Lisää vettä. Peitä kelmulla. Valmistuksen jälkeen hämmennä ja anna seistä 2 minuuttia. Lisää vettä määrän mukaan. ** 0,2kg -0,4kg : 2 ruokalusikallista ** 0,5 kg -0,8 kg : 4 ruokalusikallista										
3. PAKASTE VIHANNEKSET	Pakaste	Mikroaallon kestävä kulho	0.2 kg ~ 0.8 kg	Aseta vihannekset mikroaaltoja kestävään kulhoon. Lisää vettä. Peitä kelmulla. Valmistuksen jälkeen hämmennä ja anna seistä 2 minuuttia. Lisää vettä määrän mukaan. ** 0,2kg -0,4kg : 2 ruokalusikallista ** 0,5 kg -0,8 kg : 4 ruokalusikallista										
4. Riisi	Huone	Mikroaallon kestävä kulho	0,1 kg ~ 0,3 kg	Pese riisit. Valuta vesi. Laita riisit ja vesi syvään ja laajaan kulhoon. <table border="1" data-bbox="922 753 1517 818"> <tr> <td>Paino</td> <td>100 g</td> <td>200 g</td> <td>300 g</td> <td>Kansi päälle</td> </tr> <tr> <td>Kiehuva vesi</td> <td>200 ml</td> <td>400 ml</td> <td>600 ml</td> <td>Kyllä/Tuuletusnurkka</td> </tr> </table> ** Riisi -- Valmistuksen päätyttyä pidä kannen alla 5 minuuttia tai kunnes vesi on imeytynyt.	Paino	100 g	200 g	300 g	Kansi päälle	Kiehuva vesi	200 ml	400 ml	600 ml	Kyllä/Tuuletusnurkka
Paino	100 g	200 g	300 g	Kansi päälle										
Kiehuva vesi	200 ml	400 ml	600 ml	Kyllä/Tuuletusnurkka										

<i>RUOKARYHMÄ</i>	<i>RUOAN LÄMP.</i>	<i>ASTIAT</i>	<i>PAINORAJAT</i>	<i>OHJEET</i>
5. Tuore Kala	Pakaste	Mikrouunin kestävä laakea vati	0,2 kg - 0,6 kg	<p>Kokonainen kala, fileet</p> <ul style="list-style-type: none"> - Rasvainen kala : lohi, makrilli - Valkoinen kala : turska, kolja <p>Asettele yhdeksi kerrokseksi mikrouunin kestävälle laakealle vadille.</p> <p>Peitä kala tiukasti muovikelmuun, pistele puhki useasta paikasta.</p> <p>Aseta lasiselle kiertoalustalle. Säädä paino ja paina start.</p> <p>Valmistuttua poista kala uunista.</p> <p>Anna seistä 3 minuuttia ennen tarjoilua.</p>

Seuraavalla esimerkillä näytän, kuinka lämmität 0,6 kg pakastettu ateria.

Auto -lämmitys



Autolämmitys tekee ruuan lämmityksestä mukavaa ja on helppo käyttää.

Uuni on esiohjelmoitu lämmittämään ruuan automaattisesti.

Uunissa on kolme autolämmitysasetusta:

JÄÄHTYNYT ATERIA ;

PAKASTETTU ATERIA;

JÄÄHTYNYT PIZZA;

Ryhmä	Paina AUTO Reheat
JÄÄHTYNYT ATERIA	1 kerran
PAKASTETTU ATERIA	2 kertaa
JÄÄHTYNYT PIZZA	3 kertaa

Paina **STOP/CLEAR**.



Valitse **Kastike** painamalla Autolämmitys



Syötä 0,6 kg painamalla näppäintä neljä kertaa.

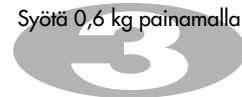

Paina **START**.



TOIMINTO	LUOKKA	PIANO	ASTIA	RUOAN LÄMPÖTILA	OHJE
AUTOMAATTINEN LÄMMITYS	1. JÄÄHTYNYT ATERIA	0,3–0,6 kg	Mikroaaltouuninkestävä lautanen	Jääkaappikylmä	<p>Pistele pintaan reikiä haarukalla. Pane astia lasilautaselle. Anna vetäytyä kypsennyksen jälkeen 2–3 minuuttia ennen tarjoilua.</p> <ul style="list-style-type: none"> - Sekoitettavat ruoat, esim. spagetti ja jauhelihakastike, pataruoat - Ei-sekoitettavat ruoat, esim. lasagne, piiraat <p>Huomaa: Jos liha-, pasta- tai riisiruoka on pakattu pussiin, pistele pussiin reikiä.</p> <ul style="list-style-type: none"> - Sekoita sekoitettavia ruokia mikroaaltouunin antaessa äänimerkin. - Ei-sekoitettavia ruokia ei tarvitse sekoittaa mikroaaltouunin antaessa äänimerkin.
	2. PAKASTETTU ATERIA	0,3–0,6 kg	Mikroaaltouuninkestävä lautanen	Jäinen	Kuten edellä.
	3. JÄÄHTYNYT PIZZA	0,2–0,4 kg	Matala ritilä		Jääkaappikylmä

Ruuan lämpötila ja tiiviys vaihtelee, ja siksi on suositeltavaa tarkistaa ruoka ennen kypsentämisen aloittamista. Erityisesti kannattaa kiinnittää huomiota suuriin liha- ja kanapaloihin eikä kaikkia ruoka-aineita pidä sulattaa kokonaan ennen niiden kypsentämistä. LEIPÄ-ohjelma soveltuu hyvin pienten erien sulattamiseen, esimerkkinä kääryleet tai pienet murekkeet. Seisottamisajan avulla nämä ruuat saadaan sulamaan myös sisältä. Seuraavassa on esimerkki 1,4 kg:n painoisen pakastekanan sulattamisesta.

Automaattinen sulatus



Uunissasi on neljä mikroaaltosulatusohjelmaa: LIHA, LINNUT, KALA ja LEIPÄ; jokaisella sulatusasteella on oma lämpötilansa. Toistamalla AUTO DEFROST -painikkeen painalluksia voit valita eri sulatusasteen.

Luokka	Paina
LIHA	1 kerta
LINNUT	2 kertaa
KALA	3 kertaa
LEIPÄ	4 kertaa

Paina **STOP/CLEAR**.

Punnitse ruoka, jonka aiot sulattaa. Varmista, että olet poistanut metalliset yhdyskappaleet ja pakkausmateriaalit. Aseta sitten ruoka uuniin ja sulje luukku.



Paina **AUTO DEFROST** kaksi kertaa valitaksesi LINNUT- sulatusohjelman. Näyttöön ilmestyy "dEF2".



Anna pakastetun ruoan arvioitu paino.

Paina **+** 14 kertaa → 1,4 Kg.



Paina **START**.



Sulatuksen aikana uuni antaa äänimerkin, jolloin sinun tulee avata uunin luukku ja kääntää ruoka tasaisen sulamisen takaamiseksi. Poista kaikki sulaneet osat tai suojaa ne hidastaaksesi niiden kuumenemistä.

Tarkastuksen jälkeen sulje luukku ja paina **START** jatkaaksesi sulatusta.

Uuni ei lopeta sulatusta (vaikka äänimerkki kuuluu) ennen kuin avaat luukun.

Sulatusopas

- Pane sulatettava ruoka sopivaan, mikroaaltouunin kestävään astiaan ja aseta peittämätön astia uunin lasialustalle.
- Voit tarpeen tullen suojata pieniä alueita lihasta tai kanasta foliolla. Tämä estää ohuiden kohtien lämpenemisen sulatuksen aikana. Varmista, että folio ei kosketa uunin seinää.
- Erottele ruoan (esim. jauheliha, porsaankyljykset, makkarat, pekoniisivut) osia toisistaan mahdollisimman nopeasti. Kuultuasi äänimerkin käännä ruokaa. Poista sulaneet ruoan osat ja jatka muiden osien sulatusta. Sulattamisen jälkeen anna ruoan seistä, kunnes se on kokonaan sulanut.
- Esimerkiksi paistin ja kokonaisen kanan tulisi seistä vähintään tunti ennen kypsennystä.

<i>Laji</i>	<i>Painorajoitus</i>	<i>Astia</i>	<i>Ruoka</i>
LIHA LINNUT KALA	0,1 ~ 4,0 kg	Mikroaaltouunin kestävä (matala lautanen)	LIHA Jauheliha, häränseläke, palapaisti, sisäpaisti, patapaisti, takapaisti, hampurilainen, porsaankyljykset, lampaankyljykset, rullapaisti, makkarat, kyljykset (2 cm) Käännä ruokaa äänimerkin kuultuasi. Anna vetäytyä 5–15 minuuttia sulatuksen jälkeen. LINNUT Kokonainen kana, koipi-reisipalat, rintaleikkeet, kalkkunan rintaleikkeet (alle 2 kg) Käännä ruokaa äänimerkin kuultuasi. Anna vetäytyä 20–30 minuuttia sulatuksen jälkeen. KALA Fileet, pihvit, kokonainen kala, äyriäiset Käännä ruokaa äänimerkin kuultuasi. Anna vetäytyä 10–20 minuuttia sulatuksen jälkeen.
LEIPÄ	0,1 ~ 0,5 kg	Paperipyöhe tai matala lautanen	Viipaloitu leipä, sämpylät, patonki jne.

Tätä toimintoa voit käyttää, kun haluat sulattaa 0,5 kg jauhelihaa nopeasti. Jauhelihan täytyy antaa seistä, jotta sisus sulaa. Seuraavassa esimerkissä kerrotaan, miten 0,5 kg jäistä jauhelihaa sulatetaan.

Pikasulatus



Mikroaaltounissa on pikasulatusasetus (LIHA).

Paina **STOP/CLEAR**-painiketta.

Punnitse ruoka, jota olet sulattamassa. Poista kaikki metallia sisältävät sulkijat tai kiinnikkeet sekä pakkausmateriaalit, aseta ruoka uuniin ja sulje uunin luukku.



Valitse LIHAN sulatusohjelma painamalla **QUICK DEFROST**-painiketta.



Sulatuksen aikana uuni antaa **ÄÄNIMERKIN**, jolloin luukku tulee avata, ruokaa kääntää ja sen osia irrottaa toisistaan, jotta se sulaisi tasaisesti. Poista jo sulaneet osat tai suojaa niitä, jotta niiden sulaminen hidastuisi. Sulje tämän jälkeen luukku ja paina **KÄYNNISTYS**-painiketta, jolloin uuni jatkaa sulatusta.

Uuni ei lopeta sulatustoimintoa (ei edes äänimerkin antamisen jälkeen) ellei luukku avata.

Pikasulatusopas

Tämän ohjeen mukaan voit sulattaa nopeasti jauhelihaa.

Poista liha pakkauksesta ja aseta se mikroaaltouunin kestävään astiaan. Kun uuni antaa äänimerkin, poista jauheliha uunista, käännä se toisin päin ja pane takaisin uuniin. Paina käynnistys-painiketta, jolloin uuni jatkaa sulatusta. Kun sulatusohjelma on päättynyt, ota jauheliha uunista ja peitä se foliolla. Anna jauhelihan vetäytyä 5–15 minuuttia tai kunnes se on kokonaan sulanut.

<i>Laji</i>	<i>Paino</i>	<i>Astia</i>	<i>Ohjeet</i>
Jauheliha	0,5kg	Mikroaaltouunin kestävä (matala lautanen)	Jauheliha Käännä ruokaa äänimerkin kuultuasi. Anna vetäytyä 5–15 minuuttia sulatuksen jälkeen.

Automaattinen Pizza

Seuraavassa esimerkissä kuvataan kuinka pakastepizza (paksu) paistetaan.



Uunissa on käytössä neljä pizzan paistotoimintoa. Automaattinen Pizza valitsee automaattisesti parhaan mahdollisen paistomenetelmän sekä ajan erilaisia pizzatyyppejä varten.

Paisto-opas osoittaa , mitä Automaattinen Pizza toimintoa suositellaan paistamallesi pizzalle.

Luokittelu	Paina painiketta Automaattinen Pizza
Pakastepizza (ohut)	1 aika
Pakastepizza (paksu)	2 ajat
Tuore valmispizza	3 ajat
Tuore ja valmis Crust Pizza(Sisäänleivottu Pizza)	4 ajat

Paina **STOP/CLEAR.**



Paina kaksi kertaa painiketta **Automaattinen Pizza** pakastepizzan (paksu) valitsemiseksi.

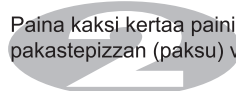

Paina **START.**



Paina painiketta **Enemmän tai vähemmän** lisätäksesi tai laskeaksesi 10 sekunnin paistoaikaa jokaiselle käyttökerralle.

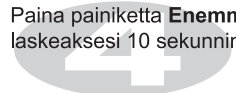

HUOMIO: Käytä pizzatarjotinta AINA käyttäessäni pizzauunia.
Ole varovainen ottaessasi ruokaa uunista; tarjotin voi olla kuuma!

Paisto (BAKE)

Seuraavassa esimerkissä kuvataan kuinka pakastepizza paistetaan 200°C asteessa.



Uunissa on käytössä neljä PAISTO-lämpötilaa. PAISTO- lämpötila mahdollistaa valittujen ruoka-aineiden helpon ohjelmoinnin paistotoimintoa varten. Uunin lämpötilat voivat vaihdella. Säädä uunin lämpötilaa ja paistoaikaa tarvittaessa.

Luokittelu	Paina painiketta PAISTO
220°C ranskalaiset perunat	1 aika
200°C pakasteruoat	2 ajat
190°C leivonnaiset	3 ajat
170°C teeleivät	4 ajat

Paina **STOP/CLEAR**.



Paina kaksi kertaa painiketta **Bake** 200°C lämpötilan valitsemiseksi pakasteruokia varten.

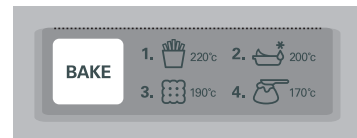
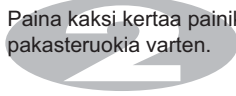

Paina painiketta **Time (aika)**.

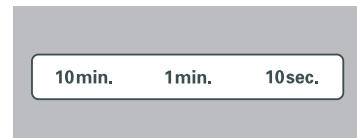

Paina **START**.



HUOMIO: Käytä pizzatarjotinta AINA käyttäessäni pizzauunia.

Ole varovainen ottaessasi ruokaa uunista; tarjotin voi olla kuuma!

VAROITUS: ÄLÄ KÄYTÄ TÄTÄ UUNIA RUOKIEN PAAHTAMISEEN.

Tämä uuni ei ole tarkoitettu paahtamiseen tai grillaukseen.

Ajan lisääminen tai lyhentäminen

Seuraavassa esimerkissä näytetään, kuinka AUTO COOK -ohjelman aikaa muutetaan.



Mikäli ruoka kypsyy liikaa tai liian vähän automaattista kypsennystä käytettäessä, kypsennysaikaa voidaan lisätä tai vähentää valitsinkiekkoa kääntämällä.

Automaattista tai manuaalista kypsennystoimintoa käytettäessä kypsennysaikaa voidaan lisätä ja vähentää milloin tahansa valitsinkiekkoa kääntämällä.

Paina **STOP/CLEAR**.



Valitse **AUTO COOK** -ohjelma.

Valitse ruoan paino.

Paina **START**.



Paina **MORE** (▲).

Keittoaika lisääntyy 10 sekunnilla jokaisella näppäimen painalluksella.

Paina **LESS** (▼).

Keittoaika vähenee 10 sekunnilla jokaisella näppäimen painalluksella.



Lämmitysopas

Jotta mikroaaltouunissa lämmittäminen onnistuisi, on tärkeää noudattaa seuraavia ohjeita: Mittaa tai punnitse ruoan määrä, jotta saadaan selville lämmittämiseen tarvittava aika. Ruoka on syytä asettaa ympyrän muotoon, jolloin saavutetaan paras tulos. Huoneenlämpöinen ruoka lämpenee nopeammin kuin jääkaappikylmä ruoka. Tölkkiruoat tulee poistaa tölkistä ja lämmittää mikroaaltouunin kestävässä astiassa. Ruoka lämpenee tasaisemmin, kun käytetään mikroaaltouunin kestävää kantta tai reiällistä muovikelmua. Poista kansi varovasti, niin vältät höyryn aiheuttamat palovammat. Alla olevaa taulukkoa voidaan käyttää apuna ruoan lämmittämisajan määrittämisessä.

Ruokalaji	Lämmitysaika (täydellä teholla)	Erityisohjeet
Viipaloitu liha 3 viipaletta (0,5 cm:n paksuisia)	1–2 minuuttia	Aseta lihaviipaleet mikroaaltouunin kestäväälle lautaselle. Peitä reiällisellä muovikelmulla. * Huomaa: Kastike estää lihaa kuivumasta.
Kana 1 rintaleike 1 koipi-reisileike	2–3 minuuttia 3–3,5 minuuttia	Aseta liha mikroaaltouunin kestäväälle lautaselle. Peitä reiällisellä muovikelmulla.
Kalafilee (170–230 g)	1–2 minuuttia	Aseta kala mikroaaltouunin kestäväälle lautaselle. Peitä reiällisellä muovikelmulla.
Lasagne 1 annos	4–6 minuuttia	Aseta lasagne mikroaaltouunin kestäväälle lautaselle. Peitä reiällisellä muovikelmulla.
Laatikkoruoat n. 2,5 dl n. 10 dl	1,5–3 minuuttia 4,5–7 minuuttia	Lämmitä kannella peitettyä mikroaaltouunin kestävässä vuossa. Sekoita lämmityksen puolivälissä.
Kermaa tai juustoa sisältävät laatikkoruoat n. 2,5 dl n. 10 dl	1–2,5 minuuttia 3,5–6 minuuttia	Lämmitä kannella peitettyä mikroaaltouunin kestävässä vuossa. Sekoita lämmityksen puolivälissä.
Sloppy Joe -hampurilainen tai grillipihvi kerrosvoileipä (1,25 dl lihatäytettä) ilman sämpylää	1–2,5 minuuttia	Lämmitä täyte ja sämpylä erikseen. Lämmitä täyte kannella peitettyä mikroaaltouunin kestävässä vuossa. Sekoita kerran. Lämmitä sämpylä oheisen taulukon ohjeen mukaisesti.

Ruokalaji	Lämmitysaika (täydellä teholla)	Erityisohjeet
Perunamuusi n. 2,5 dl n. 10 dl	2,5–3,5 minuuttia 6–9 minuuttia	Lämmitä kannella peitettyä mikroaaltouunin kestävässä vuossa. Sekoita lämmityksen puolivälissä.
Pavut tomaattikastikkeessa n. 2,5 dl	1,5–3 minuuttia	Lämmitä kannella peitettyä mikroaaltouunin kestävässä vuossa. Sekoita lämmityksen puolivälissä.
Ravioli tai pasta ja kastike n. 2,5 dl n. 10 dl	2,5–4 minuuttia 7,5–11 minuuttia	Lämmitä kannella peitettyä mikroaaltouunin kestävässä vuossa. Sekoita lämmityksen puolivälissä.
Riisi n. 2,5 dl n. 10 dl	1–1,5 minuuttia 3,5–5 minuuttia	Lämmitä kannella peitettyä mikroaaltouunin kestävässä vuossa. Sekoita lämmityksen puolivälissä.
Sämpylä 1 kpl	15–30 sekuntia	Kiedo talouspaperiin ja aseta lasilautaselle.
Vihannekset n. 2,5 dl n. 10 dl	1,5–2,5 minuuttia 3,5–5,5 minuuttia	Lämmitä kannella peitettyä mikroaaltouunin kestävässä vuossa. Sekoita lämmityksen puolivälissä.
Keitto 1 annos (n. 2,5 dl)	1,5–2 minuuttia	Lämmitä kannella peitettyä mikroaaltouunin kestävässä vuossa. Sekoita lämmityksen puolivälissä.

Tuoreet vihannekset

Ohje

Vihannes	Määrä	Kypsennysaika (täysi teho)	Ohje	Vetäytymisaika
Artisokat (230 g/kpl)	2 keskikokoista 4 keskikokoista	4 1/2-7 10-12	Puhdista artisokat. Lisää 2 tl vettä ja 2 tl sitruunamehua. Peitä.	2-3 min
Tuoreet parsatangot	450 g	2 1/2-6	Lisää 2,4 dl vettä. Peitä.	2-3 min
Vihreät pavut	450 g	7-11	Lisää n. 1,2 dl vettä 1,5 litran vuokaan. Sekoita kypsennyksen puolivälissä.	2-3 min
Tuoreet punajuuret	450 g	11-16	Lisää n. 1,2 dl vettä 1,5 litran peitettyyn vuokaan. Sekoita kypsennyksen puolivälissä.	2-3 min
Tuore parsakaali, kokonainen	450 g	5-8	Pane parsakaalit vuokaan. Lisää n. 1,2 dl vettä.	2-3 min
Tuore kaalisilppu	450 g	5 1/2-7 1/2	Lisää n. 1,2 dl vettä 1,5 litran peitettyyn vuokaan. Sekoita kypsennyksen puolivälissä.	2-3 min
Tuore porkkana, viipaloitu	200 g	2-3	Lisää n. 0,5 dl vettä 1,5 litran peitettyyn vuokaan. Sekoita kypsennyksen puolivälissä.	2-3 min
Tuore kukkakaali, kokonainen	450 g	5-7	Puhdista kukkakaali. Lisää n. 1,2 dl vettä 1,5 litran peitettyyn vuokaan. Sekoita kypsennyksen puolivälissä.	2-3 min
Tuoreet pars- tai kukkakaalin kukkanuput, tuore selleri, viipaloitu	vajaa 5 dl n. 9,5 dl	11-16	Paloittele vihannekset. Lisää n. 1,2 dl vettä 1,5 litran peitettyyn vuokaan. Sekoita kypsennyksen puolivälissä.	2-3 min

Vihannes	Määrä	Kypsennysaika (täysi teho)	Ohje	Vetäytymisaika
Tuore maissi	2 tähkää	4-8	Riivi maissit. Lisää 2 tl vettä 1,5 litran vuokaan. Peitä.	2-3 min
Tuoreet sienet, viipaloitdut	230 g	1 1/2-2 1/2	Pane sienet 1,5 litran peitettyyn vuokaan. Sekoita kypsennyksen puolivälissä.	2-3 min
Tuore palsternakka, viipaloitu	450 g n.	4-7	Lisää n. 1,2 dl vettä 1,5 litran peitettyyn vuokaan. Sekoita kypsennyksen puolivälissä.	2-3 min
Tuoreet vihreät herneet	9,5 dl	6-9	Lisää n. 1,2 dl vettä 1,5 litran peitettyyn vuokaan. Sekoita kypsennyksen puolivälissä.	2-3 min
Bataatti, kokonainen (170-230 g/kpl)	2 keskikokoista 4 keskikokoista	4-9 6-12	Pistele bataatteihin reikiä haarukalla. Aseta kahden talouspaperi-palan päälle. Käännä kypsennyksen puolivälissä.	2-3 min
Peruna, kokonainen (170-230 g/kpl)	2 perunaa 4 perunaa	5 1/2-7 1/2 9 1/2-14	Pistele perunoihin reikiä haarukalla. Aseta kahden talouspaperi-palan päälle. Käännä kypsennyksen puolivälissä.	2-3 min
Tuore pinaatti, lehtinä	450 g	4 1/2-7 1/2	Lisää n. 1,2 dl vettä 2 litran peitettyyn vuokaan.	2-3 min
Tuore kesäkurpitsa, viipaloitu	450 g	4 1/2-7 1/2	Lisää n. 1,2 dl vettä 1,5 litran peitettyyn vuokaan. Sekoita kypsennyksen puolivälissä.	2-3 min
Tuore kesäkurpitsa, kokonainen	450 g	6-9	Pistele kurpitsaan reikiä. Aseta kahden talouspaperi-palan päälle. Käännä kypsennyksen puolivälissä.	2-3 min

Tärkeitä turvallisuustietoja

Lue ohjeet huolellisesti ja säilytä ne tulevan tarpeen varalle.

VAROITUS

Varmista, että asetat kypsentämisajat oikein, sillä liiallinen kypsentäminen saattaa aiheuttaa TULIPALON ja VAHINGOITAA UUNIA.

1. Älä yritä muuttaa, säätää tai korjata luukkuja, ohjauspaneelia, luukun lukituksia tai uunin muita osia. Suojusten poistaminen altistaa mikroaaltosäteilylle. Uuni on toimitettava korjattavaksi valtuutettuun huoltoliikkeeseen.
2. Älä käytä uunia tyhjänä. Jätä uuniin aina lasillinen vettä. Vesi imee mikroaaltosäteilyn turvallisesti, jos uuni käynnistetään vahingossa.
3. Älä kuivata pyykkiä mikroaaltouunissa. Vaatteet saattavat mustua tai syttyä palamaan.
4. Älä kypsennä elintarvikkeita paperiin käärittynä, ellei ohjeissa neuvota näin tekemään.
5. Käytä vain talouspaperia, älä sanomalehteä.
6. Älä käytä puuvästeitä. Ne voivat kuumetua ja mustua. Älä käytä metallia (esim. kultaa tai hopeaa) sisältäviä keraamisia esineitä. Poista metallisulkimet aina. Metalliesineet voivat uuniin jäätyään aiheuttaa kipinöintiä ja vahingoittaa uunia.
7. Älä estä uunin luukkuja sulkeutumasta panemalla esteitä uunin luukun ja etureunan väliin. Uunista saattaa vuotaa haitallista mikroaaltosäteilyä.
8. Älä käytä uusiopaperituotteita, koska niiden sisältämät epäpuhtaudet saattavat aiheuttaa kipinöintiä tai tulipalon.
9. Käytä patakintaita poistaessasi astiaa ja metallialustaa uunista kypsennyksen päätyttyä, sillä ne kuumenevat kypsennyksen aikana.
10. Pienet annokset kypsyvät tai lämpenevät nopeammin. Jos käytät normaalia aikaa, ruoka saattaa kuumetua liikaa ja palaa.
11. Aseta uuni vähintään 8 cm:n päähän tason etureunasta ja siten, että sen taakse jää 22 cm, jotta uuni ei putoa vahingossa.
12. Pistele perunoiden, omenien ja muiden hedelmien tai vihannesten kuoriin reikiä ennen kypsentämistä.
13. Älä keitä kananmunia kuorineen. Kuoren alle muodostuva paine aiheuttaa munan rikkoutumisen.
14. Älä yritä käyttää uunia uppoaistamiseen (friteeraukseen).
15. Poista muovikääreet ennen kypsentämistä tai sulattamista. Huomaa kuitenkin, että ruoka on joissakin tapauksissa peitettävä muovikelmulla lämmityksen tai kypsennyksen ajaksi.
16. Jos uunin luukku tai sen tiivisteet ovat vahingoittuneet, uunia ei saa käyttää ennen kuin sen on korjannut koulutettu ammattihenkilö.
17. Jos havaitset savua, katkaise virta tai irrota virtajohto pistorasiasta ja pidä luukku suljettuna, jotta liekit tukahtuvat.
18. Kun lämmität tai kypsennät muoviseen, paperiseen tai muusta palavasta materiaalista valmistettuun pakkaukseen pakattua tuotetta, tarkista säännöllisesti, että pakkaus ei syty palamaan.
19. Opetä lapsille uunin turvallinen käyttö ennen kuin annat heidän käyttää uunia yksin. Varmista, että lapset osaavat käyttää uunia turvallisesti ja tuntevat väärästä käytöstä aiheutuvat vaarat.
20. Nesteitä tai muita elintarvikkeita ei saa lämmittää umpinaisessa astiassa, sillä astia voi räjähtää.
21. Jos uuni on kypsennyksen päätyttyä kuuma, se jäähdyttää itsensä tuulettimien avulla.
22. Käyttäkää ainoastaan mikroaaltouuneihin soveltuvia astioita.
23. Kuumennettaessa ruokia muovisissa tai paperisissa pakkauksissa vahtikaa uunia mahdollisen tuleen syttymisvaaran johdosta.
24. Jos havaitaan savua, kytkekää laitteen virta pois päältä tai irrottakaa verkkojohdon pistotulppa pistorasiasta, ja tukahduttakaa mahdolliset liekit pitämällä luukku kiinni.

Tärkeitä turvallisuustietoja

Lue ohjeet huolellisesti ja säilytä ne tulevan tarpeen varalle.

- 25 Juomien kuumennus mikroaalloilla saattaa aiheuttaa viivästyneen äkillisen kiehumisen, ja siksi tulee olla varovainen juoma-astiaa käsitellessä.
- 26 Palovammojen välttämiseksi tuttipullojen ja lastenruokakulhojen sisältöä täytyy hämmentää tai ravistaa ja niiden lämpötila tarkistaa ennen käyttöä.
- 27 Kokonaisia raakoja kananmunia ja kokonaisia kovaksi keitetyjä kananmunia ei tule kuumentaa mikroaaltouuneissa, koska ne saattavat haljeta räjähdysmäisesti vielä sen jälkeen, kun kuumennus mikrouunissa on päättynyt.
- 28 Ohjeet luukun tiivisteeseen, uunitilan ja muiden osien puhdistamiseksi.
- 29 Uuni tulee puhdistaa ja kaikki ruokatahrat poistaa säännöllisesti.
- 30 Jos uunia ei pidetä puhtaana, siitä saattaa aiheutua pintojen heikkeneminen tavalla, josta voi johtua laitteen käyttöiän lyheneminen ja mahdollisesti vaarallisia tilanteita.
- 31 Käyttäkää ainoastaan tälle uunille suositeltua lämpötila-anturia (laitteille, joihin voidaan liittää lämpötila-anturi).
- 32 Jos laitteessa on lämmitysvastukset, niitä käytettäessä laite kuumenee. Tulee huolellisesti välttää koskettamasta lämmitysvastuksia uunin sisällä.
- 33 Laitetta ei ole tarkoitettu nuorten tai vaivaisten henkilöiden käytettäväksi ilman valvontaa.
- 34 Tämä kytkentä voidaan toteuttaa järjestämällä niin, että laitteen pistotulppaan pääsee käsiksi, tai kiinteissä sähköjohdoissa olevalla sähköasennusmääräysten mukaisella katkaisijalla.

35 Älä käytä hankausaineita tai terävää metallilastaa uuniluukun lasin puhdistamiseen, sillä ne saattavat naarmuttaa sen pintaa, mikä saattaa johtaa lasin särkymiseen.

36 Tätä laitetta ei ole tarkoitettu käytettäväksi henkilöiden toimesta (mukaan lukien lapset), joilla on rajoittuneet fyysiset, sensoriset tai henkiset kyvyt tai kokemuksen ja tiedon puute, ilman heidän turvallisuudestaan vastaavan henkilön opastusta ja valvontaa.

VAROITUS: Jos luukun tiivisteet ovat vaurioituneet, uunia ei saa käyttää ennen kuin sen on korjannut ammattitaitoinen henkilö.

VAROITUS: Kenenkään muun kuin ammattitaitoisen henkilön on vaarallista suorittaa mitään huoltoja tai korjauksia, joihin sisältyy mikroaalloilta suojaavan koteloinnin irrotus.

VAROITUS: Nesteitä ja muita ruokia ei tule kuumentaa suljetuissa astioissa, koska ne aukeavat räjähdysmäisesti.

VAROITUS: Sallikaa lasten käyttää uunia ilman valvontaa ainoastaan silloin, kun he ovat saaneet riittävän opastuksen voidakseen käyttää uunia turvallisella tavalla ja ymmärtävät vääriinkäytön vaarat.

VAROITUS: Kosketeltavissa olevat osat saattavat tulla käytön aikana kuumiksi. Pienet lapset tulee pitää etäällä laitteesta.

VAROITUS: Kun laitetta käytetään yhdistelmätilassa, lapset voivat käyttää uunia vain aikuisen valvonnassa lämpötiloista johtuen.

Mikroaaltouunin kestävät astiat

Älä koskaan käytä mikroaaltouunissa metallisia tai metallikoristeisia astioita.

Mikroaallot eivät läpäise metallia, vaan ne ponnahtavat takaisin kaikista metalliesineistä ja saavat aikaan huolestuttavan, salamaa muistuttavan valokaari-ilmiön.

Useimpia lämmön kestäviä, ei-metallisia keittoastioita voidaan käyttää mikroaaltouunissa. Jotkut astiat saattavat kuitenkin sisältää aineita, joiden takia niitä ei voida käyttää mikroaaltouunissa. Mikäli et ole varma, onko astia mikroaaltouunin kestävä, tee seuraava yksinkertainen testi.

Pane kyseinen astia vedellä täytettynä mikroaaltouunissa olevan lasikulhon viereen ja kuumenna korkealla teholla minuutin ajan. Mikäli vesi kuumenee, mutta astiaa voidaan koskettaa, on astia mikroaaltouunin kestävä. Mikäli taas veden lämpötila ei muutu vaan astia kuumenee, silloin astia imee mikroaallot eikä ole mikroaaltouunin kestävä. Useat jo kotonasi olevat astiat ovat todennäköisesti mikroaaltouunin kestäviä. Tämä selviää seuraavasta luettelosta.

Ruokalautaset

Monenlaiset pöytäastiat ovat mikroaaltouunin kestäviä. Mikäli et ole varma, tarkista valmistajan ohjeet tai tee mikroaaltotesti.

Lasitavarat

Lämmönkestävä lasi on myös mikroaaltouunin kestävä. Tämä tarkoittaa myös kaikenlaatuisia uunissa temperoituja lasitavaroita. Älä kuitenkaan käytä haurasta lasitavaraa, kuten suuria juomalaseja tai viinilaseja, sillä ne saattavat ruuan lämmitessä särkyä.

Muoviset säilytysastiat

Muovisia säilytysastioita voidaan käyttää nopeasti uudelleenlämmitettäviin ruokiin. Niitä ei kuitenkaan tule käyttää pitkäaikaista lämmitystä vaativiin ruokiin, sillä muoviasiat vääntyvät tai sulavat lopulta kuuma ruuan vaikutuksesta.

Paperi

Paperilautasia ja -astioita voidaan turvallisesti käyttää mikroaaltouunissa, mikäli niitä käytetään vähärasvaisen ja vähän nestettä sisältävän ruuan lyhytaikaiseen kuumentamiseen. Talouspaperia voidaan käyttää ruuan käärimiseen ja leivontapeltien peittämiseen rasvaisia ruokia kypsennettäessä (esim. pekoni). Älä käytä värillisiä paperituotteita, sillä niiden väri saattaa levitä. Jotkut uusiopaperituotteet saattavat sisältää epäpuhtauksia, jotka voivat aiheuttaa valokaaren tai tulipalon mikroaaltouunissa.

Muoviset paistopussit

Hämmäntäminen on yksi tärkeimmistä mikroaaltouunitekniikoista. Tavanomaisessa ruuanlaitossa hämmäntämisen tarkoituksena on ruoka-aineiden sekoittaminen. Mikroaaltouunissa ruoka-aineita hämmennetään lämmön levittämiseksi ja uudelleenjakamiseksi. Hämmennä ruokaa aina reunoilta keskustaan päin, sillä reunoilla oleva ruoka lämpenee ensin.

Muoviset mikroaaltouuniastiat

Markkinoilla on lukuisia erimuotoisia ja -kokoisia mikroaaltouuniin tarkoitettuja astioita. Suurimmaksi osaksi voit varmasti käyttää jo olemassa olevia astioitasi tarvitsematta hankkia uusia.

Saviastiat, kivitavara ja keramiikka

Nämä soveltuvat tavallisesti erinomaisesti mikroaaltouunikäyttöön, mutta ne kannattaa varmuuden vuoksi testata.

VAROITUS

Jotkut runsaasi liijyä tai rautaa sisältävät astiat eivät sovellu käytettäväiksi keittoastioina.

Tarkista, että astiat soveltuvat mikroaaltouunikäyttöön.

Ruoka-aineiden ominaispiirteet & ruuanlaitto mikroaaltouunia käyttäen

Seuraa ruuan kypsymistä

Nämä ohjeet on laadittu huolella, mutta onnistunut lopputulos on kuitenkin riippuvainen siitä, miten tarkasti pidät silmällä ruokaa kypsentämisen aikana. Seuraa aina ruuan kypsymistä. Mikroaaltouunissa oleva lamppu syttyy automaattisesti uunin ollessa toiminnassa, jotta uunissa olevaa ruokaa on helppo tarkkailla. Ohjeissa mainittuja nostamis-, hämmentämis- ja muita ohjeita tulee pitää vähimmäissuosituksina. Mikäli näyttää siltä, että ruoka kypsyy epätasaisesti, ryhdy tarvittaviin toimiin asian korjaamiseksi.

Kypsennysaikoihin vaikuttavat tekijät

Moni tekijä vaikuttaa kypsennysaikaan. Ohjeissa mainittujen ruoka-aineiden lämpötilan vaikutus on suuri. Mikäli esimerkiksi kakun leipomisessa käytetään jääkylmää voita, maitoa ja kananmunia, kakun kypsyminen kestää huomattavasti kauemmin kuin huonelämpöisiä raaka-aineita käytettäessä. Kaikissa näissä ohjeissa on mainittu kypsennysaika-rajat. Yleensä ruoka jää ra'aksi, mikäli sitä kypsennetään ohjeessa mainittu vähimmäisaika, ja joskus ruokaa saatetaan joutua kypsentämään mainittua enimmäisaikaa kauemmin, omien mieltymysten mukaan. Tässä kirjassa annettavat kypsennysajat ovat varovaisia arvioita, sillä ylikypsä ruoka on pilalla lopullisesti. Etenkin leipä-, kakku- ja vaniljakastikeohjeissa suositellaan ruuan ottamista pois uunista ennen kuin se on täysin kypsää. Tässä ei ole kyseessä virhe. Kun ruokaa seisotetaan, tavallisesti peitettynä, kypsyminen jatkuu vielä uunin ulkopuolella ruuan ulompaan osaan jääneen lämmön kulkeutuessa vähitellen ruuan sisäosaan. Mikäli ruuan annetaan olla uunissa niin kauan, että se on täysin kypsää, ulommat osat kypsyvät liika tai jopa palavat. Vähitellen opit yhä paremmin arvioimaan erilaisten ruokien kypsyamis- ja seisotusajat.

Ruuan kiinteys

Kevyet, huokoiset ruuat, (esimerkiksi kakut ja leivät), kypsyvät nopeammin kuin painavammat, kiinteät ruuat, (esimerkiksi paistit ja pataruuat). Huokoisia ruokia mikroaaltouunissa kypsennettäessä on huolehdittava siitä, ettei ruuan ulkoreunoista tule kuivia ja helposti murenevia.

Ruuan korkeus

Korkean ruuan ylempi osa, etenkin paistien, kypsyy nopeammin kuin alempi. Siksi tällaiset ruuat kannattaa kääntää kypsentämisen aikana, joskus useamman kerran.

Ruuan nestepitoisuus

Koska mikroaaltolämmöllä on taipumus haihduttaa kosteutta, tulee kuivahkot ruoka-aineet, kuten paistit ja jotkut vihannekset, suihkuttaa vedellä ennen kypsentämistä, tai ne on peitettävä kosteuden haihtumisen estämiseksi.

Luut ja ruuan rasvapitoisuus

Luut johtavat lämpöä ja rasva kypsyy lihaa nopeammin. Luisia ja rasvaisia lihapaloja kypsennettäessä on huolehdittava siitä, etteivät ne kypsy epätasaisesti ja liikaa.

Ruuan laatu

Mikroaaltojen lukumäärä pysyy samana kypsennettävästä ruokamäärästä riippumatta. Tämä tarkoittaa sitä, että kypsennysaika on sitä pitempi mitä enemmän ruokaa uunissa kypsennetään. Mikäli valmistat vain puoliannosta, muista lyhentää kypsennysaikaa vähintään kolmanneksella.

Ruuan muoto

Mikroaallot tunkeutuvat vain noin 2 cm ruuan sisään. Paksujen ruokien sisäosat kypsyvät ruuan ulommassa osassa kehittyneen lämmön kulkeutuessa sisäosaan. Mikroaaltoenergia kypsentää vain ruuan uloimman osan, muu osa kypsyi lämmön johtamisen seurauksena. Paksu neljänmuotoinen ruoka on pahin mahdollinen muoto mikroaaltouunissa kypsennettäväksi. Sen kulmat palavat paljon ennen kuin keskusta on edes lämmin. Mikroaallot kypsennävät hyvin pyöreät, ohuet ja renkaanmuotoiset ruoka-aineet.

Peittäminen

Peite pitää lämmön ja höyryn sisällä, jolloin ruoka kypsyy nopeammin. Hajoaminen voidaan estää käyttämällä kannta tai mikrokelmua, jonka kulma taitetaan taaksepäin.

Ruskistaminen

15 minuuttia tai kauemmin kypsennettävät lihat ja linnut ruskistuvat kevyesti omassa rasvassaan. Lyhyemmän aikaa kypsennettävien ruokien pinta voidaan sivellä ruskistavalla kastikkeella, esimerkiksi Worcestershire-, soja- tai grillauskastikkeella, houkuttelevan värin aikaansaamiseksi. Koska lisättävän kastikkeen määrä on suhteellisen vähäinen, se ei vaikuta ruuan alkuperäiseen makuun.

Peittäminen voipaperilla

Voipaperi estää tehokkaasti roiskumisen ja auttaa hiukan ruuan lämmön säilymisessä. Mutta ruoka pääsee hiukan kuivumaan, sillä voipaperi ei peitä ruokaa yhtä tiiviisti kuin kansi tai kelmu.

Ryhmittely ja asettelu

Yksittäiset ruoka-aineet, kuten uuniperunat, pienet kakut ja pikkulämpimät, lämpenevät tasaisemmin, mikäli ne pannaan uuniin tasavälein toisistaan, mielellään ympyrän muotoon. Älä koskaan kasaa ruokia päällekkäin.

Ruoka-aineiden ominaispiirteet & ruuanlaitto mikroaaltouunia käyttäen

Hämmäntäminen

Hämmäntäminen on yksi tärkeimmistä mikroaaltouuniteknikoista. Tavanomaisessa ruuanlaitossa hämmäntämisen tarkoituksena on ruoka-aineiden sekoittaminen.

Mikroaaltouunissa ruoka-aineita hämmäntetään lämmön levittämiseksi ja uudelleenjakamiseksi. Hämmäntä ruokaa aina reunoilta keskusta päin, sillä reunoilla oleva ruoka lämpenee ensin.

Kääntäminen

Isot, korkeat ruuat, kuten paistit ja kokonaiset kanat, tulee kääntää, jotta sekä ylä- että alapuoli kypsyy tasaisesti. Myös kanapalat ja kyljykset kannattaa kääntää.

Paksumpien osien sijoittaminen ulkoreunaan

Koska mikroaallot tunkeutuvat ruuan ulompaan osaan, paksut lihapalat, linnut ja kalat kannattaa sijoittaa paistoastian ulkoreunaan. Tällöin ruuan paksuimmat osat saavat suurimman osan mikroaalloista ja ruoka kypsyy tasaisesti.

Suojaaminen

Mikroaallojen kulun estämiseksi voidaan neliömäisten ja suorakulmaisten ruokien kulmiin tai reunoihin panna alumiinifolioliuskoja liian kypsytämisen estämiseksi. Älä käytä alumiinifoliota liikaa. Varmista myös, että alumiinifolio on kunnolla kiinni ruuassa, jotta se ei aiheuta "valokaarta" uunissa.

Nostaminen

Paksuja tai tiiviitä ruoka-aineita voidaan nostaa niin, että mikroaallot pääsevät myös ruuan alapuolelle ja keskelle.

Pisteleminen

Mikäli kuoren tai kelmun sisällä olevia ruokia ei pistellä, ne saattavat räjähtää. Näihin kuuluvat munanvalkuainen ja -keltuainen, simpukat ja osterit sekä kokonaiset vihannekset ja hedelmät.

Kypsytyksen kokeileminen

Ruoka kypsyy mikroaaltouunissa niin nopeasti, että sitä täytyy kokeilla usein. Joidenkin ruokien annetaan olla mikroaaltouunissa niin kauan, että ne ovat täysin kypsiä, mutta useimmat ruuat, mukaan lukien liha ja kana, otetaan pois uunista juuri ennen tätä ja niiden annetaan kypsyä loppuun seisottamisen aikana. Seisottamisen aikana ruokien sisälämpötila nousee 30o C:n ja 80o C:n välille.

Seisottamisaika

Ruokien annetaan usein asettua 3–10 minuutin ajan uunista ottamisen jälkeen. Tällöin ne tavallisesti peitetään lämmön haihtumisen estämiseksi, ellei niiden ole tarkoituksin olla kuivia rakenteeltaan (esimerkiksi tietyt kakut ja keksit). Seisottamisen aikana kypsyminen loppuu ja maut sulautuvat toisiinsa ja kehittyvät.

Mikroaaltouunin puhdistaminen

1 Pidä mikroaaltouunin sisus puhtaana

Roiskeet tai valuneet nesteet kiinnittyvät uunin seinämiin sekä tiivisteiden ja ovipinnan väliin. Ne kannattaa pyyhkiä kostealla liinalla välittömästi. Muruset ja ylivuotamiset imevät mikroaaltoenergiaa ja pidentävät kypsennysaikaa. Pyyhi oven ja kehyksen väliin pudonneet muruset kostealla liinalla. Tämä alue tulee pitää puhtaana, jotta tiiviste pysyy kireänä. Poista rasvaiset roiskeet saippuaisella liinalla, huuhtelee ja kuivaa. Älä käytä karkeita pesujauheita tai hankaavia puhdistusaineita. Lasinen aluslautanen voidaan pestä käsin tai astianpesukoneessa.

2 Pidä mikroaaltouunin ulkopinta puhtaana

Puhdista uunin ulkopinta pesuainevedellä, huuhtelee sitten puhtaalla vedellä ja kuivaa lopuksi pehmeällä liinalla tai paperilla. Älä päästä vettä tuuletusaukoihin, jotta uunin sisällä olevat toiminnalliset osat eivät vahingoittuisi. Puhdistaessasi ohjauspaneelia avaa mikroaaltouunin ovi, jotta uuni ei vahingossa käynnisty, pyyhi kostealla liinalla ja kuivaa välittömästi kuivalla liinalla. Paina puhdistamisen jälkeen PYSÄYTYS/PERUUTUS-painiketta.

3 Mikäli uunin oven sisäpuolelle tai ulkopuolelle oven ympärille muodostuu höyryä, pyyhi paneeli pehmeällä liinalla. Näin saattaa käydä, mikäli mikroaaltouunia käytetään erityisen kosteissa olosuhteissa, eikä se missään nimessä viittaa toimintahäiriöön.

4 Ovi ja oven tiivisteet tulee pitää puhtaina. Käytä ainoastaan lämmintä pesuainevettä, huuhtelee ja kuivaa kunnolla. ÄLÄ KÄYTÄ HANKAAVIA AINEITA, KUTEN PUHDISTUSJAUHEITA TAI TERÄSVILLAA JA HANKAUSSIENIÄ.

Metalliosien kunnossapito helppoutu, mikäli ne pyyhitään säännöllisesti kostealla liinalla.

5 Älä käytä höyrypuhdistinta.

Kysymyksiä & Vastauksia

Q Miksi mikroaaltouunin valo ei pala?

- A Tähän voi olla useita syitä.
Lamppu on palanut.
Ovi ei ole kiinni.

Q Kulkeeko mikroaaltoenergia ovesa olevan lasin läpi?

- A Ei. Aukot ja venttiilit on tehty valon läpikulkemista varten, mutta ne eivät päästä läpi mikroaaltoenergiaa.

Q Miksi PIIP-ääni kuuluu ohjauspaneelin kenttää painettaessa?

- A Sillä varmistetaan asetuksen oikea syöttäminen.

Q Vahingoittaako tyhjänä käynnistäminen mikroaaltouunia?

- A Kyllä. Älä koskaan käynnistä uunia tyhjänä tai ilman lasista aluslautasta.

Q Miksi kananmunat joskus pokahtavat?

- A Kananmunan keltuaisen kalvon sisälle kehittyvä paine saattaa aiheuttaa keltuaisen pokahtamisen kananmunia uunissa kypsennettäessä, paistettaessa tai uppopaistettaessa. Pistele keltuaiset ennen kypsentämistä tämän estämiseksi. Älä koskaan kypsennä kananmunia kuorineen mikroaaltouunissa.

Q Miksi mikroaaltouunissa kypsentämisen jälkeen suositellaan seisottamisaikaa?

- A Ruoka kypsyy edelleen uunissa kypsentämisen jälkeisenä seisottamisaikana. Kypsyminen päättyy seisottamisaajan kuluessa tasaisesti kautta ruuan. Seisottamisaajan pituus riippuu ruuan kiinteydestä.

Q Voiko popcornia valmistaa mikroaaltouunissa?

- A Kyllä, mikäli käytetään jompaa kumpaa seuraavista menetelmistä:
1 Erityisesti popcornin valmistamiseen mikroaaltouunissa suunniteltuja astioita.
2 Esipakattuja mikroaaltouuniin tarkoitettuja popcorn-maissinjyviä, joissa on mainittu valmistusaika ja tehontarve.

NOUDATA TARKOIN KUNKIN POPCORNIN VALMISTAJAN ANTAMIA OHJEITA. ÄLÄ JÄTÄ MIKROAALTOUUNIA ILMAN VALVONTAA POPCORNIN VALMISTUKSEN AIKANA. MIKÄLI MAISSINJYVÄT EIVÄT POKSAHDA ANNETUN AJAN KULUTTUA, KESKEYTÄ VALMISTUS. MAISSINJYVÄT SAATTAVAT SYTTYÄ PALAMAAN, MIKÄLI OHJEELLISET AJAT YLITETÄÄN.

VAROITUS

ÄLÄ KOSKAAN KÄYTÄ RUSKEATA PAPERIPUSSIA POPCORNIN VALMISTUKSEEN, ÄLÄKÄ KOSKAAN YRITÄ UDELLEENKUUMENTAA POKSAHTAMATTA JÄÄNEITÄ MAISSINJYVIÄ.

Q Miksi minun mikroaaltouunini ei aina kypsennä ruokia ohjeiden mukaisen ajan kuluessa?

- A Tarkista uudelleen ohjekirjasta, että olet varmasti noudattanut ohjeita oikein ja se, mistä ero saattaisi johtua. Valmistusajat ja tehoasetukset ovat suosituksia, joiden tarkoituksena on välttää liikakypsentyminen, joka on kaikkein yleisin ongelma mikroaaltouunin käytön opetteluvaiheessa. Eroavaisuudet ruuan määrässä, muodossa, painossa ja mittasuhteissa saattavat edellyttää pidempiä kypsennysaikoja. Kokeile itse ohjekirjan suositusten perusteella, mikä on oikea kypsennysaika, aivan kuten tekisit tavanomaisenkin uunin kanssa.

Tiedot johtimista/ Tekniset tiedot

Varoitus

Tämä laite on maadoitettava.

Pääjohdon johtimien värit ovat seuraavat:
SININEN ~ nollajohdin
RUSKEA ~ vaihe
VIHREÄ & KELTAINEN ~ suojamaadoitus

Koska tämän laitteen pääjohdon johtimien värit eivät ehkä vastaa pistotulppasi liittimien värimerkintöjä, toimi seuraavasti:

SININEN johdin tulee liittää liittimeen, joka on merkitty kirjaimella N tai MUSTALLA värillä.

RUSKEA johdin tulee liittää liittimeen, joka on merkitty kirjaimella L tai PUNAISELLA värillä.

VIHREÄ & KELTAINEN tai VIHREÄ johdin liitetään liittimeen, joka on merkitty kirjaimella E tai \perp .

Mikäli liitäntäjohto on vahingoittunut, valmistajan tai valmistajan valtuuttaman huoltoliikkeen tai muun pätevän henkilön on vaaratilanteen välttämiseksi vaihdettava se uuteen.

Tekniset tiedot

	MD3248YZ
Käyttöjännite	230 V AC, 50Hz
Uunin teho	850 W (IEC60705 klasstandard)
Mikroaaltoaajuus	2450 MHz
Ulkomitat	510 mm(L) X392 mm(K) X 445 mm(S)
Virrankulutus	1250 W
Pizza Grill	1400 W

<Finnish>



Vanhojen laitteiden hävittäminen

1. Tämä merkki tuotteessa tarkoittaa, että tuote kuuluu sähkö- ja elektroniikkalaiteromusta annetun EU-direktiivin 2002/96/EY soveltamisalaan.
2. Kaikki elektroniset laitteet ovat ongelmajätettä, joten ne on toimitettava paikalliseen keräyspisteeseen.
3. Vanhan laitteen asianmukainen hävittäminen ehkäisee mahdollisia ympäristöön ja terveyteen kohdistuvia haittavaikutuksia.
4. Lisätietoa vanhan laitteen hävittämisestä saat ottamalla yhteyden paikallisiin viranomaisiin, kierrätyskeskukseen tai myymälään, josta ostit laitteen.

